

SILVERCREST®



SMOOTHIE BLENDER SSM 250 B1

(GB) (CY)

SMOOTHIE BLENDER

Operating instructions

(RO)

SMOOTHIE MIXER

Instrucțiuni de utilizare

(GR) (CY)

ΣΥΣΚΕΥΗ ΓΙΑ SMOOTHIES

Οδηγία χρήσης

(HR)

MIKSER ZA PRIPREMU SMOOTHIE NAPITAKA

Upute za korištenje

(BG)

БЛЕНДЕР ЗА СМУТИ

Ръководство за обслужване

(DE) (AT) (CH)

SMOOTHIE-MIXER

Bedienungsanleitung

IAN 273031

(GB) (CY) (HR) (RO) (BG)
(GR) (DE) (AT) (CH)

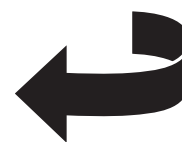

<i>English</i>	2
<i>Hrvatski</i>	12
<i>Română</i>	22
Български	34
Ελληνικά	46
<i>Deutsch</i>	58

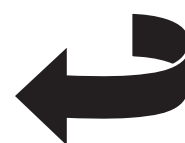

**Overview / Pregled / Privire de ansamblu / Преглед /
Επισκόπηση / Übersicht**

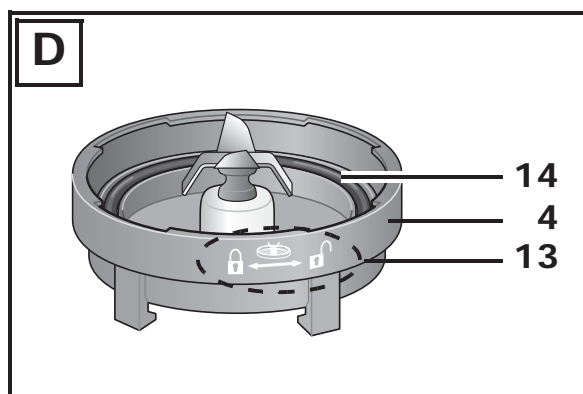
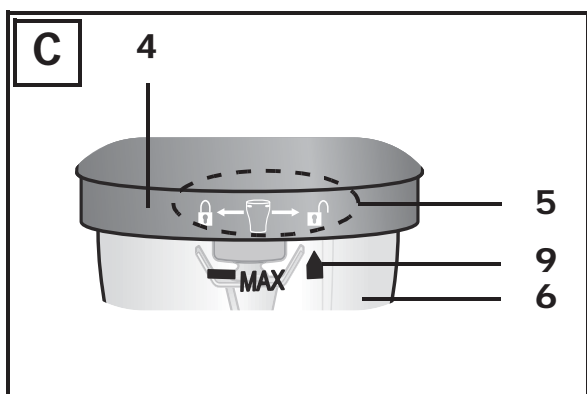
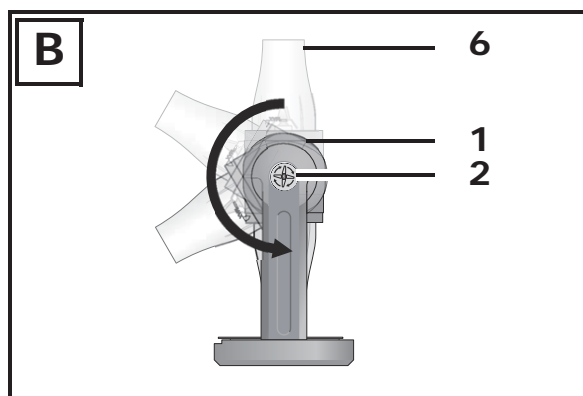
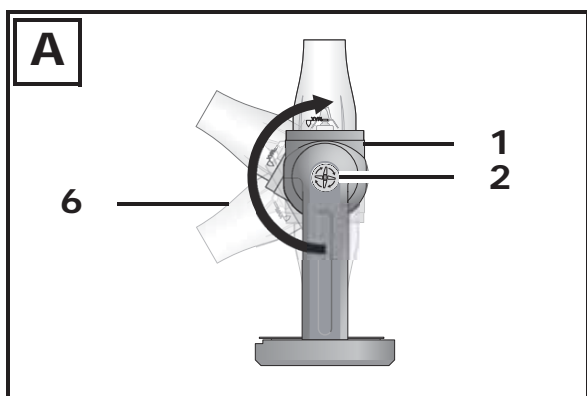
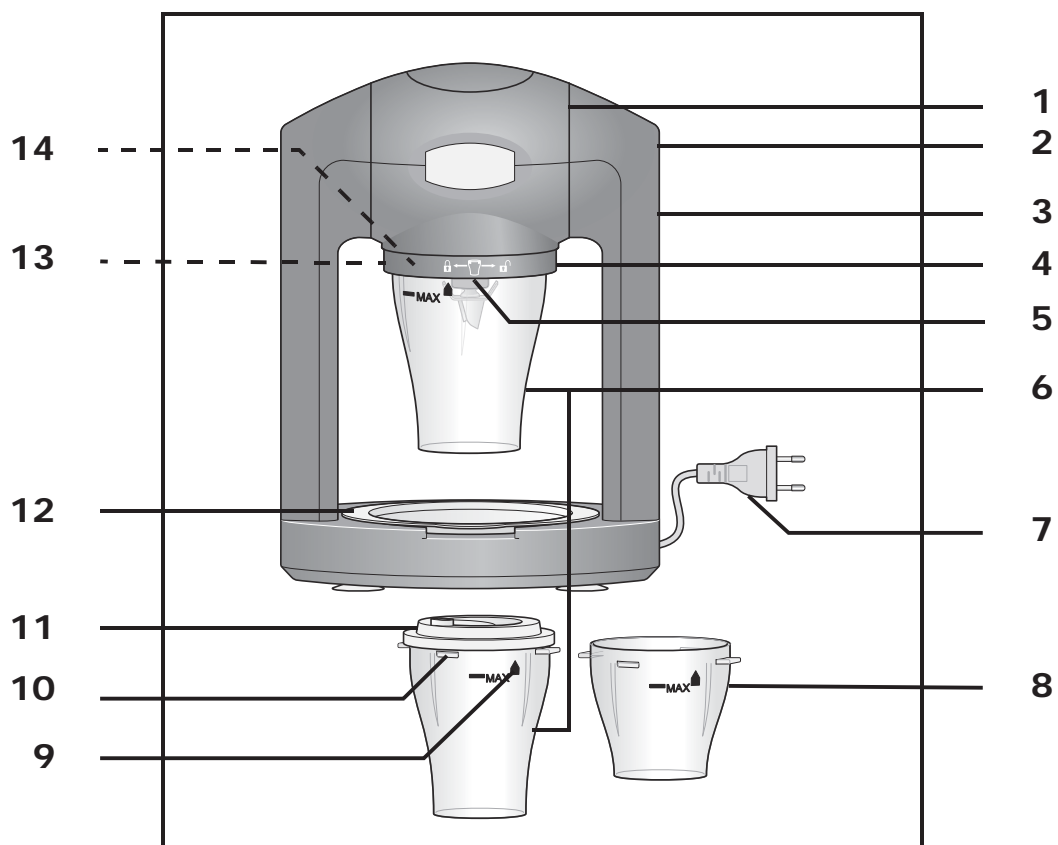

Contents

1. Overview	2
2. Intended purpose	3
3. Safety information	4
4. Items supplied	6
5. How to use	6
6. Operation	6
7. Cleaning	8
8. Storage	9
9. Disposal	9
10. Trouble-shooting	9
11. Recipes	9
12. Technical specifications	10
13. Warranty of the HOYER Handel GmbH	10

1. Overview

- 1 Motor unit (rotatable)
- 2 Mix button
- 3 Housing
- 4 Blade assembly with blades
- 5 Lock symbols for fastening of the blender jug
- 6 Blender jug: minimum filling volume 200 ml / maximum filling volume approx. 390 and 290 ml
- 7 Power cable with mains plug
- 8 Cleaning jug
- 9 Marking on the blender jug
- 10 Locking blade
- 11 Lid with drink opening
- 12 Spill tray
- 13 Lock symbols for fastening of the blade assembly
- 14 Sealing ring in blade assembly

Thank you for your trust! **2. Intended purpose**

Congratulations on your new Smoothie Blender.

For a safe handling of the device and in order to get to know the entire scope of features:

- **Thoroughly read these operating instructions prior to initial commissioning.**
- **Above all, observe the safety instructions!**
- **The device should only be used as described in these operating instructions.**
- **Keep these operating instructions for reference.**
- **If you pass the device on to someone else, please include these instructions.**

We hope you enjoy your new Smoothie Blender!

The Smoothie Mixer is intended solely for blending whole fruit drinks (smoothies) and crushing small quantities of ice.

The device is designed for use in private households. The device must only be used indoors.

This device must not be used for commercial purposes.

Foreseeable misuse

WARNING! Risk of material damage!

Thick or firm peels, (e.g. of citrus fruits, pineapple), stems and pips of stone fruits (e.g. cherries, peaches, apricots) must be removed before blending.

Symbol on your device



The food-safe material of devices with this symbol will not change the taste or smell of food.

3. Safety information

Warnings

If necessary, the following warnings will be used in these operating instructions:



DANGER! High risk: failure to observe this warning may result in injury to life and limb.

WARNING! Moderate risk: failure to observe this warning may result in injury or serious material damage.

CAUTION: low risk: failure to observe this warning may result in minor injury or material damage.

NOTE: circumstances and specifics that must be observed when handling the device.

Instructions for safe operation

- ⊙ This device must not be used by children.
- ⊙ Children should not be allowed to play with the device.
- ⊙ The device and the power cable must be kept away from children.
- ⊙ This device can be used by people with restricted physical, sensory or intellectual abilities or people without adequate experience and/or understanding if they are supervised or instructed on how to use this device safely and if they are aware of the resulting risks.
- ⊙ If the power cable of this device should become damaged, it must be replaced by the manufacturer, the manufacturer's customer service department or a similarly qualified specialist, in order to avoid any hazards.
- ⊙ Disconnect the mains plug from the wall socket ...
 - ... when it is not supervised,
 - ... before you assemble or disassemble the device, and
 - ... before you clean the device.
- ⊙ Clean the blade assembly and the blender jugs with warm water and a little detergent.



DANGER for children

- ⊙ Packing materials are not children's toys. Children should not be allowed to play with the plastic bags. There is a risk of suffocation.
- ⊙ Please ensure that children are not able to pull the device down from the work surface with the power cable.

- ⊙ Keep the device out of the reach of children.



DANGER to and from pets and livestock

- ⊙ Electrical devices can represent a hazard to pets and livestock. In addition, animals can also cause damage to the device. For this reason you should keep animals away from electrical devices at all times.



DANGER! Risk of electric shock due to moisture

- ⊙ The device must never be operated in the vicinity of a bathtub, a shower, a filled hand basin or similar.
- ⊙ The motor unit, the housing, the power cable and the mains plug must not be immersed in water or other liquids.
- ⊙ Protect the motor unit and housing from dampness and dripping or splashing water.
- ⊙ If liquid gets into the motor unit or housing, remove the mains plug immediately. Have the device checked before reusing.
- ⊙ Never touch the device with wet hands.
- ⊙ If the device falls into water, disconnect the mains plug immediately. Only then is it safe to retrieve the device.



DANGER! Risk of electric shock

- ⊙ Only plug the mains plug into the wall socket after the device has been completely assembled.
- ⊙ Only connect the mains plug to a properly installed and easily accessible wall socket whose voltage corresponds to the specifications on the rating plate. The wall socket must continue to be easily accessible after the device is plugged in.
- ⊙ Ensure that the power cable cannot be damaged by sharp edges or hot points. Do not wrap the power cable around the device.
- ⊙ The device is not fully disconnected from the power supply, even after it is switched off. In order to fully disconnect it, pull out the mains plug.
- ⊙ When using the device, ensure that the power cable cannot be trapped or crushed.
- ⊙ When removing the mains plug, always pull the plug and never the cable.

- ⊙ Disconnect the mains plug from the wall socket...
... if there is a fault,
... if you are not using the Smoothie Blender and
... during thunderstorms.
- ⊙ Do not use the device if there is visible damage to the device or the power cable.
- ⊙ To avoid any risk, do not make modifications to the device.



DANGER! Risk of injury from cutting

- ⊙ The blades of the blade assembly carry on rotating after the device has been switched off. Wait until the blades have come to a standstill before you remove the blender jug.
- ⊙ The blades of the blade assembly are sharp. Handle it with care. When washing manually, the water should be sufficiently clear that you can see the blades easily.
- ⊙ Under no circumstances should the device be operated without the blender jug.

WARNING! Risk of material damage

- ⊙ Thick or firm peels, (e.g. of citrus fruits, pineapple), stems and pips of stone fruits (e.g. cherries, peaches, apricots) must be removed before blending.
- ⊙ Do not put any ingredients with a temperature in excess of 85 °C into the blender jug.
- ⊙ In order to prevent damage to the device, interrupt the blending process immediately if the blades of the blade assembly rotate with difficulty or not at all. Pull out the mains plug and investigate whether there is an obstruction in the blender jug or whether the contents are too viscous. Also check whether the device is assembled correctly.

- ⦿ Do not operate the device when it is empty, as this causes the motor to over-heat and may result in it being damaged.
- ⦿ The device is designed for a maximum operating time of 20 seconds without interruption. After this, the device must remain switched off until it has cooled down to room temperature.
- ⦿ Only use the original accessories.
- ⦿ The device (housing, motor unit, power cable with mains plug) is not dishwasher safe.
- ⦿ Do not use any astringent or abrasive cleaning agents.
- ⦿ The device is fitted with non-slip plastic bases. As furniture is coated with a wide array of varnishes and synthetics, and is also treated with different care products, it cannot be fully ruled out that some of these materials contain ingredients that could attack and soften the non-slip plastic bases. If necessary, place a non-slip mat under the device.

4. *Items supplied*

- 1 Smoothie Blender
- 1 Blade assembly **4**
- 1 Spill tray **12**
- 2 Blender jug **6**:
minimum filling volume 200 ml /
maximum filling volume approx. 390 and
290 ml
- 1 Cleaning jug **8**: filling volume 180 ml
- 2 Lids with drink opening **11**
- 1 Set of operating instructions

5. *How to use*

- Remove all packing material.
- Check to ensure that all parts are present and undamaged.
- **Clean the device prior to its first use!** (see "Cleaning" on page 8)
- Place the device on a dry, level, non-slip surface.

6. *Operation*



DANGER! Risk of electric shock! Only plug the mains plug **7** into the wall socket when the Smoothie Blender is completely assembled.



DANGER! Risk of injury from cutting!

- ⦿ Under no circumstances should the device be operated without the blender jug **6**.
- ⦿ The blades of the blade assembly **4** are sharp. Handle it with care.
- ⦿ The blades of the blade assembly carry on rotating after the device has been switched off. Wait until the blades have come to a standstill before you remove the blender jug.

WARNING! In order to prevent damage to the device, interrupt the blending process immediately if the blades of the blade assembly **4** rotate with difficulty or not at all. In this case, pull out the mains plug **7** and check whether there is an obstruction in the blender jug **6**.

Application area

The Smoothie Mixer is intended solely for blending whole fruit drinks (smoothies) and crushing small quantities of ice.

Preparing food

WARNING! Risk of material damage!

Thick or firm peels, (e.g. of citrus fruits, pineapple), stems and pips of stone fruits (e.g. cherries, peaches, apricots) must be removed before blending.

- Rinse or wash the fruits.
- Cut the fruit into rough pieces (approx. 3-4 cm edge length).
- Please use a sufficient amount of liquid (mineral water, fruit juice, milk, yoghurt). We recommend a mixing ratio of 1:1.

Blending

CAUTION: depending on the hardness and consistency of the ingredients in the blender jug **6**, do not fill it to the maximum; otherwise the blade assembly **4** could become clogged.

NOTES:

- If the smoothie is too thick, add a little mineral water, fruit juice, milk or yoghurt to suit your taste.
 - You may achieve a more even consistency for the smoothie (e. g. when using harder fruits), if you repeatedly interrupt and restart the blending process (pulse function: release and then press the mix button **2** again).
 - If there are still bit of food (e.g. fruit cores) on the sealing ring **14**, wipe it down with kitchen roll in order to ensure its sealing function.
-

1. Place the fruit pieces and other ingredients into the blender jug **6** as desired.
2. **Figure C:** stick the blender jug into the preassembled blade assembly **4** from the bottom. The marking **9** points towards the opened lock **5**. The locking blades **10** on the blender jug engage into the recess at the blade insert.

3. Turn the blender jug as far as it will go in a clockwise direction, until the marking **9** points to the closed lock **5**.
4. Connect the mains plug **7** with the wall socket.
5. **Figure A:** pivot the blender jug with the motor unit **1** into its maximum upward position.
6. Press and hold the mix button **2**. The blending process is started.
7. Release the mix button **2** after approx. 10 - 20 seconds. The blending process is thereby completed.
8. **Figure B:** pivot the blender jug with the motor unit into its fully downwards position.
9. Wait until the drink has collected in the blender jug **6**.
10. Turn the blender jug anti-clockwise until the marking **9** points to the opened lock **5**.
11. Pull the blender jug downwards to release it from the blade assembly **4**. To remove the large blender jug, first pivot the motor unit slightly upwards.
12. If there are still rather large pieces of fruit in the smoothie, repeat the blending process for a few seconds.
13. If necessary, close the blender jug with the lid **11**.
14. Clean the device with the cleaning jug **8** as soon as possible after use.
15. Disconnect the mains plug **7** from the wall socket.

Crushing ice

- Place a maximum of 50 g of ice cubes per process into the blender jug.
- To crush ice, you should briefly interrupt and restart the blending process several times (pulse function: release blender button **2** and press it again)

7. Cleaning

Clean the device prior to its first use!



DANGER! Risk of electric shock!

- ⦿ Pull out the mains plug **7** from the wall socket before cleaning the Smoothie Blender.
- ⦿ The motor unit **1**, the housing **3**, the power cable and the mains plug **7** must not be immersed in water or other liquids.



DANGER! Risk of injury from cutting!

When washing manually, the water should be sufficiently clear for you to see the blade assembly **4** easily.

WARNING! Risk of material damage!

Do not use any astringent or abrasive cleaning agents.

NOTE:

The following parts can be cleaned in the dish washer:

- the blender jug **6/8** and its lid **11**,
- the spill tray **12**.

After every use

Preferably clean the device after each use and remove all food residues from the blade assembly.

1. Fill the cleaning jug **8** with clear water and, if necessary, a little detergent. Then rinse with clear water.
2. Operate the device as described (Chapter "Operation" on page 6).
3. Disconnect the mains plug **7** from the wall socket.
4. Pivot the motor unit **1** upwards. If there are still bit of food (e.g. fruit cores) on the sealing ring **14**, wipe it down with kitchen roll in order to ensure its sealing function. If necessary, perform an intensive cleaning (see below).
5. Wipe the housing **3**, motor unit **1** and the power cable **7** with a damp cloth if necessary. Dry with a dry cloth.

6. The rest of the parts can be cleaned with warm water and some detergent.
7. Allow all parts to dry completely before you put them away or use the device again.

Intensive cleaning

If food residues can no longer be removed by using the cleaning blender jug, the blade assembly should be removed from the device and should be cleaned separately.

1. Pull out the mains plug **7**.
2. If necessary, pull the blender jug **6** anti-clockwise and pull it down and off the blade assembly **4**.
3. Rotate the motor unit **1** right to the top until it locks into place in this position.
4. **Figure D:** turn the rim of the blade assembly **4** in a clockwise direction until the arrow symbol shows to the opened lock **13** and pull it up and off the motor unit **1**.
5. Clean the blade assembly with warm water and a little detergent.
6. Let the blade assembly dry completely.
7. Place the blade assembly **4** on the motor unit **1**. The arrow symbol shows to the opened lock **13**.
8. Turn the blade assembly until the arrow symbol shows to the closed lock. The blade assembly is now correctly mounted again.

8. Storage



DANGER for children! Keep the device out of the reach of children.



DANGER! In order to avoid accidents, the mains plug **7** must never be connected to a wall socket while in storage.

- Select a location where neither high temperatures nor moisture can affect the device.

9. Disposal

The symbol showing a wheeled bin crossed through indicates that the product requires separate refuse collection in the European Union. This applies to the product and all accessories marked with this symbol. Products identified with this symbol may not be discarded with normal household waste, but must be taken to a collection point for recycling electric and electronic appliances. Recycling helps to reduce the consumption of raw materials and protect the environment.



Packaging

When disposing of the packaging, make sure you comply with the environmental regulations applicable in your country.

10. Trouble-shooting

If your device fails to function as required, please try this checklist first. Perhaps there is only a minor problem, and you can solve it yourself.



DANGER! Risk of electric shock! Do not attempt to repair the device yourself under any circumstances.

Fault	Possible causes / Action
No function	<ul style="list-style-type: none">• Has the device been connected to the power supply?• Check the connection.• Is the blade assembly 4 mounted properly?• Has the blender jug 6 been engaged properly?
Blade assembly 4 is turning with difficulty or not at all	<ul style="list-style-type: none">• Switch off immediately, pull out mains plug 7 and check: Blockage in the vessel?
Liquids are running out	<ul style="list-style-type: none">• Is the quantity of ingredients filled into the blender jug too large?

11. Recipes

CAUTION: depending on the hardness and consistency of the ingredients in the blender jug **6**, do not fill it to the maximum; otherwise the blade assembly **4** could become clogged.

NOTE: If you want to use ice to blend a cool smoothie we recommend using crushed ice.

Peach Banana Smoothie

- 1/2 banana (peeled)
 - 2 peach halves (peeled and pitted)
 - 50 ml grapefruit juice
 - 1 squirt of lemon juice
1. Wash the fruit and remove the peels and pips.
 2. Cut the fruit into pieces.
 3. Place the ingredients in the blender jug and blend them.

Raspberry Pear Smoothie

- 1/2 ripe pear (peeled and cored)
 - 75 g raspberries
 - 100 ml water
 - some honey
1. Cut the pear into pieces.
 2. Place the ingredients in the blender jug and blend them.
 3. Sweeten with honey to suit your taste.

Raspberry Smoothie

- 100 ml milk
- 100 g raspberries
- 75 g yoghurt, low-fat
- 1 teaspoon vanilla sugar

Place the ingredients in the blender jug and blend them.

Mango Kiwi Ginger Smoothie

- 1/2 mango (peeled)
 - 1 kiwi (peeled)
 - 1 piece of ginger (approx. 1/2 teaspoon)
 - 1 orange (peeled)
 - 1/2 lime (peeled)
1. Cut the fruit into pieces.
 2. Place the ingredients in the blender jug and blend them.

12. Technical specifications

Model:	SSM 250 B1
Mains voltage:	230 V ~ 50 Hz
Protection class:	II <input type="checkbox"/>
Power rating:	Max. 250 W
Max. continuous operation (KB):	20 seconds
Filling volume:	200 ml - 390 ml

Subject to technical modification.



13. Warranty of the HOYER Handel GmbH

Dear Customer,
your device is provided with a 3 year warranty starting with the purchase date. In the event of product defects, you are entitled to statutory rights against the vendor. These statutory rights are not restricted by our warranty presented in the following.

Warranty conditions

The warranty period starts with the purchase date. Please keep the original purchase receipt in a safe place. This document is required to verify the purchase.

If within three years from the purchase date of this product a material or factory defect occurs, the product will be repaired or replaced by us – at our discretion – free of charge to you. This warranty implies that within the period of three years the defective device and the purchase receipt are presented, including a brief written description of the defect and the time it occurred.

If the defect is covered by our warranty, the repaired or a new product will be returned to you. No new warranty period starts with a repair or replacement of the product.

Warranty period and statutory claims for defects

The warranty period is not extended when the warranty has been claimed. This also applies to replaced and repaired parts. Any damages and defects already existing at the time of purchase must be reported immediately upon unpacking. Repairs arising after the expiration of the warranty period are subject to a charge.

Warranty coverage

The device was produced carefully according to strict quality guidelines and tested diligently prior to delivery.

The warranty applies to material or factory defects. This warranty does not include product parts that are subject to standard wear and therefore can be considered wear parts; the same applies to damages at fragile parts, e.g. switches, rechargeable batteries or parts made of glass.

This warranty expires if the product is damaged, not used as intended or not serviced. For the proper operation of the product, all instructions listed in the operating instructions must be observed carefully. Any form of use and handling that is advised against in the operating instructions or warned against must always be avoided.

The product is only intended for private and not for commercial use. In the case of incorrect and improper treatment, use of force and interventions not performed by our authorised Service Centre, the warranty shall cease.

Handling in case of a warranty claim

In order to ensure prompt processing of your matter, please observe the following notes:

- Please keep the article number **IAN: 273031** and the purchase receipt as a purchase verification for all inquiries.
- If faulty operation or other defects occur, first contact the Service Centre listed in the following by **telephone** or **email**.
- Then, you are able to send a product reported as defective free of charge to the service address specified to you, including the purchase receipt and the information on the defect and when it occurred.



Please visit www.lidl-service.com to download this and many other manuals, product videos and software.



Service Centre

GB Service Great Britain
Tel.: 0871 5000 720 (£ 0.10/Min.)
E-Mail: hoyer@lidl.co.uk

IE Service Ireland
Tel.: 1890 930 034
(0,08 EUR/Min., (peak))
(0,06 EUR/Min., (off peak))
E-Mail: hoyer@lidl.ie

CY Service Cyprus
Tel.: 8009 4409
E-Mail: hoyer@lidl.com.cy

IAN: 273031



Supplier

Please note that the following address is **no service address**. First contact the aforementioned Service Centre.

HOYER Handel GmbH
Kühnehöfe 5
22761 Hamburg
Germany

Sadržaj

1. Pregled	12
2. Pravilna upotreba	13
3. Sigurnosne napomene	14
4. Opseg isporuke	16
5. Početak korištenja	16
6. Rukovanje	16
7. Čišćenje	18
8. Čuvanje	19
9. Uklanjanje otpada	19
10. Rješenje problema	19
11. Recepti	20
12. Tehnički podaci	20
13. Jamstvo tvrtke HOYER Handel GmbH	20

1. Pregled

- 1 Jedinica motora (zakretna)
- 2 Gumb za sjeckanje
- 3 Kućište
- 4 Oštrice nastavka sa sječivom
- 5 Oznake brave za blokadu šalice
- 6 Šalica: minimalna količina punjenja 200 ml / maksimalne količine punjenja otpr. 390 i 290 ml
- 7 Priključni kabel s mrežnim utikačem
- 8 Šalica za čišćenje
- 9 Oznaka na šalici
- 10 Krilca za blokadu
- 11 Poklopac s otvorom za pijenje
- 12 Pladanj za sakupljanje
- 13 Oznake brave za blokadu nastavka sa sječivom
- 14 Brtveni prsten na nastavku sa sječivom

Zahvaljujemo vam na povjerenju!

Čestitamo vam na vašem novom mikseru-smoothie.

Kako biste omogućili sigurno korištenje uređaja te se upoznali sa svim njegovim radnim značajkama:

- **Prije prvog korištenja pažljivo pročitajte ove upute za korištenje.**
- **Prije svega se pridržavajte sigurnosnih napomena!**
- **Uređaj se smije koristiti samo kako je opisano u ovim uputama za korištenje.**
- **Sačuvajte ove upute za korištenje.**
- **Ako uređaj namjeravate dati u treće ruke, priložite i ove upute za korištenje.**

Želimo vam puno radosti s vašim novim mikserom-smoothie!

Simbol na uređaju



Simbol označava, da takvi materijali ne mijenjaju ni okus niti miris namirnica.

2. Pravilna upotreba

Mikser-smoothie predviđen je isključivo za miješanje napitaka od cijelog voća (frappe) i usitnjavanje manjih količina leda.

Uređaj je koncipiran za privatna domaćinstva. Uređaj se smije koristiti samo u unutrašnjim prostorijama.

Ovaj uređaj se ne smije upotrebljavati u obrtničke svrhe.

Moguća pogrešna upotreba

UPOZORENJE na materijalnu štetu!

Debele ili tvrde kore (npr. citrusi, ananas), peteljke i sjemenke koštićavog voća (npr. trešnje, breskve, marelice) treba ukloniti prije miješanja.

3. Sigurnosne napomene

Napomene upozorenja

Po potrebi će se u ovim uputama za korištenje primijeniti sljedeće napomene upozorenja:



OPASNOST! Visoki rizik: Nepoštivanje upozorenja može biti opasno po zdravlje i život.

UPOZORENJE! Srednji rizik: Nepoštivanje upozorenja može uzrokovati ozljede ili veliku materijalnu štetu.

OPREZ: Niski rizik: Nepoštivanje upozorenja može uzrokovati lakše ozljede ili materijalnu štetu.

NAPOMENA: Stanja i posebnosti kojih se prilikom korištenja uređaja potrebno pridržavati.

Upute za siguran rad

- ⊙ Uređaj ne smiju upotrebljavati djeca.
- ⊙ Djeca se ne smiju igrati uređajem.
- ⊙ Djecu treba držati podalje od uređaja i priključnog kabela.
- ⊙ Uređaj smiju koristiti osobe s ograničenim psihičkim, osjetilnim ili mentalnim sposobnostima ili osobe bez iskustva i/ili znanja samo ako ih nadzire osoba odgovorna za njihovu sigurnost ili ako su od te osobe dobili upute za korištenje uređaja te su svjesni mogućih opasnosti.
- ⊙ Ako se priključni kabel ovog uređaja ošteti, treba ga zamijeniti proizvođač, Korisnička služba ili kvalificirana osoba kako bi se izbjegle opasnosti.
- ⊙ Izvucite mrežni utikač iz utičnice, ...
 - ... ako ga nitko ne nadzire,
 - ... prije sastavljanja ili rasklapanja uređaja i
 - ... prije čišćenja uređaja.
- ⊙ Nastavak sa sječivom i šalice očistite toplom vodom s malo sredstva za pranje suđa.



OPASNOST za djecu

- ⊙ Ambalaža nije dječja igračka. Djeca se ne smiju igrati plastičnim vrećicama. Postoji opasnost od gušenja.
- ⊙ Pazite da djeca ne mogu uređaj povući s radne površine, povlačeći ga za priključni kabel.
- ⊙ Čuvajte uređaj izvan dohvata djece.



OPASNOST za i od strane kućnih i domaćih životinja

- ⊙ Elektronički uređaji mogu predstavljati opasnost za kućne i domaće životinje. Nadalje, životinje također mogu uzrokovati štetu na uređaju. Stoga držite životinje u načelu dalje od elektroničkih uređaja.



OPASNOST od udara struje uslijed dodira s vlagom

- ⊙ Uređaj se nikada ne smije koristiti u blizini kade, tuša, punog umivaonika i sl.
- ⊙ Jedinicu motora, kućište, priključni kabel i mrežni utikač nikada nemojte uranjati pod vodu ili druge tekućine.
- ⊙ Zaštitite jedinicu motora i kućište od vlage i vode koja kaplje ili se raspršuje.
- ⊙ Ako tekućina prodre u jedinicu motora ili kućište, odmah izvucite mrežni utikač iz utičnice. Prije ponovnog korištenja zatražite provjeru uređaja.
- ⊙ Uređajem nemojte rukovati vlažnim rukama.
- ⊙ Ako uređaj upadne u vodu, odmah izvucite mrežni utikač iz utičnice. Tek tada izvadite uređaj.



OPASNOST od udara struje

- ⊙ Mrežni utikač utaknite u utičnicu tek nakon što u cijelosti sastavite uređaj.
- ⊙ Mrežni utikač priključite samo u pravilno instaliranu i lako dostupnu utičnicu čiji napon odgovara podacima s tipske oznake. Utičnica i nakon priključenja kabela mora biti lako dostupna.
- ⊙ Pazite da se priključni kabel ne ošteti oštrim rubovima ili vrućim mjestima. Priključni kabel nemojte zamotavati oko uređaja.
- ⊙ Uređaj ni nakon gašenja nije u potpunosti isključen iz mreže. Ako ga želite isključiti iz mreže, izvucite mrežni utikač.
- ⊙ Pri korištenju uređaja pripazite da priključni kabel nije uklješten ili pritisnut.
- ⊙ Prilikom izvlačenja mrežnog utikača iz utičnice uvijek povucite za utikač, nikada za kabel.
- ⊙ Izvucite mrežni utikač iz utičnice, ...
 - ... ako nastane smetnja,
 - ... ako mikser-smoothie ne želite koristiti i
 - ... kod nevremena.

- ⊙ Uređaj nemojte koristiti ako su vidljiva oštećenja uređaja ili priključnog kabela.
- ⊙ Kako bi se izbjegle opasnosti, nemojte ništa mijenjati na uređaju.



OPASNOST od ozljeda uslijed porezotina

- ⊙ Oštrice nastavka sa sječivom još se vrte neko vrijeme nakon isključivanja. Pričekajte da se mikser zaustavi prije nego skinete šalicu.
- ⊙ Oštrice nastavka sa sječivom vrlo su oštre. Pažljivo rukujte njime. Kod ručnog pranja voda treba biti tako bistra da možete dobro vidjeti oštrice miksera.
- ⊙ Uređaj smije raditi samo sa šalicom.

UPOZORENJE na materijalnu štetu

- ⊙ Debele ili tvrde kore (npr. citrusi, ananas), peteljke i sjemenke koštićavog voća (npr. trešnje, breskve, marelice) treba ukloniti prije miješanja.
- ⊙ Šalicu nemojte puniti sastojcima temperature preko 85 °C.
- ⊙ Kako biste izbjegli štete na uređaju, odmah prekinite postupak sjeckanja ako se oštrice nastavka sa sječivom ne vrte ili se teško vrte. Izvucite mrežni utikač i provjerite nalazi li se u šalici kakav predmet koji koči rad miksera ili provjerite je li namirnica prežilava. Provjerite također je li uređaj pravilno sastavljen.
- ⊙ Nemojte uređaj pogoniti u prazan hod, jer bi se time mogao pregrijati i oštetiti motor.
- ⊙ Uređaj je namijenjen neprekidnom radu od maksimalno 20 sekunda. Potom uređaj treba isključiti dok se ne rashladi na sobnu temperaturu.
- ⊙ Koristite samo originalni pribor.
- ⊙ Uređaj (kućište, jedinica motora, priključni kabel s mrežnim utikačem) nije namijenjen za perilicu suđa.
- ⊙ Nemojte koristiti nagrizajuća sredstva za čišćenje ili sredstva za čišćenje.

- ⦿ Uređaj je opremljen gumenim vakuumskim nožicama protiv klizanja. Budući da je namještaj prevučen različitim lakovima i umjetnim materijalima koji se održavaju posebnim sredstvima za njegu, postoji mogućnost da neki od tih materijala sadrže sastojke koji mogu nagrizati i oštetiti gumene vakuumske nožice. Prema potrebi ispod uređaja stavite nesklisku podlogu.

4. Opseg isporuke

- 1 mikser-smoothie
- 1 nastavak sa sječivom **4**
- 1 pladanj za sakupljanje **12**
- 2 šalice **6**: minimalna količina punjenja 200 ml / maksimalne količine punjenja otpr. 390 i 290 ml
- 1 šalica za čišćenje **8**: količine punjenja otpr. 180 ml
- 2 poklopca s otvorom za pijenje **11**
- 1 upute za korištenje

5. Početak korištenja

- Uklonite sav ambalažni materijal.
- Provjerite jesu li priloženi i neoštećeni svi dijelovi iz pribora.
- **Očistite uređaj prije prvog korištenja!** (pogledajte "Čišćenje" na stranici 18)
- Uređaj stavite na suhu, ravnu i nesklisku podlogu.

6. Rukovanje



OPASNOST od strujnog udara! Mrežni utikač **7** utaknite u utičnicu tek kada je mikser-smoothie potpuno sastavljen.



OPASNOST od ozljeda uslijed porezotina!

- ⦿ Uređaj smije raditi samo sa šalicom **6**.
- ⦿ Oštrice nastavka sa sječivom **4** vrlo su oštre. Pažljivo rukujte njime.
- ⦿ Oštrice nastavka sa sječivom još se vrte neko vrijeme nakon isključivanja. Pričekajte da se mikser zaustavi prije nego skinete šalicu.

UPOZORENJE! Kako biste izbjegli štete na uređaju, odmah prekinite postupak sjecanja ako se oštrice nastavka sa sječivom **4** ne vrte ili se teško vrte. U tom slučaju izvučite mrežni utikač **7** i provjerite ima li u šalici **6** kakvih prepreka.

Područje primjene

Mikser-smoothie predviđen je isključivo za miješanje napitaka od cijelog voća (frape) i usitnjavanje manjih količina leda.

Pripremanje namirnica

UPOZORENJE na materijalnu štetu!

Debele ili tvrde kore (npr. citrusi, ananas), peteljke i sjemenke koštičavog voća (npr. trešnje, breskve, marelice) treba ukloniti prije miješanja.

- Operite ili očistite voćke.
- Narežite voćke na nepravilne komade (duljine otpr. 3- 4 cm).
- Upotrijebite dovoljnu količinu tekućine (mineralne vode, voćnog soka, mlijeka ili jogurta). Preporučujemo miješanje u omjeru 1:1.

Miksanje

OPREZ: Ovisno o tvrdoći i postojanosti sastojaka, nemojte napuniti šalicu **6** do maksimalne količine, jer bi to moglo zablokirati nastavak sa sječivom **4**.

NAPOMENE:

- Ako je frape pregust, po potrebi dodajte malo mineralne vode, voćnog soka, mlijeka ili jogurta.
- Za postizanje ujednačenije konzistencije frapea (npr. kod tvrdog voća) možete više puta nakratko prekinuti i ponovno pokrenuti postupak sjeckanja (funkcija pulsiranja: otpustite i ponovno pritisnite gumb za sjeckanje **2**).
- Ako ostane hrana (npr. koštice voća) na brtvenom prstenu **14**, skinite je kuhinjskim papirom kako biste osigurali pravilno zatvaranje. Provedite intenzivno čišćenje (pogledajte dolje).

1. U šalicu **6** dodajte komade voća i sastojke prema želji.
2. **Slika C:** Šalicu stavite s donje strane u nastavak sa sječivom **4**. Oznaka **9** pritom pokazuje otvorenu bravu **5**. Krilca za blokadu **10** na šalici zahvaćaju otvor na umetku sa sječivom.
3. Okrenite šalicu do graničnika u smjeru kazaljke sata do oznake **9** zatvorene brave **5**.
4. Mrežni utikač **7** utaknite u utičnicu.
5. **Slika A:** Podignite do kraja posudu s jedinicom motora **1**.
6. Pritisnite i držite gumb za sjeckanje **2**. Započinite postupak sjeckanja.
7. Nakon otprilike 10 - 20 sekundi otpustite gumb za sjeckanje **2**. Tako se završava postupak sjeckanja.
8. **Slika B:** Zakrenite šalicu s jedinicom motora sasvim prema dolje.
9. Pričekajte da se šalica **6** napuni napitkom.
10. Okrenite šalicu u smjeru suprotno kazaljci sata do oznake **9** otvorene brave **5**.

11. Šalicu skinite s nastavka sa sječivom **4** prema dolje. Za vađenje velike posude prethodno zaokrenite jedinicu motora malo prema gore.
12. Ako se u frapeu nalaze veći komadi voća, nastavite sjeckati još nekoliko sekunda.
13. Po potrebi zatvorite šalicu poklopcem **11**.
14. Po mogućnosti očistite uređaj odmah nakon upotrebe pomoću šalice za čišćenje **8**.
15. Izvucite mrežni utikač **7** iz utičnice.

Usitnjavanje leda

- U šalicu stavite maksimalno 50 g kockica leda po jednom postupku.
- Za usitnjavanje leda potrebno je postupak miksiranja više puta kratko prekinuti i ponovno pokrenuti (funkcija pulsiranja: otpustite i ponovno pritisnite gumb za sjeckanje **2**).

7. Čišćenje

Očistite uređaj prije prvog korištenja!



OPASNOST od strujnog udara!

- ⊙ Prije čišćenja miksera-smoothie, izvucite mrežni utikač **7** iz utičnice.
- ⊙ Jedinicu motora **1**, kućište **3**, priključni kabel i mrežni utikač **7** nikada nemojte uranjati pod vodu ili druge tekućine.



OPASNOST od ozljeda uslijed porezotina!

Kod ručnog pranja voda treba biti tako bistra da možete dobro vidjeti nastavak sa sječivom **4**.

UPOZORENJE na materijalnu štetu!

Nemojte koristiti nagrizajuća sredstva za čišćenje ili sredstva za čišćenje.

NAPOMENA:

Sljedeći se dijelovi mogu prati i u perilici posuđa:

- šalice **6/8** i njihovi poklopci **11**,
- pladanj za sakupljanje **12**.

Nakon svakog korištenja

Očistite uređaj po mogućnosti nakon svakog korištenja i pritom uklonite sve ostatke namirnica s nastavka sa sječivom.

1. Šalicu za čišćenje **8** napunite bistrom vodom i, po potrebi, dodajte malo sredstva za pranje suđa. Potom isperite bistrom vodom.
2. Uređajem rukujte na opisani način (Poglavlje "Rukovanje" na stranici 16).
3. Izvucite mrežni utikač **7** iz utičnice.
4. Podignite jedinicu motora **1**. Ako ostane hrana (npr. koštice voća) na brtvenom prstenu **14**, skinite je kuhinjskim papirom kako biste osigurali pravilno zatvaranje. Provedite intenzivno čišćenje (pogledajte dolje).
5. Po potrebi, prebrišite kućište **3**, jedinicu motora **1** i priključni kabel **7** lagano navlaženom krpom. Dodatno obrišite suhom krpom.

6. Ostale dijelove pribora možete očistiti toplom vodom s malo sredstva za pranje suđa.
7. Pričekajte da se svi dijelovi uređaja sasvim ohlade prije nego ih počnete spremati ili ponovno upotrebljavati uređaj.

Intenzivno čišćenje

Ako se primjenom šalice za čišćenje ne uklone svi ostaci namirnica, skinite nastavak sa sječivom s uređaja i zasebno ga očistite.

1. Izvucite mrežni utikač **7**.
2. Šalicu **6** zakrenite u smjeru suprotno kazaljci sata i skinite je s nastavka sa sječivom **4** prema dolje.
3. Zakrenite jedinicu motora **1** posve prema gore dok se ne blokira u tom položaju.
4. **Slika D:** Okrenite rubni dio nastavka sa sječivom **4** u smjeru kazaljke sata tako da oznaka strelice pokazuje otvorenu bravu **13** te ga skinite s jedinice motora **1** prema gore.
5. Nastavak sa sječivom očistite toplom vodom s malo sredstva za pranje suđa.
6. Ostavite nastavak sa sječivom da se potpuno suši.
7. Stavite nastavak sa sječivom **4** na jedinicu motora **1**. Oznaka strelice pokazuje otvorenu bravu **13**.
8. Okrenite nastavak sa sječivom tako da oznaka strelice pokazuje zatvorenu bravu. Nastavak sa sječivom sada je ponovno pravilno namješten.

8. Čuvanje



OPASNOST za djecu! Čuvajte uređaj izvan dohvata djece.



OPASNOST! Kako biste spriječili nezgode, mrežni utikač **7** nemojte ostaviti u utičnici kada spremite i ne koristite uređaj.

- Odaberite mjesto za montažu na kojem velika vrućina ili vlaga ne može doći do uređaja.

9. Uklanjanje otpada

Simbol prekrižene kante za smeće na kotačima znači da proizvod spada u obvezno razvrstavanje otpada unutar Europske unije. To vrijedi za proizvod i za sve dijelove



opreme koji su označeni ovim simbolom. Označeni se proizvodi ne smiju bacati u normalan kućanski otpad već se moraju predati na odgovarajućem mjestu za reciklažu električnih i elektronskih uređaja. Reciklaža pomaže pri redukciji potrošnje sirovine i rasterećuje okoliš.

Ambalaža

Za zbrinjavanje ambalaže obratite pažnju na odgovarajuće propise za okoliš u Vašoj zemlji.

10. Rješenje problema

Ako uređaj ne radi na željeni način, prvo provjerite kontrolni popis. Možda se radi samo o malom problemu koji sami možete riješiti.



OPASNOST od strujnog udara! Nipošto ne pokušavajte sami popravljati uređaj.

Greška	Mogući uzroci / mjere
Uređaj ne radi	<ul style="list-style-type: none">• Jeste li osigurali napajanje električnom energijom?• Provjerite priključak.• Je li nastavak sa sječivom 4 pravilno namješten?• Je li šalica 6 pravilno postavljena?
Nastavak sa sječivom 4 se ne vrti ili se jedva vrti	<ul style="list-style-type: none">• Odmah ga isključite, izvucite mrežni utikač 7 i provjerite: Ima li nečeg u šalici što ometa rad miksera?
Tekućina istječe van	<ul style="list-style-type: none">• Je li prevelika količina punjenja sastojaka?

11. Recepti

OPREZ: Ovisno o tvrdoći i postojanosti sastojaka, nemojte napuniti šalicu **6** do maksimalne količine, jer bi to moglo zablokirati nastavak sa sječivom **4**.

NAPOMENA: Kada želite upotrijebiti led za pripremljanje osvježavajućeg frapea, preporučujemo da koristite zdrobljeni led.

Smoothie s breskvama i bananama

- 1/2 banane (oguljene)
- 2 polovice breskve (oguljene i bez koštica)
- 50 ml soka grejpa
- 1 štrcaj limunova soka

1. Operite voćke i uklonite koru i koštice.
2. Narežite voćke na komadiće.
3. Dodajte sastojke u šalicu i promiješajte ih.

Smoothie s malinama i kruškom

- 1/2 zrela kruška (oguljena i bez koštica)
- 75 g malina
- 100 ml vode
- malo meda

1. Narežite krušku na komadiće.
2. Dodajte sastojke u šalicu i promiješajte ih.
3. Prema želji zasladite medom.

Smoothie s malinama

- 100 ml mlijeka
- 100 g malina
- 75 g jogurta, nemasnog
- 1 mala žlica vanilinog šećera

Dodajte sastojke u šalicu i promiješajte ih.

Smoothie s mangom, kivijem i đumbirom

- 1/2 manga (oguljen)
- 1 kivi (oguljen)
- 1 komad đumbira (otpr. 1/2 male žlice)
- 1 naranča (oguljena)
- 1/2 limete (oguljena)

1. Narežite voćke na komadiće.
2. Dodajte sastojke u šalicu i promiješajte ih.

12. Tehnički podaci

Model:	SSM 250 B1
Mrežni napon:	230 V ~ 50 Hz
Klasa zaštite:	II <input type="checkbox"/>
Snaga:	Maks. 250 W
Maks. vrijeme rada (KB):	20 sekunda
Količina punjenja:	200 ml - 390 ml

Zadržavamo prava na tehničke izmjene.



Izjava o sukladnosti za ovaj proizvod dostupna je na internet stranici www.lidl.hr.

13. Jamstvo tvrtke HOYER Handel GmbH

Poštovani korisnici,

Na ovaj uređaj možete ostvariti 3 godine jamstva koje vrijedi od datuma kupnje. U slučaju neispravnosti uređaja, možete iskoristiti svoja zakonska prava kod prodavača proizvoda. Kao što je opisano u nastavku, ta zakonska prava nisu ograničena našim jamstvom.

Jamstveni uvjeti

Jamstveno razdoblje započinje datumom kupnje. Sačuvajte svoj originalni račun. Ovaj je dokument potreban kao dokaz o kupnji.

Ako se u roku od tri godine od datuma kupnje ovog proizvoda pojavi greška u proizvodu, materijalu ili izradi, besplatno ćemo popraviti proizvod - po vlastitom izboru - popraviti ili ga zamijeniti. Ovo jamstvo zahtijeva da u roku od tri godine predate neispravan proizvod i dokaz o kupnji (račun), te u pismenom obliku ukratko opišete o kojem je nedostatku riječ i kada je nastupio problem.

Ako kvar pokriva naše jamstvo, dobit ćete popravljene ili novi proizvod. Popravkom ili zamjenom proizvoda ne započinje novo razdoblje jamstva.

Jamstveni rok i zakonsko jamstvo za reklamacije u vezi s nedostacima

Jamstveno razdoblje se ne produljuje. To vrijedi i za zamijenjene, kao i popravljene dijelove. Već pri kupnji možete uočiti prisutno oštećenje ili nedostatke koje odmah treba prijaviti nakon otpakiravanja proizvoda. Nakon isteka jamstvenog roka, neophodne popravke obavljam uz naknadu.

Opseg jamstva

Uređaj je proizveden prema strogim smjernicama kvalitete, te je prije isporuke pažljivo i savjesno ispitan.

Jamstvo se odnosi na greške u materijalu ili izradi. Ovo jamstvo ne pokriva dijelove koji su istrošeni uobičajenim korištenjem i mogu se stoga smatrati dijelovima koji su izloženi habanju ili osjetljivi na oštećenje, npr. sklopke, baterije, ili stakleni dijelovi.

Ovo jamstvo ne vrijedi ako je proizvod oštećen ili nije propisno korišten ili održavan.

Kako bi se osiguralo pravilno korištenje proizvoda, treba strogo slijediti sve upute za korištenje. Treba izbjegavati sve vrste korištenja i rukovanja protivno navedenim uputama i upozorenjima.

Proizvod je namijenjen samo za privatnu upotrebu, a ne u komercijalne svrhe. U slučaju nedozvoljenog i nepravilnog rukovanja, zloupotrebe ili zahvata koje nisu poduzeli naši ovlašteni serviseri, jamstvo se poništava.

Jamstveni postupak

Za osiguravanje brze obrade zahtijeva slijedite sljedeće napomene:

- Kod svih upita uvijek pri ruci imajte broj artikla **IAN: 273031** i račun kao dokaz kupnje.
- Ako se pojave neispravnosti ili neki drugi nedostaci, najprije kontaktirajte sa servisnim centrom navedenim u nastavku **telefonski** ili **e-poštom**.
- Neispravan proizvod na taj način možete uz priloženi račun kupnje (izvadak) i opis postojećeg nedostatka i datum pojavljivanja problema, besplatnom pošiljkom poslati na adresu servisnog centra koji će vam biti naveden.



Na www.lidl-service.com možete preuzimati ove i mnoge druge priručnike, videozapise o proizvodima i softveru.



Servisni centar

 Servis Hrvatska
Tel.: 0800 777 999
E-Mail: hoyer@lidl.hr

IAN: 273031



Dobavljač

Ne zaboravite da sljedeća adresa **nije adresa servisnog centra**. Najprije kontaktirajte s navedenim servisnim centrom.

HOYER Handel GmbH
Kühnehöfe 5
22761 Hamburg
Njemačka

Cuprins

1. Privire de ansamblu	22
2. Utilizare corespunzătoare	23
3. Instrucțiuni de siguranță	24
4. Conținutul ambalajului de livrare	26
5. Punerea în funcțiune	26
6. Utilizare.....	26
7. Curățare	28
8. Păstrare	29
9. Eliminarea	29
10. Remedierea problemelor	29
11. Rețete	30
12. Date tehnice	30
13. Garantat de HOYER Handel GmbH.....	31

1. Privire de ansamblu

- 1** Unitate de motor (rotativă)
- 2** Buton Amestecare
- 3** Carcasă
- 4** Cuțit de fixat în portcuțit
- 5** Marcajele de închidere pentru blocarea paharului
- 6** Pahar: cantitate de umplere minimă 250 ml / cantitatea maximă de umplere aprox. 390 și 290 ml
- 7** Cablu de alimentare cu ștecher
- 8** Pahar de curățare
- 9** Marcaj pe pahar
- 10** Aripi de blocare
- 11** Capac cu orificiu de băut
- 12** Recipient colector
- 13** Marcajele de închidere pentru blocarea cuțitului de fixat în portcuțit
- 14** Inel de etanșare în cuțitul de fixat în portcuțit

Vă mulțumim pentru încrederea dumneavoastră!

Vă felicităm că ați achiziționat noul dumneavoastră Smoothie Mixer.

Pentru o manipulare sigură a aparatului și pentru a cunoaște toate funcționalitățile acestuia:

- **Citiți cu atenție aceste instrucțiuni înainte de a pune în funcțiune aparatul pentru prima dată.**
- **Respectați în primul rând instrucțiunile privind siguranța!**
- **Aparatul poate fi folosit doar în modul și pentru scopurile descrise în aceste instrucțiuni de utilizare.**
- **Păstrați aceste instrucțiuni de utilizare.**
- **În cazul în care împrumutați aparatul unei alte persoane, oferiți-i și instrucțiunile de utilizare.**

Vă dorim multă bucurie cu noul dumneavoastră Smoothie Mixer!

Simbolurile pe aparat



Simbolul indică faptul că materialele, alimentele marcate astfel nu își schimbă gustul sau mirosul.

2. Utilizare corespunzătoare

Smoothie Mixer este destinat exclusiv amestecării băuturilor din fructe întregi (smoothies) și mărunțirea cantităților mici de gheață.

Aparatul este conceput numai pentru utilizarea în gospodăria privată. Aparatul poate fi folosit numai în spații închise.

Acest aparat nu trebuie folosit în scopuri comerciale.

Utilizări greșite previzibile

AVERTIZARE cu privire la pagube materiale!

Cojile groase sau rigide (de ex. fructe citrice, ananas), cozile și sămburii drupelor (de ex. cireșe, piersici, caise) trebuie îndepărtate anterior amestecării.

3. *Instrucțiuni de siguranță*

Avertizări

Dacă este necesar, se vor folosi următoarele simboluri de avertizare în instrucțiunile de utilizare:



PERICOL! Grad crescut de risc: nerespectarea atenționării poate provoca vătămare corporală și poate pune în pericol viața utilizatorului.

AVERTIZARE! Grad mediu de risc: nerespectarea avertizării poate provoca răniri sau pagube materiale importante.

ATENȚIE: Grad scăzut de risc: nerespectarea atenționării poate provoca răniri ușoare sau pagube materiale.

OBSERVAȚIE: Situații normale și speciale care trebuie respectate în timpul manipulării aparatului.

Instrucțiuni pentru o funcționare sigură

- ⊙ Acest aparat nu are voie să fie utilizat de către copii.
- ⊙ Nu lăsați aparatul la îndemâna copiilor.
- ⊙ Aparatul și cablul de alimentare trebuie ținute departe de copii.
- ⊙ Acest aparat poate fi utilizat de persoane cu abilități fizice, senzoriale sau mentale reduse sau de către persoane fără experiență și/sau fără cunoștințe speciale, numai în cazurile în care aceste persoane sunt supravegheate sau dacă aceștia au primit instrucțiunile necesare pentru utilizarea în siguranță a aparatului și au înțeles riscurile la care se expun.
- ⊙ În cazul în care cablul de alimentare al acestui aparat va fi deteriorat, acesta trebuie înlocuit de către producător, de către serviciul clienți al acestuia sau de către o persoană cu calificare similară, pentru a evita punerea în pericol.
- ⊙ Scoateți ștecherul din priză, ...
 - ... în cazul lipsei supravegheții,
 - ... anterior montării sau demontării aparatului și
 - ... înainte să curățați aparatul.
- ⊙ Curățați cuțitul de fixat în portcuțit și paharele cu apă caldă și cu ceva detergent.



PERICOL pentru copii

- ⊙ Ambalajul nu este o jucărie pentru copii. Nu lăsați copiii să se joace cu pungile din plastic. Pericol de sufocare.
- ⊙ Asigurați-vă că niciun copil nu poate ajunge în zona de lucru să tragă de cablul de alimentare.
- ⊙ Nu lăsați aparatul la îndemâna copiilor.



PERICOL pentru animalele domestice și pentru cele crescute la fermă.

- ⊙ Aparatele electrice pot fi un pericol pentru animalele domestice și pentru cele crescute la fermă. În plus, animalele pot provoca deteriorări ale aparatului. Prin urmare, este esențial să ții animalele departe de aparatele electrice.



PERICOL de electrocutare prin umezeală

- ⊙ Aparatul nu are voie să fie încărcat în apropierea unei căzi de baie, unui duș, unei chiuvete pline cu apă sau alte asemenea.
- ⊙ Nu introduceți în apă sau în alte lichide unitatea de motor, carcasa, cablul de alimentare și ștecherul.
- ⊙ Protejați unitatea de motor și carcasa de umiditate, picături sau jeturi de apă.
- ⊙ În cazul în care pătrunde apă în unitatea de motor sau în carcasă, scoateți imediat ștecherul din priză. Înainte de o nouă utilizare, duceți aparatul la verificat.
- ⊙ Nu atingeți aparatul dacă aveți mâinile ude.
- ⊙ Dacă aparatul cade în apă, scoateți imediat cablul de alimentare. Abia apoi scoateți aparatul.



PERICOL de electrocutare

- ⊙ Introduceți ștecherul în priză abia după ce aparatul este montat complet.
- ⊙ Introduceți ștecherul doar într-o priză instalată corespunzător, ușor accesibilă, a cărei tensiune corespunde cu cea indicată pe plăcuța indicatoare a aparatului (tipul modelului). Priza trebuie să rămână ușor accesibilă și după introducerea ștecherului.
- ⊙ Cablul de alimentare nu trebuie deteriorat prin trecerea peste muchii ascuțite sau locuri fierbinți. Nu înfășurați cablul de alimentare pe aparat.

- ⊙ Nici după oprire aparatul nu este deconectat complet de la rețeaua de alimentare cu energie electrică. Pentru a face acest lucru, scoateți ștecherul din priză.
- ⊙ În momentul utilizării aparatului aveți grijă să nu prindeți sau să nu striviți cablul de alimentare.
- ⊙ Pentru a scoate ștecherul din priză trageți întotdeauna de ștecher și nu de cablu.
- ⊙ Scoateți ștecherul din priză, ...
... dacă apare o defecțiune,
... în momentul în care nu folosiți Smoothie Mixer și
... în timpul furtunii.
- ⊙ Nu folosiți aparatul dacă descoperiți deteriorări vizibile asupra acestuia sau asupra cablului de alimentare.
- ⊙ Pentru a evita punerea în pericol, nu efectuați modificări asupra aparatului.



PERICOL de rănire prin tăiere

- ⊙ Lamele cușitului de fixat în portcușit continuă să se rotească după oprire. Așteptați până ce acesta se oprește, anterior îndepărtării parahului.
- ⊙ Lamele cușitului de fixat în portcușit sunt ascuțite. Manipulați-l cu atenție. În cazul clătirii manuale apa trebuie să fie așa de clară, încât lamele să fie bine vizibile.
- ⊙ Aparatul nu are voie să fie folosit fără pahar.

AVERTIZARE cu privire la pagube materiale

- ⊙ Cojile groase sau rigide (de ex. fructe citrice, ananas), cozile și sămburii drupelor (de ex. cireșe, piersici, caise) trebuie îndepărtate anterior amestecării.
- ⊙ Nu umpleți paharul cu ingrediente, a căror temperatură depășește 85 °C.
- ⊙ Pentru a evita o defectare a aparatului, în cazul în care lamele cușitului de fixat în portcușit nu se rotesc sau se rotesc doar cu greutate, întrerupeți imediat procesul de amestecare. Scoateți ștecherul din priză și verificați, dacă în pa-

har nu se află o piedică sau dacă mâncarea nu este prea vâscoasă. Verificați și ca aparatul să fie montat corect.

- ⊙ Nu operați aparatul gol, deoarece motorul se poate supraîncălzi și deteriora.
- ⊙ Aparatul a fost conceput pentru un timp de utilizare de maxim 20 de secunde fără întrerupere. Ulterior aparatul trebuie oprit, până ce acesta coboară la temperatura camerei.
- ⊙ Utilizați numai accesoriile originale.
- ⊙ Aparatul (carcasa, unitatea de motor, cablul de alimentare cu ștecher) nu este destinat curățării cu mașina de spălat.
- ⊙ Nu folosiți instrumente de curățare ascuțite sau abrazive.
- ⊙ Aparatul este echipat cu picioare tip ventuză din cauciuc antiderapant. Întrucât mobilele sunt acoperite cu diferite tipuri de lacuri și materiale plastice și sunt tratate cu diverse soluții de întreținere, nu se poate exclude complet posibilitatea ca unele dintre aceste soluții să conțină substanțe care să atace sau să înnoaie picioarele tip ventuză din cauciuc. Eventual, poziționați aparatul pe un suport rezistent la alunecare.

4. Conținutul ambalajului de livrare

- 1 Smoothie Mixer
- 1 cuțit de fixat în portcuțit **4**
- 1 recipient colector **12**
- 2 pahare **6**: cantitate de umplere minimă 250 ml / cantitatea maximă de umplere aprox. 390 și 290 ml
- 1 pahar de curățare **8**: cantitatea de umplere cca. 180 ml
- 2 capace cu orificiu de băut **11**
- 1 manual cu instrucțiuni de utilizare

5. Punerea în funcțiune

- Îndepărtați complet ambalajul.
- Verificați dacă aveți toate piesele și dacă acestea nu sunt deteriorate.
- **Curățați aparatul înainte de prima utilizare!** (vezi "Curățare" de pe pagina 28)
- Puneți aparatul pe un suport uscat, drept și antiderapant.

6. Utilizare



PERICOL de electrocutare!

Introduceți ștecherul **7** în priză abia după ce Smoothie Mixer este complet montat.



PERICOL de rănire prin tăiere!

- ⊙ Aparatul nu are voie să fie folosit fără pahar **6**.
- ⊙ Lamele cuțitului de fixat în portcuțit **4** sunt ascuțite. Manipulați-l cu atenție.
- ⊙ Lamele cuțitului de fixat în portcuțit continuă să se rotească după oprire. Așteptați până ce acesta se oprește, anterior îndepărtării parahului.

AVERTIZARE! Pentru a evita o defectare a aparatului, în cazul în care lamele cuțitului de fixat în portcuțit **4** nu se rotesc sau se rotesc doar cu greutate, întrerupeți imediat procesul de amestecare. Scoateți în acest caz ștecherul **7** din priză și verificați, dacă în pahar **6** nu se află o piedică.

Domeniu de utilizare

Smoothie Mixer este destinat exclusiv amestecării băuturilor din fructe întregi (smoothies) și mărunțirea cantităților mici de gheață.

Prepararea alimentelor

AVERTIZARE cu privire la pagube materiale!

Cojile groase sau rigide (de ex. fructe citrice, ananas), cozile și sâmburii drupelor (de ex. cireșe, piersici, caise) trebuie îndepărtate anterior amestecării.

- Spălați sau curățați fructele.
- Tăiați fructele în cuburi mici (lungimea muchiilor aprox. 3-4 cm).
- Folosiți suficiente lichide (apă minerală, suc de fructe, lapte, iaurt). Recomandăm raportul de amestecare 1:1.

Amestecare

ATENȚIE: Având în vedere diferențele de duritate și consistență ale alimentelor nu umpleți paharul **6** până la maxim, deoarece cuțitul de fixat în portcuțit **4** se poate bloca.

OBSERVAȚIE:

- În cazul în care smoothie este prea vâscos, adăugați după caz apă minerală, suc de fructe, lapte sau iaurt.
 - Eventual, puteți obține o consistență mai uniformă a smoothie-ului (de exemplu, în cazul fructelor mai tari), dacă întrerupeți pentru scurt timp și reporniți procesul de amestecare, în mod repetat (funcția Puls: eliberați și apăsați din nou butonul Amestecare **2**).
 - În cazul în care mai există resturi alimentare (de ex. sâmburi) pe inelul de etanșare **14**, ștergeți cu hârtie de bucătărie, pentru a asigura o etanșare corectă.
-

1. Umpleți paharul **6** ales cu bucățile de fructe și ingrediente.
2. **Imaginea C:** Introduceți de jos paharul în cuțitul de fixat în portcuțit **4**. Marcajul pe pahar **9** indică către închizătorul deschis **5**. Aripile de blocare **10** ale paharului intră în decupajul cuțitului de fixat în portcuțit.

3. Rotiți paharul în sensul acelor de ceasornic până la opritor, până ce marcajul pe pahar **9** indică către închizătorul închis **5**.
4. Introduceți ștecherul **7** în priză.
5. **Imaginea A:** rotiți paharul prin intermediul unității motorului **1** complet în sus.
6. Apăsați și țineți apăsat butonul Amestecare **2**. Procesul de amestecare pornește.
7. După aproximativ 10 - 20 de secunde, eliberați butonul Amestecare **2**. Procesul de amestecare se oprește.
8. **Imaginea B:** Rotiți complet paharul și unitatea de motor în jos.
9. Așteptați până ce băutura se acumulează în pahar **6**.
10. Rotiți paharul în sensul acelor de ceasornic până la opritor, până ce marcajul pe pahar **9** indică către închizătorul deschis **5**.
11. Scoateți paharul de pe cuțitul de fixat în portcuțit **4**. Pentru a scoate paharul, întâi rotiți unitatea de motor ușor în sus.
12. Dacă Smoothie mai conține bucăți mari de fructe, repetați pentru câteva secunde procesul de amestecare.
13. După caz, acoperiți paharul cu capacul **11**.
14. Curățați aparatul pe cât posibil imediat după utilizare prin intermediul paharului de curățare **8**.
15. Scoateți ștecherul **7** din priză.

Mărunțirea gheații

- Adăugați maxim 50 g de cuburi de gheață în pahar pentru fiecare proces de mărunțire.
- Pentru a mărunți gheața, procesul de mixare ar trebui întrerupt pentru scurt timp, de mai multe ori. (funcție de puls: eliberați și apăsați din nou butonul amestecare **2**).

7. Curățare

Curățați aparatul înainte de prima utilizare!



PERICOL de electrocutare!

- Scoateți ștecherul **7** din priză înainte să începeți curățarea Smoothie Mixer.
- Nu introduceți în apă sau în alte lichide unitatea de motor **1**, carcasa **3**, cablul de alimentare și ștecherul **7**.



PERICOL de rănire prin tăiere!

În cazul clătirii manuale apa trebuie să fie așa de clară, încât cuțitul de fixat în portcuțit **4** să fie bine vizibil.

AVERTIZARE cu privire la pagube materiale!

Nu folosiți instrumente de curățare ascuțite sau abrazive.

OBSERVAȚIE:

Următoarele obiecte pot fi curățate și în mașina de spălat vase:

- paharele **6/8** și capacele acestora **11**, precum și
- recipientul colector **12**.

După fiecare utilizare

Curățați aparatul pe cât posibil după fiecare utilizare și îndepărtați cu această ocazie toate resturile alimentare de pe cuțitul de fixat în portcuțit.

1. Umpleți paharul de curățare **8** cu apă clară și după caz cu puțin detergent. Clătiți apoi cu apă clară.
2. Utilizați aparatul conform instrucțiunilor (Capitolul "Utilizare" de la pagina 26).
3. Scoateți ștecherul **7** din priză.
4. Rotiți unitatea motorului **1** în sus. În cazul în care mai există resturi alimentare (de ex. sâmburi) pe inelul de etanșare **14**, ștergeți cu hârtie de bucătărie, pentru a asigura o etanșare corectă. Efectuați după caz o curățare intensivă (vezi mai jos).

5. Ștergeți carcasa **3**, unitatea de motor **1** și cablul de alimentare cu ștecher **7**, în caz de nevoie, cu o cârpă ușor umezită. Ștergeți apoi cu un material textil uscat.
6. Celelalte piese accesorii pot fi curățate cu apă caldă și un pic de detergent.
7. Lăsați toate componentele să se usuce complet, înainte de a le depozita sau de a utiliza din nou aparatul.

Curățare intensivă

În cazul în care resturile alimentare numai pot fi îndepărtate prin utilizarea paharului de curățare, puteți demonta cuțitul de fixat în portcuțit și curăța separat.

1. Scoateți cablul de alimentare cu ștecher **7** din priză.
2. Rotiți după caz paharul **6** în sens invers al acelor de ceasornic și scoateți-l de pe cuțitul de fixat în portcuțit **4**.
3. Rotiți unitatea de motor **1** complet în sus, până ce aceasta se fixează în această poziție.
4. **Imaginea D:** Rotiți marginea cuțitului de fixat în portcuțit **4** în sensul acelor de ceasornic, până ce marcajul săgeții indică închizătorul **13** deschis și desfaceți-l de pe unitatea de motor.
5. Curățați cuțitul de fixat în portcuțit cu apă caldă și puțin detergent.
6. Lăsați cuțitul de fixat în portcuțit să se usuce bine.
7. Poziționați cuțitul de fixat în portcuțit **4** pe unitatea de motor **1**. Marcajul săgeții indică către închizătorul **13** deschis.
8. Rotiți cuțitul de fixat în portcuțit, până ce marcajul săgeții indică către închizătorul închis. Cuțitul de fixat în portcuțit a fost montat corect.

8. Păstrare



PERICOL pentru copii! Nu lăsați aparatul la îndemâna copiilor.



PERICOL! Pentru a preveni accidentele, ștecherul **7** nu are voie să fie conectat la priză pe durata depozitării.

- Alegeți un loc, în care aparatul este ferit de căldura puternică sau umiditate.

9. Eliminarea

Simbolul format dintr-un toberon de gunoi tăiat înseamnă că eliminarea produsului trebuie să se facă separat în Uniunea Europeană. Acest lucru este valabil atât pentru produs, cât și pentru accesoriile marcate cu acest simbol. Produsele marcate nu trebuie eliminate împreună cu deșeurile menajere, ci predate la un centru de reciclare a aparaturilor electrice și electronice. Reciclarea ajută la scăderea consumului de materiale prime și la diminuarea efectului negativ asupra mediului înconjurător.



Ambalajul

În cazul în care doriți să aruncați ambalajul, respectați prevederile naționale în vigoare privind protecția mediului.

10. Remedierea problemelor

În cazul în care aparatul nu funcționează în mod corespunzător, parcurgeți mai întâi această listă. Poate este doar o mică problemă pe care o puteți soluționa dumneavoastră.



PERICOL de electrocutare! Nu încercați în niciun caz să reparați singuri aparatul.

Eroare	Posibile cauze / măsuri
Nu funcționează deloc	<ul style="list-style-type: none">• Aparatul este conectat la sursa de alimentare cu energie electrică?• Verificați racordul la rețeaua electrică.• Cuțitul de fixat în portcuțit 4 a fost montat corect?• Paharul 6 este bine montat?
Cuțitul de fixat în portcuțit 4 nu se mai rotește sau se rotește foarte greu	<ul style="list-style-type: none">• Opriți imediat, scoateți ștecherul 7 și verificați: Piedică în recipient?
Lichidul de scurge	<ul style="list-style-type: none">• Este cantitatea de ingrediente introduse prea mare?

11. Rețete

ATENȚIE: Având în vedere diferențele de duritate și consistență ale alimentelor nu umpleți paharul **6** până la maxim, deoarece cuțitul de fixat în portcuțit **4** se poate bloca.

OBSERVAȚIE: Dacă doriți să adăugați gheață la prepararea unui Smoothie răcoritor, vă recomandăm să folosiți gheață mărunțită.

Smoothie de piersici și banane

- 1/2 banană (cojită)
 - 2 jumătăți de piersică (cojite și fără sâmburi)
 - 50 ml suc de grapefruit
 - 1 strop de suc de lămâie
1. Spălați fructele și îndepărtați coaja și sâmburele.
 2. Tăiați fructele în bucăți.
 3. Introduceți ingredientele în pahar și amestecați-le.

Smoothie de căpșune și pere

- 1/2 pară coaptă (cojite și fără sâmburi)
 - 75 g căpșuni
 - 100 ml apă
 - un pic de miere
1. Tăiați perele în bucăți.
 2. Introduceți ingredientele în pahar și amestecați-le.
 3. Îndulciți cu miere.

Smoothie de căpșune

- 100 ml lapte
- 100 g căpșuni
- 75 g iaurt, degresat
- 1 linguriță de zahăr vanilat

Introduceți ingredientele în pahar și amestecați-le.

Smoothie de mango, kiwi și ghimbir

- 1/2 mango (cojită)
 - 1 kiwi (cojit)
 - 1 bucată ghimbir (aprox. 1/2 linguriță)
 - 1 portocală (cojită)
 - 1/2 limetă (cojită)
1. Tăiați fructele în bucăți.
 2. Introduceți ingredientele în pahar și amestecați-le.

12. Date tehnice

Model:	SSM 250 B1
Tensiunea rețelei de energie electrică:	230 V ~ 50 Hz
Clasa de protecție:	II <input type="checkbox"/>
Putere:	max. 250 W
Durată maximă de funcționare (în regim de utilizare de scurtă durată):	20 de secunde
Cantitate de umplere:	200 ml – 390 ml

Ne rezervăm dreptul de a efectua modificări tehnice.



13. Garantat de HOYER Handel GmbH

Stimată clientă, stimat client,
Pentru acest aparat primiți o garanție de 3 ani de la data cumpărării. În caz de defecțiuni la acest produs aveți drepturi legale ce se vor exercita în raport cu vânzătorul produsului. Aceste drepturi legale nu sunt limitate de garanția noastră prezentată în cele ce urmează.

Condiții ale garanției

Termenul de garanție începe la data de cumpărare. Vă rugăm păstrați cu grijă bonul de casă original. Acest document este necesar pentru a dovedi achiziția dumneavoastră. Dacă în termen de trei ani după data de cumpărare a acestui produs are loc o defecțiune a materialului sau de fabricare, produsul va fi reparat gratuit sau înlocuit de către noi - la alegerea noastră. Această garanție presupune să ne prezentați în termenul de trei ani aparatul defect și dovada achiziției (bonul de casă) împreună cu o scurtă descriere scrisă cu detalii privind defecțiunea și momentul în care aceasta a apărut.

Dacă defectul este acoperit de garanția noastră, veți primi produsul reparat sau un produs nou înapoi. La repararea sau schimbarea produsului nu începe o nouă perioadă de garanție.

Perioada de garanție și drepturile legale privind defectele

Perioada de garanție nu se prelungește odată cu prestarea garanției. Același lucru se aplică și pentru piese înlocuite sau reparate. Daunele și defectele prezente eventual chiar de la cumpărare trebuie să fie comunicate imediat după despachetarea produsului. Reparațiile necesare după scurgerea termenului de garanție se fac contra cost.

Domeniul de aplicare a garanției

Aparatul a fost produs cu grijă, cu respectarea strictă a directivelor privind calitatea, și a fost testat conștiincios înainte de livrare.

Garanția se aplică pentru defecțiuni ale materialului sau de fabricare. Această garanție nu acoperă piese ale produsului care sunt afectate de uzura normală a aparatului și care trebuie să fie considerate piese de uzură și nici deteriorări ale pieselor fragile, ca de ex. butonul, bateriile sau elementele din sticlă.

Această garanție nu mai este valabilă dacă produsul este deteriorat fiind folosit sau întreținut necorespunzător. Trebuie respectate toate indicațiile prezentate în manualul de utilizare pentru a asigura utilizarea corespunzătoare a produsului. Trebuie evitate în special scopurile de utilizare și acțiunile despre care în manualul de utilizare se precizează că nu sunt recomandate sau împotriva cărora există avertizări. Produsul este potrivit numai pentru uzul privat și nu pentru scopuri comerciale. În cazul unui tratament necorespunzător sau nepotrivit, unei manevrări agresive sau al unor intervenții care nu au fost realizate de un Centru de Service autorizat de noi, se pierde garanția.

Procedura în cazul garantat

Pentru a asigura o prelucrare cât mai rapidă a solicitării dumneavoastră, urmați vă rugăm următoarele indicații:

- Vă rugăm rețineți numărul articolului **IAN: 273031** ce va fi menționat în orice solicitare, și țineți la dvs. bonul de casă, ca dovadă a achiziției.
- În cazul în care apar erori de funcționare sau alte defecte, contactați mai întâi Centrul de Service prezentat mai jos **prin telefon** sau pe **email**.
- Un produs înregistrat astfel ca fiind defect poate fi apoi transmis împreună cu dovada achiziției (bonul de casă) și informațiile cu privire la defecțiune și momentul apariției acesteia, la adresa Centrului de Service pusă la dispoziția dumneavoastră, cu taxare la destinație.



Pe www.lidl-service.com puteți descărca multe alte manuale, videoclipuri privind produsul și produse software.



Centru de Service

RO Service România

Tel.: 0800896637

E-Mail: hoyer@lidl.ro

IAN: 273031



Distribuitor

Atenție: următoarea adresă nu este **adresa unui centru de service**. Contactați mai întâi Centrul de Service prezentat mai sus.

HOYER Handel GmbH

Kühnehöfe 5

22761 Hamburg

Germania

Съдържание

1. Преглед	34
2. Употреба по предназначение	35
3. Инструкции за безопасност	36
4. Обхват на доставката.....	38
5. Включване на уреда	38
6. Начин на работа	38
7. Почистване.....	40
8. Съхранение	41
9. Изхвърляне	41
10. В случай на неизправност.....	41
11. Рецепти	42
12. Технически данни	42
13. Гаранция на HOYER Handel GmbH	43

1. Преглед

- 1 Модул на мотора (въртящ се)
- 2 Бутон за миксиране
- 3 Корпус
- 4 Приставка-нож с остриета
- 5 Маркировка катинар за фиксирането на чашата
- 6 Чаша: минимално количество за пълнене 200 ml / максимални количества на пълнене около 390 и 290 ml
- 7 Захранващ кабел с щепсел
- 8 Чаша за почистване
- 9 Маркировка на чашата
- 10 Фиксиращи пластини
- 11 Капак с отвор за пиене
- 12 Уловителен съд
- 13 Маркировка катинар за фиксирането на приставката-нож
- 14 Уплътнителен пръстен в приставката-нож

Благодарим Ви за доверието!

Поздравяваме Ви за Вашия нов блендер за смути.

За безопасна работа с уреда и за да се запознаете с всичките му възможности:

- **Преди първа употреба прочетете внимателно тази инструкция за експлоатация.**
- **Преди всичко, спазвайте инструкциите за безопасност!**
- **Уредът трябва да се използва само съгласно описанието в тази инструкция за експлоатация.**
- **Запазете тази инструкция за експлоатация.**
- **В случай че предадете уреда на други лица, приложете тази инструкция за експлоатация.**

Пожелаваме Ви много радост с Вашия нов блендер за смути!

Символ върху уреда



Символът дава информация, че така обозначените материали не променят вкуса и мириса на хранителните продукти.

2. Употреба по предназначение

Блендерът за смути е предназначен за миксиране на напитки с цели плодове (смутита) и надребняване на малки количества лед.

Уредът е предназначен за употреба в частните домакинства. Уредът трябва да се използва само в закрити помещения. Този уред не е предназначен за професионална употреба.

Мерки за предотвратяване на неправилна употреба

ПРЕДУПРЕЖДЕНИЕ за материални повреди!

Дебели или твърди кори (например на цитрусови плодове, ананас), дръжки и костилки на костилкови плодове (например череша, праскови, кайсии) трябва да се отстраняват преди миксиране.

3. **Инструкции за безопасност**

Предупреждения

В случай на необходимост, в тази инструкция за експлоатация ще се използват следните предупреждения:



ОПАСНОСТ! Висок риск: Пренебрегването на предупреждението може да причини увреждане на здравето и да застраши живота.

ПРЕДУПРЕЖДЕНИЕ! Среден риск: Пренебрегването на предупреждението може да предизвика наранявания или сериозни материални щети.

ВНИМАНИЕ: Малък риск: Пренебрегването на предупреждението може да предизвика леки наранявания или материални щети.

УКАЗАНИЕ: Обстоятелства и особености, на които трябва да се обърне внимание при работа с уреда.

Указания за безопасна работа

- ⊙ Уредът не трябва да се използва от деца.
- ⊙ Децата не трябва да си играят с уреда.
- ⊙ Уредът и захранващият кабел трябва да се пазят от деца.
- ⊙ Уредът може да се използва от лица с намалени физически, сетивни или умствени възможности или такива с липса на опит и/или познания, ако са под наблюдение или са инструктирани относно безопасната употреба на уреда и са разбрали последващите рискове.
- ⊙ Ако захранващият кабел на този уред се повреди, той трябва да се смени от производителя, негов сервиз или съответно квалифицирано лице, за да се избегнат всякакви рискове.
- ⊙ Извадете щепсела от контакта, ...
 - ... когато не се наблюдава,
 - ... преди да сглобите или разглобите уреда и
 - ... преди да почиствате уреда.
- ⊙ Почистете приставката-нож и чашите с топла вода и малко миещ препарат.



ОПАСНОСТ за деца

- ⊙ Опаковъчният материал не е играчка за деца. Децата не трябва да си играят с найлоновите торби. Опасност от задушаване.
- ⊙ Пазете уреда от деца, така че да не могат да го издърпат от работната повърхност, дърпайки захранващия кабел.

- ⊙ Съхранявайте уреда на недостъпно за децата място.



ОПАСНОСТ за и от домашни животни

- ⊙ Електрическите уреди могат да са опасни за домашните животни. Освен това животните могат да причинят повреда на уреда. Поради тази причина се старайте да не допускате животни в близост до електрически уреди.



ОПАСНОСТ от електрически удар поради влага

- ⊙ В никакъв случай не използвайте уреда в близост до вана, душ, напълнена с вода мивка или подобни.
- ⊙ Модулът на мотора, корпусът, захранващият кабел и щепселът не трябва да се потапят във вода или други течности.
- ⊙ Пазете модула на мотора и корпуса от влага, капеща или пръскаща вода.
- ⊙ В случай, че в модула на мотора или корпуса попадне вода, незабавно изключете щепсела. Уредът трябва да се провери преди повторно включване.
- ⊙ Не работете с уреда с влажни ръце.
- ⊙ В случай че уредът падне във вода, незабавно изключете щепсела от контакта. Едва след това извадете уреда.



ОПАСНОСТ от електрически удар

- ⊙ Поставете щепсела в контакт, само когато уредът е напълно сглобен.
- ⊙ Поставете щепсела само в правилно монтиран, лесно достъпен контакт, чието напрежение съответства на параметрите на табелката на уреда. До контакта трябва да има свободен достъп и след включване на щепсела.
- ⊙ Внимавайте захранващият кабел да не се повреди от остри ръбове или горещи предмети. Не навивайте захранващия кабел около уреда.
- ⊙ Дори и след изключване, връзката на уреда със захранващата мрежа не е прекъсната. За да направите това, изключете щепсела.
- ⊙ При използване на уреда внимавайте да не притиснете или огънете захранващия кабел.
- ⊙ При изключване на щепсела от контакта, винаги хващайте щепсела, а не дърпайте кабела.

- ⊙ Извадете щепсела от контакта, ...
... в случай че възникне повреда,
... когато не използвате блендера за смути и
... при гръмотевични бури.
- ⊙ Не използвайте уреда при видими неизправности по него или по захранващия кабел.
- ⊙ За да избегнете всякакви рискове, не извършвайте промени по уреда.



ОПАСНОСТ от наранявания вследствие порязване

- ⊙ Остриетата на приставката-нож продължават да се въртят и след изключване. Изчакайте да спрат, преди да свалите чаша.
- ⊙ Остриетата на приставката-нож са остри. Поради това трябва да боравите с нея с повишено внимание. При измиване на ръка водата трябва да е толкова бистра, че остриетата да се виждат добре.
- ⊙ В никакъв случай уредът не трябва да се използва без чаша.

ПРЕДУПРЕЖДЕНИЕ за материални повреди

- ⊙ Дебели или твърди кори (например на citrusови плодове, ананас), дръжки и костилки на костилкови плодове (например череша, праскови, кайсии) трябва да се отстраняват преди миксиране.
- ⊙ Не поставяйте продукти в чашата, които са по-горещи от 85 °C.
- ⊙ За да избегнете повреди по уреда, незабавно прекратете процеса на миксиране, ако остриетата на приставката-нож не се въртят или трудно се въртят. Извадете щепсела и проверете, дали в чашата има неща, пречещи на въртенето, или храната е много жилава. Проверете също, дали уредът е правилно сглобен.

- ⊙ Не включвайте уреда, когато е празен, тъй като двигателят може да се прегрее и да се повреди.
- ⊙ Уредът е предназначен за продължителност на работа без прекъсване от максимум 20 секунди. След това уредът трябва да остане изключен, докато се охлади до стайна температура.
- ⊙ Използвайте само оригинално оборудване.
- ⊙ Уредът (корпус, модул на мотора, захранващ кабел с щепсел) не е подходящ за миялна машина.
- ⊙ Не използвайте остри или абразивни почистващи средства.
- ⊙ Уредът е оборудван с пластмасови крачета с вакуум против хлъзгане. Тъй като върху мебелите се нанасят различни типове бои и синтетични покрития, които се поддържат с различни препарати, не е напълно изключено някое от тези вещества да съдържа съставки, които да реагират с пластмасовите крачета с вакуум и да ги размекнат. При необходимост поставяйте нехлъзгаща се подложка под уреда.

4. Обхват на доставката

- 1 блендер за смути
- 1 приставка-нож 4
- 1 уловителен съд 12
- 2 чаши 6: минимално количество за пълнене 200 ml / максимални количества на пълнене около 390 и 290 ml
- 1 чаша за почистване 8: количества на пълнене около 180 ml
- 2 капака с отвор за пиене 11
- 1 инструкция за експлоатация

5. Включване на уреда

- Отстранете всички опаковъчни материали.
- Проверете дали всички части са налични и изправни.
- **Почистете уреда преди първата употреба!** (вижте „Почистване“ на страница 40)
- Поставете уреда върху суха, равна и нехлъзгава повърхност.

6. Начин на работа



ОПАСНОСТ от електрически удар! Поставяйте щепсела 7 в контакт само когато блендерът за смути е напълно сглобен.



ОПАСНОСТ от наранявания вследствие порязване!

- ⊙ В никакъв случай уредът не трябва да се използва без чаша 6.
- ⊙ Остриетата на приставката-нож 4 са остри. Поради това трябва да боравите с нея с повишено внимание.
- ⊙ Остриетата на приставката-нож продължават да се въртят и след изключване. Изчакайте да спрат, преди да свалите чаша.

ПРЕДУПРЕЖДЕНИЕ! За да избегнете повреди по уреда, незабавно прекратете процеса на миксиране, ако остриетата на приставката-нож 4 не се въртят или трудно се въртят. В такъв случай извадете щепсела 7 и проверете, дали в чашата 6 има неща, пречещи на въртенето.

Област на приложение

Блендерът за смути е предназначен за миксиране на напитки с цели плодове (смути) и надробняване на малки количества лед.

Подготовка на хранителните продукти

ПРЕДУПРЕЖДЕНИЕ за материални повреди!

Дебели или твърди кори (например на citrusови плодове, ананас), дръжки и костилки на костилкови плодове (например череша, праскови, кайсии) трябва да се отстраняват преди миксиране.

- Измийте или почистете плодовете.
- Нарезете плодовете на едри парчета (с размер около 3-4 cm).
- Използвайте подходяща течност (минерална вода, плодов сок, прясно мляко, кисело мляко). Препоръчваме съотношение на смесване 1:1.

Миксиране

ВНИМАНИЕ: Според твърдостта и консистенцията на съставките не пълнете чашата **6** до максимума, тъй като приставката-нож **4** може да блокира.

УКАЗАНИЯ:

- Ако смутито е много гъсто, долейте малко минерална вода, плодов сок или кисело мляко.
 - За да постигнете по-равномерна консистенция на смутито
 - (например при обработване на потвърди плодове), е добре да спирате миксирането за кратко и отново да го подновявате няколко пъти (обработване на кратки интервали: освобождавайте и отново натискайте бутона за миксиране **2**).
 - В случай, че все още има остатъци от храната (напр. семки/костилки от плодове) по уплътнителния пръстен **14**, избършете ги с кухненска хартия, за да се постигне правилно уплътнение.
-

1. Напълнете парчетата плод и съставките в чашата **6** по Ваш избор.
2. **Фиг. С:** Поставете чашата отдолу в приставката-нож **4**. При това маркировката **9** показва отворения катинар **5**. Фиксиращите пластини **10** на чашата влизат в отворите на приставката-нож.
3. Завъртете чашата до упор по посока на часовниковата стрелка, докато маркировката **9** покаже затворения катинар **5**.
4. Включете щепсела **7** в контакта.
5. **Фиг. А:** Завъртете чашата с модула на мотора **1** нагоре докрай.
6. Натиснете и задръжте бутона за миксиране **2**. Процесът на миксиране стартира.
7. След около 10-20 секунди освободете бутона за миксиране **2**. С това процесът на миксиране завършва.
8. **Фиг. В:** Завъртете чашата с модула на мотора напълно надолу.
9. Изчакайте, докато напитката изтече в чашата **6**.
10. Завъртете чашата по посока обратна на часовниковата стрелка, докато маркировката **9** покаже отворения катинар **5**.
11. Изтеглете чашата надолу от приставката-нож **4**. За да можете да свалите голямата чаша, трябва преди това да завъртите модула на мотора леко нагоре.
12. В случай че все още има големи парчета плод в смутито, повторете процеса на миксиране за още няколко секунди.
13. Затворете чашата с капака **11**.
14. Почиствайте уреда по възможност веднага след употреба с чашата за почистване **8**.
15. Изключете щепсела **7** от контакта.

Надребняване на лед

- Слагайте в чашата най-много по 50 g кубчета лед на работен цикъл.
- За да се надребни ледът, трябва да спирате миксирането за кратко и отново да го подновявате няколко пъти (обработване на кратки интервали: освобождавайте и отново натискайте бутона за миксиране 2).

7. Почистване

Почистете уреда преди първата употреба!



ОПАСНОСТ от електрически удар!

- ⊙ Изключвайте щепсела 7 от контакта, преди да почиствате блендера за смути.
- ⊙ Модулът на мотора 1, корпусът 3, захранващият кабел и щепселът 7 не трябва да се потапят във вода или други течности.



ОПАСНОСТ от наранявания вследствие порязване!

При измиване на ръка водата трябва да е толкова бистра, че да виждате добре приставката-нож 4.

ПРЕДУПРЕЖДЕНИЕ за материални повреди!

Не използвайте остри или абразивни почистващи средства.

УКАЗАНИЕ:

Следните части могат да бъдат почиствани в съдомиялна машина:

- чашите 6/8 и техните капаци 11,
- уловителния съд 12.

След всяко използване

Почиствайте уреда по възможност след всяко ползване и отстранявайте всички остатъци от храна от приставката-нож.

1. Напълнете чашата за почистване 8 с чиста вода и при необходимост с

малко почистващ препарат. След това изплакнете с чиста вода.

2. Работете с уреда както е описано (Глава „Начин на работа” на страница 38).
3. Изключете щепсела 7 от контакта.
4. Завъртете модула на мотора 1 нагоре. В случай, че все още има остатъци от храната (напр. семки/костилки от плодове) по уплътнителния пръстен 14, избършете ги с кухненска хартия, за да се постигне правилно уплътнение. При необходимост избършете интензивно почистване (вж. по-долу).
5. При необходимост избърсвайте корпуса 3, модула на мотора 1 и захранващия кабел 7 с леко навлажнена кърпа. След това избършете със суха кърпа.
6. Останалите принадлежности могат да се измият с топла вода и малко миещ препарат.
7. Оставете всички части да изсъхнат добре, преди да ги приберете или отново да използвате уреда.

Интензивно почистване

Ако остатъците от храна не могат да се отстранят с използването на чашата за почистване, можете да извадите приставката-нож от уреда и да почистите отделно.

1. Изключете щепсела 7.
2. Завъртете чашата 6 по посока обратна на часовниковата стрелка и я изтеглете надолу от приставката-нож 4.
3. Завъртете модула на мотора 1 нагоре, докато се фиксира в това положение.
4. **Фиг. D:** Завъртете ръба на приставката-нож 4 по посока на часовниковата стрелка, докато стрелката на маркировката покаже отворения картинар 13 и я извадете нагоре от модула на мотора 1.

5. Почистете приставката-нож с топла вода и малко миещ препарат.
6. Оставете приставката-нож да изсъхне напълно.
7. Поставете приставката-нож **4** на модула на мотора **1**. При това маркировката показва отворения катинар **13**.
8. Завъртете приставката-нож, докато стрелката покаже затворения катинар. Приставката-нож сега е правилно монтирана.

8. Съхранение



ОПАСНОСТ за деца! Съхранявайте уреда на недостъпно за децата място.



ОПАСНОСТ! За да се предотвратят злополуки, щепселът **7** по време на съхраняването не трябва да е включен в контакт.

- Изберете място, където върху уреда не могат да въздействат нито високи температури, нито влага.

9. Изхвърляне

Символът със задраскан контейнер за отпадъци с колела означава, че продуктът подлежи на разделно събиране в Европейския съюз. Това се отнася за продукта и всички обозначени с този символ аксесоари. Обозначените продукти не трябва да се изхвърлят заедно с общите битови отпадъци, а трябва да се предават в определен за целта пункт за събиране на електрически и електронни уреди с цел рециклиране. Рециклирането спомага за намаляване използването на суровинни материали и намаляване на вредните влияния върху околната среда.



Опаковка

При изхвърляне на опаковката спазвайте съответните разпоредби относно околната среда във вашата държава.

10. В случай на неизправност

В случай че уредът не работи както трябва, първо прегледайте този контролен списък. Вероятно се касае за малък проблем, който бихте могли да отстраните сами.



ОПАСНОСТ от електрически удар! В никакъв случай не се опитвайте да ремонтирате уреда сами.

Неизправност	Възможни причини / мерки
Уредът не работи	<ul style="list-style-type: none"> • Сигурни ли сте, че сте включили уреда в захранването? • Проверете връзката. • Правилно ли е монтирана приставката-нож 4? • Правилно ли е поставена чашата 6?
Приставката-нож 4 не се върти или се върти много трудно	<ul style="list-style-type: none"> • Изключете незабавно, извадете щепсела 7 и проверете: Има ли в купата неща, пречещи на въртенето?
Изтича течност	<ul style="list-style-type: none"> • Напълненото количество съставки е много голямо?

11. Рецепти

ВНИМАНИЕ: Според твърдостта и консистенцията на съставките не пълнете чашата **6** до максимума, тъй като приставката-нож **4** може да блокира.

УКАЗАНИЕ: Когато искате да използвате лед, за да направите студено смути, Ви препоръчваме да използвате натрошен лед.

Смути от праскови и банани

- 1/2 банан (обелен)
 - 2 половинки праскова (обелени и без костилка)
 - 50 ml сок от грейпфрут
 - 1 впръскване лимонов сок
1. Измийте плодовете и отстранете кората и костилката.
 2. Нарезете плодовете на парчета.
 3. Поставете съставките в чашата и ги миксирайте.

Смути от малини и круши

- 1/2 зрял круша (обелена и без семки)
 - 75 g малини
 - 100 ml вода
 - малко мед
1. Нарезете крушата на парчета.
 2. Поставете съставките в чашата и ги миксирайте.
 3. Подсладете с мед на вкус.

Смути от малини

- 100 ml прясно мляко
- 100 g малини
- 75 g кисело мляко, с ниска масленост
- 1 чаена лъжичка ванилова захар

Поставете съставките в чашата и ги миксирайте.

Смути от манго и киви

- 1/2 манго (обелено)
 - 1 киви (обелено)
 - 1 парче джинджифил (около 1/2 чаена лъжичка)
 - 1 портокал (обелен)
 - 1/2 лайм (обелен)
1. Нарезете плодовете на парчета.
 2. Поставете съставките в чашата и ги миксирайте.

12. Технически данни

Модел:	SSM 250 B1
Захранващо напрежение:	230 V ~ 50 Hz
Клас на защита:	II <input type="checkbox"/>
Мощност:	Макс. 250 W
Максимална продължителност на непрекъснатата работа (КВ):	20 секунди
Количество за пълнене:	200 ml – 390 ml

Запазваме правото си на технически промени.



13. Гаранция на HOYER Handel GmbH

Уважаеми клиенти,
За този уред Вие получавате 3 години гаранция от датата на покупката. В случай на дефекти по този продукт имате законни права срещу продавача на продукта. Тези законни права не се ограничават от нашата гаранция, представена по-долу.

Гаранционни условия

Гаранционният срок започва да тече от датата на покупката. Съхранявайте добре оригинала на касовия бон. Този документ ще служи като доказателство за покупката.

Ако в рамките на три години след датата на покупката на този продукт възникнат дефекти по материала или изработката, продуктът ще бъде безплатно ремонтиран или подменен, по наш избор. Тази гаранционна услуга изисква, в рамките на тригодишния срок, дефектният уред и документа за покупка (касовия бон) да се представят и да се напише кратко обяснение, в какво се състои дефектът и кога се е появил.

Ако дефектът се покрива от нашата гаранция, Вие получавате ремонтирания уред или нов продукт. С ремонта или подмяната на продукта не започва да тече нов гаранционен срок.

Гаранционен срок и законови права за рекламации

Гаранционният срок не се удължава с изпълнение на гаранционни задължения. Това важи също и за подменени и ремонтирани части. Евентуални повреди и дефекти, още при покупката, трябва да бъдат съобщени незабавно след разпаковането. След изтичане на гаранционния срок, необходимите ремонти се заплащат.

Обхват на гаранцията

Уредът се произвежда при строго спазване на предписанията за качество и преди доставката се изпитва добросъвестно. Изпълнението на гаранцията важи за дефекти по материалите и изработката. Тази гаранция не обхваща части на продукта, които са изложени на естествено износване и поради това могат да се считат за бързоизносващи се части, или повреди по чупливи части, например превключватели, батерии или такива, изработени от стъкло. Тази гаранция отпада, ако продуктът е бил повреден, не се е използвал по предназначение или е бил поддържан неправилно. За правилно използване на продукта трябва точно да се спазват всички указания, посочени в инструкцията за експлоатация. Начини на използване и действия, които в инструкцията за експлоатация не са препоръчителни или има предупреждение да не се използват, задължително трябва да се избягват. Продуктът е предназначен само за лична употреба, а не за професионално използване. При непозволено и неправилно използване, използване на сила и намеса, която не е извършена от наш сервизен център, гаранцията отпада.

Изпълнение при гаранционно събитие

За да се гарантира бърза обработка на Вашата заявка, следвайте следните указания:

- За всички запитвания прилагайте партидния номер **IAN: 273031** и касовия бон като доказателство за покупката.
- Ако възникнат функционални повреди или други дефекти, първо се свържете с посочения по-долу обслужващ център **по телефона** или чрез **имейл**.

- След като е регистриран като дефектен, можете да изпратите продукта, безплатно за Вас, с приложен документ за покупка (касов бон) и данни, в какво се състои дефектът и кога се е появил, на посочения адрес на сервиз.



На www.lidl-service.com можете да изтеглите други ръководства, видеоклипове за продукта и софтуер.



Обслужващ център

BG Сервизно обслужване България

Тел.: 00800 111 4920

Е-мейл: hoyer@lidl.bg

Партиден номер (IAN): 273031



Доставчик

Обърнете внимание, че следният адрес **не е адрес на сервиз**. Най-напред се свържете с посочения по-горе обслужващ център.

HOYER Handel GmbH

Kühnehöfe 5

22761 Hamburg

Германия

Περιεχόμενα

1. Επισκόπηση	46
2. Χρήση σύμφωνα με τον προορισμό.....	47
3. Οδηγίες ασφάλειας.....	48
4. Περιεχόμενα συσκευασίας.....	50
5. Θέση σε λειτουργία.....	50
6. Χειρισμός.....	51
7. Καθαρισμός.....	52
8. Φύλαξη.....	53
9. Απόρριψη.....	53
10. Λύση προβλήματος.....	54
11. Συνταγές.....	54
12. Τεχνικά δεδομένα.....	55
13. Εγγύηση της εταιρίας HOYER Handel GmbH.....	55

1. Επισκόπηση

- 1 Μονάδα μοτέρ (ανατρεπόμενη)
- 2 Κουμπί ανάμειξης
- 3 Περίβλημα
- 4 Ένθετο λεπίδων κοπής
- 5 Ενδείξεις ασφάλισης για το δοχείο
- 6 Δοχείο: ελάχιστη ποσότητα πλήρωσης 200 ml / μέγιστες ποσότητες πλήρωσης περ. 390 και 290 ml
- 7 Καλώδιο ηλεκτρικής σύνδεσης με φισ δικτύου
- 8 Δοχείο καθαρισμού
- 9 Ένδειξη δοχείου
- 10 Προεξοχή ασφάλισης
- 11 Καπάκι με στόμιο πόσης
- 12 Δίσκος συλλογής
- 13 Ενδείξεις ασφάλισης για το ένθετο λεπίδων κοπής
- 14 Δακτύλιος στεγανότητας του ένθετου λεπίδων κοπής

Ευχαριστούμε για την εμπιστοσύνη σας!

Συγχαρητήρια για το καινούργιο σας μίξερ για σμούθι (smoothies).

Για τον ασφαλή χειρισμό και για να γνωρίσετε το σύνολο των δυνατοτήτων της συσκευής:

- Πριν την πρώτη θέση σε λειτουργία, διαβάστε προσεκτικά αυτές τις οδηγίες χρήσης.
- Τηρήστε οπωσδήποτε τις οδηγίες ασφάλειας!
- Η χρήση της συσκευής επιτρέπεται μόνο με τον τρόπο που περιγράφεται στις παρούσες οδηγίες χρήσης.
- Φυλάξτε τις οδηγίες χρήσης.
- Αν χρειαστεί να παραδώσετε τη συσκευή σε τρίτους, συμπεριλάβετε και τις παρούσες οδηγίες χρήσης.

Σας ευχόμαστε να απολαύσετε το νέο σας μίξερ για σμούθι (smoothies)!

Σύμβολο επί της συσκευής



Το σύμβολο σημαίνει πως τα υλικά με τη σήμανση αυτή δε μεταβάλλουν ούτε τη γεύση ούτε τη μυρωδιά των τροφίμων.

2. Χρήση σύμφωνα με τον προορισμό

Το μίξερ για σμούθι (smoothies) προορίζεται για την ανάμειξη χυμών από ολόκληρα φρούτα (Smoothie) και τον τεμαχισμό μικρών ποσοτήτων πάγου.

Η συσκευή προορίζεται μόνο για ιδιωτική οικιακή χρήση. Η χρήση της συσκευής επιτρέπεται μόνο σε εσωτερικούς χώρους. Απαγορεύεται η χρήση της συσκευής για επαγγελματικούς σκοπούς.

Αναμενόμενη κακή χρήση

ΠΡΟΕΙΔΟΠΟΙΗΣΗ για υλικές ζημιές!

Χοντρές ή σκληρές φλούδες (π.χ. από εσπεριδοειδή, ανανά), κοτσάνια και κουκούτσια φρούτων (π.χ. από κεράσια, ροδάκινα, βερίκοκα) θα πρέπει να έχουν αφαιρεθεί πριν από την ανάμειξη.

3. Οδηγίες ασφάλειας

Προειδοποιήσεις

Στις παρούσες οδηγίες χρήσης χρησιμοποιούνται οι ακόλουθες προειδοποιήσεις, για την περίπτωση ανάγκης:



ΚΙΝΔΥΝΟΣ! Μεγάλος κίνδυνος: η μη τήρηση της προειδοποίησης μπορεί να οδηγήσει σε βλάβες της σωματικής ακεραιότητας και της ζωής.

ΠΡΟΕΙΔΟΠΟΙΗΣΗ! Μέτριος κίνδυνος: η μη τήρηση της προειδοποίησης μπορεί να οδηγήσει σε τραυματισμούς ή σε σοβαρές υλικές ζημιές.

ΠΡΟΣΟΧΗ: μικρός κίνδυνος: η μη τήρηση της προειδοποίησης μπορεί να οδηγήσει σε ελαφρούς τραυματισμούς ή υλικές ζημιές.

ΥΠΟΔΕΙΞΗ: περιστατικά και ιδιαιτερότητες που πρέπει να λάβετε υπόψη όταν χειρίζεστε τη συσκευή.

Οδηγίες για την ασφαλή λειτουργία

- ⊙ Απαγορεύεται η χρήση της συσκευής από παιδιά.
- ⊙ Η συσκευή δεν θα πρέπει να χρησιμοποιείται από τα παιδιά ως παιχνίδι.
- ⊙ Φυλάξτε τη συσκευή και το καλώδιο ηλεκτρικής σύνδεσης μακριά από παιδιά.
- ⊙ Η συσκευή αυτή μπορεί να χρησιμοποιηθεί από άτομα με μειωμένες σωματικές, αισθητήριες ή διανοητικές ικανότητες ή/και από άτομα χωρίς εμπειρία ή/και γνώση μόνο εάν επιβλέπονται ή καθοδηγούνται για την ασφαλή χρήση της συσκευής και έχουν κατανοήσει τους κινδύνους που ενέχει η χρήση της συσκευής αυτής.
- ⊙ Όταν υποστεί βλάβη το καλώδιο ηλεκτρικής σύνδεσης της συσκευής αυτής, απαιτείται η αντικατάσταση από τον κατασκευαστή ή από το Κέντρο Σέρβις ή από κάποιο άτομο με παρόμοια προσόντα, ώστε να αποφευχθούν οι κίνδυνοι.
- ⊙ Βγάζετε το φισ δικτύου από την πρίζα, ...
 - ... εφόσον δεν υπάρχει εποπτεία,
 - ... πριν από τη συναρμολόγηση ή την αποσυναρμολόγηση της συσκευής και
 - ... πριν από τον καθαρισμό της συσκευής.
- ⊙ Καθαρίστε το ένθετο λεπίδων κοπής και τα δοχεία με ζεστό νερό και λίγο απορρυπαντικό πιάτων.



ΚΙΝΔΥΝΟΣ για τα παιδιά

- ⊙ Τα υλικά συσκευασίας δεν είναι παιχνίδια για παιδιά. Τα παιδιά απαγορεύεται να παίζουν με τις πλαστικές σακούλες. Υφίσταται κίνδυνος ασφυξίας.

- ⊙ Φροντίστε ώστε τα παιδιά να μην μπορούν να τραβήξουν τη συσκευή από το καλώδιο ηλεκτρικής σύνδεσης και να τη ρίξουν από την επιφάνεια εργασίας.
- ⊙ Φυλάξτε τη συσκευή μακριά από τα παιδιά.



ΚΙΝΔΥΝΟΣ για και από κατοικίδια ζώα και ζώα εκμετάλλευσης

- ⊙ Οι ηλεκτρικές συσκευές μπορεί να αποτελέσουν πηγή κινδύνων για κατοικίδια ζώα και ζώα εκμετάλλευσης. Επίσης, τα ζώα μπορεί να προκαλέσουν ζημιά στη συσκευή. Για το λόγο αυτό πρέπει γενικά να παραμένουν μακριά από ηλεκτρικές συσκευές.



ΚΙΝΔΥΝΟΣ ηλεκτροπληξίας λόγω υγρασίας

- ⊙ Απαγορεύεται η λειτουργία της συσκευής κοντά σε μπανιέρα, ντους ή γεμάτο νεροχύτη κ.λπ.
- ⊙ Η μονάδα μοτέρ, το περίβλημα, το καλώδιο ηλεκτρικής σύνδεσης και το φισ δικτύου δεν επιτρέπεται να βυθίζονται σε νερό ή σε άλλα υγρά.
- ⊙ Προστατέψτε τη μονάδα μοτέρ και το περίβλημα από υγρασία και νερό που στάζει ή πιτσιλίζει.
- ⊙ Σε περίπτωση που εισχωρήσει υγρό στη μονάδα μοτέρ ή στο περίβλημα, αφαιρέστε αμέσως το φισ δικτύου. Πριν από την εκ νέου θέση σε λειτουργία αναθέστε τον έλεγχο της συσκευής.
- ⊙ Μη χειρίζεστε τη συσκευή με βρεγμένα χέρια.
- ⊙ Σε περίπτωση που η συσκευή πέσει σε νερό, αφαιρέστε αμέσως το φισ δικτύου. Μόνο τότε μπορείτε να βγάλετε τη συσκευή από το νερό.



ΚΙΝΔΥΝΟΣ ηλεκτροπληξίας!

- ⊙ Εισάγετε το φισ δικτύου στην πρίζα μόνο όταν η συναρμολόγηση της συσκευής έχει ολοκληρωθεί ολότελα.
- ⊙ Συνδέστε το φισ δικτύου μόνο σε πρίζα που έχει εγκατασταθεί κανονικά, είναι εύκολα προσβάσιμη και η τάση της αντιστοιχεί στην τάση της πινακίδας τύπου. Η πρίζα πρέπει να συνεχίσει να είναι εύκολα προσβάσιμη και μετά τη σύνδεση.

- ⊙ Φροντίστε ώστε το καλώδιο ηλεκτρικής σύνδεσης να μην υποστεί ζημιές από αιχμηρές ακμές ή καυτές περιοχές. Μην τυλίγετε το καλώδιο ηλεκτρικής σύνδεσης γύρω από τη συσκευή.
- ⊙ Ακόμη και μετά την απενεργοποίηση η συσκευή δεν είναι εντελώς απομονωμένη από το ηλεκτρικό δίκτυο. Για να το επιτύχετε αυτό, βγάλτε το φισ δικτύου από την πρίζα.
- ⊙ Κατά τη χρήση της συσκευής προσέχετε ώστε το καλώδιο ηλεκτρικής σύνδεσης να μην είναι μαγκωμένο ή πιεσμένο.
- ⊙ Για να βγάλετε το φισ δικτύου από την πρίζα, τραβάτε πάντα από το φισ, ποτέ από το καλώδιο.
- ⊙ Βγάζετε το φισ δικτύου από την πρίζα, ... σε περίπτωση που εμφανιστεί βλάβη, ... όταν δεν χρησιμοποιείτε το μίξερ για σμούθι (smoothies) και ... σε περίπτωση καταιγίδας.
- ⊙ Μη χρησιμοποιείτε τη συσκευή, όταν υπάρχουν εμφανή σημεία φθοράς στη συσκευή ή στο καλώδιο ηλεκτρικής σύνδεσης.
- ⊙ Προς αποφυγή κινδύνων, μην πραγματοποιείτε αλλαγές στη συσκευή.



ΚΙΝΔΥΝΟΣ τραυματισμού από κοπή

- ⊙ Το ένθετο λεπίδων κοπής συνεχίζει να περιστρέφεται και μετά την απενεργοποίηση της συσκευής. Περιμένετε την πλήρη ακινητοποίηση της συσκευής πριν την αφαίρεση ενός δοχείου.
- ⊙ Οι λεπίδες κοπής του ένθετου είναι κοφτερές. Χρησιμοποιήστε το με προσοχή. Κατά το ξέπλυμα με το χέρι, το νερό να είναι διαυγές, ώστε να φαίνονται καλά οι λεπίδες.
- ⊙ Σε καμία περίπτωση μη χρησιμοποιείτε τη συσκευή χωρίς δοχείο.

ΠΡΟΕΙΔΟΠΟΙΗΣΗ για υλικές ζημιές

- ⊙ Χοντρές ή σκληρές φλούδες (π.χ. από εσπεριδοειδή, ανανά), κοτσάνια και κουκούτσια φρούτων (π.χ. από κεράσια, ροδάκινα, βερίκοκα) θα πρέπει να έχουν αφαιρεθεί πριν από την ανάμειξη.
- ⊙ Μην τοποθετείτε στο δοχείο υλικά που έχουν θερμοκρασία άνω των 85 °C.
- ⊙ Για την αποφυγή βλάβης της συσκευής, διακόψτε αμέσως τη διαδικασία ανάμειξης, όταν οι λεπίδες κοπής δεν περιστρέφονται καθόλου ή περιστρέφονται με δυσκολία. Αφαιρέστε το φινδικτύου και ελέγξτε, αν υπάρχει κάποιο εμπόδιο μέσα στο δοχείο ή αν τα τρόφιμα είναι υπερβολικά σκληρά. Ελέγξτε επίσης, αν η συσκευή έχει συναρμολογηθεί σωστά.
- ⊙ Μη χρησιμοποιείτε τη συσκευή κενή, καθώς ενδέχεται να υπερθερμανθεί ο κινητήρας και να προκληθεί βλάβη.
- ⊙ Η συσκευή είναι κατασκευασμένη για συνεχή λειτουργία μέγιστης διάρκειας 20 δευτερολέπτων. Στη συνέχεια η συσκευή πρέπει να παραμείνει απενεργοποιημένη, μέχρι να αποκτήσει θερμοκρασία περιβάλλοντος.
- ⊙ Χρησιμοποιείτε μόνο αυθεντικά ανταλλακτικά.
- ⊙ Η συσκευή (περίβλημα, μονάδα μοτέρ, καλώδιο ηλεκτρικής σύνδεσης με φινδικτύου) δεν ενδείκνυται για χρήση σε πλυντήριο πιάτων.
- ⊙ Μη χρησιμοποιείτε αιχμηρά ή διαβρωτικά μέσα καθαρισμού.
- ⊙ Η συσκευή διαθέτει αντιολισθητικά ποδαράκια με βεντούζες από πλαστικό. Επειδή τα έπιπλα φέρουν διάφορα επιχρίσματα από βερνίκια ή πλαστικό και γίνεται επεξεργασία τους με διαφορετικά προϊόντα καθαρισμού, δεν αποκλείεται μερικές από αυτές τις ουσίες να περιέχουν συστατικά που θα δράσουν επιθετικά στα πλαστικά ποδαράκια με βεντούζες και θα τα αλλοιώσουν. Αν

χρειάζεται, τοποθετήστε μια αντιολισθητική βάση κάτω από τη συσκευή.

4. Περιεχόμενα συσκευασίας

- 1 Μίξερ για σμούθι (smoothies)
- 1 Ένθετο λεπίδων κοπής **4**
- 1 Δίσκος συλλογής **12**
- 2 Δοχείο **6**: ελάχιστη ποσότητα πλήρωσης 200 ml / μέγιστες ποσότητες πλήρωσης περ. 390 και 290 ml
- 1 δοχείο καθαρισμού **8**: ποσότητες πλήρωσης περ. 180 ml
- 2 Καπάκι με στόμιο πόσης **11**
- 1 Οδηγίες χρήσης

5. Θέση σε λειτουργία

- Αφαιρέστε όλα τα υλικά συσκευασίας.
- Ελέγξτε αν περιέχονται όλα τα μέρη και δεν έχουν υποστεί βλάβη.
- **Καθαρίστε τη συσκευή πριν από την πρώτη χρήση!** (βλέπε “Καθαρισμός” σελίδα 52)
- Τοποθετήστε τη συσκευή επάνω σε μια στεγνή, επίπεδη και αντιολισθητική βάση.

6. Χειρισμός



ΚΙΝΔΥΝΟΣ ηλεκτροπληξίας! Εισάγετε το φισ δικτύου **7** στην πρίζα, μόνο όταν η συναρμολόγηση του μίξερ για σμούθι (smoothies) έχει ολοκληρωθεί.



ΚΙΝΔΥΝΟΣ τραυματισμού από κοπή!

- ⊙ Σε καμία περίπτωση μη χρησιμοποιείτε τη συσκευή χωρίς δοχείο **6**.
- ⊙ Οι λεπίδες κοπής του ένθετου **4** είναι κοφτερές. Χρησιμοποιήστε το με προσοχή.
- ⊙ Το ένθετο λεπίδων κοπής συνεχίζει να περιστρέφεται και μετά την απενεργοποίηση της συσκευής. Περιμένετε την πλήρη ακινητοποίηση της συσκευής πριν την αφαίρεση ενός δοχείου.

ΠΡΟΕΙΔΟΠΟΙΗΣΗ! Για την αποφυγή βλάβης της συσκευής, διακόψτε αμέσως τη διαδικασία ανάμειξης, όταν οι λεπίδες κοπής **4** δεν περιστρέφονται καθόλου ή περιστρέφονται με δυσκολία. Στην περίπτωση αυτή αφαιρέστε το φισ δικτύου **7** και ελέγξτε αν υπάρχει κάποιο εμπόδιο μέσα στο δοχείο **6**.

Πεδίο εφαρμογής

Το μίξερ για σμούθι (smoothies) προορίζεται για την ανάμειξη χυμών από ολόκληρα φρούτα (Smoothie) και τον τεμαχισμό μικρών ποσοτήτων πάγου.

Προετοιμασία τροφίμων

ΠΡΟΕΙΔΟΠΟΙΗΣΗ για υλικές ζημιές!

Χοντρές ή σκληρές φλούδες (π.χ. από εσπεριδοειδή, ανανά), κοτσάνια και κουκούτσια φρούτων (π.χ. από κεράσια, ροδάκινα, βερίκοκα) θα πρέπει να έχουν αφαιρεθεί πριν από την ανάμειξη.

- Πλένετε ή καθαρίζετε τα φρούτα.
- Τεμαχίζετε τα φρούτα σε μεγάλα κομμάτια (μήκος πλευράς περ. 3-4 cm).

- Χρησιμοποιείτε αρκετό υγρό (ανθρακούχο νερό, χυμό, γάλα, γιαούρτι). Προτείνουμε την αναλογία ανάμειξης 1:1.

Ανάμειξη

ΠΡΟΣΟΧΗ: ανάλογα με τη σκληρότητα και τη σύσταση των τροφίμων, μη γεμίζετε το δοχείο **6** ως το μέγιστο όριο πλήρωσης, καθώς ενδέχεται να μπλοκάρει το ένθετο λεπίδων κοπής **4**.

ΥΠΟΔΕΙΞΕΙΣ:

- Αν το Smoothie είναι πολύ παχύρευστο, συμπληρώστε εφόσον χρειαστεί με λίγο νερό, χυμό φρούτων, γάλα ή γιαούρτι.
- Επιτυγχάνετε μια ομοιόμορφη υφή στο Smoothie (π. χ. σε σκληρότερα φρούτα), αν διακόψετε επανειλημμένα σύντομα τη διαδικασία ανάμειξης και συνεχίσετε και πάλι (λειτουργία σύντομων παλμών: αφήστε το κουμπί ανάμειξης **2** και πιέστε ξανά).
- Σε περίπτωση που στον δακτύλιο στεγανότητας **14** υπάρχουν ακόμα υπολείμματα τροφίμων (π.χ. κουκούτσια φρούτων), αφαιρέστε τα με χαρτί κουζίνας, ώστε να επιτυγχάνεται η απόλυτη στεγανοποίηση.

1. Τοποθετήστε τα κομμάτια φρούτων και τα υλικά στο δοχείο **6** της επιλογής σας.
2. **Εικόνα C:** σπρώξτε το δοχείο από κάτω πάνω στο ένθετο λεπίδων κοπής **4**. Η ένδειξη **9** δείχνει προς την ξεκλειδωτή κλειδαριά **5**. Η προεξοχές ασφάλισης **10** στο δοχείο εφάπτονται στις εσοχές του ένθετου λεπίδων κοπής.
3. Περιστρέψτε το δοχείο σύμφωνα με τη φορά του ρολογιού έως ότου σταματήσει και έως ότου η ένδειξη **9** δείξει προς την κλειδωμένη κλειδαριά **5**.
4. Εισάγετε το φισ δικτύου **7** στην πρίζα.
5. **Εικόνα A:** στρέψτε το δοχείο με τη μονάδα μοτέρ **1** εντελώς προς τα πάνω.

6. Πιέστε και κρατήστε το κουμπί ανάμειξης **2** πατημένο. Η διαδικασία ανάμειξης ξεκινάει.
7. Αφήστε το κουμπί ανάμειξης **2** μετά από περίπου 10 - 20 δευτερόλεπτα. Με τον τρόπο αυτό η διαδικασία ανάμειξης ολοκληρώνεται.
8. **Εικόνα Β:** στρέψτε το δοχείο με την μονάδα μοτέρ τελείως προς τα κάτω.
9. Περιμένετε μέχρι ο χυμός να συγκεντρωθεί στο δοχείο **6**.
10. Περιστρέψτε το δοχείο αντίθετα προς τη φορά του ρολογιού, μέχρι η ένδειξη **9** να δείχνει προς την ξεκλειδωτή κλειδαριά **5**.
11. Αφαιρέστε το δοχείο από το ένθετο λεπίδων κοπής **4** τραβώντας προς τα κάτω. Για να απομακρύνετε το μεγάλο δοχείο, στρέψτε την μονάδα μοτέρ προηγουμένως λίγο προς τα επάνω.
12. Σε περίπτωση που υπάρχουν ακόμα μεγάλα κομμάτια φρούτων εντός του Smoothie, επαναλάβετε τη διαδικασία ανάμειξης για μερικά δευτερόλεπτα.
13. Αν χρειαστεί, σφραγίστε το δοχείο με το καπάκι **11**.
14. Μετά τη χρήση καθαρίστε τη συσκευή με το δοχείο καθαρισμού **8** όσο το δυνατόν πιο άμεσα.
15. Βγάζετε το φινιδικό **7** από την πρίζα.

Τεμαχισμός πάγου

- Ανά διαδικασία βάζετε το ανώτερο 50 g παγάκια στο δοχείο.
- Για να τεμαχίσετε τον πάγο, διακόψτε επανειλημμένα σύντομα τη διαδικασία ανάμειξης και συνεχίστε και πάλι (λειτουργία σύντομων παλμών: αφήστε ελεύθερο το κουμπί ανάμειξης **2** και πιέστε το ξανά).

7. Καθαρισμός

Καθαρίστε τη συσκευή πριν από την πρώτη χρήση!



ΚΙΝΔΥΝΟΣ ηλεκτροπληξίας!

- ⊙ Αφαιρέστε το φινιδικό **7** από την πρίζα, πριν καθαρίσετε το μίξερ για σμούθι (smoothies).
- ⊙ Η μονάδα μοτέρ **1**, το περίβλημα **3**, το καλώδιο ηλεκτρικής σύνδεσης και το φινιδικό **7** δεν επιτρέπεται να βυθίζονται σε νερό ή σε άλλα υγρά.



ΚΙΝΔΥΝΟΣ τραυματισμού από κοπή!

Κατά το ξέπλυμα με το χέρι, το νερό να είναι διαυγές, ώστε να φαίνεται καλά το ένθετο λεπίδων κοπής **4**.

ΠΡΟΕΙΔΟΠΟΙΗΣΗ για υλικές ζημιές!

Μη χρησιμοποιείτε αιχμηρά ή διαβρωτικά μέσα καθαρισμού.

ΥΠΟΔΕΙΞΗ:

Τα ακόλουθα μέρη είναι κατάλληλα για καθαρισμό στο πλυντήριο πιάτων:

- τα δοχεία **6/8** και τα καπάκια τους **11**,
- ο δίσκος συλλογής **12**.

Μετά από κάθε χρήση

Εφόσον είναι δυνατόν, καθαρίστε τη συσκευή μετά από κάθε χρήση και αφαιρέστε όλα τα υπολείμματα τροφών από τις λεπίδες κοπής.

1. Γεμίστε το δοχείο καθαρισμού **8** με καθαρό νερό και ενδεχομένως με λίγο απορρυπαντικό πιάτων. Στη συνέχεια ξεπλένετε με καθαρό νερό.
2. Χειριστείτε τη συσκευή, όπως περιγράφεται (Κεφάλαιο "Χειρισμός" στη σελίδα 51).
3. Βγάζετε το φινιδικό **7** από την πρίζα.
4. Στρέψτε το δοχείο με τη μονάδα μοτέρ **1** προς τα πάνω. Σε περίπτωση που στον δακτύλιο στεγανότητας **14** υπάρχουν ακόμα υπολείμματα τροφίμων (π.χ. κουκούτσια φρούτων), αφαιρέστε τα με χαρτί κουζίνας, ώστε να

επιτυγχάνεται η απόλυτη στεγανοποίηση. Εφόσον απαιτείται διεξάγετε έναν εντατικό καθαρισμό (βλέπε κάτω).

5. Εφόσον χρειαστεί, σκουπίστε το περίβλημα **3**, τη μονάδα μοτέρ **1** και το καλώδιο ηλεκτρικής σύνδεσης **7** με ένα ελαφρώς βρεγμένο πανί. Στη συνέχεια στεγνώστε με ένα στεγνό πανί.
6. Τα υπόλοιπα εξαρτήματα μπορούν να καθαριστούν με ζεστό νερό και λίγο απορρυπαντικό πιάτων.
7. Αφήστε να στεγνώσουν όλα τα εξαρτήματα εντελώς, προτού τα αποθηκεύσετε ή προτού χρησιμοποιήσετε τη συσκευή εκ νέου.

Εντατικός καθαρισμός

Σε περίπτωση που δεν είναι δυνατή η αφαίρεση των υπολειμμάτων τροφών με τη χρήση του δοχείου καθαρισμού, μπορείτε να αφαιρέσετε τις λεπίδες κοπής από την συσκευή και να τις καθαρίσετε ξεχωριστά.

1. Αφαιρέστε το φινιρίσματα **7**.
2. Στην περίπτωση αυτή περιστρέψτε το δοχείο **6** αντίθετα προς τη φορά του ρολογιού και αφαιρέστε το από το ένθετο των λεπίδων κοπής **4** τραβώντας προς τα κάτω.
3. Φέρτε το δοχείο μαζί με τη μονάδα μοτέρ **1** σε θέση ανατροπής, μέχρι να κλειδώσει στη θέση αυτή.
4. **Εικόνα D:** περιστρέψτε την άκρη του ένθετου λεπίδων κοπής **4** σύμφωνα με τη φορά του ρολογιού, μέχρι η ένδειξη με το βέλος να δείχνει την ξεκλειδωτή κλειδαριά **13** και αφαιρέστε το από τη μονάδα μοτέρ **1** τραβώντας προς τα πάνω.
5. Καθαρίστε το ένθετο λεπίδων κοπής με ζεστό νερό και λίγο απορρυπαντικό πιάτων.
6. Αφήστε να στεγνώσει εντελώς το ένθετο λεπίδων κοπής.
7. Τοποθετήστε το ένθετο λεπίδων κοπής **4** στη μονάδα μοτέρ **1**. Το βέλος δείχνει προς την ξεκλειδωτή κλειδαριά **13**.

8. Περιστρέψτε το ένθετο λεπίδων κοπής μέχρι το βέλος να δείχνει πάνω στην κλειδωμένη κλειδαριά. Το ένθετο λεπίδων κοπής τώρα έχει τοποθετηθεί και πάλι σωστά.

8. Φύλαξη



ΚΙΝΔΥΝΟΣ για τα παιδιά!

Φυλάξτε τη συσκευή μακριά από τα παιδιά.



ΚΙΝΔΥΝΟΣ! Για την αποφυγή ατυχημάτων το φινιρίσματα **7** δεν πρέπει να είναι συνδεδεμένο σε πρίζα κατά την αποθήκευση.

- Επιλέξτε ένα μέρος όπου η συσκευή δε θα υποβάλλεται ούτε σε υψηλή θερμοκρασία ούτε και σε υγρασία.

9. Απόρριψη

Το σύμβολο με το διαγραμμένο κάδο απορριμμάτων πάνω σε τροχούς σημαίνει ότι το προϊόν πρέπει να οδηγηθεί σε ξεχωριστή συλλογή απορριμμάτων σύμφωνα με την Ευρωπαϊκή Ένωση. Το ίδιο ισχύει για το προϊόν και όλα τα εξαρτήματα με το σύμβολο αυτό. Τα επισήμασμένα προϊόντα απαγορεύεται να απορριφθούν μαζί με τα οικιακά απορρίμματα, αλλά πρέπει να παραδοθούν σε μία θέση συλλογής για την ανακύκλωση ηλεκτρικών και ηλεκτρονικών συσκευών. Η ανακύκλωση συμβάλλει στη μείωση κατανάλωσης πρώτων υλών και στην προστασία του περιβάλλοντος.



Συσκευασία

Όταν θελήσετε να απορρίψετε τη συσκευασία, πρέπει να λάβετε υπόψη σας τις αντίστοιχες περιβαλλοντικές διατάξεις της χώρας σας.

10. Λύση προβλήματος

Εάν η συσκευή σας δε λειτουργεί όπως πρέπει, ελέγξτε πρώτα αυτόν τον κατάλογο ελέγχου. Ενδέχεται να πρόκειται για κάποιο μικρό πρόβλημα, το οποίο μπορείτε να αντιμετωπίσετε μόνοι σας.



ΚΙΝΔΥΝΟΣ ηλεκτροπληξίας!

Σε καμία περίπτωση μην προσπαθήσετε να επισκευάσετε τη συσκευή αυθαίρετα.

Πρόβλημα	Πιθανή αιτία / μέτρα αντιμετώπισης
Καμία λειτουργία	<ul style="list-style-type: none">Είναι εξασφαλισμένη η τροφοδοσία ρεύματος;Ελέγξτε τη σύνδεση.Το ένθετο λεπίδων κοπής 4 έχει τοποθετηθεί σωστά;Το δοχείο 6 έχει τοποθετηθεί σωστά;
Το ένθετο λεπίδων κοπής 4 δεν περιστρέφεται καθόλου ή μόνο με δυσκολία	<ul style="list-style-type: none">Απενεργοποιήστε άμεσα, αφαιρέστε το φινιδικό δίκτυο 7 και ελέγξτε: Υπάρχει κάποιο εμπόδιο εντός του δοχείου;
Εκρέει υγρό	<ul style="list-style-type: none">Η ποσότητα των υλικών που έχει τοποθετηθεί εντός είναι πολύ μεγάλη;

11. Συνταγές

ΠΡΟΣΟΧΗ: ανάλογα με τη σκληρότητα και τη σύσταση των τροφίμων, μη γεμίζετε το δοχείο **6** ως το μέγιστο όριο πλήρωσης, καθώς ενδέχεται να μπλοκάρει το ένθετο λεπίδων κοπής **4**.

ΥΠΟΔΕΙΞΗ: σε περίπτωση που επιθυμείτε να προσθέσετε πάγο κατά την παρασκευή ενός κρύου Smoothie, σας συνιστούμε να χρησιμοποιήσετε θρυμματισμένο πάγο (crushed ice).

Smoothie ροδάκινο-μπανάνα

- 1/2 μπανάνα (καθαρισμένη)
 - 2 μισά ροδάκινα (καθαρισμένα και χωρίς κουκούτσι)
 - 50 ml χυμός γκρέιπφρουτ
 - 1 δόση χυμό λεμόνι
1. Πλένετε τα φρούτα και αφαιρέστε τις φλούδες και τα κουκούτσια.
 2. Τεμαχίστε τα φρούτα σε κομμάτια.
 3. Τοποθετήστε τα υλικά στο δοχείο και αναμείξτε τα.

Smoothie κόκκινα βατόμουρα-αχλάδι

- 1/2 ώριμη αχλάδι (καθαρισμένο και χωρίς κουκούτσια)
 - 75 g κόκκινα βατόμουρα
 - 100 ml νερό
 - λίγο μέλι
1. Τεμαχίστε το αχλάδι σε κομμάτια.
 2. Τοποθετήστε τα υλικά στο δοχείο και αναμείξτε τα.
 3. Γλυκάνετε τη γεύση με μέλι.

Smoothie κόκκινα βατόμουρα

- 100 ml γάλα
- 100 g κόκκινα βατόμουρα
- 75 g γιαούρτι, με λίγα λιπαρά
- 1 κουταλάκι του γλυκού βανίλια

Τοποθετήστε τα υλικά στο δοχείο και αναμείξτε τα.

Smoothie μάνγκο-ακτινίδιο-τζίντζερ

- 1/2 μάνγκο (καθαρισμένο)
 - 1 ακτινίδιο (καθαρισμένο)
 - 1 κομμάτι τζίντζερ (περ. 1/2 κουταλάκι του γλυκού)
 - 1 πορτοκάλι (καθαρισμένο)
 - 1/2 μοσχολέμονο (καθαρισμένο)
1. Τεμαχίστε τα φρούτα σε κομμάτια.
 2. Τοποθετήστε τα υλικά στο δοχείο και αναμείξτε τα.

12. Τεχνικά δεδομένα

Μοντέλο:	SSM 250 B1
Τάση δικτύου:	230 V ~ 50 Hz
Κατηγορία προστασίας:	II <input type="checkbox"/>
Απόδοση:	Μέγιστη 250 W
Μέγιστη διάρκεια συνεχούς λειτουργίας (KB):	20 δευτερόλεπτα
Ποσότητα πλήρωσης:	200 ml - 390 ml

Με επιφύλαξη δικαιωμάτων για τεχνικές αλλαγές.



13. Εγγύηση της εταιρίας HOYER Handel GmbH

Αξιότιμη πελάτισσα, αξιότιμε πελάτη, για τη συσκευή αυτή λαμβάνετε εγγύηση 3 ετών από την ημερομηνία αγοράς. Σε περίπτωση ελαττώματος του προϊόντος αυτού έχετε νομικά δικαιώματα έναντι του πωλητή του προϊόντος. Αυτά τα νομικά δικαιώματα δεν περιορίζονται από την εγγύηση που παρουσιάζεται παρακάτω.

Όροι εγγύησης

Η προθεσμία της εγγύησης ξεκινά με την ημερομηνία αγοράς. Παρακαλούμε, φυλάξτε καλά την πρωτότυπη απόδειξη αγοράς. Το έγγραφο αυτό είναι απαραίτητο ως αποδεικτικό στοιχείο αγοράς.

Αν εντός των τριών ετών από την ημερομηνία αγοράς του προϊόντος αυτού εμφανιστεί ελάττωμα που οφείλεται στο υλικό ή την κατασκευή, θα επισκευάσουμε ή θα αντικαταστήσουμε το προϊόν – κατά την κρίση μας – δωρεάν. Προϋπόθεση για την παροχή εγγύησης είναι πως εντός της προθεσμίας των τριών ετών το ελαττωματικό προϊόν θα παρουσιαστεί συνοδευόμενο από την απόδειξη αγοράς, και πως ο πελάτης θα δώσει σύντομη γραπτή περιγραφή του είδους της βλάβης και της χρονικής στιγμής που παρουσιάστηκε.

Αν το ελάττωμα καλύπτεται από την εγγύησή μας, το προϊόν θα σας επιστραφεί επισκευασμένο ή θα αντικατασταθεί. Η επισκευή ή η αντικατάσταση του προϊόντος δε συνεπάγεται ανανέωση του χρόνου εγγύησης.

Χρόνος εγγύησης και νομικές αξιώσεις έναντι ελαττώματος

Ο χρόνος εγγύησης δεν παρατείνεται μέσω της ευθύνης του πωλητή. Τα παραπάνω ισχύουν και για τα τεμάχια που αντικαταστάθηκαν ή επισκευάστηκαν. Τυχόν ζημιές και ελαττώματα που υφίστανται κατά την αγορά πρέπει να δηλώνονται αμέσως μετά

την αφαίρεση της συσκευασίας. Επισκευές που εκτελούνται μετά τη λήξη της εγγύησης είναι πληρωτέες.

Εύρος εγγύησης

Η συσκευή αυτή κατασκευάστηκε σύμφωνα με αυστηρούς κανονισμούς ποιότητας και υποβλήθηκε σε σχολαστικό έλεγχο πριν την παράδοση.

Η εγγύηση περιλαμβάνει ελαττώματα που οφείλονται τόσο στο υλικό, όσο και στην κατασκευή. Η εγγύηση αυτή δε συμπεριλαμβάνει τμήματα του προϊόντος που υπόκεινται σε φυσιολογική φθορά και ως εκ τούτου θεωρούνται αναλώσιμα, ούτε ζημιές που προκλήθηκαν σε εύθραυστα τμήματα, π.χ. διακόπτες, συσσωρευτές ή γυάλινα τεμάχια.

Η εγγύηση αυτή εκπίπτει, σε περίπτωση που το προϊόν υπέστη ζημιά από απροσεξία, ακατάλληλη χρήση ή συντήρηση με πρωτοβουλία του αγοραστή. Για να γίνεται σωστή χρήση του προϊόντος πρέπει να τηρούνται όλες οι υποδείξεις που αναφέρονται στις οδηγίες χειρισμού. Αποφεύγετε οπωσδήποτε χρήσεις και χειρισμούς, για τα οποία οι οδηγίες χειρισμού προειδοποιούν πως πρέπει να αποφεύγονται.

Το προϊόν προορίζεται μόνο για ιδιωτική και όχι για επαγγελματική χρήση. Σε περίπτωση κακού και ακατάλληλου χειρισμού και χρήσης βίας, καθώς και στην περίπτωση επέμβασης στη συσκευή, η οποία δε διεξήχθη από το διαπιστευμένο κέντρο σέρβις μας, η εγγύηση εκπίπτει.

Διαδικασία σε περίπτωση αξίωσης εγγύησης

Για να μπορέσουμε να επεξεργαστούμε το αίτημά σας το συντομότερο δυνατό, παρακαλούμε, ακολουθήστε τις παρακάτω υποδείξεις:

- Έχετε πάντα διαθέσιμα, για όποτε σας ζητηθούν, τον αριθμό προϊόντος **IAN: 273031** και την απόδειξη ως αποδεικτικό στοιχείο αγοράς.

- Αν εμφανιστούν λειτουργικές βλάβες ή άλλα ελαττώματα, επικοινωνήστε πρώτα με το ακόλουθο κέντρο σέρβις **τηλεφωνικά** ή με **email**.
- Στη συνέχεια, και εφόσον το προϊόν θεωρηθεί ελαττωματικό, μπορείτε να το αποστείλετε στη διεύθυνση που σας δόθηκε, ελεύθερο από ταχυδρομικά τέλη, συνοδευόμενο από την απόδειξη αγοράς και ένα σημείωμα σχετικά με το είδος της βλάβης και τη χρονική στιγμή που εμφανίστηκε.



Στην ιστοσελίδα www.lidl-service.com μπορείτε να λάβετε το παρόν εγχειρίδιο, καθώς και πολλά περαιτέρω εγχειρίδια, βίντεο και λογισμικό.



Κέντρο σέρβις

GR Σέρβις Ελλάδα
Tel.: 801 5000 019 (0,03 EUR/Min.)
E-Mail: hoyer@lidl.gr

CY Σέρβις Κύπρος
Tel.: 8009 4409
E-Mail: hoyer@lidl.com.cy

IAN: 273031



Προμηθευτής

Παρακαλούμε, λάβετε υπόψη σας πως η ακόλουθη διεύθυνση **δεν είναι διεύθυνση σέρβις**. Επικοινωνήστε πρώτα με το κέντρο σέρβις που αναγράφεται παραπάνω.

HOYER Handel GmbH
Kühnehöfe 5
22761 Hamburg
Γερμανία

Inhalt

1. Übersicht	58
2. Bestimmungsgemäßer Gebrauch	59
3. Sicherheitshinweise	60
4. Lieferumfang	62
5. Inbetriebnahme	62
6. Bedienen	62
7. Reinigen	64
8. Aufbewahren	65
9. Entsorgen	65
10. Problemlösung	65
11. Rezepte	66
12. Technische Daten	66
13. Garantie der HOYER Handel GmbH	67

1. Übersicht

- 1** Motoreinheit (schwenkbar)
- 2** Mixtaste
- 3** Gehäuse
- 4** Messeraufsatz mit Klingen
- 5** Schlossmarkierungen für die Becherarretierung
- 6** Becher: minimale Füllmenge 200 ml / maximale Füllmengen ca. 390 und 290 ml
- 7** Anschlussleitung mit Netzstecker
- 8** Reinigungsbecher
- 9** Markierung am Becher
- 10** Verriegelungsflügel
- 11** Deckel mit Trinköffnung
- 12** Auffangschale
- 13** Schlossmarkierungen für die Messeraufsatzarretierung
- 14** Dichtungsring im Messeraufsatz

Herzlichen Dank für Ihr Vertrauen!

Wir gratulieren Ihnen zu Ihrem neuen Smoothie-Mixer.

Für einen sicheren Umgang mit dem Gerät und um den ganzen Leistungsumfang kennenzulernen:

- **Lesen Sie vor der ersten Inbetriebnahme diese Bedienungsanleitung gründlich durch.**
- **Befolgen Sie vor allen Dingen die Sicherheitshinweise!**
- **Das Gerät darf nur so bedient werden, wie in dieser Bedienungsanleitung beschrieben.**
- **Bewahren Sie diese Bedienungsanleitung auf.**
- **Falls Sie das Gerät einmal weitergeben, legen Sie bitte diese Bedienungsanleitung dazu.**

Wir wünschen Ihnen viel Freude mit Ihrem neuen Smoothie-Mixer!

Symbol am Gerät



Das Symbol gibt an, dass so ausgezeichnete Materialien, Lebensmittel weder im Geschmack noch im Geruch verändern.

2. Bestimmungsgemäßer Gebrauch

Der Smoothie-Mixer ist zum Mixen von Ganzfruchtgetränken (Smoothies) und Zerkleinern kleiner Mengen Eis vorgesehen.

Das Gerät ist für den privaten Haushalt konzipiert. Das Gerät darf nur in Innenräumen benutzt werden.

Dieses Gerät darf nicht für gewerbliche Zwecke eingesetzt werden.

Vorhersehbarer Missbrauch

WARNUNG vor Sachschäden!

Dicke oder feste Schalen (z. B. von Zitrusfrüchten, Ananas), Stiele und Kerne von Steinfrüchten (z. B. Kirschen, Pfirsiche, Aprikosen) müssen vor dem Mixen entfernt werden.

3. Sicherheitshinweise

Warnhinweise

Falls erforderlich, werden folgende Warnhinweise in dieser Bedienungsanleitung verwendet:



GEFAHR! Hohes Risiko: Missachtung der Warnung kann Schaden für Leib und Leben verursachen.

WARNUNG! Mittleres Risiko: Missachtung der Warnung kann Verletzungen oder schwere Sachschäden verursachen.

VORSICHT: Geringes Risiko: Missachtung der Warnung kann leichte Verletzungen oder Sachschäden verursachen.

HINWEIS: Sachverhalte und Besonderheiten, die im Umgang mit dem Gerät beachtet werden sollten.

Anweisungen für den sicheren Betrieb

- ⊙ Dieses Gerät darf nicht durch Kinder benutzt werden.
- ⊙ Kinder dürfen nicht mit dem Gerät spielen.
- ⊙ Das Gerät und seine Anschlussleitung sind von Kindern fernzuhalten.
- ⊙ Dieses Gerät kann von Personen mit reduzierten physischen, sensorischen oder mentalen Fähigkeiten oder Mangel an Erfahrung und/oder Wissen benutzt werden, wenn sie beaufsichtigt oder bezüglich des sicheren Gebrauchs des Gerätes unterwiesen wurden und die daraus resultierenden Gefahren verstanden haben.
- ⊙ Wenn die Netzanschlussleitung dieses Gerätes beschädigt wird, muss sie durch den Hersteller oder seinen Kundendienst oder eine ähnlich qualifizierte Person ersetzt werden, um Gefährdungen zu vermeiden.
- ⊙ Ziehen Sie den Netzstecker aus der Steckdose, ...
 - ... bei nicht vorhandener Aufsicht,
 - ... bevor Sie das Gerät zusammenbauen oder auseinandernehmen und
 - ... bevor Sie das Gerät reinigen.
- ⊙ Reinigen Sie den Messeraufsatz und die Becher mit warmem Wasser und etwas Spülmittel.



GEFAHR für Kinder

- ⊙ Verpackungsmaterial ist kein Kinderspielzeug. Kinder dürfen nicht mit den Kunststoffbeuteln spielen. Es besteht Erstickungsgefahr.
- ⊙ Achten Sie darauf, dass Kinder das Gerät nicht an der Anschlussleitung von der Arbeitsfläche ziehen können.
- ⊙ Bewahren Sie das Gerät außerhalb der Reichweite von Kindern auf.



GEFAHR für und durch Haus- und Nutztiere

- ⊙ Von Elektrogeräten können Gefahren für Haus- und Nutztiere ausgehen. Des Weiteren können Tiere auch einen Schaden am Gerät verursachen. Halten Sie deshalb Tiere grundsätzlich von Elektrogeräten fern.



GEFAHR von Stromschlag durch Feuchtigkeit

- ⊙ Das Gerät darf niemals in der Nähe einer Badewanne, einer Dusche, eines gefüllten Waschbeckens o. Ä. betrieben werden.
- ⊙ Die Motoreinheit, das Gehäuse, die Anschlussleitung und der Netzstecker dürfen nicht in Wasser oder andere Flüssigkeiten getaucht werden.
- ⊙ Schützen Sie die Motoreinheit und das Gehäuse vor Feuchtigkeit, Tropf- und Spritzwasser.
- ⊙ Sollte Flüssigkeit in die Motoreinheit oder das Gehäuse gelangen, sofort den Netzstecker ziehen. Vor einer erneuten Inbetriebnahme das Gerät prüfen lassen.
- ⊙ Bedienen Sie das Gerät nicht mit feuchten Händen.
- ⊙ Sollte das Gerät ins Wasser gefallen sein, sofort den Netzstecker ziehen. Erst danach das Gerät herausnehmen.



GEFAHR durch Stromschlag

- ⊙ Stecken Sie den Netzstecker erst dann in eine Steckdose, wenn das Gerät komplett zusammengesetzt ist.
- ⊙ Schließen Sie den Netzstecker nur an eine ordnungsgemäß installierte, leicht zugängliche Steckdose an, deren Spannung der Angabe auf dem Typenschild entspricht. Die Steckdose muss auch nach dem Anschließen weiterhin leicht zugänglich sein.
- ⊙ Achten Sie darauf, dass die Anschlussleitung nicht durch scharfe Kanten oder heiße Stellen beschädigt werden kann.

Wickeln Sie die Anschlussleitung nicht um das Gerät.

- ⊙ Das Gerät ist auch nach Ausschalten nicht vollständig vom Netz getrennt. Um dies zu tun, ziehen Sie den Netzstecker.
- ⊙ Achten Sie beim Gebrauch des Gerätes darauf, dass die Anschlussleitung nicht eingeklemmt oder gequetscht wird.
- ⊙ Um den Netzstecker aus der Steckdose zu ziehen, immer am Stecker, nie am Kabel ziehen.
- ⊙ Ziehen Sie den Netzstecker aus der Steckdose, ...
 - ... wenn eine Störung auftritt,
 - ... wenn Sie den Smoothie-Mixer nicht benutzen,
 - ... bei Gewitter.
- ⊙ Benutzen Sie das Gerät nicht, wenn es sichtbare Beschädigungen am Gerät oder der Anschlussleitung aufweist.
- ⊙ Um Gefährdungen zu vermeiden, nehmen Sie keine Veränderungen am Gerät vor.



GEFAHR von Verletzungen durch Schneiden

- ⊙ Die Klingen des Messeraufsatzes drehen nach dem Ausschalten nach. Warten Sie den Stillstand ab, bevor Sie einen Becher abnehmen.
- ⊙ Die Klingen des Messeraufsatzes sind scharf. Gehen Sie vorsichtig mit ihm um. Beim Spülen von Hand sollte das Wasser so klar sein, dass Sie die Klingen gut sehen können.
- ⊙ Das Gerät darf unter keinen Umständen ohne Becher betrieben werden.

WARNUNG vor Sachschäden

- ⊙ Dicke oder feste Schalen (z. B. von Zitrusfrüchten, Ananas), Stiele und Kerne von Steinfrüchten (z. B. Kirschen, Pfirsiche, Aprikosen) müssen vor dem Mixen entfernt werden.
- ⊙ Füllen Sie keine Zutaten in den Becher, die heißer sind als 85 °C.
- ⊙ Um einen Geräteschaden zu vermeiden, unterbrechen Sie den Mixvorgang

sofort, wenn die Klingen des Messeraufsatzes nicht oder nur schwer drehen. Ziehen Sie den Netzstecker und überprüfen Sie, ob sich ein Hindernis im Becher befindet oder ob die Speise zu zäh ist. Überprüfen Sie auch, ob das Gerät richtig zusammengesetzt ist.

- ⊙ Betreiben Sie das Gerät nicht leer, da hierdurch der Motor heiß laufen und beschädigt werden kann.
- ⊙ Das Gerät ist für eine Betriebsdauer von maximal 20 Sekunden ohne Unterbrechung ausgelegt. Danach muss das Gerät ausgeschaltet bleiben, bis es auf Raumtemperatur abgekühlt ist.
- ⊙ Verwenden Sie nur das Originalzubehör.
- ⊙ Das Gerät (Gehäuse, Motoreinheit, Anschlussleitung mit Netzstecker) ist nicht spülmaschinengeeignet.
- ⊙ Verwenden Sie keine scharfen oder scheuernden Reinigungsmittel.
- ⊙ Das Gerät ist mit rutschfesten Kunststoff-Saugfüßen ausgestattet. Da Möbel mit einer Vielfalt von Lacken und Kunststoffen beschichtet sind und mit unterschiedlichen Pflegemitteln behandelt werden, kann nicht völlig ausgeschlossen werden, dass manche dieser Stoffe Bestandteile enthalten, welche die Kunststoffsaugfüße angreifen und aufweichen. Legen Sie ggf. eine rutschfeste Unterlage unter das Gerät.

4. Lieferumfang

- 1 Smoothie-Mixer
- 1 Messeraufsatz **4**
- 1 Auffangschale **12**
- 2 Becher **6**:
minimale Füllmenge 200 ml /
maximale Füllmengen ca. 390, 290 ml
- 1 Reinigungsbecher **8**:
Füllmenge ca. 180 ml
- 2 Deckel mit Trinköffnung **11**
- 1 Bedienungsanleitung

5. Inbetriebnahme

- Entfernen Sie sämtliches Verpackungsmaterial.
- Überprüfen Sie, ob alle Teile vorhanden und unbeschädigt sind.
- **Reinigen Sie das Gerät vor der ersten Benutzung!** (siehe "Reinigen" auf Seite 64)
- Stellen Sie das Gerät auf eine trockene, ebene, rutschfeste Unterlage.

6. Bedienen



GEFAHR durch Stromschlag!

Stecken Sie den Netzstecker **7** erst dann in eine Steckdose, wenn der Smoothie-Mixer komplett montiert ist.



GEFAHR von Verletzungen durch Schneiden!

- ⊙ Das Gerät darf unter keinen Umständen ohne Becher **6** betrieben werden.
- ⊙ Die Klingen des Messeraufsatzes **4** sind scharf. Gehen Sie vorsichtig mit ihm um.
- ⊙ Die Klingen des Messeraufsatzes drehen nach dem Ausschalten nach. Warten Sie den Stillstand ab, bevor Sie einen Becher abnehmen.

WARNUNG! Um einen Geräteschaden zu vermeiden, unterbrechen Sie den Mixvorgang sofort, wenn die Klingen des Messeraufsatzes **4** nicht oder nur schwer drehen. Ziehen Sie in diesem Fall den Netzstecker **7** und überprüfen Sie, ob sich ein Hindernis im Becher **6** befindet.

Einsatzbereich

Der Smoothie-Mixer ist zum Mixen von Ganzfruchtgetränken (Smoothies) und Zerkleinern kleiner Mengen Eis vorgesehen.

Lebensmittel vorbereiten

WARNUNG vor Sachschäden!

Dicke oder feste Schalen (z. B. von Zitrusfrüchten, Ananas), Stiele und Kerne von Steinfrüchten (z. B. Kirschen, Pfirsiche, Aprikosen) müssen vor dem Mixen entfernt werden.

- Waschen oder putzen Sie die Früchte.
- Zerteilen Sie die Früchte in grobe Stücke (ca. 3-4 cm Kantenlänge).
- Verwenden Sie ausreichend Flüssigkeit (Mineralwasser, Fruchtsaft, Milch, Joghurt). Wir empfehlen ein Mischungsverhältnis von 1:1.

Mixen

VORSICHT: Füllen Sie je nach Härte und Konsistenz der Zutaten den Becher **6** nicht bis an das Maximum, da ansonsten der Messeraufsatz **4** blockieren kann.

HINWEISE:

- Ist der Smoothie zu dickflüssig, füllen Sie nach Bedarf etwas Mineralwasser, Fruchtsaft, Milch oder Joghurt hinein.
 - Sie erreichen ggf. eine gleichmäßigere Konsistenz des Smoothies (z. B. bei härteren Früchten), wenn Sie den Mixvorgang mehrmals kurz unterbrechen und wieder starten (Pulsfunktion: Mixtaste **2** loslassen und wieder drücken).
 - Falls sich noch Speisereste (z. B. Fruchtkerne) auf dem Dichtungsring **14** befinden sollten, wischen Sie diese mit Küchenpapier ab, um ein korrektes Abdichten zu gewährleisten.
-

1. Füllen Sie die Fruchtstücke und Zutaten in den Becher **6** ihrer Wahl.
2. **Bild C:** Stecken Sie den Becher von unten in den vormontierten Messeraufsatz **4**. Die Markierung **9** zeigt dabei auf das geöffnete Schloss **5**. Die Verriegelungsflügel **10** am Becher greifen in die Aussparung am Messereinsatz.

3. Drehen Sie den Becher bis zum Anschlag im Uhrzeigersinn, bis die Markierung **9** auf das geschlossene Schloss **5** zeigt.
4. Stecken Sie den Netzstecker **7** in die Steckdose.
5. **Bild A:** Schwenken Sie den Becher mit der Motoreinheit **1** ganz nach oben.
6. Drücken und halten Sie die Mixtaste **2**. Der Mixvorgang wird gestartet.
7. Lösen Sie nach ca. 10 - 20 Sekunden die Mixtaste **2**. Dadurch wird der Mixvorgang beendet.
8. **Bild B:** Schwenken Sie den Becher mit der Motoreinheit ganz nach unten.
9. Warten Sie, bis sich das Getränk im Becher **6** gesammelt hat.
10. Drehen Sie den Becher gegen den Uhrzeigersinn, bis die Markierung **9** auf das geöffnete Schloss **5** zeigt.
11. Ziehen Sie den Becher nach unten vom Messeraufsatz **4** ab. Um den großen Becher zu entnehmen, schwenken Sie die Motoreinheit vorher ein wenig nach oben.
12. Falls sich noch größere Fruchtstücke im Smoothie befinden sollten, wiederholen Sie für einige Sekunden den Mixvorgang.
13. Verschließen Sie den Becher ggf. mit dem Deckel **11**.
14. Reinigen Sie das Gerät möglichst sofort nach Gebrauch mit dem Reinigungsbecher **8**.
15. Ziehen Sie den Netzstecker **7** aus der Steckdose.

Eis zerkleinern

- Füllen Sie pro Vorgang maximal 50 g Eiswürfel in den Becher.
- Um Eis zu zerkleinern, sollten Sie den Mixvorgang mehrmals kurz unterbrechen und wieder starten (Pulsfunktion: Mixtaste **2** loslassen und wieder drücken).

7. Reinigen

Reinigen Sie das Gerät vor der ersten Benutzung!



GEFAHR durch Stromschlag!

- ⊙ Ziehen Sie den Netzstecker **7** aus der Steckdose, bevor Sie den Smoothie-Mixer reinigen.
- ⊙ Die Motoreinheit **1**, das Gehäuse **3**, die Anschlussleitung und der Netzstecker **7** dürfen nicht in Wasser oder andere Flüssigkeiten getaucht werden.



GEFAHR von Verletzungen durch Schneiden!

Beim Spülen von Hand sollte das Wasser so klar sein, dass Sie den Messeraufsatz **4** gut sehen können.

WARNUNG vor Sachschäden!

Verwenden Sie keine scharfen oder scheuernden Reinigungsmittel.

HINWEIS:

Folgende Teile können auch in der Spülmaschine gereinigt werden:

- die Becher **6/8** und deren Deckel **11**,
 - die Auffangschale **12**.
-

Nach jedem Gebrauch

Reinigen Sie das Gerät möglichst nach jedem Gebrauch und entfernen Sie dabei alle Speisereste vom Messeraufsatz.

1. Füllen Sie den Reinigungsbecher **8** mit klarem Wasser und ggf. mit etwas Spülmittel. Spülen Sie dann mit klarem Wasser nach.
2. Bedienen Sie das Gerät, wie beschrieben (Kapitel "Bedienen" auf Seite 62).
3. Ziehen Sie den Netzstecker **7** aus der Steckdose.
4. Schwenken Sie die Motoreinheit **1** nach oben. Falls sich noch Speisereste (z. B. Fruchtkerne) auf dem Dichtungsring **14** befinden sollten, wischen Sie diese mit Küchenpapier ab, um ein korrektes Abdichten zu gewährleisten.

Führen Sie ggf. eine Intensivreinigung (siehe unten) durch.

5. Wischen Sie Gehäuse **3**, Motoreinheit **1** und die Anschlussleitung **7** bei Bedarf mit einem leicht angefeuchteten Tuch ab. Wischen Sie mit einem trockenen Tuch nach.
6. Die restlichen Zubehörteile können mit warmem Wasser und etwas Spülmittel gereinigt werden.
7. Lassen Sie alle Teile vollständig trocknen, bevor Sie sie wegräumen oder Sie das Gerät erneut benutzen.

Intensivreinigung

Sollten sich Speisereste nicht mehr durch den Einsatz des Reinigungsbechers entfernen lassen, können Sie den Messeraufsatz vom Gerät abnehmen und getrennt reinigen.

1. Ziehen Sie den Netzstecker **7**.
2. Drehen Sie ggf. den Becher **6** gegen den Uhrzeigersinn und ziehen ihn nach unten vom Messeraufsatz **4** ab.
3. Schwenken Sie die Motoreinheit **1** ganz nach oben, bis sie in dieser Stellung einrastet.
4. **Bild D:** Drehen Sie den Rand des Messeraufsatzes **4** im Uhrzeigersinn, bis die Pfeilmarkierung auf das geöffnete Schloss **13** zeigt und ziehen ihn nach oben von der Motoreinheit **1** ab.
5. Reinigen Sie den Messeraufsatz mit warmem Wasser und etwas Spülmittel.
6. Lassen Sie den Messeraufsatz vollständig trocknen.
7. Setzen Sie den Messeraufsatz **4** auf die Motoreinheit **1**. Die Pfeilmarkierung zeigt auf das geöffnete Schloss **13**.
8. Drehen Sie den Messeraufsatz, bis die Pfeilmarkierung auf das geschlossene Schloss zeigt. Der Messeraufsatz ist nun wieder korrekt montiert.

8. Aufbewahren



GEFAHR für Kinder! Bewahren Sie das Gerät außerhalb der Reichweite von Kindern auf.



GEFAHR! Um Unfälle zu vermeiden, darf der Netzstecker **7** während der Lagerung nicht mit einer Steckdose verbunden sein.

- Wählen Sie einen Platz, wo weder starke Hitze noch Feuchtigkeit auf das Gerät einwirken können.

9. Entsorgen

Das Symbol der durchgestrichenen Abfalltonne auf Rädern bedeutet, dass das Produkt in der Europäischen Union einer getrennten Müllsammlung zugeführt werden muss. Dies gilt für das Produkt und alle mit diesem Symbol gekennzeichneten Zubehörteile. Gekennzeichnete Produkte dürfen nicht über den normalen Hausmüll entsorgt werden, sondern müssen an einer Annahmestelle für das Recycling von elektrischen und elektronischen Geräten abgegeben werden. Recycling hilft, den Verbrauch von Rohstoffen zu reduzieren und die Umwelt zu entlasten. Informationen zur Entsorgung und der Lage des nächsten Recyclinghofes erhalten Sie z. B. bei Ihrer Stadtreinigung oder in den Gelben Seiten.



Verpackung

Wenn Sie die Verpackung entsorgen möchten, achten Sie auf die entsprechenden Umweltvorschriften in Ihrem Land.

10. Problemlösung

Sollte Ihr Gerät einmal nicht wie gewünscht funktionieren, gehen Sie bitte erst diese Checkliste durch. Vielleicht ist es nur ein kleines Problem, das Sie selbst beheben können.



GEFAHR durch Stromschlag!

Versuchen Sie auf keinen Fall, das Gerät selbstständig zu reparieren.

Fehler	Mögliche Ursachen / Maßnahmen
Keine Funktion	<ul style="list-style-type: none">• Ist die Stromversorgung sichergestellt?• Überprüfen Sie den Anschluss.• Ist der Messeraufsatz 4 richtig montiert?• Ist der Becher 6 richtig eingesetzt?
Messeraufsatz 4 dreht sich nicht oder nur sehr schwer	<ul style="list-style-type: none">• Sofort ausschalten, Netzstecker 7 ziehen und überprüfen: Hindernis im Behälter?
Flüssigkeit läuft aus	<ul style="list-style-type: none">• Ist die eingefüllte Menge an Zutaten zu groß?

11. Rezepte

VORSICHT: Füllen Sie je nach Härte und Konsistenz der Zutaten den Becher **6** nicht bis an das Maximum, da ansonsten der Messeraufsatz **4** blockieren kann.

HINWEIS: Wenn Sie Eis verwenden möchten um einen kühlen Smoothie zu mixen, empfehlen wir Ihnen Crushed Ice zu verwenden.

Pfirsich-Bananen Smoothie

- 1/2 Banane (geschält)
 - 2 halbe Pfirsiche (geschält und entkernt)
 - 50 ml Grapefruitsaft
 - 1 Spritzer Zitronensaft
1. Waschen Sie die Früchte und entfernen Sie Schalen und Kern.
 2. Schneiden Sie die Früchte in Stücke.
 3. Geben Sie die Zutaten in den Becher und mixen Sie diese.

Himbeer-Birnen Smoothie

- 1/2 reife Birne (geschält und entkernt)
 - 75 g Himbeeren
 - 100 ml Wasser
 - etwas Honig
1. Schneiden Sie die Birne in Stücke.
 2. Geben Sie die Zutaten in den Becher und mixen Sie diese.
 3. Süßen Sie nach Geschmack mit Honig.

Himbeer Smoothie

- 100 ml Milch
- 100 g Himbeeren
- 75 g Joghurt, fettarm
- 1 Teelöffel Vanillezucker

Geben Sie die Zutaten in den Becher und mixen Sie diese.

Mango-Kiwi-Ingwer Smoothie

- 1/2 Mango (geschält)
 - 1 Kiwi (geschält)
 - 1 Stück Ingwer (ca. 1/2 Teelöffel)
 - 1 Orange (geschält)
 - 1/2 Limette (geschält)
1. Schneiden Sie die Früchte in Stücke.
 2. Geben Sie die Zutaten in den Becher und mixen Sie diese.

12. Technische Daten

Modell:	SSM 250 B1
Netzspannung:	230 V ~ 50 Hz
Schutzklasse:	II <input type="checkbox"/>
Leistung:	Max. 250 W
Max. Dauerbetrieb (KB):	20 Sekunden
Füllmenge:	200 ml - 390 ml

Technische Änderungen vorbehalten.



13. Garantie der HOYER Handel GmbH

Sehr geehrte Kundin, sehr geehrter Kunde, Sie erhalten auf dieses Gerät 3 Jahre Garantie ab Kaufdatum. Im Falle von Mängeln dieses Produkts stehen Ihnen gegen den Verkäufer des Produkts gesetzliche Rechte zu. Diese gesetzlichen Rechte werden durch unsere im Folgenden dargestellte Garantie nicht eingeschränkt.

Garantiebedingungen

Die Garantiefrist beginnt mit dem Kaufdatum. Bitte bewahren Sie den Original Kassenbon gut auf. Diese Unterlage wird als Nachweis für den Kauf benötigt.

Tritt innerhalb von drei Jahren ab dem Kaufdatum dieses Produkts ein Material- oder Fabrikationsfehler auf, wird das Produkt von uns – nach unserer Wahl – für Sie kostenlos repariert oder ersetzt. Diese Garantieleistung setzt voraus, dass innerhalb der Dreijahresfrist das defekte Gerät und der Kaufbeleg (Kassenbon) vorgelegt und schriftlich kurz beschrieben wird, worin der Mangel besteht und wann er aufgetreten ist. Wenn der Defekt von unserer Garantie gedeckt ist, erhalten Sie das reparierte oder ein neues Produkt zurück. Mit Reparatur oder Austausch des Produkts beginnt kein neuer Garantiezeitraum.

Garantiezeit und gesetzliche Mängelansprüche

Die Garantiezeit wird durch die Gewährleistung nicht verlängert. Dies gilt auch für ersetzte und reparierte Teile. Eventuell schon beim Kauf vorhandene Schäden und Mängel müssen sofort nach dem Auspacken gemeldet werden. Nach Ablauf der Garantiezeit anfallende Reparaturen sind kostenpflichtig.

Garantieumfang

Das Gerät wurde nach strengen Qualitätsrichtlinien sorgfältig produziert und vor Anlieferung gewissenhaft geprüft.

Die Garantieleistung gilt für Material- oder Fabrikationsfehler. Diese Garantie erstreckt sich nicht auf Produktteile, die normaler Abnutzung ausgesetzt sind und daher als Verschleißteile angesehen werden können oder für Beschädigungen an zerbrechlichen Teilen, z. B. Schalter, Akkus oder Teile, die aus Glas gefertigt sind.

Diese Garantie verfällt, wenn das Produkt beschädigt, nicht sachgemäß benutzt oder gewartet wurde. Für eine sachgemäße Benutzung des Produkts sind alle in der Bedienungsanleitung aufgeführten Anweisungen genau einzuhalten. Verwendungszwecke und Handlungen, von denen in der Bedienungsanleitung abgeraten oder vor denen gewarnt wird, sind unbedingt zu vermeiden. Das Produkt ist lediglich für den privaten und nicht für den gewerblichen Gebrauch bestimmt. Bei missbräuchlicher und unsachgemäßer Behandlung, Gewaltanwendung und bei Eingriffen, die nicht von unserem autorisierten Service-Center vorgenommen wurden, erlischt die Garantie.

Abwicklung im Garantiefall

Um eine schnelle Bearbeitung Ihres Anliegens zu gewährleisten, folgen Sie bitte den folgenden Hinweisen:

- Bitte halten Sie für alle Anfragen die Artikelnummer **IAN: 273031** und den Kassenbon als Nachweis für den Kauf bereit.
- Sollten Funktionsfehler oder sonstige Mängel auftreten, kontaktieren Sie zunächst das nachfolgend benannte Service-Center **telefonisch** oder per **E-Mail**.
- Ein als defekt erfasstes Produkt können Sie dann unter Beifügung des Kaufbelegs (Kassenbon) und der Angabe, worin der Mangel besteht und wann er aufgetreten ist, für Sie portofrei an die Ihnen mitgeteilte Service-Anschrift übersenden.



Auf www.lidl-service.com können Sie diese und viele weitere Handbücher, Produktvideos und Software herunterladen.



Service-Center

DE Service Deutschland

Tel.: 0800 5435 111

(kostenfrei)

E-Mail: hoyer@lidl.de

AT Service Österreich

Tel.: 0820 201 222

(0,15 EUR/Min.)

E-Mail: hoyer@lidl.at

CH Service Schweiz

Tel.: 0842 665566

(0,08 CHF/Min.,

Mobilfunk max. 0,40 CHF/Min.)

E-Mail: hoyer@lidl.ch

IAN: 273031



Lieferant

Bitte beachten Sie, dass die folgende Anschrift **keine Serviceanschrift** ist.

Kontaktieren Sie zunächst das genannte Service-Center.

HOYER Handel GmbH

Kühnehöfe 5

22761 Hamburg

Deutschland

HOYER HANDEL GMBH
Kühnehöfe 5
22761 Hamburg
Germany

Status of information · Stanje informacija · Data reviziei ·
Дата на информацията · Ημερομηνία έκδοσης πληροφοριών ·
Stand der Informationen:

11/2015 · Ident.-Nr.: SSM 250 B1

IAN 273031

