



/// PARKSIDE®



ARC WELDER PESG 120 B2

(GB)

ARC WELDER

Assembly, operating and safety instructions
Translation of the original instructions

(RO)

APARAT ELECTRIC DE SUDURĂ

Indicații de montaj, utilizare- și siguranță
Traducerea instrucțiunilor de utilizare originale

(GR)

ΣΥΣΚΕΥΗ ΗΛΕΚΤΡΟΣΥΓΚΟΛΗΣΗΣ

Οδηγίες συναρμολόγησης, χειρισμού και ασφάλειας
Μετάφραση των αυθεντικών οδηγιών λειτουργίας

(HR)

ELEKTRIČNI UREĐAJ ZA VARENJE

Upute za montažu, uporabu i sigurnost
Prijevod originalnih uputa za uporabu

(BG)

ЕЛЕКТРОЖЕН

Инструкции за монтаж, обслужване и безопасност
Превод на оригиналното ръководство за експлоатация

(DE) (AT) (CH)

ELEKTRO-SCHWEISSGERÄT

Montage-, Bedienungs- und Sicherheitshinweise
Originalbetriebsanleitung

IAN 273439

(HR) (RO)

(BG) (GR)

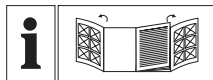

GB

Before reading, unfold both pages containing illustrations and familiarise yourself with all functions of the device.

HR

Rasklopite prije čitanja obje stranice sa slikama i nakon toga se upoznajite sa svim funkcijama uređaja.

RO

Înainte de a citi instrucțiunile, priviți ambele pagini cu imagini și familiarizați-vă cu toate funcțiile aparatului.

BG

Преди да прочетете отворете двете страници с фигурите и след това се запознайте с всички функции на уреда.

GR

Πριν ξεκινήσετε την ανάγνωση, ανοίξτε τις δυο σελίδες με τις εικόνες και εξοικειωθείτε με όλες τις λειτουργίες της συσκευής.

DE AT CH

Klappen Sie vor dem Lesen die beiden Seiten mit den Abbildungen aus und machen Sie sich anschließend mit allen Funktionen des Gerätes vertraut.

GB	Assembly, operating and safety instructions	Page	5
HR	Upute za montažu, uporabu i sigurnost	Stranica	15
RO	Indicații de montaj, utilizare- și siguranță	Pagina	25
BG	Инструкции за монтаж, обслужване и безопасност	Страница	35
GR	Οδηγίες συναρμολόγησης, χειρισμού και ασφάλειας	Σελίδα	47
DE/AT/CH	Montage-, Bedienungs- und Sicherheitshinweise	Seite	59

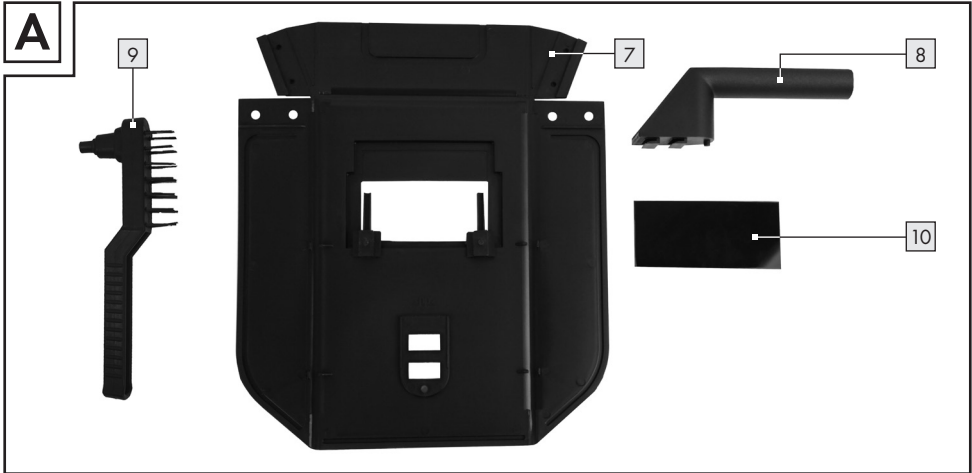

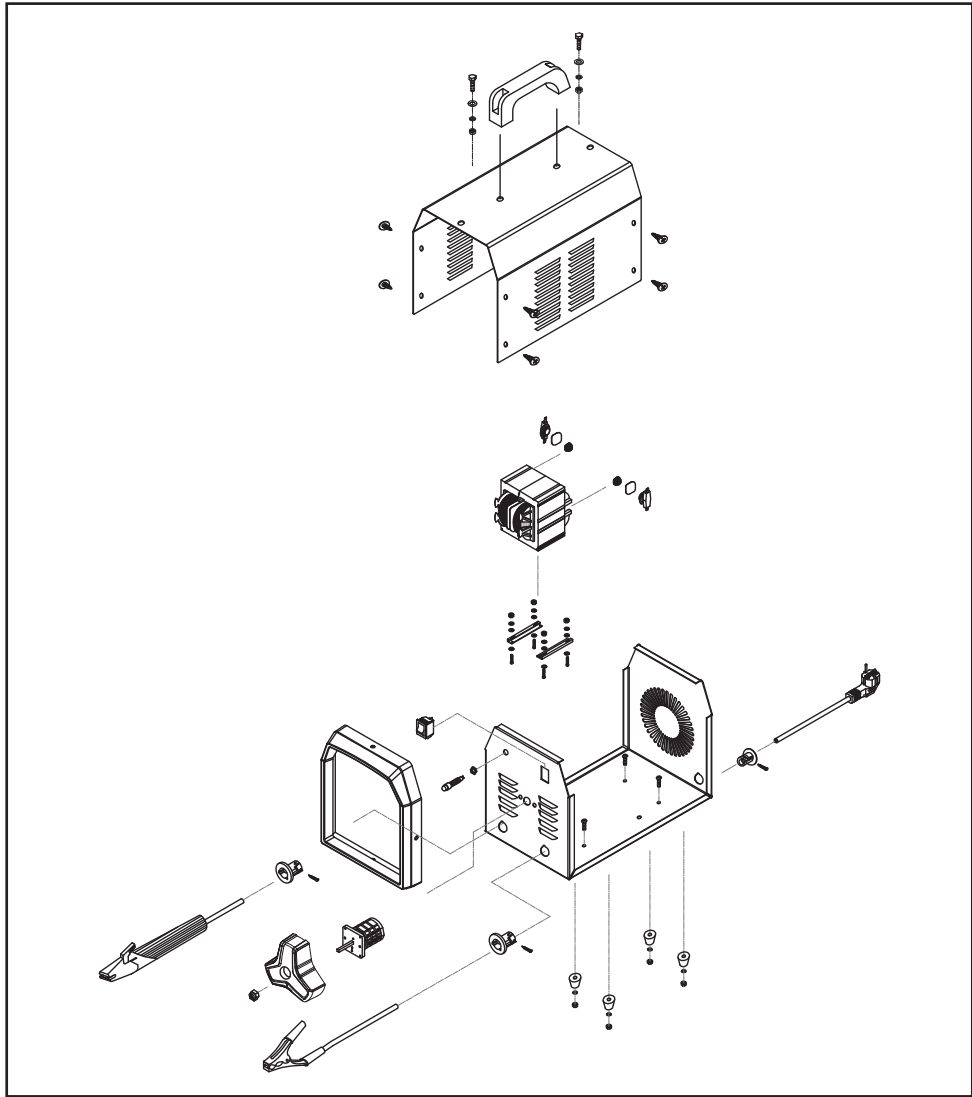

Wiring diagram Schaltplan

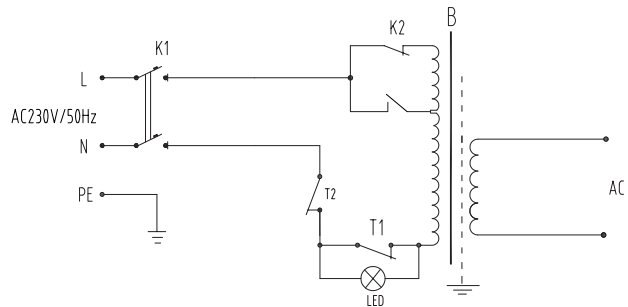

List of pictograms used	Page 6
Introduction	
Intended use.....	Page 7
Parts description.....	Page 7
Technical Data.....	Page 7
Scope of delivery.....	Page 7
Safety information	Page 7
Safety hazards during arc welding.....	Page 8
Safety notices specific to the welding shield.....	Page 10
Tight and moist spaces.....	Page 10
Protective clothing.....	Page 10
Protecting against rays and burns.....	Page 10
Assembling the welding shield	Page 10
Preparing to weld	Page 10
Welding	Page 11
Overheat protection	Page 11
Maintenance	Page 12
Environmental instructions and disposal information	Page 12
Information about warranty and service processing	Page 12
Warranty terms	
Extent of warranty.....	Page 12
Processing of warranty claims.....	Page 13
Service	Page 13
EU Conformity Declaration	Page 13

List of pictograms used

List of pictograms used			
	Caution! Read instructions for use!		Earth terminal connection
	Power input; phase number, as well as		Attention, potential dangers!
1 ~ 50Hz	Alternating current symbol and rated value of the frequency		Potential of serious to fatal injuries.
	Do not dispose of electrical equipment in household waste!		Caution! Risk of electric shock!
	Do not use the device outdoors and never in rain!		Important notice!
	Electric shock from the welding electrode can be fatal		Dispose of packaging and device in an environmentally- friendly way!
	Inhaling welding smoke can be hazardous to your health.		Manual metal arc welding with covered rod electrodes
	Welding sparks can cause an explosion or fire.	IP21S	Protection type
	Arc rays can damage the eyes and injure the skin.		Highest welding time rated value in continuous mode $t_{ON(max)}$
	Electromagnetic fields can inter- fere with the functionality of pacemakers.		Highest welding time rated value in intermittent mode Σt_{ON}
	Electrode holder connection		

Arc welder PESG 120 B2

● Introduction



Congratulations! You have chosen a high-quality device from our company. Familiarise yourself with the product before using it for the first time. In addition, please carefully refer to the operating instructions and the safety advice below. Initial operation of this tool must be performed by trained personnel.

KEEP OUT OF THE REACH OF CHILDREN!

● Intended use

This electric welding equipment is suitable for manual arc welding using the appropriate coated electrodes. Improper product handling can be dangerous to persons, animals and objects. Only use the welding shield with welding glass and protective glass overlay marked accordingly, and only for welding. The welding shield is not suitable for laser welding! Only use the product as described and for the indicated purpose. Keep these instructions in a safe place. When passing this product on to others, please also include all the documents. Any use other than the intended is prohibited and potentially dangerous. Damages resulting from noncompliance or misuse are not covered by the warranty and are not included in the manufacturer's liability. This device has been designed for household use and may not be used for commercial or industrial purposes.

● Parts description

Electric Welding Equipment

- 1 Handle
- 2 ON/OFF switch
- 3 Hand wheel
- 4 Earth terminal
- 5 Electrode holder
- 6 Overheating control lamp

Welding shield

- 7 Welding shield
- 8 Handle
- 9 Brush
- 10 Protective glass

● Technical Data

Mains connection:	230V~ 50Hz
Max. welding current and the respective conventional load voltage:	75 A/ 21 V-100 A/22 V
Rated value of the mains current:	U_1 : 230V
Highest rated value of the mains current:	I_{1max} : 22.5 A
Maximum effective input current:	I_{1eff} : 7 A
Rated value of the no-load voltage:	U_0 : 48V
Protection type:	IP21S

● Scope of delivery

- 1 Arc welder
- 1 Welding shield
- 2 Welding cables
- 1 Combination wire brush with chipping hammer
- 1 Instructions for assembly and use



Safety information

Please carefully read the instructions for use and follow the specified notices. Familiarise yourself with the equipment, its proper use and the safety notices using these instructions for use. The nameplate contains all the technical data for this welding equipment, please obtain information on the technical facts of this equipment.

- This device may be used by children age 16 years and up, as well as by persons with reduced physical, sensory or mental capacities or lacking experience and/or knowledge, so long as they are supervised or instructed in the safe use of

Safety information

the device and understand the associated risks. Do not allow children to play with the device. Cleaning and user maintenance should not be performed by children without supervision.

- Only have repairs and / or maintenance performed by electrically skilled persons.
- Only use the welding cables included (PESG 120 B2 H01N2-D1x10 mm²).
- During use the equipment should not be located directly against a wall, be covered, or be jammed between other equipment to ensure ample air can be taken in through the ventilation louvres. Verify the equipment is correctly connected to the mains voltage. Avoid any tensile load on the mains. Unplug the mains plug from the socket before transferring the equipment to a different location.
- Always switch the equipment off with the ON/OFF switch when not in use. Set the electrode holder down on an insulated pad and allow to cool for 15 minutes before removing the electrodes from the holder.
- Pay attention to the condition of the welding cables, the electrode holders and the earth terminals. Worn insulation and conducting parts can produce hazards and reduce the welding quality.
- Arc welding produces sparks, melted metal parts and smoke. Therefore note: Remove any flammable substances and / or materials from the work area and its immediate surroundings.
- Ensure the work area is ventilated.
- Do not weld atop containers, receptacles or pipes, which do or did contain flammable liquids or gasses.

⚠ WARNING! Avoid any direct contact with the welding circuit. The no-load voltage between the electrode holder and earth terminal can be dangerous, there is a risk of electric shock.

- Do not store or use the equipment in a moist or wet environment or in the rain. The Protection Provision IP21S applies in this respect.
- Protect the eyes with the appropriate safety glass (DIN Grad 9-10) to be installed in the included welding shield. Use gloves and dry protective clothing free from oil and grease to protect the skin from ultraviolet rays and the arc.

⚠ WARNING! Do not use the welding power source to thaw pipes.

Remember:

- The arc ray can damage the eyes and cause burns to the skin.
- Arc welding produces sparks and drops of molten metal, the welded work piece begins to glow and remains very hot for a relatively long time. Therefore do not touch the work piece with bare hands.
- Arc welding releases noxious fumes. Be careful not to inhale these as best possible.
- Protect yourself from the dangerous effects of the arc and keep persons not involved in the work at least 2 m away from the arc.

⚠ Attention!

- Depending on mains conditions at the connection point, operating the welding equipment may interfere with the voltage supply for other loads. When in doubt, please contact your power supply company.
- Operating the welding equipment may interfere with the functionality of other devices, e.g. hearing aids, pacemakers, etc.

● Safety hazards during arc welding

Arc welding produces a variety of safety hazards. It is therefore particularly important for the welder to observe the following rules to avoid putting himself and others in danger and to prevent damage to persons and the equipment

- Only have work to the mains voltage end, e.g. to cables, plugs, outlets, etc. performed by a electrically skilled person in accordance with national and local regulations.
- In the event of an accident, immediately disconnect the welding equipment from the mains voltage.
- If electrical contact voltage occurs, immediately switch the equipment off and have it inspected by an electrically skilled person.
- Always ensure good electrical contacts on the welding current end.
- Always wear insulating gloves on both hands whilst welding. These will protect from electric shock (no-load voltage of the welding current),

from hazardous rays (heat and UV rays) and glowing metal and weld splashes.

- Wear solid, insulating shoes. The shoes should also insulate when exposed to moisture. Low shoes are not suitable, as glowing metal drops falling could cause burns.
- Wear suitable protective clothing, no synthetic garments.
- Do not look into the arc with unprotected eyes, only use a welding shield with approved protective glass per DIN. In addition to light- and heat rays which could result in blinding or burns, the arc also emits UV rays. Without adequate protection, this invisible ultraviolet radiation causes very painful conjunctivitis which is only noticed a few hours later. UV rays further cause burns similar to a sunburn in unprotected areas of the body.
- Persons near the arc or assistants must also be informed of the risks and outfitted with the necessary protection. If necessary, set up protective panels.
- Ensure an adequate supply of fresh air whilst welding, particularly in small spaces, as it produces smoke and harmful gasses.
- Do not weld containers in which gasses, fuels, mineral oils, etc. were stored - even if emptied a long time ago - as residue poses an explosion hazard.
- Special regulations apply in rooms posing fire- and explosion hazards.
- Welded joints exposed to great strain and needing to meet certain safety requirements must be made by specially trained and certified welders. Examples are pressure vessels, running rails, tow couplings, etc.
- **ATTENTION!** Always connect the earth terminal as close as possible to the point of weld to provide the shortest possible path for the welding current from the electrode to the earth terminal. Never connect the earth terminal to the housing of the welding equipment! Never connect the earth terminal to earthed parts far away from the work piece, e.g. a water pipe in another corner of the room. This could otherwise damage the protective bonding system of the room you are welding.

- Do not use the welding equipment in the rain.
- Do not use the welding equipment in a moist environment.
- Only place the welding equipment in a level location.
- The output is rated at an ambient temperature of 20 °C. The welding time may be reduced in higher temperatures.

Danger of electric shock:



Electric shock from a welding electrode can be fatal. Do not weld in rain or snow. Wear dry insulating gloves. Do not touch the electrode with bare hands. Do not wear wet or damaged gloves. Protect yourself from electric shock by insulating from the work piece. Do not open the equipment housing.

Danger due to welding smoke:

Inhaling welding smoke can jeopardize your health. Keep your head out of the smoke. Use facilities in open areas. Use ventilation to remove smoke.

Danger due to welding sparks:

Welding sparks can cause an explosion or fire. Keep flammables away from the welding area. Do not weld next to flammables. Welding sparks can cause a fire. Keep a fire extinguisher nearby and an observer ready to use it. Do not weld on top of drums or any closed containers.

Danger due to arc rays:

Arc rays can damage the eyes and injure the skin. Wear a hat and safety goggles. Wear hearing protection and a closed, high shirt collar. Wear welding helmets and proper filter sizes. Wear full personal protection.

Danger due to electromagnetic fields:

Welding current produces electromagnetic fields. Do not use along with medical implants. Never wrap the welding cables around the body. Consolidate welding cables.

● Safety notices specific to the welding shield

- Using a hot light source (e.g. lighter) always check the welding shield is working properly before starting to weld.
- Welding splashes can damage the glass shield. Replace damaged or scratched glass shields immediately.
- Promptly replace damaged or heavily soiled / splashed components.
- The equipment may only be operated by persons who have turned 16.
- Familiarise yourself with the safety instructions for welding. Also refer to the safety instructions of your welding equipment.
- Always use the welding shield when welding. Failure to use the shield may result in serious injuries to the retina.
- Always wear protective clothing when welding.
- Never use the welding shield without protective glass, as the optics can otherwise be damaged.
- Replace the protective glass early to ensure good visibility and fatigue-proof working.

● Tight and moist spaces

- When working in tight, moist or hot spaces, use insulating pads and intermediate layers in addition to gauntlet gloves made from leather or other insulating materials to insulate the body from earth.
- When using welding equipment in electrically dangerous conditions, e.g. in tight spaces from conductive walls (kettles, pipes, etc.), in wet spaces (soaking of work clothes), the output voltages of the welding equipment may not be higher than 48 Volts (rms value) in open loop. Based on the output voltage this welding equipment may be used in these conditions.

● Protective clothing

- Whilst working the welder must be protected against rays and burns all over the body with

the appropriate clothing and face protection. Remember the following steps:

- Put on protective clothing before welding.
- Put on gloves.
- Open windows or vent to ensure air supply.
- Wear safety goggles and a mask.
- Wear gauntlet gloves made from suitable material (leather) on both hands. These must be in good condition.
- Wear suitable aprons to protect the clothing from sparks and burns. When required based on the working method, e.g. welding overhead, wear a protective suit and, if necessary, a head guard.

● Protecting against rays and burns

- Mark the work area with a sign "Danger! Do not look into flames!" to indicate the risk to the eyes. If possible, shield the work areas to protect persons nearby. Keep unauthorised persons away from the welding area.
- Walls in the direct vicinity of fixed work areas should be neither light coloured nor glossy. Protect windows against rays passing through or reflecting at a minimum to head height, e.g. with suitable paint.

● Assembling the welding shield

- Attach the handle **8** to the welding shield **7** as shown in Fig. B.
- Install the protective glass **10** to the welding shield **7** as shown in Fig. B.
- Then fold the three sides of the welding shield. The two sides each connect to the top with two press studs.

● Preparing to weld

Note: When activating the power verify the current indicator moves and the lead screw is not jammed.

Note: If the tensioning force of the electrode holder [5] and the earth terminal [4] subsides, replace immediately.

- Connect the electric cables.
- Set the ON/OFF switch [2] to the "ON" position. The current indicator will light up when operation starts.
- To end operation, set the ON/OFF switch [2] to the "OFF" position.

Note: The yellow indicator light [6] lighting up indicates overheating. The electric circuit will automatically be broken. Operation will end.

- Attach the earth terminal [4] directly to the work piece or to the pad on which the work piece is placed.

Note: Ensure direct contact to the work piece. Thus avoid painted surfaces and/or insulation.

Note: Always use the welding shield [7] whilst welding. It protects the eyes from the light beam emitted by the arc, yet allows for a clear view of the work piece.

● Welding

After making all the electrical connections for the power supply and for the welding circuit, proceed as follows:

- Insert the uncoated end of the electrode into the electrode holder [5] and connect the earth terminal [4] to the work piece. Be sure the electrical contact is good.
- The device features a latch for setting the plate thickness. Switch on the device by setting the ON/OFF switch [2] to the "ON" position. Then use the hand wheel [3] to select the electrode thickness: For 1.6 or 2.0 mm electrodes set the hand wheel [3] to position 1.6/2.0. For 2 mm electrodes set the hand wheel [3] to position 2.5.
- Hold the welding shield [7] in front of your face and guide the tip of the electrode over the work piece as if trying to light a match. This is the best method for sparking the arc.
- Use a test piece to check if you selected the correct electrode and current.

ATTENTION!

Do not dab the work piece with the electrode. It could become damaged and make it more difficult to spark the arc. Once the arc is sparked, try to maintain a distance to the work piece appropriate for the selected electrode diameter. Keep the distance as consistent as possible whilst welding. The electrode grade in the work flow direction should be 20-30 degrees.

ATTENTION!

Always use forceps to dispose of used electrodes or move hot work pieces. Please remember to always place the electrode holder onto an insulating pad after welding.

Only remove slag once the seam has cooled. If continuing to weld on an interrupted weld seam, first remove the slag at the start of weld.

ATTENTION!

Welding produces heat. The welding equipment must therefore be operated in open loop after use for at least half an hour. Or alternatively allow the equipment to cool off for one hour. Only pack up and store the equipment once the equipment temperature has normalised.

- Switch the equipment off by setting the ON/OFF switch [2] to the "OFF" position.

● Overheat protection

The welding equipment features overheat protection. If the overheat protection is triggered, the control light [6] will light up. Allow the welding equipment to cool down for a while.

PESG 120 B2 (with AC 230V 50Hz power plug): The supply line fuses to the mains sockets must meet the requirements (VDE 0100). Earthed wall sockets must be protected with max. 16 A (model and technical data: NDM1-63, AC 230/400V C16. IEC 60898.time lag. Manufacturer: Nader) (fuses or line circuit breaker). Higher fuse ratings can result in burnt wires or fire damage to the building.

Attention: The equipment must be connected to a mains source with the fuse rating specified above. If the electrode holder and earth terminal is short circuited, the fuse can be triggered in 16–20 seconds. Classification per EMV standard: Class A per IEC 60974-10

Warning: Equipment categorised Class A are intended for industrial use. When used in other areas, electromagnetic tolerance may not be warranted or failures may occur.

● Maintenance

- Regularly clean dust and dirt off the equipment.
- Clean the equipment with a fine brush or a dry cloth.

● Environmental instructions and disposal information



Don't waste, recycle!



Device, accessories and packaging should be recycled in an environmentally friendly manner.

Do not dispose of the power welding equipment with your household waste, or throw into fire or water. If possible, non-operational equipment should be recycled. Contact your local retailer for information.

● Information about warranty and service processing

Creative Marketing Consulting GmbH warranty

Dear customer, the warranty for this device is 3 years from the date of purchase. In the event of product defects, you have legal rights against the retailer of this product. Your statutory rights are not limited in any way by our warranty detailed below.

● Warranty terms

The warranty period begins on the date of purchase. Please retain the original receipt safely. This document is required as your proof of purchase.

Should this device show any fault in materials or manufacture within three years from date of purchase, it will be repaired or replaced - at our choice - by us free of charge. This warranty is conditional on the defective device and the receipt of purchase (store receipt) being presented within the three year warranty period, and that there is a brief written description of the nature of the defect and of the date it arose.

If the defect is covered by our warranty, we will return the repaired equipment or replacement thereof. A repair or exchange of the equipment does not extend a new warranty period.

● Extent of warranty

The appliance has been manufactured to strict quality guidelines and meticulously examined before delivery.

The warranty applies to faults in material or manufacture. This warranty does not apply to product parts subject to normal wear and tear and which can therefore be considered as wear items, or to damage to fragile parts, e.g. switches, storage batteries or glass parts.

This warranty becomes void if the device has been damaged or improperly used or maintained. All instructions provided in the operating instructions must be followed strictly to constitute proper use of the product. Purposes and practices which the operating instructions warn of or advise against must be avoided without fail.

This product is intended for private, non-commercial use only. Any incorrect or improper use of the device, use of force and changes not performed by our authorized service branch will void the warranty.

● **Processing of warranty claims**

Please follow the instructions below to ensure your claim is processed quickly:

When inquiring about your product please have your receipt and product number (e.g. IAN) ready as your proof of purchase.

The product number can be found on the type plate, an engraving, the cover page of your instructions (bottom left) or the decal at the back or bottom.

In the event of malfunctions or other defects please first contact the service department below by phone or e-mail.

A product recorded as defective, along with the proof of purchase (sales receipt) and a description of the defect and when it occurred, can then be returned free of charge to you to the service address provided.



Notice:

Download this and many other manuals, product videos and software from www.lidl-service.com.

● **Service**

How to contact us:

GB

Name: C. M. C. GmbH
 Website: www.cmc-creative.de
 E-mail: service.gb@cmc-creative.de
 Phone: 0-808-189-0652
 (standard German landline rates apply)

Registered office: Germany

IAN 273439

Please note that the following address is not a service address.

Please first contact the service point named above.

Address:

C. M. C. GmbH
 Katharina-Loth-Str. 15
 66386 St. Ingbert
 Germany



● **EU Conformity Declaration CE**

We,

C. M. C. GmbH

Responsible for documentation: Markus Zimmer
 Katharina-Loth-Str. 15
 66386 St. Ingbert

declare in our sole responsibility that the product

Arc welder

Serial number: 1914

Year of manufacture: 2016 / 15

IAN: 273439

Model: **PESG 120 B2**

meets the basic safety requirements of European Directives

EC Low Voltage Directive

2006 / 95 / EC

EC Directive for Electromagnetic Compatibility

2004 / 108 / EC

and its amendments.

The conformity assessment is based on the following harmonised standards:

EN 60974-10:2007

EN 60974-6:2011

St. Ingbert, 31.01.2016

C.M.C. GmbH
 Katharina-Loth-Str.15
 66386 St. Ingbert
 Telefon: +49 636 3989720
 Telefax: +49 636 3989729

Markus Zimmer

- Quality Control Manager -



Značenje korištenih simbola	Stranica 16
Uvod	
Namjenska uporaba.....	Stranica 17
Opis dijelova.....	Stranica 17
Tehnički podaci	Stranica 17
Opseg isporuke.....	Stranica 17
Sigurnosne upute	Stranica 17
Izvori opasnosti kod elektrolučnog zavarivanja	Stranica 18
Posebne sigurnosne upute za masku za zavarivanje.....	Stranica 20
Uske i vlažne prostorije	Stranica 20
Zaštitna odjeća.....	Stranica 20
Zaštita od zračenja i opekotina	Stranica 20
Montaža maske za zavarivanje	Stranica 21
Pripreme za zavarivanje	Stranica 21
Zavarivanje	Stranica 21
Zaštita od pregrijavanja	Stranica 22
Održavanje	Stranica 22
Upute za okoliš i napomene za zbrinjavanje	Stranica 22
Napomene za jamstvo i servisne postupke	Stranica 22
Uvjeti jamstva	Stranica 22
Opseg jamstva	Stranica 23
Postupak u slučaju koji je pokriven jamstvom.....	Stranica 23
Servis	Stranica 23
EG-Izjava o sukladnosti	Stranica 24

Značenje korištenih simbola

Značenje korištenih simbola			
	Oprez! Pročitajte upute za rad!		Priključak stezaljke za masu
	Mrežni ulaz; broj faza kao i		Oprez, moguće opasnosti!
1 ~ 50 Hz	Simbol izmjenične struje i dimenzionirana vrijednost frekvencije		Moguće su teške i do smrtnih ozljeda.
	Ne zbrinjavajte električne uređaje preko kućnog otpada!		Oprez! Opasnost od strujnog udara!
	Ne koristite uređaj vani i dok pada kiša!		Važna napomena!
	Električni udar od elektrode za varenje može biti smrtonosan		Ambalažu i uređaj zbrinite na ekološki prihvatljiv način!
	Udisanje para od zavarivanje može biti opasno za vaše zdravlje.		Ručno elektrolučno zavarivanje s obloženom elektrodom
	Iskre kod zavarivanja mogu izazvati eksploziju ili požar.	IP21S	Vrsta zaštite
	Zrake svjetlosnog luka mogu oštetiti oči i ozlijediti kožu.		Najveće dimenzionirana vrijednost vremena varenja u trajnom modusu $\Sigma_{ON}^{(max)}$
	Elektromagnetska polja mogu utjecati na funkciju pacemakera.		Najveća dimenzionirana vrijednost vremena varenja u isprekidanom modusu Σ_{ON}
	Priključak držača elektrode		

Električni uređaj za varenje PESG 120 B2

● Uvod



Čestitam! Time ste se odlučili za jedan vrlo kvalitetan uređaj iz naše kuće. Prije prvog korištenja upoznajte se s proizvodom. Stoga pažljivo pročitajte slijedeće upute za korištenje i sigurnost. Stavljanje u pogon ovog alata moraju vršiti samo upućene osobe.

NE DOZVOLITE DA DOĐE U DJEČJE RUKU!

● Namjenska uporaba

Ovaj električni uređaj za varenje je pogodan za ručno elektrolučno zavarivanje koristeći odgovarajuće obložene elektrode. Nestručno rukovanje ovim proizvodom može biti opasno za osobe, životinje i predmete. Maska za zavarivanje se smije koristiti samo s zaštitnim staklom za zavarivanje kao i dodatnim staklom, koje je posebno označeno, i koristi se zapravo samo za zavarivanje. Maska za zavarivanje nije prikladna za lasersko zavarivanje! Koristite proizvod samo kako je opisano i u navedene svrhe. Brižno čuvajte ove upute. Ako proizvod dajete nekoj drugoj osobi, predajte joj i sve upute. Svaka primjena koja odstupa od navedenog korištenja je zabranjena i potencijalno je opasna. Štete koje nastaju zbog nepoštivanja uputa ili zloupotrebe nisu pokrivena jamstvom i ne spadaju u opseg odgovornosti koje snosi proizvođač. Uređaj je dizajniran za kućnu upotrebu i ne smije se koristiti u komercijalne svrhe ili industrijski.

● Opis dijelova

Električni uređaj za varenje

- 1 ručka
- 2 sklopka za UKLJUČENO / ISKLJUČENO (ON / OFF)
- 3 ručni kotač
- 4 stezaljka za masu

/// PARKSIDE

- 5 držač elektroda
- 6 kontrolna svjetiljka za pregrijavanja

Maska za zavarivanje

- 7 maska za zavarivanje
- 8 drška
- 9 kombinirana žičana četka s čekićem za šlaku
- 10 zaštitno staklo

● Tehnički podaci

Mrežni priključak: 230 V~ 50 Hz
Maks. struja zavarivanja i odgovarajući

normirani radni napon: 75 A / 21 V -
100 A / 22 V

Dimenzionirana vrijednost

Mrežni napon: U_1 : 230 V

Najveća dimenzionirana vrijednost mrežnog napona: I_{1max} : 22,5 A

Maksimalna efektivna ulazna struja: I_{1eff} : 7 A

Dimenzionirana vrijednost napona praznog hoda: U_0 : 48 V

Vrsta zaštite: IP21S

● Opseg isporuke

- 1 električni uređaj za varenje
- 1 maska za zavarivanje
- 2 vodovi za zavarivanje
- 1 kombinirana žičana četka s čekićem za šlaku
- 1 upute za montažu i rukovanje



Sigurnosne upute

Molimo, pažljivo pročitajte upute za korištenje i pridržavajte se opisanih uputa. Pomoću ovih uputa za korištenje upoznajte se s uređajem, njegovom pravilnom uporabom i sigurnosnim napomenama. Na tipskoj pločici stoje svi tehnički podaci ovog uređaja za zavarivanje, molimo, informirajte se o tehničkim osobinama ovog uređaja.

- Ovaj uređaj mogu koristiti djeca od 16 godina i starija djeca, kao i osobe s umenjenom psihičkom, senzoričkom i mentalnom sposobnošću ili s umanjenim iskustvom ako su pod nadzorom ili ako su upoznati sa sigurnom uporabom uređaja i razumiju opasnosti koje proizlaze iz upotrebe. Djeca se ne smiju igrati uređajem. Čišćenje i održavanje ne smiju vršiti djeca bez nadzora.
 - Popravke i /ili radove održavanja smiju provoditi samo kvalificirane osobe.
 - Koristite samo vodove za zavarivanje koji su sadržani u isporuci (PESG 120 B2 H01N2-D1 x 10 mm²).
 - Dok uređaj radi, uređaj ne smije stajati direktno uza zid, ne smije se pokrivati ili stisnuti između drugih uređaja, tako da uvijek kroz otvore može dobivati dovoljno zraka. Provjerite da li je uređaj pravilno priključen na mrežu. Izbjegavajte svako vlačno naprezanje mrežnog kabla. Izvadite mrežni utikač iz utičnice, prije nego što ćete uređaj premjestiti na neko drugo mjesto.
 - Ako uređaj ne radi, uvijek ga isključite sa sklopkom za UKLJUČIVANJE/ISKLJUČIVANJE. Odložite držač elektrode na izoliranu podlogu i uzmite tek nakon 15 minuta hlađenja elektrodu iz držača.
 - Obratite pozornost na stanje kabla za zavarivanje držača elektroda kao i stezaljki za masu. Istrošenost izolacije i dijelova koji provode struju može dovesti do opasnosti i smanjiti kvalitetu zavarivanja.
 - Zavarivanje električnim lukom stvara iskre, rastaljene dijelove metala i dim. Zbog toga pripazite da: sve zapaljive tvari i /ili materijale uklonite s radnog mjesta i njegove okolice.
 - Osigurajte za dovoljni dovod zraka na radno mjesto.
 - Ne zavarujte na spremnicima, bačvama ili cijevima u kojima su bile zapaljive tekućine ili plinovi.
- ⚠ UPOZORENJE!** Izbjegavajte svaki direktan kontakt sa strujnim krugom. Napon praznog hoda koji se stvara između klijesta elektroda i stezaljke s masom može biti opasan, postoji opasnost od električnog udara.
- Ne skladištite uređaj niti ga ne koristite u vlažnoj ili mokroj okolini ili na kiši. Ovdje vrijede zaštitne odredbe IP21S.

- Zaštitite oči za to namijenjenim zaštitnim naočalama (DIN Grad 9-10), koje ćete pričvrstiti na isporučenu masku za zavarivanje. Koristite rukavice i suhu zaštitnu odjeću, koja nije uprljana uljem ili mašću, kako bi zaštitili kožu od ultraljubičastog zračenja svjetlosnog luka.
- ⚠ UPOZORENJE!** Ne koristite izvor energije za zavarivanje za otapanje cijevi.

Imajte na umu da:

- Svjetlosno zračenje električnog luka može ozlijediti oči i uzrokovati opekline na koži.
- Elektrolučno zavarivanje stvara iskre i kapljice otopljenog metala, zavareni radni komad se užari i ostaje relativno dugo vrlo vrući. Zbog toga nemojte dodirivati radni komad golim rukama.
- Kod elektrolučnog zavarivanja oslobađaju se pare, koje štete zdravlju. Obratite pozornost na to da ih ne udišete.
- Zaštitite se od opasnih učinaka svjetlosnog luka i držite osobe koje ne sudjeluju u poslu na udaljenosti od najmanje 2 m od svjetlosnog luka.

⚠ Pažnja!

- Za vrijeme rada uređaja za zavarivanje, ovisno o uvjetu priključivanja na strujnu mrežu na priključnom mjestu, može doći do smetnje na naponu za druge potrošače. U slučaju nedoumice obratite se vašem poduzeću za opskrbu električne energije.
- Za vrijeme rada uređaja za zavarivanje može doći do smetnje kod funkcije drugih aparata, npr. slušnih pomagala, pacemakera, itd.

● Izvori opasnosti kod elektrolučnog zavarivanja

Kod elektrolučnog zavarivanja nastaje cijeli niz izvora opasnosti. Zbog toga je naročito važno da se varior pridržava sljedećih pravila, kako ne bi doveo u opasnosti sebe i druge i kako bi se izbjeglo nastajanje tjelesnih ozljeda i materijalnih šteta.

- Radove na strani mrežnog napona, npr. na kabelima, utikačima, utičnicama itd. smije izvoditi samo stručnjak prema nacionalnim i mjesnim propisima.

- U slučaju nesreće odmah odvojite uređaj za zavarivanje od strujne mreže.
- Ako nastanu električni dodirni naponi, odmah isključite uređaj i predajte uređaj stručnjaku na popravak.
- Pazite da na strani struje zavarivanja budu dobri električni kontakti.
- Prilikom zavarivanja uvijek nosite izolacijske rukavice na obje ruke. One štite od električnih udara (napon praznog hoda strujnog kruga), od štetnih zračenja (toplinskog i UV zračenja) kao i užarenih kapljica metala i troske.
- Nosite čvrstu, izolacijsku obuću. Cipele bi trebale biti otporne i na vodu. Polucipele nisu prikladne jer užareni komadići metala koji otpadaju mogu prouzročiti opekline.
- Nosite prikladnu odjeću, ne sintetičke odjevne predmete.
- Ne gledajte u električni luk nezaštićenih očiju, koristite isključivo zaštitnu masku za zavarivanje s propisanim zaštitnim staklom u skladu s direktivama DIN-a. Osim svjetlosnog i toplinskog zračenja koja uzrokuju bliještanje odnosno opekotine, električni luk stvara i UV zračenje. Ovo nevidljivo ultraljubičasto zračenje uzrokuje kod nedovoljne zaštite vrlo bolnu upalu mrežnice, koja se primjećuje tek nekoliko sati kasnije. Osim toga, UV zračenje može na nezaštićenim dijelovima tijela imati štetna djelovanja poput sunčanih opekline.
- Osobe ili pomoćnici koje se nalaze u blizini električnog luka također moraju biti upućeni na opasnosti i biti opremljeni nužnim zaštitnim sredstvima. Ako je potrebno ugradite zaštitne stijene.
- Prilikom zavarivanja, naročito u malim prostorijama, treba osigurati dovoljno dovođenje zraka jer nastaju dim i štetni plinovi.
- Na posudama u kojima se skladište plinovi, goriva, mineralna ulja ili sl. ne smiju se provoditi radovi zavarivanja čak i ako su već duže vrijeme prazni jer zbog ostataka tvari u njima postoji opasnost od eksplozije.
- Posebni propisi vrijede za prostorije u kojima postoji opasnost od vatre i eksplozije.
- Zavareni spojevi koji su izloženi velikim opterećenjima obavezno moraju ispunjavati sigurnosne zahtjeve, a smiju ih izrađivati samo posebno školovane osobe, kvalificirani varioci. Primjeri su tlačni kotlovi, vodilice, spojke prikolica itd.
- **PAŽNJA!** Spojite stezaljku za masu uvijek što je moguće bliže do mjesta zavarivanja, tako da struja zavarivanja uvijek može uzeti najkraći mogući put od elektrode prema stezaljki za masu. Ne spajajte stezaljku za masu nikada sa kućištem uređaja za zavarivanje!
Ne spajajte nikada stezaljke za masu na uzemljene dijelove, koji su daleko od radnog predmeta, npr. vodovodne cijevi u drugom kutu prostorije. Inače bi to moglo dovesti do oštećenja zaštitnog vodiča sustava u prostoriji u kojoj zavarivate.
- Nemojte koristiti uređaj za varenje na kiši.
- Nemojte koristiti uređaj za varenje u vlažnoj okolini.
- Postavite uređaj za zavarivanje samo na ravnom mjestu.
- Izlaz je proračunat kod temperature okoline od 20 °C. Vrijeme varenja se smije smanjiti kod viših temperatura.

Opasnost od električnog udara:



Električni udar od elektrode za varenje može biti smrtonosan. Nemojte zavarivati na kiši ili snijegu. Nosite suhe izolacijske rukavice. Ne dirajte elektrodu golim rukama. Ne nosite mokre ili oštećene rukavice. Zaštitite sebe od strujnog udara pomoću izolacije protiv radnog predmeta. Ne otvarajte kućište uređaja.

Opasnost zbog para zavarivanja:

Udisanje para zavarivanja može ugroziti zdravlje. Ne držite glavu u dim. Koristite objekte u otvorenim područjima. Koristite ventilaciju za uklanjanje dima.

Opasnost zbog iskra kod zavarivanja:

Iskre kod zavarivanja mogu izazvati eksploziju ili požar. Držite zapaljive materijale daleko od zavarivanja. Ne smije se zavarivati u blizini zapaljivih materijala. Iskre kod zavarivanja mogu izazvati požar. Držite spreman aparat za gašenje požara u blizini i jednog promatrača, koji ga može odmah primijeniti. Nemojte zavarivati na bubnjevima ili bilo kakvim zatvorenim posudama.

Opasnosti zbog zračenja svjetlosnog luka:

Zrake svjetlosnog luka mogu oštetiti oči i ozlijediti kožu. Nosite kapu i sigurnosne naočale. Nosite zaštitu za sluh i visoko zatvoren ovratnik na košulji. Nosite kacige za zavarivanje i filter odgovarajuće veličine. Nosite potpunu zaštitu za tijelo.

Opasnost zbog elektromagnetskih polja:

Struja zavarivanja stvara elektromagnetska polja. Nemojte koristiti zajedno s medicinskim implantatima. Nikada ne omatajte vodove za zavarivanje oko tijela. Vodove za zavarivanje postavite zajedno.

● Posebne sigurnosne upute za masku za zavarivanje

- Uvjerite se uz pomoć svijetlog izvora svjetlosti (npr. upaljača) uvijek prije početka zavarivanja na pravilan rad maske za zavarivanje.
- Zbog prskanja kod zavarivanja zaštitno staklo može biti oštećeno. Odmah zamijenite oštećeno ili izgrebano zaštitno staklo.
- Odmah zamijenite oštećene odnosno jako zaprljane komponente.
- Uređaj smiju koristiti samo osobe, koje su navršile 16 godina starosli.
- Upoznajte se sa sigurnosnim propisima za zavarivanje. Molimo također obratite pozornost i na sigurnosne upute vašeg uređaja za zavarivanje.
- Stavite pri zavarivanju uvijek masku za zavarivanje. Ako je ne koristite, to može izazvati ozbiljne ozljede mrežnice.
- Nosite uvijek za vrijeme zavarivanja zaštitnu odjeću.
- Ne koristite masku za zavarivanje nikada bez zaštitnih stakala, jer inače optička jedinica može biti oštećena.
- Zamijenite pravovremeno zaštitno staklo za dobru vidljivost i protiv umora kod rada.

● Uske i vlažne prostorije

- Kod radova u uskim, vlažnim ili vrućim prostorijama treba koristiti izolacijske podloge i međuslojeve, zatim rukavice s dugim zaštitnim nastavkom

od kože ili nekog drugog neprovodljivog materijala u svrhu izolacije tijela od poda.

- Kod korištenja uređaja za zavarivanje pod povećanom električnom opasnošću, kao npr. u uskim prostorijama od električni provodljivih zidova (kotlovi, cijevi itd.), u vlažnim prostorijama (promoćena radna odjeća), početni napon uređaja za zavarivanje u praznom hodu ne smije biti veći od 48 volta (efektivna vrijednost). Ovaj uređaj se, zbog visokog početnog napona, u tom slučaju smije koristiti.

● Zaštitna odjeća

- Tijekom rada varilac mora nositi zaštitnu odjeću i masku za lice koje će mu cijelo tijelo zaštititi od zračenja i opekotina. Trebate se pridržavati slijedećih koraka:
 - Prije zavarivanja obući zaštitnu odjeću.
 - Obući rukavice.
 - Otvorite prozor ili ventilator, kako bi se garantirao dovoljni dovod zraka.
 - Nosite zaštitne naočale i zaštitu za usta.
- Nosite na obje ruke zaštitne rukavice s dugim zaštitnim nastavkom od prikladnog materijala (koža). One moraju biti u besprijekornom stanju.
- Za zaštitu odjeće od iskrenja i opekotina treba nositi prikladne pregače. Ako to zahtijeva vrsta posla, npr. kod zavarivanja iznad glave, potrebno je nositi zaštitno odijelo i po potrebi također zaštitu za glavu.

● Zaštita od zračenja i opekotina

- Na radnom mjestu upozorite s natpisom „Oprez! ne gledajte u plamen!“ na opasnost za oči. Radna mjesta treba po mogućnosti ograditi tako da se zaštitite osobe koje se eventualno nalaze u blizini. Neovlaštene osobe trebaju biti što dalje od mjesta obavljanja radova zavarivanja.
- U neposrednoj blizini fiksnih radnih mjesta zidovi ne smiju biti svijetlih boja niti sjajni. Prozore treba osigurati od propuštanja ili odbijanja zračenja najmanje do visine glave, npr. premazati prikladnim slojem.

● Montaža maske za zavarivanje

- Montirajte dršku [8] na masku za zavarivanje [7], kao što je prikazano na slici B.
- Montirajte zaštitno staklo [10] na masku za zavarivanje [7], kao što je prikazano na slici B.
- Zatim sklopite tri strane maske za zavarivanje. Obje bočne strane su međusobno povezane pomoću dva drukera s gornjim dijelom.

● Pripreme za zavarivanje

Uputa: dok podešavate struju, provjerite da li se indikator struje kreće i da li se vodeće vreteno nije zaglavilo.

Uputa: ako popusti snaga stezanja držača elektroda [5] i stezaljke mase [4], odmah ih zamijenite.

- Priključite kabel za napajanje.
- Stavite prekidač za UKLJUČIVANJE / ISKLJUČIVANJE [2] na položaj „ON“. Prikaz struje svjetli, radna operacija počinje.
- Da bi završili radnu operaciju stavite prekidač za UKLJUČIVANJE / ISKLJUČIVANJE [2] na položaj „OFF“.

Uputa: dok svjetli žuta kontrolna lampica [6], to označije pregrijavanje. Strujni krug se automatski prekida. Radna operacija je završena.

- Pričvrstite stezaljku s masom [4] direktno na komad za zavarivanje ili na podlogu na kojoj se komad nalazi.

Uputa: provjerite da li postoji direktan kontakt s komadom za zavarivanje. Pri tome izbjegavajte lakirane površine i / ili izolacijske materijale.

Uputa: koristite uvijek masku za zavarivanje [7] za vrijeme zavarivanja. Ona štiti oči od zračenja koje dolazi iz svjetlosnog luka i dopušta još uvijek jasan pogled na komad obrade.

● Zavarivanje

Nakon što ste priključili sve priključke za napajanje strujom kao i za strujni krug zavarivanja, možete postupiti na sljedeći način:

- Umetnite nenaslojeni kraj elektrode u držač [5] i spojite stezaljku za masu [4] s komadom koji zavarujete. Pripazite na to, da uspostavite dobar električni kontakt.
- Uređaj ima rasteriranje za podešavanje debljine elektrode. Uključite uređaj, tako da prekidač za UKLJUČIVANJE / ISKLJUČIVANJE [2] stavite na položaj „ON“. Onda odaberite uz pomoć ručnog kotača [3] debljinu elektrode: za 1,6 ili 2,0 mm elektrodu postavite ručni kotač [3] na položaj 1.6 / 2.0. Za 2 mm elektrodu postavite ručni kotač [3] na položaj 2.5.
- Držite zaštitnu masku [7] ispred lica i trljajte vrhom elektrode po radnom komadu tako kao da želite upaliti šibice. To je najbolja metoda da upalite svjetlosni luk.
- Ispitajte na nekom probnom komadu jeste li odabrali pravu elektrodu i jakost struje.

POZOR!

Ne lupkajte elektrodom po radnom komadu. Na taj način mogu nastati štete i otežava se paljenje svjetlosnog luka. Čim se svjetlosni luk zapali, pokušajte održati određeni razmak od radnog komada koji odgovara promjeru korištene elektrode. Taj bi se razmak trebao po mogućnosti održavati konstantnim za vrijeme zavarivanja. Nagib elektrode u smjeru rada bi trebao iznositi 20–30 stupnjeva.

POZOR!

Da biste uklonili istrošene elektrode ili pomaknuli upravo zavarene komade, uvijek koristite kliješta. Pripazite na to, da se držač elektroda nakon zavarivanja uvijek mora odložiti na izoliranu površinu. Troška se smije ukloniti tek kada se šav ohladi. Ako se zavarivanje nastavi na prekinutom šavu, prvo treba ukloniti trosku s mjesta gdje će se nastaviti šav.

POZOR!

Zavarivanje proizvodi vrućinu. Zbog toga uređaj za zavarivanje nakon korištenja mora biti uključen u praznom hodu barem još pola sata. Alternativno, pustite da se uređaj jedan sat ohladi. Uređaj se može pakirati i skladištiti, tek dok se temperatura uređaja normalizira.

- Isključite uređaj, tako da prekidač za UKLJUČIVANJE/ISKLUČIVNJE [2] stavite na položaj „OFF“.

● Zaštita od pregrijavanja

Ovaj uređaj je opremljen sa zaštitom od pregrijavanja. Ako bi reagirala zaštita od pregrijavanja, zasvijetlit će kontrolna žaruljica [6]. Ostavite uređaj za zavarivanje da se neko vrijeme hladi.

PESG 120 B2 (s AC 230V 50Hz mrežnim utikačem): Osiguranje vodova prema mrežnim utičnicama mora ispunjavati propise (VDE 0100). Utičnice sa zaštitnim kontaktom smiju s maks. 16 A (Tipovi i tehnički podaci: NDM1-63, AC 230/400V C16. IEC 60898. sporo pokretati. Proizvođač: Nader) osiguraju se (osigurači ili zaštitna sklopka voda). Jači osigurači mogu izazvati štete od požara vodova odnosno zgrada.

Pozor: uređaj mora biti spojen na izvor struje s gore navedenim osiguračem. Ako je držač elektrode i stezaljka za masu kratko spojena, može se osigurač pokrenuti u vremenu od 16–20 sekundi. Klasifikacija prema EMV smjernici: klasa A u skladu sa IEC 60974-10

Upozorenje: uređaji klasificirani kao klasa A, predviđeni su za upotrebu u industrijskim području. Kod korištenja u drugim područjima, elektromagnetska kompatibilnost ne može biti zajamčena pod određenim okolnostima, odnosno to može dovesti do kvarova.

● Održavanje

- Redovito uklanjajte prašinu i prljavštinu sa uređaja.
- Čistite uređaj s jednom finom četkom ili suhom krpom.

● Upute za okoliš i napomene za zbrinjavanje



Recikliranje sirovina umjesto otpada!



Uređaj, oprema i ambalaža se trebaju ekološki reciklirati.

Ne bacajte električni uređaj za zavarivanje u kućni otpad, vatru ili vodu. Ako je moguće, trebaju se uređaji koji više ne funkcioniraju reciklirati. Pitajte Vašeg trgovca za pomoć.

● Napomene za jamstvo i servisne postupke

Jamstvo Creative Marketing Consulting GmbH

Poštovani kupci, na ovaj uređaj dobivate jamstvo u trajanju od 3 godine od datuma kupovine. U slučaju nedostataka na ovom proizvodu, na raspolaganju imate zakonska prava protiv prodavača tog uređaja. Vaša zakonska prava ovim našim jamstvom koje je predstavljeno u nastavku, ostaju netaknuta.

● Uvjeti jamstva

Jamstveni rok počinje s datumom kupovine. Molimo sačuvajte originalan račun. Ovaj dokument služi kao dokaz kupovine.

Ako se u razdoblju od tri godine od datuma kupnje ovog proizvoda pojavi greška na materijalu ili tvornička greška, proizvod ćemo besplatno popraviti ili zamijeniti, ovisno o našoj odluci. Preduvjet ovog jamstva je da je u razdoblju od tri godine predložen neispravan uređaj i dokaz o kupnji (račun s blagajne), te da je u pismenom obliku kratko opisano kakav je kvar i kada se pojavio.

Kada je neispravnost pokrivena našim jamstvom, dobivate natrag popravljen ili novi proizvod. S

popravkom ili zamjenom proizvoda ne započinje novo jamstveno razdoblje.

● Opseg jamstva

Uređaj je pažljivo proizveden prema strogim smjernicama kvalitete i temeljito je ispitan prije isporuke.

Jamstvo vrijedi za nedostatke na materijalu ili tvorničke pogreške. Ovo jamstvo ne obuhvaća one dijelove proizvoda koji podliježu normalnom trošenju i stoga se mogu smatrati potrošnim dijelovima ili oštećenja na krhkim dijelovima, npr. prekidaču i punjivim baterijama ili dijelovima koji su izrađeni od stakla.

Ovo jamstvo se poništava, kada se proizvod ošteti, nestručno koristi ili ne održava. Za stručnu primjerenu korištenja proizvoda, treba se točno pridržavati svih uputa koje su navedene u uputama za korištenje. Načini upotrebe i postupci koji se ne preporučaju u uputama za korištenje ili na koje se upozorava, trebaju se obavezno izbjegavati.

Proizvod je namijenjen isključivo za privatnu, a ne za komercijalnu upotrebu. U slučaju zlouporabe i nestručnog rukovanja, primjene sile i zahvata koje nije izvršio naš ovlašteni servisni zastupnik, jamstvo prestaje važiti.

● Postupak u slučaju koji je pokriven jamstvom

Kako biste osigurali brzu obradu svojeg zahtjeva, molimo vas da postupate po sljedećim uputama: Za sva pitanja pripremite račun i broj artikla (npr. IAN) kao dokaz o kupnji.

Broj artikla naći ćete na tipskoj pločici, graviranoj pločici, naslovnici uputa (dolje lijevo) ili na naljepnici na stražnjoj ili donjoj strani.

Ako se pojave greške u funkcioniranju ili neki drugi kvarovi, najprije kontaktirajte servisni odjel naveden u nastavku telefonski ili preko elektronske pošte.

Proizvod koji je evidentiran kao neispravan tada možete uz prilaganje dokaza o kupnji (računa) i navođenja informacija o kakvom se kvaru radi i

kada se je pojavio, frankirano poslati na priopćenu adresu servisa.



Napomena:

Na linku www.lidl-service.com možete skinuti ovu i mnogo drugih priručnika, videa o proizvodima i software.

● Servis

Ovako možete doći do nas:

HR

Ime:

C.M.C. Creative Marketing & Consulting GmbH
Servis i informacije
EURONIT d.o.o.

Internet adresa:

www.cmc-creative.de

E-Mail:

service.hr@cmc-creative.de

Telefon:

00385 91 452 3000

(Normalna tarifa njemačka
fiksna mreža)

Sjedište:

Njemačka

IAN 273439

Obratite pozornost da sljedeća adresa nije adresa servisa.

Kontaktirajte najprije gore spomenute servisne radionice.

Adresa:

C. M. C. GmbH

Katharina-Loth-Str. 15

66386 St. Ingbert

Njemačka

● **EG-Izjava o sukladnosti CE**

Mi,

C. M. C. GmbH

Odgovoran za dokument: Markus Zimmer

Katharina-Loth-Str. 15

66386 St. Ingbert

izjavljujemo pod isključivo vlastitom odgovornošću,
da je proizvod

Električni uređaj za varenje

Serijski broj: 1914

Godina proizvodnje: 2016/15

IAN: 273439

Model: **PESG 120 B2**

udovoljava bitnim sigurnosnim zahtjevima koji su
određeni u europskim direktivama

EG-Direktiva o niskonaponskoj opremi

2006/95/EG

**EG-direktiva o elektromagnetskoj
sukladnosti**

2004/108/EG

i njihova dopuna.

Za ocjenu sukladnosti primijenjene su slijedeće
harmonizirane norme:

EN 60974-10:2007

EN 60974-6:2011

St. Ingbert, 31.01.2016

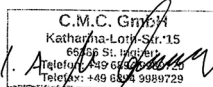

Markus Zimmer

- Upravitelj osiguranja kvalitete -

Izjava o sukladnosti za ovaj proizvod dostupna je
na internet stranici www.lidl.hr.

Legenda pictogramelor utilizate	Pagina 26
Introducere	
Utilizare conform destinației.....	Pagina 27
Descrierea componentelor.....	Pagina 27
Date tehnice.....	Pagina 27
Pachet de livrare.....	Pagina 27
Indicații de siguranță	Pagina 27
Surse de pericol la sudura cu arc electric.....	Pagina 28
Casca de sudură - indicații de siguranță specifice.....	Pagina 30
Spații înguste și umede.....	Pagina 30
Îmbrăcămintea de protecție.....	Pagina 30
Protecție împotriva radiațiilor și a arsurilor.....	Pagina 30
Montarea căștii de sudură	Pagina 31
Pregătirea pentru sudură	Pagina 31
Sudura	Pagina 31
Protecția la supraîncălzire	Pagina 32
Întreținere	Pagina 32
Indicații referitoare la mediul înconjurător și date referitoare la înlăturare	Pagina 32
Indicații referitoare la garanție și service	Pagina 32
Condiții de garanție	Pagina 32
Domeniul de aplicare al garanției.....	Pagina 33
Modul de desfășurare în caz de garanție.....	Pagina 33
Service	Pagina 33
Declarație de conformitate	Pagina 34

Legenda pictogramelor utilizate

Legenda pictogramelor utilizate			
	Atenție! Citiți manualul de instrucțiuni!		Conexiunea clemei pentru masă
	Tensiunea de intrare; Numărul fazelor precum și		Atenție, pericole posibile!
1 ~ 50Hz	Simbolul de curent alternativ și valoarea de măsurare a frecvenței		Răniri grave până la moarte posibile.
	Nu aruncați aparatele electrice la gunoierul menajer!		Atenție! Pericol de electrocutare!
	Nu folosiți aparatul în aer liber și pe ploaie!		Indicație importantă!
	Scurtcircuitarea cauzată de electrodul pentru sudură poate fi mortală		Înlăturați ambalajul și aparatul în mod ecologic!
	Inspirarea fumului rezultat din sudură vă poate pune în pericol sănătatea.		Sudare manuală cu arc luminos cu bară de electrozi învelită
	Scătele din sudură pot cauza o explozie sau un incendiu.	IP21S	Tip de protecție
	Razele arcului electric pot dăuna ochilor și pielii.		Valoarea măsurare durată sudare mare în modul în desfășurare $t_{ON(max)}$
	Câmpurile electromagnetice pot afecta funcționarea stimula- relor cardiace.		Valoarea măsurare durată sudare mare în modul intermitent Σt_{ON}
	Conexiunea suportului electrod		

Aparat electric de sudură PESG 120 B2

● Introducere



Felicitări! Ați ales un produs de înaltă calitate al firmei noastre. Înainte de prima punere în

funcțiune familiarizați-vă cu modul de utilizare a produsului. Pentru aceasta citiți cu atenție următorul manual de utilizare și indicațiile de siguranță. Punerea în funcțiune a acestei unelte trebuie să fie efectuată doar de personalul specializat.

NU LĂSAȚI SĂ AJUNGĂ PE MÂNA COPIILOR!

● Utilizare conform destinației

Acest aparat electric de sudură este recomandat pentru sudarea manuală cu arc electric cu utilizarea electrozilor corespunzători. O manevrare necorespunzătoare a produsului poate fi periculoasă pentru persoane, animale și lucruri. Casca de sudură trebuie purtată doar cu ochelari de sudură și cu geam de protecție, care sunt inscripționate corespunzător, și trebuie utilizate doar pentru sudură. Casca de sudură este recomandată doar pentru sudarea cu laser! Utilizați produsul doar conform descrierii și în scopurile de utilizare menționate. Păstrați aceste instrucțiuni. În caz că, dați produsul mai departe la terți, înmânați de asemenea și documentația acestuia. Orice utilizare care nu este conformă scopului pentru care a fost creat produsul este interzisă și poate fi periculoasă. Daunele cauzate de nerespectarea sau utilizare defectuasă nu sunt acoperite de garanție și nu reprezintă responsabilitatea producătorului. Aparatul a fost conceput pentru uz domestic și de aceea nu trebuie utilizat pentru uz comercial.

● Descrierea componentelor

Aparat de sudură electric

- 1 Mâner
- 2 Comutator PORNIT / OPRIT (ON / OFF)

/// PARKSIDE

- 3 Roată manuală
- 4 Clemă pentru masă
- 5 Suport electrod
- 6 Lampă de control pentru supraîncălzire

Cască de sudură

- 7 Cască de sudură
- 8 Mâner
- 9 Perie combi cu sârmă cu ciocan de zdrobit
- 10 Sticlă de protecție

● Date tehnice

Conexiune la rețea:	230V~ 50Hz
Curent max. de sudură și tensiunea de lucru corespunzătoare:	75 A / 21V-100A / 22V
Valoare de măsurare a tensiunii de rețea:	U_1 : 230V
Valoare de măsurare mare a curentului de rețea:	I_{1max} : 22,5A
Curent de intrare maxim efectiv:	I_{1eff} : 7A
Valoarea de măsurare a Tensiune la mers în gol:	U_0 : 48V
Tipul de protecție:	IP21S

● Pachet de livrare

- 1 Aparat electric de sudură
- 1 Cască de sudură
- 2 Cabluri sudură
 - 1 Perie combi cu sârmă cu ciocan de zdrobit
 - 1 Manual de montaj și de utilizare



Indicații de siguranță

Vă rugăm să citiți cu atenție instrucțiunile de utilizare și să respectați indicațiile descrise. Familiarizați-vă cu ajutorul acestor instrucțiuni de utilizare cu aparatul, utilizarea corectă precum și cu indicațiile de siguranță. Pe plăcuța cu date tehnice se află toate datele tehnice ale acestui aparat de sudură, vă

Indicații de siguranță

rugăm să vă informați cu privire la particularitățile tehnice ale acestui aparat.

- Acest aparat poate fi utilizat de copii de peste 16 ani, precum și de persoanele cu capacitate fizică, senzorială sau mintală redusă sau lipsă de experiență și / sau cunoștințe, doar dacă sunt supravegheați sau au fost instruiți referitor la utilizarea sigură a aparatului și pericolele ce pot rezulta din acest lucru. Copiii nu au voie să se joace cu aparatul. Curățarea și întreținerea nu trebuie realizate de copii fără supraveghere.
- Efectuarea operațiilor de reparație și / sau întreținere trebuie efectuată doar de electricieni de specialitate.
- Utilizați doar cablurile incluse în pachetul de livrare (PESG 120 B2 H01N2-D1 x 10 mm²).
- În timpul utilizării aparatul nu trebuie să stea direct pe perete, nu trebuie acoperit sau nu trebuie prins între alte aparatele pentru a putea permite aerului să fie preluat în orificiile de aerisire. Asigurați-vă că aparatul este conectat în siguranță la tensiunea de rețea. Evitați orice rupere prin tensiune a cablului de rețea. Scoateți ștecherul din priză înainte de a așeza aparatul într-un alt loc.
- Atunci când aparatul nu este în funcțiune opriți-l întotdeauna cu ajutorul comutatorului PORNIT / OPRIȚ. Așezați suportul electrodului pe o suprafață izolată și luați electrodul după 15 minute de răcire de pe suport.
- Aveți grijă la starea cablului de sudură al suportului electrodului precum și la clemele de masă. Uzura izolărilor și pieselor conductoare de curent poate cauza pericole și poate reduce calitatea sudurii.
- Sudura cu arc electric produce scântei, componente metalice topite și fum. De aceea vă rugăm să respectați: îndepărtați toate substanțele inflamabile și / sau materialele de la locul de muncă sau din apropierea acestuia.
- Asigurați o aerisire a locului de muncă.
- Nu sudați pe recipiente, butoaie sau țevi, care pot conține lichide inflamabile sau gaze sau care au conținut.

⚠ AVERTISMENT! Evitați contactul direct cu circuitul electric. Tensiunea de mers în gol dintre cleștele electrodului și clema de masă poate fi periculoasă, există pericolul unui scurtcircuit.

- Nu depozitați și nu utilizați aparatul într-un mediu umed sau ud sau în ploaie. Aici sunt valabile prevederile de protecție IP21S.
 - Protejați-vă ochii cu ochelari de protecție corespunzător (DIN nivelul 9-10) care se fixează pe casca livrată. Utilizați mănuși sau îmbrăcăminte de protecție uscată care nu a intrat în contact cu uleiul sau grăsimea pentru a proteja pielea de razele ultraviolete ale arcului electric.
- ⚠ AVERTISMENT!** Nu utilizați o sursă de sudură pentru înălsirea țevelor.

Aveți în vedere următoarele:

- Razele arcului electric pot deteriora ochilor și pot cauza arsuri ale pielii.
- Sudura cu arc electric produce scântei și picături de metal topit, unealta sudată începe să se aprindă și rămâne fierbinte pe o durată relativ lungă. De aceea nu atingeți unealta cu mâinile.
- În cazul sudurii cu arc electric se elimină vapori dăunători sănătății. Aveți grijă să nu îi inspirați.
- Protejați-vă de efectele periculoase ale arcului electric și țineți la o distanță de cel puțin 2 m de arcul electric persoanele implicate.

⚠ Atenție!

- În timpul funcționării aparatului de sudură pot apărea la punctul de conexiune, în funcție de condiția rețelei, defecțiuni în alimentarea cu curent electric pentru ceilalți consumatori. Dacă aveți dubii adresați-vă furnizorului de energie electrică.
- În timpul funcționării aparatului de sudură pot apărea defecțiuni de funcționare la alte aparate ca de ex. aparatul auditiv, stimulatoarele cardiace, etc.

● Surse de pericol la sudura cu arc electric

În cazul sudurii cu arc electric există o serie de surse de pericol. De aceea pentru sudor este deosebit de important să respecte următoarele reguli pentru a nu se pune în pericol pe sine și pe ceilalți pentru a evita daunele umane și materiale.

- Operațiunile la rețeaua de alimentare cu curent electric de ex. la cabluri, ștechere, prize, etc.

trebuie efectuate de un electrician calificat în conformitate cu prevederile naționale și locale.

- Deconectați în caz de accident aparatul de sudură imediat de la sursa de alimentare cu curent.
- Dacă apare tensiunea de contact electric, opriți imediat aparatul și lăsați-l să fie verificat de un electrician.
- Aveți grijă la contactele electrice bune pe partea de sudură electrică.
- În timpul sudurii purtați mănuși izolatoare în ambele mâini. Acestea protejează de scurtcircuitate (mersul în gol al circuitului de curent de sudare), de raze dăunătoare (căldură și raze UV) precum și de metalul încins și stropii de sudură.
- Purtați pantofi de lucru izolatori. Pantofii ar trebui să vă protejeze și de umezeală. Pantofii deschiși nu sunt recomandați deoarece picăturile din metal topit pot cauza arsuri.
- Purtați îmbrăcăminte de protecție corespunzătoare, fără obiecte vestimentare sintetice.
- Nu priviți în arcul luminos fără protecție, utilizați cască de sudură cu sticla de protecție conform normelor europene. Arcul electric emană în afară de căldură și raze de lumină care pot cauza arsuri și raze UV. Aceste raze ultraviolete invizibile cauzează în cazul unei protecții necorespunzătoare, la câteva ore mai târziu o inflamație foarte evidentă, dureroasă a ochilor. În afară de aceasta razele UV cauzează și arsuri pe locurile neprotejate de pe corp, ca în cazul arsurilor solare.
- Chiar și persoanele sau ajutoarele din apropierea arcului luminos trebuie să fie instruiți cu privire la pericole și trebuie echipați cu mijloacele de protecție necesare. Dacă este necesar amplasați pereți de protecție.
- În cazul sudurii, în special în încăperi mici, trebuie să asigurați o alimentare suficientă cu aer proaspăt deoarece se produc vapori și gaze dăunătoare.
- Nu se vor efectua operațiuni de sudură pe recipientele în care au fost depozitate gaze, combustibili, uleiuri minerale, chiar dacă acestea au fost golite de mult timp, deoarece există riscul de explozie cauzat de reziduuri.
- În încăperile cu pericol de incendiu sau explozie sunt valabile prevederi speciale.

- Îmbinările sudate care sunt supuse unor solicitări mari și care trebuie să îndeplinească anumite condiții de siguranță trebuie efectuate doar de sudorii calificați și verificați. Exemple sunt butoaiile cu presiune, șinele, cuplajele pentru remorci, etc.

- **ATENȚIE!** Conectați întodeauna clema de masă pe cât de posibil de aproape de locul de sudură astfel încât curentul de sudură să poată urma cel mai scurt drum posibil de la electrod la clema de masă. Nu conectați niciodată clema de masă cu carcasa aparatului de sudură!

Nu conectați niciodată clema de masă de componentele împământate care se află la distanță de unele de ex. într-o țevă de apă dintr-un alt colț al camerei. În caz contrar sistemul de protecție al cablurilor încăperii în care sudați poate fi deteriorat.

- Nu folosiți aparatul de sudură în ploaie.
- Nu folosiți aparatul de sudură într-un mediu umed.
- Așezați aparatul de sudură pe o suprafață plană.
- Ieșirea este măsurată la o temperatură a mediului înconjurător de 20 °C. Durata de sudură trebuie redusă la temperaturi ridicate.

Pericol cauzat de scurtcircuitare:



Scurtcircuitarea de un electrod de sudură poate fi mortală. A nu se suda în ploaie sau pe zăpadă. Purtați mănuși izolatoare uscate. Electrocul nu se atinge cu mâinile. Nu purtați mănuși umede sau deteriorate. Protejați-vă de scurtcircuitare prin izolarea uneltei. Nu deschideți carcasa aparatului.

Pericol cauzat de vaporii de sudură:

Inspirarea vaporilor de sudură poate pune în pericol sănătatea. Nu țineți capul în fum. Utilizați aparatura într-un spațiu deschis. Aerisiți pentru îndepărtarea fumului.

Pericol cauzat de scânteile de sudură:

Scânteiele din sudură pot cauza o explozie sau un incendiu. Țineți la distanță de sudură substanțele inflamabile. Nu sudați lângă substanțe inflamabile. Scânteiele din sudură pot cauza incendii. Țineți în apropiere un extingător și o persoană care să vă

Indicații de siguranță

supravegheze și care îl poate utiliza imediat. Nu su-
dați pe butoaie sau pe alte tipuri de recipiente închise.

Pericol cauzat de razele din arcul electric:

Razele arcului electric pot dăuna ochilor și pielii.
Purtați protecție pentru cap și ochelari. Purtați pro-
tecție pentru auz și cămașă cu guler închis. Purtați
căști de protecție și filtre funcționale. Purtați protec-
ție corporală completă.

Pericol cauzat de câmpurile electromag- netice:

Curentul de sudură cauzează câmpuri magnetice.
A nu se utiliza împreună cu implanturile medicinale.
Nu înfășurați niciodată cablurile de sudură în jurul
corpului. Introduceți împreună cablurile de sudură.

● Casca de sudură - indicații de siguranță specifice

- Înainte de începerea operațiunilor de sudare
convingeți-vă funcționarea corespunzătoare a
căștii de sudură cu ajutorul unei surse de lumină
deschise (de ex. o brichetă).
- Datorită stropirii în timpul sudurii geamul de
protecție se poate deteriora. Schimbați imediat
geamurile de protecție deteriorate sau zgâriate.
- Înlocuiți imediat componentele murdare sau
stropite.
- Aparatul poate fi utilizat doar de persoane peste
16 ani.
- Familiarizați-vă cu prevederile de siguranță pen-
tru sudură. Respectați și indicațiile de siguranță
pentru aparatul dumneavoastră de sudură.
- Așezați-vă tot timpul casca de sudură în timpul
sudurii. În cazul neutilizării se pot produce răni
grave pe piele.
- În timpul sudurii purtați întotdeauna îmbrăcă-
minte de protecție.
- Nu utilizați casca de sudură fără un geam de
protecție deoarece unitatea optică poate fi de-
teriorată.
- Schimbați geamul de protecție pentru o vizibili-
tate mai bună și o muncă fără efort.

● Spații înguste și umede

- În cazul lucrărilor efectuate în spații înguste,
umede sau fierbinți trebuie să utilizați suprafe-
țele izolatoare sau intermediare, mănușile cu
manșete din piele sau alte materiale izolatoare,
pentru a proteja corpul.
- În cazul utilizării aparatelor de sudură în condi-
ții electrice periculoase, de ex. în spații înguste
cu pereți conducători electric (butoaie, țevi, etc.,
în spații umede (umezeala îmbrăcămintei de lu-
cru), tensiunea de ieșire a aparatului de sudură
la mers în gol nu trebuie să fie mai mare de 48
volți (valoare efectivă). Acest aparat de sudură
nu trebuie utilizat în aceste cazuri datorită ten-
sionii de ieșire.

● Îmbrăcămintea de protecție

- În timpul lucrărilor sudorul trebuie să fie protejat
pe întregul corp prin îmbrăcămintea corespun-
zătoare și protecție facială împotriva radiațiilor
și arsurilor. Trebuie respectați următorii pași:
 - Purtați îmbrăcămintea de protecție înainte de
operațiunile de sudură.
 - Purtați mănuși.
 - Deschideți fereastra sau ventilatorul pentru a
garanta accesul aerului.
 - Purtați ochelari de protecție și protecție pentru
gură.
- Purtați pe ambele mâini mănuși cu manșete
dintr-un material adecvat (piele). Trebuie să se
afle într-o stare ireproșabilă.
- Pentru protecția împotriva scânteilor și arsurilor
purtați șorțuri corespunzătoare. Atunci când ti-
pul operațiunilor vă solicită de ex. să sudați
deasupra capului, este necesar să purtați un
costum de protecție și o protecție pentru cap.

● Protecție împotriva radiațiilor și a arsurilor

- La toate punctele de lucru agățați "Atenție! Nu
priviți în flăcări!" care avertizează asupra peri-
colelor. Punctele de lucru trebuie împrejmuite

astfel încât persoanele care se află în apropiere să fie protejate. Personalul neautorizat trebuie ținut la distanță.

- În imediata apropiere a locurilor de muncă fixe pereții nu trebuie să fie de culoare deschisă sau lucioși. Ferestrele trebuie asigurate până la înălțimea capului că nu se deschid sau nu iluminează radiații, de ex. printr-o vopsea corespunzătoare.

● Montarea căștii de sudură

- Montați mânerul [8] pe casca de sudură [7], ca în fig. B.
- Montați sticla de protecție [10] pe casca de sudură [7], ca în fig. B.
- Pliați apoi cele trei părți ale umbrelei de sudură. Ambele laterale vor fi conectate prin câte două capse cu partea de sus.

● Pregătirea pentru sudură

Indicație: Atunci când reglați curentul, verificați dacă afișajul pentru curent se mișcă și dacă șurubul de ghidare nu este prins.

Indicație: Detensionați suportul electrodului [5] și a clema de masă [4] și schimbați-le imediat.

- Conectați cablul de curent.
- Poziționați întrerupătorul PORNIT / OPRIT [2] în poziția „ON”. Afișajul pentru curent luminează, procesul de încărcare a început.
- Pentru a termina procesul de lucru, așezați comutatorul PORNIT / OPRIT [2] pe poziția „OFF”.

Indicație: Atunci când lampa de control galben [6] luminează, această indică o supraîncălzire. Cercul de curent a fost întrerupt automat. Procesul de lucru se va termina.

- Fixați clema de masă [4] direct pe unelaltă și pe suprafața pe care este așezată unelalta.

Indicație: Asigurați-vă că există un contact direct cu unelalta. Evitați suprafețele lăcuite și / sau benzile izolatoare.

Indicație: Casca de sudură [7] trebuie utilizată în timpul sudurii. Protejează ochii de arcul

radiațiile luminoase emise de arcul electric și permite o vizibilitate mare asupra uneltei.

● Sudura

După ce ați efectuat toate conexiunile electrice pentru alimentarea cu curent precum și pentru circuitul electric de sudură procedați după cum urmează:

- Introduceți capătul neînfășurat al electrodului în suportul pentru electrod [5] și conectați clema de masă [4] cu unelalta. Aveți grijă să existe un contact electric bun.
- Aparatul are un blocaj pentru blocarea setării grosimii electrodului. Porniți aparatul prin așezarea comutatorului PORNIT / OPRIT [2] în poziția „PORNIT”. Selectați cu ajutorul roții manuale [3] grosimea electrodului: Pentru electrozi de 1,6 sau 2,0 mm reglați roata manuală [3] pe poziția 1.6 / 2.0. Pentru electrozi de 2 mm reglați roata manuală [3] în poziția 2.5.
- Țineți masca de sudură [7] în fața feței și duceți vârful electrodului peste unelalta de lucru ca și cum ați dori să aprindeți un chibrit. Aceasta este cea mai bună metodă pentru a aprinde arcul electric.
- Testați pe un element de probă dacă ați ales electrodul și intensitatea corectă a curentului.

ATENȚIE!

Nu picurați cu electrodul pe unelaltă. Ar putea fi deteriorat și aprinderea arcului electric ar putea fi îngreunată. Pe măsură ce arcul electric s-a aprins încercați să păstrați o distanță față de unelaltă care să corespundă diametrului electrodului. Distanța trebuie să rămână constantă, în timpul sudurii. Înclinarea electrodului trebuie să aibe 20–30 de grade.

ATENȚIE!

Utilizați tot timpul un clește pentru a îndepărta electrodul uzat sau pentru a mișca uneltele fierbinți. Vă rugăm să luați în considerare că după sudură trebuie așezată o suprafață izolatoare.

Pulberea trebuie îndepărtată de pe sudură după răcire. Dacă sudura se continuă pe un punct de sudură întrerupt, atunci trebuie îndepărtată pulberea de pe acel loc.

ATENȚIE!

Operațiunea de sudură provoacă căldură. De aceea aparatul de sudură trebuie utilizat cel puțin o jumătate de oră în mers în gol. În mod alternativ aparatul trebuie să se răcească timp de o oră. Aparatul poate fi ambalat și depozitat după ce temperatura aparatului a fost reglată.

- Deconectați aparatul prin apăsarea comutatorului PORNIT / OPRIT  în poziția OFF.

● Protecția la supraîncălzire

Aparatul este dotat cu o protecție la supraîncălzire. Dacă există o supraîncălzire, atunci lampa de control  se aprinde. Lăsați aparatul de sudură să se răcească pentru câțiva timp.

PESG 120 B2 (cu AC 230V 50Hz ștecher rețea): Siguranțele și conductele către prizele de rețea trebuie să corespundă prevederilor (VDE 0100). Prizele cu siguranța de contact trebuie să aibă max. 16 A (modele și date tehnice: NDM1-63, AC 230/400V C16. IEC 60898. Declanșați. Producător: Nader) trebuie asigurate (siguranțele sau întrerupător de siguranță). Siguranțele mai mari pot avea ca urma aprinderea cablurilor resp. daune cauzate de incendii.

Atenție: Aparatul trebuie conectat la o sursă de rețea cu siguranța menționată. Atunci când suportul electrodului și cleva de masă sunt scurtcircuitate, siguranța se poate declanșa în 16–20 secunde.

Încadrarea conform directivei EMV: Clasa A conform IEC 60974-10

Avertizare: Aparatele clasificate în clasa A sunt prevăzute pentru uz industrial. În cazul utilizării în alte domenii compatibilitatea electromagnetică nu poate fi asigurată, respectiv se pot produce defecțiuni.

● Întreținere

- Înlăturați praful și murdăria de pe aparat.
- Curățați aparatul cu o perie fină sau o lavetă uscată.

● Indicații referitoare la mediul înconjurător și date referitoare la înlăturare



Câștigarea materiei prime în loc de aruncarea gunoiului!



Aparatul, accesoriile și ambalajul trebuie duse la un punct de colectare și sortare.

Nu aruncați aparatul electric de sudură la gunoier menajer, în foc sau în apă. Dacă este posibil reciclați aparatele nefuncționale. Solicitați ajutorul furnizorului dvs. local.

● Indicații referitoare la garanție și service

Granția Creative Marketing Consulting GmbH

Stimate client, pentru acest aparat vă oferim o garanție de 3 ani începând cu data achiziției. În cazul defectelor la nivelul acestui aparat aveți drepturi legale față de vânzătorul aparatului. Aceste drepturi legale nu sunt limitate de garanția noastră prezentată în continuare.

● Condiții de garanție

Perioada garanției începe la data achiziției. Vă rugăm să păstrați bonul de casă original. Acesta reprezintă dovada achiziției.

Dacă în decurs de trei ani de la data achiziției acestui produs se înregistrează un defect de material sau de fabricație, vă reparăm sau înlocuim gratuit produsul – la alegerea noastră – aparatul. Această prestație presupune ca, în această perioadă de trei ani, să ne predați aparatul defect și dovada achiziționării (bonul de casă) și să descrieți pe scurt, în scris, defectul indicând momentul apariției acestuia.

Dacă defectul este acoperit de garanția noastră, veți primi produsul reparat sau unul nou. Cu reparația sau înlocuirea produsului nu începe o nouă perioadă de garanție.

● Domeniul de aplicare al garanției

Aparatul a fost produs cu atenție conform unor standarde stricte de calitate și verificat înainte de livrare.

Garanția se aplică numai pentru defecte de material și de fabricație. Această garanție nu acoperă piesele componente ale produsului care prezintă urme normale de uzură și care sunt văzute ca piese de schimb sau deteriorările la nivelul pieselor casante, de exemplu întrerupătoare, acumulatori sau piese fabricate din sticlă.

Dreptul de garanție se stinge dacă produsul este deteriorat, utilizat sau întreținut în mod necorespunzător. Pentru o utilizare corespunzătoare a produsului trebuie respectate întocmai indicațiile cuprinse în instrucțiunile de utilizare. Trebuie evitate în mod obligatoriu scopurile de utilizare și acțiunile interzise sau împotriva cărora se avertizează în instrucțiunile de utilizare.

Aparatul este destinat numai pentru uz privat și nu pentru o utilizare comercială. În caz de utilizare necorespunzătoare, supunerea la șocuri și alte intervenții care se efectuează de un punct de service neautorizat de noi, garanția devine nulă.

● Modul de desfășurare în caz de garanție

Pentru a garanta o prelucrare rapidă a problemei dumneavoastră, vă rugăm să respectați următoarele indicații:

ntru orice solicitare, vă rugăm să aveți la îndemână bonul de casă și numărul articolului (de exemplu IAN) ca dovadă pentru achiziție.

Numărul de articol este gravat sau poate fi găsit pe plăcuța de fabricație, pe pagina de titlu a

instrucțiunilor de utilizare (jos stânga) sau pe eticheta din partea de jos sau din spate.

În cazul în care există deranjamente în funcționare sau alte deficiențe, vă rugăm să contactați mai întâi telefonic sau prin e-mail departamentul de service indicat în continuare.

Produsul înregistrat ca defect, împreună cu dovada achiziției (bonul de casă) și indicarea deficienței, precum și a momentului apariției acesteia, poate fi trimis gratuit la adresa de service care v-a fost comunicată.



Notă:

La www.lidl-service.com puteți descărca acest manual și numeroase alte manuale, filme cu produse, precum și software.

● Service

Ne puteți contactata:

RO

Denumire: Technick Power KP
 Adresă de internet: www.cmc-creative.de
 E-mail: tech.power@t-online.de
 Telefon: 0040 354738458
 (tarif normal în rețeaua de telefonie fixă din Germania)
 Germania

Sediu:

IAN 273439

Vă rugăm să țineți cont de faptul că următoarea adresă nu este adresa departamentului de service. Contactați mai întâi punctul de service indicat mai sus.

Adresă:

C. M. C. GmbH
 Katharina-Loth-Str. 15
 66386 St. Ingbert
 Germania

Declarație de conformitate

● Declarație de conformitate CE

Noi,

C. M. C. GmbH

Responsabil documentație: Markus Zimmer

Katharina-Loth-Str. 15

66386 St. Ingbert

ne asumăm responsabilitatea că produsul

Aparat electric de sudură

Număr serie: 1914

Anul fabricației: 2016/15

IAN: 273439

Model: **PESG 120 B2**

corespunde prevederilor de siguranță în vigoare și
directivelor europene

Directiva UE privind joasa tensiune

2006/95/CE

Directiva UE referitoare la compatibilitatea

electromagnetică

2004/108/CE

și modificările acesteia.

Pentru declarația de conformitate au fost luate în
considerare următoarele norme armonizate:

EN 60974-10:2007

EN 60974-6:2011

St. Ingbert, 31.01.2016

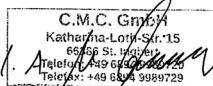

Markus Zimmer

- Manager asigurarea calității -

Легенда на използваните пиктограми	Страница 36
Увод	
Употреба по предназначение	Страница 37
Описание на частите	Страница 37
Технически данни	Страница 37
Обем на доставката	Страница 37
Указания за безопасност	Страница 38
Източници на опасности при електроудъговото заваряване	Страница 39
Специфични указания за безопасност при използване на щита за заваряване	Страница 40
Тесни и влажни помещения	Страница 40
Защитно облекло	Страница 41
Защита срещу лъчение и изгаряния	Страница 41
Монтиране на щита за заваряване	Страница 41
Подготовка за заваряване	Страница 41
Заваряване	Страница 42
Защита от прегряване	Страница 42
Поддръжка	Страница 43
Указания за опазване на околната среда и за отстраняване като отпадък	Страница 43
Указания за гаранцията и сервиза	Страница 43
Гаранционни условия	
Обхват на гаранцията	Страница 43
Процедиране в случай на рекламация	Страница 44
Сервиз	Страница 44
ЕО Декларация за съответствие	Страница 45

Легенда на използваните пиктограми

Легенда на използваните пиктограми			
	Внимание! Прочетете ръководство за работа!		Свързване замасяваща клема
	Мрежов вход; брой на фазите както и		Внимание, възможна опасност!
1 ~ 50Hz	Символ за променлив ток и номинална честота		Възможни са тежки до смър- тоносни наранявания.
	Не изхвърляйте електроуре- дите с битовите отпадъци!		Внимание! Опасност от токов удар!
	Не използвайте уреда на от- крито и никога при дъжд!		Важно указание!
	Токовият удар от заваръчния електрод може да доведе до фатален край		Отстранете опаковката и уреда като отпадък еколо- госъобразно!
	Вдишването на газове, отде- лящи се при заваряването, може да е опасно за здра- вето Ви.		Ръчно електродъгово заваря- ване с покрити пръчкови електроди
	Заваръчните искри могат да предизвикат експлозия или пожар.	IP21S	Вид защита
	Лъчението при електродъго- вото заваряване може да при- чини увреждане на очите и наранявания на кожата.		Максимална продължителност на заваряване в непрекъснат режим $t_{ON(max)}$
	Електромагнитните полета мо- гат да предизвикат смущения във функционирането на сър- дечни стимулатори.		Максимална продължителност на заваряване в прекъснат ре- жим Σt_{ON}
	Свързване държач на електрода		

Електрожен PESG 120 B2

● Увод



Честито! Вие избрахте висококачествен уред на нашата фирма. Преди първата употреба се запознайте с продукта. За целта прочетете внимателно следващото ръководство за експлоатация и указанията за безопасност. Пускането в действие на този инструмент да се извършва само от обучен персонал.

НЕ ДОПУСКАЙТЕ ДА ПОПАДА В РЪЦЕТЕ НА ДЕЦА!

● Употреба по предназначение

Този електрозаваръчен апарат е предназначен за електродъгово заваряване посредством подходящи обмазани електроди. Неправилното боравене с продукта може да бъде опасно за хора, животни и материални ценности. Щитът за заваряване следва да се използва само със защитни стъкла, както и с допълнителни предпазни стъкла, които са обозначени по подходящ начин и служат по принцип само за заваряване. Щитът не е подходящ за лазерно заваряване! Използвайте продукта само съгласно описанието и за посочените области на употреба. Съхранявайте добре настоящото упътване. При предоставяне на продукта на трети лица предавайте също цялата документация. Всяко приложение, различаващо се от предвидената употреба, е забранено и потенциално опасно. Щети вследствие несъблюдаване на указанията или неправилно използване не се покриват от гаранцията и не попадат в обхвата на отговорност на производителя. Уредът е предназначен само за домашна употреба и не бива да се използва за търговски или промишлени цели.

● Описание на частите

Електрозаваръчен апарат

- 1 Ръкохватка
- 2 Превключвател ON/OFF (ВКЛ./ИЗКЛ.)
- 3 Ръчно колело
- 4 Замасяваща клема
- 5 Държач на електрода
- 6 Контролна лампа за прегряване

Щит за заваряване

- 7 Щит за заваряване
- 8 Дръжка
- 9 Комбинирана телена четка с чукче за шлака
- 10 Защитно стъкло

● Технически данни

Захранване:	230V~ 50Hz
Макс. заваръчен ток и съответно стандартизирано работно напрежение:	75 A/21 V– 100 A/22 V
Номинална стойност на мрежовото напрежение:	U_1 : 230 V
Максимална номинална стойност на тока в мрежата:	I_{1max} : 22,5 A
Максимален входящ ток ефективна стойност:	I_{1eff} : 7 A
Номинална стойност на напрежението при празен ход:	U_0 : 48 V
Вид защита:	IP21S

● Обем на доставката

- 1 електрожен PESG 120 B2
- 1 щит за заваряване
- 2 заваръчни кабела
- 1 комбинирана телена четка с чукче за шлака
- 1 упътване за монтаж и употреба



Указания за безопасност

Моля, прочетете внимателно настоящото упътване за употреба и спазвайте описаните указания. Посредством това упътване се запознайте с уреда, правилната му употреба, както и с указанията за безопасност. В типовата табелка са посочени всички технически данни на този заваръчен апарат, моля, осведомете се за техническите параметри на уреда.

- Този уред може да се използва от деца над 16 годишна възраст, както и от лица с ограничени физически, сензорни и умствени способности или без опит и знания, ако са под надзор или са били инструктирани за безопасната употреба на уреда и разбират произтичащите от това опасности. Децата не бива да играят с уреда. Почистването и поддръжката да не се изпълняват от деца без надзор.
- Дейностите по ремонта и/или поддръжката да се извършват само от квалифицирани електротехници.
- Използвайте включените в обема на доставката заваръчни кабели (PESG 120 B2 H01N2-D1 x 10mm²).
- По време на работа уредът не бива да стои директно до стената, да е покрит или заклещен между други уреди, за да може постоянно да прониква достатъчно въздух през вентилационните отвори. Уверете се, че уредът е свързан правилно към хранявания електрически кабел. Избягвайте натоварване на опън на мрежовия проводник. Изключвайте щепсела от контакта, преди да преместите уреда на друго място.
- Винаги изключвайте уреда от превключвателя ВКЛ./ИЗКЛ., ако не го използвате. Поставете държача на електрода върху изопирана основа; можете да изадите електрода от държача едва след като се е охладил за около 15 минути.
- Проверявайте състоянието на заваръчните кабели, държача на електрода, както и на замасяващите клеми. Износването на изолацията и на токопроводящите части може

да предизвика опасности и да намали качеството на заваряването.

- При електродъговото заваряване се отделят искри, разтопени метални частици и дим. Затова съблюдавайте: От работното място и непосредствената му близост да се отстраняват всички запалими вещества и/или материали.
- Осигурете вентилация на работното място.
- Не заварявайте върху контейнери, съдове или тръби, които съдържат или са съдържали запалими течности или газове.

- ⚠ ПРЕДУПРЕЖДЕНИЕ!** Избягвайте всякакъв директен контакт със заваръчната верига. Напрежението при празен ход между цангата на електрода и замасяващата клема може да е опасно, съществува риск от токов удар.
- Не съхранявайте и не използвайте уреда във влажна или мокра среда или при дъжд. Тук важи разпоредбата за защита IP21S.
 - Предпазвайте очите си с предназначените за това защитни стъкла (DIN степен 9-10), които следва да закрепите към доставения щит за заваряване. Използвайте ръкавици и сухо защитно облекло, почистени от масла и грес за предпазване на кожата от ултравиолетовото лъчение на електрическата дъга.

- ⚠ ПРЕДУПРЕЖДЕНИЕ!** Не използвайте хранявания източник за размразяване на тръби.

Съблюдавайте:

- Лъчението на електрическата дъга може да увреди очите и да причини изгаряния по кожата.
- При електродъговото заваряване се отделят искри и капки от разтопен метал, заваряваният детайл се нажежава и остава сравнително дълго време много горещ. Затова не докосвайте детайла с голи ръце.
- При електродъговото заваряване се отделят вредни пари. Внимавайте да не ги вдишвате.
- Предпазвайте се от вредните ефекти на електрическата дъга и дръжте незащитен с работата лица на разстояние минимум 2 m от нея.

⚠ Внимание!

- По време на работа на заваръчния апарат, в зависимост от условията на мрежата в точката на присъединяване, е възможно да възникнат смущения в електрозахранването на други консуматори. Ако имате съмнения, се обърнете към електрическата компания.
- По време на работа на заваръчния апарат могат да възникнат функционални смущения на други устройства, като напр. слухови апарати, сърдечни стимулатори и т.н.

● Източници на опасности при електродъговото заваряване

При електродъговото заваряване съществуват редица източници на опасности. Поради това за заварчика е особено важно да спазва следните правила, за да не застрашава себе си и околните и да избегне щети за хората и уреда.

- Дейностите по захранването, напр. по кабели, щепсели, контакти и т.н. да се изпълняват само от квалифициран електротехник в съответствие с националните и местни разпоредби.
- При злополука незабавно изключете заваръчния апарат от захранването.
- При възникнало контактено напрежение незабавно изключете уреда. Той следва да бъде проверен от квалифициран електротехник.
- Уверете се, че електрическите контакти на веригата на заваръчния ток са изправни.
- При заваряване носете винаги изолиращи ръкавици на двете ръце. Те предпазват от токов удар (напрежение при празен ход на заваръчната верига), от вредно лъчение (топлина и UV лъчение), както и от нажежен метал и пръски.
- Носете здрави, изолиращи обувки. Обувките трябва да изолират и при влага. Изрязаните обувки не са подходящи, тъй като падащи, нажежени метални капки могат да предизвикат изгаряния.
- Носете подходящо защитно облекло, не носете дрехи от синтетична материя.
- Не гледайте с незащитени очи към електрическата дъга, използвайте само щит за

заваряване със защитно стъкло съгласно предписанията по DIN. Освен на топлинни и светлинни лъчи, предизвикващи заслепяване и изгаряния, електрическата дъга е източник и на UV лъчи. При недостатъчна защита това невидимо ултравиолетово лъчение причинява едва след няколко часа забележимо, много болезнено възпаление на конюнктивата. Освен това UV лъчението предизвиква изгаряния на незащитените части на тялото както при слънчево изгаряне.

- Лица или помощници, намиращи се в близост до електрическата дъга, следва да бъдат информирани за опасностите и оборудвани с необходимите защитни средства. При необходимост да се поставят защитни преградни стени.
- При заваряване, особено в малки пространства, да се осигури достатъчен приток на чист въздух, тъй като се отделят дим и вредни газове.
- Да не се извършват заваръчни дейности на контейнери, в които се съхраняват газ, горива, минерални масла или други подобни, дори те да са изпразнени отдавна, тъй като поради остатъците съществува опасност от експлозия.
- За пожаро- и взривоопасни помещения важат специални предписания.
- Заварките, които са изложени на високи натоварвания и трябва да отговарят на определени изисквания за безопасност, следва да се изпълняват само от специално обучени и сертифицирани заварчици. Примери за това са напорни съдове, релси, теглича на ремаркета и др.
- **ВНИМАНИЕ!** Свързвайте замасяващата клема възможно най-близко до заварката, така че заваръчният ток да има минимален път от електрода до замасяващата клема. Никога не свързвайте замасяващата клема с корпуса на заваръчния апарат! Никога не свързвайте замасяващата клема към заземени части, които са много отдалечени от детайла, напр. към водопроводна тръба в друг ъгъл на помещението. В противен случай съществува вероятност от повреда

на системата от защитни проводници в помещението, в което заварявате.

- Не използвайте заваръчния апарат при дъжд.
- Не използвайте заваръчния апарат във влажна среда.
- Поставете заваръчния апарат само върху равна повърхност.
- Изходът е проектиран за температура на околната среда от 20 °C. При по-високи температури продължителността на заваряване може да се съкрати.

Опасност от електрически удар:



Точковият удар от заваръчния електрод може да доведе до фатален край. Не заварявайте при дъжд или сняг. Използвайте сухи изолиращи ръкавици. Не хващайте електрода с голи ръце. Не носете мокри или скъсани ръкавици. Предпазвайте се от токов удар посредством изолацията на детайла. Не отваряйте корпуса на апарата.

Опасност вследствие заваръчен дим:

Вдишването на заваръчен дим може да е опасно за здравето Ви. Не дръжте главата си в дима. Използвайте заваръчните апарати на открити площи. Използвайте аспирация за отвеждане на дима.

Опасност вследствие заваръчни искри:

Заваръчните искри могат да предизвикат експлозия или пожар. Дръжте запалими вещества далече от мястото на заваряване. Не заварявайте в близост до запалими вещества. Заваръчните искри могат да предизвикат пожар. Дръжте наблизо пожарогасител в готовност или помощно лице, което да може да го използва незабавно. Не заварявайте върху барабани или други затворени съдове.

Опасност вследствие лъчението при електродъговото заваряване:

Лъчението при електродъговото заваряване може да причини увреждане на очите и наранявания на кожата. Носете шапка и защитни очила. Носете антифони и дреха с висока яка. Носете защитна каска и използвайте изправни

филтри с подходящ размер. Носете цялостна защитна екипировка.

Опасност вследствие електромагнитни полета:

Заваръчният ток създава електромагнитни полета. Не използвайте уреда, ако имате медицински импланти. Никога не увивайте заваръчните кабели около тялото си. Заваръчните кабели не трябва да се разделят.

● Специфични указания за безопасност при използване на щита за заваряване

- Преди започване на заваръчните дейности се уверете с помощта на източник на ярка светлина (напр. запалка) в правилното функциониране на щита за заваряване.
- Защитното стъкло може да се повреди от пръските. Веднага подменете повреденото или надраскано защитно стъкло.
- Незабавно подменяйте повредените или силно замърсени или напръскани компоненти.
- Уредът да се използва само от лица, навършили 16 години.
- Запознайте се с правилата за безопасност при заваряване. В допълнение съблюдавайте и указанията за безопасност при работа с Вашия заваръчен апарат.
- При работа винаги поставяйте щита за заваряване. Липсата на такъв може да предизвика тежки наранявания на ретината.
- По време на заваряване носете винаги защитно облекло.
- Никога не използвайте щита за заваряване без защитно стъкло, тъй като в противен случай оптичният елемент може да се повреди.
- С цел добра видимост и спокойна работа подменяйте своевременно защитното стъкло.

● Тесни и влажни помещения

- При работа в тесни, влажни или горещи помещения да се използват изолационни материали и междинни подложки, а също

така да се носят дълги ръкавици от кожа или друга изолационна материя, за да се изолира тялото срещу заземяване.

- При използване на заваръчни апарати в рисковите условия, напр. в тесни помещения с електрически проводими стени (бойлер, тръби и т.н.), в мокри помещения (овлажняване на работно облекло), изходното напрежение на заваръчния апарат на празен ход, не трябва да надвишава 48 Volt (ефективна стойност). Заради изходното напрежение този заваръчен апарат може да се използва в тези случаи.

● **Защитно облекло**

- По време на работа цялото тяло на заварчика следва да бъде защитено чрез подходящо облекло и защита на лицето срещу лъчение и изгаряния. Съблюдавайте следните стъпки:
 - Преди заваръчните работи облечете защитно облекло.
 - Сложете ръкавици.
 - Отворете прозорците или включете вентилатор, за да се осигури приток на въздух.
 - Носете предпазни очила и маска на устата.
- Носете на двете ръце дълги ръкавици от подходящ материал (кожа). Трябва да сте в добра кондиция.
- За предпазване на облеклото от летящи искри или изгаряне носете подходяща престилка. Ако видът на работата, напр. заваряване над главата, налага, носете защитен костюм и при нужда защита за главата.

● **Защита срещу лъчение и изгаряния**

- В работната зона да се постави табелка с предупреждение за опасност за очите „Внимание! Не гледайте към пламъка“. Работните места да се изолират така, че намиращите се в близост лица да бъдат защитени. Неоторизирани лица да се държат далече от мястото на заваръчните дейности.

- Стените в непосредствена близост до постоянни работни места да не са в светли или блестящи цветове. Прозорците да се обезопасят минимум на височината на главата срещу пропускане или отразяване на лъчение, напр. чрез боядисване с подходяща боя.

● **Монтиране на щита за заваряване**

- Монтирайте дръжката [8] на щита за заваряване [7], както е представено на фиг. В.
- Монтирайте защитното стъкло [10] на щита за заваряване [7], както е представено на фиг. В.
- След това спънете трите страни на щита за заваряване. Двете странични части се свързват с горната част с по две закопчалки.

● **Подготовка за заваряване**

Указание: Когато настройвате тока, проверете дали индикаторът за захранването реагира и електродът не е блокиран.

Указание: Ако затягането на държача на електрода [5] и замасяващата клема [4] е нестабилно, незабавно ги подменете.

- Свържете захранващите кабели.
- Поставете превключвателя ВКЛ./ИЗКЛ. [2] в положение „ON“. Индикацията за захранването светва, работният процес започва.
- За приключване на работния процес поставете превключвателя ВКЛ./ИЗКЛ. [2] в положение „OFF“.

Указание: Светването на жълтата контролна лампа [6] показва прегряване. Токовата верига автоматично се прекъсва. Работният процес се прекратява.

- Закрепете замасяващата клема [4] директно към детайла или основата, върху която е поставен.

Указание: Уверете се, че има директен контакт с детайла. Затова избягвайте боядисани повърхности и/или изолационни материали.

Указание: Винаги използвайте щита [7] по време на заваряване. Той предпазва очите от лъчението на електрическата дъга и същевременно позволява ясна видимост на детайла.

● Заваряване

След като сте направили свързването към захранването и към заваръчната верига, процедирайте, както следва:

- Поставете необмания край на електрода в държача [5] и свържете замасяващата клемма [4] с детайла. Уверете се, че е налице надежден електрически контакт.
- Таблица върху уреда служи за настройване дебелината на електродите. Включете уреда, като поставите превключвателя ВКЛ./ИЗКЛ. [2] в положение „ON“. След това с помощта на ръчното колело [3] изберете дебелината на електрода: За електроди 1,6 или 2,0 mm поставете ръчното колело [3] в положение 1.6/2.0. За електроди 2 mm поставете ръчното колело [3] в положение 2.5.
- Дръжте щита за заваряване [7] пред лицето си и прокарайте върха на електрода по повърхността на детайла така, като че ли искате да запалите кибритена клечка. Това е най-добрият метод за запалването на електрическа дъга.
- Направете тест върху пробен детайл дали сте избрали подходящия електрод и сила на тока.

ВНИМАНИЕ!

Не почуквайте детайла с електрода. Детайлът може да се повреди и да се затрудни запалването на електрическата дъга. При запалване на електрическата дъга се опитайте да поддържате дистанция спрямо детайла, съответстваща на диаметъра на използвания електрод. По време на заваряването разстоянието следва да се поддържа по възможност константно. Наклонът на електрода в работната посока трябва да е 20–30 градуса.

ВНИМАНИЕ!

Използвайте винаги клещи за отстраняване на износените електроди или за преместване на горещи детайли. Моля, съблюдавайте, че след заваряване държачът на електрода трябва да се поставя винаги върху изолираща основа. Шлакът се отстранява от шева едва след охлаждане. Ако заварката трябва да продължи след прекъснат заваръчен шев, първо следва да се отстрани шлаката в изходната точка.

ВНИМАНИЕ!

При заваряването се отделя топлина. Затова след употреба заваръчният апарат се оставя да работи на празен ход минимум половин час. Алтернативно оставете уреда да се охлади един час. Уредът може да се опакова и съхранява едва след нормализиране на температурата му.

- Изключете уреда, като поставите превключвателя ВКЛ./ИЗКЛ. [2] в положение „OFF“.

● Защита от прегряване

Заваръчният апарат е оборудван със защита от прегряване. При задействана защита от прегряване светва контролната лампа [6]. Оставете заваръчния апарат да се охлади известно време.

PESG 120 B2 (с мрежов щепсел AC 230V 50 Hz): Предпазителите на захранващите проводници към контактите следва да отговарят на изискванията по (VDE 0100). Защитните контакти следва да са обезопасени макс. с 16 A (типове и технически данни: NDM1-63, AC 230/400V C16. IEC 60898. Инерционен предпазител. Производител: Nader) (Предпазител или защитни прекъсвачи за електрически мрежи). По-големите предпазителите могат да предизвикат пожар на кабели или материални щети на сградата.

Внимание: Уредът следва да се свърже към източник на захранване с горепосочения предпазител. Ако държачът на електрода и замасяващата клемма се свържат накъсо, предпазителът може да се задейства след 16-20 секунди.

Класифициране в съответствие с Директивата за EMC: клас А по IEC 60974-10

Предупреждение: Класифицираните като клас А уреди са предназначени за индустриална употреба. При използване в други области електромагнитната съвместимост не може да бъде гарантирана при определени обстоятелства, респективно могат да възникнат инциденти.

● Поддръжка

- Редовно почиствайте уреда от прах и замърсяване.
- Почиствайте уреда с фина четка или със суха кърпа.

● Указания за опазване на околната среда и за отстраняване като отпадък



Оползотворяване на ресурсите вместо изхвърляне на отпадъци!



Уредът, принадлежностите и опаковането следва да се предават за екологично рециклиране.

Не изхвърляйте електрозаваръчния апарат с битовите отпадъци, в огън или във вода. Негодните за употреба уреди следва по възможност да се рециклират. Потърсете съдействие от местния търговец.

● Указания за гаранцията и сервиза

Гаранция на Creative Marketing Consulting GmbH

Уважаеми клиенти, за този уред Вие получавате 3 години гаранция от датата на закупуване. В случай на неизправност на този продукт Вие имате законни права пред продавача. Тези законни права не се ограничават от представената по-долу гаранция.



● Гаранционни условия

Гаранционният срок започва да тече от датата на закупуване. Моля, съхранявайте добре оригиналната касова бележка. Този документ е необходим като доказателство за покупката.

Ако в рамките на три години, считано от датата на покупката на този продукт, възникне материален или фабричен дефект, ние ще го ремонтираме или подменим - по наша преценка - безплатно за Вас. Предпоставка за тази гаранционна услуга е представянето на дефектния уред и касовата бележка (бон), както и на кратко писмено описание, в какво се състои повредата и кога е възникнала.

Ако дефектът се покрива от нашата гаранция, ще получите обратно поправения или нов продукт. С ремонта или подмяната на продукта не започва да тече нов гаранционен срок.

● Обхват на гаранцията

Уредът е произведен по строги правила за качество с необходимото внимание и е тестван добросъвестно преди доставката му.

Гаранцията важи за дефекти на материала или производствени дефекти. Тази гаранция не се разпростира върху части на продукта, които са изложени на нормално износване и поради това се разглеждат като бързо износващи се части или върху повреди на чупливи части, например превключватели, батерии или такива, произведени от стъкло.

Настоящата гаранция става нищожна, ако уредът е повреден, не е използван правилно или не е поддържан правилно. За правилното използване на продукта следва да се спазват всички указания, посочени в ръководството за обслужване. Да се избягват употреба и дейности, които не се препоръчват в ръководството за обслужване или за които са посочени предупреждения.

Гаранционни условия / Сервиз

Продуктът е предназначен единствено за домашна, а не за професионална употреба. При злонамерено и неправомерно отношение, употреба на сила и неправилно използване, които не са извършени от нашите сервизи, гаранцията отпада.

(нормална тарифа за фиксираната мрежа в Германия)
Германия

Седалище:

IAN 273439

● Процедирание в случай на рекламация

За да се гарантира бързо обработване на Вашата заявка, следвайте указанията по-долу: Моля, при всички запитвания дръжте на разположение касовия бон и номера на артикула (напр. IAN) като доказателство за покупката. Номерът на артикула е посочен върху типовата табелка, гравюра, титулната страница на Вашето ръководство (долу вляво) или върху стикера от задната или долната страна на уреда. При възникнали функционални дефекти или други повреди, първо се свържете по телефона или по електронната поща с посочения по-долу сервиз. Продуктът, който е регистриран като дефектен, можете да изпратите след това без пощенски разходи на посочения Ви сервиз, като приложите документ за закупуването (касов бон) и описание, в какво се състои повредата и кога е възникнала.

Моля, съблюдавайте, че следният адрес не е адрес на сервиз.
Първо се обърнете към посочения по-горе сервиз.

Адрес:
C. M. C. GmbH
Katharina-Loth-Str. 15
66386 St. Ingbert
Германия



Указание:

На www.lidl-service.com можете да изтеглите това и много други ръководства, видео филми за продукти и софтуер.

● Сервиз

Така ще ни откриете:

BG

Име: Servicecenter „Bushona“ GmbH
Интернет адрес: www.cmc-creative.de
Имейл: service@bushona.com
Телефон: 02 / 983-63-13
02 / 983-16-01
02 / 983-26-42

● **ЕО Декларация за съответствие СЕ**

Ние,

С. М. С. GmbH

отговорно лице за съставяне на документацията: Markus Zimmer
Katharina-Loth-Str. 15
66386 St. Ingbert

декларираме на своя собствена отговорност, че продуктът

Електрожен

Сериен номер: 1914
Година на производство: 2016 / 15
IAN: 273439
Модел: **PESG 120 B2**

отговаря на съществените изисквания за защита, които са определени в европейските директиви

ЕО Директива за ниско напрежение

2006 / 95 / ЕО

ЕО Директива за електромагнитна съвместимост

2004 / 108 / ЕО

и техните изменения.

За оценка на съответствието са приложени следните хармонизирани стандарти:

EN 60974-10:2007

EN 60974-6:2011

St. Ingbert, 31.01.2016

C.M.C. GmbH
Katharina-Loth-Str. 15
66386 St. Ingbert
Telefon: +49 6304 9989729
Telefax: +49 6304 9989729

Markus Zimmer

- Ръководител Осигуряване на качеството -



Υπόμνημα των χρησιμοποιούμενων εικονογραμμάτων	Σελίδα 48
---	-----------

Εισαγωγή

Χρήση σύμφωνα με τις προδιαγραφές	Σελίδα 49
Περιγραφή μερών	Σελίδα 49
Τεχνικά χαρακτηριστικά.....	Σελίδα 49
Περιεχόμενα παράδοσης.....	Σελίδα 49

Υποδείξεις ασφάλειας	Σελίδα 50
-----------------------------------	-----------

Πηγές κινδύνου κατά την συγκόλληση φωτοβολταϊκού τόξου	Σελίδα 51
Υποδείξεις ασφαλείας σχετικά με την ασπίδα συγκόλλησης	Σελίδα 52
Στενοί και υγροί χώροι	Σελίδα 53
Ένδυση προστασίας.....	Σελίδα 53
Προστασία ενάντια σε ακτινοβολία και εγκαύματα.....	Σελίδα 53

Εγκατάσταση ασπίδας συγκόλλησης	Σελίδα 53
--	-----------

Προετοιμασία συγκόλλησης	Σελίδα 53
---------------------------------------	-----------

Συγκόλληση	Σελίδα 54
-------------------------	-----------

Προστασία υπερθέρμανσης	Σελίδα 55
--------------------------------------	-----------

Συντήρηση	Σελίδα 55
------------------------	-----------

Οικολογικές υποδείξεις και στοιχεία απόρριψης	Σελίδα 55
--	-----------

Οδηγίες για εγγύηση και διαδικασία σέρβις	Σελίδα 55
--	-----------

Όροι εγγύησης	Σελίδα 55
----------------------------	-----------

Πλαίσιο εγγύησης.....	Σελίδα 56
Διεκπεραίωση της εγγύησης.....	Σελίδα 56

Σέρβις	Σελίδα 56
---------------------	-----------

Δήλωση συμμόρφωσης ΕΚ	Σελίδα 57
------------------------------------	-----------

Υπόμνημα των χρησιμοποιούμενων εικονογραμμάτων

Υπόμνημα των χρησιμοποιούμενων εικονογραμμάτων			
	Προσοχή! Διαβάστε τις οδηγίες χρήσης!		Σύνδεση ακροδέκτη γείωσης
	Είσοδος ρεύματος; πλήθος των φάσεων καθώς και		Προσοχή, πιθανοί κίνδυνοι!
1 ~ 50Hz	Σύμβολο εναλασσόμενου ρεύματος και τιμή μέτρησης της συχρότητας		Σοβαροί ως θανάσιμοι τραυμα- τισμοί πιθανοί.
	Μην απορρίπτετε τις ηλεκτρικές συσκευές στα οικιακά απορριμ- ματα!		Προσοχή! Κίνδυνος ηλεκτρο- πληξίας!
	Απαγορεύεται η χρήση της συ- σκευής σε εξωτερικό χώρο και ποτέ με βροχή!		Σημαντική υπόδειξη
	Ηλεκτροπληξία από τα ηλεκτρό- δια συγκόλλησης μπορεί να εί- ναι θανατηφόρα		Αποσύρετε τη συσκευασία και τη συσκευή με τρόπο φιλικό στο περιβάλλον!
	Εισπνοή καπνών συγκόλλησης μπορεί να θέσει την υγεία σας σε κίνδυνο.		Συγκόλληση φωτοβολταϊκού τόξου με περιβεβλημένα ηλε- κτρόδια ράβδους
	Σπινθήρες συγκόλλησης μπο- ρούν να προκαλέσουν έκρηξη ή πυρκαγιά.	IP21S	Είδος προστασίας
	Ακτινοβολία φωτοβολταϊκού τό- ξου μπορεί να βλάψει τα μάτια και να τραυματίσει το δέρμα.		Μέγιστες τιμές μέτρησης χρό- νου συγκόλλησης σε διαρκή τρόπο λειτουργίας ¹ ON (max)
	Ηλεκτρομαγνητικά πεδία μπο- ρούν να διαταράξουν την λει- τουργία βηματοδότην.		Μέγιστες τιμές μέτρησης χρό- νου συγκόλλησης σε διακεκομ- μένο τρόπο λειτουργίας Σ ¹ ON
	Σύνδεση βάσης ηλεκτροδίων		

Συσκευή ηλεκτροσυγκόλλησης PESG 120 B2

● Εισαγωγή



Συγχαρητήρια! Επιλέξατε μια συσκευή υψηλών προδιαγραφών από τον οίκο μας. Πριν από την πρώτη θέση σε λειτουργία εξοικειωθείτε με το προϊόν. Για το σκοπό αυτό διαβάστε προσεκτικά τις παρακάτω οδηγίες χρήσης και υποδείξεις ασφάλειας. Η θέση σε λειτουργία αυτού του μηχανήματος επιτρέπεται να γίνεται μόνο από εκπαιδευμένα πρόσωπα.

ΜΗΝ ΤΟ ΑΦΗΝΕΤΕ ΝΑ ΠΕΡΙΕΛΘΕΙ ΣΤΑ ΧΕΡΙΑ ΠΑΙΔΙΩΝ!

● Χρήση σύμφωνα με τις προδιαγραφές

Αυτή η ηλεκτρική συσκευή συγκόλλησης είναι κατάλληλη για συγκολλήσεις φωτοβολταϊκού τόξου με χρήση των αντίστοιχων επενδεδυμένων ηλεκτροδίων. Μια χρήση του προϊόντος εκτός των προδιαγραφών μπορεί να είναι επικίνδυνη για πρόσωπα, ζώα και υλικά αντικείμενα. Η ασπίδα συγκόλλησης επιτρέπεται να χρησιμοποιείται μόνο με γυαλιά προστασίας συγκόλλησης καθώς και πρόσθετα γυαλιά, τα οποία είναι ανάλογα χαρακτηρισμένα, και κατά βάση να χρησιμοποιείται μόνο για συγκόλληση. Η ασπίδα συγκόλλησης δεν είναι κατάλληλη για συγκόλληση λέιζερ! Χρησιμοποιήστε το προϊόν μόνο όπως περιγράφεται και για τον τομέα εφαρμογής που αναφέρεται. Φυλάξτε τις παρούσες οδηγίες. Σε περίπτωση μεταβίβασης του προϊόντος σε τρίτους παραδώστε μαζί και όλα τα έγγραφα. Κάθε χρήση που αποκλίνει από την προοριζόμενη απαγορεύεται και είναι δυνητικά επικίνδυνη. Βλάβες μέσω αμέλειας ή εσφαλμένης χρήσης δεν καλύπτονται από την εγγύηση και δεν εμπίπτουν στο εύρος κάλυψης του κατασκευαστή. Η συσκευή σχεδιάστηκε για οικιακή χρήση και απαγορεύεται να χρησιμοποιηθεί εμπορικά ή βιομηχανικά.

● Περιγραφή μερών

Ηλεκτρική συσκευή συγκόλλησης

- 1 Χειρολαβή
- 2 Διακόπτης ΕΝΤΟΣ / ΕΚΤΟΣ (ON / OFF)
- 3 Τροχός χειρός
- 4 Ακροδέκτης γείωσης
- 5 Βάση ηλεκτροδίων
- 6 Λαμπτήρας ελέγχου για υπερθέρμανση

Ασπίδα συγκόλλησης

- 7 Ασπίδα συγκόλλησης
- 8 Λαβή
- 9 Σύνθετη βούρτσα σύρματος με σφυρί σμίλη
- 10 Προστατευτικό γυαλί

● Τεχνικά χαρακτηριστικά

Σύνδεση δικτύου:	230V~ 50Hz
Μέγ. ρεύμα συγκόλλησης και η αντίστοιχη τυποποιημένη τάση εργασίας:	75 A / 21 V - 100 A / 22 V
Τιμή μέτρησης η ονομαστική τάση:	U _i : 230V
Μέγιστη τιμή μέτρησης του ονομαστικού ρεύματος:	I _{imax} : 22,5 A
Μέγιστο αποτελεσματικό Ρεύμα εισόδου:	I _{1eff} : 7 A
Τιμή μέτρησης της Τάση αδρανούς λειτουργίας:	U ₀ : 48 V
Είδος προστασίας:	IP21S

● Περιεχόμενα παράδοσης

- 1 Συσκευή ηλεκτροσυγκόλλησης PESG 120 B2
- 1 Ασπίδα συγκόλλησης
- 2 Αγωγοί συγκόλλησης
- 1 Σύνθετη βούρτσα σύρματος με σφυρί σμίλη
- 1 Οδηγίες συναρμολόγησης και χειρισμού



Υποδείξεις ασφάλειας

Παρακαλούμε διαβάστε προσεκτικά αυτές τις οδηγίες πλήρως και λάβετε υπόψη σας τις υποδείξεις που περιγράφονται. Εξοικειωθείτε με βάση αυτές τις οδηγίες χρήσης με την συσκευή, την ορθή της χρήση καθώς και τις υποδείξεις ασφάλειας. Στην πινακίδα τύπου βρίσκονται όλα τα τεχνικά χαρακτηριστικά αυτής της συσκευής συγκόλλησης, παρακαλούμε ενημερωθείτε σχετικά με τις τεχνικές ιδιότητες αυτής της συσκευής.

- Αυτή η συσκευή μπορεί να χρησιμοποιηθεί από παιδιά άνω των 16 ετών καθώς και από πρόσωπα με μειωμένες φυσικές, αισθητηριακές ή πνευματικές ικανότητες ή με έλλειψη εμπειρίας και/ή γνώσης, όταν επιβλέπονται ή έχουν ενημερωθεί σχετικά με την ασφαλή χρήση της συσκευής και έχουν καταλάβει τους κινδύνους που προκύπτουν. Μην επιτρέπετε σε παιδιά να παίζουν με τη συσκευή. Απαγορεύεται ο καθαρισμός και η συντήρηση χρήστη από παιδιά χωρίς επίβλεψη.
- Επιτρέψτε την πραγματοποίηση επισκευών ή/και εργασιών συντήρησης μόνο από εξειδικευμένο ηλεκτροτεχνικό προσωπικό.
- Χρησιμοποιείτε μόνο τους αγωγούς συγκόλλησης που περιέχονται στην συσκευασία (PESG 120 B2 H01N2-D1 x 10 mm?).
- Η συσκευή πρέπει κατά την διάρκεια λειτουργίας να μην στέκεται απευθείας στον τοίχο, να μην είναι καλυμμένη ή συσφιγμένη μεταξύ άλλων συσκευών, ώστε να μπορεί να λαμβάνεται πάντα επαρκής αέρας μέσω των σχισμών αερισμού. Βεβαιωθείτε ότι η συσκευή είναι ορθά συνδεδεμένη στην τάση δικτύου. Αποφύγετε κάθε φορτίο εφελκυσμού του αγωγού δικτύου. Βγάλτε τον ρευματολήπτη από την πρίζα, πριν τοποθετήσετε την συσκευή σε άλλο χώρο.
- Απενεργοποιείτε πάντα την συσκευή, όταν δεν είναι σε λειτουργία, μέσω του διακόπτη ΕΝΤΟΣ/ΕΚΤΟΣ. Τοποθετήστε την βάση ηλεκτροδίων σε ένα μονωμένο υπόστρωμα και αφαιρέστε τα ηλεκτρόδια από την βάση μόνο μετά από 15 λεπτά ψύξης.

- Προσέχετε για την κατάσταση του καλωδίου συγκόλλησης, της βάσης ηλεκτροδίων καθώς και του ακροδέκτη γείωσης. Φθορές στην μόνωση και στα ηλεκτροφόρα μέρη μπορούν να προκαλέσουν κινδύνους και μειώνουν την ποιότητα της εργασίας συγκόλλησης.
- Η συγκόλληση φωτοβολταϊκού τόξου παράγει σπινθήρες, λιωμένα μεταλλικά μέρη και καπνό. Προσέχετε, ώστε να: Απομακρύνετε όλες τις εύφλεκτες ουσίες και/ή υλικά από τον χώρο εργασίας και το άμεσο περιβάλλον του.
- Φροντίστε για αερισμό του χώρου εργασίας.
- Μην συγκολλείτε σε δοχεία, αγγεία ή σωλήνες, τα οποία περιέχουν ή περιείχαν εύφλεκτα υγρά ή αέρια.

⚠ ΠΡΟΕΙΔΟΠΟΙΗΣΗ! Αποφύγετε κάθε άμεση επαφή με το κύκλωμα ρεύματος συγκόλλησης. Η τάση ανοικτού κυκλώματος μεταξύ τσιμπίδας ηλεκτροδίου και ακροδέκτη γείωσης μπορεί να είναι επικίνδυνη, υφίσταται κίνδυνος ηλεκτροπληξίας.

- Μην αποθηκεύετε ή χρησιμοποιείτε την συσκευή σε υγρό ή βρεγμένο περιβάλλον ή βροχή. Εδώ ισχύει η διάταξη διασφάλισης IP21S.
- Προστατέψτε τα μάτια σας με τα καθορισμένα για αυτό γυαλιά προστασίας (DIN βαθμός 9-10), τα οποία στερεώνετε στην εσωκλειόμενη ασπίδα συγκόλλησης. Χρησιμοποιείτε γάντια και στεγνά ενδύματα προστασίας, τα οποία δεν έχουν λάδι και λίπη, για να προστατέψετε το δέρμα από την ακτινοβολία του φωτοβολταϊκού τόξου.
- **⚠ ΠΡΟΕΙΔΟΠΟΙΗΣΗ!** Μην χρησιμοποιείτε την πηγή ρεύματος συγκόλλησης για απόψυξη σωλήνων.

Προσέχετε:

- Η ακτινοβολία του φωτοβολταϊκού τόξου μπορεί να βλάψει τα μάτια και να προκαλέσει εγκαύματα στο δέρμα.
- Η συγκόλληση φωτοβολταϊκού τόξου παράγει σπινθήρες και σταγόνες από λιωμένο μέταλλο, το τεμάχιο εργασίας που συγκολλείται αρχίζει και λάμπει και παραμένει για σχετικά μεγάλο χρονικό διάστημα πάρα πολύ ζεστό. Για αυτό το λόγο μην αγγίζετε το τεμάχιο εργασίας με γυμνά χέρια.

- Κατά την συγκόλληση φωτοβολταϊκού τόξου απευθερώνονται βλαβεροί για την υγεία ατμοί. Προσέχετε ώστε όσο το δυνατό να μην τους εισπνέετε.
- Προστατευθείτε ενάντια στην επικίνδυνη δράση του φωτοβολταϊκού τόξου και κρατήστε πρόσωπα που δεν λαμβάνουν μέρος στην εργασία τουλάχιστον 2 m μακριά από το φωτοβολταϊκό τόξο.

⚠ Προσοχή!

- Κατά την διάρκεια λειτουργίας της συσκευής συγκόλλησης μπορεί, εξαρτώμενο από τις συνθήκες δικτύου στο σημείο σύνδεσης, να προκύψουν διαταραχές στην παροχή τάσης για άλλους καταναλωτές. Σε περίπτωση αμφιβολίας απευθυνθείτε στην επιχείρησή σας παροχής ενέργειας.
- Κατά την διάρκεια λειτουργίας της συσκευής συγκόλλησης μπορεί να προκύψουν διαταραχές λειτουργίας άλλων συσκευών, π.χ. ακουστικά, βηματοδότες κτλ.

● Πηγές κινδύνου κατά την συγκόλληση φωτοβολταϊκού τόξου

Κατά την συγκόλληση φωτοβολταϊκού τόξου προκύπτει μια σειρά από πηγές κινδύνου. Για αυτό το λόγο είναι ιδιαίτερα σημαντικό για τον συγκολλητή να τηρεί τους ακόλουθους κανόνες, για να μην θέτει σε κίνδυνο τον ίδιο και άλλους και προς αποφυγή ζημιών σε πρόσωπα και στη συσκευή.

- Επιπρέπειτε εργασίες στα μέρη τάσης δικτύου, π.χ. καλώδια, ρευματολήπτη, πρίζες κτλ., να πραγματοποιούνται μόνο από έναν ηλεκτροτεχνίτη σύμφωνα με τις εθνικές και τοπικές προδιαγραφές.
- Διαχωρίζεται σε ατυχήματα την συσκευή συγκόλλησης άμεσα από την παροχή τάσης.
- Αν προκύψουν ηλεκτρικές τάσεις επαφής, απενεργοποιήστε την συσκευή άμεσα και αφήστε να την εξετάσει ένας ηλεκτροτεχνίτης.
- Προσέχετε πάντα για καλές ηλεκτρικές επαφές στη πλευρά του ρεύματος συγκόλλησης.
- Κατά την συγκόλληση να φοράτε πάντα και στα δυο χέρια μονωμένα γάντια. Αυτά προστατεύουν από ηλεκτροπληξίες (τάση ανοικτού

κυκλώματος του κυκλώματος ρεύματος συγκόλλησης), από βλαβερές ακτινοβολίες (θερμότητα και υπεριώδη ακτινοβολία UV) καθώς και από πυρακτωμένο μέταλλο και επακόλουθα πισσιλίσματα.

- Φοράτε σταθερά, μονωμένα υποδήματα. Τα υποδήματα πρέπει να μονώνουν επίσης εναντία σε υγρασία. Ημίμποτα δεν είναι κατάλληλα, επειδή πυρακτωμένες σταγόνες μετάλλου που πέφτουν μπορούν να προκαλέσουν εγκαύματα.
- Φοράτε κατάλληλη ένδυση προστασίας, όχι συνθετικά ενδύματα.
- Μην κοιτάτε με απροστάτευτα μάτια στο φωτοβολταϊκό τόξο, χρησιμοποιείτε μόνο ασπίδα συγκολλητή-συγκόλλησης με γυαλί προστασίας σύμφωνα με τις προδιαγραφές σύμφωνα με DIN. Το φωτοβολταϊκό τόξο εκπέμπει εκτός από φως και θερμική ακτινοβολία, η οποία προκαλεί λάμψη ή έγκαιμα, επίσης υπεριώδη ακτινοβολία UV. Αυτή η αόρατη υπεριώδης ακτινοβολία προκαλεί με ανεπαρκή προστασία μια πάρα πολύ επώδυνη επιπεφυκίτιδα, η οποία γίνεται αντιληπτή μόνο μετά από μερικές ώρες. Εκτός αυτού προκαλεί η υπεριώδης ακτινοβολία UV εγκαύματα σε απροστάτευτα μέρη του σώματος όπως με την ηλιακή ακτινοβολία.
- Άτομα ή βοηθοί που βρίσκονται επίσης κοντά στο φωτοβολταϊκό τόξο πρέπει να ενημερώνονται για τους κινδύνους και να είναι εξοπλισμένοι με τα απαραίτητα μέσα προστασίας. Αν είναι απαραίτητο τοποθετήστε τοίχους προστασίας.
- Κατά την συγκόλληση, ιδιαίτερα σε μικρούς χώρους, πρέπει να φροντίζετε για επαρκή κυκλοφορία αέρα, επειδή δημιουργούνται καπνός και βλαβερά αέρια.
- Σε δοχεία, μέσα στα οποία αποθηκεύονται αέρια, καύσιμα, ορυκτέλαια ή παρ., απαγορεύεται - ακόμη και αν έχουν αδείασει πριν από πολύ καιρό - να εκτελούνται εργασίες συγκόλλησης, επειδή υφίσταται κίνδυνος έκρηξης μέσω κατ'λοιπών.
- Σε χώρους επικίνδυνους για πυρκαγιά και έκρηξη ισχύουν ειδικές προδιαγραφές.
- Συνδέσεις συγκόλλησης, οι οποίες εκτίθενται σε μεγάλες καταπονήσεις και πρέπει να πληρούν καθορισμένες απαιτήσεις ασφάλειας, επιτρέπεται να εκτελούνται μόνο από ιδιαίτερα εκπαιδευμένους και ελεγχμένους συγκολλητές.

Παραδείγματα είναι δοχεία υπό πίεση, σιδηροδρομικές ράγες, κοτσαδόροι κτλ.

- **ΠΡΟΣΟΧΗ!** Συνδέετε τον ακροδέκτη γείωσης πάντοτε όσο το δυνατό πιο κοντά στο σημείο συγκόλλησης, έτσι ώστε το ρεύμα συγκόλλησης να μπορεί να πάρει τον συντομότερο δρόμο από το ηλεκτρόδιο στον ακροδέκτη γείωσης. Ποτέ μην συνδέετε τον ακροδέκτη γείωσης με το περιβλήμα της συσκευής συγκόλλησης! Ποτέ μην συνδέετε τον ακροδέκτη γείωσης σε γειωμένα μέρη, τα οποία βρίσκονται μακριά από το τεμάχιο εργασίας, π.χ. σε έναν σωλήνα νερού στην άλλη γωνία του χώρου. Διαφορετικά θα μπορούσε να προκύψει φθορά στο σύστημα προστασίας αγωγών του χώρου, στον οποίο συγκολλείτε.
- Μην χρησιμοποιείτε την συσκευή συγκόλλησης στην βροχή.
- Μην χρησιμοποιείτε την συσκευή συγκόλλησης σε υγρό περιβάλλον.
- Τοποθετείτε την συσκευή συγκόλλησης μόνο σε επίπεδο χώρο.
- Η έξοδος είναι μετρημένη σε μια θερμοκρασία περιβάλλοντος 20 °C. Ο χρόνος συγκόλλησης μπορεί να μειωθεί σε υψηλότερες θερμοκρασίες.

Κίνδυνος μέσω ηλεκτροπληξίας:



Ηλεκτροπληξία από ένα ηλεκτρόδιο συγκόλλησης μπορεί να είναι θανατηφόρα. Μην συγκολλείτε σε βροχή ή χιόνι. Φοράτε στεγνά μονωμένα γάντια. Μην αγγίζετε τα ηλεκτρόδια με γυμνά χέρια. Μην φοράτε βρεγμένα ή φθαρμένα γάντια. Προστατευτείτε από μια ηλεκτροπληξία μέσω μονώσεων ενάντια στο τεμάχιο εργασίας. Μην ανοίγετε το περίβλημα της εγκατάστασης.

Κίνδυνος μέσω καπνού συγκόλλησης:

Η εισπνοή καπνού συγκόλλησης μπορεί να θέσει την υγεία σε κίνδυνο. Μην κρατάτε το κεφάλι μέσα στον καπνό. Χρησιμοποιείτε την εγκατάσταση σε ανοιχτούς χώρους. Χρησιμοποιείτε αερισμό για απομάκρυνση του καπνού.

Κίνδυνος μέσω σπινθήρων συγκόλλησης:

Σπινθήρες συγκόλλησης μπορούν να προκαλέσουν έκρηξη ή πυρκαγιά. Κρατήστε μακριά από την συγκόλληση εύφλεκτες ύλες. Μην συγκολλείτε κοντά σε εύφλεκτες ύλες. Σπινθήρες συγκόλλησης

μπορούν να προκαλέσουν πυρκαγιές. Έχετε πρόχειρο έναν πυροσβεστήρα πλησίον και έναν παρατηρητή, ο οποίος μπορεί να τον χρησιμοποιήσει άμεσα. Μην συγκολλείτε σε βαρέλια ή οποιαδήποτε κλειστά δοχεία.

Κίνδυνος μέσω ακτινοβολίας φωτοβολταϊκού τόξου:

Ακτινοβολία φωτοβολταϊκού τόξου μπορεί να βλάψει τα μάτια και να τραυματίσει το δέρμα. Φοράτε καπέλο κα γυαλιά ασφαλείας. Φοράτε ωτασπίδες και γιακά πουκαμίσου με ψηλό κλείσιμο. Φοράτε κράνος προστασίας συγκόλλησης και όθικτα μεγάθη φίλτρου. Φοράτε πλήρη προστασία σώματος.

Κίνδυνος μέσω ηλεκτρομαγνητικών πεδίων:

Το ρεύμα συγκόλλησης παράγει ηλεκτρομαγνητικά πεδία. Μην το χρησιμοποιείτε μαζί με ιατρικά εμφυτεύματα. Ποτέ μην τυλίγετε τους αγωγούς συγκόλλησης γύρω από το σώμα. Κρατήστε μαζί τους αγωγούς συγκόλλησης.

● Υποδείξεις ασφαλείας σχετικά με την ασπίδα συγκόλλησης

- Βεβαιωθείτε με την βοήθεια μια φωτεινής πηγής φωτός (π.χ. αναπτήρας) πάντα πριν από την έναρξη της εργασίας συγκόλλησης για την δέουσα λειτουργία της ασπίδας συγκόλλησης.
- Μέσω πιστολισμάτων συγκόλλησης μπορεί να φθαρεί το φύλλο προστασίας. Αντικαταστήστε άμεσα φθαρμένα ή γδαρμένα φύλλα προστασίας.
- Αντικαταστήστε αμέσως φθαρμένα ή έντονα βρώμικα ή πιστολισμένα συστατικά μέρη.
- Η συσκευή επιτρέπεται να χρησιμοποιείται μόνο από πρόσωπα, τα οποία έχουν συμπληρώσει το 16. ηλικίας τους.
- Εξοικειωθείτε με τις προδιαγραφές ασφαλείας για την συγκόλληση. Παρακαλούμε λάβετε υπόψη σας για αυτό τις υποδείξεις ασφαλείας της συσκευής σας συγκόλλησης.
- Φοράτε πάντα την ασπίδα συγκόλλησης κατά την συγκόλληση. Σε μη-χρήση μπορεί να πάθετε σοβαρούς τραυματισμούς του αμφιβληστροειδούς.

- Φοράτε κατά την διάρκεια της συγκόλλησης πάντα προστατευτική ένδυση.
- Ποτέ μην χρησιμοποιείτε την ασπίδα συγκόλλησης χωρίς φύλλο προστασίας, επειδή διαφορετικά μπορεί να πάθει ζημιά η οπτική μονάδα.
- Αντικαταστήστε το φύλλο προστασίας εγκαίρως για καλή ορατότητα και ξεκούραστη εργασία.

● Στενοί και υγροί χώροι

- Κατά την εργασία σε στενούς, υγρούς ή ζεστούς χώρους πρέπει να χρησιμοποιούνται μονωτικά υποθέματα και διαχωριστικά, επιπλέον να φοριούνται γάντια καρπού από δέρμα ή άλλη μονωτική ύλη, για να μονώνουν το σώμα ενάντια σε γείωση.
- Κατά την χρήση συσκευών συγκόλλησης υπό ηλεκτρικά επικίνδυνες συνθήκες, π.χ. στενούς χώρους από ηλεκτρικά αγωγίματα τοιχώματα (λέβητες, σωλήνες κτλ.), σε υγρούς χώρους (εμποτισμός της ένδυσης εργασίας) απαγορεύεται η τάση εξόδου της συσκευής συγκόλλησης σε λειτουργία εν κενώ να είναι μεγαλύτερη από 48 Volt (δραστική τιμή). Αυτή η συσκευή συγκόλλησης επιτρέπεται να χρησιμοποιείται σε τέτοιες περιπτώσεις εξαιτίας της τάσης εξόδου.

● Ένδυση προστασίας

- Κατά την διάρκεια εργασίας πρέπει ο συγκολλητής να είναι προστατευμένος σε ολόκληρο το σώμα του μέσω αντιστοιχης ένδυσης και προστασίας προσώπου ενάντια σε ακτινοβολία και εγκαύματα. Τα ακόλουθα βήματα πρέπει να ληφθούν υπόψη:
 - Φορέστε την ένδυση προστασίας πριν την εργασία συγκόλλησης.
 - Φορέστε γάντια.
 - Ανοίξτε το παράθυρο ή τον ανεμιστήρα, για να εξασφαλίσετε παροχή αέρα.
 - Φορέστε γυαλιά προστασίας και προστασία στόματος.
- Και στα δυο χέρια πρέπει να φοριούνται γάντια καρπού από κατάλληλη ύλη (δέρμα). Πρέπει να βρίσκονται σε άφορη κατάσταση.

- Για προστασία της ένδυσης ενάντια σε ιπτάμενους σπινθήρες και εγκαύματα πρέπει να φοράτε κατάλληλα ποδιά. Αν το είδος των εργασιών, π.χ. συγκόλληση πάνω από το κεφάλι, το απαιτεί, πρέπει να φοράτε στολή προστασίας, και αν είναι απαραίτητο, επίσης μια προστασία κεφαλής.

● Προστασία ενάντια σε ακτινοβολία και εγκαύματα

- Στο σημείο εργασίας μέσω μιας πινακίδας „Προσοχή! Μην κοιτάτε στις φλόγες!“ ενημερώνετε για τον κίνδυνο για τα μάτια. Οι θέσεις εργασίας πρέπει όσο το δυνατό να περιφρασσονται έτσι, ώστε πρόσωπα που βρίσκονται πλησίον να είναι προστατευμένα. Μη εξουσιοδοτημένα άτομα πρέπει να είναι μακριά από τις εργασίες συγκόλλησης.
- Σε άμεση γεινίαση σε σταθερές θέσεις εργασίας πρέπει οι τοίχοι να μην είναι ούτε ανοιχτόχρωμα βαμμένοι μήτε γυαλιστεροί. Τα παράθυρα πρέπει να ασφαλιζονται τουλάχιστον ως το ύψος κεφαλής ενάντια σε διαπερατότητα ή αντανάκλαση ακτινοβολίας, π.χ. μέσω κατάλληλης βαφής.

● Εγκατάσταση ασπίδας συγκόλλησης

- Εγκαταστήστε την λαβή [8] στην ασπίδα συγκόλλησης [7], όπως παρουσιάζεται στην Εικ. Β.
- Εγκαταστήστε το γυαλί προστασίας [10] στην ασπίδα συγκόλλησης [7], όπως παρουσιάζεται στην Εικ. Β.
- Διπλώστε στο τέλος τις τρεις πλευρές της ασπίδας συγκόλλησης. Τα δυο πλευρικά τμήματα συνδέονται πάντα με δυο κουμπιά πίεσης με το άνω τμήμα.

● Προετοιμασία συγκόλλησης

Υπόδειξη: Όταν ρυθμίζετε το ρεύμα, ελέγξτε αν η ένδειξη ρεύματος κινείται και ότι η ακίδα οδηγός δεν είναι κολλημένη.

Υπόδειξη: Αν χαλαρώνει η δύναμη συσφιζέως της βάσης ηλεκτροδίων [5] και του ακροδέκτη γείωσης [4], αντικαταστήστε τα αμέσως.

- Συνδέστε το καλώδιο ρεύματος.
- Βάλτε τον διακόπτη ΕΝΤΟΣ / ΕΚΤΟΣ [2] στην θέση „ON“. Η ένδειξη ρεύματος ανάβει, η διαδικασία εργασίας ξεκινάει.
- Για να τερματίσετε την διαδικασία εργασίας, βάλτε τον διακόπτη ΕΝΤΟΣ / ΕΚΤΟΣ [2] στην θέση „OFF“.

Υπόδειξη: Όταν ο κίτρινος λαμπτήρας ελέγχου [6] ανάβει, αυτό υποδεικνύει μια υπερθέρμανση. Το κύκλωμα ρεύματος διακόπτεται αυτόματα. Η διαδικασία εργασίας τερματίζεται.

- Στερεώστε τον ακροδέκτη γείωσης [4] απευθείας στο τεμάχιο εργασίας ή στο υπόθεμα, πάνω στο οποίο είναι τοποθετημένο το τεμάχιο εργασίας.

Υπόδειξη: Φροντίστε, ώστε να υφίσταται μια άμεση επαφή με το τεμάχιο εργασίας. Αποφεύγετε για αυτό βαμένες επιφάνειες και / ή μονωτικές ύλες.

Υπόδειξη: Η ασπίδα συγκόλλησης [7] πρέπει να χρησιμοποιείται πάντα κατά την διάρκεια της συγκόλλησης. Προστατεύει τα μάτια από διαφεύγουσα ακτινοβολία φωτός από το φωτοβολταϊκό τόξο και επιπλέον ξεκάθαρα θέαση στο τεμάχιο εργασίας.

● Συγκόλληση

Αφού έχετε εκτελέσει όλες τις ηλεκτρικές συνδέσεις για την παροχή ρεύματος καθώς και για το κύκλωμα ρεύματος συγκόλλησης, πράξτε όπως ακολουθεί:

- Εισάγετε το άκρο του ηλεκτροδίου χωρίς χιτώνιο στην βάση ηλεκτροδίου [5] και συνδέστε τον ακροδέκτη γείωσης [4] με το τεμάχιο εργασίας. Προσέξτε, ώστε να υφίσταται μια καλή ηλεκτρική επαφή.
- Η συσκευή διαθέτει μια σάρωση για ρύθμιση του πάχους των ηλεκτροδίων. Ενεργοποιήστε την συσκευή, με το να βάλετε τον διακόπτη ΕΝΤΟΣ / ΕΚΤΟΣ [2] στην θέση „ON“. Επιλέξτε κατόπιν με την βοήθεια του τροχού χειρός [3] το πάχος ηλεκτροδίων: Για ηλεκτρόδια 1,6 ή 2,0 mm ρυθμίστε τον τροχό χειρός [3]

στην θέση 1.6 / 2.0. Για ηλεκτρόδια 2 mm ρυθμίστε τον τροχό χειρός [3] στην θέση 2.5.

- Κρατήστε την ασπίδα συγκόλλησης [7] μπροστά από το πρόσωπο και οδηγήστε την μύτη ηλεκτροδίου έτσι πάνω από το τεμάχιο εργασίας, σα να θέλατε να ανάψετε ένα σπύρτο. Αυτή είναι η καλύτερη μέθοδος για να ανάψετε το φωτοβολταϊκό τόξο.
- Δοκιμάστε σε ένα δοκιμαστικό τεμάχιο, αν έχετε επιλέξει το σωστό ηλεκτρόδιο και ένταση ρεύματος.

ΠΡΟΣΟΧΗ!

Μην αγγίζετε με το ηλεκτρόδιο το τεμάχιο εργασίας. Θα μπορούσε να πάθει ζημιά και δυσχεραίνεται η ανάφλεξη του φωτοβολταϊκού τόξου. Αμέσως μόλις έχει ανάψει το φωτοβολταϊκό τόξο, προσπαθήστε να διατηρήσετε μια απόσταση από το τεμάχιο εργασίας, η οποία να αντιστοιχεί στην διάμετρο του ηλεκτροδίου που χρησιμοποιείτε. Η απόσταση πρέπει να παραμένει όσο το δυνατό συνεχής ενώ συγκολλείτε. Η κλίση ηλεκτροδίου προς την φορά εργασίας πρέπει να κυμαίνεται σε 20-30 μοίρες.

ΠΡΟΣΟΧΗ!

Χρησιμοποιείτε πάντοτε μια πένσα για να απομακρύνετε χρησιμοποιημένα ηλεκτρόδια ή να μετακινείτε ζεστά τεμάχια εργασίας. Προσέχετε παρακαλούμε ότι η βάση ηλεκτροδίου μετά την συγκόλληση πρέπει να τοποθετείτε πάντοτε σε ένα μονωμένο υπόστρωμα. Τα αποκαΐδια επιτρέπεται να απομακρυνθούν από τη ραφή μόνο μετά την ψύξη. Αν συνεχίζεται μια συγκόλληση σε μια διακεκομμένη ραφή συγκόλλησης, πρέπει τα αποκαΐδια να απομακρυνθούν στο σημείο εφαρμογής.

ΠΡΟΣΟΧΗ!

Η εργασία συγκόλλησης παράγει θερμότητα. Για αυτό πρέπει η συσκευή συγκόλλησης μετά την χρήση να λειτουργεί τουλάχιστον για μισή ώρα σε λειτουργία εν κενώ. Εναλλακτικά αφήστε τη συσκευή να κρυώσει για μια ώρα. Η συσκευή επιτρέπεται να συσκευαστεί και να αποθηκευτεί μόνο, όταν έχει κανονικοποιήσει την θερμοκρασία συσκευής.

- Απενεργοποιήστε την συσκευή, με το να βάλετε τον διακόπτη ΕΝΤΟΣ / ΕΚΤΟΣ [2] στην θέση „OFF“.

● Προστασία υπερθέρμανσης

Η συσκευή συγκόλλησης είναι εξοπλισμένη με μια προστασία υπερθέρμανσης. Αν ενεργοποιηθεί η προστασία υπερθέρμανσης, τότε ανάβει η λυχνία ελέγχου [6]. Αφήστε την συσκευή συγκόλλησης να κρυώσει για λίγο.

PESG 120 B2 (με ρευματολήπτη AC 230V 50Hz): Οι ασφάλειες των παροχών στους ρευματολήπτες πρέπει να ανταποκρίνονται στις προδιαγραφές (VDE 0100). Οι ρευματολήπτες επαφής πρέπει να ανοίγουν με μέγ. 16 A (τύπος και τεχνικά χαρακτηριστικά: NDM1-63, AC 230 / 400V C16. IEC 60898.φορτία. Κατασκευαστής: Nader) να είναι ασφαλισμένοι (ασφάλειες ή διακόπτες προστασίας παροχής). Μεγαλύτερες ασφάλειες μπορούν να έχουν ως συνέπειες ηλεκτρική πυρκαγιά ή πυρκαγιά κτιρίου.

Προσοχή: Η συσκευή πρέπει να συνδέεται σε μια πηγή ρεύματος με την π.α. ασφάλεια. Αν η βάση ηλεκτροδίου και ο ακροδέκτης γείωσης είναι βραχυκυκλωμένοι, μπορεί η ασφάλεια να ανοίξει σε 16-20 δευτερόλεπτα.

Κατάταξη σύμφωνα με οδηγία ΗΜΣ: Κλάση A σύμφωνα με IEC 60974-10

Προσοχή: Καταταγμένες συσκευές ως κλάση A προβλέπονται για χρήση σε βιομηχανικό χώρο. Σε χρήση σε άλλους χώρους μπορεί η ηλεκτρομαγνητική συμβατότητα υπό συνθήκες να μην εξασφαλιστεί, ή μπορεί να προκύψουν βλάβες.

● Συντήρηση

- Απομακρύνετε σκόνη και βρωμιές τακτικά από την συσκευή.
- Καθαρίζετε την συσκευή με μια λεπτή βούρτσα ή ένα στεγνό πανί.

● Οικολογικές υποδείξεις και στοιχεία απόρριψης



Κέρδος πρώτων υλών αντί για απόρριψη απορριμμάτων!



Η συσκευή, τα εξαρτήματα και η συσκευασία πρέπει να παραδοθούν σε μια οικολογική ανακύκλωση.

Μη πετάτε την συσκευή συγκόλλησης στα οικιακά απορρίμματα, σε φωτιά ή σε νερό. Αν είναι δυνατό, μη-λειτουργικές πλέον συσκευές πρέπει να ανακυκλώνονται. Ρωτήστε τους τοπικούς σας αντιπροσώπους για βοήθεια.

● Οδηγίες για εγγύηση και διαδικασία σέρβις

Εγγύηση της Creative Marketing Consulting GmbH

Αγαπητή πελάτισσα, αγαπητέ πελάτη, η παρούσα συσκευή συνοδεύεται από εγγύηση 3 ετών από την ημερομηνία αγοράς. Σε περίπτωση βλαβών στο προϊόν έχετε νομικά δικαιώματα προς τον πωλητή του προϊόντος. Τα νομικά δικαιώματα δεν περιορίζονται από την εγγύηση που παρατίθεται παρακάτω.

● Όροι εγγύησης

Η εγγύηση ισχύει από την ημερομηνία αγοράς. Παρακαλείσθε να φυλάξετε με προσοχή την ταμειακή απόδειξη. Το συγκεκριμένο έγγραφο θα απαιτηθεί ως αποδεικτικό αγοράς.

Σε περίπτωση που εντός του διαστήματος των τριών ετών από την ημερομηνία αγοράς αυτού του προϊόντος προκύψει κάποιο σφάλμα υλικού ή κατασκευής, το προϊόν επισκευάζεται ή αντικαθίσταται από εμάς - κατόπιν επιλογής μας - δωρεάν. Η συγκεκριμένη παροχή εγγύησης προϋποθέτει ότι η ελαττωματική συσκευή θα σταλεί εντός της τριετούς προθεσμίας, θα προσκομιστεί η απόδειξη αγοράς (ταμειακή απόδειξη) καθώς και μια σύντομη γραπτή περιγραφή της βλάβης στην οποία θα αναφέρεται το τί είναι η βλάβη και πότε εμφανίστηκε.

Σε περίπτωση που το ελάττωμα καλύπτεται από την εγγύηση, θα σας επιστραφεί το επισκευασμένο προϊόν ή θα λάβετε ένα καινούργιο. Με την επισκευή ή

Όροι εγγύησης / Σέρβις

την αντικατάστασή του προϊόντος δεν ξεκινάει καινούργια διάρκεια εγγύησης.

● Πλαίσιο εγγύησης

Η συσκευή κατασκευάστηκε προσεκτικά κάτω από αυστηρές οδηγίες ποιότητας και ελέγχθηκε επιμελώς πριν από την αποστολή.

Η εγγύηση ισχύει για σφάλματα υλικού ή κατασκευής. Η παρούσα εγγύηση δεν επεκτείνεται σε μέρη προϊόντος, τα οποία εκτέθηκαν σε φυσιολογική φθορά και για αυτό το λόγο μπορούν να θεωρηθούν ως φθαρτά μέρη ή για βλάβες σε εύθραυστα μέρη, π.χ. διακόπτες, επαναφορτιζόμενες μπαταρίες ή παρόμοια, τα οποία είναι κατασκευασμένα από γυαλί.

Αυτή η εγγύηση παύει να ισχύει αν το προϊόν πάθει βλάβη, χρησιμοποιηθεί ή συντηρηθεί εκτός των προδιαγραφών. Για μια χρήση του προϊόντος σύμφωνα με τις προδιαγραφές, θα πρέπει να τηρηθούν με ακρίβεια όλες οι οδηγίες που αναφέρονται στις οδηγίες χρήσης. Οι σκοποί χρήσης και οι ενέργειες που δεν συνίστανται στις οδηγίες χρήσης ή για τους οποίους γίνεται προειδοποίηση πρέπει οπωσδήποτε να αποφεύγονται.

Το προϊόν προορίζεται μόνο για ιδιωτική και όχι για επαγγελματική χρήση. Σε περίπτωση κακής μεταχείρισης ή ακατάλληλης χρήσης, σε περίπτωση άσκησης βίας και σε παρεμβάσεις, οι οποίες δε διεξήχθησαν από το εξουσιοδοτημένο τμήμα σέρβις, η εγγύηση παύει να ισχύει.

● Διεκπεραίωση της εγγύησης

Για να εξασφαλίσουμε τη γρήγορη επεξεργασία του αιτήματός σας, παρακαλούμε ακολουθήστε τις παρακάτω υποδείξεις:

Παρακαλούμε να έχετε πρόχειρα πάντα την απόδειξη αγοράς και τον κωδικό προϊόντος (π.χ. IAN) για την περίπτωση υποβολής τυχόν ερωτημάτων, ως αποδεικτικό της αγοράς σας.

Ο κωδικός προϊόντος αναγράφεται στην πινακίδα τύπου, εγχάρακτος, στο εξώφυλλο των οδηγιών σας

(κάτω αριστερά) ή στην αυτοκόλλητη ετικέτα στην πίσω ή την κάτω πλευρά.

Αν προκύψουν σφάλματα λειτουργίας ή άλλου είδους ελαττώματα, επικοινωνήστε άμεσα μέσω τηλεφώνου ή E-Mail με το παρακάτω κατονομασμένο τμήμα σέρβις.

Στη συνέχεια μπορείτε να στείλετε δωρεάν στη διεύθυνση του τμήματος σέρβις που σας κοινοποιείται ένα προϊόν που χαρακτηρίζεται ως ελαττωματικό το οποίο θα συνοδεύεται από την απόδειξη αγοράς (ταμειακή απόδειξη) και τα στοιχεία, που παρουσιάστηκε η βλάβη και τότε εμφανίστηκε.



Υπόδειξη:

Από την ιστοσελίδα www.lidl-service.com μπορείτε να κατεβάσετε το παρόν και πολλά άλλα εγχειρίδια, βίντεο των προϊόντων και λογισμικό.

● Σέρβις

Έτσι μπορείτε να έρθετε σε επικοινωνία με εμάς:

GR

Όνομα:	C. M. C. GmbH
Ιστοσελίδα:	www.cmc-creative.de
E-Mail:	service.gr@cmc-creative.de
Τηλέφωνο:	+49 (0) 6894 9989752 (κανονική τιμολόγηση γερμ. σταθερού δικτύου)
Έδρα:	Γερμανία

IAN 273439

Λάβετε υπόψη ότι η ακόλουθη διεύθυνση δεν είναι διεύθυνση αλληλογραφίας του τμήματος σέρβις. Επικοινωνήστε αρχικά με το τμήμα σέρβις στην παραπάνω διεύθυνση.

Διεύθυνση:

C. M. C. GmbH
Katharina-Loth-Str. 15
66386 St. Ingbert
Γερμανία

● **Δήλωση συμμόρφωσης ΕΚ C E**

Εμείς, η

C. M. C. GmbH

Υπεύθυνος πιστοποίησης: Markus Zimmer

Katharina-Loth-Str. 15

66386 St. Ingbert

δηλώνουμε με αποκλειστική ευθύνη, ότι το προϊόν

Συσκευή ηλεκτροσυγκόλλησης

Αριθμός σειράς: 1914

Έτος κατασκευής: 2016 / 15

IAN: 273439

Μοντέλο: **PESG 120 B2**

πληρεί τις βασικές απαιτήσεις προστασίας, οι οποίες ορίζονται στην Ευρωπαϊκή Οδηγία

Ευρωπαϊκή οδηγία περι χαμηλής τάσης

2006 / 95 / ΕΚ

Ευρωπαϊκή οδηγία περι

ηλεκτρομαγνητικής συμβατότητας

2004 / 108 / ΕΚ

και των αλλαγών της.

Για την αξιολόγηση συμμόρφωσης χρησιμοποιήθηκαν οι ακόλουθοι εναρμοσμένοι κανονισμοί:

EN 60974-10:2007

EN 60974-6:2011

St. Ingbert, 31.01.2016

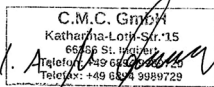

















Markus Zimmer

- Διευθυντής διασφάλισης ποιότητας -



Legende der verwendeten Piktogramme	Seite 60
Einleitung	
Bestimmungsgemäße Verwendung.....	Seite 61
Teilebeschreibung.....	Seite 61
Technische Daten.....	Seite 61
Lieferumfang.....	Seite 61
Sicherheitshinweise	
Gefahrenquellen beim Lichtbogenschweißen.....	Seite 63
Schweißschirm-spezifische Sicherheitshinweise.....	Seite 64
Enge und feuchte Räume.....	Seite 64
Schutzkleidung.....	Seite 65
Schutz gegen Strahlen und Verbrennungen.....	Seite 65
Schweißschirm montieren	Seite 65
Schweißen vorbereiten	Seite 65
Schweißen	Seite 65
Überhitzungsschutz	Seite 66
Wartung	Seite 66
Umwelthinweise und Entsorgungsangaben	Seite 67
Hinweise zu Garantie und Serviceabwicklung	Seite 67
Garantiebedingungen	
Garantieumfang.....	Seite 67
Abwicklung im Garantiefall.....	Seite 67
Service	Seite 68
EG-Konformitätserklärung	Seite 68

Legende der verwendeten Piktogramme

Legende der verwendeten Piktogramme			
	Vorsicht! Betriebsanleitung lesen!		Anschluss Masseklemme
	Netzeingang; Anzahl der Phasen sowie		Achtung, mögliche Gefahren!
1 ~ 50Hz	Wechselstromsymbol und Bemessungswert der Frequenz		Schwere bis tödliche Verletzungen möglich.
	Entsorgen Sie Elektrogeräte nicht über den Hausmüll!		Vorsicht! Stromschlaggefahr!
	Verwenden Sie das Gerät nicht im Freien und nie bei Regen!		Wichtiger Hinweis!
	Elektrischer Schlag von der Schweißelektrode kann tödlich sein		Entsorgen Sie Verpackung und Gerät umweltgerecht!
	Einatmen von Schweißrauchen kann Ihre Gesundheit gefährden.		Lichtbogenhandschweißen mit umhüllten Stabelektroden
	Schweißfunken können eine Explosion oder einen Brand verursachen.	IP21S	Schutzart
	Lichtbogenstrahlen können die Augen schädigen und die Haut verletzen.		Größter Schweißzeit-Bemessungs- wert im fortlaufenden Modus $I_{ON(max)}$
	Elektromagnetische Felder können die Funktion von Herzschrittmachern stören.		Größter Schweißzeit-Bemessungs- wert im intermittierenden Modus ΣI_{ON}
	Anschluss Elektrodenhalter		

Elektro-Schweißgerät PESG 120 B2

● Einleitung



Herzlichen Glückwunsch! Sie haben sich für ein hochwertiges Gerät aus unserem Haus entschieden. Machen Sie sich vor der ersten Inbetriebnahme mit dem Produkt vertraut. Lesen Sie hierzu aufmerksam die nachfolgende Bedienungsanleitung und die Sicherheitshinweise. Die Inbetriebnahme dieses Werkzeuges darf nur durch unterwiesene Personen erfolgen.

NICHT IN DIE HÄNDE VON KINDERN KOMMEN LASSEN!

● Bestimmungsgemäße Verwendung

Dieses Elektro-Schweißgerät eignet sich zum Lichtbogenhandschweißen unter Verwendung der entsprechenden Mantelelektroden. Eine unsachgemäße Handhabung des Produkts kann gefährlich für Personen, Tiere und Sachwerte sein. Der Schweißschirm darf nur mit Schweißerschutzgläsern sowie Vorsatzgläsern, die entsprechend gekennzeichnet sind, benutzt und grundsätzlich nur zum Schweißen verwendet werden. Der Schweißschirm ist nicht für das Laserschweißen geeignet! Benutzen Sie das Produkt nur wie beschrieben und für die angegebenen Einsatzbereiche. Bewahren Sie diese Anleitung gut auf. Händigen Sie alle Unterlagen bei Weitergabe des Produkts an Dritte ebenfalls mit aus. Jegliche Anwendung, die von der bestimmungsgemäßen Verwendung abweicht, ist untersagt und potentiell gefährlich. Schäden durch Nichtbeachtung oder Fehlanwendung werden nicht von der Garantie abgedeckt und fallen nicht in den Haftungsbereich des Herstellers. Das Gerät wurde für den Hausgebrauch konzipiert und darf nicht kommerziell oder industriell genutzt werden.

● Teilebeschreibung

Elektro-Schweißgerät

- 1 Handgriff
- 2 EIN-/AUS-Schalter (ON/OFF)
- 3 Handrad
- 4 Masseklemme
- 5 Elektrodenhalter
- 6 Kontrolllampe für Überhitzung

Schweißschirm

- 7 Schweißschirm
- 8 Griff
- 9 Kombidrahtbürste mit Schlackehammer
- 10 Schutzglas

● Technische Daten

Netzanschluss:	230V~ 50Hz
Max. Schweißstrom und die entsprechende genormte Arbeitsspannung:	75 A/ 21 V-100 A/22 V
Bemessungswert der Netzspannung:	U_1 : 230V
Größter Bemessungswert des Netzstroms:	I_{1max} : 22,5 A
Maximaler effektiver Eingangsstrom:	I_{1eff} : 7 A
Bemessungswert der Leerlaufspannung:	U_0 : 48V
Schutzart:	IP21S

● Lieferumfang

- 1 Elektro-Schweißgerät
- 1 Schweißschirm
- 2 Schweißleitungen
- 1 Kombidrahtbürste mit Schlackehammer
- 1 Montage- und Bedienungsanleitung



Sicherheitshinweise

Bitte lesen Sie die Gebrauchsanweisung sorgfältig durch und beachten Sie die beschriebenen Hinweise. Machen Sie sich anhand dieser Gebrauchsanweisung mit dem Gerät, dessen richtigem Gebrauch sowie den Sicherheitshinweisen vertraut. Auf dem Typenschild stehen alle technischen Daten von diesem Schweißgerät, bitte informieren Sie sich über die technischen Gegebenheiten dieses Gerätes.

- Dieses Gerät kann von Kindern ab 16 Jahren und darüber sowie von Personen mit verringerten physischen, sensorischen oder mentalen Fähigkeiten oder Mangel an Erfahrung und Wissen benutzt werden, wenn sie beaufsichtigt oder bezüglich des sicheren Gebrauchs des Gerätes unterwiesen wurden und die daraus resultierenden Gefahren verstehen. Kinder dürfen nicht mit dem Gerät spielen. Reinigung und Benutzerwartung dürfen nicht von Kindern ohne Beaufsichtigung durchgeführt werden.
- Lassen Sie Reparaturen oder / und Wartungsarbeiten nur von qualifizierten Elektro-Fachkräften durchführen.
- Verwenden Sie nur die im Lieferumfang enthaltenen Schweißleitungen (PESG 120 B2 H01N2-D1 x 10 mm²).
- Das Gerät sollte während des Betriebes nicht direkt an der Wand stehen, nicht abgedeckt oder zwischen andere Geräte eingeklemmt werden, damit immer genügend Luft durch die Lüftungsschlitze aufgenommen werden kann. Vergewissern Sie sich, dass das Gerät richtig an die Netzspannung angeschlossen ist. Vermeiden Sie jede Zugbeanspruchung der Netzleitung. Ziehen Sie den Netzstecker aus der Steckdose, bevor Sie das Gerät an einem anderen Ort aufstellen.
- Wenn das Gerät nicht im Betrieb ist, schalten Sie es immer mittels EIN- / AUS-Schalter aus. Legen Sie den Elektrodenhalter auf einer isolierten Unterlage ab und nehmen Sie erst nach 15 Minuten Abkühlung die Elektroden aus dem Halter.
- Achten Sie auf den Zustand der Schweißkabel, des Elektrodenhalters sowie der Masseklemmen.

Abnutzungen an der Isolierung und an den stromführenden Teilen können Gefahren hervorrufen und die Qualität der Schweißarbeit mindern.

- Lichtbogenschweißen erzeugt Funken, geschmolzene Metallteile und Rauch. Beachten Sie daher: Alle brennbaren Substanzen und / oder Materialien vom Arbeitsplatz und dessen unmittelbarer Umgebung entfernen.
- Sorgen Sie für eine Belüftung des Arbeitsplatzes.
- Schweißen Sie nicht auf Behältern, Gefäßen oder Rohren, die brennbare Flüssigkeiten oder Gase enthalten oder enthalten haben.

⚠️ WARNUNG! Vermeiden Sie jeden direkten Kontakt mit dem Schweißstromkreis. Die Leerlaufspannung zwischen Elektrodenzange und Masseklemme kann gefährlich sein, es besteht die Gefahr eines elektrischen Schlages.

- Lagern oder verwenden Sie das Gerät nicht in feuchter oder in nasser Umgebung oder im Regen. Hier gilt die Schutzbestimmung IP21S.
- Schützen Sie die Augen mit dafür bestimmten Schutzgläsern (DIN Grad 9-10), die Sie auf dem mitgelieferten Schweißschirm befestigen. Verwenden Sie Handschuhe und trockene Schutzkleidung, die frei von Öl und Fett ist, um die Haut vor der ultravioletten Strahlung des Lichtbogens zu schützen.

⚠️ WARNUNG! Verwenden Sie die Schweißstromquelle nicht zum Auftrauen von Rohren.

Beachten Sie:

- Die Strahlung des Lichtbogens kann die Augen schädigen und Verbrennungen auf der Haut hervorrufen.
- Das Lichtbogenschweißen erzeugt Funken und Tropfen von geschmolzenem Metall, das geschweißte Werkstück beginnt zu glühen und bleibt relativ lange sehr heiß. Berühren Sie das Werkstück deshalb nicht mit bloßen Händen.
- Beim Lichtbogenschweißen werden gesundheitsschädliche Dämpfe freigesetzt. Achten Sie darauf, diese möglichst nicht einzuatmen.
- Schützen Sie sich gegen die gefährlichen Effekte des Lichtbogens und halten Sie nicht an der Arbeit beteiligte Personen mindestens 2 m vom Lichtbogen entfernt.

⚠ Achtung!

- Während des Betriebes des Schweißgerätes kann es, abhängig von den Netzbedingungen am Anschlusspunkt, zu Störungen in der Spannungsversorgung für andere Verbraucher kommen. Wenden Sie sich im Zweifelsfall an Ihr Energieversorgungsunternehmen.
- Während des Betriebes des Schweißgerätes kann es zur Funktionsstörungen anderer Geräte kommen, z. B. Hörgerät, Herzschrittmachern usw.

● Gefahrenquellen beim Lichtbogenschweißen

Beim Lichtbogenschweißen ergibt sich eine Reihe von Gefahrenquellen. Es ist daher für den Schweißer besonders wichtig, nachfolgende Regeln zu beachten, um sich und andere nicht zu gefährden und Schäden für Mensch und Gerät zu vermeiden.

- Lassen Sie Arbeiten auf der Netzspannungsseite, z. B. an Kabeln, Steckern, Steckdosen usw., nur von einer Elektrofachkraft nach nationalen und örtlichen Vorschriften ausführen.
- Trennen Sie bei Unfällen das Schweißgerät sofort von der Netzspannung.
- Wenn elektrische Berührungsspannungen auftreten, schalten Sie das Gerät sofort aus und lassen es von einer Elektrofachkraft überprüfen.
- Auf der Schweißstromseite immer auf gute elektrische Kontakte achten.
- Beim Schweißen immer an beiden Händen isolierende Handschuhe tragen. Diese schützen vor elektrischen Schlägen (Leerlaufspannung des Schweißstromkreises), vor schädlichen Strahlungen (Wärme und UV-Strahlung) sowie vor glühendem Metall und Schlagspritzern.
- Festes, isolierendes Schuhwerk tragen. Die Schuhe sollen auch bei Nässe isolieren. Halbschule sind nicht geeignet, da herabfallende, glühende Metalltropfen Verbrennungen verursachen können.
- Geeignete Schutzkleidung tragen, keine synthetischen Kleidungsstücke.
- Nicht mit ungeschützten Augen in den Lichtbogen sehen, nur Schweißer-Schweißschirm mit vorschriftsmäßigem Schutzglas nach DIN verwenden. Der Lichtbogen gibt außer Licht- und

Wärmestrahlen, die eine Blendung bzw. Verbrennung verursachen, auch UV-Strahlen ab. Diese unsichtbare ultraviolette Strahlung verursacht bei ungenügendem Schutz eine erst einige Stunden später bemerkbare, sehr schmerzhafte Bindehautentzündung. Außerdem ruft UV-Strahlung auf ungeschützte Körperstellen Verbrennung wie bei einem Sonnenbrand hervor.

- Auch in der Nähe des Lichtbogens befindlichen Personen oder Helfer müssen auf die Gefahren hingewiesen und mit den nötigen Schutzmitteln ausgerüstet werden. Wenn erforderlich, Schutzwände aufstellen.
- Beim Schweißen, besonders in kleinen Räumen, ist für ausreichende Frischluftzufuhr zu sorgen, da Rauch und schädliche Gase entstehen.
- An Behältern, in denen Gase, Treibstoffe, Mineralöle oder dgl. gelagert werden, dürfen - auch wenn sie schon vor langer Zeit entleert wurden - keine Schweißarbeiten vorgenommen werden, da durch Rückstände Explosionsgefahr besteht.
- In feuer- und explosionsgefährdeten Räumen gelten besondere Vorschriften.
- Schweißverbindungen, die großen Beanspruchungen ausgesetzt sind und bestimmte Sicherheitsforderungen erfüllen müssen, dürfen nur von besonders ausgebildeten und geprüften Schweißern ausgeführt werden. Beispiele sind Druckkessel, Laufschiene, Anhängerkuppelungen usw.
- **ACHTUNG!** Schließen Sie die Masseklemme stets so nahe wie möglich an die Schweißstelle an, so dass der Schweißstrom den kürzestmöglichen Weg von der Elektrode zur Masseklemme nehmen kann. Verbinden Sie die Masseklemme niemals mit dem Gehäuse des Schweißgerätes! Schließen Sie die Masseklemme niemals an geerdeten Teilen an, die weit vom Werkstück entfernt liegen, z. B. einem Wasserrohr in einer anderen Ecke des Raumes. Andernfalls könnte es dazu kommen, dass das Schutzleitersystem des Raumes, in dem Sie schweißen, beschädigt wird.
- Verwenden Sie das Schweißgerät nicht im Regen.
- Verwenden Sie das Schweißgerät nicht in feuchter Umgebung.
- Stellen Sie das Schweißgerät nur auf einen ebenen Platz.

- Der Ausgang ist bei einer Umgebungstemperatur von 20 °C bemessen. Die Schweißzeit darf bei höheren Temperaturen reduziert werden.

Gefährdung durch elektrischen Schlag:



Elektrischer Schlag von einer Schweißelektrode kann tödlich sein. Nicht bei Regen oder Schnee schweißen. Trockene Isolierhandschuhe tragen. Die Elektrode nicht mit bloßen Händen anfassen. Keine nassen oder beschädigten Handschuhe tragen. Schützen Sie sich vor einem elektrischen Schlag durch Isolierungen gegen das Werkstück. Das Gehäuse der Einrichtung nicht öffnen.

Gefährdung durch Schweißrauch:

Das Einatmen von Schweißrauch kann die Gesundheit gefährden. Den Kopf nicht in den Rauch halten. Einrichtungen in offenen Bereichen verwenden. Entlüftung zum Entfernen des Rauches verwenden.

Gefährdung durch Schweißfunken:

Schweißfunken können eine Explosion oder einen Brand verursachen. Brennbare Stoffe vom Schweißen fernhalten. Nicht neben brennbaren Stoffen schweißen. Schweißfunken können Brände verursachen. Einen Feuerlöscher in der Nähe bereithalten und einen Beobachter, der ihn sofort benutzen kann. Nicht auf Trommeln oder irgendwelchen geschlossenen Behältern schweißen.

Gefährdung durch Lichtbogenstrahlen:

Lichtbogenstrahlen können die Augen schädigen und die Haut verletzen. Hut und Sicherheitsbrille tragen. Gehörschutz und hoch geschlossenen Hemdkragen tragen. Schweißerschutzhelme und einwandfreie Filtergrößen tragen. Vollständigen Körperschutz tragen.

Gefährdung durch elektromagnetische Felder:

Schweißstrom erzeugt elektromagnetische Felder. Nicht zusammen mit medizinischen Implantaten verwenden. Niemals die Schweißleitungen um den Körper wickeln. Schweißleitungen zusammenführen.

● Schweißschirm-spezifische Sicherheitshinweise

- Überzeugen Sie sich mit Hilfe einer hellen Lichtquelle (z. B. Feuerzeug) immer vor Beginn der Schweißarbeiten von der ordnungsgemäßen Funktion des Schweißschirmes.
- Durch Schweißspritzer kann die Schutzscheibe beschädigt werden. Tauschen Sie beschädigte oder zerkratzte Schutzscheiben sofort aus.
- Ersetzen Sie beschädigte oder stark verschmutzte bzw. verspritzte Komponenten unverzüglich.
- Das Gerät darf nur von Personen betrieben werden, die das 16. Lebensjahr vollendet haben.
- Machen Sie sich mit den Sicherheitsvorschriften für das Schweißen vertraut. Beachten Sie hierzu auch die Sicherheitshinweise ihres Schweißgerätes.
- Setzen Sie den Schweißschirm immer beim Schweißen auf. Bei Nichtverwendung können Sie sich schwere Netzhautverletzungen zuziehen.
- Tragen Sie während des Schweißens immer Schutzkleidung.
- Verwenden Sie den Schweißschirm nie ohne Schutzscheibe, da sonst die optische Einheit beschädigt werden kann.
- Tauschen Sie für gute Durchsicht und ermüdungsfreies Arbeiten die Schutzscheibe rechtzeitig.

● Enge und feuchte Räume

- Bei Arbeiten in engen, feuchten oder heißen Räumen sind isolierende Unterlagen und Zwischenlagen zu verwenden, ferner Stulpenhandschuhe aus Leder oder anderen isolierenden Stoffen zu tragen, um den Körper gegen Erde zu isolieren.
- Bei Verwendung von Schweißgeräten unter elektrisch gefährlichen Bedingungen, z. B. in engen Räumen aus elektrisch leitfähigen Wandungen (Kessel, Rohre usw.), in nassen Räumen (Durchfeuchten der Arbeitskleidung), darf die Ausgangsspannung des Schweißgerätes im Leerlauf nicht höher als 48 Volt (Effektivwert) sein. Dieses Schweißgerät darf aufgrund der Ausgangsspannung in diesen Fällen verwendet werden.

● Schutzkleidung

- Während der Arbeit muss der Schweißer an seinem ganzen Körper durch entsprechende Kleidung und Gesichtsschutz gegen Strahlung und Verbrennungen geschützt sein. Folgende Schritte sollen beachtet werden:
 - Vor der Schweißarbeit die Schutzkleidung anziehen.
 - Handschuhe anziehen.
 - Fenster oder Ventilator öffnen, um die Luftzufuhr zu garantieren.
 - Schutzbrille und Mundschutz tragen.
- An beiden Händen sind Stulpenhandschuhe aus einem geeigneten Stoff (Leder) zu tragen. Sie müssen sich in einem einwandfreien Zustand befinden.
- Zum Schutz der Kleidung gegen Funkenflug und Verbrennungen sind geeignete Schürzen zu tragen. Wenn die Art der Arbeiten, z. B. des Überkopfschweißens, es erfordert, ist ein Schutzanzug und, wenn nötig, auch ein Kopfschutz zu tragen.

● Schutz gegen Strahlen und Verbrennungen

- An der Arbeitsstelle durch einen Aushang „Vorsicht! Nicht in die Flammen sehen!“ auf die Gefährdung der Augen hinweisen. Die Arbeitsplätze sind möglichst so abzuschirmen, dass die in der Nähe befindlichen Personen geschützt sind. Unbefugte sind von den Schweißarbeiten fernzuhalten.
- In unmittelbarer Nähe ortsfester Arbeitsstellen sollen die Wände weder hellfarbig noch glänzend sein. Fenster sind mindestens bis Kopfhöhe gegen Durchlassen oder Zurückwerfen von Strahlung zu sichern, z. B. durch geeigneten Anstrich.

● Schweißschirm montieren

- Montieren Sie den Griff **[8]** am Schweißschirm **[7]**, wie in Abb. B dargestellt.

- Montieren Sie das Schutzglas **[10]** am Schweißschirm **[7]**, wie in Abb. B dargestellt.
- Klappen Sie anschließend die drei Seiten des Schweißschirms zusammen. Die beiden Seitenteile werden jeweils durch zwei Druckknöpfe mit dem oberen Teil verbunden.

● Schweißen vorbereiten

Hinweis: Wenn Sie den Strom einstellen, überprüfen Sie, ob sich die Stromanzeige bewegt und die Leitspindel nicht verklemmt ist.

Hinweis: Lässt die Spannkraft des Elektrodenhalters **[5]** und der Masseklemme **[4]** nach, tauschen Sie diese sofort aus.

- Schließen Sie die Stromkabel an.
- Stellen Sie den EIN-/AUS-Schalter **[2]** auf Position „ON“. Die Stromanzeige leuchtet, der Arbeitsvorgang beginnt.
- Um den Arbeitsvorgang zu beenden, stellen Sie den EIN-/AUS-Schalter **[2]** auf Position „OFF“.

Hinweis: Wenn die gelbe Kontrolllampe **[6]** leuchtet, deutet dies auf eine Überhitzung hin. Der Stromkreis wird automatisch unterbrochen. Der Arbeitsvorgang wird beendet.
- Befestigen Sie die Masseklemme **[4]** direkt am Werkstück oder an der Unterlage, auf der das Werkstück abgestellt ist.

Hinweis: Sorgen Sie dafür, dass ein Direktkontakt mit dem Werkstück besteht. Meiden Sie daher lackierte Oberflächen und/oder Isolierstoffe.

Hinweis: Der Schweißschirm **[7]** ist während des Schweißens immer zu verwenden. Es schützt die Augen vor der vom Lichtbogen ausgehenden Lichtstrahlung und erlaubt dennoch deutliche Sicht auf das Werkstück.

● Schweißen

Nachdem Sie alle elektrische Anschlüsse für die Stromversorgung sowie für den Schweißstromkreis vorgenommen haben, gehen Sie folgendermaßen vor:

- Führen Sie das nicht ummantelte Ende der Elektrode in den Elektrodenhalter [5] ein und verbinden Sie die Masseklammer [4] mit dem Werkstück. Achten Sie darauf, dass ein guter elektrischer Kontakt besteht.
- Das Gerät verfügt über eine Rasterung zur Einstellung der Elektrodenstärke. Schalten Sie das Gerät ein, indem Sie den EIN-/AUS-Schalter [2] auf Position „ON“ stellen. Wählen Sie anschließend mit Hilfe des Handrads [3] die Elektrodenstärke: Für 1,6 oder 2,0 mm Elektroden stellen Sie das Handrad [3] auf die Position 1.6/2.0. Für 2 mm Elektroden stellen Sie das Handrad [3] auf die Position 2.5.
- Halten Sie den Schweißschirm [7] vor das Gesicht und führen Sie die Elektrodenspitze so über das Werkstück, als ob Sie ein Streichholz anzünden wollen. Dies ist die beste Methode, um den Lichtbogen zu zünden.
- Testen Sie auf einem Probestück, ob Sie die richtige Elektrode und Stromstärke gewählt haben.

ACHTUNG!

Tupfen Sie nicht mit der Elektrode das Werkstück. Es könnte beschädigt und die Zündung den Lichtbogen erschwert werden. Sobald sich der Lichtbogen entzündet hat, versuchen Sie eine Distanz zum Werkstück einzuhalten, die dem verwendeten Elektrodendurchmesser entspricht. Der Abstand sollte möglichst konstant bleiben, während Sie schweißen. Die Elektrodenneigung in Arbeitsrichtung sollte 20–30 Grad betragen.

ACHTUNG!

Benutzen Sie immer eine Zange, um verbrauchte Elektroden zu entfernen oder heiße Werkstücke zu bewegen. Beachten Sie bitte, dass der Elektrodenhalter nach dem Schweißen immer auf eine isolierende Unterlage abgelegt werden muss.

Die Schlacke darf erst nach dem Abkühlen von der Naht entfernt werden. Wird eine Schweißung an einer unterbrochenen Schweißnaht fortgesetzt, ist erst die Schlacke an der Ansatzstelle zu entfernen.

ACHTUNG!

Die Schweißarbeit erzeugt Hitze. Deshalb muss das Schweißgerät nach der Benutzung mindestens eine halbe Stunde lang im Leerlauf betrieben werden.

Alternativ lassen Sie das Gerät eine Stunde lang abkühlen. Das Gerät darf erst gepackt und gelagert werden, wenn sich die Gerätetemperatur normalisiert hat.

- Schalten Sie das Gerät aus, indem Sie den EIN-/AUS-Schalter [2] auf Position „OFF“ stellen.

● Überhitzungsschutz

Das Schweißgerät ist mit einem Überhitzungsschutz ausgestattet. Sollte der Überhitzungsschutz ansprechen, so leuchtet die Kontrolllampe [6] auf. Lassen Sie das Schweißgerät einige Zeit abkühlen.

PESG 120 B2 (mit AC 230V 50 Hz Netzstecker): Die Absicherungen der Zuleitungen zu den Netzsteckdosen muss den Vorschriften entsprechen (VDE 0100). Schutzkontaktsteckdosen dürfen mit max. 16 A (Typen und technische Daten: NDM1-63, AC 230/400V C16. IEC 60898. Träge auslösen. Hersteller: Nader) abgesichert werden (Sicherungen oder Leitungsschutzschalter). Höhere Absicherungen können Leitungsbrand bzw. Gebäudebrandschäden zur Folge haben.

Achtung: Das Gerät muss an eine Netzquelle mit o. g. Sicherung angeschlossen werden. Wenn Elektrodenhalter und Masseklammer kurzgeschlossen ist, kann die Sicherung in 16-20 Sekunden auslösen. Einstufung nach EMV Richtlinie: Klasse A gemäß IEC 60974-10

Warnung: Als Klasse A eingestufte Geräte sind für den Einsatz im industriellen Bereich vorgesehen. Beim Einsatz in anderen Bereichen kann die elektromagnetische Verträglichkeit unter Umständen nicht gewährleistet werden, bzw. es kann zu Störfällen kommen.

● Wartung

- Entfernen Sie Staub und Verschmutzungen regelmäßig von dem Gerät.
- Reinigen Sie das Gerät mit einer feinen Bürste oder einem trockenen Tuch.

● **Umwelthinweise und Entsorgungsangaben**



Rohstoffrückgewinnung statt Müllentsorgung!



Gerät, Zubehör und Verpackung sollten einer umweltgerechten Wiederverwertung zugeführt werden.

Werfen Sie das Elektro-Schweißgerät nicht in den Hausmüll, ins Feuer oder ins Wasser. Wenn möglich, sollten nicht mehr funktionstüchtige Geräte recycelt werden. Fragen Sie Ihren lokalen Händler um Hilfe.

● **Hinweise zu Garantie und Serviceabwicklung**

Garantie der Creative Marketing Consulting GmbH

Sehr geehrte Kundin, sehr geehrter Kunde, Sie erhalten auf dieses Gerät 3 Jahre Garantie ab Kaufdatum. Im Falle von Mängeln dieses Produkts stehen Ihnen gegen den Verkäufer des Produkts gesetzliche Rechte zu. Diese gesetzlichen Rechte werden durch unsere im Folgenden dargestellte Garantie nicht eingeschränkt.

● **Garantiebedingungen**

Die Garantiefrist beginnt mit dem Kaufdatum. Bitte bewahren Sie den Original-Kassenbon gut auf. Diese Unterlage wird als Nachweis für den Kauf benötigt.

Tritt innerhalb von drei Jahren ab dem Kaufdatum dieses Produkts ein Material- oder Fabrikationsfehler auf, wird das Produkt von uns – nach unserer Wahl – für Sie kostenlos repariert oder ersetzt. Diese Garantieleistung setzt voraus, dass innerhalb der Drei-Jahres-Frist das defekte Gerät und der Kaufbeleg (Kassenbon) vorgelegt und schriftlich kurz beschrieben wird, worin der Mangel besteht und wann er aufgetreten ist.

Wenn der Defekt von unserer Garantie gedeckt ist, erhalten Sie das reparierte oder ein neues Produkt zurück. Mit Reparatur oder Austausch des Produkts beginnt kein neuer Garantiezeitraum.

● **Garantieumfang**

Das Gerät wurde nach strengen Qualitätsrichtlinien sorgfältig produziert und vor Anlieferung gewissenhaft geprüft.

Die Garantieleistung gilt für Material- oder Fabrikationsfehler. Diese Garantie erstreckt sich nicht auf Produktteile, die normaler Abnutzung ausgesetzt sind und daher als Verschleißteile angesehen werden können oder für Beschädigungen an zerbrechlichen Teilen, z.B. Schalter, Akkus oder solchen, die aus Glas gefertigt sind.

Diese Garantie verfällt, wenn das Produkt beschädigt, nicht sachgemäß benutzt oder gewartet wurde. Für eine sachgemäße Benutzung des Produkts sind alle in der Bedienungsanleitung aufgeführten Anweisungen genau einzuhalten. Verwendungszwecke und Handlungen, von denen in der Bedienungsanleitung abgeraten oder vor denen gewarnt wird, sind unbedingt zu vermeiden.

Das Produkt ist lediglich für den privaten und nicht für den gewerblichen Gebrauch bestimmt. Bei missbräuchlicher und unsachgemäßer Behandlung, Gewaltanwendung und bei Eingriffen, die nicht von unserer autorisierten Service-Niederlassung vorgenommen wurden, erlischt die Garantie.

● **Abwicklung im Garantiefall**

Um eine schnelle Bearbeitung Ihres Anliegens zu gewährleisten, folgen Sie bitte den folgenden Hinweisen:

Bitte halten Sie für alle Anfragen den Kassenbon und die Artikelnummer (z.B. IAN) als Nachweis für den Kauf bereit.

Die Artikelnummer entnehmen Sie bitte dem Typenschild, einer Gravur, dem Titelblatt Ihrer Anleitung

Garantiebedingungen / Service / EG-Konformitätserklärung

(unten links) oder dem Aufkleber auf der Rück- oder Unterseite.

Sollten Funktionsfehler oder sonstige Mängel auftreten, kontaktieren Sie zunächst die nachfolgend benannte Serviceabteilung telefonisch oder per E-Mail.

Ein als defekt erfasstes Produkt können Sie dann unter Beifügung des Kaufbelegs (Kassenbon) und der Angabe, worin der Mangel besteht und wann er aufgetreten ist, für Sie portofrei an die Ihnen mitgeteilte Service Anschrift übersenden.



Hinweis:

Auf www.lidl-service.com können Sie diese und viele weitere Handbücher, Produktvideos und Software herunterladen.

● Service

So erreichen Sie uns:

DE, AT

Name: C. M. C. GmbH
Internetadresse: www.cmc-creative.de
E-Mail: service.de@cmc-creative.de
service.at@cmc-creative.de
Telefon: +49 (0) 6894 9989751
(Normal-Tarif dt. Festnetz)
Sitz: Deutschland

IAN 273439

Bitte beachten Sie, dass die folgende Anschrift keine Serviceanschrift ist.

Kontaktieren Sie zunächst die oben benannte Servicestelle.

Adresse:

C. M. C. GmbH
Katharina-Loth-Str. 15
66386 St. Ingbert
Deutschland

● EG-Konformitätserklärung CE

Wir, die

C. M. C. GmbH

Dokumentenverantwortlicher: Markus Zimmer
Katharina-Loth-Str. 15
66386 St. Ingbert

erklären in alleiniger Verantwortung, dass das Produkt

Elektro-Schweißgerät

Seriennummer: 1914
Herstellungsjahr: 2016 / 15
IAN: 273439
Modell: **PESG 120 B2**

den wesentlichen Schutzanforderungen genügt, die in den Europäischen Richtlinien

EG-Niederspannungsrichtlinie

2006 / 95 / EG

EG-Richtlinie Elektromagnetische Verträglichkeit

2004 / 108 / EG

und deren Änderungen festgelegt sind.

Für die Konformitätsbewertung wurden folgende harmonisierte Normen herangezogen:

EN 60974-10:2007

EN 60974-6:2011

St. Ingbert, 31.01.2016

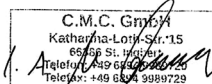

Markus Zimmer
- Leiter Qualitätssicherung -



C. M. C. GmbH

Katharina-Loth-Str. 15
66386 St. Ingbert
Germany

Last Information Update · Stanje informacija
Versiunea informațiilor · Актуалност на
информацията · Έκδοση των πληροφοριών
Stand der Informationen: 01 / 2016
Ident.-No.: PESG120B2012016-7

IAN 273439

HR RO

BG GR