



/// PARKSIDE®



PRESSURE WASHER PHD 100 B2

(GB)

PRESSURE WASHER

Translation of original operation manual

(BG)

ВОДОСТРУЕН АПАРАТ

Превод на оригиналното ръководство за експлоатация

(DE) (AT) (CH)

HOCHDRUCKREINIGER

Originalbetriebsanleitung

(RO)

APARAT DE CURĂȚARE LA ÎNALTĂ PRESIUNE

Traducerea instrucțiunilor de utilizare originale

(GR)

ΠΛΥΣΤΙΚΟ ΜΗΧΑΝΗΜΑ ΥΨΗΛΗΣ ΠΙΕΣΗΣ

Μετάφραση των αυθεντικών οδηγιών λειτουργίας

IAN 72470

(RO) (BG) (GR)

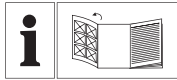

GB

Before reading, unfold the page containing the illustrations and familiarise yourself with all functions of the device.

RO

Înainte de a citi instrucțiunile, priviți imaginile și familiarizați-vă cu toate funcțiile aparatului.

BG

Преди да прочетете отворете страницата с фигурите и след това се запознайте с всички функции на уреда.

GR

Πριν ξεκινήσετε την ανάγνωση, ανοίξτε τη σελίδα με τις εικόνες και εξοικειωθείτε με όλες τις λειτουργίες της συσκευής.

DE AT CH

Klappen Sie vor dem Lesen die Seite mit den Abbildungen aus und machen Sie sich anschließend mit allen Funktionen des Gerätes vertraut.

GB	Translation of original operation manual	Page	4
RO	Traducerea instrucțiunilor de utilizare originale	Pagina	15
BG	Превод на оригиналното ръководство за експлоатация	Страница	26
GR	Μετάφραση των αυθεντικών οδηγιών λειτουργίας	Σελίδα	38
DE/ AT/ CH	Originalbetriebsanleitung	Seite	50

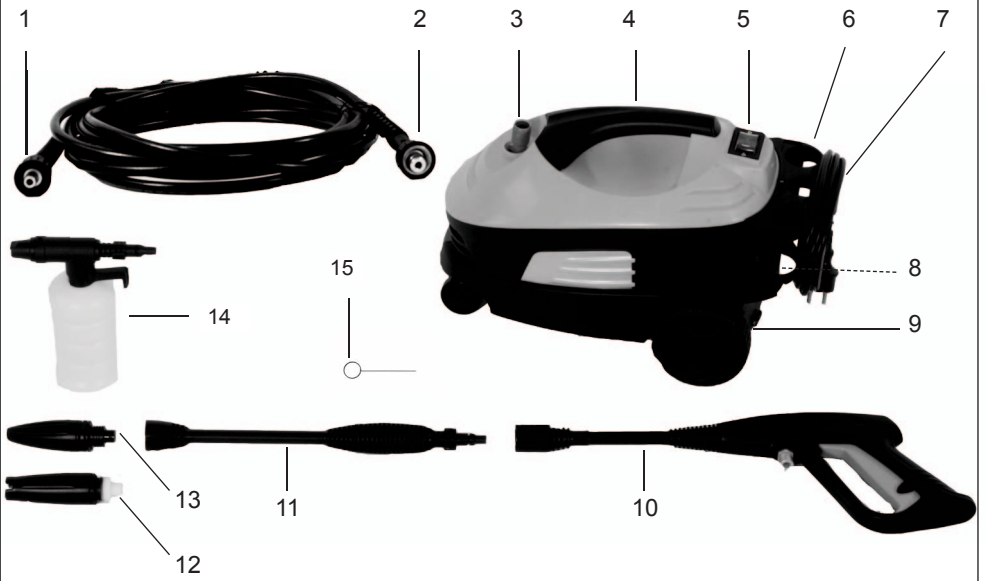
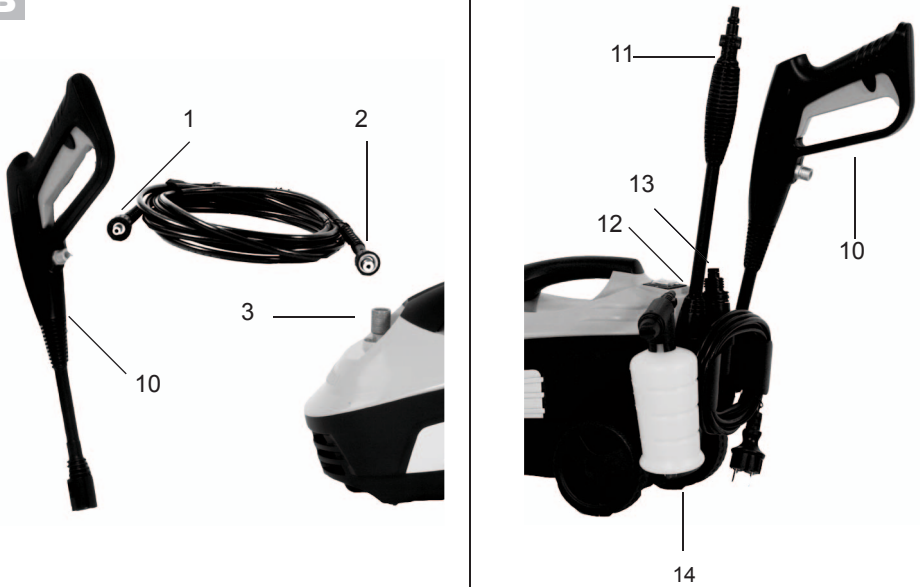
A**B**

Content

Introduction	4
Intended purpose.....	4
General description.....	4
Extent of the delivery	4
Overview.....	5
Functional description	5
Technical data.....	5
Notes on Safety	5
Explanation of symbols	6
Symbols in the manual.....	6
General notes on safety	6
Start-up	8
Setting up	8
Mains connection.....	9
Operation	9
Trouble shooting	10
Spare parts order	10
Interrupting operation	11
Ending operation	11
Using detergents	11
Fixing the Wheels	11
Removing the Chassis	11
Cleaning and Maintenance.....	11
Cleaning.....	11
Maintenance	12
Storage.....	12
Waste Disposal and Environmental	
Protection	12
Guarantee	12
Repair Service.....	13
Service-Center.....	14
Service Branch	14
Translation of the original	
EC declaration of conformity	62
Exploded Drawing	65

Introduction



Congratulations on the purchase of your new device. With it, you have chosen a high quality product.

The operating instructions constitute part of this product. They contain important information on safety, use and disposal.

Before using the product, familiarise yourself with all of the operating and safety instructions. Use the product only as described and for the applications specified.

Keep this manual safely and in the event that the product is passed on, hand over all documents to the third party.

Intendend purpose

Only use the pressure washer in the following private home areas:

- To clean machines, vehicles, buildings, work tools, facades, terraces, gardening tools, etc. with a high-pressure water jet.
- Only use with original accessories and spares.
- Observe the manufacturer's instructions for the device that is to be cleaned.

General Description

Extent of the Delivery

Unpack the pressure washer and verify the contents:

- Pressure washer
- Chassis
- Gun
- High-pressure hose
- Jet lance
- High-pressure nozzle

- Adjustable flat-jet nozzle
- Cleaning agent container with nozzle
- Nozzle cleaning pin

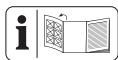

The diagram of the most important functional elements can be found on the foldout side.

Overview

- A**
- 1 High-pressure connection on the gun side
 - 2 High-pressure connection on the washer side
 - 3 High-pressure connection
 - 4 Carrying handle
 - 5 ON / OFF switch
 - 6 Accessories holder
 - 7 Power supply cable
 - 8 Water connection with sieve insert (not visible)
 - 9 Chassis
 - 10 Gun
 - 11 Jet lance
 - 12 Adjustable flat-jet nozzle
 - 13 High-pressure nozzle
 - 14 Cleaning agent container with nozzle
 - 15 Nozzle cleaning pin

Functional description

The pressure washer is to be used for washing with a high-pressure water jet. A detergent can be added if this is required. For the functions of the operating elements please refer to the subsequent description. Ensure that the safety instructions are always observed!

Technical data

Pressure WasherPHD 100 B2

Mains connection.....	230V~, 50 Hz
Power consumption	1450 W
Mains cable	5 m
Weight (incl. all parts)	6,1 kg
Safety class	□ II
Degree of protection.....	IPX5
Inflow temperature t, max.....	40°C
Inflow pressure p, max.....	0,8 MPa
Operating pressure p.....	7 MPa
Max. permissible pressure p.....	10 MPa
Pumping rate, water	5 l/min
Max. pumping rate, water	6,6 l/min
Acoustic pressure level	
(L _{pA})	76,4 dB(A); K _{pA} =3,0 dB(A)
Sound power level (L _{WA})	
measured.....	88,8 dB(A); K _{WA} =3,0 dB(A)
guaranteed	95 dB (A)
Vibration (a _n).....	0,259 m/s ² ; K=1,5 m/s ²

The operating conditions during measuring and the procedures used for measuring in accordance with EN 60335-2-79:2009.

Technical and optical changes can be carried out in the course of further development without notice. All dimensions, references and information of this instruction manual are therefore without guarantee. Legal claims, which are made on the basis of the instruction manual, cannot thus be considered as valid.

Notes on Safety

This Section is concerned with the basic safety rules when working with the pressure washer.

Explanation of symbols



Attention!



Before beginning work, familiarise yourself thoroughly with all the operating elements, particularly with how they function and operate. Ask a specialist if necessary.



Attention: Remove the plug from the socket as soon as the power lead is damaged or cut.



The pressure washer is not suitable for direct connection to the drinking water supply system.



CAUTION. pressure washers can be dangerous if they are not operated correctly! The jet must never be directed at people, animals, electric equipment connected to the power supply or against the actual pressure washer.



Information of the acoustic power level L_{WA} in dB.



Electric appliances should not be disposed of in the domestic garbage.



Safety class II

Symbols in the manual



Warning symbols (the danger can be explained at the place of the exclamation mark) with information on damage and injury prevention.



Instruction symbols (the instruction can be explained at the place of the exclamation mark) with information on preventing damage.



Help symbols with information on improving tool handling.

General notes on safety

- This appliance is not intended for use by persons (including children) with reduced physical, sensory or mental capabilities, or lack of experience and knowledge, unless they have been given supervision or instruction concerning use of the appliance by a person responsible for their safety.
- Children should be supervised to ensure that they do not play with the appliance.
- People who are unfamiliar with the operating instructions are not permitted to use the equipment. The operation of the equipment is not authorised for people under the age of 16.
- Use the equipment only on a flat, stable surface.
- For your safety, it is recommended that you wear safety glasses, safety boots and gloves and, if necessary, ear protection.
- In the event of a fault or defect during operation, immediately switch off and unplug the equipment. Then read page 10 of the operating instructions for possible fault causes or contact our service centre.

Working with the equipment



Caution: to avoid accidents and injuries:



CAUTION. pressure washers can be dangerous if they are not operated correctly! The jet must never be directed at people, animals, electric equipment connected to the power supply or against the actual pressure washer.

- Do not direct the jet at yourself or others in order to clean clothes and shoes.
- Do not operate the pressure washer when other people are in the immediate vicinity, other than they are also wearing protective clothes.
- Take appropriate measures to keep children away from the equipment whilst it is running.
- Dispose of the packaging material correctly.
- Do not use the equipment in the vicinity of flammable liquids or gases. Non-observance will result in a risk of fire or explosion.
- Do not spray combustible liquids. Risk of explosion.
- Store the equipment in a dry place and out of reach of children.
- Children must be supervised in order to ensure that they do not play with the equipment.
- Ensure that no exhaust emissions occur within the vicinity of air inlets.



Caution! To avoid damage to the equipment and any possible person injury resulting from this:

- Do not work with damaged or incomplete equipment, or with equipment that has been converted without the approval of the manufacturer. Before

initial operation, have a specialist check that the required electrical protection measures are in place.

- Never operate the pressure washer if the power supply cable or other important parts, such as the high-pressure hose or the gun, are damaged.
- Protect the pressure washer from frost and dry running.
- Use only original accessories and do not carry out conversion work on the equipment.
- Please read the notes in the operating instructions on the topic of "maintenance and cleaning". Any measures above and beyond these, particularly opening the equipment, are to be carried out by an electrician. In the case of repairs, always contact our service centre.
- The washer was designed for operation with a neutral detergent based on a biologically decomposable anionic tenside. Other detergents or chemical substances could impair the safety of the washer and damage it.
- If you come into contact with cleaning agents, rinse with plenty of clean water.
- Water that has passed through a back-flow preventer is classified as undrinkable.
- High-pressure hoses, fittings and couplings are important for machine safety. Use only high-pressure hoses, fittings and couplings recommended by the manufacturer.
- To ensure machine safety, use only original replacement parts from the manufacturer or replacement parts authorised by the manufacturer.

Electrical safety:



Caution: to avoid accidents and injuries from electric shocks:

- The plug and socket of an extension cable must be water-tight!



Unsuitable extension cables can be dangerous as people can be harmed by an electric shock!

- Protect the electric plug connections against moisture.
- If there is a risk of flooding, fix the plug connections in an area that is safe from flooding.
- Ensure that the mains voltage matches the specifications on the rating plate.
- The electrical installation shall be according to national wiring rules.
- Connection to the mains must be carried out by an experienced electrician and meet the requirements of IEC 60364-1.
- The device must only be connected to a mains socket via a residual-current circuit breaker (RCD) with a rated leakage current of not more than 30 mA. Fuse: at least 13 ampere.
- Before each use, check the equipment, cable and plug for damage.
- If the power cable for this equipment is damaged, it must be replaced by the manufacturer, a customer service agent of the same or a similarly qualified person in order to prevent hazards.
- Do not pull the plug from the socket by the cable. Protect the cable from heat, oil and sharp edges.
- Do not carry or fix the equipment by the cable.

- Use only extension cables that are protected from spray water and designed for outdoor use. Always fully unroll a cable drum before use. Check the cable for damage.
- Before any work on the equipment, during work breaks and in the case of non-use, remove the plug from the socket.
- The cross-section of the power supply cable must not be less than 2 x 2,5 mm².

Start-up



In keeping with current regulations a pressure washer must never be operated off the drinking water mains supply without a controllable backflow preventer. A suitable backflow preventer in conformity with EN 12729 type BA must be used.

Water that has passed through a backflow preventer is classified as undrinkable.



A backflow preventer is available from specialist retailers.

- Employ an ordinary garden hose for the water intake and ensure sufficient length.

Setting up



- Screw the equipment side of the high-pressure hose connection (2) to the high-pressure hose connection (3) on the equipment.
- Screw the gun side of the high-pressure hose connection (1) to the spray gun (10)

- Establish the water supply by connecting the rapid-action water supply connector to the water connection with sieve insert (8).

C

- Connect to the spray gun (10) by inserting and screwing in the jet tube (11).
- If the jet pipe (11) is fitted, screw in with the jet pipe (11) to connect either the adjustable fan nozzle (12) or the high pressure nozzle (13).

Screw in to connect the detergent container with nozzle (14) directly to the spray gun (10). With using the cleaning agent container with the nozzle (A 14), pour only cleaning agent into the container. It is sucked in automatically.

The width of the jet can be increased by turning the end of the nozzle to the left. To reduce the width of the jet, turn the end of the nozzle to the right.

Mains connection

The pressure washer you have acquired is already fitted with a mains plug. The pressure washer must only be connected to an earthed socket 230 V ~ 50Hz.

i

Only operate the pressure washer after all the above points have been observed.

- Ensure that the pressure washer is turned off by its ON / OFF switch (A 5).
- Insert the mains plug into the mains socket

Operation

- Connect the equipment to the water tap. Observe the regulations for the use of a system separator.
- Turn on the water tap entirely.



Never operate the pressure washer with a closed water tap. Dry running will damage the washer!



Be prepared for the recoil force of the emitted water jet! Ensure that you are standing firmly and that you are holding the gun (A 5) securely, otherwise you could injure yourself or other people.

- Switch on the pressure washer with the ON / OFF switch (A 5).
- Pull the lever of the gun (A 10) to turn on the washer.
- Hold the switch-on lever of the gun (A 10) until there is no more air in the pressure washer.



Releasing the lever will switch off the washer, but the pressure within the system is retained.



- Lock / unlock the switch-on lever of the gun (10) by depressing the locking button (17).

Lock the switch-on lever to prevent the pressure washer from being inadvertently / accidentally started.

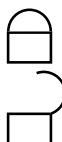

Locked

Open

Trouble shooting

Problem	Possible cause	Remedy
Washer is not operating	ON / OFF switch (5) is turned off	Check ON / OFF switch
	Damaged power supply cable	Check power supply cable (7) for damage. If necessary have the power supply cable (7) replaced by a qualified electrician.
	Mains fault	Check the electrical system for conformity with the data on the rating plate.
Washer does not generate any pressure	Air trapped in the pressure washer	Turn on the washer with high-pressure hose until bubble-free water flows out of the high-pressure connection (3).
	Drop in the water mains pressure	Check the water mains.
Severe pressure fluctuations	High-pressure nozzle (13) is dirty	Rinse the high-pressure nozzle (13) with water. If necessary clean the nozzle hole with a needle.

Spare Parts Order

When buying parts for the pressure washer, use the service address or fax number given. Please enter your machine type and the product number of the part you are ordering.

A	Item	Description	Product No.
	14	Cleaning agent container with nozzle.....	91096764
	13	High-pressure nozzle	91096765
	1-2	High-pressure hose.....	91096766
	12	Adjustable flat-jet nozzle	91096767
	11	Jet lance	91096768
	10	Gun.....	91096769

Interrupting operation

- Release the lever of the gun (A 10).
- During prolonged work intervals turn off the washer by its ON / OFF switch (A 5).

Ending operation

- After working with cleaning agents, run the equipment with clean water to completely rinse the cleaning agent from the pipes.
- Release the lever of the gun (A 10).
- Turn off the pressure by its ON / OFF switch (A 5).
- Turn off the water tap.
- Disconnect the pressure washer from the water mains.
- Pull the lever of the gun (A 10) to vent the pressure existing within the system.
- Disconnect the mains plug.

Using detergents

The washer was designed for operation with a neutral detergent based on a biologically decomposable anionic tenside. Other detergents or chemical substances could impair the safety of the washer and damage it.

E Fixing the Wheels

The back wheels on the chassis (9) can be fixed in order to secure the pressure washer against undesired rolling away.

- To do this push the two bolts (16) outwards and downwards.
The wheels are now no longer able to turn.
- To cancel the wheel fixing, push the two bolts (16) upwards.

F Removing the Chassis

The pressure washer can also be used without the chassis (9).

- Press the release button (18) on the front locking point. Hold the chassis (9) securely in the front area and pull the pressure washer upwards.
At the same time, tilt the pressure washer slightly to the rear.
- To reinstate, insert the device into the rear area of the chassis (9). Push down on the device down and press the release button (18) at the same time. The device clicks into the chassis.

Cleaning and Maintenance



Pull out the power plug before every maintenance operation. There is a risk of electrocution or of injury from moving parts.

Cleaning



Never direct the water jet against the washer, nor clean the washer under flowing water. This could give rise to the danger of electric shock and damage the washer! .

Always keep the washer clean. Do not use any detergents or solvents.

- Always keep the ventilation slots clean and free.
- Only clean the pressure washer with a soft brush or a slightly moist cloth.

- In case a nozzle of the jet tube (12/13) is clogged up, use the nozzle cleaning pin (15) to remove the object from the nozzle.

G If necessary, take off the water connection with the filter insert (8) and clean the filter insert.

Maintenance

The pressure washer is maintenance free.

! Ask our service centre to carry out any work that is not described in these instructions. Use only original parts.

Storage

- Drain all the water from the pressure washer. Disconnect the unit from the water supply. Press the On/Off switch (**A** 5) to turn on the pressure washer for no longer than 1 minute until no more water escapes from the high-pressure connection (**A** 5). Turn off the unit.
- Protect the pressure washer and its accessories from frost when they have not been completely drained of all water.
- Store the pressure washer and its accessories in a frost-free room.
- To transport or put away the equipment, use only the carrying handle.
- Store the equipment only in a horizontal position in order to protect it from any damage.

Waste Disposal and Environmental Protection

Be environmentally friendly. Return the tool, accessories and packaging to a recycling centre when you have finished with them.



Electric appliances should not be disposed of in the domestic garbage.

Hand the tool in at a recycling centre. The plastics and metal parts can be separated and recycled. Ask your Service Center about this.

We can carry out a waste disposal of your device free of charge.

Guarantee

Dear Customer,

This equipment is provided with a 3-year guarantee from the date of purchase.

In case of defects, you have statutory rights against the seller of the product. These statutory rights are not restricted by our guarantee presented below.

Terms of Guarantee

The term of the guarantee begins on the date of purchase. Please retain the original receipt. This document is required as proof of purchase.

If a material or manufacturing defect occurs within three years of the date of purchase of this product, we will repair or replace – at our choice – the product for you free of charge. This guarantee requires the defective equipment and proof of purchase to be presented within the three-year period with a brief written description of what constitutes the defect and when it occurred.

If the defect is covered by our guarantee, you will receive either the repaired product or a new product. No new guarantee period begins on repair or replacement of the product.

Guarantee Period and Statutory Claims for Defects

The guarantee period is not extended by the guarantee service. This also applies for replaced or repaired parts. Any damages and defects already present at the time of purchase must be reported immediately after unpacking. Repairs arising after expiry of the guarantee period are chargeable.

Guarantee Cover

The equipment has been carefully produced in accordance with strict quality guidelines and conscientiously checked prior to delivery.

The guarantee applies for all material and manufacturing defects. This guarantee does not extend to cover product parts that are subject to normal wear and may therefore be considered as wearing parts (e.g. filters or attachments) or to cover damage to breakable parts (e.g. switches, batteries, or parts made of glass).

This guarantee shall be invalid if the product has been damaged, used incorrectly or not maintained. Precise adherence to all of the instructions specified in the operating manual is required for proper use of the product. Intended uses and actions against which the operating manual advises or warns must be categorically avoided. The product is designed only for private and not commercial use. The guarantee will be invalidated in case of misuse or improper handling, use of force, or interventions not undertaken by our authorised service branch.

Processing in Case of Guarantee

To ensure quick handling of you issue, please follow the following directions:

- Please have the receipt and item number (e.g. IAN 12345) ready as proof of purchase for all enquiries.
- Please find the item number on the rating plate, an engraved plate on the front page of your manual (bottom left) or as a sticker on the back or bottom.
- Should functional errors or other defects occur, please initially contact the service department specified below by **telephone** or by **e-mail**. You will then receive further information on the processing of your complaint.
- After consultation with our customer service, a product recorded as defective can be sent postage paid to the service address communicated to you, with the proof of purchase (receipt) and specification of what constitutes the defect and when it occurred. In order to avoid acceptance problems and additional costs, please be sure to use only the address communicated to you. Ensure that the consignment is not sent carriage forward or by bulky goods, express or other special freight. Please send the equipment inc. all accessories supplied at the time of purchase and ensure adequate, safe transport packaging.

Repair Service

For a charge, repairs not covered by the guarantee can be carried out by our service branch, which will be happy to issue a cost estimate for you.

We can handle only equipment that has been sent with adequate packaging and postage.



Attention: Please send your equipment to our service branch in clean condition and with an indication of the defect.

Equipment sent carriage forward or by bulky goods, express or other special freight will not be accepted.

We will dispose of your defective devices free of charge when you send them to us.



Service-Center



Service Great Britain

Tel.: 0871 5000 720

(£ 0.10/Min.)

E-Mail: grizzly@lidl.co.uk

IAN 72470



Service Branch

Please note that the following address is not a service address. Please initially contact the service centre specified above.



DES UK Ltd.

Unit B7

Oxford Street Industrial Park

Vulcan Road

Bilston, West Midlands WV14 7LF

Cuprins

Introducere	15
Domeniul de aplicare	15
Descriere generală	15
Inventar de livrare	15
Privire de ansamblu	16
Descrierea modului de funcționare..	15
Date tehnice.....	15
Instrucțiuni de siguranță.....	17
Simboluri folosite.....	17
Instrucțiuni generale de siguranță ...	17
Punere în funcțiune	19
Amplasare	20
Conectarea la rețea.....	20
Operare.....	20
Înteruperea operării.....	21
Finalizarea operării.....	21
Utilizarea de detergenți.....	21
Fixarea roților.....	21
Îndepărtarea sasiului	21
Curățire și mentenanță.....	22
Curățare.....	22
Mentenanță	22
Depozitare	22
Reciclare/Protecția mediului înconjurător	22
Identificare defecțiuni.....	23
Piese de schimb	23
Garanție	24
Reparații-Service.....	25
Service-Center.....	25
Departament Service.....	25
raducerea Declarației Originale de Conformitate CE	62
Schemă de explozie	65

Introducere



Felicitări pentru achiziția noului Dvs. aparat.

Ați luat o decizie înțeleaptă și ați achiziționat un produs valoros. Manualul de operare este parte integrantă a acestui produs. Acesta include instrucțiuni importante despre siguranță, utilizare și eliminare. Înainte de a începe să folosiți aparatul, familiarizați-vă cu toate instrucțiunile privind operarea și siguranța. Folosiți aparatul doar în conformitate cu manualul de operare și doar în scopurile recomandate. Mențineți manualul în condiții corespunzătoare și, odată cu transmiterea instalației către terți, predați și toată documentația aferentă.

Domeniul de aplicare

Acest aparat de curățire cu înaltă presiune trebuie folosit doar pentru uz casnic:

- pentru curățarea de mașini, automobile, clădiri, instrumente, fațade, terase, scule pentru grădinarit șamd, cu jet de apă cu înaltă presiune.
- cu accesorii și piese de schimb originale.
- respectând instrucțiunile fabricantului referitoare la obiectele ce pot fi curățate.

Descriere generală Inventar de livrare

Despachetați aparatul și verificați inventarul de livrare:

- Aparat de curățire cu înaltă presiune
- Șasiu
- Pulverizator
- Furtun de înaltă presiune

- Tub
- Duză pentru ventilator reglabilă
- Duză de înaltă presiune
- Recipient pentru detergent
- Ac de curățare a duzei

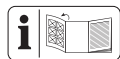

Imaginea celei mai importante piese funcționale a pompei se află pe partea rabatabilă.

Privire de ansamblu

- A**
- 1 Racord de înaltă presiune
Pe partea pulverizatorului
 - 2 Racord de înaltă presiune
Panoul aparatului
 - 3 Furtun de înaltă presiune, pe tambur
 - 4 Mâner
 - 5 Conector/Deconector
 - 6 Suport accesorii
 - 7 Conexiune la rețea
 - 8 Alimentare cu apă cu cartuș de filtrare (nu este vizibil)
 - 9 Șasiu
 - 10 Pulverizator
 - 11 Tub
 - 12 Duză pentru ventilator reglabilă
 - 13 Duză de înaltă presiune
 - 14 Recipient pentru detergent
 - 15 Ac de curățare a duzei

Descrierea modului de funcționare

Aparatul de curățare cu înaltă presiune funcționează cu jet de apă cu înaltă presiune. Dacă este nevoie, suplimentați cantitatea de detergent. Funcția unității de comandă se regăsește în descrierile următoare. Respectați instrucțiunile de siguranță.

Date tehnice

Aparat de curățare cu înaltă presiune

..... **PHD 100 B2**

Racord nominal la rețea 230V~, 50 Hz

Putere consumată 1450 W

Lungime cablu de rețea 5 m

Greutate (incl. toate accesoriile) 6,1 kg

Clasă de izolare..... □ II

Tip de izolare..... IPX5

Temperatură maximă de admisie,

T in max. 40°C

Presiune maximă de admisie,

p in max. 0,8 MPa

Presiune de lucru, p 7 MPa

Presiunea maximă admisă a apei,

p max 10 MPa

Debit, apă 5 l/min

Debit maxim de apă 6,6 l/min

Nivel de presiune acustică

(L_{pA}) 76,4 dB(A); $K_{pA} = 3,0$ dB(A)

Nivel de intensitate acustică (L_{WA})

măsurat 88,8 dB(A); $K_{WA} = 3,0$ dB(A)

garantat 95,0 dB (A)

Vibrație (an) 0,259 m/s²; K = 1,5 m/s²

Pentru a afla care sunt regimurile de lucru din timpul măsurătorilor și procedurile aplicate în vederea efectuării măsurătorilor, consultați EN 60335-2-79:2009.

În timpul procesului de dezvoltare, pot fi aduse modificări tehnice și optice, fără informare prealabilă. Astfel, măsurile, indicațiile și instrucțiunile stipulate în acest manual de operare nu oferă nicio garanție. De aceea, solicitările legale emise pe baza acestui manual de operare nu pot fi făcute valabile.

Instrucțiuni de siguranță

Acest capitol prezintă principalele instrucțiuni de siguranță ce trebuie respectate atunci când se lucrează cu aparatul de curățire cu înaltă presiune.

Simboluri înscrise pe aparat



Atenție!



Înainte de a începe să operați pompa, citiți cu atenție despre toate elementele de operare, dar mai ales despre funcțiile și mecanismele de acționare ale acesteia. Dacă este cazul, consultați un specialist. Citiți și respectați manualul de operare aferent aparatului!



Atenție! În cazul în care cablul de rețea este deteriorat sau secționat, trageți imediat ștecherul din priză.



Aparatul nu este adecvat pentru a conecta la instalația de alimentare cu apă potabilă.



Aparatele de curățire cu înaltă presiune pot reprezenta o sursă de risc dacă nu sunt utilizate corespunzător. Jetul de apă nu trebuie îndreptat asupra persoanelor, animalelor, echipamentelor electrice active sau chiar asupra aparatului de curățire cu înaltă presiune.



Informație privind nivelul de intensitate sonoră garantat L_{WA} în dB



Dispozitivele electrice nu trebuie aruncate în deșeurile casnice.



Clasă de izolare II

Simboluri folosite



Semnale de pericol (în locul semnului de exclamare, care poate exprima pericolul) cu date referitoare la prevenirea vătămărilor corporale sau daunelor materiale.



Simnale de interdicție (în locul semnului de exclamare care poate exprima interdicția) cu date referitoare la prevenirea daunelor materiale.



Indicatoare cu date despre operarea facilă a aparatului..

Instrucțiuni generale de siguranță

- Acest aparat nu a fost desemnat pentru a fi folosit de persoane (inclusiv copii) cu abilități fizice, senzoriale sau spirituale limitate sau fără experiență și/sau cunoștințe; dacă aceste situații survin, respectivele persoane trebuie fie supravegheate de o persoană responsabilă pentru siguranța lor, fie instruite referitor la modul în care trebuie folosit aparatul.
- Copiii trebuie avertizați, astfel încât să nu folosească aparatul ca și obiect de joacă.
- Persoanele nefamiliarizate cu manualul de operare nu trebuie să lucreze cu aparatul. Operarea mașinii este interzisă persoanelor cu vârste sub 16 ani.
- Aparatul trebuie folosit numai pe o suprafață perfect plană și stabilă.
- Pentru siguranța Dvs., este recomandabil să purtați ochelari, bocanci și mănuși de protecție, iar dacă este necesar, chiar și căști de protecție.

- Dacă, în timpul operării aparatului, survine o anomalie sau o defecțiune, acesta trebuie să fie imediat oprit iar cablul conector trebuie scos din priză. Pentru mai multe informații despre cauzele posibile ale unei defecțiuni, citiți instrucțiunile de la pagina 34 a manualului de operare sau contactați centrul nostru de service.
- Nu pulverizați niciodată lichide inflamabile. Există pericolul de explozie
- Dacă veniți în contact cu detergentul, clătiți din abundență cu apă curată.
- Mențineți aparatul într-un loc uscat și în afara accesului copiilor.
- Asigurați-vă că în proximitatea admisiilor de aer nu pătrund emisii ale gazelor de eșapament.

Lucrul cu mașina



Atenționare! Astfel evitați accidentele și vătămările corporale:



Aparatele de curățire cu înaștă presiune pot reprezenta o sursă de risc dacă nu sunt utilizate corespunzător. Jetul de apă nu trebuie îndreptat asupra persoanelor, animalelor, echipamentelor electrice active sau chiar asupra aparatului de curățire cu înaltă presiune.

- Nu îndreptați jetul de apă asupra Dvs. sau altor persoane, pentru a curăța hainele sau încălțăminte.
- Nu folosiți aparatul atunci când alte persoane se află în raza de acțiune a acestuia; dacă aceste situații survin, persoanele respective trebuie să poarte îmbrăcăminte de protecție.
- Luați-vă măsurile necesare pentru a menține copiii departe de aparatul aflat în mișcare.
- Reciclați în mod corespunzător ambalajul.
- Nu folosiți aparatul în apropierea unor fluide sau gaze inflamabile. Nerespectarea acestei instrucțiuni duce la risc la explozie sau incendiu.



Atenționare! Astfel evitați deteriorarea aparatului și eventualele accidente astfel generate:

- Nu folosiți un aparat deteriorat, incomplet sau care a fost adaptat fără acordul fabricantului. Înainte de punerea în funcțiune a aparatului, angajați un specialist pentru a verifica dacă s-au luat măsurile de protecție electrică necesare.
- Nu puneți aparatul în funcțiune, dacă conexiunea la rețea sau alte componente importante, cum ar fi furtunul de înaltă presiune sau pulverizatoarele, sunt deteriorate.
- Protejați aparatul împotriva înghețului sau „uscării”.
- Folosiți doar piese de schimb originale.
- Operațiunile de deschidere a aparatului trebuie realizate de către un electrician. În cazul în care sunt necesare reparații, adresați-vă centrului nostru de service.
- Acest aparat a fost dezvoltat pentru a fi folosit împreună cu detergenți naturali pe bază de tenside anionice bio-degradabile. Utilizarea unui alt tip de detergent sau substanțe chimice poate afecta siguranța aparatului și duce la deteriorarea acestuia.

- Dacă veniți în contact cu detergentul, clătiți din abundență cu apă curată.
- Apa care a trecut printr-un separator de sistem nu este calificată drept potabilă.
- Furtunurile de înaltă presiune, armăturile și garniturile sunt importante pentru siguranța aparatului. Folosiți doar furtunuri de înaltă presiune, armături și garnituri recomandate de fabricant.
- Pentru a asigura securitatea mașinii, folosiți doar piese de schimb originale sau aprobate de fabricant.
- Înaintea fiecărei puneri în funcțiune, verificați dacă aparatul, cablul și ștecherul prezintă daune.
- În cazul în care cablul conector al acestui aparat este deteriorat, trebuie să contactați fabricantul, centrul de service sau o persoană autorizată în acest sens, pentru a evita orice pericol.
- Nu vă folosiți de cablu pentru a scoate ștecherul din priză. Protejați cablul împotriva căldurii, uleiului și marginilor ascuțite.
- Nu folosiți cablul pentru a aduce aparatul mai aproape de Dvs sau pentru a-l fixa în poziție.
- Folosiți doar prelungitoare cu protecție împotriva apei ce stropește și care sunt adecvate pentru lucrul în aer liber. Înainte de utilizare, derulați complet un tambur de cabluri. Verificați astfel încât cablul să nu fie deteriorat.

Siguranță electrică:



Atenționare: Astfel evitați accidente și vătămări corporale cauzate de șocul electric:

- Dacă utilizați un cablu prelungitor, ștecherul și conectorul trebuie să fie impermeabile.



Cablurile prelungitoare necorespunzătoare pot fi periculoase. Apare astfel riscul de vătămare corporală prin electrocutare.

- Protejați conectoarele electrice împotriva umidității.
- În cazul în care apare pericolul de inundare, depozitați conectoarele electrice într-un spațiu asigurat contra inundațiilor.
- Aveți grijă ca tensiunea de rețea să corespundă datelor de pe plăcuța de fabricație.
- Racordul la rețea trebuie realizat doar de electricieni experimentați, și trebuie să respecte prevederile IEC 60364-1.
- În cazul operării în condiții de umiditate, conectați aparatul doar la o priză cu disjunctoare de siguranță (SI) cu un curent de acționare nominal de maxim 30 mA.

- Înaintea efectuării oricăror lucrări asupra aparatului, în timpul pauzelor de lucru și atunci când aparatul nu este folosit, cablul de rețea trebuie să fie deconectat.
- Cablurile de alimentare la rețea trebuie să aibă diametrul minim de 2 x 2,5 mm².

Punere în funcțiune



Conform prevederilor valabile în domeniu, aparatul de curățire cu înaltă presiune nu trebuie să fie conectat niciodată la rețeaua de alimentare cu apă potabilă, fără separatorul de sistem. Trebuie folosit un separator de sistem adecvat, conform EN 12729 Tip BA.

Apa care a trecut printr-un separator de sistem nu este calificată drept potabilă.

i Separatoarele de sistem sunt disponibile în magazinele de specialitate.

Folosiți un furtun de grădină din comerț pentru admisia apei și aveți grijă ca acesta să fie suficient de lung.

Amplasare

- B**
- Conectați racordul de înaltă presiune de pe panoul aparatului (2) la racordul de înaltă presiune (3) de pe aparat.
 - Conectați racordul de înaltă presiune de pe partea pistolului (1) la pulverizator (10)
 - Cu ajutorul unui conector rapid pentru alimentarea cu apă, creați un orificiu pentru admisia apei la nivelul alimentării cu apă cu cartuș de filtrare (8).

- C**
- Prin inserare și rotire, conectați tubul de înaltă presiune (11) și pulverizatorul (10).
 - Dacă tubul (11) este montat, racordați, la alegere, duza reglabilă pentru ventilator (12) sau duza de înaltă presiune (13), prin înșurubare, la tub (11).

Recipientul cu duză pentru detergent (A 14) se conectează, prin înșurubare, direct la pulverizator (10). Dacă utilizați un recipient cu duză pentru detergent (14), acesta trebuie alimentat doar cu detergent. Detergentul este absorbit automat.

Prin rotirea către stânga a vârfului duzei pentru ventilator (12) puteți mări lățimea jetului. Prin rotirea către dreapta a vârfului duzei puteți reduce lățimea jetului.

Conectarea la rețea

Aparatul de curățire cu înaltă presiune achiziționat este deja prevăzut cu un ștecher cu împământare. Aparatul de curățire cu înaltă presiune trebuie să fie conectat doar la o priză cu împământare de 230 V ~ 50Hz.

i Aparatul poate fi pus în funcțiune doar după implementarea operațiilor menționate anterior.

- Asigurați-vă că aparatul de curățire cu înaltă presiune nu este conectat la conector/deconector (A 5).
- Introduceți ștecherul de rețea în priză.

Operare

- Deschideți complet robinetul pentru apă
- Respectați instrucțiunile de utilizare a unui separator de sistem.



Atunci când operați mașina de curățit cu înaltă presiune, robinetul pentru apă trebuie să fie mereu deschis. Operarea „pe uscat” a mașinii duce la deteriorarea acesteia.



Țineți cont de forța de reacție a jetului de apă emis. Adoptați o poziție sigură și țineți ferm pulverizatorul (A 10). În caz contrar vă puteți răni, atât pe Dvs. cât și alte persoane.

- Conectați aparatul de curățire cu înaltă presiune la conector/deconector (A 5). Aparatul de curățire cu înaltă presiune se conectează din scurt, pentru a crea presiune.

- Apăsăți pârghia de conectare a pulverizatorului (A 10). Aparatul se conectează.
- Mențineți în poziție pârghia de conectare a pulverizatorului (A 10), până când aerul din aparat este eliminat.



Eliberarea pârghiei de conectare activează deconectarea aparatului. Înalta presiune din sistem se menține.



- Pârghia de conectare a pulverizatorului (10) se poate bloca sau debloca prin apăsarea butonului de blocare (17).

Prin blocarea pârghiei de conectare evitați o pornire accidentală a aparatului.



blocat

deschis

Înteruperea operării

- Eliberați pârghia de conectare a pulverizatorului (A 10).
- În pauzele mai mari de lucru, deconectați aparatul de curățire cu înaltă presiune de la conector/deconector (A 5).

Finalizarea operării

- După ce ați folosit detergentul, clătiți sistemul cu apă curată, pulverizând apă fără a folosi modul de operare cu joasă tensiune.
- Eliberați pârghia de conectare a pulverizatorului (A 10).
- Deconectați aparatul de curățire cu înaltă presiune la conector/deconector (A 5).

- Închideți robinetul pentru apă.
- Trageți pârghia de conectare a pulverizatorului (A 10), pentru a forma presiunea necesară în sistem.
- Deconectați aparatul de curățire cu înaltă presiune de la sursa de alimentare cu apă.
- Trageți ștecherul de rețea.

Utilizarea de detergenți

Acest aparat a fost dezvoltat pentru a fi folosit împreună cu detergenți naturali pe bază de tenside anionice bio-degradabile. Utilizarea unui alt tip de detergent sau substanțe chimice poate afecta siguranța aparatului și duce la deteriorarea acestuia.

E Fixarea roților

Pentru a asigura aparatul de curățire cu înaltă presiune împotriva deplasării accidentale, puteți fixa ambele roți posterioare ale șasiului (9).

- În acest sens, împingeți ambele sisteme de blocare (16) către exterior și în jos. Acum roțile sunt imobilizate.
- Pentru a reda mobilitatea roților, împingeți ambele sisteme de blocare (16) în sus.

F Îndepărtarea șasiului

Aparatul de curățire cu înaltă presiune poate fi folosit și fără șasiu (9).

- Apăsăți butonul de siguranță (18) de pe punctul de îmbinare anterior. Mențineți șasiul (9) în zona frontală și trageți aparatul de curățire cu înaltă presiune în sus. În acest scop, basculați puțin aparatul spre spate.

- Pentru a reintegra șasiul, montați aparatul în zona posterioară a șasiului (9). Împingeți aparatul în jos și concomitent acționați butonul de siguranță (18). Aparatul se cuplează pe șasiu.

Curățire și mentenanță



Înainte de efectuării oricăror lucrări asupra aparatului, deconectați mai întâi cablul de rețea.

Există pericolul unui șoc electric sau riscul de vătămare corporală cu piesele mobile.

Curățare



Nu pulverizați apă pe mașină și nu o curățați sub jet de apă. Există riscul de șoc electric, aparatul putând fi astfel deteriorat.

Este ideal să mențineți aparatul curat. Nu folosiți detergenți sau solvenți.

- Orificiile de aerisire trebuie să fie mereu curate și să nu fie blocate.
- Curățați mașina cu o perie moale sau un prosop umed.
- Dacă una din duzele de pe tub (A 12/13) se blochează, puteți utiliza acul de curățare a duzei (A 15) pentru a elimina corpurile străine din interiorul acesteia.



Ocazional, îndepărtați alimentarea de apă cu cartuș de filtrare (8) și curățați cartușul.

Mentenanță

Aparatul de curățire cu înaltă presiune nu necesită mentenanță.



Pentru lucrările care nu sunt descrise în acest ghid, apălați la centrul nostru de service. Folosiți doar piese de schimb originale. Aceasta generează riscul de vătămare corporală.

Depozitare

- Goliți toată apa din interiorul aparatului. În acest scop, îndepărtați racordul de înaltă presiune de pe panoul aparatului (A 2) și separați aparatul de dispozitivul de alimentare cu apă. Racordați aparatul la conector/deconector (A 5) pentru maxim 1 minut, până când nu mai iese niciun pic de apă din racordul de înaltă presiune (A 3). Opriți aparatul.
- Aparatul și accesoriile aferente pot fi distruse de îngheț, dacă apa nu a fost golită complet din aparat.
- Depozitați aparatul și accesoriile sale într-un spațiu ferit de îngheț.
- Pentru a transporta aparatul folosiți exclusiv mânerul.
- Depozitați aparatul doar în poziție orizontală, fiind astfel protejat împotriva oricărui tip de deteriorare.

Reciclare/Protecția mediului înconjurător

Predați aparatul, accesoriile și ambalajul către o unitate de reciclare ecologică.



Aparatele nu trebuie aruncate în deșeurile casnice.

Predați aparatul către o unitate de reciclare. Componentele plastice și metalice folosite pot fi colectate separat, contribuind la eficientizarea procesului de reciclare. În acest sens, adresați-vă centrului nostru de service.

Reciclarea aparatelor stricate predate de
Dvs. se face în mod gratuit.

Identificare defecțiuni

Problemă	Cauză posibilă	Eliminare eroare
Aparatul nu funcționează	Conector/Deconector (5) deconectat	Verificați poziția conectorului/deconectorului
	Conexiune la rețea deteriorată	Verificați dacă conexiunea la rețea (7) este deteriorată Dacă este necesar, contactați un specialist pentru a înlocui conexiunea la rețea.
	Alimentare cu tensiune, defectuoasă	Verificați dacă instalația electrică respectă datele înscrise pe plăcuța de fabricație
Aparatul nu are presiune	Admisie de aer în aparatul de curățire cu înaltă presiune	Conectați aparatul fără furtunul de înaltă presiune, până când din racordul de înaltă presiune (3) iese apă fără bule
	Cădere a presiunii din conductă	Verificați alimentarea cu apă
Oscilații mari de presiune	Duză de înaltă presiune (13) murdară	Clătiți duza de înaltă presiune (13) cu apă. Dacă e nevoie, curățați orificiul duzei cu un ac.

Piese de schimb

Pentru înlocuirea pieselor de schimb, adresați-vă centrului de service, la adresa sau la numărul de fax furnizat. În momentul efectuării comenzii, furnizați informații privind tipul mașinii Dvs. și numărul de articol aferent piesei de schimb.

A	Poz. Descriere.....	Nr. articol
	14 Recipient pentru detergent.....	91096764
	13 Duză de înaltă presiune.....	91096765
	1-2 Furtun de înaltă presiune.....	91096766
	12 Duză pentru ventilator reglabilă.....	91096767
	11 Tub.....	91096768
	10 Pulverizator.....	91096769

Garanție

Stimată clientă, stimate client,
Pentru acest aparat veți primi 3 ani de garanție, de la data achiziției.

În cazul în care aparatul este deteriorat, aveți dreptul legal de a solicita compensarea prejudiciilor de către comerciantul produsului. Aceste drepturi legale nu sunt limitate de garanția oferită de noi și prezentată în cele ce urmează.

Clauze de garanție

Termenul garanției începe de la data achiziționării aparatului. Vă rugăm să păstrați în condiții corespunzătoare bonul de casă original. Acest document este solicitat ca și dovadă a achiziției.

Dacă, pe parcursul a trei ani din momentul achiziției, apare vreo daună materială sau de fabricație, produsul va fi reparat sau înlocuit gratuit – la alegerea noastră. Serviciile prestate în perioada garanției presupun ca, în cadrul termenului-de-trei-ani, să fie prezentate aparatul defect și dovada achiziției (bonul de casă) și să se descrie pe scurt în ce constă și când a apărut dauna. Dacă defectul nu este acoperit de garanție, veți primi fie produsul reparat fie unul nou. Din momentul reparării sau înlocuirii produsului, dreptul la garanție este anulat.

Perioada de garanție și dreptul la repararea prejudiciului

Perioada de garanție nu se prelungește după ce aceasta expiră. Acest lucru este valabil și pentru componentele înlocuite și reparate. Este recomandabil ca eventualele daune și lipsuri să fie comunicate imediat după achiziție. După expirarea garanției, reparațiile necesare sunt realizate contra-cost.

Conținutul garanției

Aparatul este fabricat în conformitate cu standarde de calitate foarte înalte și este testat în detaliu înainte de livrare.

Dreptul la garanție este valabil pentru erorile materiale sau de fabricație. Această garanție nu acoperă componente ale produsului care sunt expuse unui grad normal de uzură și care, din acest motiv, pot fi considerate ca piese de schimb (de ex. filtrul sau accesoriile) și nici daunele produse asupra componentelor fragile (de ex. comutator, acumulatori sau fabricate din sticlă).

Această garanție este anulată dacă produsul a fost deteriorat, folosit necorespunzător sau dacă nu a fost supus lucrărilor de mentenanță. Pentru a garanta o utilizare corespunzătoare a produsului trebuie să respectați instrucțiunile din manualul de operare. Trebuie neapărat evitate acele domenii de aplicare și acțiuni care sunt contra-indicate sau asupra cărora avertizează manualul de utilizare.

Produsul trebuie să fie folosit doar pentru uz privat, nu industrial. Garanția este anulată în cazul unei manipulări abuzive sau necorespunzătoare, al folosirii forței și în cazul intervențiilor care nu au fost efectuate de departamentul nostru autorizat de service.

Executarea garanției

Pentru a garanta o procesare rapidă a cazului Dvs., vă rugăm să respectați următoarele instrucțiuni:

- Păstrați bonul de casă și numărul articolului (de ex. IAN 12345) ca și dovadă a achiziției produsului.
- Numărul articolului este înscris pe plăcuța de fabricație, pe o gravură, pe pagina de titlu a manualului Dvs.

(jos în stânga) sau lipit, ca și adeziv, pe partea posterioară sau inferioară a aparatului.

- Dacă apar erori funcționale sau alte lipsuri, contactați imediat, **telefonic** sau prin **e-mail**, departamentul de service menționat mai jos. Veți primi informații suplimentare referitoare la modalitatea de soluționare a reclamației Dvs.
- Produsul evaluat ca fiind defect, în urma consultării cu serviciul nostru de relații cu clienții, poate fi expediat gratuit către departamentul de service indicat de noi, odată cu dovada achiziției (bonul de casă) și cu o declarație în care descrieți în ce constă și când a apărut defecțiunea. Pentru a evita problemele de recepționare și costurile suplimentare, este obligatoriu să folosiți doar adresa poștală furnizată de noi. Asigurați-vă că pachetul nu este expediat cu plata la destinatar, prin Sperrgut, Express sau alți furnizori speciali. Vă rugăm să includeți și accesoriile primite în momentul achiziției și folosiți un ambalaj suficient de solid.

Reparații-Service

Lucrările de reparații neincluse în garanție pot fi executate, contra-cost, în departamentul nostru de service. În acest sens, vom fi încântați să vă transmitem o ofertă de preț. Putem prelucra doar aparate care au fost predate suficient de bine ambalate și care poartă însemnele poștei.

Atenție: Vă rugăm să curățați aparatul înainte de a ni-l transmite și să atașați o notă referitor la defecțiunea în cauză.

Aparatele transmise prin servicii cu plata la destinatar sau prin Sperrgut, Express sau alți furnizori speciali nu sunt acceptate. Reciclarea aparatelor stricate predate de Dvs. se face în mod gratuit.



Service-Center

Service România

Tel.: 0800896637

E-Mail: grizzly@lidl.ro

IAN 72470



Departament Service

Vă rugăm să țineți cont de faptul că următoarea adresă nu este una de service. Contactați doar centrul de service menționat mai sus.

Technick Power KP

Pestisu Mare nr 167

331128 Hunedoara

Съдържание

Увод.....	26
Предназначение.....	26
Общо описание.....	26
Съдържание на доставката.....	26
Преглед.....	27
Описание на работата.....	27
Технически данни.....	27
Инструкции за безопасност.....	28
Символи върху уреда.....	28
Символи в упътването.....	28
Общи инструкции за безопасност..	28
Пуск.....	30
Инсталиране.....	31
Свързване с мрежата.....	31
Експлоатация.....	31
Прекъсване на експлоатацията.....	32
Завършване на експлоатацията.....	32
Употреба на почистващи препарати.....	32
Фиксиране на колелцата.....	32
Отстраняване на ходовата част.....	33
Почистване и поддръжка.....	33
Почистване.....	33
Поддръжка.....	33
Съхранение.....	33
Изхвърляне/опазване на околната среда.....	34
Търсене на неизправности.....	35
Резервни части.....	35
Гаранция.....	36
Service-Center.....	37
Сервизен клон.....	37
Превод на оригиналната СЕ-декларация за съответствие.....	63
Чертеж в перспектива.....	65

Увод



Сърдечно Ви честитим закупуването на Вашия нов уред.

По такъв начин Вие сте избрали един висококачествен продукт. Ръководството за експлоатация е неразделна част от продукта. То съдържа важни указания за безопасността, употребата и изхвърлянето. Преди употребата на продукта се запознайте с всички указания за обслужване и инструкции за безопасност. Използвайте продукта само съгласно описанието и за посочените области на употреба.

Пазете упътването добре и когато предавате продукта на трети лица, предавайте заедно с него и всички документи.

Предназначение

Използвайте водоструйката само в домакинството:

- за почистване с водна струя под високо налягане на машини, автомобили, строителни конструкции, инструменти, фасади, тераси, градински уреди и др.
- с оригинални принадлежности и резервни части.
- като вземете предвид данните на производителя на обекта за почистване.

Общо описание Съдържание на доставката

Разопаковайте уреда и проверете съдържанието на доставката:

- водоструйка със захранващ кабел

- ходова част
- пистолет за пръскане
- маркуч за високо налягане
- стоманена тръба
- регулируема дюза за плоска струя
- дюза за високо налягане
- резервоар за почистващ препарат
- игла за почистване на дюзата

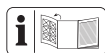

Фигури на частите, които са най-важни за функционирането, ще намерите на отворящата се страница.

Преглед

- | | |
|----------|------------------------------------------------|
| A | 1 извод за високо налягане страна на пистолета |
| | 2 извод за високо налягане страна на уреда |
| | 3 маркуч за високо налягане |
| | 4 дръжка за носене |
| | 5 копче за включване/изключване |
| | 6 държач за принадлежности |
| | 7 захранващ кабел |
| | 8 извод за вода с цедка (не се вижда) |
| | 9 ходова част |
| | 10 пистолет за пръскане |
| | 11 стоманена тръба |
| | 12 регулируема дюза за плоска струя |
| | 13 дюза за високо налягане |
| | 14 резервоар за почистващ препарат |
| | 15 игла за почистване на дюзата |

Описание на начина на работа

Водоструйката почиства с водна струя под високо налягане.

При нужда с добавен почистващ препарат.

Вижте функцията на обслужващите части от следващите описания.

Спазвайте инструкциите за безопасност.

Технически данни

Водоструйка PHD 100 B2

Ном. вход. напрежение 230V~, 50 Hz

Консумация на мощност..... 1450 W

Дълж. на захр. кабел 5 m

Тегло 6,1 kg

Защита клас II

Защита вид..... IPX5

Темп. на пост. вода T in макс. 40°C

Наляг. на пост. вода p in макс. .. 0,8 MPa

Раб. налягане p 7 MPa

Макс. разреш. наляг. p макс..... 10 MPa

Дебит вода 5 l/min

Макс. дебит, вода 6,6 l/min

Ниво на шума

(L_{PA}) 76,4 dB(A); K_{PA} = 3,0 dB(A)

Ниво на силата на шума (L_{WA})

измерено .. 88,8 dB(A); K_{WA} = 3,0 dB(A)

гарантирано 95,0 dB (A)

Вибрации (a_n) 0,259 m/s²; K=1,5 m/s²

Работни състояния по време на измерването и приложени методи на измерване съгласно EN 60335-2-79:2009.

В хода на усъвършенстването може да се правят технически промени и промени във външния вид без предварително уведомяване. Затова всички размери, инструкции и данни в настоящото упътване за обслужване са без гаранция. Не могат да се предявяват правни претенции въз основа на упътването за обслужване.

Инструкции за безопасност

Този раздел разглежда основните разпоредби за безопасност при работа с водоструйки.

Символи върху уреда



Внимание!



Преди работа се запознайте добре с елементите за обслужване, най-вече с функциите и начина на действие. При нужда попитайте специалист. Прочетете и спазвайте упътването за експлоатация към уреда!



Внимание! При повреда или срязване на захранващия кабел веднага издърпайте щепсела от контакта.



Уред, който не е подходящ за свързване към инсталацията за питейна вода.



При неправилна употреба водоструйките може да са опасни. Струята не бива да се насочва към хора, животни, работещо електрическо оборудване или към самия уред.



Данни за нивото на шума L_{wa} в dB.



Не изхвърляте електроуредите в битовите отпадъци.



Ниво на защита II

Символи в упътването



Знак за опасност (на мястото на удивителния знак може да се обяснява опасността) с данни за защита от персонални или материални щети.



Заповеден знак (на мястото на удивителния знак може да е обяснена заповедта) с данни за защита от повреди.



Указателни знаци с информация за по-добра работа с уреда.

Общи инструкции за безопасност

- Уредът не е предназначен за употреба от лица (включително деца) с ограничени физически, сензорни или умствени способности или с недостатъчен опит и/или недостатъчни знания; освен ако те не се намират под контрола на лице, компетентно за тяхната безопасност или не получават от него указания как да използват уреда.
- Децата трябва да се наблюдават, за да се гарантира, че не играят с уреда.
- Лица, които не са запознати с упътването за обслужване, не бива да използват уреда. На лица под 16 години не е разрешено да обслужват уреда.
- Използвайте уреда само върху равна и стабилна основа.
- За вашата безопасност се препоръчва да носите защитни очила, предпазни обувки и ръкавици и ако е необходимо, защита за слуха.

- При възникване на неизправност или дефект по време на експлоатацията уредът трябва веднага да се изключи и мрежовият щепсел да се издърпа. След това прочетете страница 44 от ръководството за експлоатация за евентуалните причини за неизправността или се свържете с нашия сервизен център.
- Съхранявайте уреда на сухо и недостъпно за деца място.
- Уверете се, че в близост до въздушните отвори няма емисии на отработени газове.



Внимание! Така ще избегнете повреждане на уреда и евентуално произтичащите от това персонални щети:

Работа с уреда



Внимание! Така ще избегнете злополуки и наранявания:



При неправилна употреба водоструйките може да са опасни. Струята не бива да се насочва към хора, животни, работещо електрическо оборудване или към самия уред.

- Не насочвайте струята към себе си или към други хора, за да почиствате облекло или обувки.
- Не използвайте уреда, ако в обсега се намират други хора, освен ако те не носят защитно облекло.
- Вземете подходящи мерки, за да държите децата далече от работещия уред.
- Изхвърляйте надлежно опаковъчния материал.
- Не използвайте уреда в близост до запалими течности или газове. При неспазване има опасност от пожар или експлозия.
- Не разпръсквайте горими течности. Има опасност от експлозия.
- При контакт с почистващия препарат изплакнете обилно с чиста вода.
- Не работете с повреден, непълно оборудван или преустроен без разрешението на производителя уред. Преди пуск дайте на специалист да провери, дали са налични необходимите електрически защитни мерки.
- Не пускайте уреда в експлоатация, ако захранващият кабел или други важни части като маркучът за високо налягане или пистолетът за пръскане са повредени.
- Пазете уреда от заледряване и работа на сухо.
- Използвайте само оригинални резервни части.
- Уредът може да се отваря само от специалист. За ремонт винаги се обръщайте към нашия сервизен център.
- Уредът е разработен за употреба с неутрален почистващ препарат на основата на биологично разградими анионни тензиди. Употребата на други почистващи препарати или химични субстанции може да навреди на безопасността на уреда и да причини повреди.
- При контакт с почистващия препарат изплакнете обилно с чиста вода.
- Водата, преминала през разделителя на системата, не е годна за пиене.

- Маркучите за високо налягане, арматурите и съединителите са важни за безопасността на машината. Използвайте само препоръчани от производителя маркучи за високо налягане, арматури и съединители.
- За да се гарантира безопасността на машината, използвайте само оригинални резервни части от производителя или разрешени от производителя резервни части.
- Преди всяка употреба проверявайте уреда, кабела и щепсела за повреди.
- Ако захранващият кабел на уреда е повреден, той трябва да бъде сменен от производителя или неговия сервиз или от лице с подобна квалификация, за да се избегнат рискове.
- Не използвайте кабела, за да издърпате щепсела от контакта. Пазете кабела от нагорещаване, масла и остри ръбове.
- Не носете или закрепвайте уреда за кабела.
- Използвайте само удължители със защита срещу водни пръски, които са предназначени за работа на открито. Преди употреба развийте кабелния барабан напълно. Проверете кабела за повреди.
- Преди всички работи по уреда, през почивките или когато не използвате уреда, издърпвайте щепсела от контакта.
- Захранващите кабели трябва да са с минимално сечение 2 x 2,5 mm².

Електрическа безопасност:



Внимание: Така ще избегнете злополуки и наранявания от удар от ток:

- Ако използвате удължител, щепселът и съединителят трябва да са водонепропускливи.



Неподходящите удължители може да са опасни. Има опасност от персонални щети поради удар от ток.

- Пазете електрическите щекерни връзки от влага.
- При опасност от наводнение щекерните връзки трябва да се монтират в участък, защитен от наводнение.
- Внимавайте напрежението в мрежата да съвпада с данните от фабричната табелка.
- Свързването с мрежата трябва да се извършва само от опитен специалист и да отговаря на изискванията на IEC 60364-1.
- По възможност включвайте уреда само в контакт със защитно устройство против утечен ток (FI-прекъсвач) със задействащ ток от не повече от 30 mA.

Пуск



Според действащите разпоредби водоструйката никога не бива да работи без разделител на системата от водопроводната мрежа за питейна вода. Трябва да се използва подходящ разделител на системата съгласно EN 12729 тип BA.

Водата, преминала през разделителя на системата, не е годна за пиене.



Разделител на системата може да се закупи от специализирани магазини.

Използвайте обикновен градински маркуч за вода и внимавайте дължината да е достатъчна.

Инсталиране

- B**
- Завинтете извода за високо налягане от страната на уреда (2) с извода за високо налягане (3) на уреда.
 - Завинтете извода за високо налягане от страната на pistolета (1) с pistolета за пръскане (10).
 - С бърза връзка за водозахранване осигурете подаването на вода на извода за водата с цедка (8).

- C**
- Чрез вкарване и завъртане свържете стоманената тръба (11) с pistolета за пръскане (10).
 - Щом тръбата за струята (11) бъде монтирана, свържете по избор регулиращата се дюза с плоска струя (12) или дюзата за силно налягане (13) чрез завиване за тръбата за струята (11).

Резервоарът за почистващия препарат с дюза (A 14) се свързва директно с пръскащия pistolет (10) чрез завиване.

При използване на резервоара за почистващ препарат с дюза само трябва да се налее почистващ препарат в резервоара. Той се всмуква автоматично.

Можете да увеличавате ширината на струята чрез завъртане на върха на дюзата за плоска струя (12) наляво. Можете да намалявате ширината на струята чрез завъртане на върха на дюзата надясно.

Свързване с мрежата

Закупената от вас водоструйка е оборудвана с щепсел. Водоструйката е предназначена за свързване със защитен контакт от 230 V ~ 50Hz.



Пускайте уреда, едва след като сте спазили всички предишни точки.

- Уверете се, че водоструйката е изключена от копчето за включване/изключване (A 5).
- Включете щепсела в контакта.

Експлоатация

- Спазвайте предписанията за използване на разделител на системата.
- Отворете изцяло крана за водата



Не използвайте водоструйката при затворен кран за водата. Работата на сухо води до повреждане на уреда.



Внимавайте за обратната ударна сила на излизащата водна струя. Осигурете сигурна стойка и дръжте здраво pistolета за пръскане (A 10). В противен случай можете да нараните себе си или други хора.

- Включете водоструйката от копчето за включване/изключване (A 5). Водоструйката се включва за малко, за да се повиши налягането.
- Натиснете лоста за включване на пистолета за пръскане (A 10). Уредът се включва.
- Задръжте лоста за включване на пистолета за пръскане (A 10), докато уредът се обезвъздуши.

i Отпускането на лоста за включване води до изключване на уреда. Високото напрежение в системата се запазва.

- D**
- По избор можете да блокирате или да освободите лоста за включване на пистолета за пръскане (10) чрез натискане на копчето за блокиране (17).

Чрез блокиране на лоста за включване предотвратявате нежелателния старт на уреда.



Прекъсване на експлоатацията

- Отпуснете лоста за включване на пистолета за пръскане (A 10).
- При по-продължителни прекъсвания на работата изключвайте копчето за включване/изключване (A 5).

Завършване на експлоатацията

- След работа с почистващи препарати изплакнете системата с чиста вода чрез пръскане на чиста вода без работа с ниско налягане.
- Отпуснете лоста за включване на пистолета за пръскане (A 10).
- Изключете водоструйката от копчето за включване/изключване (A 5).
- Затворете крана за водата.
- Разединете водоструйката от водозахранването.
- Дръпнете лоста за включване на пистолета за пръскане (A 10), за да изпуснете налягането от системата.
- Издърпайте щепсела.

Употреба на почистващи препарати

Уредът е разработен за употреба с неутрален почистващ препарат на основата на биологично разградими анионни тензиди. Употребата на други почистващи препарати или химични субстанции може да навреди на безопасността на уреда и да причини повреди.

E Фиксиране на колелцата

Можете да фиксирате двете задни колелца на ходовата част (9), за да осигурите водоструйката срещу нежелателно тръгване.

- За целта преместете двата фиксатора (16) навън и надолу. Сега колелцата не могат повече да се въртят.
- За да отмените отново фиксирането на колелцата, преместете двата фиксатора (16) нагоре.

F Отстраняване на ходовата част

Можете да използвате водоструйката също и без ходовата част (9).

- Натиснете копчето за освобождаване (18) на мястото за фиксиране отпред. Дръжте ходовата част (9) здраво отпред и дръпнете водоструйката нагоре.
При това леко наклонете уреда назад.
- За да го поставите отново, поставете уреда в задната част на ходовата част (9). Натиснете уреда надолу и едновременно с това натиснете копчето за освобождаване (18). Уредът се фиксира в ходовата част (9).

Почистване и поддръжка



Преди всички дейности по уреда издърпвайте щепсела. Има опасност от удар от ток или нараняване от движещите части.

Почистване



Не пръскайте уреда с вода и не го почиствайте с течаща вода. Има опасност от удар от ток и уредът може да се повреди.

Поддържайте уреда винаги чист. Не използвайте почистващи препарати и разтворители.

- Поддържайте вентилационните прези чисти и проходими.
- Почиствайте уреда с мека четка или влажна кърпа.

- Ако някоя от дюзите на стоманената тръба (A 12/13) е запушена, можете да махнете чуждото тяло от дюзата с иглата за почистване на дюзата (A 15).



От време на време махайте извода за водата с цедка (8) и почиствайте цедката.

Поддръжка

Водоструйката е без поддръжка.



Давайте работите, които не са описани в настоящото упътване, да се извършват от нашия сервизен център. Използвайте само оригинални части. Има опасност от нараняване.

Съхранение

- Изпразнете изцяло водата от водоструйката.
За целта махнете извода за високо налягане от страната на уреда (A 2) и разединете уреда от водозахранването. Включете водоструйката с копчето за включване/изключване (A 5) за максимум 1 минута, докато от извода за високо налягане (A 3) престане да излиза вода. Изключете уреда.
- Ледът ще разруши водоструйката и принадлежностите, ако те не са напълно изпразнени от водата.
- Съхранявайте водоструйката и принадлежностите на място, защитено от заледяване.
- За транспортиране или преместване на уреда използвайте само дръжката за носене.

- Съхранявайте уреда само в хоризонтално положение, за да се пази от всякакви повреди.

Изхвърляне/опазване на околната среда

Предайте уреда, принадлежностите и опаковката за преработка, безвредна за околната среда.



Не изхвърляйте уреда в битовите отпадъци.

Предайте уреда на пункт за събиране на вторични суровини. Използваните пластмасови и метални части може да се разделят по видове и така да бъдат преработени. Попитайте за това нашия сервизен център.

Изхвърлянето на изпратените от вас дефектни уреди ще извършим безплатно.

Търсене на неизправности

Проблем	Възможна причина	Отстраняване на неизправността
Уредът не работи	Копчето за включване/изключване (5) е изключено	Проверете копчето за включване/изключване
	Повреден захранващ кабел	Проверете захранващия кабел (7) за повреди. При нужда дайте захранващият кабел за смяна от специалист.
	Неправилно захранване с напрежение	Проверете електрическия уред за съответствие с данните върху фабричната табелка
В уреда няма налягане	Във водоструйката има въздух	Включете уреда без маркуч за високо налягане (3), докато на извода за високо налягане започне да излиза вода без мехурчета
	Спад на налягането в тръбопровода	Проверете водозахранването
Силни колебания в налягането	Дюзата за високо налягане (13) е повредена	Изплакнете дюзата за високо налягане (13) с вода. При нужда почистете отвора на дюзата с игла

Резервни части

За допълнително закупуване на резервни части се обърнете към посочения адрес за обслужване или на посочения номер на факс. При поръчка посочвайте типа на машината и артикулния номер на резервната част.

A	Поз.	Наименование	Каталожен №
	14	резервоар за почистващ препарат	91096764
	13	дюза за високо налягане	91096765
	1-2	маркуч за високо налягане	91096766
	12	регулируема дюза за плоска струя	91096767
	11	стоманена тръба	91096768
	10	пистолет за пръскане	91096769

Гаранция

Уважаеми клиенти,
за този уред получавате 3 години гаранция от датата на покупката.

При дефект на продукта имате законови права спрямо продавача на продукта. Тези законови права не се ограничават от нашата долупосочена гаранция.

Гаранционни условия

Гаранционният срок започва да тече от датата на покупката. Пазете добре оригиналната касова бележка. Този документ е необходим като доказателство за покупката.

Ако в рамките на три години от датата на закупуване на този продукт се появи дефект на материала или производствен дефект, продуктът ще бъде безплатно ремонтиран или заменен – по наш избор. Гаранцията предполага в рамките на тригодишния гаранционен срок да се представят дефектният уред и касовата бележка (касовия бон) и писмено да се обясни в какво се състои дефектът и кога е възникнал.

Ако дефектът е покрит от нашата гаранция, Вие ще получите обратно ремонтирания или нов продукт. С ремонта или смяната на продукта не започва да тече нов гаранционен срок.

Гаранционен срок и законови претенции при дефекти

Гаранционната услуга не удължава гаранционния срок. Това важи също и за сменените и ремонтирани части. За евентуално наличните повреди и дефекти още при покупката трябва да се съобщи веднага след разопаковането. Евентуалните ремонти след изтичане на гаранционния срок са срещу заплащане.

Обхват на гаранцията

Уредът е произведен грижливо според строгите изисквания за качество и добросъвестно изпитан преди доставка.

Гаранцията важи за дефекти в материала или производствени дефекти. Гаранцията не обхваща частите на продукта, които подлежат на нормално износване, поради което могат да бъдат разглеждани като бързоизносващи се части (например филтри или приставки) или повредите на чупливи части (например прекъсвачи, батерии или такива произведени от стъкло).

Гаранцията отпада, ако уредът е повреден, неправилно използван или неподдържан технически. За правилната употреба на продукта трябва точно да се спазват всички указания в упътването за обслужване. Предназначение и действия, които не се препоръчват от упътването за експлоатация или за които то предупреждава, трябва задължително да се избягват.

Продуктът е предназначен само за частна, а не за стопанска употреба. При злоупотреба и неправилно третиране, употреба на сила и при интервенции, които не са извършени от клона на нашия оторизиран сервиз, гаранцията изгаря.

Процедура при гаранционен случай
За да се гарантира бърза обработка на Вашия случай, следвайте следните указания:

- За всички запитвания подгответе касовата бележка и артикулния номер (например IAN 12345) като доказателство за покупката.
- Вземете артикулния номер от фабричната табелка, гравюрата върху

заглавната страница на Вашето упътване (долу вляво) или като стикер на обратната страна или отдолу.

- При възникване на функционални или други дефекти първо се свържете по телефона или чрез имейл с долупосочения сервизен отдел. След това ще получите допълнителна информация за уреждането на Вашата reklamacия.
- След съгласуване с нашия сервиз можете да изпратите дефектния продукт на посочения Ви адрес на сервиза безплатно за Вас, като приложите касовата бележка (касовия бон) и посочите в какво се състои дефектът и кога е възникнал. За да се избегнат проблеми с приемането и допълнителни разходи, задължително използвайте само адреса, който Ви е посочен. Осигурете изпращането да не е с неплатени транспортни разходи, с наложен платеж, като експресен товар или като друг специален товар. Изпратете уреда заедно с всички принадлежности, доставени при покупката, и осигурете достатъчно сигурна транспортна опаковка.

Ремонтен сервиз

Ремонти извън гаранцията можете да възложите на клона на нашия сервиз срещу заплащане. Той с удоволствие ще Ви направи предварителна калкулация.

Можем да обработваме само уреди, които са достатъчно опаковани и изпратени с платени транспортни разходи.

Внимание: Изпратете Вашия уред на клона на нашия сервиз почистен и с

указание за дефекта.

Уредите, изпратени с неплатени транспортни разходи – с наложен платеж, като експресен или друг специален товар – не се приемат.

Ние ще извършим безплатно изхвърлянето на изпратените от Вас дефектни уреди.



Service-Center

Сервизно обслужване България

Тел.: 00800 111 4920

E-мейл: grizzly@lidl.bg

IAN 72470



Сервизен клон

Моля, обърнете внимание, че следващият адрес не е адрес на сервиза. Първо се свържете с горепосочения сервизен център.

Екотехпродукт ООД

гр. София

кв. Герман, ул. Стар лозенски път No 38

www.ecotechproduct.com

Περιεχόμενα

Εισαγωγή	38
Χρήση	38
Λειτουργικά εξαρτήματα	38
Παραδοτέα υλικά	38
Σύνοψη	39
Περιγραφή λειτουργίας	39
Τεχνικά στοιχεία.....	39
Επεξήγηση συμβόλων και οδηγιών ασφαλείας	40
Σύμβολα στις οδηγίες	40
Γενικές υποδείξεις ασφαλείας	40
Η εγκατάσταση	42
Συναρμολόγηση	43
Σύνδεση με το δίκτυο	43
Διακοπή	43
Διακοπή λειτουργίας	44
Τερματισμός λειτουργίας	44
Χρήση καθαριστικών	44
Ασφάλιση τροχών	44
Αφαίρεση του πλαισίου	44
Καθαρισμός / Συντήρηση.....	45
Καθαρισμός	45
Συντήρηση	45
Φύλαξη.....	45
Δυσλειτουργίες - Αιτίες – Λύση	46
Παραγγελία ανταλλακτικών.....	46
Απόσυρση/Προστασία περιβάλλοντος ..	47
Εγγύηση	47
Σέρβις επισκευής.....	48
Service-Center	49
Υποκατάστημα για σέρβις	49
Μετάφραση της πρωτότυπης	
Δήλωσης συμμόρφωσης CE.....	63
Επί μέρους σχεδιαγράμματα.....	65

Εισαγωγή



Συγχαρητήρια για την αγορά της νέας συσκευής σας.

Προτιμήσατε να αγοράσετε ένα προϊόν ανώτερης ποιότητας. Οι οδηγίες χρήσης αποτελούν αναπόσπαστο τμήμα αυτού του προϊόντος. Περιέχουν σημαντικές υποδείξεις για την ασφάλεια, τη χρήση και διάθεση της συσκευής. Πριν τη χρήση του προϊόντος να εξοικειωθείτε με όλες τις οδηγίες χειρισμού και τις υποδείξεις ασφαλείας. Να χρησιμοποιείτε το προϊόν μόνο όπως περιγράφεται και μόνο για τον αναφερόμενο σκοπό.

Να φυλάξετε καλά τις οδηγίες και να τις παραδώσετε σε τρίτους μαζί με το προϊόν.

Χρήση

Να χρησιμοποιείτε αυτή τη συσκευή καθαρισμού υψηλής πίεσης αποκλειστικά και μόνο για χρήση στον ιδιωτικό τομέα:

- για καθαρισμό μηχανών, οχημάτων, κτιρίων, εργαλείων, προσώπων, ταρατσών, συσκευών κήπου κλπ. με ακτίνα νερού υψηλής πίεσης.
- με γνήσια εξαρτήματα και ανταλλακτικά.
- λαμβανομένων υπόψη των υποδείξεων του κατασκευαστή της συσκευής που καθαρίζετε.

Λειτουργικά εξαρτήματα Παραδοτέα υλικά

Ξεπακετάρετε τη συσκευή και ελέγξτε το περιεχόμενο της συσκευασίας:

- Συσκευή καθαρισμού υψηλής πίεσης με καλώδιο για σύνδεση με το δίκτυο

- Πλαίσιο με τροχούς
- Πιστόλι ψεκασμού
- Σωλήνας υψηλής πίεσης
- Σωλήνας υδροριπής
- ρυθμιζόμενο ακροφύσια επίπεδης εκτόξευσης
- Μπεκ υψηλής πίεσης
- Δοχείο καθαριστικού μέσου με μπεκ
- Βελόνη καθαρισμού μπεκ

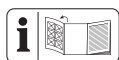

Την απεικόνιση των σημαντικότερων εξαρτημάτων λειτουργίας θα βρείτε στη σελίδα-φάκελλο.

Σύνοψη

- | | | |
|----------|----|-------------------------------------------|
| A | 1 | Σύνδεση υψηλής πίεσης, πλευρά πιστολιού |
| | 2 | Σύνδεση υψηλής πίεσης, πλευρά συσκευής |
| | 3 | Σύνδεση υψηλής πίεσης |
| | 4 | Χειρολαβή μεταφοράς |
| | 5 | Διακόπτης ενεργοποίησης/απενεργοποίησης |
| | 6 | Στήριγμα για αξεσουάρ |
| | 7 | Καλώδιο σύνδεσης με το δίκτυο |
| | 8 | Σύνδεση νερού με σίτα (δεν φαίνεται) |
| | 9 | Πλαίσιο με τροχούς |
| | 10 | Πιστόλι ψεκασμού |
| | 11 | Σωλήνας υδροριπής |
| | 12 | Ρυθμιζόμενο ακροφύσια επίπεδης εκτόξευσης |
| | 13 | Μπεκ υψηλής πίεσης |
| | 14 | Δοχείο καθαριστικού μέσου με μπεκ |
| | 15 | Βελόνη καθαρισμού μπεκ |

Περιγραφή λειτουργίας

Η συσκευή καθαρισμού με υψηλή πίεση προορίζεται για καθαρισμού με υδροριπτή υψηλής πίεσης.

Εάν χρειαστεί, προσθέτετε καθαριστικά. Για τη λειτουργία των τμημάτων χειρισμού διαβάστε τις ακόλουθες περιγραφές. Προσέξτε τις υποδείξεις ασφαλείας.

Τεχνικά στοιχεία

συσκευή καθαρισμού

υψηλής πίεσης	PHD 100 B2
Θλεκτρική σύνδεση.....	230V~, 50 Hz
Ισχύς λήψης.....	1450 W
Όνομασία.....	5 m
Βάρος (με όλα τα εξαρτήματα).....	6,1 kg
Κλάση προστασίας.....	□ II
Είδος προστασίας.....	IPX5
Μέγ. θερμοκρασία εισαγωγής T.....	40°C
Μέγ. πίεση εισαγωγής p.....	0,8 MPa
Πίεση λειτουργίας p.....	7 MPa
Μέγ. επιτρεπτή πίεση p max.	10 MPa
Ποσότητα μεταφοράς, νερό	5 l/min
Μέγ. Ποσότητα μεταφοράς, νερό	6,6 l/min
Στάθμη ηχητικής πίεσης (L _{pA}).....	76,4 dB(A); K _{pA} =3,0 dB(A)
Επιτρεπόμενη στάθμη θορύβου (L _{WA}) εγγυημένη ..	88,8 dB (A); K _{WA} =3,0 dB(A)
μετρημένη.....	95 dB (A)
Κραδασμός (a _n)	0,259 m/s ² ; K=1,5 m/s ²

Οι συνθήκες λειτουργίας κατά τη μέτρηση και οι εφαρμοσθείσες μέθοδοι μέτρησης κατά EN 60335-2-79:2009.

Υπάρχει δυνατότητα τεχνικών και οπτικών αλλα-γών χωρίς προηγούμενη ειδοποίηση στα πλαίσια της εξέλιξης. Ως εκ τούτου, όλα τα μέτρα, οι υποδείξεις καθώς και τα στοιχεία των παρόντων οδηγιών χρήσης δεν παρέχουν εγγύηση. Οι νομικές αξιώσεις, οι οποίες εγείρονται με αφορμή της οδηγίας χρήσης, δεν μπορούν να επικαλ-εστούν για το λόγο αυτό.

Επεξήγηση συμβόλων και οδηγιών ασφαλείας

 Προσοχή!

 Εξοικειωθείτε καλά πριν από την εργασία με όλα τα στοιχεία χειρισμού, ιδιαίτερα με τις λειτουργίες και τις επενέργειες. Ρωτήστε ενδεχ. κάποιον ειδικό Διαβάστε προσεκτικά τις οδηγίες χρήσης, που σχετίζονται με τη συσκευή!

 Προσοχή! Σε περιπτώσεις που το καλώδιο έπαθε ζημιά ή έχει κοπτεί να βγάξετε αμέσως το ρευματολήπτη από τη πρίζα.

 Συσκευή ακατάλληλη για σύνδεση σε σύστημα τροφοδότησης πόσιμου νερού.

 Οι συσκευές καθαρισμού υψηλής πίεσης μπορούν να είναι επικίνδυνες εάν δεν χρησιμοποιηθούν σωστά. Ποτέ να μη τείνετε την ακτίνα προς ανθρώπους, ζώα, ενεργό ηλεκτρικό εξοπλισμό ή προς την ίδια τη συσκευή.

 Στοιχεία στάθμης ηχητικής ισχύος
Μισα σε dB

 Οι συσκευές δεν επιτρέπεται να καταλήγουν στα οικιακά απορρίμματα.

 Κλάση προστασίας II

Σύμβολα στις οδηγίες

 Σύμβολα κινδύνου με στοιχεία για την πρόληψη προσωπικών και υλικών ζημιών.

 Σύμβολο υποχρέωσης (στη θέση του συμβόλου έκτακτης ανάγκης επεξηγείται η αντίστοιχη υποχρέωση) με στοιχεία για την πρόληψη ζημιών.

 Σύμβολο υπόδειξης με πληροφορίες για τον καλύτερο χειρισμό της συσκευής.

Γενικές υποδείξεις ασφαλείας

- Δεν επιτρέπεται να χρησιμοποιούν τη συσκευή πρόσωπα που δεν είναι εξοικειωμένα με τις οδηγίες χειρισμού. Δεν επιτρέπεται να χειρίζονται τη συσκευή άτομα κάτω των 16 ετών.
- Απαιτείται η επίβλεψη των παιδιών για να εξασφαλιστεί πως δεν παίζουν με τη συσκευή.
- Η συσκευή αυτή δεν προορίζεται για τη χρήση από άτομα (συμπεριλαμβανομένων παιδιών) με περιορισμένες φυσικές, αισθητικές και νοητικές ικανότητες ή από άτομα με έλλειψη εμπειρίας και/ή γνώσης; εκτός και αν επιτηρούνται από κάποιο άτομο υπεύθυνο για την ασφάλειά τους ή λαμβάνουν από αυτό οδηγίες σχετικά με το χειρισμό της συσκευής.
- Να χρησιμοποιείτε τη συσκευή σε επίπεδα και ανθεκτική επιφάνεια.
- Για την ασφάλειά σας σας συνιστούμε να χρησιμοποιείτε προστατευτικά γυαλιά, παπούτσια και γάντια και αν χρειαστεί και ωτοασπίδες.
- Σε περίπτωση βλάβης ή ελαττώματος κατά τη διάρκεια της λειτουργίας να απενεργοποιήσετε αμέσως τη συσκευή και να βγάξετε το φις από την πρίζα. Ακολούθως να διαβάσετε τη σελίδα 23 στις οδηγίες χρήσης για ενδεχόμενη αιτία της βλάβης ή να επικοινωνήσετε με το κέντρο μας εξυπηρέτησης πελατών.

Εργασία με τη συσκευή



Προσοχή: Έτσι θα αποφύγετε ατυχήματα και τραυματισμούς:



Οι συσκευές καθαρισμού υψηλής πίεσης μπορούν να είναι επικίνδυνες εάν δεν

χρησιμοποιηθούν σωστά. Ποτέ να μη τείνετε την ακτίνα προς ανθρώπους, ζώα, ενεργό ηλεκτρικό εξοπλισμό ή προς την ίδια τη συσκευή.

- Μη τείνετε την ακτίνα προς τον εαυτό σας ή προς άλλα άτομα για να καθαρίσετε ρούχα ή παπούτσια.
- Μη χρησιμοποιείτε τη συσκευή, όταν βρίσκονται κοντά σας άλλα άτομα, εκτός εάν φορούν προστατευτικό ρουχισμό.
- Λάβετε τα αναγκαία μέτρα ώστε τα παιδιά να παραμένουν μακριά από τη συσκευή, όταν αυτή βρίσκεται σε λειτουργία.
- Αποσύρετε το υλικό συσκευασίας σύμφωνα με τους κανονισμούς.
- Μη χρησιμοποιείτε τη συσκευή κοντά σε εύφλεκτα υγρά ή αέρια. Σε περίπτωση μη συμμόρφωσης με την υπόδειξη αυτή, υφίσταται κίνδυνος πυρκαγιάς ή έκρηξης.
- Μη ψεκάζετε εύφλεκτα υγρά. Κίνδυνος έκρηξης
- Φυλάσσετε τη συσκευή σε ένα ξηρό μέρος και εκτός της εμβέλειας των παιδιών.
- Σιγουρευτείτε πως δεν υπάρχει εκπομπής απαερίων κοντά στις εισόδους αέρα.



Προσοχή! Έτσι θα αποφύγετε ζημιές της συσκευής και ενδεχόμενες συνακόλουθες ζημιές προσώπων:

- Μην εργάζεστε με συσκευές που έχουν υποστεί ζημιές, που δεν είναι πλήρεις ή που τροποποιήθηκαν χωρίς την έγκριση του κατασκευαστή. Πριν από τη θέση σε λειτουργία, δώστε εντολή σε κάποιον ειδικό να ελέγξει, αν είναι διαθέσιμα όλα τα απαιτούμενα ηλεκτρικά μέτρα προστασίας.
- Μη λειτουργείτε τη συσκευή σε περίπτωση ελαττωματικού καλωδίου ή ελαττωματικών άλλων σημαντικών τμημάτων, όπως ο σωλήνας χαμηλής πίεσης ή το πιστόλι ψεκασμού.
- Να προστατεύετε τη συσκευή από παγετό και στεγνή λειτουργία.
- Χρησιμοποιείτε μόνο αυθεντικά εξαρτήματα και μη διεξάγετε τροποποιήσεις στη συσκευή.
- Παρακαλούμε, διαβάστε τις υποδείξεις των οδηγιών χειρισμού πάνω στο θέμα „Συντήρηση και καθαρισμός“. Οποιαδήποτε περαιτέρω μέτρα, ειδικά το άνοιγμα της συσκευής, πρέπει να λαμβάνονται από εξειδικευμένο ηλεκτροτεχνίτη. Σε περίπτωση ανάγκης επισκευής, απευθείας στο Κέντρο Σέρβις μας.
- Η συσκευή αυτή αναπτύχθηκε και κατασκευάστηκε για τη χρήση με ουδέτερο καθαριστικό με βάση βιολογικά αποσυντιθέμενα ανιονικά επιφανειοδραστικά. Η χρήση άλλων καθαριστικών ή χημικών ουσιών μπορεί να μειώσει την ασφάλεια της συσκευής και να προκαλέσει ζημιές.
- Εάν έρθετε σε επαφή με καθαριστικά, ξεπλύνετε αμέσως με άφθονο νερό.
- Το νερό που περνάει από έναν διαχωριστή συστήματος δεν θεωρείται πλέον ως πόσιμο νερό.
- Οι σωλήνες υψηλής πίεσης, οι βάνες και οι σύνδεσμοι είναι εξαιρετικά σημαντικοί για την ασφάλεια της συσκευής. Να χρησιμοποιούνται μόνο οι σωλήνες υψηλής πίεσης, βάνες και σύνδεσμοι

που συνιστώνται από τον κατασκευαστή.

- Για την εξασφάλιση της ασφάλειας της μηχανής να χρησιμοποιείτε μόνο γνήσια ανταλλακτικά του κατασκευαστή ή ανταλλακτικά που συνιστώνται από τον κατασκευαστή.

Ηλεκτρική ασφάλεια:



Προσοχή: Έτσι θα αποφύγετε ατυχήματα και τραυματισμούς οφειλόμενα σε ηλεκτροπληξία:

- Σε περίπτωση χρήσης μπαλαντζέας πρέπει το βύσμα και η σύνδεση να είναι υδατοστεγανή.



Ακατάλληλες μπαλαντζέες αποτελούν ενδεχομένως κίνδυνο. Υφίσταται κίνδυνος τραυματισμών από ηλεκτροπληξία.

- Να προστατεύετε τις ηλεκτρικές συνδέσεις από υγρασία.
- Σε περίπτωση που υπάρχει κίνδυνος πλημμύρας, φέρτε τις συνδέσεις σε περιοχές ασφαλείς από υπερχειλίσσεις.
- Φροντίστε ώστε η τάση του ρεύματος να συμφωνεί με τα στοιχεία της πινακίδας τύπου.
- Η σύνδεση με το δίκτυο να γίνει μόνο από έμπειρο ηλεκτρολόγο και να πληροί τις απαιτήσεις του IEC 60364-1.
- Να συνδέετε τη συσκευή μόνο σε πρίζα με διακόπτη διαρροής με ευαισθησία όχι πάνω από 30 mA, ασφάλεια τουλάχιστον 6 αμπέρ.
- Αν το καλώδιο ρεύματος της συσκευής αυτής φθαρεί, πρέπει να αντικατασταθεί από έναν άλλο, ειδικό καλώδιο ρεύματος, μέσω του κατασκευαστή, της υπηρεσίας εξυπηρέτησης πελατών αυτού ή ενός όμοια καταρτισμέ-

νου προσώπου, έτσι ώστε να αποφευχθούν ενδεχόμενοι κίνδυνοι.

- Μη χρησιμοποιείτε το καλώδιο για να τραβήξετε το φως από την πρίζα. Προστατεύετε το καλώδιο από την ζέστη, έλαια και αιχμηρές γωνίες.
- Μη μεταφέρετε και μη στερεώνετε τη συσκευή από το καλώδιο.
Χρησιμοποιείτε μόνο καλώδια προέκτασης που διαθέτουν προστασία πιστολισμού και προορίζονται για εξωτερική χρήση. Ξετυλίγετε πάντα την μπομπίνα του καλωδίου εντελώς πριν τη χρήση. Ελέγχετε το καλώδια για ενδεχόμενες ζημιές.
- Πριν από κάθε εργασία στη συσκευή, κατά τα διαλείμματα και όταν δε χρησιμοποιείτε τη συσκευή, βγάzte πάντα το φως από την πρίζα.
- Τα καλώδια σύνδεσης με το δίκτυο δεν επιτρέπεται να έχουν μικρότερη διατομή από 2 x 2,5 mm².

Η εγκατάσταση



Σύμφωνα με τις ισχύουσες διατάξεις δεν επιτρέπεται να χρησιμοποιηθεί η συσκευή καθαρισμού υψηλής πίεσης ποτέ χωρίς διαχωριστικό συστήματος στο δίκτυο πόσιμου νερού. Να χρησιμοποιείται κατάλληλο διαχωριστικό συστήματος σύμφωνα με EN 12729 τύπου BA.

Το νερό που περνάει από έναν διαχωριστή συστήματος δεν θεωρείται πλέον ως πόσιμο νερό.



Στα ειδικά καταστήματα θα βρείτε ένα σύστημα διαχωρισμού.

Για την παροχή του νερού χρησιμοποιήστε ένα κοινό λάστιχο νερού και προσέξτε να έχει αρκετό μήκος.

Συναρμολόγηση

- B**
- Βιδώστε τη σύνδεση υψηλής πίεσης πλευρά συσκευής (2) με τη σύνδεση υψηλής πίεσης (3) στη συσκευή.
 - Βιδώστε τη σύνδεση υψηλής πίεσης του πιστολιού ψεκασμού (1) με το πιστόλι ψεκασμού (10).
 - Με την ταχυσύνδεση για την τροφοδοσία νερού δημιουργείτε την παροχή νερού με σίτα (8).
- C**
- Συνδέστε με εισαγωγή και περιστροφή τον σωλήνα ψεκασμού (11) με το πιστόλι ψεκασμού (10).
 - Όταν τοποθετηθεί ο σωλήνας ψεκασμού (11) συνδέστε κατ'επιλογή το ρυθμιζόμενο μπεκ επίπεδης ακτίνας (12) ή το μπεκ υψηλής πίεσης (13) με περιστροφή με τον σωλήνα ψεκασμού (11).

Το δοχείο με μπεκ (14) που περιέχει το καθαριστικό μέσο συνδέεται απευθείας με το ψεκαστικό πιστόλι (10) με βίδωμα επάνω του. Εάν χρησιμοποιείτε το δοχείο καθαριστικού μέσου με μπεκ πρέπει μόνο να γεμίσετε καθαριστικό στο δοχείο. Ακολουθεί αυτόματη αναρρόφηση.

Με περιστροφή του άκρου του μπεκ προς τα αριστερά μπορείτε να μεγαλώσετε το πλάτος της ακτίνας. Με περιστροφή του άκρου του μπεκ προς τα δεξιά μπορείτε να μειώσετε το πλάτος της ακτίνας.

Σύνδεση με το δίκτυο

Η συσκευή καθαρισμού υψηλής πίεσης που αγοράσατε διαθέτει ήδη ένα βύσμα δικτύου.

Η συσκευή καθαρισμού υψηλής πίεσης προορίζεται για σύνδεση με πρίζα σούκο με 230 V ~ 50Hz.

i Να θέτετε τη συσκευή σε λειτουργία μόνο αφού προσέξετε τις προαναφερθείσες υποδείξεις.

- Σιγουρευθείτε πως η συσκευή καθαρισμού υψηλής πίεσης έχει απενεργοποιηθεί με το διακόπτη ενεργοποίησης / απενεργοποίησης (A 5).
- Βάλτε το φιν στην πρίζα.

Διακοπή

- Προσέξτε τις προδιαγραφές για τη χρήση διαχωριστικού συστήματος.
- Ανοίξτε τελείως τη βρύση νερού



Μη λειτουργείτε τη συσκευή καθαρισμού υψηλής πίεσης με κλειστή τη βρύση του νερού. Μία στεγνή λειτουργία θα προκαλέσει ζημιά της συσκευής.



Λάβετε υπόψη σας τη δύναμη ανάκρουσης της εξερχόμενης ακτίνας νερού. Φροντίστε να στέκεστε σε σταθερό σημείο και κρατάτε γερά το πιστόλι ψεκασμού (A 10). Διαφορετικά δεν αποκλείεται να τραυματίσετε τον εαυτό σας ή και άλλα άτομα.

- Ενεργοποιήστε τη συσκευή καθαρισμού υψηλής πίεσης με τον διακόπτη ενεργοποίησης / απενεργοποίησης (A 5).
- Τραβήξτε το μοχλό του πιστολιού ψεκασμού (A 10). Η συσκευή ενεργοποιείται.

- Να κρατάτε τον μοχλό ενεργοποίησης του ψεκαστήρα (A 10) μέχρι να μην υπάρχει πλέον αέρας μέσα στη συσκευή.



Εάν αφήσετε ελεύθερο το μοχλό θα απενεργοποιηθεί η συσκευή. Η υψηλή πίεση διατηρείται στο σύστημα.



- Μπορείτε κατ'επιλογή να κλειδώσετε ή να ξεκλειδώσετε το μοχλό ενεργοποίησης του ψεκαστήρα (10) με πίεση του κουμπιού κλειδώματος (17).

Με κλείδωμα του μοχλού ενεργοποίησης αποφεύγετε μία αθέλητη έναρξη λειτουργίας της συσκευής.

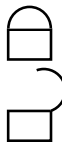

κλειδωμένο

ανοικτό

Διακοπή λειτουργίας

- Αφήστε ελεύθερο τον μοχλό του πιστολιού (A 10).
- Σε περίπτωση μεγαλύτερων διαλειμμάτων εργασίας να απανεργοποιείτε τον διακόπτη ενεργοποίησης/απενεργοποίησης (A 5).

Τερματισμός λειτουργίας

- Μετά από εργασίες με καθαριστικό μέσο, αφήστε τη συσκευή να λειτουργήσει με καθαρό νερό για να ξεπλυθεί τελείως το καθαριστικό μέσο απ τους αγωγούς.
- Αφήστε ελεύθερο το μοχλό στο πιστόλι ψεκασμού (A 10).

- Απενεργοποιήστε τη συσκευή ψεκασμού υψηλής πίεσης με τον διακόπτη ενεργοποίησης / απενεργοποίησης (A 5).
- Κλείστε τη βρύση του νερού.
- Διακόψτε την παροχή νερού προς τη συσκευή καθαρισμού υψηλής πίεσης.
- Τραβήξτε το μοχλό του πιστολιού ψεκασμού (A 10), για να εκκενωθεί η πίεση στο σύστημα.
- Βγάλτε το βύσμα από την πρίζα.

Χρήση καθαριστικών

Η συσκευή αυτή αναπτύχθηκε και κατασκευάστηκε για τη χρήση με ουδέτερο καθαριστικό με βάση βιολογικά αποσυντιθέμενα ανιονικά επιφανειοδραστικά. Η χρήση άλλων καθαριστικών ή χημικών ουσιών μπορεί να μειώσει την ασφάλεια της συσκευής και να προκαλέσει ζημιές.

E Ασφάλιση τροχών

Μπορείτε να ασφαλίσετε τους δύο πίσω τροχούς του πλαισίου (9) για να αποφευχθεί ενδεχόμενη αθέλητη κίνηση της συσκευής καθαρισμού υψηλής πίεσης.

- Για το σκοπό αυτό σπρώξτε τους δύο σύρτες (16) προς τα έξω και προς τα κάτω.
Τώρα δεν είναι δυνατόν να περιστραφούν οι τροχοί.
- Για να λύσετε την ασφάλιση των τροχών, σπρώξτε τους δύο σύρτες (16) προς τα επάνω.

F Αφαίρεση του πλαισίου

Μπορείτε να χρησιμοποιήσετε τη συσκευή καθαρισμού υψηλής πίεσης και χωρίς το πλαίσιο με τροχούς (9).

- Πιέστε το κουμπί απομανδάλωσης (18) στο μπροστινό σημείο απασφάλισης. Κρατήστε το πλαίσιο στο μπροστινό τμήμα και τραβήξτε τη συσκευή καθαρισμού υψηλής πίεσης προς τα επάνω.
Συγχρόνως να γέρνετε τη συσκευή καθαρισμού υψηλής πίεσης ελαφρά προς τα πίσω.
- Για επανατοποθέτηση τοποθετήστε τη συσκευή στο πίσω τμήμα του αμαξώματος (9). Πιέστε τη συσκευή προς τα κάτω και συγχρόνως πιέστε το κουμπί απασφάλισης (18). Η συσκευή κουμπώνει στο αμάξωμα.

Καθαρισμός / Συντήρηση



Πριν από οποιαδήποτε εργασία συντήρησης βγάζετε το κορδόνι γραμμής. Υφίσταται κίνδυνος ηλεκτροπληξίας ή τραυματισμού από κινούμενα τμήματα.

Καθαρισμός



Μη πλένετε τη συσκευή με νερό και μη την καθαρίζετε κάτω από πόσιμο νερό. Υφίσταται κίνδυνος ηλεκτροπληξίας και βλάβης της συσκευής.

Να διατηρείτε τη συσκευή πάντα καθαρή. Μη χρησιμοποιείτε καθαριστικά ή διαλύτες.

- Να διατηρείτε τις σχισμές αέρα πάντα καθαρές και ελεύθερες.
- Να καθαρίζετε τη συσκευή με μία μαλακιά βούρτσα ή με ένα ελαφρά νωπό πανί.
- Εάν ένα από τα μπεκ στον ασάλινο σωλήνα (A 12/13) είναι βουλωμένο, μπορείτε με τη βελόνα καθαρισμού

των μπεκ (A 15) να αφαιρέσετε το ξένο αντικείμενο από το μπεκ.



Κατά διαστήματα να αφαιρείτε τη σύνδεση νερού με τη σίτα (8) και να καθαρίζετε τη σίτα.

Συντήρηση

Η συσκευή καθαρισμού υψηλής πίεσης δεν χρειάζεται συντήρηση.



Αναθέστε τις εργασίες που δεν περιγράφονται στις οδηγίες αυτές στο Κέντρο Σέρβις της εταιρίας μας. Χρησιμοποιείτε μόνο αυθεντικά εξαρτήματα.

Φύλαξη

- Αδειάστε τη συσκευή καθαρισμού με υψηλή πίεση τελείως από το νερό. διακόψτε την παροχή νερού. Ενεργοποιήστε τη συσκευή καθαρισμού υψηλής πίεσης με τον διακόπτη ενεργοποίησης/απενεργοποίησης (A 5) για το ανώτερο 1 λεπτό, μέχρι να μην εξέρχεται πλέον νερό από τη σύνδεση υψηλής πίεσης στην πλευρά της συσκευής. Απενεργοποιήστε τη συσκευή.
- Η συσκευή καθαρισμού υψηλής πίεσης και τα εξαρτήματα καταστρέφονται από παγετό, εάν δεν έχει εκκενωθεί τελείως το νερό.
- Να φυλάγετε τη συσκευή καθαρισμού υψηλής πίεσης και τα εξαρτήματα σε χώρο με θερμοκρασία πάνω από το μηδέν.
- Να χρησιμοποιείτε μόνο τη χειρολαβή για τη μεταφορά και τη φύλαξη της συσκευής.
- Να φυλάσσετε τη συσκευή μόνο σε οριζόντια θέση, ώστε να προστατεύεται από οποιαδήποτε ενδεχόμενη βλάβη.

Δυσλειτουργίες - Αιτίες – Λύση

Πρόβλημα	Ενδεχόμενη αιτία	Αποκατάσταση
Δεν λειτουργεί η συσκευή	Απενεργοποιημένος διακόπτης ενεργοποίησης/ (5) απενεργοποίησης	Έλεγχος θέσης διακόπτη ενεργοποίησης / απενεργοποίησης
	Ελαττωματικό καλώδιο σύνδεσης με το δίκτυο	Έλεγχος καλωδίου σύνδεσης με το δίκτυο (7) για ενδεχόμενες βλάβες. Ενδεχομένως να αντικατασταθεί το καλώδιο από (7) ειδικευμένο τεχνίτη.
	Ελαττωματική τροφοδοσία τάσης	Έλεγχος της ηλεκτρικής εγκατάστασης για συμφωνία με τα στοιχεία στην ετικέτα της συσκευής
Η συσκευή δεν έχει πίεση	Εγκλωβισμένος αέρας στη συσκευή καθαρισμού με υψηλή πίεση	Συνδέστε τη συσκευή χωρίς σωλήνα υψηλής πίεσης, μέχρι να εξέρχεται στη σύνδεση υψηλής (3) πίεσης νερό χωρίς φυσαλλίδες.
	Ελάττωση πίεσης στον αγωγό	Έλεγχος της τροφοδοσίας τάσης
Μεγάλες διακυμάνσεις πίεσης	Ρύπτοι στο μπεκ υψηλής πίεσης (13)	Ξεπλύνετε το μπεκ υψηλής πίεσης με νερό. Με μία βελόνα να καθαρίζετε την οπή του μπεκ αν χρειαστεί.

Παραγγελία ανταλλακτικών

Για την αγορά ανταλλακτικών χρησιμοποιείτε την αναφερόμενη διεύθυνση σέρβις ή τον αριθμό τέλεφαξ. Κατά την παραγγελία σας παρακαλούμε να αναφέρετε τον τύπο μηχανής και τον κωδικό είδους του ανταλλακτικού ή τον αριθμό θέσης.

A	Αρ. Χαρακτηρισμός.....	Αρ. - είδους
	14 Δοχείο καθαριστικού μέσου με μπεκ.....	91096764
	13 Μπεκ υψηλής πίεσης.....	91096765
	1-2 Σωλήνας υψηλής πίεσης.....	91096766
	12 Ρυθμιζόμενο ακροφύσια επίπεδης εκτόξευσης.....	91096767
	11 Σωλήνας υδροριπής.....	91096768
	10 Πιστόλι ψεκασμού.....	91096769

Απόσυρση/Προστασία περιβάλλοντος

Αποσύρετε συσκευή, εξαρτήματα και συσκευασία με οικολογικό τρόπο ανακύκλωσης.



Οι συσκευές δεν επιτρέπεται να καταλήγουν στα οικιακά απορρίμματα.

Αποσύρετε τη συσκευή σε κατάλληλη υπηρεσία ανακύκλωσης. Τα χρησιμοποιηθέντα συνθετικά υλικά και μεταλλικά εξαρτήματα διαχωρίζονται και μπορεί να γίνει επανεκμετάλλευσή τους. Για πληροφορίες απευθυνθείτε στο Κέντρο Σέρβις.

Εγγύηση

Αξιότιμη πελάτισσα, αξιότιμε πελάτη, για τη συσκευή αυτή σας προσφέρουμε εγγύηση 3 ετών από την ημερομηνία της αγοράς. Σε περίπτωση ελαττωμάτων αυτού του προϊόντος, έχετε απέναντι του πωλητή τα νόμιμα δικαιώματα. Αυτά τα νόμιμα δικαιώματα δεν περιορίζονται από την επακόλουθη εγγύησή μας.

Όροι εγγύησης

Η προθεσμία της εγγύησης αρχίζει από την ημερομηνία της αγοράς. Παρακαλούμε να φυλάξετε καλά την απόδειξη αγοράς. Θα σας χρειαστεί εάν θελήσετε να αποδείξετε την ημερομηνία και την αγορά της συσκευής. Εάν παρουσιαστεί ελάττωμα υλικού ή κατασκευής στο προϊόν αυτό εντός τριών ετών από την ημερομηνία αγοράς, θα σας επισκευάσουμε ή θα σας αντικαταστήσουμε δωρεάν το προϊόν αυτό, με δική μας επιλογή. Αυτή η παροχή εγγύησης προϋποθέτει πως εντός της τριετούς προθεσμίας θα μας προσκομιστεί η ελαττωματική συσκευή και η

απόδειξη αγοράς και μία γραπτή περιγραφή του ελαττώματος και της ημερομηνίας που πρωτοπαρουσιάστηκε.

Εάν το ελάττωμα καλύπτεται από την εγγύησή μας, θα σας επιστραφεί ή το επισκευασμένο ή ένα νέο προϊόν. Με την επισκευή ή αντικατάσταση του προϊόντος δεν αρχίζει νέα περίοδος εγγύησης.

Διάρκεια εγγύησης και νόμιμες αξιώσεις για ελαττώματα

Η διάρκεια της εγγύησης δεν επεκτείνεται από την παροχή εγγύησης. Αυτό ισχύει και για αντικαταστημένα και επισκευασμένα εξαρτήματα. Ενδεχόμενα ελαττώματα που διαπιστώνονται κατά την αγορά, πρέπει να δηλωθούν αμέσως μετά το ξεπακετάρισμα. Για όλες τις επισκευές που καθίστανται απαραίτητες μετά τη λήξη της εγγύησης επιβαρύνεστε με τις σχετικές δαπάνες.

Έκταση της εγγύησης

Η συσκευή κατασκευάστηκε βάσει αυστηρών κριτηρίων ποιότητας και ελέγχθηκε ευσυνείδητα πριν την παράδοσή της.

Η εγγύηση ισχύει για ελαττώματα στο υλικό ή στην κατασκευή. Αυτή η εγγύηση δεν συμπεριλαμβάνει τμήματα του προϊόντος που υφίστανται κοινή φθορά και θεωρούνται ως αναλώσιμα (π.χ. φίλτρα ή ένθετα εργαλεία) ή εύθραυστα τμήματα του προϊόντος (π.χ. διακόπτες, μπαταρίες ή γυάλινα τμήματα). Αυτή η εγγύηση εκπίπτει σε περίπτωση που η συσκευή υπέστη βλάβη, δεν χρησιμοποιήθηκε ή δεν συντηρήθηκε σωστά. Για σωστή χρήση του προϊόντος πρέπει να ακολουθούνται όλες οι υποδείξεις που αναφέρονται στις οδηγίες χρήσης. Να αποφεύγονται οπωσδήποτε οι χρήσεις και πράξεις που δεν συνιστώνται στις Οδηγίες χρήσης ή για τις οποίες ισχύουν ειδικές προειδοποιήσεις. Το προϊόν προορίζεται μόνο για ιδιωτική και όχι για επαγγελματική χρήση. Σε περίπτωση

καταχρηστικού και λάθος χειρισμού, άσκησης βίας και επεμβάσεων που δεν εκτελούνται από συμβεβλημένο συνεργείο μας, εκπίπτει η εγγύηση.

Διακανονισμός σε περίπτωση εγγύησης

Προς εξασφάλιση ταχείας επεξεργασίας παρακαλούμε να ακολουθήσετε τις επόμενες υποδείξεις:

- Για όλα τα αιτήματα να έχετε πρόχειρα την απόδειξη αγοράς και τον αριθμό προϊόντος (π.χ. IAN 12345) ως αποδεικτικό στοιχείο για την αγορά.
- Τον αριθμό προϊόντος θα τον βρείτε στην ετικέτα στοιχείων της συσκευής, σε χαραγμένη σημείωση στο προϊόν, στο εξώφυλλο των Οδηγιών χρήσης (κάτω αριστερά) ή σαν αυτοκόλλητο στην πίσω ή κάτω πλευρά.
- Εάν παρουσιαστούν σφάλματα λειτουργίας ή άλλα ελαττώματα, επικοινωνήστε πρώτα με το πιο κάτω αναφερόμενο τμήμα εξυπηρέτησης πελατών **τηλεφωνικά** ή με **e-mail**. Εκεί θα σας δοθούν περισσότερες πληροφορίες για τον διακανονισμό.
- Ένα ως ελαττωματικό καταχωρημένο προϊόν μπορείτε, μετά από συνεννόηση με το τμήμα μας εξυπηρέτησης πελατών, να το στείλετε, με δική μας επιβάρυνση με τα ταχυδρομικά, επισυνάπτοντας την απόδειξη αγοράς και στοιχεία για το ελάττωμα και την ημερομηνία που παρουσιάστηκε, στη διεύθυνση του σέρβις μας που σας κοινοποιήθηκε. Προς αποφυγή προβλημάτων παραλαβής και πρόσθετων δαπανών, παρακαλούμε να χρησιμοποιήσετε μόνο τη διεύθυνση που σας κοινοποιήθηκε. Σιγουρευτείτε πως η αποστολή δεν έγινε χωρίς πληρωμή των ταχυδρομικών τελών, σαν ογκώδες αντικείμενο, σαν εξπρές, ή με

άλλο ειδικό τρόπο. Στείλτε τη συσκευή μαζί με όλα τα αξεσουάρ που σας παραδόθηκαν κατά την αγορά και φροντίστε για ασφαλή συσκευασία.

Σέρβις επισκευής

Επισκευές που δεν καλύπτονται από την εγγύηση μπορούν να εκτελεστούν από το υποκατάστημά μας για σέρβις έναντι πληρωμής. Το υποκατάστημα σέρβις θα σας υποβάλει προϋπολογισμό εξόδων.

Μπορούμε να αναλάβουμε την επεξεργασία συσκευών που μας απεστάλησαν καλά συσκευασμένες και με πληρωμένα ταχυδρομικά τέλη.

Προσοχή: Παρακαλούμε να στείλετε τη συσκευή σας στο υποκατάστημά μας για σέρβις, καλά καθαρισμένη και με την σχετική υπόδειξη για το ελάττωμα.

Οι συσκευές που στέλνονται χωρίς να έχουν πληρωθεί τα ταχυδρομικά τέλη - με εξπρές, σαν ογκώδη αντικείμενα, ή με άλλο ειδικό τρόπο - δεν θα γίνονται δεκτές.

Την απόρριψη των ελαττωματικών σας συσκευών που μας στέλνετε την αναλαμβάνουμε δωρεάν.



Service-Center



Service Cyprus / Σέρβις

Κύπρος

Tel.: 8009 4409

E-Mail: grizzly@lidl.com.cy

IAN 72470



Σέρβις Ελλάδα

Tel.: 801 5000 019

(0,03 EUR/Min.)

E-Mail: grizzly@lidl.gr

IAN 72470



Υποκατάστημα για σέρβις

Παρακαλούμε να λάβετε υπόψη σας πως η ακόλουθη διεύθυνση δεν είναι η διεύθυνση για σέρβις. Επικοινωνήστε πρώτα με το πιο πάνω αναφερόμενο κέντρο εξυπηρέτησης πελατών.



K.S. Toolstore Ltd.

9 C-D Daniel, Agiou Vasileiou

2045 Nicosia

P.O. BOX 12021

2340 Strovolos Nicosia



Houston Service

10-12, Thiatiron Str.

14231 N. Ionia - Athens

Inhalt

Einleitung	50
Bestimmungsgemäße	
Verwendung	50
Allgemein Beschreibung	50
Lieferumfang	50
Übersicht	51
Funktionsbeschreibung	51
Technische Daten	51
Sicherheitshinweise	51
Symbole auf dem Gerät	52
Bildzeichen in der Anleitung	52
Allgemeine Sicherheitshinweise	52
Inbetriebnahme	54
Aufstellen	55
Netzanschluss	55
Betrieb	55
Betrieb unterbrechen	56
Betrieb beenden	56
Verwendung von Reinigungsmitteln	56
Räder fixieren	56
Fahrgestell entfernen	56
Wartung und Reinigung	57
Lagerung	57
Entsorgung/ Umweltschutz	58
Fehlersuche	58
Ersatzteile	59
Garantie	59
Reparatur-Service	60
Service-Center	60
Service-Niederlassung	61
Original	
EG-Konformitätserklärung	63
Explosionszeichnung	65

Einleitung



Herzlichen Glückwunsch zum Kauf Ihres neuen Gerätes.

Sie haben sich damit für ein hochwertiges Produkt entschieden. Die Betriebsanleitung ist Bestandteil dieses Produkts. Sie enthält wichtige Hinweise für Sicherheit, Gebrauch und Entsorgung. Machen Sie sich vor der Benutzung des Produkts mit allen Bedien- und Sicherheitshinweisen vertraut. Benutzen Sie das Produkt nur wie beschrieben und für die angegebenen Einsatzbereiche.

Bewahren Sie die Anleitung gut auf und händigen Sie alle Unterlagen bei Weitergabe des Produkts an Dritte mit aus.

Bestimmungsgemäße Verwendung

Verwenden Sie diesen Hochdruckreiniger ausschließlich für den Privathaushalt:

- zum Reinigen von Maschinen, Fahrzeugen, Bauwerken, Werkzeugen, Fassaden, Terrassen, Gartengeräten usw. mit Hochdruckwasserstrahl.
- mit original Zubehörteilen und Ersatzteilen.
- unter Beachtung der Herstellerangaben, des zu reinigenden Objektes.

Allgemeine Beschreibung

Lieferumfang

Packen Sie das Gerät aus und überprüfen Sie den Lieferumfang:

- Hochdruckreiniger mit Netzanschlussleitung

- Fahrgestell
- Spritzpistole
- Hochdruckschlauch
- Strahlrohr
- einstellbare Flachstrahldüse
- Hochdruckdüse
- Reinigungsmittelbehälter mit Düse
- Reinigungsnadel

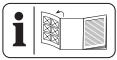

Die Abbildung der wichtigsten Funktionsteile finden Sie auf der Ausklappseite.

Übersicht

- | | |
|----------|-------------------------------------------------------|
| A | 1 Hochdruckanschluss
Pistolenseite |
| | 2 Hochdruckanschluss
Geräteseite |
| | 3 Hochdruckanschluss |
| | 4 Tragegriff |
| | 5 Ein-/Ausschalter |
| | 6 Zubehörhalter |
| | 7 Netzanschlussleitung |
| | 8 Wasseranschluss mit Siebeinsatz
(nicht sichtbar) |
| | 9 Fahrgestell |
| | 10 Spritzpistole |
| | 11 Strahlrohr |
| | 12 einstellbare Flachstrahldüse |
| | 13 Hochdruckdüse |
| | 14 Reinigungsmittelbehälter mit Düse |
| | 15 Düsenreinigungsnadel |

Funktionsbeschreibung

Der Hochdruckreiniger reinigt mit Hochdruck-Wasserstrahl.

Bei Bedarf ist er auch mit Zusatz von Reinigungsmitteln zu betreiben.

Die Funktion der Bedienteile entnehmen Sie bitte den nachfolgenden Beschreibungen.

Beachten Sie die Sicherheitshinweise.

Technische Daten

Hochdruckreiniger PHD 100 B2

Nenneingangsspannung	230V~, 50 Hz
Leistungsaufnahme	1450 W
Netzkabellänge	5 m
Gewicht (inkl. Zubehör)	6,1 kg
Schutzklasse	□ II
Schutzart	IPX5
Zulufttemperatur T in max.	40°C
Zulaufdruck p in max.	0,8 MPa
Bemessungsdruck (p)	7 MPa
p max.	10 MPa
Fördermenge, Wasser	5 l/min
Max. Fördermenge, Wasser	6,6 l/min
Schalldruckpegel (L _{pA})	76,4 dB(A); K _{pA} = 3,0 dB(A)
Schalleistungspegel (L _{WA}) gemessen ...	88,8 dB(A); K _{WA} = 3,0 dB(A)
garantiert	95,0 dB(A)
Vibration (a _n) ...	0,259 m/s ² ; K = 1,5 m/s ²

Die Betriebszustände während der Messung und die, für die Messung angewandten Verfahren nach EN 60335-2-79:2009.

Technische und optische Veränderungen können im Zuge der Weiterentwicklung ohne Ankündigung vorgenommen werden. Alle Maße, Hinweise und Angaben dieser Betriebsanleitung sind deshalb ohne Gewähr. Rechtsansprüche, die aufgrund der Betriebsanleitung gestellt werden, können daher nicht geltend gemacht werden.

Sicherheitshinweise

Dieser Abschnitt behandelt die grundlegenden Sicherheitsvorschriften bei der Arbeit mit dem Hochdruckreiniger.

Symbole auf dem Gerät



Achtung!



Machen Sie sich vor der Arbeit mit allen Bedienelementen gut vertraut, insbesondere mit Funktionen und Wirkungsweisen. Fragen Sie ggf. eine Fachkraft.

Lesen und beachten Sie die zum Gerät gehörende Betriebsanleitung!



Achtung! Ziehen Sie bei Beschädigung oder Durchschneiden des Netzkabels sofort den Stecker aus der Steckdose.



Gerät, das nicht zum Anschluss an die Trinkwasserversorgungsanlage geeignet ist.



Hochdruckreiniger können bei unsachgemäßen Gebrauch gefährlich sein. Der Strahl darf nicht auf Personen, Tiere, aktive elektrische Ausrüstung oder das Gerät selbst gerichtet werden.



Garantierter Schallleistungspegel



Elektrogeräte gehören nicht in den Hausmüll.



Schutzklasse II

Bildzeichen in der Anleitung



Gefahrenzeichen (anstelle des Ausrufungszeichens kann die Gefahr erläutert sein) mit Angaben zur Verhütung von Personen- oder Sachschäden.



Gebotszeichen (anstelle des Ausrufungszeichens kann das Gebot erläutert sein) mit Angaben zur Verhütung von Schäden.



Hinweiszeichen mit Informationen zum besseren Umgang mit dem Gerät.

Allgemeine Sicherheitshinweise

- Dieses Gerät ist nicht dafür bestimmt, durch Personen (einschließlich Kinder) mit eingeschränkten physischen, sensorischen oder geistigen Fähigkeiten oder mangels Erfahrung und/oder mangels Wissen benutzt zu werden; es sei denn, sie werden durch eine für ihre Sicherheit zuständige Person beaufsichtigt oder erhalten von ihr Anweisungen, wie das Gerät zu benutzen ist.
- Kinder sollen beaufsichtigt werden, um sicherzustellen, dass sie nicht mit dem Gerät spielen.
- Personen, die mit der Betriebsanleitung nicht vertraut sind, dürfen das Gerät nicht benutzen. Das Bedienen des Gerätes ist Personen unter 16 Jahren nicht gestattet.
- Benutzen Sie das Gerät nur auf einem ebenen und stabilen Untergrund.
- Zu Ihrer Sicherheit empfiehlt es sich eine Schutzbrille, Sicherheitsschuhe und Handschuhe zu tragen und falls notwendig einen Gehörschutz.

- Bei Auftreten einer Störung oder eines Defektes während des Betriebes ist das Gerät sofort auszuschalten und der Netzstecker zu ziehen. Anschließend lesen Sie die Seite 35 der Betriebsanleitung für mögliche Ursachen einer Störung oder kontaktieren Sie unser Service-Center.
- Stellen Sie sicher, dass in der Nähe von Luftenlässen keine Abgasemissionen auftreten.



Vorsicht! So vermeiden Sie Geräteschäden und eventuell daraus resultierende Personenschäden:

Arbeiten mit dem Gerät



Vorsicht! So vermeiden Sie Unfälle und Verletzungen:



Hochdruckreiniger können bei unsachgemäßen Gebrauch gefährlich sein. Der Strahl darf nicht auf Personen, Tiere, aktive elektrische Ausrüstung oder das Gerät selbst gerichtet werden.

- Richten Sie den Strahl nicht auf sich selbst oder andere, um Kleidung oder Schuhwerk zu reinigen.
- Verwenden Sie das Gerät nicht, wenn sich andere Personen in Reichweite befinden, es sei denn, sie tragen Schutzkleidung.
- Ergreifen Sie geeignete Maßnahmen, um Kinder vom laufenden Gerät fernzuhalten.
- Entsorgen Sie das Verpackungsmaterial ordnungsgemäß.
- Benutzen Sie das Gerät nicht in der Nähe von entzündbaren Flüssigkeiten oder Gasen. Bei Nichtbeachtung besteht Brand- oder Explosionsgefahr.
- Versprühen Sie keine brennbaren Flüssigkeiten. Es besteht Explosionsgefahr.
- Bewahren Sie das Gerät an einem trockenen Ort und außerhalb der Reichweite von Kindern auf.
- Arbeiten Sie nicht mit einem beschädigten, unvollständigen oder ohne die Zustimmung des Herstellers umgebauten Gerät. Lassen Sie vor Inbetriebnahme durch einen Fachmann prüfen, dass die geforderten elektrischen Schutzmaßnahmen vorhanden sind.
- Nehmen Sie das Gerät nicht in Betrieb, wenn die Netzanschlussleitung oder andere wichtige Teile wie der Hochdruckschlauch oder die Spritzpistole beschädigt sind.
- Schützen Sie das Gerät vor Frost und Trockenlaufen.
- Verwenden Sie nur Original-Zubehör und führen Sie keine Umbauten am Gerät durch.
- Das Öffnen des Gerätes ist von einer Elektrofachkraft auszuführen. Wenden Sie sich im Reparaturfall immer an unser Service-Center.
- Dieses Gerät wurde für den Einsatz mit einem neutralen Reinigungsmittel auf der Basis biologisch abbaubarer anionischer Tenside entwickelt. Die Verwendung anderer Reinigungsmittel oder chemischer Substanzen kann die Sicherheit des Gerätes beeinträchtigen und zu Beschädigungen führen.
- Wenn Sie mit Reinigungsmittel in Kontakt kommen, spülen Sie mit reichlich reinem Wasser.
- Wasser, das durch einen Systemtrenner geflossen ist, wird als nicht trinkbar eingestuft.

- Hochdruckschläuche, Armaturen und Kupplungen sind wichtig für die Maschinensicherheit. Verwenden Sie nur vom Hersteller empfohlene Hochdruckschläuche, Armaturen und Kupplungen.
- Verwenden Sie zur Sicherstellung der Maschinensicherheit nur Original-Ersatzteile vom Hersteller oder vom Hersteller freigegebene Ersatzteile.

Elektrische Sicherheit:



Vorsicht: So vermeiden Sie Unfälle und Verletzungen durch elektrischen Schlag:

- Bei Verwendung einer Verlängerungsleitung müssen Stecker und Kupplung waserdicht sein.



Ungeeignete Verlängerungsleitungen können gefährlich sein. Es besteht die Gefahr von Personenschäden durch elektrischen Schlag.

- Schützen Sie die elektrischen Steckverbindungen vor Nässe.
- Bei Überschwemmungsgefahr die Steckverbindungen im überflutungssicheren Bereich anbringen.
- Achten Sie darauf, dass die Netzspannung mit den Angaben des Typenschildes übereinstimmt.
- Der Netzanschluss muss von einem erfahrenen Elektriker vorgenommen werden und die Anforderungen von IEC 60364-1 erfüllen.
- Schließen Sie das Gerät nur an eine Steckdose mit Fehlerstrom-Schutzeinrichtung (FI-Schalter) mit einem Auslösestrom von nicht mehr als 30 mA an.
- Prüfen Sie vor jedem Gebrauch Gerät, Kabel und Stecker auf Beschädigungen.

- Wenn die Anschlussleitung dieses Gerätes beschädigt wird, muss sie durch den Hersteller oder seinen Kundendienst oder eine ähnlich qualifizierte Person ersetzt werden, um Gefährdungen zu vermeiden.
- Benutzen Sie das Kabel nicht, um den Stecker aus der Steckdose zu ziehen. Schützen Sie das Kabel vor Hitze, Öl und scharfen Kanten.
- Tragen oder befestigen Sie das Gerät nicht am Kabel.
- Verwenden Sie nur Verlängerungskabel, die spritzwassergeschützt und für den Gebrauch im Freien bestimmt sind. Rollen Sie eine Kabeltrommel vor Gebrauch immer ganz ab. Überprüfen Sie das Kabel auf Schäden.
- Ziehen Sie vor allen Arbeiten am Gerät, in Arbeitspausen und bei Nichtgebrauch den Netzstecker aus der Steckdose.
- Die Verlängerungskabel dürfen keinen geringeren Querschnitt besitzen als 2 x 2,5 mm².

Inbetriebnahme



Gemäß gültiger Vorschriften darf der Hochdruckreiniger nie ohne Systemtrenner am Trinkwassernetz betrieben werden. Es ist ein geeigneter Systemtrenner gemäß EN 12729 Typ BA zu verwenden.

Wasser, das durch einen Systemtrenner geflossen ist, wird als nicht trinkbar eingestuft.



Ein Systemtrenner ist im Fachhandel erhältlich.

- Verwenden Sie einen handelsüblichen Gartenschlauch für den Wasserzulauf und achten Sie auf eine ausreichende Länge.

Aufstellen

- B**
 - Verschrauben Sie den Hochdruckanschluss Geräteseite (2) mit dem Hochdruckanschluss (3) am Gerät.
 - Verschrauben Sie den Hochdruckanschluss Pistolenseite (1) mit der Spritzpistole (10).
 - Stellen Sie mit einem Schnellanschluss für die Wasserversorgung einen Wasserzulauf am Wasseranschluss mit Siebeinsatz (8) her.
- C**
 - Verbinden Sie durch Einstecken und Eindrehen das Strahlrohr (11) mit der Spritzpistole (10).
 - Ist das Strahlrohr (11) montiert, verbinden Sie wahlweise die einstellbare Flachstrahldüse (12) oder die Hochdruckdüse (13) durch Eindrehen mit dem Strahlrohr (11).

Der Reinigungsmittelbehälter mit Düse (A 14) wird direkt mit der Spritzpistole (10) durch Eindrehen verbunden.

Bei Verwendung des Reinigungsmittelbehälters mit Düse ist lediglich Reinigungsmittel in den Behälter einzufüllen. Es wird automatisch angesaugt.

Durch Drehen der Düsenspitze der Flachstrahldüse (12) nach links können Sie die Breite des Strahls vergrößern. Durch Drehen der Düsenspitze nach rechts können Sie die Breite des Strahls verringern.

Netzanschluss

Der von Ihnen erworbene Hochdruckreiniger ist bereits mit einem Netzstecker versehen. Der Hochdruckreiniger ist bestimmt für den Anschluss an eine Schutzkontaktsteckdose mit 230 V ~ 50Hz.



Nehmen Sie das Gerät erst nach Beachtung aller vorhergehenden Punkte in Betrieb.

- Stellen Sie sicher, dass der Hochdruckreiniger am Ein-/Ausschalter (A 5) ausgeschaltet ist.
- Stecken Sie den Netzstecker in die Steckdose.

Betrieb

- Beachten Sie die Vorschriften zur Verwendung eines Systemtrenners.
- Öffnen Sie den Wasserhahn vollständig.



Betreiben Sie den Hochdruckreiniger nicht mit geschlossenem Wasserhahn. Ein Trockenlauf führt zu einer Beschädigung des Gerätes.



Beachten Sie die Rückstoßkraft des austretenden Wasserstrahles. Sorgen Sie für einen sicheren Stand und halten Sie die Spritzpistole (A 10) gut fest. Sie können sonst sich oder andere Personen verletzen.

- Schalten Sie den Hochdruckreiniger am Ein-/Ausschalter (A 5) ein. Der Hochdruckreiniger schaltet sich kurz ein, um Druck aufzubauen.

- Drücken Sie den Einschalthebel der Spritzpistole (A 10). Das Gerät schaltet ein.
- Halten Sie den Einschalthebel der Spritzpistole (A 10), bis sich keine Luft mehr im Gerät befindet.

i Das Loslassen des Einschalthebels bewirkt ein Abschalten des Gerätes. Der Hochdruck im System bleibt erhalten.

- D**
- Sie können den Einschalthebel der Spritzpistole (10) durch Drücken des Verriegelungsknopfes (17) wahlweise verriegeln oder entriegeln.

Durch das Verriegeln des Einschalthebels verhindern Sie einen unbeabsichtigten Start des Gerätes.

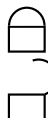

verriegelt

offen

Betrieb unterbrechen

- Lassen Sie den Einschalthebel der Spritzpistole (A 10) los.
- Schalten Sie bei längeren Arbeitspausen den Ein-/Ausschalter (A 5) aus.

Betrieb beenden

- Nach Arbeiten mit Reinigungsmitteln das Gerät mit klarem Wasser laufen lassen, um das Reinigungsmittel restlos aus den Leitungen zu spülen.
- Lassen Sie den Einschalthebel der Spritzpistole (A 10) los.
- Schalten Sie den Hochdruckreiniger am Ein-/Ausschalter (A 5) aus.

- Schließen Sie den Wasserhahn.
- Ziehen Sie den Einschalthebel der Spritzpistole (A 10), um den vorhandenen Druck im System abzubauen.
- Trennen Sie den Hochdruckreiniger von der Wasserversorgung.
- Ziehen Sie den Netzstecker.

Verwendung von Reinigungsmitteln

Dieses Gerät wurde für den Einsatz mit einem neutralen Reinigungsmittel auf der Basis biologisch abbaubarer anionischer Tenside entwickelt. Die Verwendung anderer Reinigungsmittel oder chemischer Substanzen kann die Sicherheit des Gerätes beeinträchtigen und zu Beschädigungen führen.

E Räder fixieren

Sie können die hinteren beiden Räder des Fahrgestells (9) fixieren, um den Hochdruckreiniger gegen ungewolltes Wegrollen zu sichern.

- Schieben Sie hierzu die beiden Riegel (16) nach außen und nach unten. Die Räder können sich jetzt nicht mehr drehen.
- Um die Fixierung der Räder wieder rückgängig zu machen schieben Sie die beiden Riegel (16) nach oben.

F Fahrgestell entfernen

Sie können den Hochdruckreiniger auch ohne das Fahrgestell (9) benutzen.

- Drücken Sie den Entriegelungsknopf (18) am vorderen Einrastpunkt. Halten Sie das Fahrgestell (9) im vorderen

Bereich fest und ziehen Sie den Hochdruckreiniger nach oben. Kippen Sie dabei das Gerät etwas nach hinten.

- Zum Wiedereinsetzen setzen Sie das Gerät in den hinteren Bereich des Fahrgestells (9) ein. Drücken Sie das Gerät nach unten und betätigen Sie gleichzeitig den Entriegelungsknopf (18). Das Gerät rastet in das Fahrgestell ein.

Wartung und Reinigung



Ziehen Sie vor allen Arbeiten an dem Gerät den Netzstecker. Es besteht die Gefahr eines Stromschlages oder Verletzungsgefahr durch bewegliche Teile.

Reinigung



Spritzen Sie das Gerät nicht mit Wasser ab und reinigen Sie es nicht unter fließendem Wasser. Es besteht Gefahr von Stromschlag und das Gerät könnte beschädigt werden.

Halten Sie das Gerät stets sauber. Verwenden Sie keine Reinigungs- bzw. Lösungsmittel.

- Halten Sie die Lüftungsschlitze sauber und frei.
- Reinigen Sie das Gerät mit einer weichen Bürste oder einem leicht feuchtem Tuch.
- Sollte eine der Düsen am Strahlrohr (A 12/13) verstopft sein, können Sie mit der Düsenreinigungsnadel (A 15) den Fremdkörper in der Düse entfernen.



Entfernen Sie gelegentlich den Wasseranschluss mit Siebeinsatz (8) und reinigen Sie den Siebeinsatz.

Wartung

Der Hochdruckreiniger ist wartungsfrei.



Lassen Sie Arbeiten, die nicht in dieser Anleitung beschrieben sind, von unserem Service-Center durchführen. Verwenden Sie nur Originalteile. Es besteht Verletzungsgefahr.

Lagerung

- Entleeren Sie den Hochdruckreiniger vollständig von Wasser. Entfernen Sie hierzu den Hochdruckanschluss Geräteseite (A 2) und trennen Sie das Gerät von der Wasserversorgung. Schalten Sie den Hochdruckreiniger am Ein-/Ausschalter (A 5) für maximal 1 Minute ein, bis kein Wasser mehr am Hochdruckanschluss (A 3) austritt. Schalten Sie das Gerät aus.
- Der Hochdruckreiniger und das Zubehör werden von Frost zerstört, wenn sie nicht vollständig von Wasser entleert sind.
- Bewahren Sie den Hochdruckreiniger und das Zubehör in einem frostfreien Raum auf.
- Benutzen Sie zum Transport oder zum Wegräumen des Gerätes ausschließlich den Tragegriff.
- Lagern Sie das Gerät ausschließlich in waagerechter Position, damit es vor jeglicher Beschädigung geschützt ist.

Entsorgung/ Umweltschutz

Führen Sie Gerät, Zubehör und Verpackung einer umweltgerechten Wiederverwertung zu.



Geräte gehören nicht in den Hausmüll.

Geben Sie das Gerät an einer Verwertungsstelle ab. Die verwendeten Kunststoff- und Metallteile können sortenrein getrennt werden und so einer Wiederverwertung zugeführt werden. Fragen Sie hierzu unser Service-Center.

Die Entsorgung Ihrer defekten eingeschickten Geräte führen wir kostenlos durch

Fehlersuche

Problem	Mögliche Ursache	Fehlerbehebung
Gerät läuft nicht	Ein-/Ausschalter (5) ausgeschaltet	Ein-/Ausschalterstellung überprüfen
	Beschädigte Netzanschlussleitung	Netzanschlussleitung (7) auf Beschädigung kontrollieren. Gegebenenfalls die Netzanschlussleitung (7) von einer Fachkraft ersetzen lassen.
	Fehlerhafte Spannungsversorgung	Kontrollieren Sie die elektrische Anlage auf Übereinstimmung mit den Angaben auf dem Typenschild
Gerät hat keinen Druck	Lufteinschlüsse im Hochdruckreiniger	Schalten Sie das Gerät ohne Hochdruckschlauch an, bis blasenfreies Wasser am Hochdruckanschluss (3) austritt
	Leitungsdruckabfall	Kontrollieren Sie die Wasserversorgung
Starke Druckschwankungen	Hochdruckdüse (13) verschmutzt	Spülen Sie die Hochdruckdüse (13) mit Wasser.

Ersatzteile

Ersatzteile können Sie direkt über das Service-Center bestellen.
Geben Sie bei der Bestellung unbedingt den Maschinentyp und die Teilenummer an.

Garantie

Sehr geehrte Kundin, sehr geehrter Kunde, Sie erhalten auf dieses Gerät 3 Jahre Garantie ab Kaufdatum.
Im Falle von Mängeln dieses Produkts stehen Ihnen gegen den Verkäufer des Produkts gesetzliche Rechte zu. Diese gesetzlichen Rechte werden durch unsere im Folgenden dargestellte Garantie nicht eingeschränkt.

Garantiebedingungen

Die Garantiefrist beginnt mit dem Kaufdatum. Bitte bewahren Sie den Original Kassenbon gut auf. Diese Unterlage wird als Nachweis für den Kauf benötigt.
Tritt innerhalb von drei Jahren ab dem Kaufdatum dieses Produkts ein Material- oder Fabrikationsfehler auf, wird das Produkt von uns – nach unserer Wahl – für Sie kostenlos repariert oder ersetzt. Diese Garantieleistung setzt voraus, dass innerhalb der Drei-Jahres-Frist das defekte Gerät und der Kaufbeleg (Kassenbon) vorgelegt und schriftlich kurz beschrieben wird, worin der Mangel besteht und wann er aufgetreten ist.
Wenn der Defekt von unserer Garantie gedeckt ist, erhalten Sie das reparierte oder ein neues Produkt zurück. Mit Reparatur oder Austausch des Produkts beginnt kein neuer Garantiezeitraum.

Garantiezeit und gesetzliche Mängelansprüche

Die Garantiezeit wird durch die Gewährleistung nicht verlängert. Dies gilt auch für ersetzte und reparierte Teile. Eventuell schon beim Kauf vorhandene Schäden und Mängel müssen sofort nach dem Auspacken gemeldet werden. Nach Ablauf der Garantiezeit anfallende Reparaturen sind kostenpflichtig.

Garantieumfang

Das Gerät wurde nach strengen Qualitätsrichtlinien sorgfältig produziert und vor Anlieferung gewissenhaft geprüft.

Die Garantieleistung gilt für Material- oder Fabrikationsfehler. Diese Garantie erstreckt sich nicht auf Produktteile, die normaler Abnutzung ausgesetzt sind und daher als Verschleißteile angesehen werden können (z.B. Filter oder Aufsätze) oder für Beschädigungen an zerbrechlichen Teilen (z.B. Schalter, Akkus oder die aus Glas gefertigt sind).

Diese Garantie verfällt, wenn das Produkt beschädigt, nicht sachgemäß benutzt oder nicht gewartet wurde. Für eine sachgemäße Benutzung des Produkts sind alle in der Betriebsanleitung aufgeführten Anweisungen genau einzuhalten. Verwendungszwecke und Handlungen, von denen in der Betriebsanleitung abgeraten oder vor denen gewarnt wird, sind unbedingt zu vermeiden. Das Produkt ist lediglich für den privaten und nicht für den gewerblichen Gebrauch bestimmt. Bei missbräuchlicher und unsachgemäßer Behandlung, Gewaltanwendung und bei Eingriffen, die nicht von unserer autorisierten Service-Niederlassung vorgenommen wurden, erlischt die Garantie.

Abwicklung im Garantiefall

Um eine schnelle Bearbeitung Ihres Anliegens zu gewährleisten, folgen Sie bitte den folgenden Hinweisen:

- Bitte halten Sie für alle Anfragen den Kassenbon und die Artikelnummer (z.B. IAN 12345) als Nachweis für den Kauf bereit.
- Die Artikelnummer entnehmen Sie bitte dem Typenschild, einer Gravur, auf dem Titelblatt Ihrer Anleitung (unten links) oder als Aufkleber auf der Rück- oder Unterseite.
- Sollten Funktionsfehler oder sonstige Mängel auftreten kontaktieren Sie zunächst die nachfolgend benannte Serviceabteilung telefonisch oder per E-Mail. Sie erhalten dann weitere Informationen über die Abwicklung Ihrer Reklamation.
- Ein als defekt erfasstes Produkt können Sie, nach Rücksprache mit unserem Kundenservice, unter Beifügung des Kaufbelegs (Kassenbons) und der Angabe, worin der Mangel besteht und wann er aufgetreten ist, für Sie portofrei an die Ihnen mitgeteilte Service-Anschrift übersenden. Um Annehmep Probleme und Zusatzkosten zu vermeiden, benutzen Sie unbedingt nur die Adresse, die Ihnen mitgeteilt wird. Stellen Sie sicher, dass der Versand nicht unfrei, per Sperrgut, Express oder sonstiger Sonderfracht erfolgt. Senden Sie das Gerät bitte inkl. aller beim Kauf mitgelieferten Zubehörteile ein und sorgen Sie für eine ausreichend sichere Transportverpackung.

Reparatur-Service

Sie können Reparaturen, die nicht der Garantie unterliegen, gegen Berechnung von unserer Service-Niederlassung durchführen lassen. Sie erstellt Ihnen gerne einen Kostenvoranschlag.

Wir können nur Geräte bearbeiten, die ausreichend verpackt und frankiert eingeschickt wurden.

Achtung: Bitte senden Sie Ihr Gerät gereinigt und mit Hinweis auf den Defekt an unsere Service-Niederlassung.

Unfrei - per Sperrgut, Express oder mit sonstiger Sonderfracht - eingeschickte Geräte werden nicht angenommen.

Die Entsorgung Ihrer defekten eingesendeten Geräte führen wir kostenlos durch.



Service-Center



Service Deutschland

Tel.: 01805772033

(0,14 EUR/Min. aus dem dt. Festnetz,
Mobilfunk max. 0,42 EUR/Min.)

E-Mail: grizzly@lidl.de

IAN 72470



Service Österreich

Tel.: 0820 201 222

(0,15 EUR/Min.)

E-Mail: grizzly@lidl.at

IAN 72470



Service Schweiz

Tel.: 0842 665566

(0,08 CHF/Min.,

Mobilfunk max. 0,40 CHF/Min.)

E-Mail: grizzly@lidl.ch

IAN 72470



Service- Niederlassung

Bitte beachten Sie, dass die folgende
Anschrift keine Serviceanschrift ist. Kon-
taktieren Sie zunächst das oben genannte
Service-Center.

DE

Grizzly Gartengeräte GmbH & CO KG

AT

Kundenservice
Georgenhäuser Str. 1
64409 Messel
Homepage: www.grizzly.biz

CH

A.S.A. Marina AG

Postfach Nr. 406
6906 Lugano Cassarate

<p>(GB)</p> <p>We hereby confirm that the Pressure Washer Design Series PHD 100 B2 Serial number 201205000001 - 201205130000 conforms with the following applicable relevant version of the EU guidelines</p> <p style="text-align: center;">2004/108/EG • 2000/14/EG • 2006/42/EG</p> <p>In order to guarantee consistency, the following harmonised standards as well as national standards and stipulations have been applied:</p> <p style="text-align: center;">EN 60335-1/A15:2011 • EN 60335-2-79:2009 • EN 62233:2008 • EN 55014-1/A1:2009 EN 55014-2:1997+A1:2001+A2:2008 • EN 61000-3-2/A2:2009 • EN 61000-3-3:2008</p> <p>We additionally confirm the following in accordance with the 2000/14/EC emissions guideline: Guaranteed sound power level: 95,0 dB(A) Measured sound power level: 88,8 dB(A) Compliance evaluation process carried out in accordance with Appendix V, 2000/14/EC</p>	<p>(RO)</p> <p style="text-align: center;">Traducerea Declarației Originale de Conformitate CE</p> <p>Prin prezenta confirmăm, că Aparat de curățire cu înaltă presiune PHD 100 B2 Numărul serial 201205000001 - 201205130000 corespunde următoarelor prevederi UE relevante, în ultima lor variantă valabilă:</p> <p style="text-align: center;">2004/108/EG • 2000/14/EG • 2006/42/EG</p> <p>Pentru a garanta conformitatea, au fost aplicate următoarele norme armonizate, norme naționale și prevederi:</p> <p style="text-align: center;">EN 60335-1/A15:2011 • EN 60335-2-79:2009 • EN 62233:2008 • EN 55014-1/A1:2009 EN 55014-2:1997+A1:2001+A2:2008 • EN 61000-3-2/A2:2009 • EN 61000-3-3:2008</p> <p>În plus, conform Directivei privind emisiile sonore 2000/14/ CE, se confirmă: Nivelul de intensitate acustică: garantat: 95,0 dB(A); măsurat: 88,8 dB(A) Proces aplicat de evaluare a conformității, conform Anexei V / 2000/14/CE</p>
<p style="text-align: center;">CE</p> <p>Grizzly Gartengeräte GmbH & Co. KG Am Gewerbepark 2 64823 Groß-Umstadt 23.05.2012</p>	<p style="text-align: right;">  Oliver Christ <hr/> Documentation Representative, Persoană autorizată cu elaborarea documentației</p>

<p>DE CH AT</p> <p>Hiermit bestätigen wir, dass der Hochdruckreiniger Baureihe PHD 100 B2 Seriennummern 201205000001 - 201205130000 folgenden einschlägigen EU-Richtlinien in ihrer jeweils gültigen Fassung entspricht:</p>	<p>Original CE Konformitätserklärung</p> <p>BG</p> <p>Превод на оригиналната CE- декларация за съответствие</p> <p>С настоящото потвърждаваме, че Водоструйка за трева серия PHD 100 B2 Серийен номер 201205000001 - 201205130000 отговаря на действащите ЕС- директиви в съответната им валидна редакция:</p>	<p>GR</p> <p>Μετάφραση της πρω- τότητας Δήλωσης CE</p> <p>Με το παρόν δηλώνουμε ότι το είδος κατασκευής της συσκευής καθαρισμού υψηλής πίεσης PHD 100 B2 Αριθμός σειράς 201205000001 - 201205130000 ανταποκρίνεται στις ακόλουθες σχετικές οδηγίες της ΕΕ στην εκάστοτε ισχύουσα έκδοση:</p>
<p>2004/108/EG • 2000/14/EG • 2006/42/EG</p>		
<p>Um die Übereinstimmung zu gewähr- leisten, wurden folgende harmonisierte Normen sowie nationale Normen und Be- stimmungen angewendet: EN 60335-1/A15:2011 • EN 60335-2-79:2009 • EN 62233:2008 • EN 55014-1/A1:2009 EN 55014-2:1997+A1:2001+A2:2008 • EN 61000-3-2/A2:2009 • EN 61000-3-3:2008</p>	<p>За да се гарантира съответствие, са приложени следните хармонизирани норми и национални норми и разпо- редби: EN 60335-2-79:2009 • EN 62233:2008 • EN 55014-1/A1:2009 EN 55014-2:2001+A2:2008 • EN 61000-3-2/A2:2009 • EN 61000-3-3:2008</p>	<p>Για να εξασφαλιστεί η συμβατικότητα, εφαρμόστηκαν οι παρακάτω εναρμονισμένες προδιαγραφές καθώς και εθνικές προδιαγραφές και κανονισμοί: EN 60335-2-79:2009 • EN 62233:2008 • EN 55014-1/A1:2009 EN 55014-2:2001+A2:2008 • EN 61000-3-2/A2:2009 • EN 61000-3-3:2008</p>
<p>Zusätzlich wird entsprechend der Geräus- chemissionsrichtlinie 2000/14/EG bestä- tigt: Schalleistungspegel: Garantiert: 95,0 dB(A); Gemessen: 88,8 dB(A) Angewendetes Konformitätsbewertungs- verfahren entsprechend Anh. V / 2000/14/EG</p>	<p>Допълнително съгласно директивата за шумовите емисии 2000/14/ЕС се потвърждава: Ниво на шума: Гарантирано: 95,0 dB(A); Измерено: 88,8 dB(A) Приложен метод за оценка на съот- ветствието съгласно Приложение V / 2000/14/EG</p>	<p>Συμπληρωματικά βεβαιώνεται σύμφωνα με την Οδηγία για την εκπομπή θορύβου 2000/14: Επιπρετούμενη στάθμη θορύβου εγγυημένη: 95 dB(A) μετρημένη: 88,8 dB(A) Η διαδικασία που εφαρμόστηκε για την εκτίμηση της συμβατικότητας ανταποκρίνεται στο σχετικό σημείο του Παραρτήματος V / 2000/14:</p>
<p>CE</p> <p>Grizzly Gartengeräte GmbH & Co. KG Am Gewerbepark 2 64823 Groß-Umstadt 23.05.2012</p> <p><i>O. Christ</i> Oliver Christ Dokumentationsbevollmächtigter, полномощник за документацията, υπεύθυνος τεκμηρίωσης</p>		

Exploded Drawing

Schemă de explozie • Чертеж в перспектива

Επί μέρους σχεδιαγράμματα • Explosionszeichnung

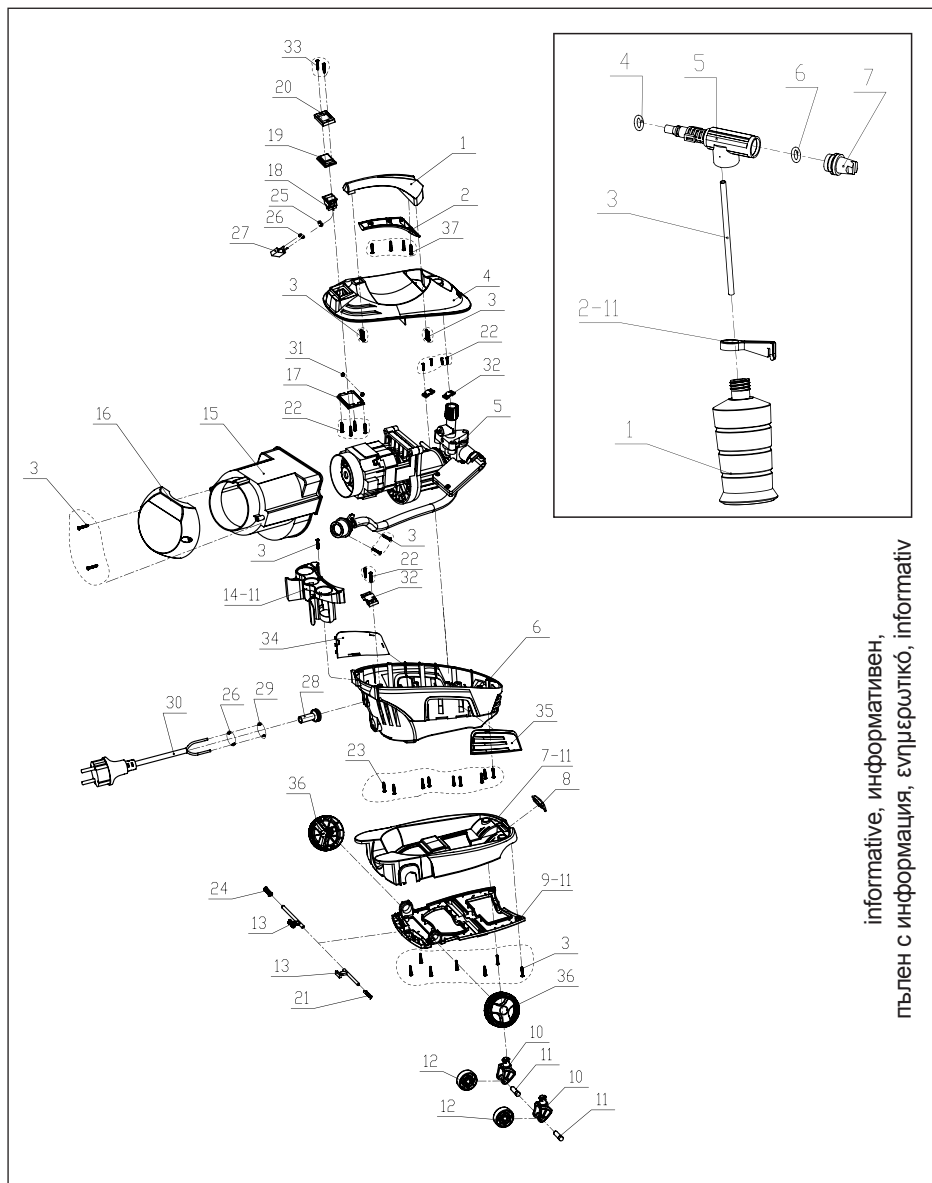

информативен, информативен,
 пълнен с информация, езмеротко, информатив

2012-05-11-rev02-op

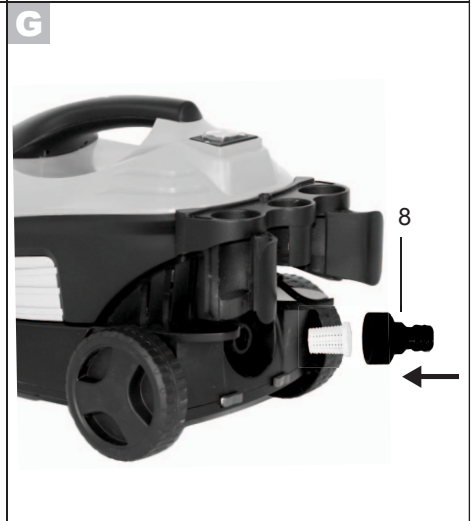
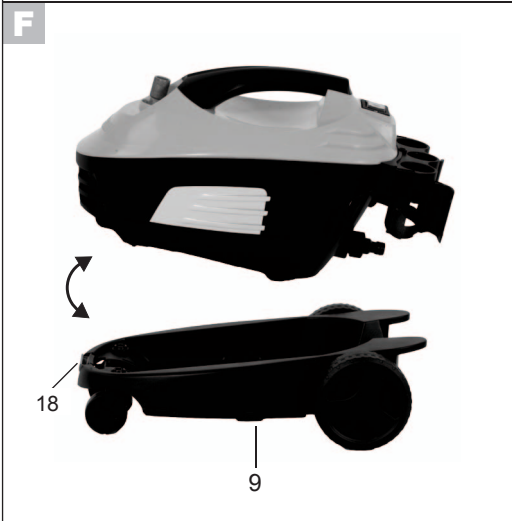
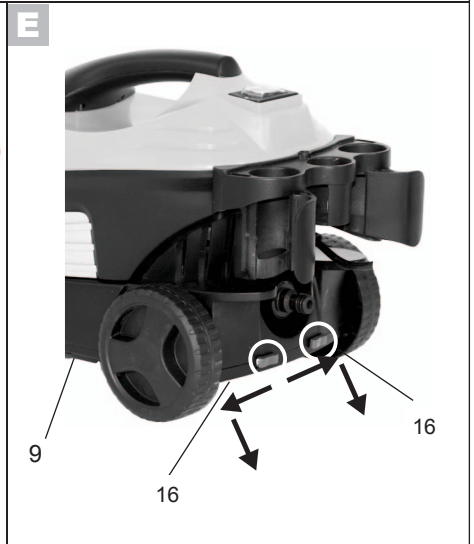
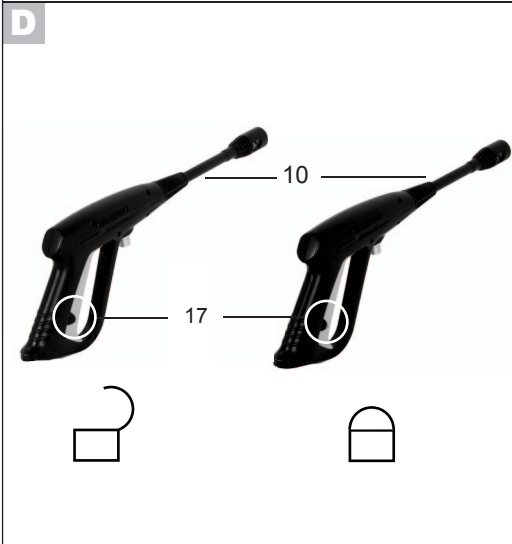
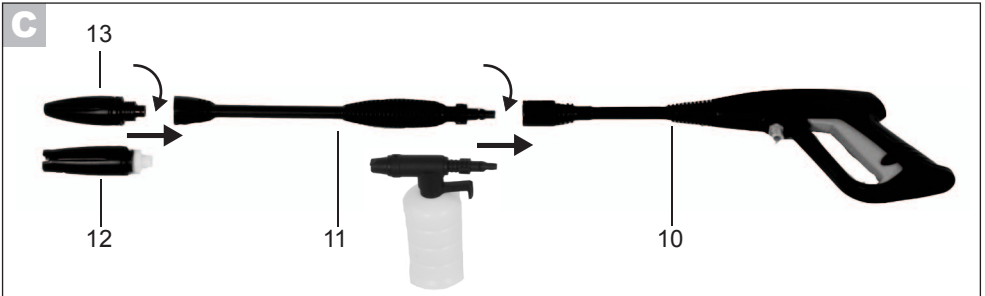



GRIZZLY GARTENGERÄTE GMBH & CO. KG

Am Gewerbepark 2
D-64823 Groß-Umstadt

Last Information Update · Versiunea informațiilor
Актуалност на информацията · Έκδοση των
πληροφοριών · Stand der Informationen: 04/2012
Ident.-No.: 75041422042012-RO/BG/GR

IAN 72470

RO BG GR