



QUADCOPTER

GB IE NI

QUADCOPTER

Instructions for use

FR BE

QUADRICOPTÈRE

Notice d'utilisation

DE AT CH

QUADROCOPTER

Gebrauchsanweisung

DK

QUADCOPTER

Brugervejledning

NL BE

QUADROCOPTER

Gebruiksaanwijzing

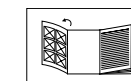

GB IE NI

Before reading, fold out the illustration page and get to know all of the functions of your unit.

DK

Klap siden med illustrationerne op inden du læser dem og gør dig efterfølgende fortrolig med alle apparatets funktioner.

FR BE

Dépliez la page avec les illustrations avant la lecture et informez-vous ensuite au sujet des fonctions de l'appareil.

NL BE

Klap voor het lezen de pagina met de afbeeldingen open en maak u vervolgens vertrouwd met alle functies van het apparaat.

DE AT CH

Klappen Sie vor dem Lesen die Seite mit den Abbildungen aus und machen Sie sich anschließend mit allen Funktionen des Artikels vertraut.



GB/IE/NI	Instructions and Safety Notice	Page 10
DK	Betjenings- og sikkerhedshenvisninger	Side 22
FR/BE	Instructions d'utilisation et de sécurité	Page 34
NL/BE	Gebruiksaanwijzingen en veiligheidsinstructies	Pagina 48
DE/AT/CH	Gebrauchs- und Sicherheitshinweise	Seite 61

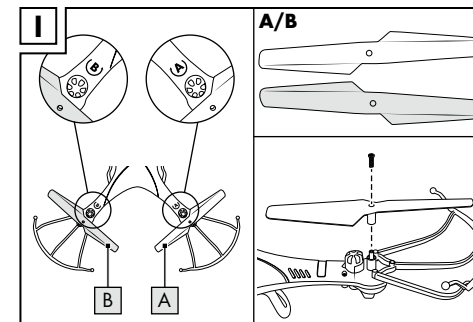
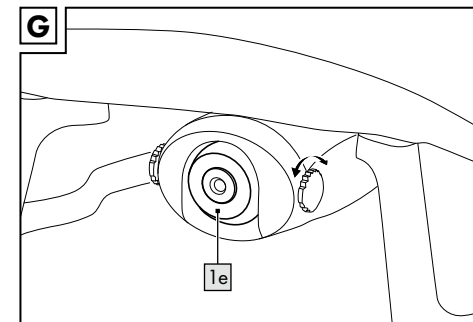
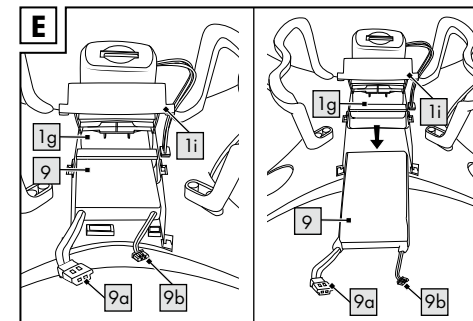
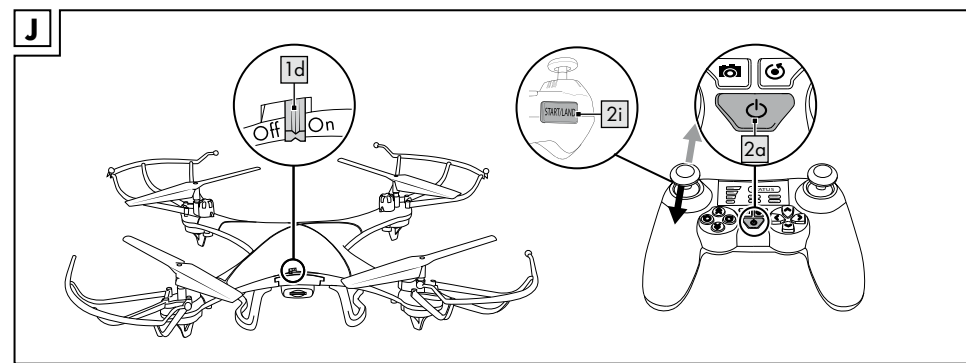
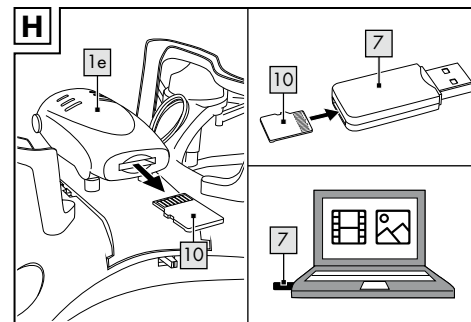
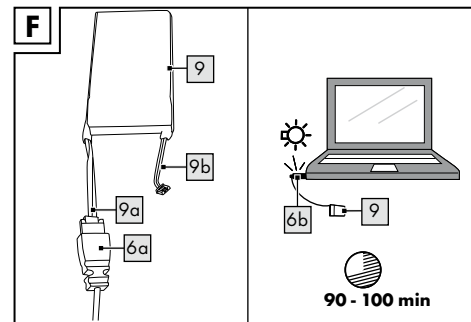
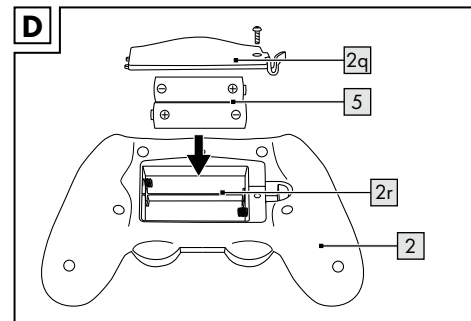
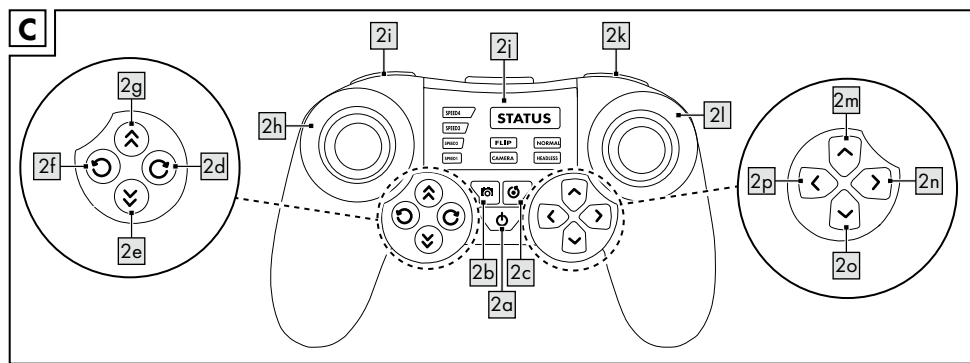
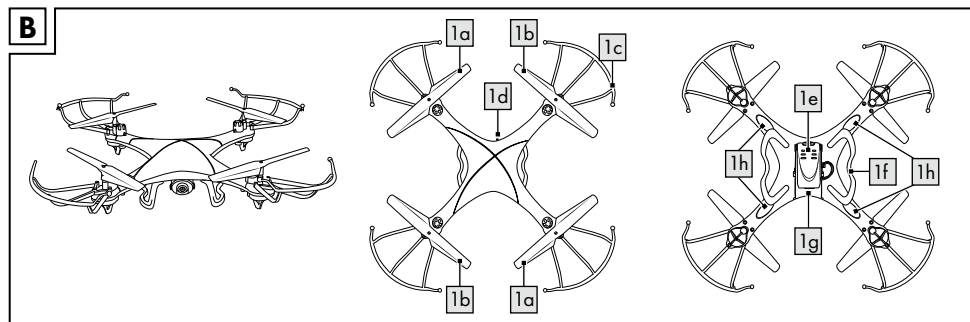
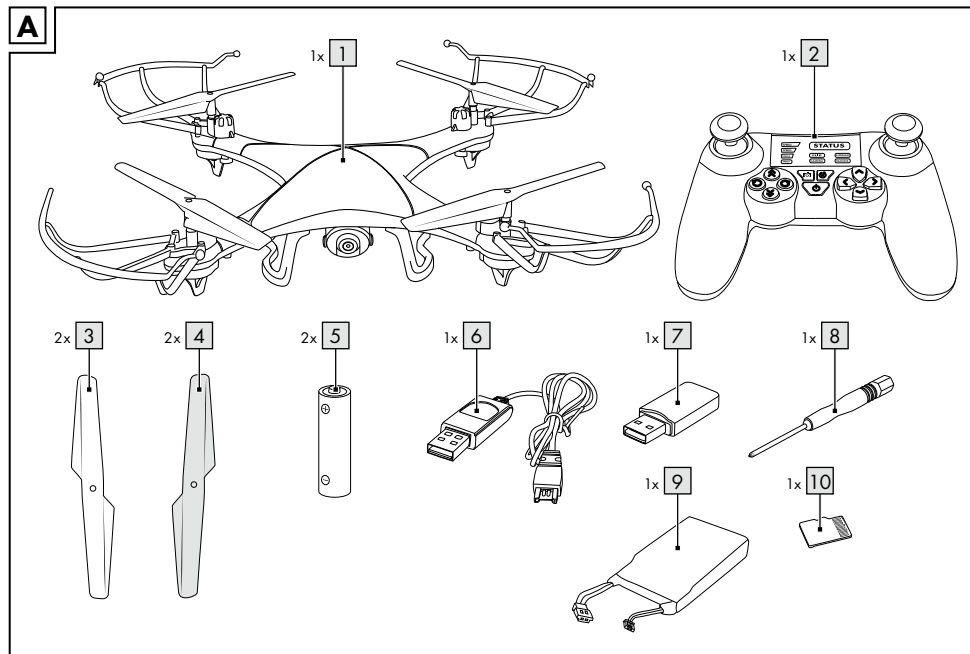

Mögliche Fehler

Im Folgenden werden Ihnen mögliche Fehler, ihre Ursachen und die Behebung aufgezeigt.

Fehler	Mögliche Ursache	Behebung
Fernsteuerung (2) reagiert nicht.	Fernsteuerung (2) ist ausgeschaltet. Batterien (5) falsch eingelegt. Batterien (5) sind leer.	Fernsteuerung (2) einschalten. Batterien (5) richtig einlegen. Batterien (5) austauschen.
Quadrocopter (1) reagiert nicht.	Batterien (5) in der Fernsteuerung (2) sind falsch eingelegt oder leer. Akku (9) im Quadrocopter (1) ist leer. Kontrollleuchte (1h) blinken bzw. leuchten nicht. Quadrocopter (1) außer Reichweite.	Batterien (5) überprüfen und gegebenenfalls austauschen. Akku (9) laden. Akku-Steckverbindung (9a) mit Quadrocopter-Steckverbindung verbinden. Stellen Sie sicher, dass der Abstand zwischen Fernsteuerung (2) und Quadrocopter (1) nicht mehr als maximal 50 m beträgt.
Quadrocopter (1) lässt sich nicht kontrollieren.	Zu starker Wind oder Luftzug. Quadrocopter (1) muss kalibriert werden.	Der Quadrocopter (1) ist nur für eine nahezu windstille Umgebung bis Windstärke 3 geeignet. Stellen Sie den eingeschalteten Quadrocopter (1) auf eine waagerechte, ebene Fläche. Schieben Sie an der eingeschalteten Fernbedienung (2) gleichzeitig den Gashebel (2h) nach hinten links und den Steuerhebel (2i) nach hinten rechts. Die Kontrollleuchten (1h) des Quadrocopters (1) blinken ca. 3 Sekunden auf. Sobald die Kontrollleuchten (1h) dauerhaft leuchten, ist die Kalibrierung abgeschlossen und der Quadrocopter (1) flugbereit. i HINWEIS: Wiederholen Sie die Kalibrierung, wenn der Quadrocopter (1) noch immer unkontrolliert in eine Richtung fliegt.
Quadrocopter (1) fliegt nicht nach oben.	Nicht genug Gas. Akku (9) ist leer.	Schieben Sie den Gashebel (2h) ganz nach vorne. Akku (9) laden.
Rotorschutz (1c) sitzt nicht fest.	Kollision, Absturz	Falls sich ein Rotorschutz (1c) löst, ziehen Sie die Befestigungsschrauben wieder an und überprüfen Sie die Funktion und den korrekten Sitz des Rotorschutzes (1c).
Lichter (1h) vom Quadrocopter (1) blinken abwechselnd.	Der Quadrocopter (1) hat keinen Kontakt mit der Fernbedienung (2) Der Akku (9) ist fast leer.	Schieben Sie den Gashebel (2h) der Fernsteuerung (2) ganz nach vorne und danach ganz nach hinten. Durch diesen Vorgang wird zwischen dem Quadrocopter (1) und der Fernsteuerung (2) ein Kontakt hergestellt. Schalten Sie den Quadrocopter (1) aus und entfernen Sie den Akku, um ihn zu laden.

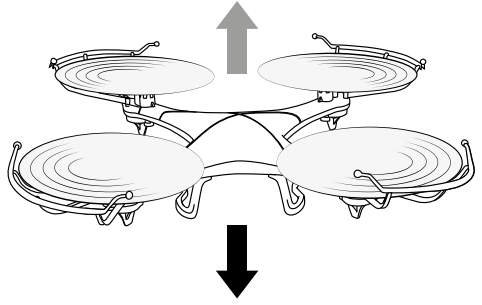
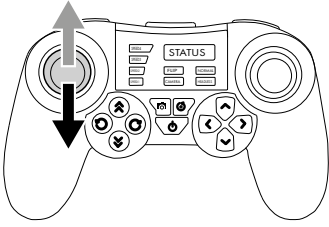
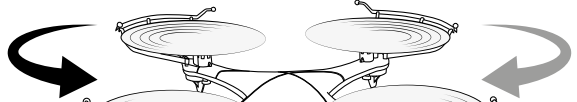
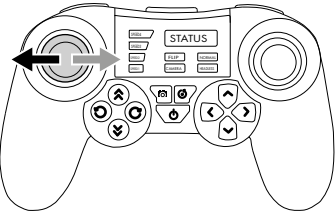
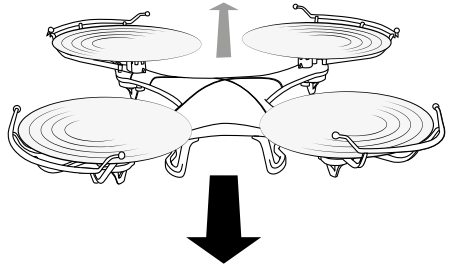
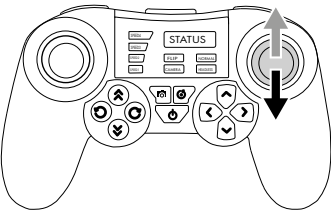
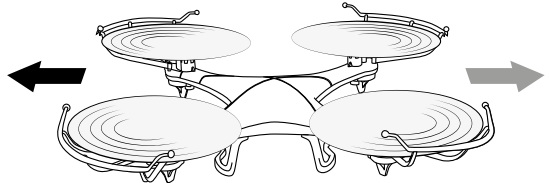
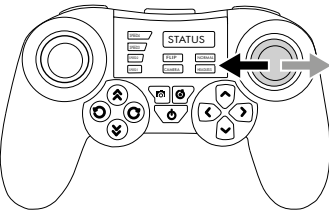
K**L****M****N**

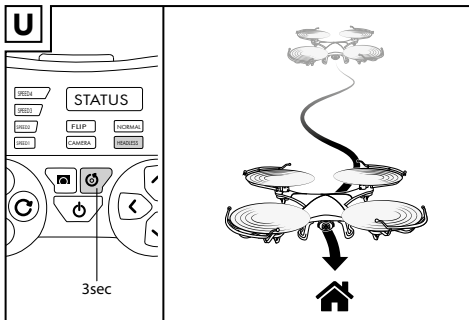
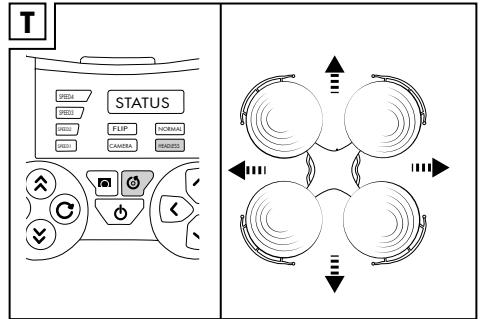
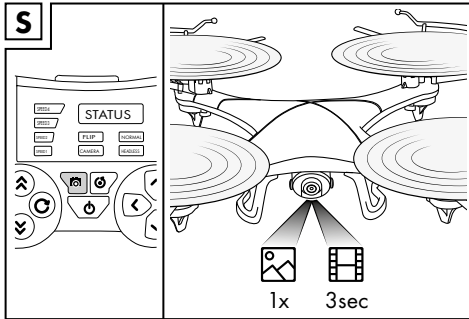
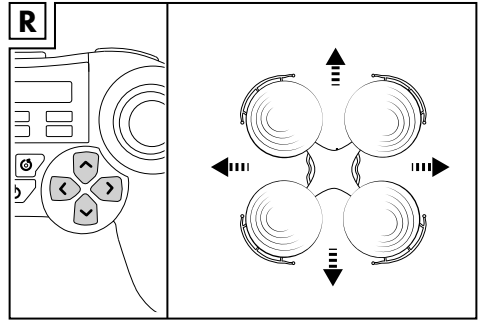
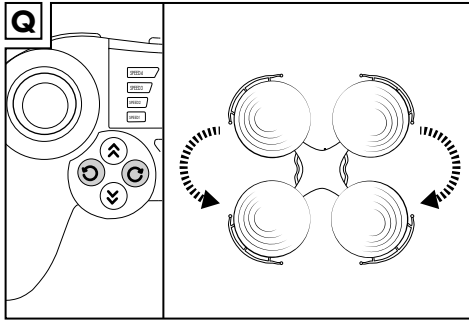
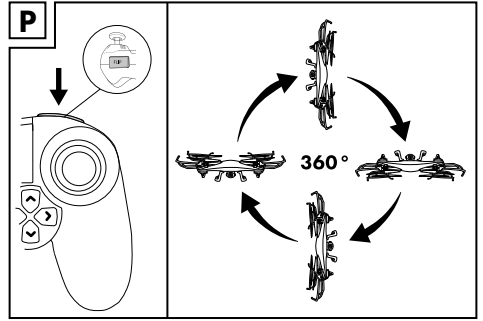
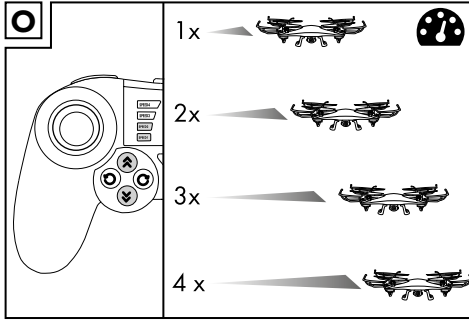

GB IE NI

Package contents	10
Quadrocopter	10
Remote control	10
Technical data	10
Intended use	11
Symbols used	11
Safety information	11 - 14
Battery warning notices	13 - 14
Foreseeable misuse	14
Inserting the batteries into the remote control ..	14
Charging the battery	15
Under-voltage warning	15
Inserting the battery	15
Removing the battery	15
Setting the camera	15
Transferring data	15
Suitable flight environment	15 - 16
Flight preparation	16
Personal space	16
Taking off and controlling	
the quadrocopter	16 - 18
Taking off	16 - 17
Controlling the quadrocopter	17 - 18
Setting the speed	18
360°-rollover	18
Calibration	18
Recording data	18
Ending the flight	19
Rotor protection	19
Cleaning, repair and storage	19
Replacing the rotor blades	19
Disposal	19
Disposal measures for the batteries/ storage battery	20
Notes on the guarantee and service handling	20
Possible faults	21

DK

Leveringsomfang	22
Quadrocopter	22
Fjernstyring	22
Tekniske data	22
Bestemmelsesmæssig brug	23
Anvendte symboler	23
Sikkerhedsanvisninger	23 - 26
Advarsler angående batterier	25 - 26
Forudsigteligt forkert brug	26
Isætning af batterier i fjernstyringen	26 - 27
Opladning af batteri	27
Advarsel om lav spænding	27
Isætning af genopladeligt batteri	27
Udtagning af genopladeligt batteri	27
Indstilling af kamera	27
Overførsel af data	27
Egnede omgivelser til flyvning	28
Klargøring til flyvning	28
Privatsfære	28
Start af flyvning og styring	
af quadrocopter	28 - 30
Start af flyvning	28 - 29
Styring af quadrocopter	29 - 30
Indstilling af hastighed	30
360°-loop	30
Kalibrering	30
Optagelse af data	30
Afslutning af flyvning	31
Rotorbeskyttelse	31
Rengøring, reparation og opbevaring	31
Udskiftning af rotorblade	31
Henvisninger vedr. bortskaffelse	32
Bortskaffelsesforanstaltninger for batterier ...	32
Oplysninger om garanti og servicehåndtering	32
Mulige fejl	33

FR BE		NL BE	
Étendue de la livraison	34	Leveringsomvang	48
Quadricoptère	34	Quadrocopter	48
Télécommande	34	Afstandsbediening	48
Caractéristiques techniques	34 - 35	Technische gegevens	48
Utilisation conforme à sa destination	35	Beoogd gebruik	49
Pictogrammes utilisés	35	Gebruikte symbolen	49
Consignes de sécurité	35 - 39	Veiligheidstips	49 - 52
Avertissements concernant		Waarschuwingen batterij/accu	51 - 52
les piles/la batterie	37 - 39	Te voorzien misbruik	52
Mauvais usage prévisible	39	Batterijen in de	
Mise en place des piles dans		afstandsbediening plaatsen	52 - 53
la télécommande	39	Accu laden	53
Recharge de la batterie	39 - 40	Waarschuwing voor onderspanning	53
Avertissement relatif à la sous-tension	40	Accu plaatsen	53
Mise en place de la batterie	40	Accu verwijderen	53
Retrait de la batterie	40	Camera instellen	53
Réglage de la caméra	40	Gegevens overdragen	54
Transfert des données	40	Geschikte vliegomgeving	54
Environnement de vol approprié	40 - 41	Vliegen voorbereiden	54
Préparation du vol	41	Persoonlijke ruimte	54
Sphère privée	41	Vliegen starten en	
Décollage et pilotage du quadricoptère	41 - 43	quadrocopter besturen	55 - 57
Décollage	41	Vliegen starten	55
Pilotage du quadricoptère	42 - 43	Quadrocopter besturen	55 - 56
Réglage de la vitesse	43	Snelheid instellen	56
Looping à 360°	43	360°-salto	56 - 57
Calibrage	43	Kalibratie	57
Enregistrement des données	44	Gegevens opnemen	57
Achèvement d'un vol	44	Vliegen beëindigen	57
Protège-rotor	44	Rotorbescherming	57
Nettoyage, réparation et rangement	44 - 45	Reiniging, reparatie en opslag	57 - 58
Remplacement des pales du rotor	44 - 45	Rotorbladen verwisselen	58
Mise au rebut	45	Afvalverwerking	58
Mise au rebut des piles / batteries	45	Maatregelen bij het afvoeren van	
Indications concernant la garantie et		batterijen/accu's	58
le service après-vente	45 - 46	Aanwijzingen voor garantie en	
Pannes possibles	47	serviceverlening	58 - 59
		Mogelijke fouten	60

DE AT CH

Lieferumfang	61
Quadrocopter	61
Fernsteuerung	61
Technische Daten	61
Bestimmungsgemäße Verwendung	62
Verwendete Symbole	62
Sicherheitshinweise	62 - 66
Warnhinweise Batterie/Akku	64 - 65
Vorhersehbarer Missbrauch	65 - 66
Batterien in die Fernsteuerung einsetzen	66
Akku laden	66
Unterspannungs-Warnung	66
Akku einsetzen	67
Akku entfernen	67
Kamera einstellen	67
Daten übertragen	67
Geeignete Flugumgebung	67
Flugvorbereitung	67 - 68
Privatsphäre	68
Flug starten und Quadrocopter steuern .	68 - 70
Flug starten	68
Quadrocopter steuern	68 - 69
Geschwindigkeit einstellen	69 - 70
360°-Überschlag	70
Kalibrierung	70
Daten aufnehmen	70
Flug beenden	70 - 71
Rotorschutz	71
Reinigung, Reparatur und Lagerung	71
Rotorblätter austauschen	71
Hinweise zur Entsorgung	71
Entsorgungsmaßnahmen Batterien/Akku	72
Hinweise zur Garantie und	
Serviceabwicklung	72
Mögliche Fehler	73



Congratulations!

With this purchase you have opted for a high-quality item. Familiarise yourself with the item before using it for the first time.

Read and follow the following instructions carefully.

Only use this item in the manner described and for the purpose for which it is intended.

Store these instructions carefully.

When passing the item on to third parties, hand over all accompanying documents as well.

Package contents (Fig. A)

- 1 x quadcopter
(with camera and micro-SD card) (1)
- 1 x remote control (2)
- 2 x replacement rotor blades (description A,B) (3)
- 2 x replacement rotor blades (description A,B) (4)
- 2 x batteries (1.5V  LR6, AA) (5)
- 1 x USB charging cable (6)
- 1 x micro-SD card USB stick (7)
- 1 x Phillips screwdriver (8)
- 1 x battery (9)
- 1 x micro SD card (for inside the camera) (10)
- 1 x instructions for use

Quadrocopter (Fig. B)

- Rotor blade A (1a)
- Rotor blade (B) (1b)
- Rotor protection (1c)
- On/off switch (1d)
- Camera (1e)
- Quadrocopter feet (1f)
- Battery compartment (1g)
- Light (1h)
- Battery compartment lid (1i)

Remote control (Fig. C/D)

- On/off switch (2a)
- Take photos/record video (2b)
- Headless Mode/Automatic return (2c)
- Rotation (fine-tuning clock-wise rotation) (2d)
- Switch for speed reduction (2e)
- Rotation (fine-tuning anti-clock-wise rotation) (2f)
- Switch for speed increase (2g)
- Throttle lever (control for up/down/right turn/left turn) (2h)

- Take-off/landing (2i)
- Display indication (2j)
- FLIP - 360 degree rotation (2k)
- Control lever (forwards/backwards/sideways left/sideways right) (2l)
Direction (fine-tuning forwards/backwards/left/right) (2m-2p)
- Battery compartment lid (2q)
- Battery compartment (2r)

Technical data

Power supply control (battery):

2 x 1.5V  LR6, AA

Power supply for drive (battery):

3.7V  Li-Polymer 850mAh

Range: approx. 50m

Flight time: approx. 7-10 mins.

Micro-SD card: 4GB (to max. 32GB)

Camera:

Photo resolution: 2MP

Video resolution: 1.2MP

Maximum sending capability: 6.82dBm

USB charging cable:

Input: 5V  1A

Do not use power supply units with an output current of > 1A

Radio frequency: 2.4GHz

Operating temperature range: 10°C to 45°C

Optimum storage temperature: 10°C to 25°C



= Protection class II

This item may only be connected to devices of protection class II bearing this symbol.



Delta-Sport Handelskontor GmbH, hereby declares that this product meets the following basic requirements, as well as other important regulations:

2014/53/EU - RED Directive

2011/65/EU - RoHS Directive

Full declarations of conformity are available under <http://www.conformity.delta-sport.com>



Date of manufacture (month/year):
10/2018

Intended use

This item is a recreational item for children aged 14 years and over and is intended for private, domestic use (house and garden) only. This item may only be used in suitable weather conditions and in authorised areas. Further information is provided under the headings "Safety information", "Foreseeable misuse" and "Suitable areas for flying the quadcopter".

Symbols used



WARNING:

The signal word indicates a hazard with a medium risk level, which, if not avoided, can result in death or serious injury.

CAUTION:

The signal word indicates a hazard with low risk level that can result in minor or moderate injury if not avoided.



NOTE:

Further information on the use of the device!



Moving parts.
Keep away from the body!

Safety information



WARNING: Not suitable for children under 14 years.

- Before using for the first time: Read through the user information with your child.



WARNING: All packaging/fastening materials are not part of the item and, for safety reasons, must be removed before the item is used.

- If you do not yet have adequate knowledge of handling remote-controlled quadcopters, please get in touch with an experienced model enthusiast or a model club.
- Check that the quadcopter is assembled according to the instructions for use.



WARNING: Risk of eye injuries. To prevent eye injuries, do not use in close proximity to your face.

- Make sure weather conditions are suitable. The item must not get wet.
- Check that the rotors are correctly and securely fitted before each use.
- Do not operate a damaged quadcopter.
- Do not make any alterations or modifications to the quadcopter.
- Please check that your quadcopter and the remote control are in reliable working order before each use, checking for visible damage such as faulty connectors or damaged cables. All moving parts on the item must move smoothly, but there must be no play in the bearings.
- If cables or connections are damaged, have them replaced by authorised service personnel or by customer service.
- Always switch on the remote control first. Only then can the rechargeable battery in the model be connected up and the quadcopter switched on. Otherwise, the item may react unpredictably and the rotors could start unintentionally!
- When the rotors are running, make sure that there are no objects or body parts are in the rotary and suction area of the rotors. Keep hands, face, hair and loose clothing away from the rotors. Do not touch any moving parts.
- Always remove the battery from the Quadcopter when you are performing maintenance and cleaning jobs.
- Do not take any risks when operating the quadcopter! Your own safety and the safety of your immediate environment depends on your responsible handling of the quadcopter.
- Check for potential causes of accidents in the flying area, e.g. candles or glasses, and ensure that there are no children, pets or other animals in the vicinity of the quadcopter. Maintain a distance of at least 5m.
- For indoor flying, you must have an area of at least 6 x 4m. If you do not have access to such a large indoor area, the quadcopter may only be flown outdoors. Outdoors, the quadcopter must not be flown beyond your line of sight, and may not fly higher than a maximum altitude of 100m. Always maintain a minimum distance of 5m.

- Do not fly the quadcopter in areas where temperatures can change rapidly, e.g. over a fire or over water surfaces.
- Select a suitable location (open space) to operate the quadcopter. Flight over the following areas is prohibited, and a distance of 100m from these must be maintained: Crowds of people, accident areas, areas in a state of emergency and other areas where governmental or other organizations are occupied with rescue and safety operations, as well as over mobile structures of German defence troops within the framework of registered exercises or manoeuvres, nature reserves, residential properties, industrial facilities, correctional facilities, psychiatric institutions, military facilities and organizations, power-plants or energy distribution facilities, or over facilities where registered activities within the scope of safety regulations level 4, according to the Ordinance on Biological Substances, insofar as the operator of the plant has not specifically given permission, hospitals, federal highways, federal waterways, railway infrastructure, state and federal constitutional bodies or supreme or higher state or federal authorities, embassies and consulates; international organisations that are located in an area based on international law, and police property and property belonging to other security agencies. Flight over the following areas is prohibited, and a distance of 1.5km from these areas must be maintained: airports, airfield control zones, state and military buildings. Local flight exclusion zones must be checked before each flight.
- The scope of application for the quadcopter has been laid out so that it can be used by laypeople as well as experienced/trained users. Users with sight or hearing impairments must only use the quadcopter under the supervision of those without impairments. The user's reactive capacity must not be compromised – tiredness, and the influence of alcohol or medication can lead to incorrect responses. Additional skills are not required (e.g. training etc.). There are no restrictions on use based on sex or left/right-handedness.
- Never fly the quadcopter directly at other people, animals or yourself.
- The motor, electronics and rechargeable battery can heat up while operating the quadcopter. For this reason, take a break of 5-10 minutes before recharging the battery or installing another previously charged battery.
- Improper operation can cause serious personal injury and damage to property! For this reason, make sure that you maintain a safe distance from other people, animals and objects when flying.
- Always leave the remote control switched on while the Quadcopter is in operation. Always first disconnect the battery connector and the Quadcopter connector after landing. The remote control can be switched off.
- In the event of a fault or a malfunction, the cause of the defect must first be resolved before you restart the quadcopter.
- Do not expose the quadcopter or the remote control to direct sunlight or high temperatures for extended time periods.
- In the event of a serious crash (for example, from a great height), the electronic gyro calibration sensors may be damaged or detuned. Before a new flight therefore, it is imperative that complete functionality is checked!
- In the event of a crash, the throttle must be reduced to zero immediately. Rotating rotors can be damaged during contact with obstacles or on impact. Before a new flight, these must be checked for possible cracks or breakages!
- In order to prevent damage to the quadcopter from crashing due to under-voltage, or the battery due to deep discharge, the light signals for the under-voltage indicator must be strictly observed (see section on "Under-voltage warning").
- In some countries, insurance is mandatory for model aircraft and model helicopters which are flown outdoors. Please consult your personal liability insurer and ensure that your quadcopter is included in this insurance.
- Always make sure to respect the personal space of other people and animals around you. Do not film people close up unless they have given you permission to do so. Note also that it is not always permitted to film wherever and whenever you wish. Pay attention to the applicable legal provisions.

Battery warning notices!



GENERAL WARNING NOTICES

- Always keep batteries out of reach of children.
- Cleaning and maintenance may not be carried out by children without supervision.
- When necessary, clean the battery and device contacts with a clean, dry cloth.
- Do not expose the batteries to extreme conditions (e.g. radiators or direct sunlight).
- Handle damaged or leaking batteries with extreme caution and dispose of them properly as soon as possible. Wear gloves when doing so.
- If you come into contact with battery acid, wash the affected area with soap and water. If battery acid gets in your eye, rinse it with water and seek medical attention immediately!
- Batteries must not be swallowed! However, if this does happen, you must see a doctor immediately!
- Never throw batteries into fire or put them on hot surfaces (e.g., a radiator or a stove). Never open the battery casing or the foil or short-circuit the contacts. There is a risk of fire or explosion!
- Avoid external mechanical influences (e.g., blows, sharp objects or crushing). There is a risk of fire or explosion!
- Do not expose the batteries or the rechargeable battery to temperatures below 10°C or over 45°C.



ADDITIONAL BATTERY WARNING NOTICES (REMOTE CONTROL)

- Only use batteries from the same manufacturer and of the same type.
- Remove the batteries when they are flat, or if the item is not in use for an extended period.
- New and used batteries must not be used together.
- Replace all batteries at the same time.
- Non-rechargeable batteries must not be charged.
- **Warning:** Batteries may not be charged or reactivated by other means, taken apart, thrown into fire, or short-circuited. There is a risk of fire or explosion!
- Pay attention to the correct polarity (+/-) when inserting the batteries.

- Dispose of used batteries properly at municipal collection points or retail outlets.



ADDITIONAL WARNINGS FOR BATTERY (QUADROCOPTER)

- Never leave rechargeable batteries charging unattended.
- Rechargeable batteries may only be charged under adult supervision.
- Rechargeable batteries should be removed from the product before being charged.
- Never charge the battery immediately after use. Always leave the battery cool down first (min. 5-10 minutes).
- Due to the special battery connector, it is not possible to charge the battery with conventional chargers.
- Only use the USB charging cable supplied for charging the battery.
- Only charge intact and undamaged batteries. If the outer insulation of the battery is damaged or the battery is deformed or bloated, it must not be charged under any circumstances. In this case, there is an extreme risk of fire and explosion!
- Since both the USB charging cable and the battery heat up during the charging process, it is vital to ensure there is adequate ventilation. Never cover the USB charging cable and the rechargeable battery!
- Disconnect the rechargeable battery from the USB charging cable when it is fully charged.
- Never charge the battery while it is still mounted to the quadrocopter. It could catch fire and destroy the item.
- Never charge or store the rechargeable battery near large heat sources or open fires, as this could result in a fire or an explosion.
- Do not leave the battery unattended while charging and watch out for possible overheating of the underside of the battery.
- Never charge a battery that is swollen from overheating, falling or overcharging.
- Never charge a battery that is punctured or damaged. Examine the battery very closely after a fall for this kind of damage. If the rechargeable battery is damaged, dispose of it according to the regulations in your country.

- If the rechargeable battery burns during the charging process, extinguish this type of rechargeable battery with plenty of water.
- The USB charging cable may only be used in dry, closed indoor areas. The USB charging cable and battery may not get damp or wet.
- Never short-circuit the battery terminals. There is a risk of fire or explosion.
- Never carry rechargeable batteries in trouser pockets or carrier bags. Watch out for sharp or angular objects which could damage your battery.
- If the rechargeable battery has been subjected to a strong surge, store it in a very secure place (e.g. in a metal box) for the next 30 minutes. Pay attention to whether the rechargeable battery swells and/or overheats.
- Never try to manipulate, modify or repair the rechargeable battery.
- After the flight, disconnect the battery from the electronics of the Quadcopter. Do not leave the battery connected to the electronics if you are not using the device (e.g. during transport or storage). Otherwise, the battery could be heavily discharged. As a result, it will be destroyed and unusable! There is also the risk of malfunction due to interference impulses. The rotors could start unintentionally and cause damage or injury.
- Never damage the outer shell of the battery. Do not cut the foil sheath. Do not pierce the rechargeable battery with sharp objects. There is a risk of fire and explosion!
- Dispose of used batteries after the end of their life span properly at local collection points or retail outlets.

Foreseeable misuse

Take care not to misuse the item in the following ways:

- Do not operate the quadcopter in unsuitable weather or environmental conditions (e.g. in rain, snow, fog or at night).
- Do not operate the quadcopter in too small a space (under 6 x 4m), or if there are objects, people or animals within a radius of 5m.

- Never fly over flight exclusion zones, prohibited areas or official installations, and always comply with the minimum distances from such areas (see also "Safety information").
- Do not invade the personal space of others (e.g. with the camera function).
- Do not give the item to anyone under the age of 14 years.
- Attaching loads or making modifications in any way is strictly prohibited.
- Do not operate the quadcopter if there are loose or defective parts (e.g. after a collision or crash).

Inserting the batteries into the remote control (Fig. D)



CAUTION: Observe the following instructions to avoid mechanical and electrical damage.

Insert the enclosed batteries (5) into the battery compartment (2r) of the remote control (2).

Inserting the batteries

1. Using the Phillips screwdriver (8), loosen the screw (2q) of the battery compartment lid on the back of the remote control (2) and remove the lid (2q).
2. Carefully insert 2 x 1.5V LR6-type batteries (5) into the battery compartment (2r). The batteries must fit into the battery compartment completely (2r).



CAUTION: Check the positive/negative poles of the batteries (5) and ensure that they are inserted correctly, as marked on the bottom of the battery compartment (2r).

3. Secure the battery compartment lid (2q) onto the back side once again.

Replacing the batteries



CAUTION: Observe the following instructions to avoid mechanical and electrical damage.

Should the batteries (5) no longer function, replace them as described in the instructions above. Remove the batteries (5) that are in the device before inserting new ones (5).

Charging the battery

1. Remove the battery (9) from the battery compartment (1g) of the quadcopter (1) (Fig. E).



WARNING: Never charge the battery (9) while it is still mounted to the quadcopter (1). It could catch fire and destroy the item.

Do not remove the outer case of the battery (9). This protects the battery (9).

2. Connect the end of the cable (6a) of the USB charging cable (6) to the battery connector (9a) of the battery (9) (Fig. F).
3. The battery charge indicator of the USB charging cable (6) is automatically activated (Fig. F).
4. Plug the other end (6b) of the USB charging cable (6) into a USB port on a powered-on computer or charging station with a USB port (Fig. F).
5. The charge indicator light on the cable end (6b) turns itself off.



NOTE: Charging takes about 110-120 minutes.

6. After charging, disconnect the battery connector (9a) from the end (6a) of the USB charging cable (6) and unplug the end (6b) of the USB charging cable (6) from the USB port.
7. Insert the rechargeable battery (9) into the battery slot (1g) correctly (see "Inserting the rechargeable battery").

Under-voltage warning

The lights (1h) start flashing when the rechargeable battery (9) is almost empty. Land the quadcopter (1) as soon as you notice this.

Inserting the battery

1. Open the battery compartment lid (1i) of the battery compartment (1g) and insert the battery (9).
2. Connect the battery connection (9a) (9b) with the quadcopter (1).
3. Close the battery compartment (1g) completely.

Removing the battery (Fig. F)

Open the lid (1i) of the battery compartment (1g) and insert the battery (9).



NOTE: If the battery connector (9a) (9b) is connected to the quadcopter (1), you must disconnect this before removing the rechargeable battery (9) from the quadcopter (1).

Setting the camera (Fig. G)

The camera (1e) is firmly attached under the quadcopter (1). Turn the camera wheel-buttons up or down to set the camera lens position.



NOTE: The camera (1e) has a small LED indicating status. For good visibility, the camera functions are also shown via the quadcopter (1) LEDs.

Transferring data (Fig. H)

Photographs and film are stored on the micro-SD card (10). The data is transferred to a computer or device with a USB port (such as a television) as follows:

1. The Micro-SD card (10) is positioned inside the camera (1e). Press down on the micro-SD card (10) and remove it from the port (1e).
 2. Slide the micro-SD card (10) fully into the micro-SD card USB stick (7), as shown in Figure H.
- 
- NOTE:** Take care to insert the micro-SD card (10) properly. It needs to be almost completely inside the micro-SD card USB stick (7).
3. Insert the micro-SD card USB stick (7) into the USB port of a computer.
 4. The computer will recognise the micro-SD card USB stick (7) and you will then be able to copy the data to the computer.

Suitable flight environment

For ideal flight conditions, the following criteria should be met:

- Calm wind conditions, up to force 3 winds.
- Check local weather report for current weather conditions and forecast changes.
- People must remain a safe distance (5m) from the quadcopter when it is taking off.
- Be aware of obstacles before flying, and move them out of the way if possible, or maintain a safe distance from them (> 5m).

- Observe your surroundings and look out for variables such as pedestrians, cyclists and traffic/vehicles.
- Find a large, wide, open area without obstructions; pay particular attention to buildings, crowds, power lines and trees.
- For aerobatic activities, such as loops, there should be a space of approx. 10m in all directions.
- Take care to select a dry and rain free environment. Do not fly the quadcopter in poor or damp weather conditions (e.g. in snow, fog or at night). The quadcopter must only be operated when visibility is good.
- The quadcopter may only be operated in temperatures between 10°C and 45°C.
- Pay attention to the restrictions in the Drone Ordinance in respect of prohibited areas (see the section on "Safety information").

Flight preparation

Pay attention to the following, before you start flying the quadcopter (1):

1. Always place the quadcopter (1) on an even surface for take-off.

 **NOTE:** The camera lens indicates the front of the quadcopter (1).

2. Always move the throttle (2h) and control lever (2l) slowly and carefully, with sensitivity.

 **NOTE:** After activation, the control lever springs back to the centre position, and the quadcopter rises/lowers a specific height and remains there.

3. Keep your attention continuously focused on the quadcopter during the flight (1)!

 **CAUTION:** Always keep the quadcopter in sight during flight operations!

4. Do not hang any loads onto the Quadcopter (1).

 **CAUTION:** Check the rotor protection (1c) (Fig. B) before each flight to ensure that it is secure and undamaged.

Otherwise there is a risk of damage to the rotor blades (1a), (1b) during a flight and this may cause injury.

Personal space

Always make sure to respect the personal space of other people and animals around you. Do not film people close up unless they have given you permission to do so.

Note also that it is not always permitted to film wherever and whenever you wish.

Pay attention to the applicable legal provisions.

Taking off and controlling the quadcopter

When flying, watch out for foreseeable misuse as a result of:

- Sudden changes in the weather
- Sudden changes in wind (gusts)
- Loss of visibility
- Direct sunshine (overheating, loss of control as a result of dazzle).

Taking off (Fig. J)

1. Turn the quadcopter (1) to the OFF position via the switch (1d).
2. Press the on/off switch (2a) on the remote control (2) (Fig. J). The display lights blink (2j).

 **NOTE:** Always switch the remote control (2) on first.

3. Insert the current-regulating cable (9b) into the designated plug-in connector of the quadcopter.
4. Connect the battery plug-in connector (9a) to the Quadcopter plug-in connector.
5. Switch the on/off switch (1d) to the ON position (Fig. J). The control indicators (1h) of the quadcopter (1) blink alternately and a signal tone is emitted from the remote control (2).
6. Slide the throttle (2h) all the way forward, and then all the way back.

 **NOTE:** This process establishes contact between the quadcopter (1) and the remote control (2).

If the throttle (2h) is not first moved forward and then back, the quadcopter (1) remains secured and will not be ready for flight. Acoustic signals are emitted from the remote control (2). The control lights (1h) on the quadcopter (1) light up continuously. The quadcopter (1) is now ready for flight.



NOTE: The display (2j) shows the speed and NORMAL mode.

- Press the button START/LAND (2i), positioned on the front of the remote control. The rotor blades will start to turn.

Controlling the quadcopter

The integrated height sensor ensures that the quadcopter keeps a steady height, and it facilitates initial flight manoeuvres, thereby also facilitating photo and video operations. You have several controlling options:

- **Ascending/descending (throttle) (Fig. K)**

By pressing the throttle (2h) forward, the rotational speed of the rotors (1a, 1b) is increased. The quadcopter (1) will then begin to rise. By pressing the throttle (2h) backward, the rotational speed of the rotors (1a, 1b) is decreased. The quadcopter (1) will then begin to descend.

- **Turning left/right (yawing) (Fig. L)**

By moving the throttle (2h) to the left or right, the quadcopter (1) rotates on its vertical axis, i.e. the quadcopter (1) rotates to the right or left.

- **Moving forwards/backwards (pitch) (Fig. M)**

By moving the control lever (2l) to the front or back, the quadcopter (1) moves in the corresponding direction.

- **Hover left/right (roll) (Fig. N)**

If you want to perform a movement to the right or left without rotating the quadcopter (1), i.e. hover sideways, move the right control lever (2l) to the left or right.

- **Turning (yaw trimming) (Fig. Q)**

If the quadcopter (1) moves around its own axis of its own accord, without controlling the steering lever (2l) you can correct this with the yaw-trimming. If the quadcopter (1) turns clockwise, press the yaw-trim lever to the left (2f), and if it turns anti-clockwise, press the roll-trim lever to the right (2d). In this way you counter the yaw movement by trimming in the opposite direction.

- **Direction (roll and pitch trimming) (Fig. R)**

If there is a forwards or backwards movement,

even though you are not using the control lever (2l) at all, you can correct this by pitch trimming. If the quadcopter (1) is flying forwards, press the pitch-trimming button (2o) and vice versa (2m).

You can counteract the unwanted movement with the trim setting. If the quadcopter (1) moves sideways of its own accord, you can correct this by roll trimming.

If the quadcopter hovers to the left (1) sideways, press the trimming button (2n) to the right and vice versa (2p). This allows you to counteract the unwanted movement.

- **Headless Mode (Fig. T)**

This refers to a flight aid that when activated enables the quadcopter (1) to always fly in the direction it is steered. It is recommended for pilots with little flying experience.

When the button (2c) of the headless mode is activated, from the pilot's viewpoint, the quadcopter (1) always flies to the right when the control lever (2l) is steered to the right, regardless of whether the front of the quadcopter (1) (camera lens) is facing backwards, forwards, left or right.

If this mode is deactivated, the quadcopter (1) will fly in the direction in which its front (camera lens) is facing (even if the quadcopter (1) has rotated).



NOTE: The direction of the remote control (2) and the quadcopter (1) must correspond exactly when Headless mode is activated! Only activate Headless mode in the position specified, otherwise it may result in control commands not being carried out correctly.

- To activate Headless mode, put the quadcopter (1) and the remote control (2) behind one another and press the button (2c) on the remote control (2). The display (2j) message HEADLESS lights up and the quadcopter lights blink slowly as long as the mode is activated.
- To deactivate the mode, press the button (2c) again. On the display (2j), the message HEADLESS lights up and the quadcopter lights light up continuously again.

• Automatic return to the pilot (Fig. U)

Press the active button (2c) for about 3 seconds, if the quadcopter is to return via the same route flown.

i NOTE Note that the return route can vary as a result of the quadcopter turning. The process is brought to a halt via repeated pressing of the button (2c), or via moving the steering lever (2l).

Setting the speed (Fig. O)

You can adjust the flight speed by repeatedly pressing the throttles (2e, 2g) on the remote control (2). The default setting is speed 2, from a total of four speed levels.

The display lights show the various levels (2j).

Speed 1

(beep sounds once)

For first attempts with little flight experience.

Speed 2

(beep sounds twice)

For pilots with some experience.

Speed 3

(beep sounds three times)

For experienced pilots.

Speed 4

(beep sounds four times)

For very experienced pilots.

i NOTE: When the remote control is turned off and on, the quadcopter (1) is reset to speed 2.

360° Rollover (Fig. P)

1. Fly the quadcopter (1) to a height of approx. 10m.
2. Keep it hovering and press the control button(2k) once, which can be found on the front of the remote control. A signal tone is emitted and the FLIP light is shown on the display (2j).
3. Move the control lever (2l) in the direction in which the rollover is to be performed.
4. The quadcopter (1) will perform a 360° rollover.

After the rollover, the quadcopter (1) will be in normal flight mode and you can perform another rollover.

Repeat steps 1-4 to do so.

Press the button (2k) again if you do not want to perform a rollover, yet you had already pressed it.



CAUTION: You need sufficient flight altitude for a 360° rollover (at least 10m).

Calibration

There are instances when the quadcopter (1) flies erratically and needs to be calibrated. In such a case, follow the steps below:

1. Place the quadcopter (1) on a horizontal, level surface.
2. Switch the remote control (2) on and simultaneously push the throttle (2h) backwards and to the left and the joystick (2l) backwards and to the right. The control lights (1h) on the quadcopter (1) will flash for approx. 3 seconds. Once the control lights (1h) light up continuously, the calibration is complete and the quadcopter is ready to fly.



NOTE: Repeat the calibration if the quadcopter still flies erratically in one direction.

Recording data (Fig. S)

Photographs or videos can be taken with the camera.



NOTE: Remove the protective covering from the lens before using it for the first time.

Photos

1. Press the camera button (2b) once.
2. A signal tone is emitted, and on the display (2j) the CAMERA light lights up and the LED lights (1h) of the quadcopter (1) stop lighting up for a short time. This indicates that the camera (1e) has taken a photo.

Video

1. Hold the camera button (2b) down for approx. 3 seconds.
2. A signal tone is emitted, and the LED lights (1h) on the quadcopter (1) blink. This indicates that the camera (1e) is filming.
3. Press the video capture button (2b) again to stop filming with the camera (1e). A signal tone is emitted as confirmation, and the LED lights (1h) on the quadcopter (1) light up continuously.

Ending the flight

1. Press the button START/LAND (2i).

The quadcopter slowly descends and lands. After the quadcopter (1) has landed safely, switch it off in the proper sequence.

1. Switch the on/off switch (1d) on the quadcopter to the OFF position.
2. Turn off the on/off switch (2a) on the remote control (2).
3. Remove the rechargeable battery (9). (see "Removing the rechargeable battery").

Rotor protection

The rotor guard (1c) acts as protection against injuries (e.g. cuts, skin injuries or eye injuries) and to protect against, or in the event of, collisions. These are fixed. If a rotor guard becomes loose, tighten the screws again and double-check the correct placement of the rotor guards (1c).



WARNING: Never operate the quadcopter (1) without rotor protection (1c)! Do not remove the rotor guards (1c) arbitrarily so as not to endanger yourself, and /or other people and animals!

Cleaning, repair and storage



CAUTION: Before undertaking any work on the quadcopter, the on/off switch (1d) must be switched to the OFF position and the battery (9) must be removed.

The quadcopter (1) must always be kept dry, and any dirt, such as wool fibres, hair, dust etc., must be removed after every flight.

Use a dry cloth to dry the quadcopter, and the electronics, rechargeable battery and motor must not be exposed to water.

Store the quadcopter (1) in a dry, dust-free location away from direct sunlight. The optimum storage temperature is between 10 °C and 25 °C. Disconnect the rechargeable battery connector (9a/9b), or the charging cable (6) when not in use. Remove the batteries (5) from the remote control.

Replacing the rotor blades (Fig. 1)

Replace the rotor blades (3,4) if they become damaged.



NOTE:

There are two different kinds of rotor blades (3,4). The rotor blades (3) are right-rotating and the rotor blades (4) are left-rotating. These are shaded in grey on the diagrams for clarity. Both kinds are marked on the upper side with (A or B), which must be noted when replacing and must match the markings on the quadcopter (1).



WARNING: If the rotor blades (3,4) are damaged, there is a danger of parts becoming detached during use and causing damage, or this may be hazardous to the immediate environment.

Follow the steps below to change a rotor blade (3,4):

1. Detach and remove the screw for the rotor bald (3,4) which is to be replaced, with a Phillip screwdriver (8).
2. Pull the broken rotor blade (3,4) off to remove it from the quadcopter (1).
3. Place the replacement rotor blade (3,4) into the same position as the damaged rotor blade.
4. Screw the new rotor blade (3,4) tightly onto the quadcopter (1) with the screw.



CAUTION: Always place the rotor blades marked **A** onto the rotor arms labelled **A**. Place the rotor blades marked **B** onto the rotor arms labelled **B**.

Disposal

Dispose of the product and the packaging materials in accordance with the current local regulations. Packaging materials such as foil bags must be kept away from children. Keep the packaging material out of the reach of children.



Devices with this symbol may not be disposed of with household waste. You are obliged to dispose of such old electrical and electronic appliances separately. Please research information on controlled waste disposal options from your local authority. Remove the batteries from the item before disposing of it.

Disposal measures for the batteries/storage battery



Please note: Batteries/storage batteries are hazardous waste and may not, by law, be disposed of with domestic waste. You can deposit used batteries/storage batteries at local authority collection points or your retailer free of charge. Special collection containers are available there.

Notes on the guarantee and service handling

The product was produced with great care and under constant supervision. You receive a three-year warranty for this product from the date of purchase. Please retain your receipt.

The warranty applies only to material and workmanship and does not apply to misuse or improper handling. Your statutory rights, especially the warranty rights, are not affected by this warranty.

With regard to complaints, please contact the following service hotline or contact us by e-mail. Our service employees will advise as to the subsequent procedure as quickly as possible.

We will be personally available to discuss the situation with you. Any repairs under the warranty, statutory guarantees or through goodwill do not extend the warranty period. This also applies to replaced and repaired parts. Repairs after the warranty are subject to a charge.

IAN: 306200

GB Service Great Britain
Tel.: 0800 404 7657
E-Mail: deltasport@lidl.co.uk

IE Service Ireland

NI Tel.: 1890 930 034
(0,08 EUR/Min., (peak))
(0,06 EUR/Min., (off peak))

Possible faults

Possible faults, their causes and the resolution are described in the following.

Fault	Possible cause	Resolution
Remote control (2) is not responding.	Remote control (2) is switched off.	Switch remote control (2) on.
	Batteries (5) are inserted incorrectly.	Insert batteries (5) correctly.
	Batteries (5) are empty.	Change batteries (5).
Quadrocopter (1) is not responding.	The batteries (5) in the remote control (2) have been inserted incorrectly or are empty.	Check the batteries (5) and change them if necessary.
	Storage battery (9) in the quadrocopter (1) is empty.	Charge the storage battery (9).
	Control lamps (1h) are not flashing or not on.	Connect the remote control plug connector (9a) to the quadrocopter plug connection.
	Quadrocopter (1) out of range.	Make sure that the distance between the remote control (2) and the quadrocopter (1) is not more than 50m.
Quadrocopter (1) is uncontrollable.	Wind or draught is too strong.	The quadrocopter (1) is only suitable for almost wind-still conditions up to wind force 3.
	Quadrocopter (1) needs calibrating.	Switch the quadrocopter (1) on and place it on a level, smooth surface. Switch the remote control (2) on and simultaneously push the throttle backwards and to the left and the joystick (2h) backwards and to the right. The control lamps (1h) on the quadrocopter (1) will flash for approx. 3seconds. As soon as the control lamps (1h) are lit constantly the calibration is complete and the quadrocopter (1) is ready to fly.  PLEASE NOTE: Repeat the calibration if the quadrocopter (1) continues to fly uncontrollably in one direction.
Quadrocopter (1) is not flying upwards.	Not enough throttle.	Push the throttle (2h) all the way forwards.
	Storage battery (9) is empty.	Charge the storage battery (9).
Rotor guard (1c) is not secure.	Collision, crash	If a rotor guard (1c) becomes loose then please tighten the screws again and check the functioning and correct position of the rotor guard (1c).
The quadrocopter (1) lights (1h) blink alternately.	The quadrocopter (1) is not connected to the remote control (2)	Slide the throttle (2h) on the remote control (2) all the way forward, and then all the way back. This process establishes contact between the quadrocopter (1) and the remote control (2).
	The rechargeable battery (9) is almost flat.	Switch off the quadrocopter (1) and remove the rechargeable battery, so it can be charged.



Hjertelig tillykke!

Du har valgt at købe et kvalitetsprodukt. Lær produktet at kende, inden du tager det i brug første gang.

Læs og overhold nøje den medfølgende brugsanvisning.

Brug kun produktet som beskrevet og til de angivne anvendelsesområder.

Opbevar denne vejledning et sikkert sted.

Udlever også alle dokumenter, hvis produktet videregives til en tredjepart.

Leveringsomfang (fig. A)

- 1 x quadcopter (med kamera og Micro SD-kort) (1)
- 1 x fjernstyring (2)
- 2 x reserv rotor (betegnelse A/B) (3)
- 2 x reserv rotor (betegnelse A/B) (4)
- 2 x batteri (1,5 V LR6 , AA) (5)
- 1 x USB-ladekabel (6)
- 1 x USB-stik til Micro SD-kort (7)
- 1 x stjerneskrueækket (8)
- 1 x genopladeligt batteri (9)
- 1 x Micro SD-kort (medfølger i kameraet) (10)
- 1 x brugsanvisning

Quadcopter (fig. B)

- Rotorblad A (1a)
- Rotorblad (B) (1b)
- Rotorbeskyttelse (1c)
- Tænd/sluk-knap (1d)
- Kamera (1e)
- Quadcopter-fødder (1f)
- Batterirum (1g)
- Lygte (1h)
- Batteridæksel (1i)

Fjernstyring (fig. C/D)

- Tænd/sluk-knap (2a)
- Optag foto/video (2b)
- Headless Mode/automatisk retur (2c)
- Rotation (finjustering af højredrejning) (2d)
- Kontakt til hastighedsreduktion (2e)
- Rotation (finjustering af venstredrejning) (2f)
- Kontakt til hastighedsforøgelse (2g)
- Gashåndtag (styring op/ ned drejning højre/ venstre) (2h)

- Start/landing (2i)
- Display-indikator (2j)
- FLIP – 360 graders drejning (2k)
- Styrehåndtag (frem/tilbage/venstre til siden/ højre til siden) (2l)
Retning (finjustering frem/tilbage/venstre/højre) (2m-2p)
- Batteridæksel (2q)
- Batterirum (2r)

Tekniske data

Strømforsyning, styring (batteri):

2 x 1,5 V LR6 , AA

Strømforsyning, drev (genopladeligt batteri):

3,7 V Li-polymer 850 mAh

Rækkevidde: ca. 50 m

Flyvetid: ca. 7–10 min

Micro SD-kort: 4 GB (op til maks. 32 GB)

Kamera:

Billedopløsning: 2 MP

Videopløsning: 1,2 MP

Maksimal sendeeffekt: 6,82 dBm

USB-ladekabel:

Indgang: 5 V 1 A

Anvend ikke strømforsyninger med en udgangsstrøm $> 1 \text{ A}$

Radiofrekvens: 2,4 GHz

Driftstemperatur: 10 °C til 45 °C

Optimal opbevaringstemperatur: 10 °C til 25 °C



= Beskyttelsesklasse II

Dette produkt må kun sluttes til apparater med beskyttelsesklasse II, der er mærket med dette symbol.



Hermed erklærer Delta-Sport Handelskontor GmbH, at dette produkt er i overensstemmelse med følgende grundlæggende krav og de øvrige gældende bestemmelser:

2014/53/EU – RED-direktiv

2011/65/EU – RoHS-direktiv

Den fuldstændige overensstemmelseserklæring findes på <http://www.conformity.delta-sport.com>



Fremstillingsdato (måned/år): 10/2018

Bestemmelsesmæssig brug

Dette produkt er et fritidsprodukt til personer fra 14 år og er kun beregnet til privat brug i hjemmet. Produktet må udelukkende anvendes under egnede vejrforhold og på tilladte arealer. Nærmere oplysninger finder du i afsnittene "Sikkerhedsanvisninger," "Forudsigeligt forkert brug" og "Egnede omgivelser til flyvning".

Anvendte symboler



ADVARSEL:

Dette signalord angiver en fare med mellemhøj risiko, som, hvis den ikke undgås, kan medføre død eller alvorlig skade.

FORSIGTIG:

Dette signalord angiver en fare med lav risiko, som, hvis den ikke undgås, kan medføre mindre eller moderat skade.



BEMÆRK:

Yderligere oplysninger om brug af enheden!



**Bevægelige dele.
Hold væk fra kroppen!**

Sikkerhedsanvisninger



ADVARSEL: Ikke egnet til børn under 14 år.

- Inden første brug: Læs brugeroplysningerne sammen med dit barn.



ADVARSEL: Alle emballage-/fastgøringsmaterialer er ikke en del af produktet og skal af sikkerhedsgrunde fjernes, inden produktet anvendes.

- Hvis du ikke har tilstrækkelig viden om håndtering af fjernstyrede quadcoptere, skal du kontakte en erfaren modelsportsudøver eller en modellflyveklub.
- Kontroller, at quadcopteren er samlet i henhold til brugsanvisningen.



ADVARSEL: Risiko for øjenskader. Må ikke benyttes i nærheden af ansigtet for at undgå øjenskader.

- Sørg for egnede vejrforhold. Produktet må ikke blive vådt.
- Kontroller inden hver brug, at rotorerne sidder rigtigt og er fastgjort.
- Tag ikke quadcopteren i drift, hvis den er beskadiget.
- Foretag ikke ombygninger eller ændringer af quadcopteren.
- Kontroller quadcopteren og fjernstyringens funktionssikkerhed inden hver brug. Vær opmærksom på synlige skader, f.eks. defekte stikforbindelser eller beskadigede kabler. Samtlige bevægelige dele på produktet skal kunne bevæge sig uhindret, men må ikke udvise tegn på spillerum i lejerne.
- Ved beskadigelse af kabler eller tilslutninger skal de udskiftes af autoriserede fagfolk eller af kundeservice.
- Tænd altid for fjernstyringen først. Først derefter må modellens genopladelige batteri tilsluttes, og quadcopteren kan tændes. Ellers kan produktet reagere på en uforudset måde, og rotorerne kan starte uønsket!
- Vær når rotorerne kører opmærksom på, at der ikke befinder sig genstande eller legemsdele i rotorernes bevægelses- og indsugningsområde. Hold hænder, ansigt, hår og løstsiddende tøj væk fra rotorerne. Rør ikke ved bevægelige dele.
- Afbryd altid forbindelsen fra det genopladelige batteri til quadcopteren, når du udfører vedligeholdelses- og reparationsarbejde.
- Løb ingen risiko under brug af quadcopteren! Din og omgivelsernes sikkerhed afhænger af ansvarlig omgang med quadcopteren.
- Kontroller for eventuelle kilder til ulykker i området, f.eks. om der stearinlys eller glas i nærheden, og sørg for, at der ikke er børn og husdyr i nærheden af quadcopteren. Hold en afstand på mindst 5 m.
- Til indendørs brug skal der sikres et friareal på 6 x 4 m. Hvis denne rumstørrelse ikke er tilgængelig, må quadcopteren kun bruges udendørs. Til udendørs må den ikke tabes af syne og maks. flyves i en højde på 100 m. Hold en minimumsafstand på 5 m.
- Flyv ikke med quadcopteren på arealer, hvor der kan forekomme hurtigt skiftende temperaturer, f.eks. over åben ild eller over vandarealer.

- Vælg et egnet sted (friareal) til brug af quadrocopteren. Der er overflyvningsforbud, og en minimumsafstand på 100 m skal opretholdes for følgende områder: store forsamlinger af mennesker, ulykkessteder, katastrofeområder og andre placeringer for redningstjeneste samt mobil udstyr og tropper fra væbnede styrker under en registreret manøvrer og øvelser, beskyttede naturområder, boligfast ejendom, industrianlæg, korrigeringsfaciliteter, militære installationer og organisationer, elproduktions- og distributionsfaciliteter og faciliteter, hvor aktiviteter, der kræver beskyttelsesniveau 4, udføres i henhold til forordningen om biologiske agenser, medmindre operatøren af anlægget udtrykkeligt har givet sit samtykke til operationen, over hospitaler, statslige motorveje, statslige vandveje, jernbaneanlæg samt kommunale eller statslige myndigheder eller diplomatiske og konsulære repræsentationer og internationale organisationer, der er hjemmehørende i henhold til folkeretten, og politiets og andre sikkerhedsmyndigheders ejendom. Der er overflyvningsforbud og en minimumsafstand på 1,5 km skal opretholdes for følgende områder: Lufthavne, kontrolområder af flyvepladser, statslige eller militære bygninger. Lokale flyvezoner skal kontrolleres før hver flyvning.
- Quadrocopters funktion er designet til amatører og uddannede/instruerede brugere. Synshandicappede og/eller hørehæmmede brugere bør kun betjene quadrocopteren med en vejleder uden handicap. Reaktionsevnen skal være ubegrænset (træthed og påvirkning af alkohol eller medicin kan medføre forkerte reaktioner). Der kræves ikke yderligere færdigheder (f.eks. uddannelse osv.). Der foreligger ingen begrænsninger for personer af forskelligt køn eller venstre- eller højrehåandede personer.
- Flyv ikke quadrocopteren direkte hen mod personer, dyr eller dig selv.
- Motor, elektronik og genopladeligt batteri kan blive varme under drift af quadrocopteren. Hold derfor en pause på 5-10 minutter, inden du lader batteriet op eller starter igen med et reservebatteri.
- Forkert drift kan medføre alvorlige person- og tingskader! Sørg for tilstrækkelig sikkerhedsafstand til personer, dyr og genstande under flyvningen.
- Lad altid fjernstyringen være tændt, så længe quadrocopteren er i drift. Efter landingen skal du altid først afbryde forbindelsen mellem batteristikket og quadrocopter-stikket. Først derefter må fjernstyringen slukkes.
- I tilfælde af en defekt eller fejlfunktion skal årsagen til fejlen afhjælpes, inden du starter quadrocopteren igen.
- Quadrocopteren og fjernstyringen må ikke udsættes for direkte sollys eller kraftig varme i længere tid.
- Ved et hårdt fald (for eksempel fra stor højde) kan kalibreringen blive beskadiget eller forskudt. Funktionen skal derfor altid kontrolleres inden en ny flyvning!
- I tilfælde af et fald skal gassen med det samme stilles på nul. Roterende rotoror kan blive beskadiget ved kontakt med forhindringer eller ved sammenstød. Inden en ny flyvning skal de altid kontrolleres for eventuelle revner eller brud!
- For at undgå skader på quadrocopteren fordi den falder ned, eller på grund af for lav batterispænding, skal man altid holde øje med lysindikatorerne for lav spænding (se afsnittet "Advarsel om lav spænding").
- I nogle lande er modelfly og -helikoptere forsikringspligtige, hvis man flyver med dem udendørs. Søg information hos det forsikringssselskab, hvor du har din private ansvarsforsikring, og kontroller, at din quadrocopter er inkluderet i denne forsikring.
- Sørg altid for at respektere andre personers og dyrs privatsfære. Film ikke personer, som opholder sig i nærheden, uden først at bede dem om deres samtykke. Vær også opmærksom på, at det ikke altid og overalt er tilladt at filme. Overhold gældende lovbestemmelser.

Advarsler angående batterier!



GENERELLE ADVARSLER

- Opbevar altid batterier utilgængeligt for børn.
- Rengøring og almindelig vedligeholdelse må ikke udføres af børn uden opsyn.
- Rengør om nødvendigt batteriets og apparatets kontakter med en ren, tør klud.
- Udsæt ikke batterierne for ekstreme forhold (f.eks. varmelegemer eller direkte sollys).
- Beskadigede eller utætte batterier skal håndteres yderst forsigtigt og omgående bortskaffes ifølge forskrifterne. Bær handsker imens.
- Hvis du kommer i kontakt med batterisyre, skal det berørte sted vaskes med vand og sæbe. Hvis der kommer batterisyre i øjet, skyl med vand og søg omgående lægehjælp!
- Batterier må ikke indtages! Hvis det skulle ske, skal du omgående søge lægehjælp!
- Kast ikke batterierne eller det genopladelige batteri i åben ild, og læg dem ikke på varme overflader (f.eks. varmelegeme eller kogeplade). Åbn aldrig kabinettet eller folien, og kortslut ikke terminalerne. Det medfører brand- eller eksplosionsfare!
- Undgå ydre mekaniske påvirkninger (f.eks. slag, spidse genstande eller klemninger). Det medfører brand- eller eksplosionsfare!
- Udsæt ikke batterierne og det genopladelige batteri for temperaturer under 10 °C og over 45 °C.



YDERLIGERE ADVARSLER ANGÅENDE BATTERIER (FJERNSTYRING)

- Anvend kun batterier fra samme producent og af samme type.
- Tag batterierne ud, når de er brugt op, eller når produktet ikke skal anvendes i længere tid.
- Nye og brugte batterier må ikke anvendes sammen.
- Skift alle batterierne samtidig.
- Engangsbatterier må ikke oplades.
- **Advarsel:** Batterier må ikke oplades eller genaktiveres på anden måde, må ikke skilles ad, ikke udsættes for åben ild eller kortsluttes. Det medfører brand- eller eksplosionsfare!

- Vær opmærksom på den rigtige polaritet (+/-) ved ilægning.
- Bortskaf de brugte batterier ved at indlevere dem på de kommunale indsamlingssteder eller i butikken.



YDERLIGERE ADVARSLER ANGÅENDE GENOPLADELIGT BATTERI (QUADROCOPTER)

- Oplad ikke genopladelige batterier uden opsyn.
- Opladelige batterier må kun lades under opsyn af en voksen person.
- Opladelige batterier skal tages ud af produktet, inden de lades.
- Oplad aldrig det genopladelige batteri umiddelbart efter brug. Lad altid det genopladelige batteri køle af først (min. 5-10 minutter).
- På grund af det særlige stik til det genopladelige batteri er det ikke muligt at lade det med almindelige opladere.
- Anvend det medfølgende USB-ladekabel til at oplade det genopladelige batteri.
- Oplad kun intakte og ubeskadigede batterier. Hvis den udvendige isolering på det genopladelige batteri bliver beskadiget, eller det genopladelige batteri er deformet eller har blærer må det under ingen omstændigheder lades. I dette tilfælde er der akut brand- og eksplosionsfare!
- Da både USB-ladekabel og genopladeligt batteri bliver varme under opladningen, er det nødvendigt at sørge for tilstrækkelig ventilation. Tildæk aldrig USB-ladekablet og det genopladelige batteri!
- Fjern USB-ladekablet fra det genopladelige batteri, når det er ladet helt op.
- Oplad aldrig det genopladelige batteri, mens det stadig er monteret på quadrocopteren, det kan bryde i brand og ødelægge den.
- Oplad eller opbevar aldrig det genopladelige batteri i nærheden af kraftige varmekilder eller åben ild, da det kan medføre brand eller eksplosion.
- Efterlad ikke et genopladeligt batteri uden opsyn under opladningen, og vær opmærksom på eventuel overophedning af det genopladelige batteri.

- Oplad aldrig genopladelige batterier, der har blærer på grund af overophedning, styrt eller overladning.
- Oplad aldrig et genopladeligt batteri, der er punkteret eller beskadiget. Kontroller omhyggeligt det genopladelige batteri for disse skader efter et styrt. Hvis det genopladelige batteri er beskadiget, skal det bortskaffes i henhold til de nationale forskrifter.
- Hvis det genopladelige batteri bryder i brand under opladningen, slukkes denne type batteri med rigeligt vand.
- USB-ladekablet må kun anvendes i tørre, lukkede, indendørs rum. USB-ladekablet og det genopladelige batteri må ikke blive fugtige eller våde.
- Kortslut aldrig tilslutningsklemmerne på det genopladelige batteri. Det medfører brand- eller eksplosionsfare.
- Transporter aldrig genopladelige batterier i bukselommer eller tasker. Pas på skarpe eller kantede genstande, der kan beskadige dit genopladelige batteri.
- Hvis det genopladelige batteri er blevet udsat for et kraftigt slag, skal det opbevares på et meget sikkert sted i de næste 30 minutter (f.eks. i en metalkasse). Vær opmærksom på, om det genopladelige batteri udvikler blærer og/eller bliver overophedet.
- Prøv aldrig at manipulere, ændre eller reparere et genopladeligt batteri.
- Efter flyvningen skal det genopladelige batteri kobles fra quadcopterens elektronik. Lad ikke det genopladelige batteri være sluttet til elektronikken, når du ikke bruger den længere (f.eks. under transport eller opbevaring). Ellers kan det genopladelige batteri blive fuldt afladet. Dette vil ødelægge det og gøre det ubrugeligt! Derudover er der fare for funktionsfejl på grund af fejlimpulser. Rotorerne kan starte ved en fejl og forårsage skader eller kvæstelser.
- Gør aldrig skade på det genopladelige batteris udvendige kappe. Skær ikke foliebelægningen i stykker. Stik ikke i det genopladelige batteri med skarpe genstande. Det medfører brand- og eksplosionsfare!

- Bortskaf de udtjente, genopladelige batterier ved at indlevere dem på de kommunale indsamlingssteder eller i butikken.

Forudsigteligt forkert brug

Vær opmærksom på følgende punkter for forkert brug:

- Brug ikke produktet i uegnet vejr eller miljøforhold (f.eks. regn, sne, tåge eller om natten).
- Brug ikke produktet i rum, der er for små (6 x 4 m), eller hvis der er genstande, personer eller dyr inden for en radius på 5 m.
- Flyv aldrig over forbudte flyvezoner, forbudte områder eller offentlige faciliteter, og oprethold afstande til siderne (se også "Sikkerhedsanvisninger").
- Du må ikke krænke andres privatliv (f.eks. med kameraets funktioner).
- Giv ikke produktet til personer under 14 år.
- Anbringelse af belastninger og modifikationer af enhver art er forbudt.
- Brug ikke produktet, hvis der er ødelagte eller beskadigede dele af produktet (f.eks. efter kollision eller nedbrud).

Isætning af batterier i fjernstyringen (fig. D)



FORSIGTIG: Overhold følgende anvisninger for at undgå mekaniske og elektriske skader.

Sæt de medfølgende batterier (5) i batterirummet (2r) i fjernstyringen (2).

Isætning af batterierne

1. Løsn skruen til batteridækslet (2q) på bagsiden af fjernstyringen (2) ved hjælp af en stjerneskrue-trækker (8), og tag batteridækslet (2q) af.
2. Læg forsigtigt de 3 x 1,5 V batterier af type LR6 (5) i batterirummet (2r). Batterierne skal være helt inde i batterirummet (2r).



FORSIGTIG: Vær opmærksom på batteriernes (5) plus-/minuspol og på korrekt isætning som vist i bunden af batterirummet (2r).

3. Skru batteridækslet (2q) fast på bagsiden igen.

Udskifte batterier



FORSIGTIG: Overhold følgende anvisninger for at undgå mekaniske og elektriske skader.

Hvis batterierne (5) ikke længere virker, skal du udskifte dem som beskrevet under isætning.

Tag batterierne (5) i produktet ud, før du sætter de nye batterier (5) i.

Opladning af batteri

1. Tag det genopladelige batteri (9) ud af batterirummet (1g) på quadcopteren (1) (fig. E).



ADVARSEL:• Oplad aldrig det genopladelige batteri (9), mens det stadig er monteret på quadcopteren (1), det kan bryde i brand og ødelægge den.

Fjern ikke kappen omkring det genopladelige batteri (9). Den beskytter det genopladelige batteri (9).

2. Forbind kabelenden (6a) på USB-ladekablet (6) med batteristikket (9a) på det genopladelige batteri (9) (fig. F).

3. Ladekontrollampen på USB-ladekablet (6) tændes (fig. F).

4. Stik den anden kabelende (6b) på USB-ladekablet (6) i en USB-port på en tændt computer eller en ladestation med USB-port (fig. F).

5. Ladeindikatoren ved kabelenden (6b) slukkes.



BEMÆRK: Ladetiden er ca. 110-120 minutter.

6. Fjern stikket på det genopladelige batteri (9a) fra kabelenden (6a) på USB-ladekablet (6), og tag kabelenden (6b) på USB-ladekablet (6) ud af USB-porten efter opladningen.

7. Sæt det genopladelige batteri (9) korrekt tilbage i batterirummet (1g) (se "Isætning af genopladeligt batteri").

Advarsel om lav spænding

Lamperne (1h) begynder at blinke, når det genopladelige batteri (9) næsten er tomt. Oplad quadcopteren (1), så snart du opdager dette.

Isætning af genopladeligt batteri

1. Åbn batteridækslet (1i) på batterirummet (1g), og sæt det genopladelige batteri (9) i.
2. Forbind batteristikkene (9a) (9b) med quadcopteren (1).
3. Luk batterirummet (1g) helt.

Udtagning af genopladeligt batteri (fig. F)

Åbn batteridækslet (1i) på batterirummet (1g), og tag det genopladelige batteri (9) ud.



BEMÆRK: Hvis batteristikkene (9a) (9b) er forbundet med quadcopteren (1), skal du løsne dem fra quadcopteren (1), før du tager det genopladelige batteri (9) ud.

Indstilling af kamera (fig. G)

Kameraet (1e) sidder fast under quadcopteren (1). Drej kamerahjulene opad eller nedad for at justere kameraobjektivets position.



BEMÆRK: Kameraet (1e) er udstyret med en lille status-LED. På grund af synligheden vises kamerafunktionerne også via LED'erne på quadcopteren (1).

Overførsel af data (fig. H)

De optagne billeder og film gemmes på Micro SD-kortet (10). For at overføre dataene til en computer eller en enhed med en USB-port (f.eks. et tv) skal du gøre følgende:

1. Micro SD-kortet (10) sidder i kameraet (1e). Tryk på Micro SD-kortet (10), og tag det ud af kameraet (1e).
2. Skub Micro SD-kortet (10) helt ind i USB-stikket til Micro SD-kort (7) som vist i figur H.



BEMÆRK: Sørg for at indsætte Micro SD-kortet (10) korrekt. Det skal forsvinde næsten helt ind i USB-stikket til Micro SD-kort (7).

3. Sæt USB-stikket til Micro SD-kort (7) i USB-porten på en computer.
4. Computeren genkender USB-stikket til Micro SD-kort (7), og du kan kopiere dataene til computeren.

Egnede omgivelser til flyvning

Følgende omgivelseskrav skal være opfyldt for optimal flyvning:

- Næsten vindstille omgivelser op til vindstyrke 3.
- Tjek lokale vejrudsigter for aktuelle og kommende ændringer før flyvningen.
- Personer skal ved starten holde en sikkerhedsafstand til quadcopteren på 5 m.
- Fjern forhindringer før flyvningen, hvis det er nødvendigt, og hold passende afstand (> 5 m).
- Observer omgivelserne for skiftende omstændigheder, f.eks. forbigående fodgængere, cyklister eller køretøjer.
- Find et stort, åbent, bredt areal uden forhindringer, vær særligt opmærksom på bygninger, forsamlinger af personer, højspændingsledninger og træer.
- Til kunstflyvningselementer, såsom loops, skal der være ca. 10 m plads i alle retninger.
- Sørg for, at omgivelserne er tørre og fri for nedbør. Flyv ikke i dårlige eller fugtige vejrforhold (f.eks. sne, tåge eller om natten). Kun hvis sigtbarheden er klar og utvetydig, må quadcopteren betjenes.
- Driftstemperaturen må kun være mellem 10 °C og 45 °C.
- Bemærk også begrænsningerne i droneforordningen om forbudte områder (se afsnittet "Sikkerhedsanvisninger").

Klargøring til flyvning

Vær opmærksom på følgende, inden du flyver med quadcopteren (1):

1. Stil altid quadcopteren (1) på et jævnt underlag til at begynde med, så højdesensoren fungerer rigtigt.

 **BEMÆRK:** Kameralinsen sidder på quadcopterens forside (1).

2. Bevæg altid gas (2h)- og styrehåndtaget (2) langsomt og forsigtigt med følelse.

 **BEMÆRK:** Efter gas- og styrehåndtaget er bevæget, springer det tilbage til midterstillingen, og quadcopteren stiger/falder en vis højde og bliver der.

3. Hold hele tiden blikket på quadcopteren (1), mens du flyver!



FORSIGTIG: Hold altid quadcopteren inden for synsvidde under flyvningen!

4. Hæng ingen last på quadcopteren (1).



FORSIGTIG: Kontroller inden hver flyvning rotorbeskyttelsen (1c) (fig. B) for korrekt placering og perfekt stand.

Ellers er der risiko for, at rotorbladene (1a), (1b) kan blive beskadiget under flyvningen og dermed forårsage personskade.

Privatsfære

Sørg altid for at respektere andre personers og dyrs privatsfære. Film ikke personer, som opholder sig i nærheden, uden først at bede dem om deres samtykke. Vær også opmærksom på, at det ikke altid og overalt er tilladt at filme.

Overhold gældende lovbestemmelser.

Start af flyvning og styring af quadcopter

Under flyvningen skal du være opmærksom på forventet forkert brug ved:

- Pludselige vejrændringer
- Pludselige vindforandringer (vindstød)
- Tab af sigtbarhed
- Direkte sollys (overophedning, begrænsning af synlighed med tab af flystyring)

Start af flyvning (fig. J)

1. Sluk quadcopteren (1) på kontakten (1d) (OFF).
2. Tryk på tænd/sluk-knappen (2a) på fjernstyringen (2) (fig. J). Felterne på displayet (2j) blinker.
 **BEMÆRK:** Tænd altid for fjernbetjeningen (2) først.
3. Sæt det spændingsregulerende kabel (9b) ind i det dertil beregnede stik på quadcopteren.
4. Forbind batteristicket (9a) med quadcopter-sticket.
5. Sæt tænd/sluk-knappen (1d) til ON (fig. J). Kontrollamperne (1h) på quadcopteren (1) blinker skiftevis, og der lyder en signaltone fra fjernstyringen (2).
6. Skub gashåndtaget (2h) helt frem og derefter helt tilbage.

i **BEMÆRK:** Under denne procedure etableres der kontakt mellem quadcopteren (1) og fjernstyringen (2).

Hvis gashåndtaget (2h) ikke først styres frem og derefter tilbage, forbliver quadcopteren (1) sikret og er ikke flyveklar. Der lyder signaltoner fra fjernstyringen (2). Kontrollamperne (1h) på quadcopteren (1) lyser konstant. Quadcopteren (1) er nu klar til at flyve.

i **BEMÆRK:** På displayet (2i) vises hastigheden og tilstanden NORMAL.

7. Tryk på START/LAND (2i) på forsiden af fjernstyringen. Rotorbladene begynder at dreje rundt.

Styring af quadcopter

Med den integrerede højdesensor holder quadcopteren automatisk højden, hvilket forenkler de første flyvemønstre og forbedrer optagelsen af fotos/videoer. Du har forskellige styremuligheder:

• Op/ned (gas) (fig. K)

Ved at trykke gashåndtaget (2h) fremad øges rotorernes (1a), (1b) omdrejningstal. Quadcopteren (1) begynder at stige opad. Ved at trykke gashåndtaget (2h) bagud mindses rotorernes (1a), (1b) omdrejningstal. Quadcopteren (1) begynder at falde.

• Dreje til venstre/højre (krøjning) (fig. L)

Ved at trykke gashåndtaget (2h) mod venstre eller højre bliver quadcopteren (1) drejet om højdeaksen, det vil sige, at quadcopteren (1) roterer mod venstre eller højre.

• Bevæge frem/tilbage (nick) (fig. M)

Når du bevæger styrehåndtaget (2i) fremad eller bagud, flyver quadcopteren (1) fremad eller bagud.

• Svæve til venstre/højre (rulning) (fig. N)

Hvis du vil udføre en bevægelse mod højre eller venstre uden at dreje quadcopteren (1), altså svæve sidelæns, skal du bevæge højre styrehåndtag (2l) mod venstre eller højre.

• Dreje (krøje-trimning) (fig. Q)

Hvis quadcopteren (1) af sig roterer om sin egen akse, uden at du bevæger styrehåndtaget (2i), kan du korrigere det ved hjælp af

krøje-trimning. Hvis quadcopter (1) roterer med uret, skal du trykke krøje-trimmeknappen mod venstre (2f), roterer den mod uret, skal du trykke trimmeknappen mod højre (2d). På den måde udligner du den uønskede krøjebevægelse med en trimning i den modsatte retning.

• Retning (rul- og nick-trimning) (fig. R)

Hvis der sker en bevægelse fremad eller bagud, selvom du slet ikke bruger styrehåndtaget (2i), kan du korrigere den ved hjælp af nick-trimning. Flyver quadcopteren (1) fremad, trykker du på nick-trimmeknappen (2o) og bagud på (2m). Det modvirker den uønskede bevægelse med trim-indstillingen. Hvis quadcopteren (1) af sig selv bevæger sig sidelæns, kan du korrigere det ved hjælp af rul-trimning.

Svæver quadcopteren (1) mod venstre, så trykker du på højre trimmeknap (2n) og omvendt på (2p). Det modvirker den uønskede bevægelse.

• Headless Mode (fig. T)

Denne funktion er en flyvehjælp, som altid flyver quadcopteren (1) i den styrede retning, så snart den er aktiveret, og anbefales til brugere med begrænset flyveerfaring.

Quadcopteren (1) flyver f.eks. altid til højre set fra piloten, når Non-head-tilstand er blevet aktiveret med knappen (2c), og styrehåndtaget (2i) bevæges mod højre – uanset om quadcopteren (1) forside (kamerallinse) vender frem, tilbage, til venstre eller til højre.

Hvis denne tilstand er deaktiveret, flyver quadcopteren (1) i den retning, som forsiden (kamerallinsen) vender (også når quadcopteren (1) har drejet sig).

i **BEMÆRK:** Fjernstyring (2) og quadcopter (1) skal være nøjagtigt justeret, når du aktiverer Headless Mode! Aktiver kun Headless Mode i den angivne position, ellers kan det medføre, at styrekommandoer ikke udføres korrekt.

1. Læg quadcopteren (1) og fjernstyringen (2) på række efter hinanden, og tryk på knappen (2c) på fjernstyringen (2) for at aktivere Headless Mode. På displayet (2i) lyser feltet HEADLESS, og lygterne på quadcopteren blinker langsomt, så længe tilstanden er aktiv.

2. Tryk på knappen (2c) igen for at deaktivere tilstanden. På displayet (2j) lyser feltet NORMAL, og lygterne på quadcopteren lyser igen konstant.

• **Automatisk retur til piloten (fig. U)**

Tryk på den aktive knap (2c) i ca. 3 sekunder, hvis quadcopteren skal flyve tilbage igen.

 **BEMÆRK:** Vær opmærksom på, at returvejen kan variere som følge af quadcoptere-rens drejninger. Ved at trykke på knappen (2c) igen eller bevæge styrehåndtaget (2l) bliver proceduren afbrudt.

Indstilling af hastighed (fig. O)

Du kan indstille flyvehastigheden på fjernstyringen (2) ved at trykke gentagne gange på knapperne (2e) (2g). Som grundindstilling er hastighed 2 af i alt fire hastighedstrin indstillet.

Det aktuelle trin lyser på displayet (2j).

Hastighed 1

(bip-lyd afgives en gang)

Til de første forsøg med begrænset flyveerfaring.

Hastighed 2

(bip-lyd afgives to gange)

For piloter med nogen flyveerfaring.

Hastighed 3

(bip-lyd afgives tre gange)

For erfarne piloter.

Hastighed 4

(bip-lyd afgives fire gange)

For meget erfarne piloter.

 **BEMÆRK:** Når fjernstyringen slukkes og tændes igen, vender quadcopteren (1) tilbage til hastighed 2.

360°-loop (fig. P)

1. Styr quadcopteren (1) til en højde på ca. 10 m.
2. Hold den svævende, og tryk en gang på knappen (2k), der sidder foran på fjernstyringen. FLIP-feltet lyser på displayet (2j), og der lyder en signaltone.
3. Bevæg styrehåndtaget (2l) i den retning du vil lave loopet.
4. Quadcopteren (1) laver et 360°-loop. Efter loopet er quadcopteren (1) i normal flyvetilstand, og du kan gentage loopet.

Gentag trin 1-4.

Tryk på knappen (2k) igen, hvis du alligevel ikke vil lave et loop, men allerede havde trykket på knappen.



FORSIGTIG: For at lave et 360°-loop skal flyvehøjden være tilstrækkelig (mindst 10 m).

Kalibrering

Det kan ske, at quadcopteren (1) flyver ukontrolleret og skal kalibreres. Gå frem som følger:

1. Stil den aktiverede quadcopter (1) på et jævnt, vandret underlag.
2. Skub gashåndtaget (2h) bagud til venstre og samtidig styrehåndtaget (2l) bagud til højre på den tændte fjernstyring (2). Kontrollamperne (1h) på quadcopteren (1) blinker i ca. 3 sekunder. Så snart kontrollamperne (1h) lyser kontant, er kalibreringen afsluttet, og quadcopteren er flyveklar.



BEMÆRK: Gentag kalibreringen, hvis quadcopteren stadig flyver ukontrolleret i en retning.

Optagelse af data (fig. S)

Du kan tage billeder eller videoer med kameraet.



BEMÆRK: Fjern beskyttelsesfilmen på linsen inden første brug.

Foto

1. Tryk en gang på Kamera-knappen (2b).
2. Der lyder en signaltone, på displayet (2j) lyser feltet CAMERA, og LED-lamperne (1h) på quadcopteren (1) ophører kortvarigt med at lyse. Kameraet (1e) har taget et billede.

Video

1. Hold Kamera-knappen (2b) inde i ca. 3 sekunder.
2. Der lyder en signaltone, og LED-lamperne (1h) på quadcopteren (1) blinker. Nu filmer kameraet (1e).
3. Tryk igen på Kamera-knappen (2b) for at stoppe optagelsen med kameraet (1e). Der lyder en signaltone for at bekræfte, og LED-lamperne (1h) på quadcopteren (1) lyser konstant.

Afslutning af flyvning

1. Tryk på START/LAND (2i). Quadrocopteren flyver langsomt ned og lander. Efter quadrocopteren (1) er landet sikkert, skal du slukke den korrekt.
1. Skub tænd/sluk-knappen (1d) på quadrocopteren hen på OFF.
2. Sluk for tænd/sluk-knappen (2a) på fjernstyringen (2).
3. Tag det genopladelige batteri (9) ud (se "Udtagning af genopladeligt batteri").

Rotorbeskyttelse

Rotorbeskyttelsen (1c) fungerer som sikkerhed mod kvæstelser (f.eks. snit-, hud- eller øjenskader) og som beskyttelse mod eller ved kollisioner. Disse er fast monteret. Hvis en rotorbeskyttelse går løs, skal du stramme monteringsskrueerne igen, kontrollere funktionen og korrigere placeringen af rotorbeskyttelsen (1c).



ADVARSEL: Brug aldrig quadrocopteren (1) uden rotorbeskyttelse (1c)! Fjern ikke rotorbeskyttelsen (1c) på egen hånd for ikke at udsætte dig selv og/eller andre personer og dyr for fare!

Rengøring, reparation og opbevaring



FORSIGTIG: Før alt arbejde skal tænd/sluk-kontakten (1d) på quadrocopteren være i OFF-position, og det genopladelige batteri (9) taget ud.

Quadrocopteren (1) skal altid holdes tør og skal efter hver flyvning tørres af for eventuelt snavs som f.eks. uldtråde, hår, støv osv.

Anvend en tør klud til rengøring, og undgå at elektronik, genopladeligt batteri og motorer kommer i kontakt med vand.

Opbevar quadrocopteren (1) på et tørt, støvfrit sted uden direkte sollys. Den optimale opbevaringstemperatur er mellem 10 °C og 25 °C. Fjern batteristikkene (9a/9b) eller ladekablet (6), når produktet ikke er brugt. Tag batterierne (5) ud af fjernstyringen.

Udskiftning af rotorblade (fig. 1)

Udskift rotorbladene (3), (4), så snart de er beskadigede.



BEMÆRK:

Der findes to forskellige varianter af rotorblade (3), (4). Rotorblade (3) roterer højre om, og rotorblade (4) roterer venstre om. Her vist med grå baggrund i vejledningen for at illustrere forskellen bedre.

Begge varianter har markeringer på undersiden (A og B), der skal bemærkes ved udskiftning og skal stemme overens med markeringerne på quadrocopteren (1).



ADVARSEL: Hvis rotorbladene (3), (4) er beskadigede, er der fare for, at materialer kan gå løs under brugen og medføre skader eller fare for omgivelserne.

Gå frem som følger for at udskifte et rotorblad (3), (4):

1. Løsn og fjern skruen på rotorbladet (3), (4), der skal udskiftes, med stjerneskruetrækkeren (8).
2. Træk det defekte rotorblad (3), (4) af quadrocopteren (1).
3. Sæt det nye rotorblad (3), (4) på, hvor det beskadigede rotorblad (3), (4) sad før.
4. Skru det nye rotorblad (3), (4) fast på quadrocopteren (1) med skruen.



FORSIGTIG: Sæt altid rotorblade markeret med A på rotorarme markeret med A. Sæt rotorblade markeret med B på rotorarme markeret med B.

Henvisninger vedr. bortskaffelse

Bortskaf artiklen og emballagen i overensstemmelse med gældende, lokale regler. Emballagematerialer som f.eks. plastposer hører ikke hjemme i hænderne på børn. Opbevar emballagematerialet utilgængeligt for børn.



Enheder mærket med dette symbol må ikke bortskaffes sammen med husholdningsaffaldet. Du har pligt til at bortskaffe sådant affald bestående af elektrisk og elektronisk udstyr separat. Indhent oplysninger hos din kommune om mulighederne for den rigtige bortskaffelse. Forud for bortskaffelse, skal du fjerne batterierne/akku'en fra artiklen.

Bortskaffelsesmetoder batterier/akku



Bemærk venligst: Ved batterier/akku'er drejer det sig om farligt affald, som ikke må bortskaffes sammen med husholdningsaffald i overensstemmelse med loven. Du kan aflevere udtjente batterier/akku'er gratis på kommunale indsamlingssteder eller i handlen. Her står specielle indsamlingsbeholdere klar.

Oplysninger om garanti og servicehåndtering

Produktet er fremstillet med største omhu og under vedvarende kontrol. Der ydes en garanti på tre år fra købsdatoen på dette produkt.

Opbevar venligst kvitteringen fra købet.

Garantien gælder kun for materiale- og fabrikationsfejl og bortfalder ved misbrug eller uhensigtsmæssig anvendelse. Deres lovpligtige rettigheder, særligt garantikrav, begrænses ikke af denne garanti.

Ved eventuelle klager bedes du henvende dig til nedenstående service-hotline eller tage kontakt til os via e-mail. Medarbejderne i vores kundetjeneste vil så aftale den videre fremgangsmåde med dig.

Vi vil under alle omstændigheder rådgive dig personlig.

Garantiperioden forlænges ikke ved eventuelle reparationer inden for garantien eller ved kulance. Dette gælder også for udskiftede og reparerede dele. Efter udløb af garantien er forefaldende reparationer forbundet med omkostninger.

IAN: 306200

 Service Danmark

Tel.: 32 710005

E-Mail: deltasport@lidl.dk

Mulige fejl

I det følgende vises mulige fejl, deres årsager og løsninger.

Fejl	Mulig årsag	Løsninger
Fjernbetjeningen (2) reagerer ikke.	Fjernbetjeningen (2) er slukket.	Fjernbetjeningen (2) tændes.
	Batterierne (5) lagt forkert i.	Batterierne (5) lægges korrekt i.
	Batterierne (5) er tomme.	Batterierne (5) udskiftes.
Quadrocopteren (1) reagerer ikke.	Batterierne (5) i fjernbetjeningen (2) er lagt forkert i eller er tomme.	Batterierne kontrolleres (5) og udskiftes om nødvendigt.
	Akku'en (9) i quadrocopteren (1) er tom.	Akku (9) lades op.
	Kontrollampen (1h) blinker eller lyser ikke.	Akku-stikforbindelsen (9a) forbindes med quadrocopterstikforbindelsen.
	Quadrocopteren (1) uden for rækkevidde.	Sørg for, at afstanden mellem fjernbetjeningen (2) og quadrocopteren (1) ikke er mere end maksimalt 50 m.
Quadrocopteren (1) lader sig ikke styre.	For stærk vind eller træk.	Quadrocopteren (1) er kun egnet til næsten vindstille omgivelser op til vindstyrke 3.
	Quadrocopteren (1) skal kalibreres.	Stil quadrocopteren (1) på en vandret, plan overflade. Skub på den tændte fjernbetjening (2) gashåndtaget (2h) bagud til venstre og styrehåndtaget (2l) bagud til højre på samme tid. Kontrollamperne (1h) på quadrocopteren (1) blinker ca. 3 sekunder. Når kontrollamperne (1h) lyser vedvarende, er kalibreringen færdig, og quadrocopteren er klar til at flyve.  HENVISNING: Gentag kalibreringen, hvis quadrocopteren (1) stadig flyver ukontrolleret i én retning.
Quadrocopteren (1) flyver ikke opad.	Ikke nok gas.	Skub gashåndtaget (2h) helt frem.
	Akku'en (9) er tom.	Akku'en (9) lades op.
Rotorbeskyttelsen (1c) sidder ikke fast.	Kollision, nedstyrtning	Hvis en rotorbeskyttelse (1c) løsner sig, strammes fastgørelsesskrueene igen og funktionen og den korrekte position på rotorbeskyttelsen kontrolleres (1c).
Lygterne (1h) på quadrocopteren (1) blinker skiftevis.	Quadrocopteren (1) har ingen kontakt med fjernbetjeningen (2)	Skub gashåndtaget (2h) på fjernstyringen (2) helt frem og derefter helt tilbage. Under denne procedure etableres der kontakt mellem quadrocopteren (1) og fjernbetjeningen (2).
	Det genopladelige batteri (9) er næsten fladt.	Sluk for quadrocopteren (1), og tag det genopladelige batteri ud for at oplade det.



Félicitations !

Vous venez d'acquérir un article de très haute qualité. Avant la première utilisation, familiarisez-vous avec l'article.

Pour cela, lisez attentivement le mode d'emploi suivant et observez-le.

Utilisez l'article uniquement comme indiqué et pour les secteurs d'utilisation mentionnés.

Conservez bien ce mode d'emploi.

Si vous cédez l'article à un tiers, veillez à lui remettre l'ensemble de la documentation.

Étendue de la livraison (fig. A)

- 1 quadricoptère
(avec caméra et carte Micro SD) (1)
- 1 télécommande (2)
- 2 rotors de rechange (désignation A/B) (3)
- 2 rotors de rechange (désignation A/B) (4)
- 2 piles (1,5 V \equiv LR6, AA) (5)
- 1 câble USB de recharge (6)
- 1 clé USB lecteur de carte Micro SD (7)
- 1 tournevis cruciforme (8)
- 1 batterie (9)
- 1 carte Micro SD (comprise dans la caméra) (10)
- 1 notice d'utilisation

Quadricoptère (fig. B)

- Pale de rotor A (1a)
- Pale de rotor B (1b)
- Protège-rotor (1c)
- Bouton marche/arrêt (1d)
- Caméra (1e)
- Pieds du quadricoptère (1f)
- Compartiment de la batterie (1g)
- Voyant (1h)
- Couvercle du compartiment de la batterie (1i)

Télécommande (fig. C/D)

- Bouton marche/arrêt (2a)
- Prendre une photo/faire une vidéo (2b)
- Mode headless/retour automatique (2c)
- Rotation (réglage précis rotation à droite) (2d)
- Interrupteur de réduction de la vitesse (2e)
- Rotation (réglage précis rotation à gauche) (2f)
- Interrupteur d'augmentation de la vitesse (2g)

- Manette des gaz (commande permettant de monter/descendre/aller à droite/aller à gauche) (2h)
- Décollage/atterrissage (2i)
- Affichage (2j)
- FLIP - rotation à 360 degrés (2k)
- Manette de commande
(avancer/reculer/tourner vers le côté gauche/
tourner vers le côté droit) (2l)
Direction (réglage précis vers l'avant/l'arrière/la
gauche/la droite) (2m - 2p)
- Couvercle du compartiment à piles (2q)
- Compartiment à piles (2r)

Caractéristiques techniques

Alimentation en énergie (pile) :

2 1,5 V \equiv LR6, AA

Alimentation en énergie de la propulsion
(accumulateur) :

li-polymère 3,7 V \equiv 850 mAh

Portée : env. 50 m

Durée de vol : env. 7 à 10 min

Carte Micro SD : 4 Go (jusqu'à 32 Go max.)

Caméra :

Résolution photo : 2 MPX

Résolution vidéo : 1,2 MPX

Puissance émise maximale : 6,82 dBm

Câble USB de recharge :

Entrée : 5 V \equiv 1 A

N'utilisez pas de bloc d'alimentation avec un
courant de sortie >1 A

Fréquence radio : 2,4 GHz

Température de fonctionnement : entre 10 °C et
45 °C

Température optimale de rangement : entre 10 °C
et 25 °C



= classe de protection II

Cet article ne doit être connecté qu'à des appareils de classe de protection II, portant le symbole ci-dessous.

CE Delta-Sport Handelskontor GmbH déclare par la présente que ce produit répond aux exigences essentielles et aux autres dispositions pertinentes suivantes :

2014/53/UE – Directive relative aux équipements radioélectriques

2011/65/UE – Directive RoHS

Les déclarations de conformité complètes sont disponibles sur <http://www.conformity.delta-sport.com>

 Date de fabrication (mois/année) : 10/2018

Utilisation conforme à sa destination

Cet article est un article de loisirs pour personnes à partir de 14 ans, destiné à être utilisé dans un cadre domestique privé uniquement.

Il doit être exclusivement utilisé dans des conditions météorologiques appropriées et sur des terrains autorisés. Pour plus de détails, reportez-vous aux paragraphes « Consignes de sécurité », « Mauvais usage prévisible » et « Environnement de vol approprié ».

Pictogrammes utilisés



AVERTISSEMENT :

Ce mot-clé désigne un danger ayant un degré de risque moyen qui, s'il n'est pas évité, peut entraîner la mort ou des blessures graves.

PRUDENCE :

Ce mot-clé désigne un danger ayant un degré de risque bas qui, s'il n'est pas évité, peut entraîner une blessure minime ou modérée.



REMARQUE :

Informations complémentaires pour l'usage de l'appareil !



**Pièces mobiles.
Tenir éloignées du corps !**

Consignes de sécurité



AVERTISSEMENT : ne convient pas aux enfants de moins de 14 ans.

- Avant la première utilisation : Lisez les informations destinées à l'utilisateur avec votre enfant.



AVERTISSEMENT : les matériaux d'emballage et de fixation ne font pas partie de l'article et doivent être retirés avant utilisation pour des raisons de sécurité.

- Si vous n'avez pas encore suffisamment de connaissances sur le maniement de quadricoptères télécommandés, veuillez contacter un modéliste expérimenté ou un club de modélisme.
- Vérifiez si le quadricoptère est assemblé comme indiqué dans le mode d'emploi.



AVERTISSEMENT : risque de blessures aux yeux. N'utilisez pas l'article à proximité du visage pour éviter toute blessure aux yeux.

- Vérifiez que les conditions météorologiques sont appropriées. L'article ne doit pas être mouillé.
- Vérifiez avant chaque utilisation que tous les rotors sont bien fixés et en bonne position.
- N'utilisez pas le quadricoptère s'il est endommagé.
- N'apportez aucune transformation ou modification au quadricoptère.
- Avant chaque utilisation, veuillez vérifier la sécurité de fonctionnement de votre quadricoptère et de sa télécommande. Vérifiez notamment s'il présente des dommages visibles, par ex. des prises défectueuses ou des câbles endommagés. L'ensemble des pièces mobiles de l'article doivent fonctionner souplement, mais le support ne doit pas présenter de jeu.
- Si le câble ou des raccords sont endommagés, demandez à un spécialiste agréé ou au service clientèle de les remplacer.
- Commencez toujours par allumer la télécommande. Vous pouvez ensuite brancher la batterie du modèle réduit et allumer le quadricoptère. Sinon, l'article peut réagir de manière imprévisible et les rotors risquent de démarrer sans que vous le vouliez !

- Lorsque les rotors tournent, vérifiez qu'aucun objet ni aucune partie du corps ne se trouve dans leur zone de rotation et d'aspiration. Éloignez les mains, le visage, les cheveux et les vêtements amples des rotors. Ne touchez aucune pièce mobile.
- Retirez toujours la batterie du quadricoptère lorsque vous effectuez des opérations de maintenance ou de nettoyage.
- Ne prenez aucun risque en utilisant le quadricoptère ! Votre propre sécurité et celle de votre environnement dépendent du maniement responsable du quadricoptère.
- Vérifier l'absence de sources d'accident aux alentours, par ex. bougies, verres, et assurez-vous qu'aucun enfant ou animal domestique ou d'élevage ne se trouve à proximité du quadricoptère. Respectez une distance de 5 m minimum.
- Pour une utilisation à l'intérieur, un espace de 6 x 4 m doit être garanti. Si la pièce ne fait pas ces dimensions, le quadricoptère ne doit être utilisé qu'en plein air. Pour l'exploitation en plein air, ne faire voler l'appareil que dans votre champ de vision et à une hauteur maximale de 100 m. Respectez une distance minimale de 5 m.
- Ne pas faire voler le quadricoptère dans des zones dans lesquelles peuvent se produire des variations rapides de températures, par exemple au-dessus d'un feu ou de plans d'eau.
- Choisissez un lieu adapté (espace dégagé) pour faire fonctionner le quadricoptère. Il existe une interdiction de survol et une distance minimale de 100 m pour les zones suivantes : attroupements, lieux d'accident, zones de catastrophe et autres sites d'intervention d'autorités et d'organisations ayant des missions de sécurité, ainsi qu'au-dessus des installations et des troupes mobiles de l'armée dans le cadre de manœuvres et d'exercices annoncés, réserves naturelles, habitations, sites industriels, établissements pénitentiaires, établissements de soins psychologiques, installations et organisations militaires, installations de production et de distribution d'énergie ainsi qu'au-dessus d'institutions dans lesquelles sont exercées des activités de degré de protection 4 soumises à autorisation conformément à la directive allemande relative aux agents biologiques, sauf accord express de l'exploitant de l'installation, hôpitaux, routes nationales, voies navigables nationales, installations ferroviaires ainsi que les sièges des organes constitutionnels fédéraux ou régionaux ou des autorités fédérales ou régionales suprêmes et supérieures ou des représentations diplomatiques et consulaires, des organisations internationales au sens du droit international public ainsi que les biens fonciers de la police et d'autres autorités de sécurité. Il existe une interdiction de survol et une distance minimale de 1,5 km pour les zones suivantes : aéroports, zones de contrôle d'aérodromes, de bâtiments d'état ou militaires. Les zones locales d'interdiction de vol doivent être vérifiées avant chaque vol.
- La plage d'utilisation du quadricoptère est prévue pour les profanes jusqu'aux utilisateurs formés. Les utilisateurs avec des limitations visuelles ou auditives doivent faire fonctionner le quadricoptère uniquement avec un (des) surveillant(s) n'ayant pas de limitations. La capacité de réaction ne doit pas être limitée (la fatigue, l'influence de l'alcool ou des médicaments peuvent causer de mauvaises réactions). Aucune autre aptitude n'est exigée (p. ex. formation, etc.). Il n'y a pas de limitation concernant le sexe ni le fait d'être gaucher ou droitier.
- Ne faites jamais voler le quadricoptère directement au-dessus de personnes, d'animaux ou au-dessus de vous-même.
- Le moteur, le système électronique et la batterie peuvent chauffer pendant le fonctionnement du quadricoptère. Vous devez donc faire une pause de 5 à 10 minutes avant de recharger la batterie ou de redémarrer avec une batterie de rechange éventuellement disponible.
- La mauvaise manipulation de l'article peut gravement blesser des personnes et endommager des biens ! Pendant l'utilisation, veillez par conséquent à laisser une distance de sécurité suffisante par rapport aux personnes, animaux et objets.

- Laissez toujours la télécommande allumée lorsque le quadricoptère fonctionne. Une fois le quadricoptère posé, commencez toujours par enlever le raccord entre le connecteur de la batterie et le connecteur du quadricoptère. Vous pouvez ensuite éteindre la télécommande.
- En cas de défaut ou de dysfonctionnement, éliminez la cause de la panne avant de redémarrer le quadricoptère.
- N'exposez pas le quadricoptère et la télécommande au rayonnement direct du soleil ou à une température élevée pendant une durée prolongée.
- En cas de chute importante (par exemple, depuis une hauteur élevée), le calibrage risque d'être endommagé ou déréglé. Avant de refaire un vol, il convient donc impérativement de vérifier qu'il est pleinement fonctionnel !
- En cas de chute, couper les gaz immédiatement. Les rotors qui tournent risquent d'être endommagés s'ils touchent des obstacles ou en cas de choc. Avant de recommencer un vol, vérifiez impérativement s'ils sont fissurés ou cassés !
- Pour éviter d'endommager le quadricoptère en raison d'une chute due à une sous-tension ou la batterie à cause de piles déchargées, il est impératif de contrôler le voyant signalant une sous-tension (voir le paragraphe « Avertissement relatif à la sous-tension »).
- Dans certains pays, il est obligatoire d'assurer les modèles réduits d'avions et d'hélicoptères qui volent en extérieur. Veuillez vous informer auprès de votre compagnie d'assurance privée et vous assurer que votre quadricoptère est couvert par votre contrat.
- Veillez à toujours respecter la sphère privée des autres personnes et des animaux qui vous entourent. Ne filmez personne de près sans avoir demandé préalablement leur autorisation. Tenez également compte du fait qu'il n'est pas toujours autorisé de filmer partout. Respectez les réglementations légales en vigueur.

Avertissements concernant les piles/la batterie !



AVERTISSEMENTS GÉNÉRAUX

- Conservez toujours les piles hors de portée des enfants.
- Le nettoyage et l'entretien utilisateur ne doivent pas être effectués par des enfants non surveillés.
- Nettoyez les contacts des piles et de l'appareil en cas de besoin avec un chiffon sec et propre.
- N'exposez pas les piles à des conditions extrêmes (par ex. radiateurs ou rayonnement direct du soleil).
- Soyez extrêmement prudent en présence d'une pile endommagée ou qui a coulé et mettez-la immédiatement au rebut de manière conforme. Pour cela, portez des gants.
- Si vous entrez en contact avec l'acide de la pile, lavez l'endroit concerné à l'eau et au savon. Si l'acide de la pile entre en contact avec vos yeux, rincez-les à l'eau et demandez immédiatement un traitement médical !
- Les piles ne doivent pas être avalées ! Si cela se passe, consultez immédiatement un médecin !
- Ne jetez jamais les piles ou la batterie au feu et ne les placez pas sur des surfaces brûlantes (par ex. radiateurs ou plaque de cuisson). N'ouvrez jamais le boîtier ou le film ou ne court-circuitez jamais les contacts. Il y a risque d'incendie ou d'explosion !
- Évitez toute action mécanique extérieure (par ex. coups, objets pointus ou écrasements). Il y a risque d'incendie ou d'explosion !
- N'exposez pas les piles et la batterie à des températures inférieures à 10 °C et supérieures à 45 °C.



AVERTISSEMENTS SUPPLÉMENTAIRES CONCERNANT LES PILES (TÉLÉCOMMANDE)

- Utilisez uniquement des piles du même fabricant et de type identique.
- Retirez les piles lorsqu'elles sont usées ou si l'appareil n'est pas utilisé sur une longue période.
- Il ne faut pas utiliser de piles neuves et usagées ensemble.

- Remplacez toutes les piles en même temps.
- Les piles qui ne sont pas rechargeables ne doivent pas être rechargées.
- **Avertissement :** les piles ne doivent pas être chargées ou réactivées par d'autres moyens, ni être démontées, jetées au feu ou court-circuitées. Il y a risque d'incendie ou d'explosion !
- Respectez la bonne polarité (+/-) lors de la mise en place.
- Mettez les piles usagées au rebut de manière conforme auprès des points de collecte communaux ou dans le commerce.



AVERTISSEMENTS SUPPLÉMENTAIRES CONCERNANT LA BATTERIE (QUADRICOPTÈRE)

- Ne laissez jamais la batterie charger sans surveillance.
- Les piles rechargeables ne doivent être rechargées que sous la surveillance d'un adulte.
- Les piles rechargeables doivent être retirées de l'article avant d'être rechargées.
- Ne rechargez jamais la batterie immédiatement après utilisation. Laissez-la toujours refroidir avant (pendant 5 à 10 minutes au moins).
- Le connecteur de la batterie ayant une prise spéciale, il ne peut pas être rechargé avec un chargeur traditionnel.
- Pour recharger la batterie, utilisez exclusivement le câble USB de recharge fourni.
- Rechargez la batterie uniquement si elle est intacte et ne présente aucun dommage. Si l'isolation extérieure de la batterie est endommagée ou si la batterie est déformée ou gonflée, elle ne doit en aucun cas être rechargée. Il existe en effet un grave risque d'incendie et d'explosion !
- Comme le câble USB de recharge et la batterie chauffent pendant le processus de charge, il est nécessaire d'assurer une aération suffisante. Ne recouvrez jamais le câble USB de recharge ni la batterie !
- Déconnectez la batterie du câble USB de recharge lorsqu'elle est complètement rechargée.
- Ne chargez jamais la batterie lorsqu'elle est encore montée sur le quadricoptère. Elle pourrait prendre feu et le détruire.
- La batterie ne doit jamais être rechargée ni rangée à proximité d'une source de chaleur importante ou d'une flamme nue, car cela pourrait provoquer une explosion.
- Ne laissez pas une batterie sans surveillance pendant qu'elle charge et soyez attentif à une éventuelle surchauffe de la batterie.
- Ne rechargez jamais une batterie gonflée en raison d'une surchauffe, d'une chute ou d'une surcharge.
- Ne rechargez jamais une batterie percée ou endommagée. Vérifiez soigneusement que la batterie ne présente aucun de ces dommages après une chute. Si la batterie est endommagée, mettez-la au rebut conformément au règlement en vigueur dans votre pays.
- Si la batterie prend feu alors qu'elle charge, aspergez-la abondamment d'eau.
- Le câble USB de recharge ne doit être utilisé que dans des espaces intérieurs secs et fermés. Le câble USB et la batterie ne doivent pas être humidifiés ni mouillés.
- Ne court-circuitiez jamais la batterie. Il y a risque d'incendie ou d'explosion !
- Ne transportez jamais la batterie dans une poche de pantalon ou dans un sac. Faites attention aux objets pointus ou tranchants qui pourraient endommager votre batterie.
- Si la batterie a subi un choc violent lors de sa livraison, rangez-la dans un lieu très sûr pendant les 30 minutes suivantes (par ex. dans une caisse métallique). Vérifiez si la batterie a gonflé ou a surchauffé.
- Ne tentez jamais de manipuler, modifier ou réparer une batterie.
- Après le vol, la batterie doit être retirée du système électronique du quadricoptère. Ne laissez pas la batterie branchée au système électronique si vous ne l'utilisez pas (par ex. lors du transport ou du stockage). Sinon la batterie pourrait subir une décharge profonde. Cela la détruirait et elle serait inutilisable ! Il existe également un risque de dysfonctionnement dû à des impulsions parasites. Les rotors pourraient démarrer de manière accidentelle ou causer des blessures.

- N'endommagez jamais la coque extérieure de la batterie. Ne découpez pas le film plastique. Ne piquez pas la batterie avec des objets pointus. Il y a risque d'incendie et d'explosion !
- Mettez les batteries usagées en fin de vie au rebut de manière conforme auprès des points de collecte communaux ou dans le commerce.

Mauvais usage prévisible

Respecter les points suivants pour éviter un mauvais usage :

- Ne pas faire fonctionner l'article dans des conditions météorologiques et environnementales défavorables (p. ex. pluie, chute de neige, brouillard ou nuit).
- Ne pas faire fonctionner l'article dans des espaces trop petits (6 x 4 m) ou si des objets, personnes ou animaux se trouvent dans un rayon de 5 m.
- Ne jamais survoler des zones d'interdiction de vol, des zones interdites ou des installations publiques et respecter les distances latérales de sécurité (voir également « Consignes de sécurité »).
- Ne pas violer l'intimité d'autres personnes (p. ex. avec la fonction caméra).
- Ne pas remettre l'article à des personnes âgées de moins de 14 ans.
- Il est interdit d'appliquer des charges ou d'effectuer des modifications en tous genres.
- Ne pas utiliser l'article si des éléments sont desserrés ou défectueux (par ex. suite à une collision ou à une chute).

Mise en place des piles dans la télécommande (fig. D),



PRUDENCE : tenez compte des instructions suivantes afin d'éviter toute détérioration mécanique et électrique.

Placez les piles jointes (5) dans le compartiment à piles (2r) de la télécommande (2).

Mise en place des piles

1. À l'aide du tournevis cruciforme (8), dévissez la vis du couvercle du compartiment à piles (2q) au dos de la télécommande (2) et retirez-le (2q).

2. Placez les 2 piles de 1,5V de type LR6 (5) avec précaution dans le compartiment à piles (2r). Les piles doivent se trouver entièrement dans le compartiment à piles (2r).



PRUDENCE : prêtez attention au pôle positif/négatif des piles (5) et à une mise en place correcte, comme indiqué au fond du compartiment à piles (2r).

3. Revissez bien le couvercle du compartiment à piles (2q) à l'arrière.

Remplacement des piles



PRUDENCE : tenez compte des instructions suivantes afin d'éviter toute détérioration mécanique et électrique.

Si les piles (5) ne fonctionnent plus, vous pouvez les remplacer comme décrit pour la mise en place. Retirez les piles (5) placées dans l'article avant de mettre les nouvelles piles (5) en place.

Recharge de la batterie

1. Retirez la batterie (9) du compartiment de la batterie (1g) du quadricoptère (1) (fig. E).



AVERTISSEMENT : Ne chargez jamais la batterie (9) lorsqu'elle est encore montée sur le quadricoptère (1). Elle pourrait prendre feu et le détruire.

Ne retirez pas l'enveloppe de la batterie (9). Elle sert à protéger la batterie (9).

2. Connectez l'extrémité (6a) du câble USB de recharge (6) au connecteur (9a) de la batterie (9) (fig. F).
3. Le voyant de recharge situé sur le câble USB de recharge (6) s'allume (fig. F).
4. Connectez l'autre extrémité (6b) du câble USB de recharge (6) à un port USB d'un ordinateur allumé ou d'un chargeur en état équipé (fig. F).
5. Le voyant de recharge situé sur l'extrémité du câble (6b) s'éteint.



REMARQUE : la recharge dure env. 110 à 120 minutes.

6. Une fois la recharge terminée, déconnectez le connecteur de la batterie (9a) de l'extrémité (6a) du câble USB de recharge (6) et retirez l'extrémité (6b) du câble USB de recharge (6) du port USB.

7. Placez correctement la batterie (9) dans le compartiment de la batterie (1g) (voir « Mise en place de la batterie »).

Avertissement relatif à la sous-tension

Les voyants (1h) commencent à clignoter lorsque la batterie (9) est presque à plat. Faites atterrir le quadricoptère (1) dès que vous vous en apercevez.

Mise en place de la batterie

1. Ouvrez le couvercle (1i) du compartiment de la batterie (1g) et insérez-y la batterie (9).
2. Branchez les connecteurs de la batterie (9a) (9b) au quadricoptère (1).
3. Fermez complètement le compartiment de la batterie (1g).

Retrait de la batterie (fig. F)

Ouvrez le couvercle (1i) du compartiment de la batterie (1g) et retirez la batterie (9).

i **REMARQUE :** si les connecteurs de la batterie (9a) (9b) sont reliés au quadricoptère (1), ils doivent être débranchés du quadricoptère (1) avant de retirer la batterie (9).

Réglage de la caméra (fig. G)

La caméra (1e) est solidement fixée sous le quadricoptère (1). Tournez les molettes de la caméra vers le haut ou vers le bas pour régler la position de l'objectif de la caméra.

i **REMARQUE :** la caméra (1e) est équipée d'une petite LED d'état. Pour des raisons de visibilité, les fonctions de la caméra s'affichent également via les LED du quadricoptère (1).

Transfert des données (fig. H)

Les photos et les films réalisés sont sauvegardés sur la carte Micro SD (10). Pour transférer les données sur un ordinateur ou un appareil doté d'un port USB (par ex. un téléviseur), procédez comme suit :

1. La carte Micro SD (10) se trouve dans la caméra (1e). Appuyez sur la carte Micro SD (10) et retirez-la de la caméra (1e).

2. Comme montré sur la figure H, poussez la carte Micro SD (10) entièrement dans la clé USB lecteur de carte Micro SD (7).

i **REMARQUE :** veillez à insérer correctement la carte Micro SD (10). Elle doit presque entièrement disparaître dans la clé USB lecteur de carte Micro SD (7).

3. Placez la clé USB lecteur de carte Micro SD (7) dans le port USB d'un ordinateur.

4. L'ordinateur reconnaît la clé USB lecteur de carte Micro SD (7) et vous pouvez copier les données sur l'ordinateur.

Environnement de vol approprié

Pour un vol optimal, l'environnement doit remplir les critères suivants :

- Environnement presque sans vent jusqu'à vent de force 3.
- Avant le vol, vérifier les changements actuels et à venir du temps dans les bulletins météorologiques locaux.
- Au démarrage, les personnes doivent respecter une distance de sécurité de 5 m par rapport au quadricoptère.
- Faire attention aux obstacles avant le vol et les éliminer le cas échéant ; respecter la distance correspondante (> 5 m).
- Observez les données variables de votre environnement, par exemple les passants, les cyclistes ou la circulation / les véhicules.
- Recherchez un vaste espace ouvert, sans obstacle, et faites en particulier attention aux bâtiments, à la foule, aux câbles de haute tension et aux arbres.
- Pour les acrobaties aériennes (par ex. les loopings), un espace d'env. 10 m doit être assuré dans toutes les directions.
- Veillez à ce que l'environnement soit sec et non pluvieux. Ne pas faire voler l'article par mauvais temps ou temps humide (p. ex. chute de neige, brouillard, nuit). Le quadricoptère ne doit être mis en fonction que si les conditions de visibilité sont claires et nettes.
- La température de fonctionnement doit uniquement être comprise entre 10 et 45 °C.

- Respectez aussi les restrictions de la réglementation sur les drones concernant les zones interdites (voir section « Consignes de sécurité »).

Préparation du vol

Avant de commencer à faire voler le quadricoptère (1), veillez à ce qui suit :

1. Placez toujours le quadricoptère (1) sur une surface plane au démarrage de manière à ce que le capteur de hauteur fonctionne correctement.

 **REMARQUE :** l'objectif de la caméra correspond à l'avant du quadricoptère (1).

2. Déplacez toujours la manette des gaz (2h) et de commande (2i) lentement et prudemment, avec doigté.

 **REMARQUE :** après avoir été déplacée, la manette des gaz et de commande revient au milieu, le quadricoptère s'élève/descend d'une certaine hauteur et y reste.

3. Fixez votre attention en permanence sur le quadricoptère (1) pendant le vol !

 **PRUDENCE :** gardez toujours le quadricoptère dans votre champ de vision pendant le vol !

4. Ne suspendez aucune charge au quadricoptère (1).

 **PRUDENCE :** avant chaque vol, vérifiez que le protège-rotor (1c) (fig. B) est en parfait état et stable.

Sinon, il existe un risque d'endommagement des pales du rotor (1a), (1b) pendant le vol, ce qui peut par la suite occasionner des blessures.

Sphère privée

Veillez à toujours respecter la sphère privée des autres personnes et des animaux qui vous entourent. Ne filmez personne de près sans avoir demandé préalablement leur autorisation. Tenez également compte du fait qu'il n'est pas toujours autorisé de filmer partout.

Respectez les réglementations légales en vigueur.

Décollage et pilotage du quadricoptère

Pendant le vol, faire attention aux mauvais usages prévisibles dus :

- aux changements météorologiques soudains
- aux changements de vent soudains (rafales)
- à la perte de visibilité
- aux rayons directs du soleil (surchauffe, limitation de la vue avec perte de contrôle du vol).

Décollage (fig. J)

1. Mettez le quadricoptère (1) hors tension (OFF) à l'aide de l'interrupteur (1d).
2. Appuyez sur le bouton marche/arrêt (2a) sur la télécommande (2) (fig. J). Les champs sur l'affichage (2j) clignotent.

 **REMARQUE :** commencez toujours par allumer la télécommande (2).

3. Branchez le câble de régulation de tension (9b) dans le connecteur du quadricoptère prévu à cet effet.
4. Branchez le connecteur de la batterie (9a) avec le connecteur du quadricoptère.
5. Appuyez sur le bouton marche/arrêt (1d) sur ON (fig. J). Les voyants (1h) du quadricoptère (1) clignotent en alternance et la télécommande (2) émet un signal sonore.
6. Poussez la manette des gaz (2h) à fond en avant, puis tirez-la complètement en arrière.

 **REMARQUE :** cette action permet de créer un contact entre le quadricoptère (1) et la télécommande (2).

Si la manette des gaz (2h) n'est pas d'abord poussée vers l'avant et ensuite vers l'arrière, le quadricoptère (1) reste bloqué et n'est pas prêt à décoller. La télécommande (2) émet des signaux sonores. Les voyants lumineux (1h) du quadricoptère (1) s'allument durablement. Le quadricoptère (1) est maintenant prêt à voler.

 **REMARQUE :** la vitesse et le mode NORMAL vous sont indiqués sur l'affichage (2j).

7. Appuyez sur le bouton START/LAND (2i) à l'avant de la télécommande. Les pales de rotor commencent à tourner.

Pilotage du quadricoptère

Le capteur de hauteur intégré permet au quadricoptère de se maintenir automatiquement en altitude, simplifie les premières manœuvres et améliore la prise de photos/vidéos. Vous avez plusieurs possibilités de pilotage :

- **Monter / descendre (gaz) (fig. K)**

En actionnant la manette des gaz (2h) vers l'avant, la vitesse de rotation des rotors (1a), (1b) augmente. Le quadricoptère (1) commence à monter. En actionnant la manette des gaz (2h) vers l'arrière, la vitesse de rotation des rotors (1a), (1b) se réduit. Le quadricoptère (1) commence à descendre.

- **Tourner à gauche / à droite (lacet) (fig. L)**

En actionnant la manette des gaz (2h) vers la gauche ou vers la droite, le quadricoptère (1) tourne autour de son axe vertical : c'est-à-dire que le quadricoptère (1) tourne vers la droite ou vers la gauche.

- **Avancer / reculer (tangage) (fig. M)**

En actionnant la manette de commande (2l) vers l'avant ou vers l'arrière, le quadricoptère (1) vole en avant ou en arrière.

- **Planer à gauche / à droite (roulis) (fig. N)**

Si vous voulez effectuer un déplacement vers la droite ou vers la gauche sans que le quadricoptère (1) ne tourne, et donc, le faire planer vers un côté, actionnez la manette de commande de droite (2l) vers la gauche ou vers la droite.

- **Tourner (trim de lacet) (fig. Q)**

Si le quadricoptère (1) tourne autour de son propre axe sans que vous ne déplaciez la manette de commande (2l), vous pouvez corriger la situation avec le trim de lacet. Si le quadricoptère (1) tourne dans le sens horaire, appuyez sur le bouton de trim de lacet (2f) pour le ramener vers la gauche.

Si le quadricoptère tourne dans le sens anti-horaire, appuyez sur le bouton de trim pour le ramener vers la droite (2d). Vous contrez ainsi le déplacement en lacet non désiré avec un trim dans la direction opposée.

- **Orientation (trim de roulis et de tangage) (fig. R)**

Si le quadricoptère avance ou recule alors que vous n'utilisez pas la manette de commande (2l), vous pouvez corriger la situation avec le trim de tangage. Si le quadricoptère (1) vole vers l'avant, appuyez sur le bouton de trim de tangage (2o) et inversement (2m). Grâce au réglage Trim, vous contrecarrez le déplacement non voulu. Si le quadricoptère (1) se déplace latéralement de manière autonome, vous pouvez corriger la situation avec le trim de roulis. Si le quadricoptère (1) plane vers le côté gauche, appuyez sur le bouton de trim (2n) pour le ramener vers la droite et inversement (2p). Vous contrecarrez ainsi le déplacement non voulu.

- **Mode headless (fig. T)**

Cette aide au pilotage permet de toujours faire voler le quadricoptère (1) dans la direction commandée dès que cette fonction est activée ; il est recommandé de l'utiliser si vous avez peu d'expérience de vol.

Par exemple, le quadricoptère (1) vole toujours vers la droite du point de vue du pilote lorsque le mode headless a été activé à l'aide du bouton (2c) et que la manette de commande (2l) est actionnée vers la droite, peu importe que l'avant (objectif de la caméra) du quadricoptère (1) soit orienté vers l'arrière, la gauche, l'avant ou la droite.

Si ce mode est désactivé, le quadricoptère (1) vole dans la direction lui faisant face (objectif de la caméra) (y compris lorsque le quadricoptère (1) a tourné).



REMARQUE : la télécommande (2) et le quadricoptère (1) doivent être précisément dans le même alignement au moment où le mode headless est activé ! Activez le mode headless uniquement dans la position indiquée ; sinon, il sera peut-être impossible de manœuvrer la manette de commande correctement.

1. Pour activer le mode headless, placez le quadricoptère (1) et la télécommande (2) l'un derrière l'autre, puis appuyez sur le bouton (2c)

de la télécommande (2). Le champ HEADLESS s'allume sur l'affichage (2j) et les voyants du quadricoptère clignotent lentement lorsque le mode est actif.

- Appuyez de nouveau sur le bouton (2c) pour désactiver le mode. Le champ NORMAL s'allume sur l'affichage (2j) et les voyants restent à nouveau allumés.

• Retour automatique vers le pilote (fig. U)

Appuyez sur le bouton actif (2c) pendant env. 3 secondes lorsque le quadricoptère doit refaire le chemin parcouru à l'envers.

 **REMARQUE :** notez que le chemin de retour peut être différent en raison des rotations du quadricoptère. En appuyant plusieurs fois sur le bouton (2c) ou en déplaçant la manette de commande (2l), l'opération s'interrompt.

Réglage de la vitesse (fig. O)

Vous pouvez régler la vitesse du vol sur la télécommande (2) en appuyant plusieurs fois sur les boutons (2e) (2g). Par défaut, la vitesse est réglée sur le niveau 2 des quatre vitesses possibles. Les paliers respectifs s'allument sur l'affichage (2j).

Vitesse 1

(le signal sonore retentit une fois)

Pour un premier essai, si vous avez peu d'expérience de vol.

Vitesse 2

(le signal sonore retentit deux fois)

Pour les pilotes ayant une première expérience de vol.

Vitesse 3

(le signal sonore retentit trois fois)

Pour les pilotes expérimentés.

Vitesse 4

(le signal sonore retentit quatre fois)

Pour les pilotes très expérimentés.

 **REMARQUE :** si vous éteignez puis rallumez la télécommande, le quadricoptère (1) revient à la vitesse 2.

Looping à 360° (fig. P)

- Pilotez le quadricoptère (1) à une hauteur d'env. 10 m.
- Laissez-le en vol stationnaire et appuyez une fois sur le bouton (2k) qui se trouve à l'avant de la télécommande. Un signal sonore retentit et le champ FLIP s'allume sur l'affichage (2j).
- Déplacez la manette de commande (2l) dans la direction dans laquelle vous souhaitez effectuer le looping.
- Le quadricoptère (1) effectue un looping à 360°.

Le quadricoptère (1) reprend ensuite son mode de vol normal et vous pouvez effectuer un nouveau looping.

Répétez les étapes 1-4.

Appuyez de nouveau sur le bouton (2k) si vous ne voulez plus faire de looping et que vous avez déjà appuyé dessus.



PRUDENCE : pour réaliser un looping à 360°, vous avez besoin d'une hauteur de vol suffisante (au moins 10 mètres).

Calibrage

Il peut arriver que le quadricoptère (1) soit incontrôlable et doive être calibré. Dans ce cas, procédez comme suit :

- Placez le quadricoptère (1) en marche sur une surface horizontale plane.
- Tirez simultanément la manette des gaz (2h) et la manette de commande (2l) de la télécommande (2) en arrière et vers la gauche et en arrière et vers la droite. Les voyants lumineux (1h) du quadricoptère (1) clignotent pendant env. 3 secondes. Dès que les voyants lumineux (1h) restent allumés, le calibrage est terminé et le quadricoptère est prêt à voler.



REMARQUE : renouvelez le calibrage si le quadricoptère vole toujours de manière incontrôlée dans une direction.

Enregistrement des données (fig. 5)

Vous pouvez prendre des photos ou faire des vidéos avec la caméra.

 **REMARQUE :** avant la première utilisation, retirez le film protecteur de l'objectif.

Photo

1. Appuyez une fois sur le bouton caméra (2b).
2. Un signal sonore retentit, le champ CAMÉRA s'allume sur l'affichage (2i) et les voyants LED (1h) du quadricoptère (1) s'arrêtent de clignoter brièvement. La caméra (1e) a pris une photo.

Vidéo

1. Maintenez le bouton caméra (2b) appuyé pendant env. 3 secondes.
2. Un signal sonore retentit et les voyants LED (1h) du quadricoptère (1) clignotent. La caméra (1e) filme.
3. Appuyez sur la touche caméra (2b) pour terminer l'enregistrement de la caméra (1e). Un signal sonore de confirmation retentit et les voyants LED (1h) du quadricoptère (1) restent allumés.

Achèvement d'un vol

1. Appuyez sur le bouton START/LAND (2i). Le quadricoptère vole lentement vers le bas et atterrit.

Une fois que le quadricoptère (1) a atterri en toute sécurité, éteignez-le correctement.

1. Placez le bouton marche/arrêt (1d) du quadricoptère en position OFF.
2. Placez le bouton marche/arrêt (2a) de la télécommande (2) sur OFF.
3. Retirez la batterie (9) (voir « Retrait de la batterie »).

Protège-rotor

Le protège-rotor (1c) sert à protéger contre les blessures (par ex. coupures, lésions cutanées, blessures aux yeux) et les collisions. Il est monté de manière fixe. Si un protège-rotor se desserre, resserrez les vis de fixation et vérifiez-en le bon fonctionnement ainsi que la bonne fixation des protège-rotors (1c).



AVERTISSEMENT : n'utilisez jamais le quadricoptère (1) sans protège-rotor (1c) ! Ne retirez pas les protège-rotors (1c) volontairement pour ne pas vous mettre en danger, ni d'autres personnes et des animaux !

Nettoyage, réparation et rangement



PRUDENCE : avant toute tâche, le bouton marche/arrêt (1d) du quadricoptère doit être sur la position OFF et la batterie (9) doit être retirée.

Le quadricoptère (1) doit toujours rester sec et les éventuelles souillures (par ex. fils de laine, cheveux, poussière, etc.) doivent être retirées après chaque vol.

Pour le nettoyage, utilisez un chiffon sec et évitez de mouiller le système électronique, la batterie et les moteurs.

Rangez le quadricoptère (1) dans un lieu sec et non poussiéreux, à l'abri du rayonnement direct du soleil. La température de stockage optimale est comprise entre 10 °C et 25 °C. Débranchez les connecteurs de la batterie (9a/9b) du câble de charge (6) si vous ne n'utilisez pas le quadricoptère. Retirez les piles (5) de la télécommande.

Remplacement des pales du rotor (fig. 1)

Remplacez les pales du rotor (3), (4) dès qu'elles sont endommagées.



REMARQUE :

Il existe deux sortes de pales de rotor (3), (4). Les pales de rotor (3) tournent vers la droite, tandis que les pales de rotor (4) tournent vers la gauche. Pour les illustrer plus clairement, elles sont grisées dans le manuel.

Les deux sortes présentent des marquages sur leur partie inférieure (A et B), qui doivent être pris en compte lors du remplacement et correspondre à ceux du quadricoptère (1).



AVERTISSEMENT : si les pales de rotor (3), (4) sont endommagées, des parties risquent de se détacher en cours d'utilisation et d'endommager la zone ou la mettre en danger.

Pour remplacer une pale de rotor (3), (4) procédez comme suit :

1. À l'aide du tournevis cruciforme (8), desserrez et retirez la vis de la pale du rotor à remplacer (3), (4).
2. Retirez la pale de rotor endommagée (3), (4) du quadricoptère (1).
3. Placez la pale de rotor neuve (3), (4) à l'endroit où se trouvait la pale de rotor endommagée (3), (4).
4. Vissez la pale de rotor neuve (3), (4) avec la vis sur le quadricoptère (1).



PRUDENCE : Placez toujours les pales de rotor portant le marquage A sur les bras de rotor portant un A. Placez les pales de rotor portant le marquage B sur les bras de rotor portant un B.

Mise au rebut

Éliminez l'article et le matériel d'emballage conformément aux directives locales en vigueur. Le matériel d'emballage tel que les sachets en plastique par exemple ne doivent pas arriver dans les mains des enfants. Conservez le matériel d'emballage hors de portée des enfants.



Ce produit est recyclable. Il est soumis à la responsabilité élargie du fabricant et est collecté séparément.



Les appareils marqués du symbole adjacent ne peuvent pas être jetés avec les ordures ménagères. Il est obligatoire de disposer de ces déchets d'équipements électriques et électroniques séparément. Renseignez-vous sur les possibilités d'élimination réglementée dans votre communauté. Retirez les piles/la batterie de l'article.

Mise au rebut des piles / batteries



Veillez noter : Les batteries/piles sont des déchets spéciaux qui, conformément à la loi, ne peuvent pas être éliminés avec les ordures ménagères. Vous pouvez déposer gratuitement les piles et batteries usagées dans les points de collecte ou dans les magasins communautaires.

Il y a des conteneurs de collecte spéciaux.

Indications concernant la garantie et le service après-vente

Le produit a été fabriqué avec le plus grand soin et sous un contrôle permanent. Vous avez sur ce produit une garantie de trois ans à partir de la date d'achat. Conservez le ticket de caisse.

La garantie est uniquement valable pour les défauts de matériaux et de fabrication, elle perd sa validité en cas de maniement incorrect ou non conforme.

Vos droits légaux, tout particulièrement les droits relatifs à la garantie, ne sont pas limités par cette garantie. En cas d'éventuelles réclamations, veuillez vous adresser à la hotline de garantie indiquée ci-dessous ou nous contacter par e-mail.

Nos employés du service client vous indiqueront la marche à suivre le plus rapidement possible.

Nous vous renseignerons personnellement dans tous les cas. La période de garantie n'est pas prolongée par d'éventuelles réparations sous la garantie, les garanties implicites ou le remboursement. Ceci s'applique également aux pièces remplacées et réparées. Les réparations nécessaires sont à la charge de l'acheteur à la fin de la période de garantie.

Article L217-16 du Code de la consommation

Lorsque l'acheteur demande au vendeur, pendant le cours de la garantie commerciale qui lui a été consentie lors de l'acquisition ou de la réparation d'un bien meuble, une remise en état couverte par la garantie, toute période d'immobilisation d'au moins sept jours vient s'ajouter à la durée de la garantie qui restait à courir.

Cette période court à compter de la demande d'intervention de l'acheteur ou de la mise à disposition pour réparation du bien en cause, si cette mise à disposition est postérieure à la demande d'intervention.

Indépendamment de la garantie commerciale souscrite, le vendeur reste tenu des défauts de conformité du bien et des vices rédhibitoires dans les conditions prévues aux articles L217-4 à L217-13 du Code de la consommation et aux articles 1641 à 1648 et 2232 du Code Civil.

Article L217-4 du Code de la consommation

Le vendeur livre un bien conforme au contrat et répond des défauts de conformité existant lors de la délivrance.

Il répond également des défauts de conformité résultant de l'emballage, des instructions de montage ou de l'installation lorsque celle-ci a été mise à sa charge par le contrat ou a été réalisée sous sa responsabilité.

Article L217-5 du Code de la consommation

Le bien est conforme au contrat :

1° S'il est propre à l'usage habituellement attendu d'un bien semblable et, le cas échéant :

- s'il correspond à la description donnée par le vendeur et possède les qualités que celui-ci a présentées à l'acheteur sous forme d'échantillon ou de modèle ;
- s'il présente les qualités qu'un acheteur peut légitimement attendre eu égard aux déclarations publiques faites par le vendeur, par le producteur ou par son représentant, notamment dans la publicité ou l'étiquetage ;

2° Ou s'il présente les caractéristiques définies d'un commun accord par les parties ou être propre à tout usage spécial recherché par l'acheteur, porté à la connaissance du vendeur et que ce dernier a accepté.

Article L217-12 du Code de la consommation

L'action résultant du défaut de conformité se prescrit par deux ans à compter de la délivrance du bien.

Article 1641 du Code civil

Le vendeur est tenu de la garantie à raison des défauts cachés de la chose vendue qui la rendent impropre à l'usage auquel on la destine, ou qui diminuent tellement cet usage que l'acheteur ne l'aurait pas acquise, ou n'en aurait donné qu'un moindre prix, s'il les avait connus.

Article 1648 1er alinéa du Code civil

L'action résultant des vices rédhibitoires doit être intentée par l'acquéreur dans un délai de deux ans à compter de la découverte du vice.

Les pièces détachées indispensables à l'utilisation du produit sont disponibles pendant la durée de la garantie du produit.

IAN : 306200

 Service Belgique
Tel. : 070 270 171
(0,15 EUR/Min.)
E-Mail : deltasport@lidl.be

Pannes possibles

Le tableau ci-dessous présente les pannes possibles, leurs causes et leur dépannage.

Panne	Cause possible	Dépannage
La télécommande (2) ne répond pas.	La télécommande (2) est éteinte.	Allumer la télécommande (2).
	Les piles (5) sont mal insérées.	Insérer correctement les piles (5).
	Les piles (5) sont vides.	Remplacer les piles (5).
Le quadricoptère (1) ne répond pas.	Les piles (5) sont mal insérées dans la télécommande (2) ou sont vides.	Vérifier les piles (5) et les remplacer le cas échéant.
	La batterie (9) du quadricoptère (1) est vide.	Charger la batterie (9).
	Les voyants lumineux (1h) ne clignotent pas ou ne s'allument pas.	Connecter la prise de la batterie (9a) à la prise du quadricoptère.
	Le quadricoptère (1) est hors de portée.	S'assurer que la distance entre la télécommande (2) et le quadricoptère (1) n'excède pas 50 m maximum.
Le quadricoptère (1) est impossible à contrôler.	Vent ou courant d'air trop fort.	Le quadricoptère (1) est uniquement adapté à un environnement presque sans vent jusqu'à un vent de force 3.
	Le quadricoptère (1) doit être calibré.	Toujours placer le quadricoptère (1) allumé sur une surface plane et horizontale. Sur la télécommande allumée (2), pousser en même temps la manette des gaz (2h) vers l'arrière à gauche et le levier de commande (2l) vers l'arrière à droite. Les voyants lumineux (1h) du quadricoptère (1) clignotent pendant environ 3 secondes. Dès que les voyants lumineux (1h) s'allument en permanence, le calibrage est terminé et le quadricoptère (1) est prêt à voler.  REMARQUE : répéter le calibrage si le quadricoptère (1) vole encore de manière incontrôlée dans une direction.
Le quadricoptère (1) ne vole pas vers le haut.	Puissance insuffisante.	Pousser la manette des gaz (2h) entièrement vers l'avant.
	La batterie (9) est vide.	Charger la batterie (9).
Le protège-rotor (1c) n'est pas bien fixé	Collision, chute	Si un protège-rotor (1c) se desserre, revisser les vis de fixation et vérifier si le protège-ressort (1c) est bien fixé et s'il fonctionne correctement.
Les voyants (1h) du quadricoptère (1) clignotent en alternance.	Le quadricoptère (1) n'a aucun contact avec la télécommande (2)	Poussez la manette des gaz (2h) de la télécommande (2) à fond en avant, puis tirez-la complètement en arrière. Cette action permet de créer un contact entre le quadricoptère (1) et la télécommande (2).
	La batterie (9) est presque à plat.	Arrêtez le quadricoptère (1) et retirez la batterie pour le charger.



Gefeliciteerd!

Met uw aankoop hebt u voor een hoogwaardig artikel gekozen. Zorg ervoor dat u voor de ingebruikname met het artikel vertrouwd raakt.

Lees hiervoor de volgende gebruiksaanwijzing zorgvuldig door en volg de instructies nauwgezet op.

Gebruik het artikel alleen zoals omschreven en voor het aangegeven doel.

Bewaar deze gebruiksaanwijzing zorgvuldig.

Geef alle documenten mee als u het artikel aan iemand anders geeft.

Leveringsomvang (afb. A)

- 1 x quadcopter
(met camera en micro-SD-kaart) (1)
- 1 x afstandsbediening (2)
- 2 x vervangingsrotor (aanduiding A/B) (3)
- 2 x vervangingsrotor (aanduiding A/B) (4)
- 2 x batterij (1,5 V \equiv LR6 AA) (5)
- 1 x USB-laadkabel (6)
- 1 x USB-stick voor micro-SD-kaart (7)
- 1 x kruiskopschroevendraaier (8)
- 1 x accu (9)
- 1 x micro-SD-kaart (in de camera) (10)
- 1 x gebruiksaanwijzing

Quadcopter (afb. B)

- rotorblad A (1a)
- rotorblad B (1b)
- rotorbescherming (1c)
- aan-/uitschakelaar (1d)
- camera (1e)
- quadcoptervoeten (1f)
- accuvak (1g)
- licht (1h)
- accuvakdeksel (1i)

Afstandsbediening (afb. C/D)

- aan-/uitschakelaar (2a)
- foto/video opnemen (2b)
- headless-modus/automatisch terugkeren (2c)
- rotation (fijnafstemming draai naar rechts) (2d)
- schakelaar voor snelheidsreductie (2e)
- rotation (fijnafstemming draai naar links) (2f)
- schakelaar voor snelheidsverhoging (2g)
- gashendel (besturing naar boven/beneden/
naar rechts draaien/naar links draaien) (2h)

- start/landing (2i)
- displayweergave (2j)
- FLIP - 360 graden salto (2k)
- stuurhendel (vooruit/achteruit/links opzij/rechts opzij) (2l)
richting (fijnafstemming vooruit/achteruit)
(2m - 2p)
- batterijvakdeksel (2q)
- batterijvak (2r)

Technische gegevens

Stroomvoorziening besturing (batterij):

2 x 1,5 V \equiv LR6, AA

Stroomvoorziening aandrijving (accu):

3,7 V \equiv Li-polymeer 850 mAh

Actieradius: ca. 50 m

Vliegtijd: ca. 7 - 10 min

micro-SD-kaart: 4 GB (tot max. 32 GB)

Camera:

Fotoresolutie: 2 MP

Videoresolutie: 1,2 MP

Maximale zendvermogen: 6,82 dBm

USB-laadkabel:

Ingang: 5 V \equiv 1 A

Gebruik geen voeding met een uitgangsstroom
> 1 A

Radiofrequentie: 2,4 GHz

Bedrijfstemperatuur: 10 °C tot 45 °C

Optimale opslagtemperatuur: 10 °C tot 25 °C



= beschermingsklasse II

Dit artikel mag alleen worden aangesloten aan apparaten van beschermingsklasse II. Die zijn voorzien van het volgende symbool.



Hiermee verklaart Delta-Sport Handelskontor GmbH dat dit product voldoet aan de volgende basiseisen en de overige ter zake doende bepalingen:

2014/53/EU - RED-richtlijn

2011/65/EU - RoHS-richtlijn

Volledige conformiteitsverklaringen zijn verkrijgbaar via <http://www.conformity.delta-sport.com>



Productiedatum (maand/jaar): 10/2018

Beoogd gebruik

Dit artikel is een vrijetijdsartikel voor personen vanaf 14 jaar en is alleen bestemd voor particulier gebruik in de huiselijke omgeving.

Dit artikel mag uitsluitend worden gebruikt bij geschikte weersomstandigheden en in de hiertoe toegestane omgevingen. Meer informatie hierover leest u in de hoofdstukken "Veiligheidstips", "Te voorzien misbruik" en "Geschikte vliegomgeving".

Gebruikte symbolen



WAARSCHUWING:

Dit signaalwoord duidt op gemiddeld gevaar dat, wanneer niet vermeden, kan leiden tot ernstig letsel of de dood.

LET OP:

Dit signaalwoord duidt op beperkt gevaar dat, wanneer niet vermeden, kan leiden tot licht tot matig letsel.



AANWIJZING:

Uitgebreide informatie voor het gebruik van het apparaat.



Bewegende delen.

Uit de buurt van het lichaam houden!

Veiligheidstips



WAARSCHUWING: Niet geschikt voor kinderen jonger dan 14 jaar.

- Voor het eerste gebruik: Lees samen met uw kind de gebruikersinformatie door.



WAARSCHUWING: De verpakings-/bevestigingsmaterialen maken geen onderdeel uit van het artikel en moeten uit veiligheidsoverwegingen worden verwijderd voordat het artikel wordt gebruikt.

- Indien u nog niet over voldoende kennis beschikt over de omgang met op afstand bestuurd quadcopters, vraagt u dan advies aan een ervaren modelvlieger of neem contact op met een modelbouwclub.
- Controleer of de quadcopter volgens de gebruiksaanwijzing is opgebouwd.



WAARSCHUWING: Kans op oogletsel.

Gebruik het artikel niet in de buurt van het gezicht, om oogletsel te voorkomen.

- Let op de weersomstandigheden. Het artikel mag niet nat worden.
- Controleer voor elk gebruik of de rotorbladen nog correct zijn gemonteerd en goed vastzitten.
- Gebruik de quadcopter niet als deze beschadigd is.
- Breng geen wijzigingen aan de quadcopter aan en bouw hem niet om.
- Controleer voor elk gebruik of de quadcopter en de afstandsbediening correct werken. Let hierbij op zichtbare schade, zoals defecte stekkers of beschadigde kabels. Alle beweeglijke onderdelen van het artikel moeten soepel werken. De lagers mogen echter geen speling vertonen.
- Laat beschadigde kabels of aansluitingen vervangen door geautoriseerde monteurs of de klantenservice.
- Schakel altijd eerst de afstandsbediening in. Pas hierna mag de accu van het model worden aangesloten en de quadcopter worden ingeschakeld. Het artikel kan anders onverwachts reageren en de rotorbladen kunnen ongewild gaan draaien.
- Let er bij draaiende rotorbladen op dat zich geen voorwerpen of lichaamsdelen binnen het draai- en aanzuiggebied van de rotorbladen bevinden. Houd handen, gezicht, haar en loszittende kleding ver verwijderd van de rotorbladen. Raak geen bewegende delen aan.
- Koppel altijd de accu los van de quadcopter als u onderhouds- of reinigingswerkzaamheden uitvoert.
- Neem geen risico's bij het gebruik van de quadcopter! Uw eigen veiligheid en die van uw omgeving zijn afhankelijk van een verantwoord gebruik van de quadcopter.
- Controleer of de omgeving vrij is van gevaarbronnen, zoals kaarsen of glazen, en zorg ervoor dat zich in de buurt van de quadcopter geen kinderen of kleine huisdieren bevinden. Houd een afstand aan van ten minste 5 m.

- Binnenshuis moet u zorgen voor een beschikbare ruimte van 6 x 4 m. Als deze hoeveelheid ruimte niet beschikbaar is, dan mag de quadcopter alleen buitenshuis worden gebruikt. Buitenshuis mag alleen binnen zichtbereik en tot een hoogte van maximaal 100 m worden gevlogen. Houd hier een afstand van ten minste 5 m aan.
 - Vlieg niet met de quadcopter in omgevingen die onderhevig zijn aan snelle temperatuurwisselingen, bijvoorbeeld over vuur of een wateroppervlak.
 - Kies een geschikte locatie (vrije ruimte) voor het gebruik van de quadcopter. Voor de volgende gebieden is een vliegverbod en een afstand van ten minste 100 m van toepassing: mensenmassa's, ongevalslocaties, rampengebieden en andere inzetgebieden van overheidsinstanties en hulpdiensten en boven mobiele inrichtingen en troepen van het leger in het kader van aangeelde manoeuvres en oefeningen, natuurgebieden, woongebieden, industriecomplexen, justitiële inrichtingen, tbs-instellingen, militaire complexen en organisaties, energiecentrales en -verdeelstations en boven inrichtingen waar activiteiten worden uitgevoerd in het kader van biosafety level 4 waarvoor een vergunning is vereist, voor zover de gebruiker van de installatie uitdrukkelijk heeft ingestemd met het gebruik, boven ziekenhuizen, rijkswegen, waterwegen, spoorwegen en boven constitutionele rijks-, provincie- of andere overheidsorganen of diplomatische en consulaire afvaardigingen, evenals internationale organisaties die daar een zetel hebben in het kader van het volkenrecht, en boven instellingen van de politie en andere veiligheidsdiensten. Voor de volgende gebieden is een vliegverbod en een afstand van ten minste 1,5 km van toepassing: luchthavens, controlezones van vliegvelden, regerings- en militaire gebouwen. Lokale vliegverbodzones moeten voor elke vlucht worden gecontroleerd.
 - De quadcopter kan worden gebruikt door gebruikers variërend van leken tot geschoolde gebruikers. Gebruikers met visuele en/of audiologische beperkingen mogen de quadcopter alleen gebruiken wanneer hierbij een of meer personen zonder beperkingen aanwezig zijn om toezicht te houden.
- Het reactievermogen mag niet beperkt zijn (vermoeidheid en invloed van alcohol en medicijnen kunnen leiden tot verkeerde reacties). Verdere vaardigheden zijn niet vereist (bijv. opleiding enz.). Er is geen beperking voor gebruik door personen van verschillend geslacht of links- of rechtshandigheid.
- Vlieg de quadcopter nooit direct in de richting van toeschouwers of uzelf.
 - Zowel de motor en de elektronica als de accu kunnen warm worden tijdens het gebruik van de quadcopter. Houd daarom een pauze van 5 - 10 minuten aan voordat u de accu opnieuw laadt of opnieuw start met een beschikbare vervangingsaccu.
 - Onjuist gebruik kan leiden tot ernstig persoonlijk letsel en materiële schade! Houd daarom tijdens het vliegen een ruime veiligheidsafstand aan ten opzichte van personen, dieren en objecten.
 - Laat de afstandsbediening altijd ingeschakeld zolang de quadcopter in gebruik is. Verbreek na het landen altijd eerst de verbinding tussen de accustekker en de quadcopterstekker. Pas daarna mag de afstandsbediening worden uitgeschakeld.
 - Zorg ervoor dat u bij een defect of een storing altijd eerst de oorzaak verhelpt voordat u de quadcopter opnieuw gebruikt.
 - Stel de quadcopter en de afstandsbediening niet gedurende langere tijd bloot aan direct zonlicht of hittebronnen.
 - Bij een zware crash (bijvoorbeeld vanaf grote hoogte) kan de kalibratie beschadigd of verstoord raken. Voer daarom een volledige functionele controle uit voordat u het artikel opnieuw laat vliegen.
 - Zet bij een crash de gasstand onmiddellijk terug op nul. Draaiende rotorbladen kunnen bij contact met obstakels of bij de val beschadigd raken. Controleer deze daarom op eventuele scheuren of breuken voordat u het artikel opnieuw laat vliegen.
 - Let zorgvuldig op de lichtsignalen van de onderspanningsbeveiliging (zie het hoofdstuk "Waarschuwing voor onderspanning") om schade aan de quadcopter door een crash vanwege onderspanning of om schade aan de accu vanwege diepontlading te voorkomen.

- In sommige landen bestaat een verzekeringsplicht voor modelvliegtuigen en -helikopters waarmee buiten wordt gevlogen. Raadpleeg uw WA-verzekeraar en controleer of in deze verzekering uw quadcopter is meeverzekerd.
- U dient te allen tijde de persoonlijke ruimte van mensen en dieren om u heen te respecteren. Film geen mensen in uw omgeving zonder dat u vooraf hun toestemming hiervoor hebt gevraagd. Houd er bovendien rekening mee dat filmen niet altijd en overal is toegestaan. Houd rekening met de ter plaatse geldende wet- en regelgeving.

Waarschuwingen batterij/accu!



ALGEMENE WAARSCHUWINGEN

- Bewaar batterijen altijd het buiten het bereik van kinderen.
- Reiniging en onderhoud door de gebruiker mogen niet zonder toezicht door kinderen worden uitgevoerd.
- Reinig indien nodig de contacten van de batterijen en het apparaat met een droge, schone doek.
- Stel de batterijen niet bloot aan extreme condities (bijv. verwarmingen of direct zonlicht).
- Ga zeer voorzichtig om met beschadigde of lekkende batterijen en voer ze direct af conform de voorschriften. Draag daarbij handschoenen.
- Indien u in aanraking komt met de batterijzuren, dient u de betreffende plek direct met water en zeep te wassen. Indien u batterijzuur in uw ogen krijgt, dient u uw ogen direct met water te spoelen en u zo spoedig mogelijk door een arts te laten behandelen!
- Batterijen mogen niet worden ingeslikt! Indien dit toch gebeurt, dient u onmiddellijk een arts te bezoeken!
- Gooi batterijen of accu's nooit in het vuur en leg ze nooit op een heet oppervlak (zoals een verwarming of kachel). Open de behuizing nooit, verwijder de folie niet en veroorzaak geen kortsluiting over de contacten. Er is een kans op brand of explosies!
- Vermijd mechanische inwerkingen van buitenaf (zoals klappen, scherpe voorwerpen of zware voorwerpen). Er is een kans op brand of explosies!

- Stel de batterijen en de accu niet bloot aan temperaturen lager dan 10 °C of hoger dan 45 °C.



AANVULLENDE WAARSCHUWINGEN BATTERIJEN (AFSTANDSBEDIENING)

- Gebruik alleen batterijen van dezelfde fabrikant en hetzelfde type.
- Verwijder de batterijen wanneer deze leeg zijn of wanneer het artikel gedurende langere tijd niet wordt gebruikt.
- Nieuwe en gebruikte batterijen mogen niet door elkaar worden gebruikt.
- Vervang alle batterijen tegelijkertijd.
- Laad niet-oplaadbare batterijen niet op.
- **Waarschuwing:** Batterijen mogen niet worden opgeladen of met andere middelen worden gereactiveerd, niet worden gedemonteerd, niet in het vuur worden geworpen of worden kortgesloten. Er is een kans op brand of explosies!
- Let bij het plaatsen op de juiste polariteit (+/-).
- Voer gebruikte batterijen af conform de regelgeving en lever ze in bij gemeentelijke inzamelpunten of winkels.



AANVULLENDE WAARSCHUWINGEN ACCU (QUADROPTER)

- Laad de accu nooit zonder toezicht op.
- Oplaadbare batterijen mogen alleen onder toezicht van volwassenen worden opgeladen.
- Haal oplaadbare batterijen uit het artikel voordat u ze oplaadt.
- Laad de accu nooit onmiddellijk na het gebruik. Laat de accu altijd eerst afkoelen (min. 5 - 10 minuten).
- Vanwege de speciale aansluiting op de accu kan deze niet met een gewone lader worden opgeladen.
- Gebruik voor het laden van de accu alleen de meegeleverde USB-laadkabel.
- Laad alleen onbeschadigde accu's die volledig intact zijn. Als de isolatie aan de buitenzijde van de accu is beschadigd of vervormd of als de accu bol staat, mag deze in geen geval worden opgeladen. In dit geval bestaat acuut brand- en explosiegevaar!

- Omdat zowel de USB-laadkabel als de accu warm worden tijdens het laadproces, dient te worden gezorgd voor voldoende ventilatie. Dek de USB-laadkabel en de accu nooit af.
- Koppel de accu los van de USB-laadkabel zodra hij volledig is opgeladen.
- Laad de accu nooit op wanneer deze nog in de quadcopter is gemonteerd. De accu kan ontbranden en het apparaat beschadigen.
- Laad de accu niet op en sla hem niet op in de nabijheid van grote hittebronnen of open vuur. Dit kan leiden tot brand of een explosie.
- Laat een accu tijdens het laden niet onbeheerd en let op mogelijke oververhitting van de accu.
- Laad nooit een accu op die bol staat vanwege oververhitting, een crash of overladen.
- Laad nooit een accu op die doorprikt of beschadigd is. Controleer de accu na een crash zorgvuldig op dergelijke schade. Als de accu beschadigd is, dient u deze conform de ter plaatse geldende wettelijke voorschriften af te voeren.
- Als de accu tijdens het laden in brand vliegt, blust u dit type accu met veel water.
- De USB-laadkabel mag alleen in droge, gesloten ruimten binnenshuis worden gebruikt. De USB-laadkabel en de accu mogen niet vochtig of nat worden.
- Veroorzaak nooit kortsluiting via de aansluitklemmen van de accu. Er is een kans op brand of explosies.
- Vervoer accu's nooit in uw broekzak of in een draagtas. Let op scherpe of hoekige voorwerpen waardoor de accu beschadigd kan raken.
- Als de accu is blootgesteld aan een hevige klap, slaat u deze gedurende de volgende 30 minuten op een veilige locatie op (bijv. in een metalen kist). Controleer of de accu niet bol gaat staan en/of oververhit raakt.
- Probeer nooit een accu te manipuleren, modificeren of repareren.
- Koppel na het vliegen de accu los van de elektronica van de quadcopter. Laat de accu niet aangekoppeld aan de elektronica wanneer u het artikel niet gebruikt (bijv. tijdens transport of opslag). Anders kan diepontlading van de accu optreden. Hierdoor kan de accu beschadigd en

daardoor onbruikbaar raken. Daarnaast bestaat een kans op onjuist functioneren door storingsimpulsen. De rotoren kunnen onbedoeld worden ingeschakeld en schade of letsel veroorzaken.

- Beschadig nooit de buitenmantel van de accu. Snijd het folieomhulsel niet kapot. Steek niet met scherpe voorwerpen in de accu. Er is een kans op brand en explosies!
- Voer gebruikte batterijen na afloop van hun levensduur af conform de regelgeving en lever ze in bij gemeentelijke inzamelpunten of winkels.

Te voorzien misbruik

Let bij de volgende punten op vermijdbaar misbruik:

- Gebruik het artikel niet in ongeschikte weers- of omgevingsomstandigheden (bijv. bij regen, sneeuwval, nevel, of 's nachts).
- Gebruik het artikel niet in te kleine ruimten (6 x 4 m) of wanneer zich binnen een straal van 5 m voorwerpen, personen of dieren bevinden.
- Vlieg nooit in zones waarin een vliegverbod van kracht is, boven verboden gebied of boven openbare instellingen en houd u aan de ingestelde afstand (zie ook "Veiligheidstips").
- Maak nooit inbreuk op de persoonlijke ruimte van andere personen (bijv. met de camerafunctie).
- Geef het artikel nooit aan personen jonger dan 14 jaar.
- Het aanbrengen van lasten en modificaties van enigerlei aard is verboden.
- Gebruik het artikel niet wanneer onderdelen van het artikel zijn verwijderd of defect zijn (bijv. na een botsing of een crash).

Batterijen in de afstandsbediening plaatsen (afb. D)



LET OP: Volg de volgende aanwijzingen op om mechanische en elektrische beschadigingen te vermijden.

Plaats de meegeleverde batterijen (5) in het batterijvak (2r) van de afstandsbediening (2).

Batterijen plaatsen

1. Schroef met de kruiskopschroevendraaier (8) de schroef van het batterijvakdeksel (2q) aan de achterzijde van de afstandsbediening (2) los en verwijder het batterijvakdeksel (2q).
2. Plaats de 2 batterijen van 1,5 V, type LR6 (5) voorzichtig in het batterijvak (2r). De batterijen moet zich volledig in het batterijvak (2r) bevinden.



ATTENTIE: Let op de plus-/minpool van de batterijen (5) en zorg ervoor dat u deze correct plaatst, zoals aangegeven op de bodem van het batterijvak (2r).

3. Schroef het batterijdeksel (2q) aan de achterzijde de weer vast.

Batterijen wisselen



LET OP: Volg de volgende aanwijzingen op om mechanische en elektrische beschadigingen te vermijden.

Als de batterijen (5) niet meer werken, wisselt u deze zoals omschreven in de instructie voor het plaatsen.
Verwijder voordat u de nieuwe batterijen (5) plaatst de geplaatste exemplaren (5) uit het artikel.

Accu laden

1. Verwijder de accu (9) uit het accuvak (1g) van de quadcopter (1) (afb. E).



WAARSCHUWING: Laad de accu (9) nooit op wanneer deze nog in de quadcopter (1) is gemonteerd. De accu kan ontbranden en het apparaat beschadigen.

- Verwijder de ommanteling van de accu (9) niet. Deze dient ter bescherming van de accu (9).
2. Sluit het kabeluiteinde (6a) van de USB-laadkabel (6) aan op de accustekker (9a) van de accu (9) (afb. F).
 3. Het laadcontrolelampje van de USB-laadkabel (6) wordt ingeschakeld (afb. F).
 4. Sluit het andere kabeluiteinde (6b) van de USB-laadkabel (6) aan op een USB-poort van een ingeschakelde computer of een laadstation met USB-poort (afb. F).
 5. Het laadcontrolelampje aan het kabeluiteinde (6b) wordt uitgeschakeld.



AANWIJZING: De laadtijd bedraagt ca. 110 - 120 minuten.

6. Koppel na het laden de accustekker (9a) los van het kabeluiteinde (6a) van de USB-laadkabel (6) en neem het andere kabeluiteinde (6b) van de USB-laadkabel (6) uit de USB-poort.
7. Plaats de accu (9) correct in het accuvak (1g) (zie "Accu plaatsen").

Waarschuwing voor onderspanning

De lampjes (1h) gaan knipperen als de accu (9) bijna leeg is. Laat de quadcopter (1) landen zodra u dit opmerkt.

Accu plaatsen

1. Open de accuvakdeksel (1i) van het accuvak (1g) en plaats de accu (9).
2. Sluit de accustekkers (9a) (9b) aan op de quadcopter (1).
3. Sluit het accuvak (1g) volledig.

Accu verwijderen (afb. F)

Open de accuvakdeksel (1i) van het accuvak (1g) en verwijder de accu (9).



AANWIJZING: Als de accustekkers (9a) (9b) zijn aangesloten op de quadcopter (1), moeten deze worden losgekoppeld voordat de accu (9) uit de quadcopter (1) wordt verwijderd.

Camera instellen (afb. G)

De camera (1e) is onder de quadcopter (1) gemonteerd. Draai de camerawieltjes naar boven of beneden om de cameralenzen op de juiste positie in te stellen.



AANWIJZING: De camera (1e) beschikt over een kleine status-led. Voor de zichtbaarheid worden de camerafuncties tevens weergegeven via de led's van de quadcopter (1).

Gegevens overdragen (afb. H)

De opgenomen foto's en filmpjes worden opgeslagen op de micro-SD-kaart (10). Ga als volgt te werk om de gegevens over te dragen op een computer of een apparaat met USB-poort (zoals een televisie):

1. De micro-SD-kaart (10) bevindt zich in de camera (1e). Duw op de micro-SD-kaart (10) en verwijder deze uit de camera (1e).
2. Schuif de micro-SD-kaart (10) volledig in de USB-stick voor de micro-SD-kaart (7), zoals getoond in afbeelding H.

 **AANWIJZING:** Let erop dat u de micro-SD-kaart correct plaatst (10). Deze moet volledig verdwijnen in de USB-stick voor de micro-SD-kaart (7).

3. Steek de USB-stick voor de micro-SD-kaart (7) in de USB-poort van een computer.
4. De computer herkent de USB-stick voor de micro-SD-kaart (7), waarna u de gegevens naar de computer kunt kopiëren.

Geschikte vliegomgeving

De volgende voorwaarden waarborgen een omgeving voor een optimale vlucht:

- Nagenoeg windstille omgeving tot windkracht 3.
- Controleer voor het vliegen de lokale weersverwachting op actuele en komende veranderingen.
- Personen moeten bij het starten een veiligheidsafstand van 5 m tot de quadcopter in acht nemen.
- Let voor het vliegen op obstakels en verwijder deze, indien nodig. Houd de voorgeschreven afstand (> 5 m) aan.
- Houd in de omgeving veranderende omstandigheden in de gaten, zoals voetgangers, fietsers of verkeer/voertuigen.
- Zoek een groot, open en ruim gebied zonder obstakels. Let hierbij met name op gebouwen, mensenmassa's, hoogspanningsleidingen en bomen.
- Voor kunstvluchtelementen, zoals loopings, moet in alle richtingen een vrije ruimte van ca. 10 m beschikbaar zijn.

- Let erop dat u het artikel gebruikt in een droge, neerslagvrije omgeving. Vlieg niet bij slechte of vochtige weersomstandigheden (bijv. bij sneeuwval, nevel of 's nachts). De quadcopter mag alleen worden gebruikt in heldere, onveranderlijke omstandigheden.
- De gebruikstemperatuur moet tussen 10 °C en 45 °C bedragen.
- Neem tevens de beperkingen van dronerichtlijnen ten aanzien van verboden gebieden in acht (zie het hoofdstuk "Veiligheidstips").

Vliegen voorbereiden

Let voordat u met de quadcopter (1) gaat vliegen op het volgende:

1. Plaats de quadcopter (1) om te beginnen op een vlakke ondergrond, zodat de hoogtesensor correct werkt.

 **AANWIJZING:** De cameralens bevindt zich aan de voorzijde van de quadcopter (1).

2. Beweeg de gas- (2h) en stuurhendel (2l) altijd langzaam, voorzichtig en met gevoel.

 **AANWIJZING:** Na het bewegen springt de gas- en stuurhendel weer terug naar het midden. De quadcopter stijgt/daalt een zekere hoogte en blijft daar.

3. Blijf tijdens het gebruik voortdurend naar de quadcopter (1) kijken!

 **PAS OP:** Houd de quadcopter tijdens het vliegen altijd binnen zichtafstand.

4. Hang geen lasten aan de quadcopter (1).

 **PAS OP:** Controleer voor elke vlucht of de rotorbescherming (1c) (afb. B) correct is geplaatst en onbeschadigd is.

Anders bestaat het gevaar dat de rotorbladen (1a), (1b) tijdens de vlucht beschadigd raken en tot letsel kunnen leiden.

Persoonlijke ruimte

U dient te allen tijde de persoonlijke ruimte van mensen en dieren om u heen te respecteren. Film geen mensen in uw omgeving zonder dat u vooraf hun toestemming hiervoor hebt gevraagd. Houd er bovendien rekening mee dat filmen niet altijd en overal is toegestaan.

Houd rekening met de ter plaatse geldende wet- en regelgeving.

Vliegen starten en quadcopter besturen

Let tijdens het vliegen op te voorzien onjuist gebruik door:

- plotseling optredende weersveranderingen
- plotseling optredende windveranderingen (windstoten)
- verlies van zichtafstand
- directe invloed van de zon (oververhitting, beperking van het zicht met verlies van de vliegcontrole)

Vliegen starten (afb. J)

1. Schakel de quadcopter (1) met de schakelaar (1d) uit (OFF).
2. Druk op de aan-/uitschakelaar (2a) op de afstandsbediening (2) (afb. J). De velden op het display (2j) knipperen.

i AANWIJZING: Schakel altijd eerst de afstandsbediening (2) in.

3. Steek de spanningskabel (9b) in de hiertoe voorziene aansluiting op de quadcopter.
4. Sluit de accustekker (9a) aan op de aansluiting op de quadcopter.
5. Zet de aan-/uitschakelaar (1d) op ON (afb. J). De controlelampjes (1h) van de quadcopter (1) knipperen afwisselend en er klinkt een signaaltoon uit de afstandsbediening (2).
6. Beweeg de gashendel (2h) helemaal naar voren en vervolgens helemaal naar achteren.

i AANWIJZING: Door deze procedure wordt een verbinding tot stand gebracht tussen de quadcopter (1) en de afstandsbediening (2).

Als de gashendel (2h) niet eerst naar voren en naar achteren wordt bewogen, blijft de quadcopter (1) vergrendeld en is deze niet gereed om te vliegen. Er klinken signaaltonen uit de afstandsbediening (2). De controlelampjes (1h) van de quadcopter (1) branden ononderbroken. De quadcopter (1) is nu gereed om te vliegen.

i AANWIJZING: Op het display (2j) worden de snelheid en de modus NORMAL weergegeven.

7. Druk op de knop START/LAND (2i) aan de voorzijde van de afstandsbediening. De rotorbladen beginnen te draaien.

Quadcopter besturen

Door de geïntegreerde hoogtesensor blijft de quadcopter automatisch op gelijke hoogte. Hierdoor worden de eerste vliegmanoeuvres vereenvoudigd en kunt u mooiere foto's/video's maken. U hebt verschillende mogelijkheden om te sturen:

• **Stijgen/dalen (gas) (afb. K)**

Als u de gashendel (2h) naar voren beweegt, wordt het toerental van de rotorbladen (1a), (1b) verhoogd. De quadcopter (1) begint op te stijgen. Als u de gashendel (2h) naar achteren beweegt, wordt het toerental van de rotorbladen (1a), (1b) verlaagd. De quadcopter (1) begint te dalen.

• **Links/rechts draaien (gier) (afb. L)**

Als u de gashendel (2h) naar links of naar rechts beweegt, draait de quadcopter (1) rond de hoogtesensoren. Dit houdt in dat de quadcopter (1) links- of rechtsom rond zijn as draait.

• **Vooruit/achteruit bewegen (nick) (afb. M)**

Als u de stuurhendel (2i) naar voren of naar achteren beweegt, vliegt de quadcopter (1) voor- of achteruit.

• **Links/rechts zweven (roll) (afb. N)**

Als u een beweging naar rechts of naar links wilt uitvoeren zonder de quadcopter (1) te draaien, dus zijwaarts zweven, beweegt u de rechter stuurhendel (2j) naar links of naar rechts.

• **Draaien (gier-trimmen) (afb. Q)**

Als de quadcopter (1) om de eigen as draait zonder dat u de stuurhendel (2i) beweegt, dan kunt u dit corrigeren met gier-trimmen. Als de quadcopter (1) met wijzers van de klok meedraait, dan duwt u de knop voor gier-trimmen naar links (2f). Als de quadcopter tegen de wijzers van de klok in draait, dan drukt u op de trim-knop naar rechts (2d). Zo gaat u ongewenste gier-bewegingen tegen door in de tegenovergestelde richting te trimmen.

• **Richting (roll- en nick-trimmen) (afb. R)**

Als de quadcopter voor- of achterwaarts beweegt zonder dat u de stuurhendel (2i) bedient, dan kunt u dit corrigeren met nick-trimmen. Als de quadcopter (1) naar voren vliegt, duwt u

de knop voor nick-trimmen (2o) naar voren of omgekeerd (2m). Met de triminstelling heft u de ongewenste beweging op. Als de quadcopter (1) zelfstandig zijwaarts beweegt, dan kunt u dit corrigeren met roll-trimmen.

Als de quadcopter (1) naar links zweeft, dan duwt u de knop voor roll-trimmen (2n) naar rechts, en omgekeerd (2p). U heft zo de ongewenste beweging op.

• **Headless-modus (afb. T)**

Het gaat hierbij om een vlieghulp waarmee de quadcopter (1), zodra deze is ingeschakeld, altijd in de aangestuurde richting vliegt. Deze hulp wordt aanbevolen wanneer de piloot weinig vliegervaring heeft.

De quadcopter (1) vliegt bijvoorbeeld vanuit de piloot gezien altijd naar rechts wanneer met de knop (2c) de headless-modus is ingeschakeld en met de stuurhendel (2l) naar rechts wordt gestuurd, ongeacht of de voorkant van de quadcopter (1) (cameralens) naar achteren, voren, links of rechts wijst.

Als deze modus is uitgeschakeld, vliegt de quadcopter (1) in de richting waar de voorzijde (cameralens) naartoe wijst (ook als de quadcopter (1) is omgekeerd).

i AANWIJZING: De afstandsbediening (2) en de quadcopter (1) moeten bij het activeren van de headless-modus zeer nauwkeurig op elkaar zijn afgestemd! Schakel de headless-modus alleen in de aangegeven positie in. Mogelijk worden de stuuropdrachten anders niet correct uitgevoerd.

1. Plaats voor het activeren van de headless-modus de quadcopter (1) en de afstandsbediening (2) achter elkaar en druk op de knop (2c) op de afstandsbediening (2). Op het display (2j) licht het veld HEADLESS op en de lampjes van de quadcopter knipperen langzaam zo lang de modus actief is.
2. Druk opnieuw op de knop (2c) om de modus uit te schakelen. Op het display (2j) licht het veld NORMAL op en de lampjes branden weer ononderbroken.

• **Automatisch terugkeren naar de piloot (afb. U)**

Druk gedurende ca. 3 seconden op de actieve knop (2c) als de quadcopter de afgelegde route moet terugvliegen.

i AANWIJZING: Let erop dat de terugweg kan afwijken vanwege draaiingen van de quadcopter. Als u herhaaldelijk

Op de knop (2c) drukt of de stuurhendel (2l) beweegt, wordt de procedure onderbroken.

Snelheid instellen (afb. O)

Op de afstandsbediening (2) kunt u de snelheid voor de vlucht instellen door herhaaldelijk op de knoppen (2e) (2g) te drukken. Als basisinstelling is snelheid 2 van in totaal vier snelheden ingesteld. Op het display (2j) lichten de betreffende niveaus op.

Snelheid 1 (pieptoon klinkt één keer)

Voor de eerste pogingen met weinig vliegervaring.

Snelheid 2 (pieptoon klinkt twee keer)

Voor piloten met enige vliegervaring.

Snelheid 3 (pieptoon klinkt drie keer)

Voor ervaren piloten.

Snelheid 4 (pieptoon klinkt vier keer)

Voor zeer ervaren piloten.

i AANWIJZING: Na het uit- en weer inschakelen van de afstandsbediening is de quadcopter (1) weer ingesteld op snelheid 2.

360°-salto (afb. P)

1. Stuur de quadcopter (1) naar een hoogte van ca. 10 m.
2. Laat hem zweven en duw één keer tegen de knop (2k) voor op de afstandsbediening. Er klinkt een signaaltoon en op het display (2j) brandt het FLIP-veld ononderbroken.
3. Beweeg de stuurhendel (2l) in de richting waarin de salto moet worden gevlogen.
4. De quadcopter (1) maakt een 360°-salto. Na de salto bevindt de quadcopter (1) zich in de normale vluchtmodus en kunt u nog een salto maken.

Herhaal hiervoor stap 1 - 4.

Druk opnieuw op de knop (2k) als u toch geen salto wilt maken, maar wel al op de knop had gedrukt.



PAS OP: Voor een 360°-salto hebt u voldoende vlieghoogte nodig (ten minste 10 m).

Kalibratie

Het kan voorkomen dat de quadcopter (1) oncontroleerbaar vliegt en moet worden gekalibreerd. Ga hiervoor als volgt te werk:

1. Plaats de ingeschakelde quadcopter (1) op een vlakke ondergrond die waterpas is.
2. Beweeg op de ingeschakelde afstandsbediening (2) tegelijkertijd de gashendel (2h) naar linksachter en de stuurhendel (2l) naar rechtsachter. De controlelampjes (1h) van de quadcopter (1) knipperen gedurende ca. 3 seconden. Zodra de controlelampjes (1h) ononderbroken branden, is de kalibratie afgesloten en is de quadcopter gereed om te vliegen.



AANWIJZING: Herhaal de kalibratie wanneer de quadcopter nog steeds ongecontroleerd in een richting vliegt.

Gegevens opnemen (afb. 5)

Met de camera kunt u foto's en video's opnemen.



AANWIJZING: Verwijder voor het eerste gebruik de beschermfolie van de lens.

Foto

1. Druk een keer op de knop Camera (2b).
2. Er klinkt een signaaltoon, op het display (2j) licht het veld CAMERA op en de led-lampjes (1h) van de quadcopter (1) stoppen even met knipperen. Er is met de camera (1e) een foto gemaakt.

Video

1. Houd de knop Camera (2b) gedurende ca. 3 seconden ingedrukt.
2. Er klinkt een signaaltoon en de led-lampjes (1h) van de quadcopter (1) knipperen. De camera (1e) neemt video op.
3. Druk op de knop Camera (2b) om het opnemen door de camera (1e) te beëindigen. Er klinkt een signaaltoon ter bevestiging en de led-lampjes (1h) van de quadcopter (1) branden ononderbroken.

Vliegen beëindigen

1. Druk op de knop START/LAND (2i). De quadcopter vliegt langzaam omlaag en landt. Nadat de quadcopter (1) veilig is geland, schakelt u deze volgens de instructies uit.

1. Zet de aan-/uitschakelaar (1d) van de quadcopter op de positie OFF.
2. Zet de Aan-/uitschakelaar (2a) van de afstandsbediening (2) uit.
3. Verwijder de accu (9) (zie "Accu verwijderen").

Rotorbescherming

De rotorbescherming (1c) dient als bescherming tegen letsel (bijv. snijwonden of letsel aan huid of ogen) en als bescherming bij of tegen botsingen. Deze zijn vast gemonteerd. Als een rotorbescherming losraakt, draait u de bevestigingsschroeven weer vast en controleert u de werking en correcte plaatsing van de rotorbeschermingen (1c).



WAARSCHUWING: Gebruik de quadcopter (1) nooit zonder de rotorbescherming (1c). Verwijder de rotorbescherming (1c) nooit zelf. U kunt anders uzelf en/of andere personen of dieren in gevaar brengen!

Reiniging, reparatie en opslag



PAS OP: Voordat u werkzaamheden uitvoert, moet de aan-/uitschakelaar (1d) van de quadcopter in de positie OFF zijn gezet en moet den accu (9) zijn verwijderd.

De quadcopter (1) moet altijd droog worden gehouden. Na elke vlucht moeten eventuele vervuilingen zoals wol, haren, stof enz. worden verwijderd.

Gebruik voor het reinigen een droge doek en voorkom dat de elektronica, accu en motoren in contact komen met water.

Berg de quadcopter (1) op een droge, stofvrije locatie op, buiten directe invloed van zonlicht. De optimale opslagtemperatuur is tussen 10 °C en 25 °C. Koppel de verbinding naar de accustekkers (9a/9b) of de laadkabel (6) los wanneer u het artikel niet gebruikt. Verwijder de batterijen (5) uit de afstandsbediening.

Rotorbladen verwisselen (afb. 1)

Verwissel de rotorbladen (3), (4) meteen als ze beschadigd zijn.

AANWIJZING:

Er zijn twee verschillende soorten rotorbladen (3), (4). De rotorbladen (3) draaien rechtsom en de rotorbladen (4) draaien linksom. In de gebruikersaanwijzing is dit voor de duidelijkheid in grijs weergegeven.

Beide soorten zijn voorzien van markeringen aan de onderzijde (A en B). Bij het verwisselen dient u er goed op te letten dat deze markeringen overeenkomen met de markeringen op de quadcopter (1).

 **WAARSCHUWING:** Bij beschadigde rotorbladen (3), (4) bestaat het gevaar dat er tijdens het gebruik materiaaldeeltjes loskomen die kunnen leiden tot beschadigingen aan of gevaar voor de omgeving.

Ga voor het verwisselen van een rotorblad (3), (4) als volgt te werk:

1. Draai met de kruisschroevendraaier (8) de schroeven los van het rotorblad (3), (4) dat moet worden vervangen en verwijder de schroeven.
2. Verwijder het defecte rotorblad (3), (4) van de quadcopter (1).
3. Plaats het nieuwe rotorblad (3), (4) op de plek waar zich eerder het beschadigde rotorblad (3), (4) bevond.
4. Schroef het nieuwe rotorblad (3), (4) met de schroef vast op de quadcopter (1).

 **LET OP: Plaats altijd de met een A gemarkeerde rotorbladen op de met een A gemarkeerde rotorarmen. Plaats de met een B gemarkeerde rotorbladen op de met een B gemarkeerde rotorarmen.**

Afvalverwerking

Voer het artikel en verpakkingsmaterialen in overeenstemming met actuele lokale voorschriften af. Verpakkingsmaterialen, zoals bv. foliezakjes, horen niet thuis in kinderhanden. Berg het verpakkingsmateriaal buiten het bereik van kinderen op.

 Apparaten die zijn voorzien van het hiernaast afgebeelde symbool mogen niet met het huisafval worden weggegooid. U bent verplicht dergelijke oude elektrische apparaten apart af te voeren. Informeer bij uw gemeente hoe de afvalverwijdering is geregeld. Verwijder de batterijen/accu's uit het artikel voordat u het met het afval afvoert.

Maatregelen bij het afvoeren van batterijen/accu's

 **Houd rekening met het volgende:** Batterijen/accu's vallen in de categorie speciaal afval, dat volgens de wet niet met het huisafval mag worden afgevoerd. U kunt oude batterijen/accu's gratis bij de gemeentelijke inzamelpunten of bij winkels afgeven. Hier zijn speciale verzamelbakken beschikbaar.

Opmerkingen over garantie en serviceafhandeling

Het product is geproduceerd met grote zorg en onder voortdurende controle. U ontvangt een garantie van drie jaar op dit product, vanaf de datum van aankoop. Bewaar alstublieft uw aankoopbewijs. De garantie geldt alleen voor materiaal- en fabricagefouten en vervalt bij foutief of oneigenlijk gebruik. Uw wettelijke rechten, met name het garantierecht, worden niet beïnvloed door deze garantie.

In geval van reclamaties dient u zich aan de beneden genoemde service-hotline te wenden of zich per e-mail met ons in verbinding te zetten. Onze servicemedewerkers zullen de verdere handelsewijze zo snel mogelijk met u afspreken. Wij zullen u in ieder geval persoonlijk te woord staan. De garantieperiode wordt na eventuele reparaties en op basis van de garantie, wettelijke garantie of coulance niet verlengd. Dit geldt ook voor vervangen en gerepareerde delen.

Na afloop van de garantieperiode dienen eventuele reparaties te worden betaald.

IAN: 306200

ⓁⓁ Service België

Tel.: 070 270 171

(0,15 EUR/Min.)

E-Mail: deltasport@lidl.be

ⓁⓁ Service Nederland

Tel.: 0900 0400223

(0,10 EUR/Min.)

E-Mail: deltasport@lidl.nl

Mogelijke fouten

Hierna worden mogelijke fouten, de oorzaken en de oplossing daarvan opgesomd.

Fout	Mogelijke oorzaak	Oplossing
Afstandsbediening (2) reageert niet.	Afstandsbediening (2) is uitgeschakeld.	Afstandsbediening (2) inschakelen.
	Batterijen (5) verkeerd ingelegd.	Batterijen (5) correct inleggen.
	Batterijen (5) zijn leeg.	Batterijen (5) vervangen.
Quadrocopter (1) reageert niet.	Batterijen (5) in de afstandsbediening (2) zijn verkeerd ingelegd of leeg.	Batterijen (5) controleren en eventueel vervangen.
	Accu (9) in de quadrocopter (1) is leeg.	Accu (9) laden.
	Controlelampjes (1h) knipperen resp. branden niet.	Accu-steekverbinding (9a) met quadrocopter-steekverbinding verbinden.
	Quadrocopter (1) buiten reikwijdte.	Vergewis u ervan dat de afstand tussen afstandsbediening (2) en quadrocopter (1) niet meer dan maximaal 50 m bedraagt.
Quadrocopter (1) is niet te controleren.	Te felle wind of luchtstroom.	De quadrocopter (1) is alleen geschikt voor een nagevoeg windstille omgeving tot windkracht 3.
	Quadrocopter (1) moet gekalibreerd worden.	Zet de ingeschakelde quadrocopter (1) op een horizontaal, vlak oppervlak. Schuif aan de ingeschakelde afstandsbediening (2) gelijktijdig de gashendel (2h) naar achteren links en de stuurknuppel (2l) naar achteren rechts. De controlelampjes (1h) van de quadrocopter (1) flitsen ca. 3 seconden lang aan. Zodra de controlelampjes (1h) continu verlicht zijn, is het kalibreren beëindigd en de quadrocopter (1) klaar om te vliegen.  BELANGRIJK: Herhaal het kalibreren als de quadrocopter (1) nog altijd ongecontroleerd in één richting vliegt.
Quadrocopter (1) vliegt niet naar boven.	Niet genoeg gas.	Schuif de gashendel (2h) helemaal naar voren.
	Accu (9) is leeg.	Accu (9) laden.
Rotorbescherming (1c) zit niet vast.	Botsing, crash	Indien een rotorbescherming (1c) loskomt, draait u de bevestigingsschroeven weer aan en controleert u de werking en de correcte zitting van de rotorbescherming (1c).
De lampjes (1h) van de quadrocopter (1) knipperen afwisselend.	De quadrocopter (1) heeft geen verbinding met de afstandsbediening (2)	Beweeg de gashendel (2h) van de afstandsbediening (2) helemaal naar voren en vervolgens helemaal naar achteren. Door deze procedure wordt een verbinding tot stand gebracht tussen de quadrocopter (1) en de afstandsbediening (2).
	De accu (9) is bijna leeg.	Schakel de quadrocopter (1) uit en verwijder de accu om deze te laden.



Herzlichen Glückwunsch!

Mit Ihrem Kauf haben Sie sich für einen hochwertigen Artikel entschieden. Machen Sie sich vor der ersten Inbetriebnahme mit dem Artikel vertraut.

Lesen und befolgen Sie hierzu aufmerksam die nachfolgende Gebrauchsanweisung.

Benutzen Sie den Artikel nur wie beschrieben und für die angegebenen Einsatzbereiche.

Bewahren Sie diese Anweisung gut auf.

Händigen Sie alle Unterlagen bei Weitergabe des Artikels an Dritte ebenfalls mit aus.

Lieferumfang (Abb. A)

- 1 x Quadrocopter
(mit Kamera und Micro-SD-Karte) (1)
- 1 x Fernsteuerung (2)
- 2 x Ersatzrotor (Bezeichnung A/B) (3)
- 2 x Ersatzrotor (Bezeichnung A/B) (4)
- 2 x Batterie (1,5V \equiv LR6, AA) (5)
- 1 x USB-Ladekabel (6)
- 1 x Micro-SD-Karten-USB-Stick (7)
- 1 x Kreuzschlitzschraubendreher (8)
- 1 x Akku (9)
- 1 x Micro-SD-Karte (in der Kamera enthalten) (10)
- 1 x Gebrauchsanweisung

Quadrocopter (Abb. B)

- Rotorblatt A (1a)
- Rotorblatt B (1b)
- Rotorschutz (1c)
- Ein-/Ausschalter (1d)
- Kamera (1e)
- Quadrocopter-FüÙe (1f)
- Akkufach (1g)
- Licht (1h)
- Akkufachdeckel (1i)

Fernsteuerung (Abb. C/D)

- Ein-/Ausschalter (2a)
- Foto/Video aufnehmen (2b)
- Headless Mode/Automatische Rückkehr (2c)
- Rotation (Feinabstimmung Rechtsdrehung) (2d)
- Schalter für Geschwindigkeitsreduzierung (2e)
- Rotation (Feinabstimmung Linksdrehung) (2f)
- Schalter für Geschwindigkeitserhöhung (2g)
- Gashebel (Steuerung für nach oben/unten/rechts drehen/links drehen) (2h)

- Start/Landung (2i)
- Display-Anzeige (2j)
- FLIP - 360 Grad-Drehung (2k)
- Steuerhebel (vorwärts/rückwärts/links zur Seite/rechts zur Seite) (2l)
Richtung (Feinabstimmung vorwärts/rückwärts/links/rechts) (2m -2p)
- Batteriefachdeckel (2q)
- Batteriefach (2r)

Technische Daten

Energieversorgung Steuerung (Batterie):

2 x 1,5V \equiv LR6, AA

Energieversorgung Antrieb (Akku):

3,7V \equiv Li-Po-Akku 850 mAh

Reichweite: ca. 50 m

Flugzeit: ca. 7-10 min

Micro-SD-Karte: 4 GB (bis zu max. 32 GB)

Kamera:

Fotoauflösung: 2 MP

Videoauflösung: 1,2 MP

Maximale Sendeleistung: 6,82 dBm

USB-Ladekabel:

Eingang: 5V \equiv 1A

Verwenden Sie keine Netzteile mit einem

Ausgangsstrom >1A

Funkfrequenz: 2,4 GHz

Betriebstemperatur: 10°C bis 45°C

Optimale Lagertemperatur: 10°C bis 25°C

 = Schutzklasse II

Dieser Artikel darf nur an Geräten der Schutzklasse II angeschlossen werden, die dieses Symbol tragen.

 Hiermit erklärt Delta-Sport Handelskontor GmbH, dass dieses Produkt mit den folgenden grundlegenden Anforderungen und den übrigen einschlägigen Bestimmungen übereinstimmt:

2014/53/EU - RED Richtlinie

2011/65/EU - ROHS Richtlinie

Vollständige Konformitätserklärungen sind erhältlich unter <http://www.conformity.delta-sport.com>

 Herstellungsdatum (Monat/Jahr): 10/2018

Bestimmungsgemäße Verwendung

Dieser Artikel ist ein Freizeitartikel für Personen ab 14 Jahren und nur für die Verwendung im häuslichen, privaten Bereich bestimmt.

Dieser Artikel darf ausschließlich bei geeigneten Wetterbedingungen und in erlaubten Arealen benutzt werden. Nähere Informationen dazu entnehmen Sie bitte den Abschnitten „Sicherheitshinweise“, „Vorhersehbarer Missbrauch“ und „Geeignete Flugumgebung“.

Verwendete Symbole



WARNUNG:

Das Signalwort bezeichnet eine Gefährdung mit einem mittleren Risikograd, die, wenn sie nicht vermieden wird, den Tod oder eine schwere Verletzung zur Folge haben kann.

VORSICHT:

Das Signalwort bezeichnet eine Gefährdung mit einem niedrigen Risikograd, die, wenn sie nicht vermieden wird, eine geringfügige oder mäßige Verletzung zur Folge haben kann.



HINWEIS:

Weiterführende Informationen für den Gebrauch des Gerätes!



**Bewegte Teile.
Vom Körper weghalten!**

Sicherheitshinweise



WARNUNG: Nicht geeignet für Kinder unter 14 Jahren.

- Vor dem ersten Gebrauch: Benutzerinformation zusammen mit Ihrem Kind lesen.



WARNUNG: Alle Verpackungsmaterialien sind nicht Bestandteil des Artikels und müssen aus Sicherheitsgründen entfernt werden, bevor der Artikel benutzt wird.

- Sollten Sie noch nicht über ausreichende Kenntnisse über den Umgang mit ferngesteuerten Quadrocoptern verfügen, so wenden Sie sich bitte an einen erfahrenen Modellsportler oder an einen Modellbau-Club.

- Prüfen Sie, ob der Quadrocopter gemäß der Gebrauchsanweisung zusammengebaut ist.



WARNUNG: Risiko von Augenverletzungen. Nicht in Gesichtsnähe benutzen, um Augenverletzungen zu vermeiden.

- Achten Sie auf geeignete Wetterbedingungen. Der Artikel darf nicht nass werden.
- Überprüfen Sie vor jeder Verwendung den korrekten und festen Sitz der Rotoren.
- Nehmen Sie einen beschädigten Quadrocopter nicht in Betrieb.
- Nehmen Sie keine Umbauten oder Modifikationen am Quadrocopter vor.
- Überprüfen Sie bitte vor jeder Verwendung die Funktionssicherheit Ihres Quadrocopters und der Fernsteuerung. Achten Sie dabei auf sichtbare Beschädigungen wie z. B. defekte Steckverbindungen oder beschädigte Kabel. Sämtliche bewegliche Teile am Artikel müssen leichtgängig funktionieren, dürfen jedoch kein Spiel in der Lagerung aufweisen.
- Bei Beschädigung der Kabel oder Anschlüsse lassen Sie diese von autorisiertem Fachpersonal oder dem Kundenservice austauschen.
- Schalten Sie immer zuerst die Fernsteuerung ein. Erst danach darf der Akku des Modells angeschlossen und der Quadrocopter eingeschaltet werden. Andernfalls kann es zu unvorhersehbaren Reaktionen des Artikels kommen und die Rotoren können ungewollt anlaufen!
- Achten Sie bei laufenden Rotoren darauf, dass sich weder Gegenstände noch Körperteile im Dreh- und Ansaugbereich der Rotoren befinden. Halten Sie Hände, Gesicht, Haare und lose Kleidung von den Rotoren fern. Berühren Sie keine bewegten Teile.
- Trennen Sie stets den Akku vom Quadrocopter, wenn Sie Wartungs- und Reinigungsarbeiten ausführen.
- Gehen Sie bei Betrieb des Quadrocopters kein Risiko ein! Ihre eigene Sicherheit und die Ihres Umfeldes hängen von Ihrem verantwortungsbewussten Umgang mit dem Quadrocopter ab.

- Überprüfen Sie, ob in der Umgebung Unfallquellen wie z. B. Kerzen oder Gläser vorhanden sind und stellen Sie sicher, dass sich keine Kinder und auch keine Haus- oder Nutztiere in der Nähe des Quadrocopters befinden. Halten Sie einen Abstand von mindestens 5 m ein.
- Für den Innenraum muss eine Größe von 6 x 4 m gewährleistet werden. Ist diese Raumgröße nicht vorhanden, darf der Quadrocopter nur im Freien verwendet werden. Für Betrieb im Freien darf nur auf Sichtweite und eine max. Höhe von 100 m geflogen werden. Halten Sie hier einen Mindestabstand von 5 m ein.
- Fliegen Sie den Quadrocopter nicht in Arealen, wo es zu schnell wechselnden Temperaturen kommen kann, z. B. über ein Feuer oder über Wasserflächen.
- Wählen Sie eine geeignete Örtlichkeit (Freifläche) zum Betrieb des Quadrocopters aus. Es gilt ein Überflugsverbot und ein Mindestabstand von 100 m zu folgenden Arealen: Menschenansammlungen, Unglücksorten, Katastrophengebieten und anderen Einsatzorten von Behörden und Organisationen mit Sicherheitsaufgaben sowie über mobilen Einrichtungen und Truppen der Bundeswehr im Rahmen angemeldeter Manöver und Übungen, Naturschutzgebieten, Wohngrundstücken, Industrieanlagen, Justizvollzugsanstalten, Einrichtungen des Maßregelvollzugs, militärischen Anlagen und Organisationen, Anlagen der Energieerzeugung und -verteilung sowie über Einrichtungen, in denen erlaubnisbedürftige Tätigkeiten der Schutzstufe 4 nach der Biostoffverordnung ausgeübt werden, soweit nicht der Betreiber der Anlage dem Betrieb ausdrücklich zugestimmt hat, über Krankenhäusern, Bundesfernstraßen, Bundeswasserstraßen, Bahnanlagen sowie über Verfassungsorganen des Bundes oder der Länder oder oberste und obere Bundes- oder Landesbehörden oder diplomatischen und konsularischen Vertretungen sowie internationalen Organisationen, die dort im Sinne des Völkerrechts ihren Sitz haben, und über Liegenschaften von Polizei und anderen Sicherheitsbehörden.

Es gilt ein Überflugsverbot und ein Mindestabstand von 1,5 km zu folgenden Arealen: Flughäfen, Kontrollzonen von Flugplätzen, Staats- oder Militärgebäuden. Lokale Flugverbotszonen müssen vor jedem Flug geprüft werden.

- Der Einsatzbereich des Quadrocopters ist auf Laien bis hin zu geschulten/unterwiesenen Benutzern ausgelegt. Benutzer mit Seh- und/oder Höreinschränkungen dürfen den Quadrocopter nur mit Aufsichtsperson(en) ohne Einschränkungen betreiben. Die Reaktionsfähigkeit muss uneingeschränkt gegeben sein (Müdigkeit, Alkohol- oder Medikamenteneinfluss können zu Fehlreaktionen führen). Weitere Fähigkeiten sind nicht gefordert (z. B. Ausbildung etc.). Eine Einschränkung durch Personen mit unterschiedlichem Geschlecht, mit Links- oder Rechtshändigkeit ist nicht gegeben.
- Fliegen Sie den Quadrocopter nie direkt auf Personen, Tiere oder auf sich selbst zu.
- Sowohl Motor, Elektronik als auch der Akku können sich beim Betrieb des Quadrocopters erwärmen. Machen Sie aus diesem Grund eine Pause von 5-10 Minuten, bevor Sie den Akku wieder laden bzw. mit einem eventuell vorhandenen Ersatz-Akku erneut starten.
- Der unsachgemäße Betrieb kann schwerwiegende Personen- und Sachschäden verursachen! Achten Sie deshalb beim Flugbetrieb auf einen ausreichenden Sicherheitsabstand zu Personen, Tieren und Gegenständen.
- Lassen Sie immer die Fernsteuerung eingeschaltet, solange der Quadrocopter in Betrieb ist. Trennen Sie nach der Landung immer zuerst die Verbindung zwischen Akku-Steckverbindung und Quadrocopter-Steckverbindung. Erst danach darf die Fernsteuerung ausgeschaltet werden.
- Bei einem Defekt oder einer Fehlfunktion ist zuerst die Ursache der Störung zu beseitigen, bevor Sie den Quadrocopter wieder starten.
- Setzen Sie den Quadrocopter und die Fernsteuerung nicht über längere Zeit der direkten Sonneneinstrahlung oder großer Hitze aus.

- Bei einem schweren Absturz (zum Beispiel aus großer Höhe) kann die Kalibrierung beschädigt beschädigt bzw. verstimmt werden. Vor einem erneuten Flug ist daher unbedingt die volle Funktion zu prüfen!
- Bei einem Absturz ist das Gas sofort auf null zu reduzieren. Drehende Rotoren können bei Kontakt mit Hindernissen bzw. beim Aufschlag beschädigt werden. Vor einem erneuten Flug sind diese unbedingt auf eventuelle Risse oder Bruchstellen zu prüfen!
- Um Schäden am Quadrocopter durch Absturz wegen Unterspannung bzw. am Akku durch Tiefentladung zu vermeiden, sind die Leuchtsignale zur Unterspannungsanzeige unbedingt zu beachten (siehe Abschnitt „Unterspannungs-Warnung“).
- In einigen Ländern besteht Versicherungspflicht für Modellflugzeuge und -helikopter, die draußen geflogen werden. Bitte informieren Sie sich bei Ihrem Privathaftpflichtversicherer und vergewissern Sie sich, dass Ihr Quadrocopter in diese Versicherung eingeschlossen ist.
- Achten Sie stets darauf, die Privatsphäre anderer Menschen und Tiere um Sie herum zu respektieren. Filmen Sie keine Menschen aus der Nähe, ohne dass Sie diese vorher um ihre Einwilligung gebeten haben. Beachten Sie außerdem, dass es nicht immer und überall gestattet ist, zu filmen. Beachten Sie die geltenden gesetzlichen Regelungen.

Warnhinweise Batterien/Akku!



ALLGEMEINE WARNHINWEISE

- Bewahren Sie Batterien immer außerhalb der Reichweite von Kindern auf.
- Reinigung und Benutzer-Wartung dürfen nicht von Kindern ohne Beaufsichtigung durchgeführt werden.
- Reinigen Sie bei Bedarf die Batterie- und Gerätekontakte mit einem trockenen und sauberen Tuch.
- Setzen Sie die Batterien keinen extremen Bedingungen aus (z. B. Heizkörpern oder direkter Sonneneinstrahlung).

- Gehen Sie mit einer beschädigten oder auslaufenden Batterie äußerst vorsichtig um und entsorgen Sie diese umgehend vorschriftsmäßig. Tragen Sie dabei Handschuhe.
- Wenn Sie mit Batteriesäure in Berührung kommen, waschen Sie die betreffende Stelle mit Wasser und Seife. Gelangt Batteriesäure in Ihr Auge, spülen Sie es mit Wasser aus und begeben Sie sich umgehend in ärztliche Behandlung!
- Batterien dürfen nicht verschluckt werden! Sollte dies doch passieren, müssen Sie umgehend einen Arzt aufsuchen!
- Werfen Sie die Batterien oder den Akku niemals ins Feuer oder legen diese auf heiße Oberflächen (z. B. Heizkörper oder Herd). Öffnen Sie niemals das Gehäuse oder die Folie oder schließen Sie die Kontakte kurz. Es besteht Brand- oder Explosionsgefahr!
- Vermeiden Sie äußere mechanische Einwirkungen (z. B. Schläge, spitze Gegenstände oder Quetschungen). Es besteht Brand- oder Explosionsgefahr!
- Setzen Sie die Batterien und den Akku keinen Temperaturen von unter 10°C und über 45°C aus.



ZUSÄTZLICHE WARNHINWEISE BATTERIEN (FERNBEDIENUNG)

- Verwenden Sie nur Batterien vom gleichen Hersteller und vom gleichen Typ.
- Entfernen Sie die Batterien, wenn diese verbraucht sind oder der Artikel längere Zeit nicht verwendet wird.
- Neue und gebrauchte Batterien dürfen nicht zusammen verwendet werden.
- Tauschen Sie alle Batterien gleichzeitig aus.
- Nicht wiederaufladbare Batterien dürfen nicht geladen werden.
- **Warnung:** Batterien dürfen nicht geladen oder mit anderen Mitteln reaktiviert, nicht auseinander genommen, nicht ins Feuer geworfen oder kurzgeschlossen werden. Es besteht Brand- oder Explosionsgefahr!
- Beachten Sie die richtige Polarität (+/-) beim Einlegen.
- Entsorgen Sie verbrauchte Batterien ordnungsgemäß bei den kommunalen Sammelstellen oder im Handel.



ZUSÄTZLICHE WARNHINWEISE AKKU (QUADROCOPTER)

- Laden Sie Akku niemals unbeaufsichtigt.
- Aufladbare Batterien dürfen nur unter Aufsicht Erwachsener geladen werden.
- Aufladbare Batterien sind aus dem Artikel herauszunehmen, bevor sie geladen werden.
- Laden Sie den Akku niemals unmittelbar nach dem Gebrauch. Lassen Sie den Akku immer erst abkühlen (min. 5-10 Minuten).
- Aufgrund der besonderen Akku-Steckverbindung ist das Laden des Akkus mit herkömmlichen Ladegeräten nicht möglich.
- Verwenden Sie zum Laden des Akkus ausschließlich das mitgelieferte USB-Ladekabel.
- Laden Sie nur intakte und unbeschädigte Akkus. Sollte die äußere Isolierung des Akkus beschädigt bzw. der Akku verformt bzw. aufgebläht sein, darf er auf keinen Fall aufgeladen werden. In diesem Fall besteht akute Brand- und Explosionsgefahr!
- Da sich sowohl das USB-Ladekabel als auch der Akku während des Ladevorgangs erwärmen, ist es erforderlich, auf eine ausreichende Belüftung zu achten. Decken Sie das USB-Ladekabel und den Akku niemals ab!
- Trennen Sie den Akku vom USB-Ladekabel, wenn er vollständig aufgeladen ist.
- Laden Sie den Akku niemals, während dieser noch am Quadrocopter montiert ist, er könnte Feuer fangen und ihn zerstören.
- Laden und lagern Sie Akkus niemals in der Nähe von großen Hitzequellen oder offenem Feuer, dies könnte einen Brand oder eine Explosion zur Folge haben.
- Lassen Sie einen Akku während des Ladevorganges nicht unbeaufsichtigt und achten Sie auf eine eventuelle Überhitzung des Akkus.
- Laden Sie einen Akku niemals, der durch Überhitzung, Absturz oder Überladung aufgebläht ist.
- Laden Sie niemals einen Akku, der punktiert oder beschädigt ist. Überprüfen Sie den Akku nach dem Absturz sehr genau auf diese Schäden. Sollte der Akku beschädigt sein, entsorgen Sie diesen nach den Vorschriften Ihres Landes.

- Sollte der Akku während des Ladevorganges brennen, löschen Sie diesen Typ Akku mit viel Wasser.
- Das USB-Ladekabel darf nur in trockenen, geschlossenen Innenräumen betrieben werden. USB-Ladekabel und Akku dürfen nicht feucht oder nass werden.
- Schließen Sie die Anschlussklemmen des Akkus niemals kurz. Es besteht Brand- oder Explosionsgefahr.
- Transportieren Sie Akkus nie in Hosen- oder Tragetaschen. Achten Sie auf scharfe oder kantige Objekte, die Ihrem Akku schaden könnten.
- Ist der Akku einem starken Schlag ausgeliefert worden, lagern Sie diesen für die nächsten 30 Minuten an einem sehr sicheren Ort (z. B. in einer Metallkiste). Achten Sie darauf, ob der Akku sich aufbläht und/oder überhitzt.
- Versuchen Sie niemals, einen Akku zu manipulieren, modifizieren oder zu reparieren.
- Nach dem Flug ist der Akku von der Elektronik des Quadrocopters zu trennen. Lassen Sie den Akku nicht an der Elektronik angesteckt, wenn Sie diesen nicht benutzen (z. B. bei Transport oder Lagerung). Andernfalls kann der Akku tiefentladen werden. Dadurch wird er zerstört und unbrauchbar! Zudem besteht die Gefahr von Fehlfunktionen durch Störimpulse. Die Rotoren könnten ungewollt anlaufen und Schäden oder Verletzungen verursachen.
- Beschädigen Sie niemals die Außenhülle des Akkus. Zerschneiden Sie die Folienumhüllung nicht. Stechen Sie nicht mit scharfen Gegenständen in den Akku. Es besteht Brand- und Explosionsgefahr!
- Entsorgen Sie ausgediente Akkus nach Ende ihrer Lebenszeit ordnungsgemäß bei den kommunalen Sammelstellen oder im Handel.

Vorhersehbarer Missbrauch

Achten Sie bei folgenden Punkten auf vermeidbaren Missbrauch:

- Betreiben Sie den Artikel nicht bei ungeeigneten Wetter- oder Umgebungsbedingungen (z. B. auftretendem Regen, Schneefall, Nebel oder Nacht).

- Betreiben Sie den Artikel nicht in zu kleinen Räumen (6 x 4 m) oder wenn sich Gegenstände, Personen oder Tiere in einem Radius von 5 m befinden.
- Überfliegen Sie niemals Flugverbotszonen, verbotene Areale oder öffentliche Einrichtungen und halten Sie die seitlichen Abstände ein (siehe auch „Sicherheitshinweise“).
- Verletzen Sie nicht die Privatsphäre anderer Personen (z. B. mit den Kamerafunktionen).
- Geben Sie den Artikel nicht an Personen unter 14 Jahren ab.
- Das Anbringen von Lasten und Modifikationen jeglicher Art sind verboten.
- Betreiben Sie den Artikel nicht bei gelösten oder defekten Teilen des Artikels (z. B. nach Kollision oder Absturz).

Batterien in die Fernsteuerung einsetzen (Abb. D)

 **VORSICHT: Beachten Sie folgende Anweisungen, um mechanische und elektrische Beschädigungen zu vermeiden.**

Setzen Sie die beiliegenden Batterien (5) in das Batteriefach (2r) der Fernsteuerung (2) ein.

Einsetzen der Batterien

1. Lösen Sie mit Hilfe des Kreuzschlitzschraubendrehers (8) die Schraube des Batteriefachdeckels (2q) auf der Rückseite der Fernsteuerung (2) und entfernen Sie den Batteriefachdeckel (2q).
2. Legen Sie die 2 x 1,5V Batterien vom Typ LR6 (5) vorsichtig in das Batteriefach (2r). Die Batterien müssen sich komplett im Batteriefach (2r) befinden.

-  **VORSICHT:** Achten Sie auf die Plus-/Minus-Pole der Batterien (5) und auf das korrekte Einsetzen, wie auf dem Boden des Batteriefachs (2r) gekennzeichnet.
3. Schrauben Sie den Batteriefachdeckel (2q) an der Rückseite wieder fest.

Batterien austauschen

 **VORSICHT: Beachten Sie folgende Anweisungen, um mechanische und elektrische Beschädigungen zu vermeiden.**

Sollten die Batterien (5) nicht mehr funktionieren, wechseln Sie diese wie beim Einsetzen beschrieben aus.

Entnehmen Sie vor dem Einsetzen der neuen Batterien (5) die im Artikel liegenden Batterien (5).

Akku laden

1. Entfernen Sie den Akku (9) aus dem Akkufach (1g) des Quadrocopters (1) (Abb. E).

 **WARNUNG:** Laden Sie den Akku (9) niemals ,während dieser noch am Quadrocopter (1) montiert ist, er könnte Feuer fangen und ihn zerstören.

Entfernen Sie nicht die Ummantelung des Akkus (9). Diese dient zum Schutz des Akkus (9).

2. Verbinden Sie das Kabelende (6a) des USB-Ladekabels (6) mit der Akku-Steckverbindung (9a) des Akkus (9) (Abb. F).
3. Die Ladekontrollleuchte des USB-Ladekabels (6) schaltet sich ein (Abb. F).
4. Stecken Sie das andere Kabelende (6b) des USB-Ladekabels (6) in einen USB-Port eines eingeschalteten Computers oder einer Ladestation mit USB-Port (Abb. F).
5. Die Ladekontrollleuchte am Kabelende (6b) schaltet sich aus.

 **HINWEIS:** Die Ladezeit beträgt ca. 110–120 Minuten.

6. Trennen Sie nach dem Laden die Akku-Steckverbindung (9a) vom Kabelende (6a) des USB-Ladekabels (6) und ziehen Sie das Kabelende (6b) des USB-Ladekabels (6) aus dem USB-Port.
7. Setzen Sie den Akku (9) ordnungsgemäß in das Akkufach (1g) (siehe „Akku einsetzen“).

Unterspannungs-Warnung

Die Lichter (1h) fangen an zu blinken, wenn der Akku (9) fast leer ist. Laden Sie den Quadrocopter (1), sobald Sie dies feststellen.

Akku einsetzen

1. Öffnen Sie den Akkufachdeckel (1i) des Akkufaches (1g) und legen Sie den Akku (9) ein.
2. Verbinden Sie die Akku-Steckverbindungen (9a) (9b) mit dem Quadrocopter (1).
3. Verschließen Sie das Akkufach (1g) vollständig.

Akku entfernen (Abb. F)

Öffnen Sie den Akkufachdeckel (1i) des Akkufaches (1g) und entnehmen Sie den Akku (9).

 **HINWEIS:** Sollten die Akku-Steckverbindungen (9a) (9b) mit dem Quadrocopter (1) verbunden sein, müssen Sie diese vor der Entnahme des Akkus (9) vom Quadrocopter (1) lösen.

Kamera einstellen (Abb. G)

Die Kamera (1e) sitzt fest unter dem Quadrocopter (1). Drehen Sie die Kamerarädchen nach oben oder unten, um die Kameralinse in der Position zu verstellen.

 **HINWEIS:** Die Kamera (1e) verfügt über eine kleine Status-LED. Aufgrund der Sichtbarkeit werden die Kamerafunktionen zusätzlich über die LEDs des Quadrocopters (1) angezeigt.

Daten übertragen (Abb. H)

Die aufgenommenen Fotos und Filme werden auf der Micro-SD-Karte (10) gespeichert. Um die Daten auf einen Computer oder ein Gerät mit USB-Port (wie z. B. einen Fernseher) zu übertragen gehen Sie wie folgt vor:

1. Die Micro-SD-Karte (10) befindet sich in der Kamera (1e). Drücken Sie auf die Micro-SD-Karte (10) und entnehmen Sie sie aus der Kamera (1e).
2. Schieben Sie die Micro-SD-Karte (10), wie in Abbildung H dargestellt, ganz in den Micro-SD-Karten-USB-Stick (7).

 **HINWEIS:** Achten Sie auf das richtige Einsetzen der Micro-SD-Karte (10). Sie muss fast vollständig im Micro-SD-Karten-USB-Stick (7) verschwinden.

3. Stecken Sie den Micro-SD-Karten-USB-Stick (7) in den USB-Port eines Computers.

4. Der Computer erkennt den Micro-SD-Karten-USB-Stick (7) und Sie können die Daten auf den Computer kopieren.

Geeignete Flugumgebung

Folgende Kriterien sollte eine Umgebung für einen optimalen Flug erfüllen:

- Nahezu windstille Umgebung bis Windstärke 3.
- Lokale Wetterberichte vor dem Flug auf aktuelle und kommende Veränderungen prüfen.
- Personen müssen beim Start einen Sicherheitsabstand von 5 m zum Quadrocopter einhalten.
- Hindernisse vor dem Flug betrachten und ggf. aus dem Weg räumen, entsprechenden Abstand einhalten (>5 m).
- Beobachten Sie Ihre Umgebung auf veränderliche Gegebenheiten, wie z. B. Passanten, Radfahrer oder Straßenverkehr/Fahrzeuge.
- Suchen Sie sich eine große, offene und weite Fläche ohne Hindernisse und achten Sie besonders auf Gebäude, Menschenansammlungen, Hochspannungsleitungen und Bäume.
- Für Kunstflugelemente wie z. B. Loopings, sollte in allen Richtungen ein Platz von ca. 10 m sein.
- Achten Sie auf eine trockene und niederschlagsfreie Umgebung. Fliegen Sie nicht bei schlechten oder feuchten Wetterbedingungen (z. B. bei Schneefall, Nebel, Nacht). Nur wenn die Sichtverhältnisse klar und eindeutig sind, darf der Quadrocopter betrieben werden.
- Die Betriebstemperatur darf nur 10° bis 45° C betragen.
- Beachten Sie auch die Beschränkungen der Drohnenverordnung zu verbotenen Arealen (siehe Abschnitt „Sicherheitshinweise“).

Flugvorbereitung

Bevor Sie mit dem Fliegen des Quadrocopters (1) beginnen, achten Sie auf Folgendes:

1. Stellen Sie den Quadrocopter (1) zum Starten immer auf eine ebene Fläche, damit der Höhen-sensor richtig funktioniert.

 **HINWEIS:** Die Kameralinse entspricht der Vorderseite des Quadrocopters (1).

2. Bewegen Sie den Gas- (2h) und Steuerhebel (2l) immer langsam und vorsichtig mit Gefühl.

 **HINWEIS:** Nach dem Bewegen springt der Gas- und Steuerhebel wieder in die Mitte zurück und der Quadrocopter steigt/sinkt eine gewisse Höhe und bleibt dort.

3. Richten Sie Ihr Augenmerk während des Fluges durchgehend auf den Quadrocopter (1)!

 **VORSICHT:** Behalten Sie den Quadrocopter im Flugbetrieb immer in Sichtweite!

4. Hängen Sie keine Lasten an den Quadrocopter (1).

 **VORSICHT:** Überprüfen Sie vor jedem Flug den Rotorschutz (1c) (Abb. B) auf korrekten Sitz und einwandfreien Zustand. Ansonsten besteht die Gefahr, dass die Rotorblätter (1a), (1b) während des Fluges beschädigt werden und dadurch Verletzungen zur Folge haben können.

Privatsphäre

Achten Sie stets darauf, die Privatsphäre anderer Menschen und Tiere um Sie herum zu respektieren. Filmen Sie keine Menschen aus der Nähe, ohne dass Sie diese vorher um Ihre Einwilligung gebeten haben. Beachten Sie außerdem, dass es nicht immer und überall gestattet ist zu filmen. Beachten Sie die geltenden gesetzlichen Regelungen.

Flug starten und Quadrocopter steuern

Achten Sie während des Fluges auf vorhersehbare Fehlanwendungen durch:

- Plötzlich auftretende Wetterveränderungen
- Plötzlich auftretende Windänderungen (Windböen)
- Verlust der Sichtweite
- Direkte Sonneneinstrahlung (Überhitzung, Einschränkung der Sicht mit Verlust der Flugkontrolle).

Flug starten (Abb. J)

1. Schalten Sie den Quadrocopter (1) am Schalter (1d) aus (OFF).
2. Drücken Sie den Ein-/Ausschalter (2a) auf der Fernsteuerung (2) (Abb. J). Die Felder auf dem Display (2j) blinken.

 **HINWEIS:** Schalten Sie immer zuerst die Fernsteuerung (2) ein.

3. Stecken Sie das spannungsregulierende Kabel (9b) in die dafür vorgesehene Quadrocopter-Steckverbindung.
4. Verbinden Sie die Akku-Steckverbindung (9a) mit der Quadrocopter-Steckverbindung.
5. Stellen Sie den Ein-/Ausschalter (1d) auf ON (Abb. J). Die Kontrollleuchten (1h) des Quadrocopters (1) blinken abwechselnd und ein Signalton ertönt von der Fernsteuerung (2) aus.
6. Schieben Sie den Gashebel (2h) ganz nach vorne und danach ganz nach hinten.

 **HINWEIS:** Durch diesen Vorgang wird zwischen dem Quadrocopter (1) und der Fernsteuerung (2) ein Kontakt hergestellt. Wird der Gashebel (2h) nicht zuerst nach vorne und danach nach hinten gesteuert, bleibt der Quadrocopter (1) gesichert und ist nicht flugbereit. Es ertönen Signaltöne von der Fernsteuerung (2). Die Kontrollleuchten (1h) des Quadrocopters (1) leuchten dauerhaft. Der Quadrocopter (1) ist jetzt flugbereit.

 **HINWEIS:** Auf dem Display (2j) wird Ihnen die Geschwindigkeit und der Modus NORMAL angezeigt.

7. Drücken Sie die Taste START/LAND (2i) vorne an der Fernbedienung. Die Rotorblätter fangen an sich zu drehen.

Quadrocopter steuern

Durch den integrierten Höhengsensor hält der Quadrocopter automatisch die Höhe und vereinfacht erste Flugmanöver und verbessert das Erstellen von Fotos/Videos. Sie haben verschiedene Steuermöglichkeiten:

- **Steigen/Sinken (Gas) (Abb. K)**
Durch Betätigung des Gashebels (2h) nach vorne wird die Drehzahl der Rotoren (1a), (1b) erhöht. Der Quadrocopter (1) beginnt zu steigen. Durch Betätigung des Gashebels (2h) nach hinten wird die Drehzahl der Rotoren (1a), (1b) reduziert. Der Quadrocopter (1) beginnt zu sinken.
- **Links/Rechts drehen (Gier) (Abb. L)**
Durch Betätigung des Gashebels (2h) nach links oder rechts wird der Quadrocopter (1) um die Hochachse gedreht, das heißt der Quadrocopter (1) rotiert nach rechts oder links.

- **Vor-/Rückwärts bewegen (Nick) (Abb. M)**

Indem Sie den Steuerhebel (2l) nach vorne oder hinten bewegen, fliegt der Quadrocopter (1) nach vorne oder hinten.

- **Links/Rechts schweben (Roll) (Abb. N)**

Wollen Sie eine Bewegung nach rechts oder links ausführen ohne den Quadrocopter (1) zu drehen, also seitwärts schweben, so bewegen Sie den rechten Steuerhebel (2l) nach links oder rechts.

- **Drehen (Gier-Trimmung) (Abb. Q)**

Sollte sich der Quadrocopter (1) um die eigene Achse drehen, ohne dass Sie den Steuerhebel (2l) bewegen, können Sie dies mit der Gier-Trimmung korrigieren. Dreht sich der Quadrocopter (1) im Uhrzeigersinn, so drücken Sie die Gier-Trimm Taste nach links (2f), dreht er sich gegen den Uhrzeigersinn, drücken Sie die Trimm Taste nach rechts (2d). Sie können so die ungewollte Gier-Bewegung mit einer Trimmung in die entgegengesetzte Richtung.

- **Richtung (Roll- und Nick-Trimmung) (Abb. R)**

Sollte eine Vor- oder Rückwärtsbewegung stattfinden, obwohl Sie den Steuerhebel (2l) gar nicht benutzen, so können Sie dies mit der Nick-Trimmung korrigieren. Fliegt der Quadrocopter (1) nach vorne, drücken Sie die Nick-Trimm Taste (2o) und umgekehrt (2m). Sie wirken mit der Trimm-Einstellung der ungewollten Bewegung entgegen.

Sollte sich der Quadrocopter (1) selbstständig seitwärts bewegen, so können Sie dies mit der Roll-Trimmung korrigieren.

Schwebt der Quadrocopter (1) seitwärts nach links, so drücken Sie die Trimm Taste (2n) nach rechts und umgekehrt (2p). Sie wirken der ungewollten Bewegung also entgegen.

- **Headless Mode (Abb. T)**

Hierbei handelt es sich um eine Flughilfe, die den Quadrocopter (1) immer in die gesteuerte Richtung fliegen lässt, sobald diese aktiviert ist und zu empfehlen, wenn nur wenig Flugerfahrung vorhanden ist.

Der Quadrocopter (1) fliegt z. B. immer vom Piloten aus gesehen nach rechts, wenn mit der Taste (2c) der Non-head Mode aktiviert wurde und mit dem Steuerhebel (2l) nach rechts gesteuert wird - egal, ob die Vorderseite des Quadrocopters (1) (Kameralinse) nach hinten, links, vorne oder rechts zeigt.

Ist dieser Modus deaktiviert, fliegt der Quadrocopter (1) in die Richtung in die die Vorderseite (Kameralinse) zeigt (auch wenn sich der Quadrocopter (1) gedreht hat).

i HINWEIS: Die Fernsteuerung (2) und der Quadrocopter (1) müssen beim Aktivieren des Headless Mode genau gleich ausgerichtet sein! Aktivieren Sie den Headless Mode nur in der angegebenen Position, andernfalls kann es dazu führen, dass Steuerbefehle nicht korrekt ausgeführt werden.

1. Legen Sie zum Aktivieren des Headless-Modus den Quadrocopter (1) und die Fernsteuerung (2) hintereinander und drücken Sie die Taste (2c) auf der Fernsteuerung (2). Auf dem Display (2i) leuchtet das Feld HEADLESS und die Lichter des Quadrocopters blinken langsam, solange der Modus aktiv ist.
2. Drücken Sie die Taste (2c) erneut, um den Modus zu deaktivieren. Auf dem Display (2i) leuchtet das Feld NORMAL und die Lichter leuchten wieder dauerhaft.

- **Automatische Rückkehr zum Piloten (Abb. U)**

Drücken Sie die aktive Taste (2c) ca. 3 Sekunden, wenn der Quadrocopter den zurückgelegten Weg zurückfliegen soll.

i HINWEIS: Beachten Sie, dass durch Drehungen des Quadrocopters der Rückweg abweichen kann. Durch wiederholtes Drücken der Taste (2c) oder Bewegen des Steuerhebels (2l), wird der Vorgang abgebrochen.

- **Geschwindigkeit einstellen (Abb. O)**

Sie können an der Fernsteuerung (2) durch wiederholtes Drücken der Tasten (2e) (2g) die Geschwindigkeiten für den Flug einstellen. Als Grundeinstellung ist die Geschwindigkeit 2 von insgesamt vier Geschwindigkeitsstufen eingestellt.

Auf dem Display (2j) leuchten die jeweiligen Stufen auf.

Geschwindigkeit 1 (Piepton ertönt einmal)

Für die ersten Versuche mit wenig Flugenerfahrung.

Geschwindigkeit 2 (Piepton ertönt zweimal)

Für Piloten mit ersten Flugenerfahrungen.

Geschwindigkeit 3 (Piepton ertönt dreimal)

Für erfahrene Piloten.

Geschwindigkeit 4 (Piepton ertönt viermal)

Für sehr erfahrene Piloten.

 **HINWEIS:** Beim Aus- und Wiedereinschalten der Fernsteuerung befindet sich der Quadrocopter (1) wieder bei Geschwindigkeit 2.

360°-Überschlag (Abb. P)

1. Steuern Sie den Quadrocopter (1) auf eine Höhe von ca. 10 m.
2. Lassen Sie ihn im Schwebeflug und drücken Sie einmal die Taste (2k), die sich vorne an der Fernbedienung befindet. Ein Signalton ertönt und auf dem Display (2j) leuchtet das FLIP-Feld.
3. Bewegen Sie den Steuerhebel (2l) in die Richtung, in die der Überschlag geflogen werden soll.
4. Der Quadrocopter (1) macht einen 360°-Überschlag.

Nach dem Überschlag ist der Quadrocopter (1) im normalen Flugmodus und Sie können einen weiteren Überschlag wiederholen.

Wiederholen Sie hierfür die Schritte 1-4.

Drücken Sie die Taste (2k) erneut, wenn Sie doch keinen Überschlag machen wollen und diese schon gedrückt hatten.

 **VORSICHT:** Für einen 360°-Überschlag benötigen Sie eine ausreichende Flughöhe (mindestens 10 m).

Kalibrierung

Es kann vorkommen, dass der Quadrocopter (1) unkontrollierbar fliegt und kalibriert werden muss. Gehen Sie dazu wie folgt vor:

1. Stellen Sie den eingeschalteten Quadrocopter (1) auf eine waagerechte, ebene Fläche.

2. Schieben Sie an der eingeschalteten Fernbedienung (2) gleichzeitig den Gashebel (2h) nach hinten links und den Steuerhebel (2l) nach hinten rechts. Die Kontrollleuchten (1h) des Quadrocopters (1) blinken ca. 3 Sekunden auf. Sobald die Kontrollleuchten (1h) dauerhaft leuchten, ist die Kalibrierung abgeschlossen und der Quadrocopter flugbereit.

 **HINWEIS:** Wiederholen Sie die Kalibrierung, wenn der Quadrocopter noch immer unkontrolliert in eine Richtung fliegt.

Daten aufnehmen (Abb. S)

Sie haben die Möglichkeit mit der Kamera Fotos oder Videos aufzunehmen.

 **HINWEIS:** Entfernen Sie vor dem ersten Gebrauch die Schutzfolie auf der Linse.

Foto

1. Drücken Sie einmal auf die Taste Kamera (2b).
2. Ein Signalton ertönt, auf dem Display (2j) leuchtet das Feld CAMERA und die LED-Lichter (1h) des Quadrocopters (1) hören kurz auf zu leuchten. Die Kamera (1e) hat ein Foto aufgenommen.

Video

1. Halten Sie die Taste Kamera (2b) ca. 3 Sekunden gedrückt.
2. Ein Signalton ertönt und die LED-Lichter (1h) des Quadrocopters (1) blinken. Jetzt filmt die Kamera (1e).
3. Drücken Sie die Taste Kamera (2b), um das Aufnehmen der Kamera (1e) zu beenden. Es ertönt als Bestätigung ein Signalton und die LED-Lichter (1h) des Quadrocopters (1) leuchten durchgehend.

Flug beenden

1. Drücken Sie die Taste START/LAND (2i). Der Quadrocopter fliegt langsam nach unten und landet.

Nachdem der Quadrocopter (1) sicher gelandet ist, schalten Sie diesen ordnungsgemäß aus.

1. Schalten Sie den Ein-/Ausschalter (1d) des Quadrocopters auf die Position OFF.
2. Schalten Sie den Ein-/Ausschalter (2a) der Fernbedienung (2) aus.

3. Entnehmen Sie den Akku (9) (siehe „Akku entfernen“).

Rotorschutz

Der Rotorschutz (1c) dient zur Sicherheit gegen Verletzungen (z. B. Schnitt-, Haut- oder Augenverletzungen) und zum Schutz gegen oder bei Kollisionen. Diese sind fest montiert. Falls sich ein Rotorschutz löst, ziehen Sie die Befestigungsschrauben wieder an und überprüfen Sie die Funktion und den korrekten Sitz der Rotorschützer (1c).



WARNUNG: Betreiben Sie den Quadrocopter (1) niemals ohne Rotorschutz (1c)! Entfernen Sie die Rotorschützer (1c) nicht eigenwillig, um sich selbst und/oder andere Personen und Tiere nicht zu gefährden!

Reinigung, Reparatur und Lagerung



VORSICHT: Vor allen Arbeiten müssen der Ein-/Ausschalter (1d) des Quadrocopters auf der Position OFF und der Akku (9) entfernt sein.

Der Quadrocopter (1) muss immer trocken gehalten und nach jedem Flug von eventuellen Verschmutzungen wie z. B. Wollfäden, Haaren, Staub etc. befreit werden.

Verwenden Sie zur Reinigung ein trockenes Tuch und vermeiden Sie den Kontakt mit Wasser an Elektronik, Akku und Motoren.

Lagern Sie den Quadrocopter (1) an einem trockenen und staubfreien Ort ohne direkte Sonneneinstrahlung. Die optimale Lagertemperatur liegt zwischen 10°C und 25°C. Trennen Sie bei Nichtgebrauch die Akku-Steckverbindungen (9a/9b) oder zum Ladekabel (6). Entnehmen Sie die Batterien (5) aus der Fernsteuerung.

Rotorblätter austauschen (Abb. 1)

Tauschen Sie die Rotorblätter (3), (4) aus, sobald sie beschädigt sind.



HINWEIS:

Es gibt zwei verschiedene Arten von Rotorblättern (3), (4). Die Rotorblätter (3) sind rechts-drehend und die Rotorblätter (4) sind links-drehend. Hier zur besseren Veranschaulichung in der Anleitung grau hinterlegt.

Beide Arten haben Markierungen auf der Unterseite (A und B), die beim Austausch zu beachten sind und mit den Markierungen auf dem Quadrocopter (1) übereinstimmen müssen.



WARNUNG: Bei beschädigten Rotorblättern (3), (4) besteht die Gefahr, dass sich während der Nutzung Materialteile ablösen und zu Beschädigung oder Gefährdung der Umgebung führen.

Zum Wechseln eines Rotorblattes (3), (4) gehen Sie wie folgt vor:

1. Lösen und entfernen Sie mit dem Kreuzschlitzschraubendreher (8) die Schraube des auszutauschenden Rotorblattes (3), (4).
2. Ziehen Sie das kaputte Rotorblatt (3), (4) vom Quadrocopter (1).
3. Setzen Sie das neue Rotorblatt (3), (4) auf die Position, wo vorher das beschädigte Rotorblatt (3), (4) saß.
4. Schrauben Sie das neue Rotorblatt (3), (4) mit der Schraube auf dem Quadrocopter (1) fest.



VORSICHT: Setzen Sie immer die mit A markierten Rotorblätter auf die mit A gekennzeichneten Rotorarme. Setzen Sie die mit B markierten Rotorblätter auf die mit B gekennzeichneten Rotorarme.

Hinweise zur Entsorgung

Entsorgen Sie den Artikel und die Verpackungsmaterialien entsprechend aktueller örtlicher Vorschriften. Verpackungsmaterialien wie z. B. Folienbeutel gehören nicht in Kinderhände. Bewahren Sie das Verpackungsmaterial für Kinder unerreikbaar auf.



Geräte, die mit dem nebenstehenden Symbol gekennzeichnet sind, dürfen nicht mit dem Hausmüll entsorgt werden. Sie sind verpflichtet, solche Elektro- und Elektronik-Altgeräte separat zu entsorgen. Informieren Sie sich bitte bei Ihrer Kommune über die Möglichkeiten der geregelten Entsorgung. Entfernen Sie vor dem Entsorgen die Batterien/den Akku aus dem Artikel.

Entsorgungsmaßnahmen

Batterien/Akku



Bitte beachten: Bei Batterien/Akku handelt es sich um Sondermüll, der gemäß Gesetz nicht über den Hausmüll entsorgt werden darf. Sie können ausgediente Batterien/Akkus unentgeltlich bei den kommunalen Sammelstellen oder im Handel abgeben. Hier stehen spezielle Sammelbehälter bereit.

Hinweise zur Garantie und Serviceabwicklung

Der Artikel wurde mit großer Sorgfalt und unter ständiger Kontrolle produziert. Sie erhalten auf diesen Artikel drei Jahre Garantie ab Kaufdatum. Bitte bewahren Sie den Kassenbon auf.

Die Garantie gilt nur für Material- und Fabrikationsfehler und entfällt bei missbräuchlicher oder unsachgemäßer Behandlung. Ihre gesetzlichen Rechte, insbesondere die Gewährleistungsrechte, werden durch diese Garantie nicht eingeschränkt. Bei etwaigen Beanstandungen wenden Sie sich bitte an die unten stehende Service-Hotline oder setzen Sie sich per E-Mail mit uns in Verbindung. Unsere Servicemitarbeiter werden das weitere Vorgehen schnellstmöglich mit Ihnen abstimmen. Wir werden Sie in jedem Fall persönlich beraten.

Die Garantiezeit wird durch etwaige Reparaturen aufgrund der Garantie, gesetzlicher Gewährleistung oder Kulanz nicht verlängert. Dies gilt auch für ersetzte und reparierte Teile.

Nach Ablauf der Garantie anfallende Reparaturen sind kostenpflichtig.

IAN: 306200

- Ⓓ Service Deutschland
Tel.: 0800-5435111
E-Mail: deltasport@lidl.de
- Ⓐ Service Österreich
Tel.: 0820 201 222 (0,15 EUR/Min.)
E-Mail: deltasport@lidl.at
- Ⓒ Service Schweiz
Tel.: 0842 665566
(0,08 CHF/Min., Mobilfunk
max. 0,40 CHF/Min.)
E-Mail: deltasport@lidl.ch