



HAMMER DRILL PBH 800 A1

HR

UDARNI ČEKIĆ

Prijevod originalnih uputa za uporabu

RO

CIOCAN ROTOPERCUTOR

Traducerea instrucțiunilor de utilizare original

DE AT CH

BOHR- UND MEISSELHAMMER

Originalbetriebsanleitung

RS

UDARNA BUŠILICA

Prevod originalnog uputstva za upotrebu

BG

ПЕРФОРАТОР

Превод на оригиналното ръководство за експлоатация

IAN 303398



HR

Prije nego što pročitate tekst, otvorite stranicu sa slikama i upoznajte se na osnovu toga sa svim funkcijama uređaja.

RS

Pre čitanja rasklopite obe strane sa slikama te se upoznajte sa svim funkcijama uređaja.

RO

Înainte de a citi instrucțiunile, priviți imaginile și familiarizați-vă cu toate funcțiile aparatului.

BG

Преди да прочетете отворете страницата с фигурите и след това се запознайте с всички функции на уреда.

DE AT CH

Klappen Sie vor dem Lesen die Seite mit den Abbildungen aus und machen Sie sich anschließend mit allen Funktionen des Gerätes vertraut.

HR	Prijevod originalnih uputa za uporabu	Stranica	1
RS	Prevod originalnog uputstva za upotrebu	Strana	11
RO	Traducerea instrucțiunilor de utilizare original	Pagina	21
BG	Превод на оригиналното ръководство за експлоатация	Страница	31
DE/AT/CH	Originalbetriebsanleitung	Seite	45

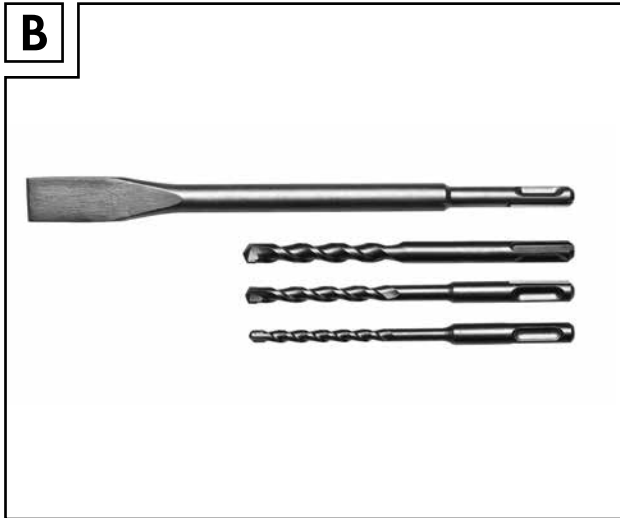
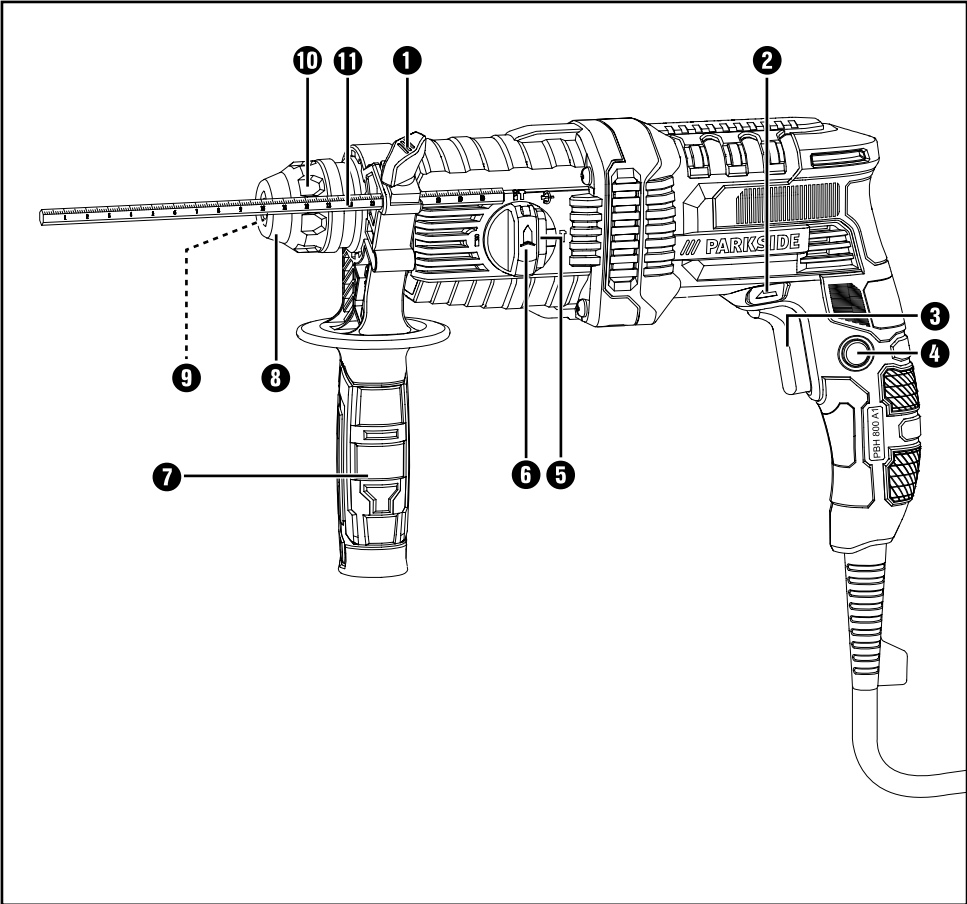

Sadržaj

Uvod	2
Namjenska uporaba	2
Prikazane komponente	2
Opseg isporuke	2
Tehnički podaci	2
Opće sigurnosne upute za električne alate	3
1. Sigurnost na radnom mjestu	3
2. Električna sigurnost	3
3. Sigurnost osoba	4
4. Korištenje i rukovanje električnim alatom	4
5. Servis	5
Sigurnosne napomene specifične za udarne bušilice	5
Originalni pribor / dodatni uređaji	6
Puštanje u rad	6
Dodatna ručka	6
Dubinski graničnik	6
Umetanje / vađenje alata	6
Čeljust za brzo zatezanje za svrdla s okruglom osovinom	6
Rukovanje	7
Odabir načina rada	7
Uključivanje i isključivanje	7
Podешavanje broja okretaja	7
Promjena smjera okretanja	7
Održavanje i čišćenje	7
Zbrinjavanje	8
Jamstvo tvrtke Kompennass Handels GmbH	8
Servis	9
Uvoznik	9
Prijevod originalne izjave o sukladnosti	10

UDARNI ČEKIĆ PBH 800 A1

Uvod

Čestitamo na kupnji Vašeg novog uređaja. Time ste se odlučili za vrlo kvalitetan proizvod. Upute za uporabu sastavni su dio ovog proizvoda. One sadrže važne napomene za sigurnost, rukovanje i zbrinjavanje. Prije uporabe proizvoda upoznajte se sa svim napomenama za rukovanje i sa svim sigurnosnim napomenama. Proizvod koristite isključivo na opisani način i u navedenim područjima uporabe. U slučaju predaje proizvoda trećim osobama, priložite i također predajte i svu dokumentaciju.

Namjenska uporaba

Udarni čekić PBH 800 A1 (u nastavku „uređaj“) prikladna je za:

- Udarno bušenje u cigli, betonu i kamenu
- Klesanje u betonu, kamenu i žbuci
- Bušenje u kamenu, drvetu i metalu

Svaki drugi način uporabe i svaka izmjena uređaja smatra se nenamjenskom i krije znatnu opasnost od nezgode.

Proizvođač ne preuzima odgovornost za štete nastale nenamjenskom uporabom uređaja.

Uređaj nije namijenjen za komercijalnu uporabu.

Prikazane komponente

- 1 Leptirasta matica
- 2 Prekidač za odabir smjera okretanja
- 3 Prekidač UKLJ/ISKLJ
- 4 Tipka za fiksiranje prekidača UKLJ/ISKLJ
- 5 Tipka za deblokadu prekidača za odabir funkcije
- 6 Prekidač za odabir funkcije
- 7 Dodatna ručka
- 8 Kapa za zaštitu od prašine
- 9 Prihvatnik za alat
- 10 Čahura za blokadu
- 11 Dubinski graničnik (nije montiran)
- 12 Čeljust za brzo zatezanje

Opseg isporuke

- 1 Udarni čekić PBH 800 A1
- 1 Dodatna ručka
- 1 Čeljust za brzo zatezanje s glavom prema sustavu SDS-plus (vidi sliku A)
- 3 SDS svrdla (6/8/10 x 150 mm) (vidi sliku B)
- 1 Plosnato dlijeto (14 x 250 mm) (vidi sliku B)
- 1 Dubinski graničnik
- 1 Kofer za nošenje
- 1 Upute za uporabu

Tehnički podaci

Nazivna snaga:	800 W
Nazivni napon:	230 V ~ 50 Hz (Izmjenična struja)
Nazivni broj okretaja u praznom hodu:	n_0 0-1650 min ⁻¹
Broj udaraca:	0-7500 min ⁻¹
Energija udarca:	1,2 J
Maksimalan promjer bušenja:	13 mm za čelik 24 mm za drvo 19 mm za beton
Razred zašтите:	II/III (dvostruka izolacija)

Vrijednost emisije buke:

Mjerna vrijednost buke izmjerena je sukladno EN 60745. Procijenjena A razina emisije buke električnog alata tipično iznosi:

Udarno bušenje:

Razina zvučnog tlaka:	$L_{pA} = 90$ dB(A)
Odstupanje K:	3 dB
Razina zvučnog učinka:	$L_{WA} = 101$ dB(A)
Odstupanje K:	3 dB

Klesanje:

Razina zvučnog tlaka:	$L_{pA} = 93$ dB(A)
Odstupanje K:	3 dB
Razina zvučnog učinka:	$L_{WA} = 104$ dB(A)
Odstupanje K:	3 dB

Nosite zaštitu sluha!

Ukupna vrijednost vibracija:

Ukupne vrijednosti vibracija (zbroj vektora triju smjerova) izračunate su u skladu s normom EN 60745:

Udarno bušenje

u betonu: $a_{h(HD)} = 6,5 \text{ m/s}^2$, $K = 1,5 \text{ m/s}^2$

Klesanje: $a_{h(\text{Cheq})} = 7,438 \text{ m/s}^2$, $K = 1,5 \text{ m/s}^2$

NAPOMENA

- ▶ Razina vibracija navedena u ovim uputama izmjerena je u skladu s normiranom procedurom mjerenja i može se koristiti za usporedbu uređaja. Navedena razina emisije vibracija može se koristiti i za uvodnu procjenu izloženosti.

⚠ UPOZORENJE!

- ▶ Razina vibracija mijenja se ovisno o uporabi električnog alata i u mnogim slučajevima može biti iznad vrijednosti navedene u ovim uputama. Vibracijsko opterećenje može se i podcijeniti ako se električni alat redovito koristi na takav način. Nastojte održavati što manje opterećenje vibracijama. Primjeri mjera za smanjenje opterećenja vibracijama su nošenje rukavica prilikom uporabe uređaja i ograničenje radnog vremena. Pritom treba uzeti u obzir sve sastavne dijelove ciklusa pogona (primjerice razdoblja u kojima je električni uređaj isključen, kao i razdoblja u kojima je uređaj uključen ali radi bez opterećenja).



Opće sigurnosne upute za električne alate

⚠ UPOZORENJE!

- ▶ Pročitajte sve sigurnosne napomene i upute. Nepridržavanje sigurnosnih napomena i uputa može uzrokovati strujni udar, požar i/ili teške ozljede.

Sačuvajte sve sigurnosne napomene i upute za buduću uporabu.

Pojam „električni alat“ koji se koristi u sigurnosnim napomenama odnosi se na električni alat s mrežnim napajanjem (s mrežnim kabelom) i na električni alat s pogonom na baterije (bez mrežnog kabela).

1. Sigurnost na radnom mjestu

- Radno mjesto držite čistim i dobro osvijetljenim. Neuredno i neosvijetljeno radno mjesto može uzrokovati nezgode.
- Električni alat ne koristite u eksplozivnom okruženju u kojem se nalaze zapaljive tekućine, plinovi ili prašina. Električni uređaji stvaraju iskre koje mogu zapaliti prašinu ili pare.
- Djecu i druge osobe držite podalje tijekom korištenja električnog alata. U slučaju nepažnje možete izgubiti kontrolu nad uređajem.

2. Električna sigurnost

- Utikač električnog alata mora pristajati u utičnicu. Utikač se ni na koji način ne smije mijenjati. Ne koristite adapterske utikače s uzemljenim električnim alatom. Neizmijenjeni utikači i odgovarajuće utičnice umanjuju rizik od strujnog udara.
- Izbjegavajte tjelesni kontakt s uzemljenim površinama kao što su cijevi, sustavi grijanja, štednjaci ili hladnjaci. Rizik od strujnog udara veći je kada je tijelo uzemljeno.

- c) Električni alat držite podalje od kiše i vlage. Prodiranje vode u električni uređaj povećava rizik od strujnog udara.
- d) Ne koristite kabel za druge namjene, primjerice za nošenje uređaja, vješanje uređaja ili izvlačenje utikača iz utičnice. Kabel uređaja držite podalje od izvora topline, ulja, oštih bridova i pokretnih dijelova uređaja. Oštećeni ili zapetljani kabeli povećavaju rizik od strujnog udara.
- e) Ako električni alat koristite na otvorenom, koristite samo produžne kabele koji su prikladni za uporabu na otvorenom. Uporaba takve vrste produžnog kabela prikladnog za uporabu na otvorenom umanjuje rizik od strujnog udara.
- f) Ako nije moguće izbjeći uporabu električnog alata u vlažnom okruženju, koristite fido sklopku. Korištenje fido sklopke smanjuje rizik od strujnog udara.

3. Sigurnost osoba

- a) Uvijek budite pažljivi i pazite na ono što radite, i električnim alatom rukujte razumno. Električni alat ne koristite ako ste umorni ili pod utjecajem droga, alkohola ili lijekova. Samo jedan trenutak nepažnje za vrijeme uporabe električnog alata može dovesti do ozbiljnih ozljeda.
- b) Nosite osobnu zaštitnu opremu i uvijek nosite zaštitne naočale. Nošenje osobne zaštitne opreme kao što je maska protiv prašine, nošenje sigurnosnih cipela s potplatima koji ne klize, zaštitnih rukavica, zaštitne kacige ili zaštite za sluh – ovisno o vrsti i namjeni električnog alata – umanjuje rizik od ozljeda.
- c) Izbjegavajte nehotično uključivanje uređaja. Uvjerite se da je električni alat isključen prije nego ga priključite na napajanje i/ili bateriju, uhvatite ili nosite. Ako prilikom nošenja uređaja prst držite na prekidaču UKLJ/ISKU ili priključite napajanje uključenog uređaja, može doći do nezgode.
- d) Alat za podešavanje ili ključeve za matice uklonite prije uključivanja električnog alata. Alat ili ključ koji se nalazi u rotirajućem dijelu uređaja mogu dovesti do ozljeda.
- e) Izbjegavajte neprirodan položaj tijela. Pobrinite se da čvrsto stojite i održavajte ravnotežu u svakom trenutku. Na taj ćete način moći bolje kontrolirati električni alat u neočekivanim situacijama.
- f) Nosite prikladnu odjeću. Ne nosite široku odjeću ili nakit. Kosu, odjeću i rukavice držite podalje od pokretnih dijelova. Pokretni dijelovi mogu zahvatiti ležernu, široku odjeću, nakit ili kosu.
- g) Ako je moguće montirati usisivač i sustav za prihvat piljevine, uvjerite se da su priključeni i da se ispravno koriste. Uporaba usisivača može smanjiti ugroženost prašinom.

4. Korištenje i rukovanje električnim alatom

- a) Ne preopterećujte uređaj. Koristite električni alat prikladan za vrstu posla koji obavljate. Prikladnim električnim alatom moći ćete bolje i sigurnije raditi u navedenom području.
- b) Ne koristite električne alate s oštećenim prekidačima. Električni alat koji ne možete uključiti i isključiti opasan je i treba ga popraviti.
- c) Izvucite utikač iz utičnice i/ili odstranite bateriju prije nego što započnete podešavati uređaj, mijenjati pribor ili odložite uređaj. Ova mjera predostrožnosti onemogućuje nehotično uključivanje uređaja.
- d) Električni alat koji se ne koristi čuvajte izvan dohvata djece. Osobama koje nisu upoznate s načinom rada uređaja ili nisu pročitale upute nemojte dozvoliti da koriste uređaj. Električni alat je opasan ako njime rukuju osobe bez iskustva.
- e) Pažljivo održavajte električni alat. Provjerite rade li svi pokretni dijelovi uređaja besprijekorno i da slučajno nisu zaglavljani. Provjerite da dijelovi uređaja eventualno nisu odlomljeni ili da dijelovi nisu do te mjere oštećeni, da ometaju rad električnog alata. Prije uporabe uređaja oštećene dijelove dajte popraviti. Mnoge nesreće uzrokovane su loše održanim električnim alatom.

- f) Sav alat za rezanje održavajte oštrim i čistim. Pažljivo održavani alat za rezanje s oštrim oštricama rjeđe se zaglavljuje i lakše se navodi.
- g) Električni alat, pribor i drugi alat koristite prema odgovarajućim uputama. Pritom u obzir uvijek uzmite i uvjete rada, kao i vrstu posla koji treba obaviti. Uporaba električnog alata u druge svrhe osim ovdje opisanih može uzrokovati opasne situacije.



5. Servis

- a) Popravak električnog alata prepustite isključivo kvalificiranim stručnjacima i koristite samo originalne rezervne dijelove. Na taj način osiguravate trajnu sigurnost električnog alata.



UPOZORENJE: Mogućnost strujnog udara !
Ne otvarati kućište proizvoda !

Sigurnosne napomene specifične za udarne bušilice

-  Nosite zaštitu sluha. Djelovanje buke može uzrokovati gubitak sluha.
- Koristite dodatne ručke isporučene zajedno s uređajem. Gubitak kontrole može dovesti do ozljeda.
- Tijekom izvođenja radova prilikom kojih alat može zahvatiti skrivene naponske vodove ili vlastiti mrežni kabel, električni alat držite samo za izoliranu površinu namijenjenu za pridržavanje. Kontakt s vodom pod naponom može pod napon dovesti i metalne dijelove uređaja te uzrokovati strujni udar.
-  Nosite masku za zaštitu od prašine.

UPOZORENJE! OTROVNE PRAŠINE!

- Obradivanje štetnih/otrovnih prašina predstavlja ugrožavanje zdravlja osobe koja rukuje uređajem i osoba koje se nalaze u blizini.

■ OPREZ, VODOVI! OPASNOST!

Pazite kako ne biste došli u dodir s vodovima struje, vode ili plina, prilikom rada s električnim alatima. Prije bušenja i izrade otvora u zidovima eventualno obavite provjeru pomoću uređaja za traženje vodova.

Preostali rizici

Čak i ako ovaj električni alat propisno koristite, uvijek postoje preostali rizici. Zbog dizajna i izvedbe ovog električnog alata mogu nastati sljedeće opasnosti:

1. Oštećenje pluća, ukoliko se ne nosi odgovarajuća maska za zaštitu od prašine.
2. Oštećenje sluha, ukoliko se ne nosi odgovarajuća zaštita za sluh.
3. Zdravstvena oštećenja uslijed vibracija za ruke, ukoliko se uređaj koristi tijekom dužeg vremena ili se propisno ne drži i ne održava.

UPOZORENJE!

- Ovaj električni alata tijekom rada generira elektromagnetsko polje. To polje pod određenim uvjetima može utjecati na rad aktivnih ili pasivnih medicinskih implantata. Kako bi se umanjio rizik od ozbiljnih ili smrtonosnih ozljeda, osobama s medicinskim implantatima preporučujemo da se prije korištenja stroja posavjetuju sa svojim liječnikom i proizvođačem medicinskih implantata.

Originalni pribor / dodatni uređaji

- Koristite samo pribor i dodatne uređaje navedene u uputama za uporabu, odnosno čiji su nastavci kompatibilni s uređajem.

Puštanje u rad

Dodatna ručka

NAPOMENA

- ▶ Iz sigurnosnih razloga ovaj uređaj smijete koristiti isključivo s montiranom dodatnom ručkom **7**.
- ◆ Položaj za hvatanje dodatne ručke **7** može se promijeniti. Okrenite leptirasti vijak **1** suprotno od smjera kazaljke na satu i dodatnu ručku **7** lagano povucite od uređaja.
- ◆ Zakrenite dodatnu ručku **7** u željeni položaj.
- ◆ Položaji na rasteru na dodatnoj ručki **7** moraju se gurnuti na oba sigurnosna zatika na vratu osovine uređaja.
- ◆ Nakon toga ponovno zategnite leptirastu maticu **1** u smjeru kazaljke na satu.

NAPOMENA

- ▶ Ovisno o radnom položaju, dodatnu ručku **7** postavite u različite položaje na rasteru. Pritom dodatnu ručku **7** otpustite i zaključajte na gore opisani način.

Dubinski graničnik

- ◆ Otpustite leptirasti vijak **1**.
- ◆ Umetnite dubinski graničnik **11** u dodatnu ručku **7**.
- ◆ Pritom pazite da nazubljenje na graničniku dubine **11** pokazuje prema dolje.
- ◆ Izvucite graničnik dubine **11** toliko da razmak između vrha svrdla i vrha graničnika dubine odgovara željenoj dubini bušenja.
- ◆ Ponovno zategnite leptirastu maticu **1**.

Umetanje / vađenje alata

⚠ UPOZORENJE!

- ▶ Prije radova na uređaju isti obavezno isključite i izvucite utikač iz utičnice.

Umetanje alata:

- ◆ Prije umetanja alata, prihvatnik za alat **9** lagano namastite mašću za strojeve.
- ◆ U svrhu umetanja, čahuru za blokadu **10** povucite prema nazad i umetnite alat.
- ◆ Otpustite čahuru za blokadu **10**. Na taj način će se prihvatnik alata **9** blokirati. Povlačenjem alata provjerite ispravnu blokadu. Zbog načina rada sustava, alat ima radijalni hod.

Vađenje alata:

- ◆ U svrhu vađenja alata, čahuru za blokadu **10** povucite prema nazad.

Čeljust za brzo zatezanje za svrdla s okruglom osovinom

⚠ UPOZORENJE!

- ▶  Ne koristite čeljust za brzo zatezanje **12** u načinu udarnog bušenja ili klesanja!

- ◆ Prekidač za odabir funkcije **6** postavite na simbol svrdla 

Umetanje čeljusti za brzo zatezanje za svrdla s okruglom osovinom:

- ◆ U svrhu umetanja čeljusti za brzo zatezanje **12** (vidi i sliku A) povucite čahuru za blokadu **10** prema nazad. Umetnite čeljust za brzo zatezanje **12**.
- ◆ Otpustite čahuru za blokadu **10**. Na taj način će se prihvatnik alata **9** blokirati. Povlačenjem alata provjerite ispravnu blokadu.

Vađenje čeljusti za brzo zatezanje za svrdla s okruglom osovinom:





- ◆ U svrhu vađenja čeljusti za brzo zatezanje **12** povucite čahuru za blokadu **10** prema nazad i izvadite čeljust za brzo zatezanje **12**.

Rukovanje

Odabir načina rada



Prekidač za odabir funkcije:

- ◆ Pritisnite i držite tipku za deblokadu **5** prekidača za odabir funkcije **6**. Okrenite prekidač za odabir funkcije **6** tako da željeni simbol ulegne na oznaci strelice:

Funkcija	Simbol
Bušenje/odvijanje	
Udarno bušenje	
Klesanje	
Podešavanje položaja dljeteta	

Podešavanje položaja dljeteta:

Ovom funkcijom možete alat za klesanje okrenuti u željeni položaj.

- ◆ Okrenite prekidač za odabir funkcije **6** u položaj .
- ◆ Okrenite alat u prihvatniku za alat **9** u potreban položaj.
- ◆ Za postupak klesanja okrenite prekidač za odabir funkcije **6** u položaj .

Uključivanje i isključivanje

Uključivanje uređaja:

- ◆ Pritisnite prekidač UKLJ/ISKLJ **3**.

Isključivanje uređaja:

- ◆ Pustite prekidač UKLJ/ISKLJ **3**.

Uključivanje trajnog pogona:

- ◆ Pritisnite prekidač UKLJ/ISKLJ **3**. U pritisnutom stanju ga fiksirajte pomoću tipke za fiksiranje prekidača UKLJ / ISKLJ **4**.

Isključivanje trajnog pogona:

- ◆ Pritisnite prekidač UKLJ/ISKLJ **3** i ponovno ga pustite.

Podešavanje broja okretaja

Prekidač UKLJ/ISKLJ **3** raspolaže varijabilnom regulacijom brzine. Lagani pritisak prekidača UKLJ/ISKLJ **3** dovodi do niskog broja okretaja. Rastućim pritiskom raste i broj okretaja.

Promjena smjera okretanja

- ◆ Promijenite smjer okretanja tako, što ćete prekidač za odabir smjera okretanja **2** pritisnuti do kraja u lijevu ili u desnu stranu.

Održavanje i čišćenje



UPOZORENJE! OPASNOST OD OZLJEDA! Prije radova na uređaju isti obavezno isključite i izvucite utikač iz utičnice.

- U unutrašnjost uređaja ne smiju dospjeti tekućine.
- Za čišćenje kućišta koristite suhu krpu.
- Redovno čistite prihvatnik alata **9**:
OPREZ! PREDNAPREZANJE!
- ◆ U tu svrhu povucite čahuru za blokadu **10** prema nazad i povlačenjem skinite kapu za zaštitu od prašine **8** s prihvatnika alata **9**.

UPOZORENJE!

- ▶ Ukoliko je potrebno zamijeniti priključni kabel, to treba obaviti proizvođač ili njegov zastupnik, kako se ne bi ugrozila sigurnost uporabe uređaja.

NAPOMENA

- ▶ Zamjenski dijelovi koji nisu navedeni (npr. ugljene četkice, prekidači) mogu se naručiti preko našeg servisnog telefonskog centra.

Zbrinjavanje



Ambalaža se sastoji od materijala neškodljivih za okoliš koji se mogu zbrinuti preko mjesnih ispostava za recikliranje.



Električne alate ne bacajte u kućni otpad!

U skladu s europskom direktivom 2012/19/EU stari električni alati moraju se prikupiti odvojeno i zbrinuti na ekološki prihvatljiv način.

O mogućnostima zbrinjavanja starih uređaja možete saznati u gradskom ili općinskom poglavarstvu.



Pakiranje zbrinite na ekološki ispravan način.

Pazite na oznake na različitim ambalažnim materijalima i po potrebi ih zbrinite odvojeno. Materijali ambalaže označeni su kraticama (a) i brojkama (b) sljedećeg značenja:

1-7: Plastika,

20-22: Papir i karton,

80-98: Kompozitni materijali



O mogućnostima zbrinjavanja dotrajalog proizvoda možete se raspitati kod vaše općinske ili gradske uprave

Jamstvo tvrtke

Kompennass Handels GmbH

Poštovani kupci,

Za ovaj uređaj odobrava se jamstvo u trajanju od 3 godine od datuma kupnje. U slučaju nedostataka ovoga proizvoda, Vama pripadaju zakonska prava na teret prodavača proizvoda. U nastavku izloženo jamstvo ne ograničava ova zakonska prava.

Uvjeti jamstva

Jamstveni rok započinje danom kupnje. Molimo Vas da dobro sačuvate originalni račun. Ovaj dokument je potreban kao dokaz o kupnji.

Ako u roku od tri godine od dana kupnje ovog proizvoda dođe do greške u materijalu ili izradi, proizvod ćemo - prema našem izboru - besplatno popraviti ili zamijeniti. Za takvo ispunjenje jamstvene obaveze potrebno je unutar trogodišnjeg roka uređaj s nedostatkom i dokaz o kupnji (račun) predložiti i pismeno ukratko opisati u čemu se sastoji greška proizvoda i kada se pojavila.

Ako je kvar pokriven našim jamstvom, poslat ćemo Vam popravljen ili novi proizvod. Popravkom ili zamjenom proizvoda ne započinje novi jamstveni rok.

Jamstveni rok i zakonsko pravo u slučaju nedostataka

Korištenje prava na jamstvo ne produžuje jamstveni rok. To vrijedi i za zamijenjene i popravljene dijelove. Štete i nedostatke koji eventualno postoje već prilikom kupnje treba javiti neposredno nakon raspakiranja. Nakon isteka jamstvenog roka izvršeni popravci se naplaćuju.

Opseg jamstva

Uređaj je pažljivo proizveden sukladno strogim smjernicama u pogledu kvalitete i prije isporuke brižljivo provjeren.

Ovo jamstvo vrijedi za greške u materijalu i izradi. Jamstvo ne obuhvaća dijelove proizvoda koji su izloženi normalnom trošenju i stoga se mogu smatrati potrošnim dijelovima, niti oštećenja lomljivih dijelova, npr. prekidača, baterija, kalupa za pečenje ili dijelova izrađenih od stakla.

Ovo jamstvo propada ako je proizvod oštećen, i ako nije stručno korišten ili servisiran. Za stručno korištenje proizvoda potrebno je točno poštivati sve naputke navedene u uputama za uporabu. Uporabne namjene i radnje, koje se u uputama ne preporučuju ili na koje se upozorava, obavezno se moraju izbjevati.

Proizvod je namijenjen isključivo za privatnu, nekomercijalnu uporabu. Jamstvo prestaje vrijediti u slučaju zlorabe, nenamjenskog korištenja, primjene sile i zahvata na uređaju koje nije obavila za to ovlaštena podružnica servisa.

Realizacija u slučaju jamstvenog zahtjeva

Kako bismo zajamčili brzu obradu Vašeg zahtjeva, molimo slijedite sljedeće napomene:

- Molimo Vas da za sve upite u pripravnosti držite blagajnički račun i broj artikla (npr. IAN 12345) kao dokaz o kupnji.
- Broj artikla možete pronaći na tipskoj pločici u obliku gravure, na naslovnoj stranici Vaših uputa (dolje lijevo) ili u obliku naljepnice na stražnjoj ili donjoj strani.
- Ako dođe do smetnji u radu ili drugih nedostataka, najprije **telefonski** ili **preko elektronske pošte** kontaktirajte servisni odjel naveden u nastavku.
- Proizvod registriran kao neispravan onda možete zajedno s priloženim dokazom o kupnji (blagajnički račun) i s opisom nedostatka i kada se pojavio, besplatno poslati na dobivenu adresu servisa.

NAPOMENA

- ▶ Kod alata Parkside i Florabest Vas molimo da pošaljete isključivo defektan artikl bez opreme (npr. baterije, kufer za čuvanje, alat za montažu i slično).



Na stranici www.lidl-service.com možete preuzeti ove i mnoge druge priručnike, videosnimke o proizvodu i softver.

Servis

UPOZORENJE!

- ▶ Uređaje na popravak predajte podružnici servisa ili stručnom električaru uz isključivu uporabu originalnih rezervnih dijelova. Na taj se način osigurava očuvanje sigurnosti uređaja.
- ▶ Zamjenu utikača ili priključnog voda uvijek treba izvršiti proizvođač uređaja ili njegov servis. Na taj se način osigurava očuvanje sigurnosti uređaja.

Servis Hrvatska

Tel.: 0800 777 999

E-Mail: kompernass@lidl.hr

IAN 303398

Uvoznik

Molimo obratite pozornost na to, da adresa navedena u nastavku nije adresa servisa. Najprije kontaktirajte navedenu ispostavu servisa.

Lidl Hrvatska d.o.o. k.d.,
Ulica kneza Ljudevita Posavskog 53,
HR-10410 Velika Gorica, Hrvatska

Proizvođač:

KOMPERNASS HANDELS GMBH
BURGSTRASSE 21
DE - 44867 BOCHUM
GERMANY
www.kompernass.com

Prijevod originalne izjave o sukladnosti

Mi, tvrtka KOMPERNASS HANDELS GmbH, osoba odgovorna za dokumentaciju: g. Semi Uguzlu, BURGSTR. 21, DE - 44867 BOCHUM, Njemačka, ovime izjavljujemo da ovaj proizvod zadovoljava sljedeće norme, normativne dokumente i direktive EU:

**Direktivu o strojevima
(2006/42/EC)**

**Direktivu o elektromagnetskoj kompatibilnosti
(2014/30/EU)**

**Direktivu RoHS (direktivu o ograničenju uporabe opasnih tvari u električnoj
i elektroničkoj opremi)
(2011/65/EU)***

*Isključivu odgovornost za izdavanje ove izjave o sukladnosti snosi proizvođač. Gore opisan predmet izjave ispunjava propise smjernice 2011/65/EU Europskog parlamenta i vijeća od 8. lipnja 2011 za ograničenje uporabe određenih opasnih tvari u električnim i elektronskim uređajima.

Primijenjene usklađene norme:

EN 60745-1:2009+A11

EN 60745-2-6:2010

EN 55014-1:2006+A1+A2

EN 55014-2:2015

EN 61000-3-2:2014

EN 61000-3-3:2013

EN 50581:2012

Oznaka tipa stroja: Udarni čekić PBH 800 A1

Godina proizvodnje: 04-2018

Serijski broj: IAN 303398

Bochum, 20.04.2018.



Semi Uguzlu

- Voditelj odjela kvalitete -

Zadržavamo pravo na tehničke izmjene u svrhu daljnjeg razvoja proizvoda.

Sadržaj

Uvod	12
Namenska upotreba	12
Prikazane komponente	12
Obim isporuke	12
Tehnički podaci	12
Opšte bezbednosne napomene za električne alate	13
1. Bezbednost na radnom mestu	13
2. Električna bezbednost	13
3. Bezbednost lica	14
4. Upotreba i rukovanje električnim alatom	14
5. Servis	15
Specifične bezbednosne napomene za čekić bušilice	15
Originalni pribor / originalni dodatni uređaji	16
Puštanje u rad	16
Dodatna drška	16
Graničnik dubine	16
Stavljanje / vađenje alata	16
Brzostežuća glava za burgije sa okruglom drškom	16
Rukovanje	17
Biranje režima rada	17
Uključivanje i isključivanje	17
Podешavanje broja obrtaja	17
Promena smera rotacije	17
Održavanje i čišćenje	17
Odlaganje	18
GARANCIJA I GARANTNI LIST	18
Prevod originalne Izjave o usklađenosti	20

UDARNA BUŠILICA PBH 800 A1

Uvod

Čestitamo Vam na kupovini Vašeg novog uređaja. Time ste se odlučili za savremen i kvalitetan proizvod. Uputstvo za upotrebu je deo ovog proizvoda. Ono sadrži važne napomene o bezbednosti, upotrebi i odlaganju. Pre korišćenja uređaja upoznajte se sa svim napomenama vezanim za rukovanje i bezbednost. Koristite proizvod samo na opisani način i u navedene svrhe. Uručite svu dokumentaciju sa proizvodom ako ga dajete trećim licima.

Namenska upotreba

Čekić bušilica PBH 800 A1 (u daljem tekstu: uređaj) je namenjena za:

- Bušenje udarnom tehnikom u cigli, betonu i kamenu
- Štemovanje u betonu, kamenu i malteru
- Bušenje u kamenu, drvetu i metalu

Svaka druga upotreba ili promena uređaja važi kao nenamenska i krije znatne opasnosti od nezgoda. Proizvođač ne preuzima odgovornost za štete koje su nastale nenamenskom upotrebom. Uređaj nije namenjen za komercijalnu upotrebu.

Prikazane komponente

- 1 Krilasti vijak
- 2 Preklopnik za promenu smera rotacije
- 3 Prekidač za uključivanje/isključivanje
- 4 Taster za fiksiranje prekidača za uključivanje/isključivanje
- 5 Taster za deblokiranje birača funkcije
- 6 Birač funkcije
- 7 Dodatna drška
- 8 Poklopac za zaštitu od prašine
- 9 Držać alata
- 10 Čaura za blokiranje
- 11 Graničnik dubine (nije prethodno montiran)
- 12 Brzostežuća glava za bušenje

Obim isporuke

- 1 udarna bušilica PBH 800 A1
- 1 dodatna drška
- 1 brzostežuća glava za bušenje sa držačem prema SDS-plus sistemu (vidi sliku A)
- 3 SDS burgije (6/8/10 x 150 mm) (vidi sliku B)
- 1 sekač (14 x 250 mm) (vidi sliku B)
- 1 graničnik dubine
- 1 kofer za nošenje uređaja
- 1 uputstvo za upotrebu

Tehnički podaci

Nominalna snaga:	800 W
Nominalni napon:	230 V ~ 50 Hz (naizmenična struja)
Nominalni broj obrtaja u praznom hodu:	n_0 0-1650 min ⁻¹
Broj udara:	0-7500 min ⁻¹
Energija udara:	1,2 J
Maks. prečnik bušenja:	13 mm u čeliku 24 mm u drvetu 19 mm u betonu
Klasa zašтите:	II/▣ (dvostruka izolacija)

Emisija buke:

Merna vrednost za buku je izmerena u skladu sa EN 60745. Izmereni nivo buke A električnog alata tipično iznosi:

Vibraciono bušenje:

Nivo zvučnog pritiska:	$L_{pA} = 90$ dB(A)
Nesigurnost K:	3dB
Nivo snage zvuka:	$L_{WA} = 101$ dB (A)
Nesigurnost K:	3dB

Štemovanje:

Nivo zvučnog pritiska:	$L_{pA} = 93$ dB(A)
Nesigurnost K:	3dB
Nivo snage zvuka:	$L_{WA} = 104$ dB (A)
Nesigurnost K:	3dB

Nosite štitive za sluh!

Ukupna vrednost vibracija:

Ukupna vrednost vibracija (suma vektora tri smeru) izmerene u skladu sa EN 60745:

Vibraciono bušenje u betonu: $a_{h(HD)} = 6,5 \text{ m/s}^2$, $K = 1,5 \text{ m/s}^2$

Štemovanje: $a_{h(ChEq)} = 7,438 \text{ m/s}^2$, $K = 1,5 \text{ m/s}^2$

NAPOMENA

- ▶ Nivo vibracija naveden u ovim uputstvima je izmeren u skladu sa normiranim postupkom merenja i može da se koristi za upoređivanje uređaja. Navedena vrednost emisije vibracija može da se koristi i za uvodnu procenu izloženosti.

⚠ UPOZORENJE!

- ▶ Nivo vibracija se menja u zavisnosti od upotrebe električnog alata i u mnogim slučajevima može da bude iznad vrednosti navedene u ovim uputstvima. Opterećenje vibracijama bi moglo da se potceni ako se električni alat redovno koristi na takav način. Pokušajte da opterećenje vibracijama držite što manjim. Primeri mera za smanjenje opterećenja vibracijama su nošenje rukavica prilikom upotrebe uređaja i ograničenje radnog vremena. Pritom treba uzeti u obzir sve udele radnog ciklusa (na primer vremena u kojima je električni uređaj isključen, kao i vremena u kojima je uređaj uključen, ali radi bez opterećenja).

NAPOMENA



Ovim znakom se potvrđuje, da je ovaj uređaj u skladu sa srpskim zahtevima za bezbednost I005 18 proizvoda.



Opšte bezbednosne napomene za električne alate

⚠ UPOZORENJE!

- ▶ Pročitajte sve bezbednosne napomene i uputstva. Propusti prilikom pridržavanja sledećih bezbednosnih napomena i uputstava mogu da prouzrokuju strujni udar, požar i/ili teške povrede.

Čuvajte sve bezbednosne napomene i sva uputstva za ubuduće.

Pojam "Električni alat" korišćen u bezbednosnim napomenama se odnosi na električne alate sa mrežnim napajanjem (sa električnim kablom) i na električne alate na baterijski pogon (bez električnog kabla).

1. Bezbednost na radnom mestu

- Držite Vaše radno područje uvek čisto i dobro osvetljeno. Nered i neosvetljena radna područja mogu da dovedu do nezgoda.
- Ne radite električnim atomom u okruženju ugroženom eksplozivnom atmosferom, u kojem se nalaze zapaljive tečnosti, gasovi ili prašina. Električni alati stvaraju varnice koje mogu da zapale prašinu ili isparenja.
- Držite decu i druga lica podalje tokom korišćenja električnog alata. U slučaju odvratanja pažnje možete da izgubite kontrolu nad uređajem.

2. Električna bezbednost

- Utikač za priključivanje električnog alata mora da se uklopi u utičnicu. Utikač ne smete ni na koji način da promenite. Ne koristite adapterske utikače zajedno sa zaštitno uzemljenim električnim alatima. Nepromenjeni utikači i odgovarajuće utičnice smanjuju rizik od strujnog udara.
- Izbegavajte telesni kontakt sa uzemljenim površinama, kao npr. od cevi, radijatora, šporeta i frižidera. Postoji povišeni rizik od strujnog udara ako je Vaše telo uzemljeno.

- c) **Držite električne alate** podalje od kiše ili vlage. Prodiranje vode u električni uređaj povećava rizik od strujnog udara.
- d) **Ne koristite kabl** nenamenski da biste nosili električni alat, vešali ga ili da biste izvukli utikač iz utičnice. Držite kabl dalje od visokih temperatura, ulja, oštih ivica ili pokretnih delova uređaja. Oštećeni ili zapleteni kablovi povećavaju rizik od strujnog udara.
- e) **Ako radite električnim alatom** napolju, koristite samo produžne kablove koji su odobreni za spoljno područje. Upotreba produžnog kabla odobrenog za spoljno područje smanjuje rizik od strujnog udara.
- f) **Kada ne možete da izbegnete rad** električnog alata u vlažnom okruženju, koristite FI zaštitni prekidač. Upotreba FI zaštitnog prekidača smanjuje rizik od strujnog udara.

3. Bezbednost lica

- a) **Budite uvek pažljivi, pazite šta radite i razumno obavljajte** radove električnim alatom. Ne koristite električni alat ako ste umorni ili pod uticajem droga, alkohola ili lekova. Jedan trenutak nepažnje tokom upotrebe električnog alata može da dovede do ozbiljnih povreda.
- b) **Nosite ličnu zaštitnu opremu i uvek nosite zaštitne naočare.** Nošenje lične zaštitne opreme, kao što su maska protiv prašine, protivklizne zaštitne cipele, zaštitni šlem ili štitnici za sluh, zaviso od vrste i primene električnog alata, smanjuje rizik od povreda.
- c) **Izbegavajte nenamerno puštanje u rad.** Uverite se da je električni alat isključen, pre nego što ga priključite na strujno napajanje i/ili bateriju, podignete ili nosite. Držanje prsta na prekidaču prilikom nošenja električnog alata ili priključivanje već uključenog uređaja na strujno napajanje može da dovede do nezgoda.
- d) **Uklonite alate za podešavanje ili ključeve za zavrtnje pre nego što uključite električni alat.** Alat ili ključ koji se nalazi u rotirajućem delu uređaja može da dovede do povreda.
- e) **Izbegavajte držanje tela u neprirodnom položaju.** Pobrinite se za stabilan položaj i u svakom trenutku držite ravnotežu. Na taj način možete bolje da kontrolišete električni alat u neočekivanim situacijama.
- f) **Nosite prikladnu odeću. Ne nosite široku odeću ili nakit.** Držite kosu, odeću i rukavice podalje od pokretnih delova. Opuštena odeća, nakit ili duga kosa mogu da budu zahvaćeni pokretnim delovima.
- g) **Ako mogu da se montiraju uređaji za usisavanje ili sakupljanje prašine, uverite se da su priključeni i da se pravilno koriste.** Usisavanje prašine može da smanji opasnosti od prašine.

4. Upotreba i rukovanje električnim alatom

- a) **Ne preopterećujte uređaj.** Koristite odgovarajući električni alat za posao koji obavljate. S odgovarajućim električnim alatom ćete bolje i bezbednije da radite u navedenom području snage.
- b) **Ne koristite električni alat, čiji je prekidač neispravan.** Električni alat koji više ne može da se uključi ili isključi je opasan i morate da ga popravite.
- c) **Izvcite utikač iz utičnice i/ili uklonite bateriju pre podešavanja uređaja, zamene delova pribora ili odlaganja uređaja.** Ova mera predostrožnosti sprečava nenamerno pokretanje električnog alata.
- d) **Električne alate koje ne koristite, čuvajte izvan domašaja dece.** Nemojte dozvoliti da uređaj koriste druga lica koja nisu upoznata s njim i koja nisu pročitala ova uputstva. Električni alati su opasni kada ih koriste neiskusna lica.
- e) **Pažljivo održavajte električne alate.** Prekontrolišite da li pokretni delovi besprekorno funkcionišu i da nisu zaglavljani, da li su delovi slomljeni ili oštećeni tako da ometaju funkciju električnog alata. Dajte oštećene delove na popravku pre korišćenja uređaja. Mnoge nezgode su prouzrokovane loše održanim električnim alatom.

- f) Držite alate za rezanje oštre i čiste. Pažljivo održavani alati za rezanje sa oštrim sečivima se ređe zaglavljaju i lakše se vode.
- g) Koristite električni alat, pribor, alate za umetanje itd. prema ovim uputstvima. Pritom uzmite u obzir radne uslove i rad koji se obavlja. Upotreba električnih alata za druge primene osim navedenih može da dovede do opasnih situacija.

5. Servis

- a) Popravku Vašeg električnog alata treba da obavlja isključivo kvalifikovano stručno osoblje, originalnim rezervnim delovima. Na taj način bezbednost električnog alata ostaje nepromenjena.

Specifične bezbednosne napomene za čekić bušilice

-  Nosite štitnike za sluh. Delovanje buke može da dovede do gubitka sluha.
- Koristite dodatnu dršku koja je isporučena uz uređaj. Gubitak kontrole može da dovede do povreda.
- Držite uređaj samo za izolovanu površinu ručke kada izvodite radove kod kojih alat za umetanje može da naiđe na sakrivene strujne provodnike ili sopstveni električni kabl. Kontakt sa provodnikom pod naponom može i metalne delove uređaja da dovede pod napon i izazove strujni udar.
-  Nosite zaštitnu masku protiv prašine.

UPOZORENJE! OTROVNA PRAŠINA!

- Obrada štetne/otrovne prašine predstavlja opasnost po zdravlje za rukovaoca i lica koja se nalaze u blizini.

■ PAŽNJA, PROVODNICI! OPASNOST!

Kada radite sa električnim alatima, uverite se da nećete naići na vodove za struju, gas ili vodu. Proverite, po potrebi, detektorom za provodnike, pre nego što počnete bušenje ili sečenje u zidu.

Ostali rizici

Čak i kada ovim električnim alatom radite prema propisima, uvek postoje ostali rizici. Sledeće opasnosti mogu da se pojave zbog konstrukcije i izvedbe ovog električnog alata:

1. Oštećenje pluća, ako ne nosite odgovarajuću masku za zaštitu od prašine.
2. Oštećenje sluha, ako ne nosite odgovarajuće štitnike sluha.
3. Narušavanje zdravlja usled delovanja vibracija na šake i ruke, ako koristite uređaj u dužem periodu ili ga ne vodite i održavate u skladu sa propisima.

UPOZORENJE!

- Ovaj električni alat stvara elektromagnetno polje tokom rada. Ovo polje može, pod određenim okolnostima, da ugrozi aktivne ili pasivne medicinske implantate. Da bi se smanjila opasnost od ozbiljnih ili smrtonosnih povreda, licima sa medicinskim implantatima preporučujemo da pre rada sa ovom mašinom konsultuju svog lekara i proizvođača medicinskog implantata.

Originalni pribor / originalni dodatni uređaji

- Koristite samo pribor i dodatne uređaje koji su navedeni u uputstvu za upotrebu, odn. koji su kompatibilni sa uređajem.

Puštanje u rad

Dodatna drška

NAPOMENA

- ▶ Iz bezbednosnih razloga smete da koristite ovaj uređaj samo ako je montirana dodatna drška **7**.
- ◆ Položaj hvatanja dodatne drške **7** može da se menja.
Okrenite krilasti vijak **1** suprotno od smera kretanja kazaljki na satu i povucite dodatnu dršku **7** malo od uređaja.
- ◆ Zakrenite dodatnu dršku **7** u željeni položaj.
- ◆ Položaji rastera na dodatnoj dršci **7** moraju sada da se pomere preko obe sigurnosne čivije na vratu vretena uređaja.
- ◆ Posle toga ponovo zategnite krilasti vijak **1** okretanjem u smeru kretanja kazaljki na satu.

NAPOMENA

- ▶ U zavisnosti od radnog položaja, podesite dodatnu dršku **7** u različite položaje rastera. Da biste to postigli, otpustite i zavrnite dodatnu dršku **7** kao što je prethodno opisano.

Graničnik dubine

- ◆ Otvorite krilasti vijak **1**.
- ◆ Umetnite graničnik dubine **11** u dodatnu dršku **7**.
- ◆ Vodite računa da zubi na graničniku dubine **11** budu okrenuti nadole.
- ◆ Izvucite graničnik dubine **11** što više, tako da rastojanje između vrha burgije i vrha graničnika dubine odgovara željenoj dubini bušenja.
- ◆ Ponovo zategnite krilasti vijak **1**.

Stavljanje / vađenje alata

⚠ UPOZORENJE!

- ▶ Pre svih radova na uređaju, isključite ga i izvucite utikač iz utičnice.

Stavljanje alata:

- ◆ Pre stavljanja alata, lagano podmažite držač alata **9** mašinskom mašču.
- ◆ Za stavljanje alata, povucite čauru za blokiranje **10** unazad i stavite alat.
- ◆ Pustite čauru za blokiranje **10**. Time će se blokirati držač alata **9**. Povlačenjem alata, proverite da li je blokiranje besprekorno. Alat ima sistemski radijalni zazor.

Vađenje alata:

- ◆ Za vađenje alata, povucite čauru za blokiranje **10** unazad.

Brzostežuća glava za burgije sa okruglom drškom

⚠ UPOZORENJE!

- ▶  Ne koristite brzostežuću glavu **12** u režimu bušenja udarnom tehnikom ili štemovanja!

- ◆ Postavite birač funkcije **6** prema simbolu burgije .

Stavljanje brzostežuće glave za burgije sa okruglom drškom:

- ◆ Za stavljanje brzostežuće glave **12** (vidi i sliku A), povucite čauru za blokiranje **10** unazad. Stavite brzostežuću glavu za bušenje **12**.
- ◆ Pustite čauru za blokiranje **10**. Time će se blokirati držač alata **9**. Povlačenjem alata, proverite da li je blokiranje besprekorno.

Vađenje brzostežuće glave za burgije sa okruglom drškom:





- ◆ Za vađenje brzostežuće glave **12**, povucite čauru za blokiranje **10** unazad i izvadite brzostežuću glavu **12**.

Rukovanje

Biranje režima rada



Birač funkcije:

- ◆ Pritisnite taster za deblokiranje **5** birača funkcije **6** i držite ga pritisnutim. Okrenite birač funkcije **6**, tako da uskoči željena simbolika na oznaci sa strelicama:

Funkcija	Simbol
Bušenje/zavrtnanje	
Bušenje udarnom tehnikom	
Štemovanje	
Pomeranje položaja za štemovanje	

Pomeranje položaja za štemovanje:

Ovom funkcijom možete da okrenete alat za štemovanje u potreban položaj.

- ◆ Postavite birač funkcije **6** u položaj .
- ◆ Okrenite alat u držaču alata **9** u potreban položaj.
- ◆ Okrenite birač funkcije **6** u položaj  za štemovanje.

Uključivanje i isključivanje

Uključivanje uređaja:

- ◆ Pritisnite prekidač za uključivanje/isključivanje **3**.

Isključivanje uređaja:

- ◆ Pustite prekidač za uključivanje/isključivanje **3**.

Uključivanje trajnog rada:

- ◆ Pritisnite prekidač za uključivanje/isključivanje **3**. U pritisnutom stanju blokirajte ga tasterom za blokiranje prekidača za uključivanje/isključivanje **4**.

Isključivanje trajnog rada:

- ◆ Pritisnite prekidač za uključivanje/isključivanje **3** i ponovo ga pustite.

Podešavanje broja obrtaja

Prekidač za uključivanje/isključivanje **3** ima varijabilnu regulaciju brzine. Laganim pritiskom na prekidač za uključivanje/isključivanje **3** postiže se mali broj obrtaja. Povećanjem pritiska, povećava se broj obrtaja.

Promena smer rotacije

- ◆ Smer rotacije menjate tako što preklopnik za smer rotacije **2** gurnete udesno, odn. ulevo.

Održavanje i čišćenje



UPOZORENJE! OPASNOST OD POVREDA! Pre svih radova na uređaju, isključite ga i izvucite utikač iz utičnice.

- Tečnosti ne smeju da dospeju u unutrašnjost uređaja.
- Koristite suhu krpu za čišćenje kućišta.
- Redovno čistite držač alata **9**:
OPREZ! PREDNAPREZANJE!
- ◆ Povucite čauru za blokiranje **10** unazad i uklonite poklopac za zaštitu od prašine **8** pomoću odvijača od držača alata **9**.



UPOZORENJE!

- ▶ Ako je potrebna zamena priključnog kabla, onda to mora da obavi proizvođač ili njegov predstavnik, da bi se izbeglo ugrožavanje bezbednosti.

NAPOMENA

- ▶ Delove koji nisu navedeni (kao npr. ugljene četkice, prekidače) možete da poručite preko našeg kol centra.

Odlaganje



Ambalaža se sastoji od ekoloških materijala koje možete da odložite putem lokalnih mesta za reciklažu.



Ne odlažite električne alate u kućni otpad!

U skladu sa Evropskom direktivom 2012/19/EU, upotrebljeni električni uređaji moraju da se sakupljaju odvojeno i da se recikliraju na ekološki prihvatljiv način.

O mogućnostima za odlaganje dotrajalog uređaja saznate u Vašoj opštinskoj ili gradskoj upravi.



Odložite ambalažu na ekološki prihvatljiv način.

Obratite pažnju na oznaku na različitim ambalažnim materijalima i, ako je potrebno, odvojite ambalažne materijale posebno. Ambalažni materijali su označeni skraćenicama (a) i ciframa (b) sa sledećim značenjem:

1–7: Plastika,

20–22: Hartija i karton,

80–98: Kompozitni materijali



O mogućnostima za odlaganje dotrajalih proizvoda saznate u Vašoj opštinskoj ili gradskoj upravi.

GARANCIJA I GARANTNI LIST

Poštovani,

Ovim putem Vas upoznajemo sa Vašim pravima i obavezama koje proističu iz Zakona o zaštiti potrošača, a u pogledu ostvarivanja prava iz garancije.

Ova garancija ni na koji način ne utiče, niti isključuje prava koja kupac ima u skladu sa važećim Zakonom o zaštiti potrošača po osnovu zakonske odgovornosti prodavca za nesaobraznost robe ugovoru koja traje 2 godine od dana kada je roba predata kupcu.

Davalac garancije ovom izjavom preuzima obavezu da kupcima svojih aparata, a pod uslovima definisanim u ovoj izjavi, obezbedi:

- besplatno otklanjanje kvarova u garantnom roku, koji bi nastali kod uobičajene upotrebe ili zbog grešaka u proizvodnji i materijalu, ili
- zamenu aparata, u garantnom roku predviđenim ovom garancijskom izjavom, u slučaju da opravka nije moguća, ili
- ako otklanjanje kvara nije moguće, kupac ima pravo da zahteva od prodavca povrat novca.

Ukupan rok garancije je 3 godina.

Garantni rok počinje da važi od datuma kupovine proizvoda, odnosno od prijema istog od strane kupca, a što se dokazuje fiskalnim računom.

Garancija važi na teritoriji Republike Srbije.

Kupac može da izjavi reklamaciju usmeno u nekom od prodajnih objekata Lidl Srbija KD, odnosno telefonom, pisanim putem ili elektronskim putem na kontakte kompanije Lidl Srbija KD, uz dostavu fiskalnog računa na uvid.

U cilju ispravnog funkcionisanja proizvod se koristi u skladu sa njegovom namenom i Uputstvom za upotrebu.

Na zahtev kupca, koji je izjavljen u garantnom roku, prodavac će izvršiti otklanjanje kvarova i nedostataka na proizvodu u roku predviđenim Zakonom.

Garantni uslovi:

Pre obraćanja prodavcu za tehničku pomoć, potrebno je proveriti ispravnost instalacije i ostalih potrebnih uslova naznačenih u Uputstvu za upotrebu.

Kupac je dužan da prodavcu preda sve pripadajuće delove proizvoda koje je preuzeo u trenutku kupovine.

Popravke u roku garancije:

Garancija važi počev od dana kada je roba predata kupcu, a na osnovu fiskalnog odsečka. U istom periodu davalac garancije, odnosno prodavac je u obavezi da otkloni sve tehničke kvarove bez naknade, u zakonskom roku.

Garancija ne važi u sledećim slučajevima:

1. Ukoliko prodavcu uz aparat nije priložen fiskalni račun sa datumom prodaje.
2. Ukoliko je kvar prouzrokovan udarom groma, strujnim udarom ili sličnim delovanjem spoljne sile na sam uređaj (požar, poplava, naponski udar...).
3. Ukoliko su nastali kvarovi i oštećenja na uređaju posledica delovanja spoljnih uticaja, kao što su: velika vlaga, previsoka i suviše niska temperatura (pucanje cevi usled smrzavanja, oštećenja gumenih delova, rđanje, itd.)
4. Ukoliko proizvod nije korišćen u skladu sa Uputstvom za upotrebu.
5. Ukoliko je proizvod pokušalo da popravi treće neovlašćeno lice.
6. Ukoliko proizvod nije korišćen u skladu sa namenom.
7. Ukoliko je čišćenje i održavanje uređaja urađeno protivno Uputstvu za upotrebu.
8. Ukoliko je proizvod korišćen u profesionalne svrhe.

Naziv proizvoda:	Udarna bušilica
Model:	PBH 800 A1
Serijski broj:	IAN 303398
Proizvođač:	KOMPERNASS HANDELS GMBH, BURGSTRASSE 21, DE-44867 BOCHUM, NEMAČKA www.kompernass.com
Ovlašćeni serviser:	ICOM COMMUNICATIONS doo, Dragoslava Srejovića 39b, 21203 Veternik, Republika Srbija, tel. 0800-191-191, e-mail: kompernass@lidl.rs
Datum predaje robe potrošaču:	datum sa fiskalnog računa
Uvozi i stavlja u promet:	Lidl Srbija KD, Prva južna radna 3, 22330 Nova Pazova, Republika Srbija, tel. 0800-191-199, e-mail: kontakt@lidl.rs

NAPOMENA

- ▶ Za alate Parkside i Florabest, pošaljite isključivo neispravan artikl bez pribora (npr. baterije, kofera, alata za montažu itd).

UPOZORENJE!

- ▶ Dajte Vaš uređaj na popravku servisu ili kvalifikovanom električaru, i to samo sa originalnim rezervnim delovima. Na taj način bezbednost uređaja ostaje nepromenjena.
- ▶ Zamenu utikača ili mrežnog voda treba uvek da obavlja proizvođač uređaja ili njegova korisnička služba. Na taj način bezbednost uređaja ostaje nepromenjena.

Prevod originalne Izjave o usklađenosti

Mi, preduzeće KOMPERNASS HANDELS GMBH, lice odgovorno za dokumentaciju: g. Semi Uguzlu, BURGSTR. 21, DE - 44867 BOHUM, NEMAČKA, ovim izjavljujemo da je ovaj proizvod u skladu sa sledećim standardima, normativnim dokumentima i EZ direktivama:

**Direktiva za mašine
(2006/42/EC)**

**Elektromagnetna podnošljivost
(2014/30/EU)**

**RoHS direktiva
(2011/65/EU)***

*Isključivu odgovornost za izdavanje ove Izjave o usklađenosti snosi proizvođač. Gore opisan predmet Izjave ispunjava propise Direktive 2011/65/EU Evropskog parlamenta i saveta od 8. juna 2011. za ograničenje upotrebe određenih opasnih materija u električnim i elektronskim uređajima.

Primenjeni harmonizovani standardi:

EN 60745-1:2009+A11

EN 60745-2-6:2010

EN 55014-1:2006+A1+A2

EN 55014-2:2015

EN 61000-3-2:2014

EN 61000-3-3:2013

EN 50581:2012

Tipaska oznaka mašine: Udarna bušilica PBH 800 A1

Godina proizvodnje: 04-2018.

Serijski broj: IAN 303398

Bohum, 20.04.2018.



Semi Uguzlu

- Menadžer kvaliteta -

Zadržavamo pravo na tehničke izmene u svrhu daljeg razvoja proizvoda.

Cuprins

Introducere	22
Utilizarea conform destinației	22
Componențe ilustrate	22
Furnitura	22
Date tehnice	22
Indicații generale de siguranță pentru sculele electrice	23
1. Siguranța zonei de lucru	23
2. Siguranța electrică	23
3. Siguranța persoanelor	24
4. Utilizarea și manevrarea sculei electrice	24
5. Service	25
Indicații de siguranță specifice pentru ciocane perforatoare	25
Accesorii/aparate auxiliare originale	26
Punerea în funcțiune	26
Mâner suplimentar	26
Opritor de adâncime	26
Introducerea/scoaterea sculelor	26
Mandrină de găurit cu prindere rapidă pentru burghie cu tijă rotundă	26
Operarea	27
Alegerea regimului de funcționare	27
Pornirea și oprirea	27
Reglarea turației	27
Comutarea direcției de rotație	27
Întreținerea și curățarea	27
Eliminarea	28
Garanția Kompnass Handels GmbH	28
Service-ul	29
Importator	29
Traducerea declarației de conformitate originale	30

CIOCAN ROTOPERCUTOR PBH 800 A1

Introducere

Felicitări pentru achiziționarea noului dvs. aparat. V-ați decis pentru un produs de calitate superioară. Instrucțiunile de utilizare sunt parte integrantă din acest produs. Acestea cuprind informații importante privind siguranța, utilizarea și eliminarea. Înainte de utilizarea produsului, familiarizați-vă cu toate indicațiile privind utilizarea și siguranța. Utilizați produsul numai în modul descris și numai în domeniile de utilizare menționate. În cazul transmiterii produsului către terți, predați și toate documentele aferente acestuia.

Utilizarea conform destinației

Ciocanul perforator și ciocanul tip daltă PBH 800 A1 (denumit în continuare „aparatul”) este adecvat pentru:

- Perforarea cu ciocanul în cărămidă, beton și piatră
- Dăltuire în beton, piatră și tencuială
- Găurire în piatră, lemn și metal

Orice altă utilizare sau modificare a aparatului este considerată a fi neconformă și atrage pericole considerabile de accidentare.

Producătorul nu își asumă răspunderea pentru prejudiciile rezultate în urma unei utilizări care contravine destinației. Este interzisă utilizarea aparatului în scopuri comerciale.

Componente ilustrate

- 1** Șurub-fluture
- 2** Comutator pentru direcția de rotație
- 3** Comutator PORNIT/OPRIT
- 4** Tastă de blocare pentru comutatorul PORNIT/OPRIT
- 5** Tastă de deblocare pentru comutatorul de selectare a funcției
- 6** Comutator de selectare a funcției
- 7** Mâner suplimentar
- 8** Capac de protecție împotriva prafului
- 9** Portsculă
- 10** Manșon de blocare

- 11** Opritor de adâncime (nu este premontat)
- 12** Mandrină de găurit cu prindere rapidă

Furnitura

- 1 ciocan rotopercurtor PBH 800 A1
- 1 mâner suplimentar
- 1 mandrină de găurit cu prindere rapidă cu portsculă după sistemul SDS plus (a se vedea fig. A)
- 3 burghie SDS (6/8/10 x 150 mm) (a se vedea fig. B)
- 1 daltă lată (14 x 250 mm) (a se vedea fig. B)
- 1 opritor de adâncime
- 1 geantă de transport
- 1 exemplar instrucțiuni de utilizare

Date tehnice

Consum nominal:	800 W
Tensiune nominală:	230 V ~ 50 Hz (curent alternativ)
Turația nominală la mers în gol:	n_0 0-1650 min ⁻¹
Număr de percuții:	0-7500 min ⁻¹
Energie de percutare:	1,2 J
Diametru max. burghiu:	13 mm pentru oțel 24 mm pentru lemn 19 mm pentru beton
Clasa de protecție:	II/□ (izolare dublă)

Valoarea emisiei de zgomot:

Valoarea măsurată pentru zgomot determinată conform EN 60745. Nivelul de zgomot A al sculei electrice este în mod tipic de:

Perforare cu ciocanul:

Nivelul presiunii acustice:	$L_{pA} = 90$ dB(A)
Incertitudine K:	3 dB
Nivelul puterii acustice:	$L_{WA} = 101$ dB(A)
Incertitudine K:	3 dB

Dăltuire:

Nivelul presiunii acustice:	$L_{pA} = 93$ dB(A)
Incertitudine K:	3 dB
Nivelul puterii acustice:	$L_{WA} = 104$ dB(A)
Incertitudine K:	3 dB

Purtați echipament de protecție auditivă!

Valoarea totală a vibrațiilor:

Valorile totale ale vibrațiilor (suma vectorială a trei direcții) determinate conform EN 60745:

Perforare cu ciocanul în beton: $a_{h(HD)} = 6,5 \text{ m/s}^2$, $K = 1,5 \text{ m/s}^2$

Dăltuire: $a_{h(ChEq)} = 7,438 \text{ m/s}^2$, $K = 1,5 \text{ m/s}^2$

INDICAȚIE

- ▶ Nivelul vibrațiilor indicat în aceste instrucțiuni a fost măsurat conform unei proceduri standardizate de măsurare și poate fi utilizat pentru compararea aparatelor. Valoarea indicată a vibrațiilor emise poate fi utilizată și pentru o evaluare introductivă a expunerii.

⚠ AVERTIZARE!

- ▶ Nivelul vibrațiilor se modifică în funcție de utilizarea sculei electrice, iar în anumite cazuri se poate afla peste valoarea indicată în aceste instrucțiuni.
Expunerea la vibrații ar putea fi subevaluată dacă scula electrică este utilizată regulat într-un asemenea mod. Încercați să mențineți sarcina prin vibrații la un nivel cât mai redus. Măsurile exemplificative pentru reducerea expunerii la vibrații sunt purtarea mănușilor în timpul utilizării sculei și limitarea timpului de lucru. În acest scop, trebuie luate în considerare toate momentele ciclului de funcționare (de exemplu perioadele în care scula electrică a fost oprită și perioadele în care, deși a fost pornită, a funcționat fără sarcină).



Indicații generale de siguranță pentru sculele electrice

⚠ AVERTIZARE!

- ▶ Citiți toate indicațiile de siguranță și instrucțiunile. Nerespectarea indicațiilor de siguranță și a instrucțiunilor poate duce la electrocutare, incendii și/sau răniri grave.

Păstrați toate indicațiile de siguranță și instrucțiunile pentru consultarea ulterioară.

Noțiunea de „sculă electrică” utilizată în indicațiile de siguranță se referă la sculele electrice alimentate de la rețea (cu cablu de alimentare) și la sculele electrice cu acumulatori (fără cablu de alimentare).

1. Siguranța zonei de lucru

- Păstrați zona de lucru curată și bine iluminată.**
Dezordinea și zonele de lucru iluminate necorespunzător pot duce la accidentări.
- Nu lucrați cu scula electrică în medii cu potențial exploziv în care se găsesc lichide, gaze sau pulberi inflamabile.** Sculele electrice produc scânteii care pot aprinde pulberea sau vaporii.
- În timpul utilizării sculei electrice țineți la distanță copiii și alte persoane.** Dacă sunteți distras, puteți pierde controlul asupra aparatului.

2. Siguranța electrică

- Ștecărul sculei electrice trebuie să se potrivească în priză. Ștecărul nu trebuie modificat în niciun fel.**
Nu folosiți adaptoare împreună cu scule electrice protejate prin împământare. Ștecărele nemodificate și prizele adecvate reduc riscul de electrocutare.
- Evitați contactul corpului cu suprafețele împământate precum țevi, calorifere, aragazuri și frigidere.** În cazul în care contactul există, riscul de electrocutare este crescut.

- c) Nu expuneți sculele electrice ploii sau umezelii. Pătrunderea apei într-un aparat electric crește riscul de electrocutare.
- d) Nu utilizați cablul într-un alt scop decât cel destinat, de exemplu, pentru a transporta sau pentru a suspena scula electrică sau pentru a trage ștecărul din priză. Feriți cablul de temperaturi ridicate, ulei, muchii ascuțite sau de piese ale aparatului aflate în mișcare. Cablurile deteriorate sau încurcate cresc riscul de electrocutare.
- e) Atunci când lucrați cu o sculă electrică în aer liber, utilizați numai prelungitoare care sunt adecvate și pentru utilizarea în exterior. Utilizarea unui prelungitor adecvat pentru uzul în exterior reduce riscul de electrocutare.
- f) Dacă utilizarea sculei electrice într-un mediu umed este inevitabilă, utilizați un întrerupător de protecție contra curenților vagabonzi. Utilizarea unui întrerupător de protecție contra curenților vagabonzi reduce riscul de electrocutare.

3. Siguranța persoanelor

- a) Fiți mereu precaut, fiți atent la ceea ce faceți și acționați în mod rațional atunci când lucrați cu o sculă electrică. Nu utilizați sculele electrice dacă sunteți obosit sau dacă vă aflați sub influența drogurilor, alcoolului sau a medicamentelor. Un moment de neatenție în timpul utilizării sculei electrice poate duce la răni grave.
- b) Purtați echipament individual de protecție și întotdeauna ochelari de protecție. Purtarea de echipament individual de protecție precum mască antipraf, încălțăminte de protecție antiderapantă, cască de protecție sau echipament de protecție auditivă, în funcție de tipul și utilizarea sculei electrice, reduce riscul de rănire.
- c) Evitați punerea în funcțiune neintenționată. Asigurați-vă că scula electrică este oprită înainte de a o conecta la alimentarea cu curent și/sau la acumulator, de a o lua în mână sau de a o transporta. Transportul sculei electrice cu degetul pe comutator sau conectarea aparatului deja pornit la alimentarea cu curent poate provoca accidentări.
- d) Îndepărtați sculele de reglare sau cheile înainte de a porni scula electrică. O sculă sau o cheie care se află într-o piesă rotativă a aparatului poate provoca răni.
- e) Evitați pozițiile anormale ale corpului. Asigurați o poziție fixă și păstrați-vă echilibrul în orice moment. Astfel puteți controla mai bine scula electrică în situații neașteptate.
- f) Purtați îmbrăcăminte adecvată. Nu purtați îmbrăcăminte largă sau bijuterii. Țineți părul, îmbrăcămintea și mănușile departe de componentele mobile. Îmbrăcămintea largă, bijuteriile sau părul lung pot fi agățate de componentele mobile.
- g) Dacă pot fi montate dispozitive de aspirare și de captare a prafului, asigurați-vă că acestea sunt racordate și că sunt utilizate corect. Utilizarea unui dispozitiv de aspirare a prafului poate reduce expunerea la pericole provocate de praf.

4. Utilizarea și manevrarea sculei electrice



- a) Nu suprasolicitați aparatul. Utilizați pentru lucrarea dvs. scula electrică destinată respectivei lucrări. Cu scula electrică adecvată lucrați mai bine și mai sigur în domeniul de putere specificat.
- b) Nu utilizați nicio sculă electrică al cărei comutator este defect. O sculă electrică a cărei pornire sau oprire nu mai este posibilă, este periculoasă și trebuie reparată.
- c) Scoateți ștecărul din priză și/sau îndepărtați acumulatorul înainte de a efectua reglaje la aparat, de a schimba accesoriile sau de a pune aparatul deoparte. Această măsură de precauție împiedică pornirea neintenționată a sculei electrice.
- d) Nu păstrați sculele electrice neutilizate la îndemâna copiilor. Nu permiteți ca aparatul să fie utilizat de persoane care nu sunt familiarizate cu aparatul sau care nu au citit aceste instrucțiuni. Sculele electrice sunt periculoase dacă sunt utilizate de persoane fără experiență.

- e) **Îngrijii** cu atenție sculele electrice. Verificați dacă componentele mobile funcționează ireproșabil și dacă nu se blochează, dacă există componente rupte sau deteriorate în așa fel încât să fie afectată funcționarea sculei electrice. Înainte de utilizarea aparatului solicitați repararea componentelor deteriorate. Multe accidente sunt provocate de întreținerea necorespunzătoare a sculelor electrice.
- f) **Mențineți** sculele de tăiere ascuțite și curate. Sculele de tăiere îngrijite cu atenție, cu muchii de tăiere ascuțite se blochează mai rar și sunt mai ușor de controlat.
- g) **Utilizați** sculele electrice, accesoriile, capetele atașabile etc. conform acestor instrucțiuni. În același timp aveți în vedere condițiile de lucru și activitatea pe care trebuie să o executați. Utilizarea sculelor electrice pentru alte aplicații decât cele prevăzute poate duce la situații periculoase.

5. Service

- a) **Dispuneți** repararea sculei electrice pe care o dețineți numai de către personal calificat și numai cu piese de schimb originale. Astfel se asigură menținerea siguranței sculei electrice.

Indicații de siguranță specifice pentru ciocane perforatoare

-  **Purtați echipament de protecție auditivă.** Zgomotul poate provoca pierderea auzului.
- **Utilizați mânerul suplimentar livrat împreună cu aparatul.** Pierderea controlului poate provoca răni.
- **Țineți aparatul de suprafețele de prindere izolate atunci când executați lucrări în cadrul cărora accesoriul poate intra în contact cu cabluri electrice ascunse sau cu propriul cablu de alimentare.** Contactul cu un cablu conducător de tensiune poate pune sub tensiune și componentele metalice ale aparatului, putând astfel provoca electrocutarea.
-  **Purtați mască antipraf.**

AVERTIZARE! PRAFURI TOXICE!

- ▶ Prelucrarea pulberilor nocive/toxice prezintă o pericolitate a sănătății pentru operator sau pentru persoanele care se află în apropiere.

■ **ATENȚIE - CABLURI! PERICOLI!**

La lucrul cu scula electrică asigurați-vă că nu întâlniți cabluri electrice, conducte de gaz sau de apă. Dacă este necesar, verificați cu ajutorul unui detector de conducte înainte de a găuri sau de a cresta peretele.

Riscuri reziduale

Chiar și în cazul utilizării corespunzătoare a acestei scule electrice există întotdeauna riscuri reziduale. Următoarele pericole pot apărea în legătură cu proiectarea și execuția acestei scule electrice:

1. Afecțiuni pulmonare în cazul în care nu purtați mască antipraf corespunzătoare.
2. Afectarea auzului în cazul în care nu purtați un echipament adecvat de protecție auditivă.
3. Pericole pentru sănătate care rezultă din vibrațiile mână-braț, în cazul în care aparatul este utilizat pe o perioadă mai lungă de timp sau dacă nu este ghidat și întreținut în mod corespunzător.

AVERTIZARE!

- ▶ Această sculă electrică generează un câmp electromagnetic în timpul funcționării. În anumite situații, acest câmp poate influența implanturile medicale active sau pasive. Pentru a reduce riscul de vătămări grave sau mortale, recomandăm persoanelor cu implanturi medicale să consulte medicul și producătorul implantului medical înainte ca mașina să fie deservită.

Accesorii/aparate auxiliare originale

- Utilizați numai accesorii și aparate auxiliare indicate în instrucțiunile de utilizare, respectiv a căror prindere este compatibilă cu aparatul.

Punerea în funcțiune

Mâner suplimentar

INDICAȚIE

- ▶ Din motive de siguranță, acest aparat se va utiliza numai cu mânerul suplimentar **7** montat.
- ◆ Poziția de prindere a mânerului suplimentar **7** poate fi modificată. Rotiți șurubul-fluture **1** în sens antiorar și trageți puțin mânerul suplimentar **7** din aparat.
- ◆ Pivotați mânerul suplimentar **7** în poziția dorită.
- ◆ Acum, pozițiile de blocare de pe mânerul suplimentar **7** trebuie glisate peste cele două știfturi de siguranță de pe gulerul axului aparatului.
- ◆ Apoi strângeți din nou șurubul-fluture **1** în sens orar.

INDICAȚIE

- ▶ În funcție de poziția de lucru, aduceți mânerul suplimentar **7** în diferitele poziții de blocare. În acest scop eliberați și închideți mânerul suplimentar **7** conform descrierii anterioare.

Opritor de adâncime

- ◆ Deșurubați șurubul-fluture **1**.
- ◆ Introduceți opritorul de adâncime **11** în mânerul suplimentar **7**.
- ◆ Aveți grijă ca dinții opritorului de adâncime **11** să fie orientați în jos.
- ◆ Scoateți opritorul de adâncime **11** până când distanța dintre vârful burghiului și vârful opritorului de adâncime corespunde adâncimii de găurire dorite.
- ◆ Strângeți din nou șurubul-fluture **1**.

Introducerea/scoaterea sculelor

⚠ AVERTIZARE!

- ▶ Înaintea tuturor lucrărilor la aparat opriți aparatul și scoateți ștecărul din priză.

Introducerea sculei:

- ◆ Lubrifiați ușor portscula **9** cu lubrifianț pentru mașini înaintea introducerii sculei.
- ◆ Trageți spre spate mașonul de blocare **10** și introduceți scula în portsculă.
- ◆ Eliberați mașonul de blocare **10**. În acest mod este blocată portscula **9**. Verificați blocarea perfectă prin tragerea sculei. Scula prezintă un joc radial condiționat de sistem.

Îndepărtarea sculei:

- ◆ Trageți spre spate mașonul de blocare **10** pentru îndepărtarea sculei.

Mandrină de găurit cu prindere rapidă pentru burghie cu tijă rotundă

⚠ AVERTIZARE!

- ▶  Nu utilizați mandrina de găurit cu prindere rapidă **12** în regimul de perforare cu ciocanul sau dăltuire!

- ◆ Poziționați comutatorul de selectare a funcției **6** pe simbolul de găurire .

Introducerea mandrinei de găurit cu prindere rapidă pentru burghie cu tijă rotundă:

- ◆ Pentru introducerea mandrinei de găurit cu prindere rapidă **12** (a se vedea și fig. A) trageți spre spate mașonul de blocare **10**. Introduceți mandrina de găurit cu prindere rapidă **12**.
- ◆ Eliberați mașonul de blocare **10**. În acest mod este blocată portscula **9**. Verificați blocarea perfectă prin tragerea sculei.

Îndepărtarea mandrinei de găurit cu prindere rapidă pentru burghie cu tijă rotundă:

- ◆ Pentru îndepărtarea mandrinei de găurit cu prindere rapidă **12** trageți spre spate mașonul de blocare **10** și scoateți mandrina de găurit cu prindere rapidă **12**.

Operarea

Alegerea regimului de funcționare

Comutator de selectare a funcției:

- ◆ Apăsați și mențineți apăsată tasta de deblocare **5** a comutatorului de selectare a funcției **6**.
Rotiți comutatorul de selectare a funcției **6** astfel încât simbolul dorit să se blocheze la marcajul-săgeată:

Funcția	Simbolul
Găurirea/înșurubarea	
Perforarea cu ciocanul	
Dăltuirea	
Reglarea poziției dălții	

Reglarea poziției dălții:

Cu această funcție puteți roti scula pentru procedul de dăltuire în poziția necesară.

- ◆ Rotiți comutatorul de selectare a funcției **6** în poziția
- ◆ Rotiți scula din portsculă **9** în poziția necesară.
- ◆ Pentru procedul de dăltuire rotiți comutatorul de selectare a funcției **6** în poziția

Pornirea și oprirea

Pornirea aparatului:

- ◆ Apăsați comutatorul PORNIT/OPRIT **3**.

Oprirea aparatului:

- ◆ Eliberați comutatorul PORNIT/OPRIT **3**.

Pornirea regimului continuu:

- ◆ Apăsați comutatorul PORNIT/OPRIT **3**.
Apăsați comutatorul PORNIT/OPRIT și fixați-l în poziție apăsată cu tasta de blocare pentru comutatorul PORNIT/OPRIT **4**.

Oprirea regimului continuu:

- ◆ Apăsați comutatorul PORNIT/OPRIT **3** și apoi eliberați-l din nou.

Reglarea turației

Comutatorul PORNIT/OPRIT **3** este echipat cu un sistem de reglare variabilă a vitezei. Apăsarea ușoară a comutatorului PORNIT/OPRIT **3** determină o turație redusă. Turația se mărește prin apăsarea progresivă a comutatorului.

Comutarea direcției de rotație

- ◆ Direcția de rotație se modifică prin apăsarea comutatorului pentru direcția de rotație **2** spre dreapta sau spre stânga.

Întreținerea și curățarea



AVERTIZARE! PERICOL DE RĂNIRE!

Înainte de toate lucrările la aparat opriți aparatul și scoateți ștecărul din priză.

- Trebuie exclusivă infiltrarea lichidelor în interiorul aparatului.
- Pentru curățarea carcasei, utilizați o lavetă uscată.
- Curățați periodic portscula **9**:

PRECAUȚIE! TENSIUNE PRELIMINARĂ!

- ◆ În acest sens trageți spre spate manșonul de blocare **10** și scoateți capacul de protecție împotriva prafului **8** cu ajutorul unei șurubelnițe de pe portsculă **9**.

AVERTIZARE!

- ▶ Dacă este necesară înlocuirea unui cablu de conexiune, aceasta trebuie realizată de către producător sau reprezentantul acestuia, în vederea evitării pericolelor pentru siguranță.

INDICAȚIE

- ▶ Piese de schimb nelistate (de exemplu perii de carbon, comutatoare) pot fi comandate prin intermediul liniei noastre telefonice.

Eliminarea



Ambalajul este format din materiale ecologice pe care le puteți elimina prin intermediul centrelor locale de reciclare.



Nu aruncați sculele electrice în gunoii menajer!

Conform Directivei europene 2012/19/EU, sculele electrice uzate trebuie colectate separat și eliminate la un punct de reciclare ecologic.

Informații despre posibilitățile de eliminare a aparatului scos din uz pot fi obținute de la administrația locală.



Eliminați ambalajul în mod ecologic. Respectați marcajul de pe diferitele materiale de ambalare și separați-le dacă este cazul. Materialele de ambalare sunt marcate cu abrevieri (a) și cifre (b) cu următoarea semnificație:
1-7: materiale plastice,
20-22: hârtie și carton,
80-98: materiale compozite



Informații despre posibilitățile de eliminare a produsului scos din uz pot fi obținute de la administrația locală.

Garanția

Kompennass Handels GmbH

Stimate client,

Pentru acest aparat se acordă o garanție de 3 ani de la data cumpărării. În cazul în care produsul prezintă defecte, beneficiați de drepturi legale față de vânzătorul produsului. Aceste drepturi legale nu sunt limitate prin garanția noastră prezentată în cele ce urmează.

Condiții de garanție

Perioada de garanție începe de la data cumpărării. Păstrați cu grijă bonul fiscal original. Acesta este necesar pentru a dovedi cumpărarea.

Dacă în decurs de trei ani de la data cumpărării acestui produs apare un defect de material sau de fabricație, produsul va fi reparat sau înlocuit de către noi - la alegerea noastră - în mod gratuit. Garanția presupune ca în timpul perioadei de trei ani să se prezinte aparatul defect și dovada cumpărării (bonul fiscal), precum și o scurtă descriere în scris, în care să se specifice în ce constă defectul și când a apărut acesta.

Dacă defectul este acoperit de garanția noastră, veți primi înapoi produsul reparat sau unul nou. Odată cu reparația sau înlocuirea produsului nu începe o nouă perioadă de garanție.

Perioada de garanție și pretențiile legale privind defectele

Perioada de garanție nu este prelungită după efectuarea reparațiilor realizate în perioada de garanție. Acest lucru este valabil și pentru piesele înlocuite și reparate.

Eventualele deteriorări și deficiențe prezente deja la cumpărare trebuie semnalate imediat după dezambalarea produsului. Reparațiile necesare după expirarea perioadei de garanție se efectuează contra cost.

Domeniul de aplicare a garanției

Aparatul a fost produs cu grijă, în conformitate cu orientările stricte privind calitatea și verificat cu rigurozitate înaintea livrării.

Garanția se acordă în caz de defecte de material sau de fabricație. Această garanție nu se extinde asupra componentelor produsului care sunt expuse uzurii normale și care, prin urmare, pot fi considerate piese de uzură sau asupra deteriorărilor apărute la componentele fragile, de exemplu comutatoare, acumulatori, forme de copt sau componente realizate din sticlă.

Această garanție se pierde în cazul în care produsul a fost deteriorat, a fost utilizat sau întreținut în mod necorespunzător. Pentru utilizarea corespunzătoare a produsului trebuie respectate cu strictețe toate indicațiile prezentate în instrucțiunile de utilizare. Trebuie evitate în mod obligatoriu utilizările și acțiunile nerecomandate sau care fac obiectul unor avertizări în cadrul instrucțiunilor de utilizare.

Aparatul este destinat numai uzului privat și nu utilizărilor comerciale. În cazul manevrării abuzive sau necorespunzătoare, al uzului de forță și al intervențiilor care nu au fost realizate de către filiala noastră autorizată de service, garanția își pierde valabilitatea.

Procedura de acordare a garanției

Pentru a se asigura prelucrarea rapidă a solicitării dvs., urmați instrucțiunile de mai jos:

- Pentru toate solicitările păstrați la îndemână bonul fiscal și numărul articolului (de exemplu IAN 12345) ca dovadă a cumpărării.
- Numărul articolului poate fi consultat pe plăcuța de caracteristici, pe o gravură, pe coperta instrucțiunilor (în partea stângă, jos) sau pe autocolantul de pe partea din spate sau de jos.
- În cazul în care apar defecte funcționale sau alte defecțiuni, contactați mai întâi **telefonic** sau **prin e-mail** departamentul de service menționat în continuare.
- Apoi puteți expedia produsul înregistrat ca fiind defect la adresa de service care v-a fost comunicată, fără a plăti taxe poștale, anexând dovada cumpărării (bonul fiscal) și indicând în ce constă defectul și când a apărut acesta.

INDICAȚIE

- ▶ În cazul sculelor Parkside și Florabest trimiteți numai articolul defect, fără accesoriile (de exemplu acumulator, geantă de depozitare, scule de montaj etc.).



Acest manual, precum și multe altele, videoclipuri cu produsele și software-uri pot fi descărcate de pe www.lidl-service.com.

Service-ul

⚠ AVERTIZARE!

- ▶ Dispuneți efectuarea lucrărilor de reparație a aparatelor numai la centrele de service sau de către electricieni calificați și numai cu piese de schimb originale. Astfel se asigură menținerea siguranței aparatului.
- ▶ Solicitați întotdeauna producătorului aparatului sau serviciului clienți al acestuia înlocuirea ștecărului sau a cablului de alimentare. Astfel se asigură menținerea siguranței aparatului.

RO Service România

Tel.: 0800896637

E-Mail: kompennass@lidl.ro

IAN 303398

Importator

Vă rugăm să aveți în vedere faptul că următoarea adresă nu reprezintă o adresă pentru service. Contactați mai întâi centrul de service indicat.

KOMPENASS HANDELS GMBH

BURGSTRASSE 21

DE-44867 BOCHUM

GERMANIA

www.kompennass.com

Traducerea declarației de conformitate originale

Firma KOMPERNASS HANDELS GMBH, responsabil cu documentația: dl Semi Uguzlu, BURGSTR. 21, DE - 44867 BOCHUM, Germania, declară prin prezenta că acest produs corespunde următoarelor norme, documente normative și directive CE:

**Directiva privind echipamentele tehnice
(2006/42/EC)**

**Directiva privind compatibilitatea electromagnetică
(2014/30/EU)**

**Directiva privind restricțiile de utilizare a anumitor substanțe periculoase în echipamentele electrice și electronice (RoHS)
(2011/65/EU)***

*Responsabilitatea privind redactarea prezentei declarații de conformitate revine exclusiv producătorului. Obiectul declarației descris anterior corespunde prevederilor Directivei 2011/65/EU a Parlamentului European și a Consiliului din 8 iunie 2011 privind restricțiile de utilizare a anumitor substanțe periculoase în echipamentele electrice și electronice.

Norme armonizate aplicate:

EN 60745-1:2009+A11

EN 60745-2-6:2010

EN 55014-1:2006+A1+A2

EN 55014-2:2015

EN 61000-3-2:2014

EN 61000-3-3:2013

EN 50581:2012

Denumirea tipului mașinii: Ciocan rotopercurtor PBH 800 A1

Anul de fabricație: 04-2018

Număr de serie: IAN 303398

Bochum, 20.04.2018



Semi Uguzlu

- Manager calitate -

Ne rezervăm dreptul asupra modificărilor tehnice în scopul dezvoltării ulterioare.

Съдържание

Въведение	32
Употреба по предназначение	32
Показани на фигурата компоненти	32
Окомплектовка на доставката	32
Технически характеристики	32
Общи указания за безопасност за електрически инструменти	33
1. Безопасност на работното място	34
2. Електрическа безопасност	34
3. Безопасност на хората	34
4. Употреба и обслужване на електрическия инструмент	35
5. Сервиз	35
Указания за безопасност, специфични за перфоратори	36
Оригинални принадлежности/допълнителни уреди	37
Пускане в експлоатация	37
Допълнителна ръкохватка	37
Ограничител за дълбочина	37
Поставяне/Сваляне на инструменти	37
Бързозатягащ патронник за свредла с кръгла опашка	38
Работа с уреда	38
Избор на режим на работа	38
Включване и изключване	38
Настройка на честотата на въртене	38
Превключване на посоката на въртене	38
Техническо обслужване и почистване	39
Предаване за отпадъци	39
Гаранция	40
Сервизно обслужване	41
Вносител	41
Превод на оригиналната декларация за съответствие	43

ПЕРФОРАТОР РВН 800 А1

Въведение

Поздравяваме ви за покупката на вашия нов уред. Избрали сте висококачествен продукт. Ръководството за потребителя е част от този продукт. То съдържа важни указания относно безопасността, употребата и предаването за отпадъци. Преди да използвате продукта, се запознайте с всички указания за обслужване и безопасност. Използвайте продукта единствено според описанието и за указанияте области на приложение. Предавайте продукта на трети лица заедно с цялата документация.

Употреба по предназначение

Перфоратор РВН 800 А1 (наричан по-нататък „уред“) е подходящ за:

- ударно пробиване в тухли, бетон и камък
- обработване с длето на бетон, камък и замазка
- пробиване в камък, дърво и метал

Всяка друга употреба или промяна на уреда се счита за нецелесъобразна и крие значителни опасности от злополука.

За повреди вследствие на употреба, която не отговаря на предназначението, производителят не поема отговорност. Уредът не е предназначен за професионална употреба.

Показани на фигурата компоненти

- 1 Крилчат винт
- 2 Превключвател на посоката на въртене
- 3 Превключвател за включване/изключване
- 4 Бутон за фиксиране на превключвателя за включване/изключване
- 5 Бутон за деблокиране на превключвателя за избор на функция
- 6 Превключвател за избор на функция
- 7 Допълнителна ръкохватка
- 8 Прахозащитна капачка
- 9 Захват на инструмента
- 10 Блокираща гилза
- 11 Ограничител за дълбочина (не е монтиран предварително)
- 12 Бързозатягащ патронник

Окомплектовка на доставката

- 1 перфоратор РВН 800 А1
- 1 допълнителна ръкохватка
- 1 бързозатягащ патронник със захват SDS-plus (вж. фиг. А)
- 3 свредла SDS (6/8/10 x 150 mm) (вж. фиг. Б)
- 1 плоско длето (14 x 250 mm) (вж. фиг. В)
- 1 ограничител за дълбочина
- 1 куфар за носене
- 1 ръководство за потребителя

Технически характеристики

Номинална консумация: 800 W

Номинално напрежение: 230 V ~ 50 Hz
(променлив ток)

Номинална честота на въртене на празен ход: n_0 0 - 1650 min⁻¹

Брой удари: 0 - 7500 min⁻¹

Сила на удара: 1,2 J

Макс. диаметър на свредлото: 13 mm за стомана
24 mm за дърво
19 mm за бетон

Клас на защита: II /  (двойна изолация)

Стойност на шумовите емисии:

Измерена стойност за шум съгласно EN 60745.
Измереното по скала „А“ ниво на шума на електрическия инструмент обикновено възлиза на:

Ударно пробиване:

Ниво на звуковото налягане: $L_{pA} = 90 \text{ dB(A)}$

Възможна неточност на измерването K: 3 dB

Ниво на звуковата мощност: $L_{WA} = 101 \text{ dB(A)}$

Възможна неточност на измерването K: 3 dB

Обработване с длето:

Ниво на звуковото налягане: $L_{pA} = 93 \text{ dB(A)}$

Възможна неточност на измерването K: 3 dB

Ниво на звуковата мощност: $L_{WA} = 104 \text{ dB(A)}$

Възможна неточност на измерването K: 3 dB

Носете антифони!

Сумарна стойност на вибрациите:

Сумарни стойности на вибрациите (векторна сума от трите посоки), определени съгласно EN 60745:

Ударно пробиване

в бетон: $a_{h(HD)} = 6,5 \text{ m/s}^2$, $K = 1,5 \text{ m/s}^2$

Обработване с длето: $a_{h(ChEq)} = 7,438 \text{ m/s}^2$,

$K = 1,5 \text{ m/s}^2$

УКАЗАНИЕ

- Посоченото в тези указания ниво на вибрациите е измерено съгласно нормиран метод на измерване и може да се използва за сравняване на уреди. Посочената стойност на вибрационните емисии може да се използва и за начална оценка на експозицията.

⚠ ПРЕДУПРЕЖДЕНИЕ!

- Нивото на вибрациите се променя според употребата на електрическия инструмент и в някои случаи може да е над посочената в тези указания стойност. Вибрационното натоварване може да бъде подценено, ако електрическият инструмент се използва редовно по този начин. Постарайте се да поддържате вибрационното натоварване максимално ниско. Примерни мерки за намаляване на вибрационното натоварване са носене на ръкавици при употреба на инструмента и ограничаване на работното време. При това трябва да се вземат предвид всички части на работния цикъл (напр. периодите, през които електрическият инструмент е изключен, както и периодите, през които инструментът е включен, но работи без натоварване).



Общи указания за безопасност за електрически инструменти



⚠ ПРЕДУПРЕЖДЕНИЕ!

- Прочетете всички указания за безопасност и инструкции. Пропуски при спазването на указанията за безопасност и инструкциите могат да причинят токов удар, пожар и/или тежки наранявания.

Запазете всички указания за безопасност и инструкции за бъдещи справки.

Използваният в указанията за безопасност термин „електрически инструмент“ се отнася за работещи със захранване от мрежата електрически инструменти (със захранващ кабел) и за работещи с акумулаторни батерии електрически инструменти (без захранващ кабел).

1. Безопасност на работното място

- а) Поддържайте работното си място чисто и добре осветено. Безпорядък и неосветени работни места могат да причинят злополуки.
- б) Не работете с електрическия инструмент в потенциално експлозивна среда с наличие на запалими течности, газове или прахове. Електрическите инструменти образуват искри, които могат да запалят праха или парите.
- в) По време на употреба на електрическия инструмент дръжте на разстояние деца и други лица. При отвлечение на вниманието е възможно да загубите контрол над уреда.

2. Електрическа безопасност

- а) Свързващият щепсел на електрическия инструмент трябва да е подходящ за контакта. Щепселът не трябва да се променя по никакъв начин. Не използвайте преходни щепсели заедно със защитно заземителни електрически инструменти. Щепсели, по които не са правени промени, и подходящи електрически контакти намаляват риска от токов удар.
- б) Избягвайте контакт на тялото със заземени повърхности, като например тръби, радиатори, печки и хладилници. Съществува повишен риск от токов удар, когато тялото ви е заземено.
- в) Пазете електрическите инструменти от дъжд и влага. Проникването на вода в електрически уред повишава риска от токов удар.
- г) Не променяйте предназначението на кабела, например за носене или окачване на електрическия инструмент с него или за дърпане на щепсела от контакта. Пазете кабела от нагряване, масло, остри ръбове или движещи се части на уреда. Повредени или оплетени кабели увеличават риска от токов удар.
- д) Когато работите на открито с електрически инструмент, използвайте само удължители, които са подходящи за ползване на открито. Употребата на годни за работа на открито удължители намалява риска от токов удар.

- е) Когато работата с електрическия инструмент във влажна обстановка е неизбежна, използвайте прекъсвач с дефектнотокова защита. Използването на прекъсвач с дефектнотокова защита намалява риска от токов удар.

3. Безопасност на хората

- а) Винаги бъдете внимателни, съсредоточете се върху това, което извършвате, и подхождайте разумно към работата с електрически инструменти. Не използвайте електрически инструмент, когато сте уморени или сте под въздействието на наркотици, алкохол или медикаменти. Един момент невнимание при работа с електрическия инструмент може да доведе до сериозни наранявания.
- б) Използвайте лични предпазни средства и винаги носете защитни очила. Използването на лични предпазни средства като прахозащитна маска, устойчиви на плъгане защитни обувки, каска или антифони – в зависимост от вида и приложението на електрическия инструмент – намалява риска от наранявания.
- в) Избягвайте неволно пускане. Уверете се, че електрическият инструмент е изключен, преди да го свържете към електрозахранването и/или акумулатора, да го вземете или носите. Когато при носене на електрическия инструмент дръжте пръста си на превключвателя или свържете вече включен уред към електрозахранването, са възможни злополуки.
- г) Отстранявайте инструментите за настройка или гаечните ключове, преди да включите електрическия инструмент. Намиращ се във въртяща се част на уреда инструмент или ключ може да причини наранявания.
- д) Избягвайте неестествено положение на тялото. Заемете стабилна позиция и винаги пазете равновесие. Така ще можете да контролирате по-добре електрическия инструмент в неочаквани ситуации.

- е) Носете подходящо работно облекло. Не носете широки дрехи или бижута. Дръжте косите, облеклото и ръкавиците си далече от движещи се части. Свободните дрехи, бижутата и дългите коси могат да бъдат захванати от движещи се части.
- ж) Ако е възможно монтиране на прахосмукачки и прахоуловители, се уверете, че са свързани и се използват правилно. Използването на устройство за изсмукване на прах може да намали опасностите поради наличие на прах.

4. Употреба и обслужване на електрическия инструмент

- а) Не претоварвайте уреда. За работата си използвайте предназначения за нея електрически инструмент. С подходящия електрически инструмент ще работите по-добре и по-безопасно в посочения работен диапазон.
 - б) Не използвайте електрически инструмент с повреден превключвател. Електрически инструмент, който не може да се включва и изключва, е опасен и трябва да се ремонтира.
 - в) Изключете щепсела от контакта и/или отстранете акумулаторната батерия, преди да предприемете настройки на уреда, да смените принадлежности или да оставите уреда. Тази предпазна мярка предотвратява неволно пускане на електрическия инструмент.
 - г) Когато не използвате електрическите инструменти, ги съхранявайте извън обсега на деца. Не позволявайте използването на уреда от лица, които не са запознати с него или не са прочели тези указания. Електрическите инструменти са опасни, ако се използват от лица без опит.
- д) Поддържайте старателно електрическите инструменти. Проверявайте дали движещите се части функционират правилно и не се заклинват, дали има счупени части или части, които са повредени така, че съществува опасност за функционирането на електрическия инструмент. Преди използване на уреда повредените части трябва да се ремонтират. Причина за много злополуки е лоша поддръжка на електрическите инструменти.
 - е) Поддържайте режещите инструменти остри и чисти. Старателно поддържаните режещи инструменти с остри режещи ръбове се заклинват по-рядко и се направяват по-лесно.
 - ж) Използвайте електрическия инструмент, принадлежностите, работните инструменти и т.н. в съответствие с тези указания. Вземайте под внимание работните условия и извършваната дейност. Употребата на електрически инструменти за други, различни от предвидените приложения може да доведе до опасни ситуации.

5. Сервис

- а) Електрическият инструмент трябва да се ремонтира само от квалифицирани специалисти и само с оригинални резервни части. С това се гарантира, че безопасността на електрическия инструмент ще бъде запазена.

Указания за безопасност, специфични за перфоратори

-  Носете антифони. Експозицията на шум може да причини загуба на слуха.

- Използвайте доставената с уреда допълнителна ръкохватка. Загубата на контрол може да причини наранявания.
- Дръжте уреда за изолираните повърхности на ръкохватката, когато извършвате работи, при които работният инструмент може да докосне скрити електрически проводници или своя захранващ кабел. Контактът с намиращ се под напрежение проводник може да захрани с напрежение и металните части на уреда и да причини токов удар.

-  Носете прахозащитна маска.

ПРЕДУПРЕЖДЕНИЕ! ОТРОВНИ ПРАХОВЕ!

- ▶ Обработката на вредни/отровни прахове представлява опасност за здравето на работещото лице или намиращите се в близост лица.
- **ВНИМАНИЕ! ЕЛЕКТРО-, ГАЗО- И ВОДОПРОВОДИ! ОПАСНОСТ!**
Уверете се, че не съществува опасност от пробиване на електро-, газо- и водопроводи, когато работите с електрическия инструмент. При необходимост извършете проверка с кабело-/тръботърсач, преди да пробиете стена респ. да направите канали в нея.

Остатъчни рискове

Остатъчни рискове съществуват дори когато работите с този електрически инструмент съгласно инструкциите. Във връзка с конструкцията и изпълнението на този електрически инструмент са възможни следните опасности:

1. увреждания на белите дробове, в случай че не се използва подходяща защитна маска.
2. увреждания на слуха, в случай че не се използват подходящи средства за защита на слуха.
3. увреждания на здравето в резултат на вибрации, предавани на системата ръка-рамо, в случай че уредът се използва за по продължителен период от време или не се направлява или поддържа правилно.

ПРЕДУПРЕЖДЕНИЕ!

- ▶ По време на работа този електрически инструмент създава електромагнитно поле. При определени обстоятелства това поле може да влоши функционирането на активни или пасивни медицински импланти. За намаляване на опасността от сериозни или смъртоносни наранявания препоръчваме лица с медицински импланти да се консултират с лекаря си и производителя на медицинския имплант, преди да работят с машината.

Оригинални принадлежности/ допълнителни уреди

- Използвайте само принадлежности и допълнителни уреди, които са посочени в ръководството за потребителя респ. чийто захват е съвместим с уреда.

Пускане в експлоатация

Допълнителна ръкохватка

УКАЗАНИЕ

- ▶ С оглед на безопасността трябва да използвате този уред само с монтираната допълнителна ръкохватка **7**.
- ◆ Позицията за хващане на допълнителната ръкохватка **7** може да се променя. Завъртете крилчатия винт **1** обратно на часовниковата стрелка и дръпнете леко допълнителната ръкохватка **7** от уреда.
- ◆ Наклонете допълнителната ръкохватка **7** в желаната позиция.
- ◆ Сега фиксирайте положения на допълнителната ръкохватка **7** трябва да се преместят над двата фиксиращи щифта на шийката на вретеното на уреда.
- ◆ След това завъртете отново крилчатия винт **1** по посока на часовниковата стрелка.

УКАЗАНИЕ

- ▶ В зависимост от работната позиция поставете допълнителната ръкохватка **7** в различните фиксирани положения. За целта освободете и блокирайте допълнителната ръкохватка **7**, както е описано по-горе.

Ограничител за дълбочина

- ◆ Отворете крилчатия винт **1**.
- ◆ Поставете ограничителя за дълбочина **11** в допълнителната ръкохватка **7**.
- ◆ Внимавайте зъбният венец на ограничителя за дълбочина **11** да сочи надолу.
- ◆ Издърпайте ограничителя за дълбочина **11** така, че разстоянието между върха на свредлото и върха на ограничителя за дълбочина да отговаря на желаната дълбочина на пробиване.
- ◆ Затегнете отново крилчатия винт **1**.

Поставяне/Сваляне на инструменти

ПРЕДУПРЕЖДЕНИЕ!

- ▶ Преди всякакви работи по уреда изключвайте уреда и издърпвайте щепсела от контакта.

Поставяне на инструмента:

- ◆ Преди поставяне на инструмента гресирайте леко захвата на инструмента **9** с машинна грес.
- ◆ За поставяне дръпнете блокиращата гилза **10** назад и поставете инструмента.
- ◆ Отпуснете блокиращата гилза **10**. По този начин захватът на инструмента **9** се блокира. Чрез дръпване на инструмента проверете правилното блокиране. Инструментът има системно обусловена радиална хлабина.

Сваляне на инструмента:

- ◆ За сваляне на инструмента дръпнете блокиращата гилза **10** назад.

Бързозатягащ патронник за свредла с кръгла опашка

⚠ ПРЕДУПРЕЖДЕНИЕ!

- ▶  Не използвайте бързозатягащия патронник **12** в режим на работа ударно пробиване или обработване с длето!

- ◆ Поставете превключвателя за избор на функция **6** на символа „свредло“ 

Поставяне на бързозатягащия патронник за свредла с кръгла опашка:

- ◆ За поставяне на бързозатягащия патронник **12** (вж. също фиг. А) дръпнете блокиращата гилза **10** назад. Поставете бързозатягащия патронник **12**.
- ◆ Отпуснете блокиращата гилза **10**. По този начин захватът на инструмента **9** се блокира. Чрез дръпване на инструмента проверете правилното блокиране.

Сваляне на бързозатягащия патронник за свредла с кръгла опашка:

- ◆ За сваляне на бързозатягащия патронник **12** дръпнете блокиращата гилза **10** назад и извадете бързозатягащия патронник **12**.

Работа с уреда

Избор на режим на работа



Превключвател за избор на функция:

- ◆ Натиснете и задръжте бутона за деблокиране **5** на превключвателя за избор на функция **6**. Завъртете превключвателя за избор на функция **6** така, че на маркировката със стрелка да се фиксира желният символ:

Функция	Символ
Пробиване/Завинтане	
Ударно пробиване	
Обработване с длето	
Настройване на позицията на длетото	

Настройка на позицията на длетото:

С тази функция можете да завъртите инструмента за процеса на обработка с длето в необходимата позиция.

- ◆ Завъртете превключвателя за избор на функция **6** на позиция .
- ◆ Завъртете инструмента в захвата на инструмента **9** в необходимата позиция.
- ◆ За процеса на обработка с длето завъртете превключвателя за избор на функция **6** в позиция .

Включване и изключване

Включване на уреда:

- ◆ Натиснете превключвателя за включване/изключване **3**.

Изключване на уреда:

- ◆ Отпуснете превключвателя за включване/изключване **3**.

Включване на непрекъснат режим на работа:

- ◆ Натиснете превключвателя за включване/изключване **3**. В натиснато състояние го фиксирайте с бутона за фиксиране на превключвателя за включване/изключване **4**.

Изключване на непрекъснат режим на работа:

- ◆ Натиснете превключвателя за включване/изключване **3** и го отпуснете отново.

Настройка на честотата на въртене

Превключвателя за включване/изключване **3** разполага с променливо регулиране на скоростта. Лек натиск върху превключвателя за включване/изключване **3** активира ниска честота на въртене. С увеличаване на натиска се повишава честотата на въртене.

Превключване на посоката на въртене

- ◆ Сменете посоката на въртене, като натиснете превключвателя на посоката на въртене **2** докрай надясно респ. наляво.

Техническо обслужване и почистване



ПРЕДУПРЕЖДЕНИЕ! ОПАСНОСТ ОТ НАРАНЯВАНЕ! Преди всякакви работи по уреда изключвайте уреда и издърпвайте щепсела от контакта.

- Не допускате проникване на течности във вътрешността на уреда.
- За почистване на корпуса използвайте суха кърпа.
- Почиствайте редовно захвата на инструмента **9**:
ПОВИШЕНО ВНИМАНИЕ! ПРЕДВАРИТЕЛНО ЗАТЯГАНЕ!
- ◆ За тази цел дръпнете блокиращата гилза **10** назад и свалете прахозащитната капачка **8** от захвата на инструмента **9**.

⚠ ПРЕДУПРЕЖДЕНИЕ!

- ▶ Ако е необходима смяна на свързващия кабел, тя трябва да се извърши от производителя или негов представител, за да се избегнат опасности.

УКАЗАНИЕ

- ▶ Непосочени резервни части (напр. въгленови четки, превключватели) можете да поръчате чрез нашия кол център.

Предаване за отпадъци



Опаковката е произведена от екологични материали, които могат да се предават в местните пунктове за рециклиране.



Не изхвърляйте електрически инструменти заедно с битовите отпадъци!

Съгласно европейската директива 2012/19/EU излезлите от употреба електрически инструменти трябва да се събират отделно и да се предават за екологосъобразно рециклиране.

Информация относно предаването за отпадъци на излезлия от употреба уред можете да получите от вашата общинска или градска управа.

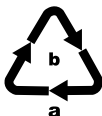

Предавайте опаковката за отпадъци в съответствие с екологичните изисквания.

Вземете под внимание обозначението върху различните опаковъчни материали и при необходимост ги събирайте отделно. Опаковъчните материали са обозначени със съкращения (a) и цифри (b) със следното значение:
1–7: пластмаси,
20–22: хартия и картон,,
80–98: композитни материали



Относно възможностите за отстраняване на излезлия от употреба продукт като отпадък се информирайте от Вашата общинска или градска управа.

Гаранция

Уважаеми клиенти,

за този уред получавате 3 години гаранция от датата на покупката. В случай на несъответствие на продукта с договора за продажба Вие имате законно право да предявите рекламация пред продавача на продукта при условията и в сроковете, определени в чл. 112-115* от Закона за защита на потребителите. Вашите права, произтичащи от посочените разпоредби, не се ограничават от нашата по-долу представена търговска гаранция и независимо от нея продавачът на продукта отговаря за липсата на съответствие на потребителската стока с договора за продажба съгласно Закона за защита на потребителите.

Гаранционни условия

Гаранционният срок започва да тече от датата на покупката. Пазете добре

оригиналната касова бележка. Този документ е необходим като доказателство за покупката. Ако в рамките на три години от датата на закупуване на този продукт се появи дефект на материала или производствен дефект, продуктът ще бъде безплатно ремонтиран или заменен – по наш избор. Гаранцията предполага в рамките на тригодишния гаранционен срок да се представят дефектният уред и касовата бележка (касовият бон) и писмено да се обясни в какво се състои дефектът и кога е възникнал. Ако дефектът е покрит от нашата гаранция, Вие ще получите обратно ремонтирания или нов продукт. С ремонта или смяната на продукта не започва да тече нов гаранционен срок.

Гаранционен срок и законови претенции при дефекти

Гаранционната услуга не удължава гаранционния срок. Това важи също и за сменените и ремонтирани части. За евентуално наличните повреди и дефекти още при покупката трябва да се съобщи веднага след разопаковането. Евентуалните ремонти след изтичане на гаранционния срок са срещу заплащане.

Обхват на гаранцията

Уредът е произведен грижливо според строгите изисквания за качество и добросъвестно изпитан преди доставка. Гаранцията важи за дефекти на материала или производствени дефекти. Гаранцията не обхваща частите на продукта, които подлежат на нормално износване, поради което могат да бъдат разглеждани като бързо износващи се части (например филтри или приставки) или повредите на чупливи части (например прекъсвачи, батерии или такива произведени от стъкло). Гаранцията отпада, ако уредът е повреден поради неправилно използване или в резултат на неосъществяване на техническа поддръжка. За правилната употреба на продукта трябва точно да се спазват всички указания в упътването за обслужване.

Предназначение и действия, които не се препоръчват от упътването за експлоатация или за които то предупреждава, трябва задължително да се избягват. Продуктът е предназначен само за частна, а не за стопанска употреба. При злоупотреба и неправилно третиране, употреба на сила и при интервенции, които не са извършени от клона на нашия оторизиран сервиз, гаранцията отпада.

Процедура при гаранционен случай

За да се гарантира бърза обработка на Вашия случай, следвайте следните указания:

- За всички запитвания подгответе касовата бележка и идентификационния номер (IAN **303398**) като доказателство за покупката.
- Вземете артикулния номер от фабричната табелка.
- При възникване на функционални или други дефекти първо се свържете по телефона или чрез имейл с долупосочения сервизен отдел. След това ще получите допълнителна информация за уреждането на Вашата рекламация.

- След съгласуване с нашия сервиз можете да изпратите дефектния продукт на посочения Ви адрес на сервиза безплатно за Вас, като приложите касовата бележка (касовия бон) и посочите в какво се състои дефектът и кога е възникнал. За да се избегнат проблеми с приемането и допълнителни разходи, задължително използвайте само адреса, който Ви е посочен. Осигурете изпращането да не е като експресен товар или като друг специален товар. Изпратете уреда заедно с всички принадлежности, доставени при покупката, и осигурете достатъчно сигурна транспортна опаковка.

Ремонтен сервиз / извънгаранционно обслужване

Ремонти извън гаранцията можете да възложите на клона на нашия сервиз срещу заплащане. Той с удоволствие ще Ви направи предварителна kalkulация. Можем да обработваме само уреди, които са достатъчно опаковани и изпратени с платени транспортни разходи.

Внимание: Изпратете Вашия уред на клона на нашия сервиз почистен и с указание за дефекта. Уредите, изпратени с неплатени транспортни разходи – с наложен платеж, като експресен или друг специален товар – не се приемат.

Ние ще извършим безплатно изхвърлянето на изпратените от Вас дефектни уреди.

УКАЗАНИЕ

- ▶ При инструментите Parkside и Florabest моля изпращайте единствено дефектния артикул без принадлежностите (напр. акумулаторна батерия, куфар за съхранение, монтажни инструменти и др.).

Сервизно обслужване

⚠ ПРЕДУПРЕЖДЕНИЕ!

- ▶ Уредите трябва да се ремонтират от сервиз или електротехник и само с оригинални резервни части. По този начин се гарантира запазването на безопасността на уреда.
- ▶ Смяната на щепсела или на захранващия кабел винаги трябва да се извършва от производителя на уреда или неговия сервиз. По този начин се гарантира запазването на безопасността на уреда.

BG България

Тел.: 00800 111 4920

Е-мейл: kompernass@lidl.bg

IAN 303398

Вносител

Моля, обърнете внимание, че следващият адрес не е адрес на сервиза. Първо се свържете с горепосочения сервизен център.

KOMPERNASS HANDELS GMBH

BURGSTRASSE 21

DE-44867 BOCHUM

ГЕРМАНИЯ

www.kompernass.com

*** Чл. 112.**

- (1) При несъответствие на потребителската стока с договора за продажба потребителята има право да предяви рекламация, като поиска от продавача да приведе стоката в съответствие с договора за продажба. В този случай потребителят може да избира между извършване на ремонт на стоката или замяната ѝ с нова, освен ако това е невъзможно или изборът от него начин за обезщетение е непропорционален в сравнение с другия.
- (2) Смята се, че даден начин за обезщетяване на потребителя е непропорционален, ако неговото използване налага разходи на продавача, които в сравнение с другия начин за обезщетяване са неразумни, като се вземат предвид:
1. стойността на потребителската стока, ако нямаше липса на несъответствие;
 2. значимостта на несъответствието;
 3. възможността да се предложи на потребителя друг начин за обезщетяване, който не е свързан със значителни неудобства за него.

Чл. 113.

- (1) Когато потребителската стока не съответства на договора за продажба, продавачът е длъжен да я приведе в съответствие с договора за продажба.
- (2) Привеждането на потребителската стока в съответствие с договора за продажба трябва да се извърши в рамките на един месец, считано от предявяването на рекламацията от потребителя.
- (3) След изтичането на срока по ал. 2 потребителят има право да развали договора и да му бъде възстановена заплатената сума или да иска намаляване на цената на потребителската стока съгласно чл. 114.
- (4) Привеждането на потребителската стока в съответствие с договора за продажба е безплатно за потребителя. Той не дължи разходи за експедиране на потребителската стока или за материали и труд, свързани с ремонта ѝ, и не трябва да понася значителни неудобства.

- (5) Потребителят може да иска и обезщетение за претърпените вследствие на несъответствието вреди.

Чл. 114.

- (1) При несъответствие на потребителската стока с договора за продажба и когато потребителят не е удовлетворен от решаването на рекламацията по чл. 113, той има право на избор между една от следните възможности:
1. разваляне на договора и възстановяване на заплатената от него сума;
 2. намаляване на цената.
- (2) Потребителят не може да претендира за възстановяване на заплатената сума или за намаляване цената на стоката, когато търговецът се съгласи да бъде извършена замяна на потребителската стока с нова или да се поправи стоката в рамките на един месец от предявяване на рекламацията от потребителя.
- (3) Търговецът е длъжен да удовлетвори искане за разваляне на договора и да възстанови заплатената от потребителя сума, когато след като е удовлетворил три рекламации на потребителя чрез извършване на ремонт на една и съща стока, в рамките на срока на гаранцията по чл. 115, е налице следваща поява на несъответствие на стоката с договора за продажба. (4) (Предишна ал. 3 - ДВ, бр. 61 от 2014 г., в сила от 25.07.2014 г.) Потребителят не може да претендира за разваляне на договора, ако несъответствието на потребителската стока с договора е незначително.

Чл. 115.

- (1) Потребителят може да упражни правото си по този раздел в срок до две години, считано от доставянето на потребителската стока.
- (2) Срокът по ал. 1 спира да тече през времето, необходимо за поправката или замяната на потребителската стока или за постигане на споразумение между продавача и потребителя за решаване на спора.
- (3) Упражняването на правото на потребителя по ал. 1 не е обвързано с никакъв друг срок за предявяване на иск, различен от срока по ал. 1.

Превод на оригиналната декларация за съответствие

Ние, KOMPENASS HANDELS GMBH, отговорник за документацията: г-н Семи Угузлу,
BURGSTR. 21, DE - 44867 BOCHUM, Германия, декларираме, че този продукт съответства на
следните стандарти, нормативни документи и директиви на ЕО:

Директива относно машините
(2006/42/EC)

Електромагнитна съвместимост
(2014/30/EU)

Директива относно ограничението за употребата на определени опасни вещества
в електрическото и електронното оборудване (ЕЕО)
(2011/65/EU)*

*Издаването на тази декларация за съответствие е на собствена отговорност на производителя.

Гореописаният предмет на Декларацията отговаря на разпоредбите на Директивата 2011/65/EU
на Европейския парламент и на Съвета от 8 юни 2011 г. относно ограничението за употребата
на определени опасни вещества в електрическото и електронното оборудване.

Приложени хармонизирани стандарти:

EN 60745-1:2009+A11

EN 60745-2-6:2010

EN 55014-1:2006+A1+A2

EN 55014-2:2015

EN 61000-3-2:2014

EN 61000-3-3:2013

EN 50581:2012

Типово обозначение на машината: Перфоратор PBN 800 A1

Година на производство: 04-2018

Сериен номер: IAN 303398

Бохум, 20.04.2018 г.



Семи Угузлу

- Мениджър качество -

Запазено право на технически изменения с цел усъвършенстване.

Inhaltsverzeichnis

Einleitung	46
Bestimmungsgemäßer Gebrauch	46
Abgebildete Komponenten	46
Lieferumfang	46
Technische Daten	46
Allgemeine Sicherheitshinweise für Elektrowerkzeuge	47
1. Arbeitsplatz-Sicherheit	47
2. Elektrische Sicherheit	47
3. Sicherheit von Personen	48
4. Verwendung und Behandlung des Elektrowerkzeugs	48
5. Service	49
Gerätespezifische Sicherheitshinweise für Bohrhämmer	49
Originalzubehör /-zusatzgeräte	50
Inbetriebnahme	50
Zusatzhandgriff	50
Tiefenanschlag	50
Werkzeuge einsetzen / entnehmen	50
Schnellspanbohrfutter für Rundschaftbohrer	50
Bedienung	51
Betriebsart wählen	51
Ein- und ausschalten	51
Drehzahl einstellen	51
Drehrichtung umschalten	51
Wartung und Reinigung	51
Entsorgung	52
Garantie der Kompernaß Handels GmbH	52
Service	53
Importeur	53
Original-Konformitätserklärung	54

BOHR- UND MEISSELHAMMER PBH 800 A1

Einleitung

Wir beglückwünschen Sie zum Kauf Ihres neuen Gerätes. Sie haben sich damit für ein hochwertiges Produkt entschieden. Die Bedienungsanleitung ist Teil dieses Produkts. Sie enthält wichtige Hinweise für Sicherheit, Gebrauch und Entsorgung. Machen Sie sich vor der Benutzung des Produkts mit allen Bedien- und Sicherheitshinweisen vertraut. Benutzen Sie das Produkt nur wie beschrieben und für die angegebenen Einsatzbereiche. Händigen Sie alle Unterlagen bei Weitergabe des Produkts an Dritte mit aus.

Bestimmungsgemäßer Gebrauch

Der Bohr- und Meißelhammer PBH 800 A1 (nachfolgend Gerät) ist geeignet zum:

- Hammerbohren in Ziegel, Beton und Gestein
- Meißeln in Beton, Gestein und Verputz
- Bohren in Gestein, Holz und Metall

Jede andere Verwendung oder Veränderung des Gerätes gilt als nicht bestimmungsgemäß und birgt erhebliche Unfallgefahren.

Für aus bestimmungswidriger Verwendung entstandene Schäden übernimmt der Hersteller keine Haftung. Das Gerät ist nicht für den gewerblichen Einsatz bestimmt.

Abgebildete Komponenten

- 1 Flügelschraube
- 2 Drehrichtungsumschalter
- 3 EIN-/AUS-Schalter
- 4 Feststelltaste für EIN-/AUS-Schalter
- 5 Entriegelungstaste für Funktionswahlschalter
- 6 Funktionswahlschalter
- 7 Zusatzhandgriff
- 8 Staubschutzkappe
- 9 Werkzeugaufnahme
- 10 Verriegelungshülse
- 11 Tiefenanschlag (nicht vormontiert)
- 12 Schnellspannbohrfutter

Lieferumfang

- 1 Bohr- und Meißelhammer PBH 800 A1
- 1 Zusatzhandgriff
- 1 Schnellspannbohrfutter mit Aufnahme nach dem SDS-plus-System (siehe Abb. A)
- 3 SDS-Bohrer (6/8/10 x 150 mm) (siehe Abb. B)
- 1 Flachmeißel (14 x 250 mm) (siehe Abb. B)
- 1 Tiefenanschlag
- 1 Tragekoffer
- 1 Bedienungsanleitung

Technische Daten

Bemessungsaufnahme:	800 W
Bemessungsspannung:	230 V ~ 50 Hz (Wechselstrom)
Bemessungs- Leerlaufdrehzahl:	n_0 0-1650 min ⁻¹
Schlagzahl:	0-7500 min ⁻¹
Schlagenergie:	1,2 J
Max. Bohrdurchmesser:	13 mm für Stahl 24 mm für Holz 19 mm für Beton
Schutzklasse:	II/□ (Doppelisolierung)

Geräuschemissionswert:

Messwert für Geräusch ermittelt entsprechend EN 60745. Der A-bewertete Geräuschpegel des Elektrowerkzeugs beträgt typischerweise:

Bohrhämmern:

Schalldruckpegel:	$L_{pA} = 90$ dB(A)
Unsicherheit K:	3 dB
Schallleistungspegel:	$L_{WA} = 101$ dB(A)
Unsicherheit K:	3 dB

Meißeln:

Schalldruckpegel:	$L_{pA} = 93$ dB(A)
Unsicherheit K:	3 dB
Schallleistungspegel:	$L_{WA} = 104$ dB(A)
Unsicherheit K:	3 dB

Gehörschutz tragen!

Schwingungsgesamtwert:

Schwingungsgesamtwerte (Vektorsumme dreier Richtungen) ermittelt entsprechend EN 60745:

Bohrhämmer in

Beton: $a_{h(HD)} = 6,5 \text{ m/s}^2$, $K = 1,5 \text{ m/s}^2$

Meißeln: $a_{h(ChEq)} = 7,438 \text{ m/s}^2$, $K = 1,5 \text{ m/s}^2$

HINWEIS

- Der in diesen Anweisungen angegebene Schwingungspegel ist entsprechend einem genormten Messverfahren gemessen worden und kann für den Gerätevergleich verwendet werden. Der angegebene Schwingungsemissionswert kann auch zu einer einleitenden Einschätzung der Aussetzung verwendet werden.

⚠️ WARNUNG!

- Der Schwingungspegel wird sich entsprechend dem Einsatz des Elektrowerkzeugs verändern und kann in manchen Fällen über dem in diesen Anweisungen angegebenen Wert liegen.

Die Schwingungsbelastung könnte unterschätzt werden, wenn das Elektrowerkzeug regelmäßig in solcher Weise verwendet wird. Versuchen Sie, die Belastung durch Vibrationen so gering wie möglich zu halten. Beispielhafte Maßnahmen zur Verringerung der Vibrationsbelastung sind das Tragen von Handschuhen beim Gebrauch des Werkzeugs und die Begrenzung der Arbeitszeit. Dabei sind alle Anteile des Betriebszyklus zu berücksichtigen (beispielsweise Zeiten, in denen das Elektrowerkzeug abgeschaltet ist, und solche, in denen es zwar eingeschaltet ist, aber ohne Belastung läuft).



Allgemeine Sicherheitshinweise für Elektrowerkzeuge

⚠️ WARNUNG!

- Lesen Sie alle Sicherheitshinweise und Anweisungen. Versäumnisse bei der Einhaltung der Sicherheitshinweise und Anweisungen können elektrischen Schlag, Brand und/oder schwere Verletzungen verursachen.

Bewahren Sie alle Sicherheitshinweise und Anweisungen für die Zukunft auf.

Der in den Sicherheitshinweisen verwendete Begriff „Elektrowerkzeug“ bezieht sich auf netzbetriebene Elektrowerkzeuge (mit Netzkabel) und auf akkubetriebene Elektrowerkzeuge (ohne Netzkabel).

1. Arbeitsplatz-Sicherheit

- Halten Sie Ihren Arbeitsbereich sauber und gut beleuchtet. Unordnung und unbeleuchtete Arbeitsbereiche können zu Unfällen führen.
- Arbeiten Sie mit dem Elektrowerkzeug nicht in explosionsgefährdeter Umgebung, in der sich brennbare Flüssigkeiten, Gase oder Stäube befinden. Elektrowerkzeuge erzeugen Funken, die den Staub oder die Dämpfe entzünden können.
- Halten Sie Kinder und andere Personen während der Benutzung des Elektrowerkzeugs fern. Bei Ablenkung können Sie die Kontrolle über das Gerät verlieren.

2. Elektrische Sicherheit

- Der Anschlussstecker des Elektrowerkzeugs muss in die Steckdose passen. Der Stecker darf in keiner Weise verändert werden. Verwenden Sie keine Adapterstecker gemeinsam mit schutzgeerdeten Elektrowerkzeugen. Unveränderte Stecker und passende Steckdosen verringern das Risiko eines elektrischen Schlages.
- Vermeiden Sie Körperkontakt mit geerdeten Oberflächen, wie von Rohren, Heizungen, Herden und Kühlschränken. Es besteht ein erhöhtes Risiko durch elektrischen Schlag, wenn Ihr Körper geerdet ist.

- c) Halten Sie Elektrowerkzeuge von Regen oder Nässe fern. Das Eindringen von Wasser in ein Elektrogerät erhöht das Risiko eines elektrischen Schlages.
- d) Zweckentfremden Sie das Kabel nicht, um das Elektrowerkzeug zu tragen, aufzuhängen oder um den Stecker aus der Steckdose zu ziehen. Halten Sie das Kabel fern von Hitze, Öl, scharfen Kanten oder sich bewegenden Geräteteilen. Beschädigte oder verwickelte Kabel erhöhen das Risiko eines elektrischen Schlages.
- e) Wenn Sie mit einem Elektrowerkzeug im Freien arbeiten, verwenden Sie nur Verlängerungskabel, die auch für den Außenbereich geeignet sind. Die Anwendung eines für den Außenbereich geeigneten Verlängerungskabels verringert das Risiko eines elektrischen Schlages.
- f) Wenn der Betrieb des Elektrowerkzeuges in feuchter Umgebung nicht vermeidbar ist, verwenden Sie einen Fehlerstromschutzschalter. Der Einsatz eines Fehlerstromschutzschalters vermindert das Risiko eines elektrischen Schlages.
- d) Entfernen Sie Einstellwerkzeuge oder Schraubenschlüssel, bevor Sie das Elektrowerkzeug einschalten. Ein Werkzeug oder Schlüssel, der sich in einem drehenden Geräteteil befindet, kann zu Verletzungen führen.
- e) Vermeiden Sie eine abnormale Körperhaltung. Sorgen Sie für einen sicheren Stand und halten Sie jederzeit das Gleichgewicht. Dadurch können Sie das Elektrowerkzeug in unerwarteten Situationen besser kontrollieren.
- f) Tragen Sie geeignete Kleidung. Tragen Sie keine weite Kleidung oder Schmuck. Halten Sie Haare, Kleidung und Handschuhe fern von sich bewegenden Teilen. Lockere Kleidung, Schmuck oder lange Haare können von sich bewegenden Teilen erfasst werden.
- g) Wenn Staubabsaug- und -auffangeinrichtungen montiert werden können, vergewissern Sie sich, dass diese angeschlossen sind und richtig verwendet werden. Die Verwendung einer Staubabsaugung kann Gefährdungen durch Staub verringern.

3. Sicherheit von Personen

- a) Seien Sie stets aufmerksam, achten Sie darauf, was Sie tun und gehen Sie mit Vernunft an die Arbeit mit einem Elektrowerkzeug. Benutzen Sie kein Elektrowerkzeug, wenn Sie müde sind oder unter dem Einfluss von Drogen, Alkohol oder Medikamenten stehen. Ein Moment der Unachtsamkeit beim Gebrauch des Elektrowerkzeuges kann zu ernsthaften Verletzungen führen.
- b) Tragen Sie persönliche Schutzausrüstung und immer eine Schutzbrille. Das Tragen persönlicher Schutzausrüstung wie Staubmaske, rutschfeste Sicherheitsschuhe, Schutzhelm oder Gehörschutz, je nach Art und Einsatz des Elektrowerkzeuges, verringert das Risiko von Verletzungen.
- c) Vermeiden Sie eine unbeabsichtigte Inbetriebnahme. Vergewissern Sie sich, dass das Elektrowerkzeug ausgeschaltet ist, bevor Sie es an die Stromversorgung und/oder den Akku anschließen, es aufnehmen oder tragen. Wenn Sie beim Tragen des Elektrowerkzeuges den Finger am Schalter haben oder das Gerät bereits eingeschaltet an die Stromversorgung anschließen, kann dies zu Unfällen führen.
- a) Überlasten Sie das Gerät nicht. Verwenden Sie für Ihre Arbeit das dafür bestimmte Elektrowerkzeug. Mit dem passenden Elektrowerkzeug arbeiten Sie besser und sicherer im angegebenen Leistungsbereich.
- b) Benutzen Sie kein Elektrowerkzeug, dessen Schalter defekt ist. Ein Elektrowerkzeug, das sich nicht mehr ein- oder ausschalten lässt, ist gefährlich und muss repariert werden.
- c) Ziehen Sie den Stecker aus der Steckdose und/oder entfernen Sie den Akku, bevor Sie Geräteeinstellungen vornehmen, Zubehörteile wechseln oder das Gerät weglegen. Diese Vorsichtsmaßnahme verhindert den unbeabsichtigten Start des Elektrowerkzeuges.
- d) Bewahren Sie unbenutzte Elektrowerkzeuge außerhalb der Reichweite von Kindern auf. Lassen Sie Personen das Gerät nicht benutzen, die mit diesem nicht vertraut sind oder diese Anweisungen nicht gelesen haben. Elektrowerkzeuge sind gefährlich, wenn sie von unerfahrenen Personen benutzt werden.



4. Verwendung und Behandlung des Elektrowerkzeugs

- e) Pflegen Sie Elektrowerkzeuge mit Sorgfalt. Kontrollieren Sie, ob bewegliche Teile einwandfrei funktionieren und nicht klemmen, ob Teile gebrochen oder so beschädigt sind, dass die Funktion des Elektrowerkzeuges beeinträchtigt ist. Lassen Sie beschädigte Teile vor dem Einsatz des Gerätes reparieren. Viele Unfälle haben ihre Ursache in schlecht gewarteten Elektrowerkzeugen.
- f) Halten Sie Schneidwerkzeuge scharf und sauber. Sorgfältig gepflegte Schneidwerkzeuge mit scharfen Schneidkanten verklemmen sich weniger und sind leichter zu führen.
- g) Verwenden Sie Elektrowerkzeug, Zubehör, Einsatzwerkzeuge usw. entsprechend diesen Anweisungen. Berücksichtigen Sie dabei die Arbeitsbedingungen und die auszuführende Tätigkeit. Der Gebrauch von Elektrowerkzeugen für andere als die vorgesehenen Anwendungen kann zu gefährlichen Situationen führen.

5. Service

- a) Lassen Sie Ihr Elektrowerkzeug nur von qualifiziertem Fachpersonal und nur mit Original-Ersatzteilen reparieren. Damit wird sichergestellt, dass die Sicherheit des Elektrowerkzeugs erhalten bleibt.

Gerätespezifische Sicherheitshinweise für Bohrhämmer

-  Tragen Sie Gehörschutz. Die Einwirkung von Lärm kann Gehörverlust bewirken.
- Benutzen Sie mit dem Gerät gelieferten Zusatzhandgriff. Der Verlust der Kontrolle kann zu Verletzungen führen.
- Halten Sie das Gerät an den isolierten Griffflächen, wenn Sie Arbeiten ausführen, bei denen das Einsatzwerkzeug verborgene Stromleitungen oder das eigene Netzkabel treffen kann. Der Kontakt mit einer spannungsführenden Leitung kann auch metallene Geräteteile unter Spannung setzen und zu einem elektrischen Schlag führen.
-  Tragen Sie eine Staubschutzmaske.

WARNUNG! GIFTIGE STÄUBE!

- Das Bearbeiten von schädlichen / giftigen Stäuben stellt eine Gesundheitsgefährdung für die Bedienperson oder in der Nähe befindliche Personen dar.

■ **ACHTUNG LEITUNGEN! GEFAHR!**

Vergewissern Sie sich, dass Sie nicht auf Strom-, Gas- oder Wasserleitungen stoßen, wenn Sie mit dem Elektrowerkzeug arbeiten. Prüfen Sie ggf. mit einem Leitungssucher, bevor Sie in eine Wand bohren bzw. diese aufschlitzen.

Restrisiken

Auch wenn Sie dieses Elektrowerkzeug vorschriftsmäßig bedienen, bleiben immer Restrisiken bestehen. Folgende Gefahren können im Zusammenhang mit der Bauweise und Ausführung dieses Elektrowerkzeugs auftreten:

1. Lungenschäden, falls keine geeignete Staubschutzmaske getragen wird.
2. Gehörschäden, falls kein geeigneter Gehörschutz getragen wird.
3. Gesundheitsschäden, die aus Hand-Arm-Schwingungen resultieren, falls das Gerät über einen längeren Zeitraum verwendet wird oder nicht ordnungsgemäß geführt und gewartet wird.

WARNUNG!

- Dieses Elektrowerkzeug erzeugt während des Betriebs ein elektromagnetisches Feld. Dieses Feld kann unter bestimmten Umständen aktive oder passive medizinische Implantate beeinträchtigen. Um die Gefahr von ernsthaften oder tödlichen Verletzungen zu verringern, empfehlen wir Personen mit medizinischen Implantaten ihren Arzt und den Hersteller vom medizinischen Implantat zu konsultieren, bevor die Maschine bedient wird.

Originalzubehör / -zusatzgeräte

- Benutzen Sie nur Zubehör und Zusatzgeräte, die in der Bedienungsanleitung angegeben sind bzw. deren Aufnahme mit dem Gerät kompatibel ist.

Inbetriebnahme

Zusatzhandgriff

HINWEIS

- ▶ Aus Sicherheitsgründen dürfen Sie dieses Gerät nur mit montiertem Zusatzhandgriff 7 verwenden.
- ◆ Die Greifposition des Zusatzhandgriffes 7 kann verändert werden. Drehen Sie die Flügelschraube 1 entgegen dem Uhrzeigersinn und ziehen Sie den Zusatzhandgriff 7 etwas vom Gerät ab.
- ◆ Schwenken Sie den Zusatzhandgriff 7 in die gewünschte Position.
- ◆ Die Rasterstellungen am Zusatzhandgriff 7 müssen nun über die beiden Sicherungsstifte am Spindelhalbs des Gerätes geschoben werden.
- ◆ Danach drehen Sie die Flügelschraube 1 wieder im Uhrzeigersinn fest.

HINWEIS

- ▶ Bringen Sie je nach Arbeitsposition den Zusatzhandgriff 7 in die verschiedenen Rasterstellungen. Lösen und verschließen Sie hierfür den Zusatzhandgriff 7 wie zuvor beschrieben.

Tiefenanschlag

- ◆ Öffnen Sie die Flügelschraube 1.
- ◆ Setzen Sie den Tiefenanschlag 11 in den Zusatzhandgriff 7 ein.
- ◆ Achten Sie darauf, dass die Zahnung am Tiefenanschlag 11 nach unten zeigt.
- ◆ Ziehen Sie den Tiefenanschlag 11 so weit heraus, dass der Abstand zwischen der Spitze des Bohrers und der Spitze des Tiefenanschlags der gewünschten Bohrtiefe entspricht.
- ◆ Drehen Sie die Flügelschraube 1 wieder fest.

Werkzeuge einsetzen / entnehmen

! WARNUNG!

- ▶ Schalten Sie vor allen Arbeiten am Gerät das Gerät aus und ziehen Sie den Netzstecker.

Werkzeug einsetzen:

- ◆ Fetten Sie vor dem Einsetzen des Werkzeugs die Werkzeugaufnahme 9 leicht mit Maschinenfett ein.
- ◆ Ziehen Sie zum Einsetzen die Verriegelungshülse 10 nach hinten und setzen Sie das Werkzeug ein.
- ◆ Lassen Sie die Verriegelungshülse 10 los. Dadurch wird die Werkzeugaufnahme 9 verriegelt. Überprüfen Sie durch Ziehen des Werkzeugs die einwandfreie Verriegelung. Das Werkzeug hat systembedingt ein radiales Spiel.

Werkzeug entnehmen:

- ◆ Ziehen Sie zum Entnehmen des Werkzeugs die Verriegelungshülse 10 nach hinten.

Schnellspannbohrfutter für Rundschachtbohrer

! WARNUNG!

- ▶  Benutzen Sie das Schnellspannbohrfutter 12 nicht im Hammerbohr- oder Meißelbetrieb!

- ◆ Stellen Sie den Funktionswahlschalter 6 auf das Bohrersymbol .

Schnellspannbohrfutter für Rundschachtbohrer einsetzen:

- ◆ Ziehen Sie zum Einsetzen des Schnellspannbohrfutters 12 (siehe auch Abb. A) die Verriegelungshülse 10 nach hinten. Setzen Sie das Schnellspannbohrfutters 12 ein.
- ◆ Lassen Sie die Verriegelungshülse 10 los. Dadurch wird die Werkzeugaufnahme 9 verriegelt. Überprüfen Sie durch Ziehen des Werkzeugs die einwandfreie Verriegelung.

Schnellspannbohrfutter für Rundschachtbohrer entnehmen:





- ◆ Ziehen Sie zum Entnehmen des Schnellspannbohrfutters 12 die Verriegelungshülse 10 nach hinten und entnehmen Sie das Schnellspannbohrfutter 12.

Bedienung

Betriebsart wählen



Funktionswahlschalter:

- ◆ Drücken und halten Sie die Entriegelungstaste **5** des Funktionswahlschalters **6**. Drehen Sie den Funktionswahlschalter **6** so, dass die gewünschte Symbolik an der Pfeil-Markierung einrastet:

Funktion	Symbol
Bohren/Schrauben	
Hammerbohren	
Meißeln	
Meißelposition-Verstellung	

Meißelposition verstellen:

Sie können mit dieser Funktion das Werkzeug für den Meißelvorgang in die erforderliche Position drehen.

- ◆ Drehen Sie den Funktionswahlschalter **6** in die Position .
- ◆ Drehen Sie das Werkzeug in der Werkzeugaufnahme **9** in die erforderliche Position.
- ◆ Drehen Sie für den Meißelvorgang den Funktionswahlschalter **6** in die Position .

Ein- und ausschalten

Gerät einschalten:

- ◆ Drücken Sie den EIN-/AUS-Schalter **3**.

Gerät ausschalten:

- ◆ Lassen Sie den EIN-/AUS-Schalter **3** los.

Dauerbetrieb einschalten:

- ◆ Drücken Sie den EIN- / AUS-Schalter **3**. Stellen Sie ihn im gedrückten Zustand mit der Feststelltaste für EIN- / AUS-Schalter **4** fest.

Dauerbetrieb ausschalten:

- ◆ Drücken Sie den EIN- / AUS-Schalter **3** und lassen Sie ihn wieder los.

Drehzahl einstellen

Der EIN- / AUS-Schalter **3** verfügt über eine variable Geschwindigkeitsregelung. Leichter Druck auf den EIN- / AUS-Schalter **3** bewirkt eine niedrige Drehzahl. Mit zunehmenden Druck erhöht sich die Drehzahl.

Drehrichtung umschalten

- ◆ Wechseln Sie die Drehrichtung, indem Sie den Drehrichtungsumschalter **2** nach rechts bzw. links durchdrücken.

Wartung und Reinigung



WARNUNG! VERLETZUNGSGEFAHR!
Schalten Sie vor allen Arbeiten am Gerät das Gerät aus und ziehen Sie den Netzstecker.

- Es dürfen keine Flüssigkeiten in das Innere des Gerätes gelangen.
- Verwenden Sie zum Reinigen des Gehäuses ein trockenes Tuch.
- Säubern Sie regelmäßig die Werkzeugaufnahme **9**:

VORSICHT! VORSPANNUNG!

- ◆ Ziehen Sie dazu die Verriegelungshülse **10** nach hinten und ziehen Sie die Staubschutzkappe **8** mit Hilfe eines Schraubendrehers von der Werkzeugaufnahme **9** ab.

WARNUNG!

- ▶ Wenn ein Ersatz der Anschlussleitung erforderlich ist, dann ist dies vom Hersteller oder seinem Vertreter auszuführen, um Sicherheitsgefährdungen zu vermeiden.

HINWEIS

- ▶ Nicht aufgeführte Ersatzteile (wie z. B. Kohlebürsten, Schalter) können Sie über unsere Callcenter bestellen.

Entsorgung



Die Verpackung besteht aus umweltfreundlichen Materialien, die Sie über die örtlichen Recyclingstellen entsorgen können.



Werfen Sie Elektrowerkzeuge nicht in den Hausmüll!

Gemäß Europäischer Richtlinie 2012/19/EU müssen verbrauchte Elektrowerkzeuge getrennt gesammelt und einer umweltgerechten Wiederverwertung zugeführt werden.

Möglichkeiten zur Entsorgung des ausgedienten Gerätes erfahren Sie bei Ihrer Gemeinde- oder Stadtverwaltung.

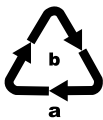

Entsorgen Sie die Verpackung umweltgerecht.

Beachten Sie die Kennzeichnung auf den verschiedenen Verpackungsmaterialien und trennen Sie diese gegebenenfalls gesondert. Die Verpackungsmaterialien sind gekennzeichnet mit Abkürzungen (a) und Ziffern (b) mit folgender Bedeutung:

1–7: Kunststoffe,

20–22: Papier und Pappe,

80–98: Verbundstoffe



Möglichkeiten zur Entsorgung des ausgedienten Produkts erfahren Sie bei Ihrer Gemeinde- oder Stadtverwaltung.

Garantie der Kompernaß Handels GmbH

Sehr geehrte Kundin, sehr geehrter Kunde, Sie erhalten auf dieses Gerät 3 Jahre Garantie ab Kaufdatum. Im Falle von Mängeln dieses Produkts stehen Ihnen gegen den Verkäufer des Produkts gesetzliche Rechte zu. Diese gesetzlichen Rechte werden durch unsere im Folgenden dargestellte Garantie nicht eingeschränkt.

Garantiebedingungen

Die Garantiefrist beginnt mit dem Kaufdatum. Bitte bewahren Sie den Original-Kassenbon gut auf. Diese Unterlage wird als Nachweis für den Kauf benötigt. Tritt innerhalb von drei Jahren ab dem Kaufdatum dieses Produkts ein Material- oder Fabrikationsfehler auf, wird das Produkt von uns – nach unserer Wahl – für Sie kostenlos repariert oder ersetzt. Diese Garantieleistung setzt voraus, dass innerhalb der Drei-Jahres-Frist das defekte Gerät und der Kaufbeleg (Kassenbon) vorgelegt und schriftlich kurz beschrieben wird, worin der Mangel besteht und wann er aufgetreten ist. Wenn der Defekt von unserer Garantie gedeckt ist, erhalten Sie das reparierte oder ein neues Produkt zurück. Mit Reparatur oder Austausch des Produkts beginnt kein neuer Garantiezeitraum.

Garantiezeit und gesetzliche Mängelansprüche

Die Garantiezeit wird durch die Gewährleistung nicht verlängert. Dies gilt auch für ersetzte und reparierte Teile. Eventuell schon beim Kauf vorhandene Schäden und Mängel müssen sofort nach dem Auspacken gemeldet werden. Nach Ablauf der Garantiezeit anfallende Reparaturen sind kostenpflichtig.

Garantieumfang

Das Gerät wurde nach strengen Qualitätsrichtlinien sorgfältig produziert und vor Auslieferung gewissenhaft geprüft. Die Garantieleistung gilt für Material- oder Fabrikationsfehler. Diese Garantie erstreckt sich nicht auf Produktteile, die normaler Abnutzung ausgesetzt sind und daher als Verschleißteile angesehen werden können oder für Beschädigungen an zerbrechlichen Teilen, z. B. Schalter, Akkus,

Backformen oder Teile die aus Glas gefertigt sind. Diese Garantie verfällt, wenn das Produkt beschädigt, nicht sachgemäß benutzt oder gewartet wurde. Für eine sachgemäße Benutzung des Produkts sind alle in der Bedienungsanleitung aufgeführten Anweisungen genau einzuhalten. Verwendungszwecke und Handlungen, von denen in der Bedienungsanleitung abgeraten oder vor denen gewarnt wird, sind unbedingt zu vermeiden.

Das Produkt ist nur für den privaten und nicht für den gewerblichen Gebrauch bestimmt. Bei missbräuchlicher und unsachgemäßer Behandlung, Gewaltanwendung und bei Eingriffen, die nicht von unserer autorisierten Service-Niederlassung vorgenommen wurden, erlischt die Garantie.

Abwicklung im Garantiefall

Um eine schnelle Bearbeitung ihres Anliegens zu gewährleisten, folgen Sie bitte den folgenden Hinweisen:

- Bitte halten Sie für alle Anfragen den Kassenbon und die Artikelnummer (z. B. IAN 12345) als Nachweis für den Kauf bereit.
- Die Artikelnummer entnehmen Sie bitte dem Typenschild, einer Gravur, auf dem Titelblatt ihrer Anleitung (unten links) oder als Aufkleber auf der Rück- oder Unterseite.
- Sollten Funktionsfehler oder sonstige Mängel auftreten, kontaktieren Sie zunächst die nachfolgend benannte Serviceabteilung **telefonisch** oder per **E-Mail**.
- Ein als defekt erfasstes Produkt können Sie dann unter Beifügung des Kaufbelegs (Kassenbon) und der Angabe, worin der Mangel besteht und wann er aufgetreten ist, für Sie portofrei an die Ihnen mitgeteilte Service-Anschrift übersenden.

HINWEIS

- ▶ Bei Parkside und Florabest Werkzeugen senden Sie bitte ausschließlich den defekten Artikel ohne Zubehör (z. B. Akku, Aufbewahrungskoffer, Montagewerkzeuge, etc) ein.



Auf www.lidl-service.com können Sie diese und viele weitere Handbücher, Produktvideos und Software herunterladen.

Service

⚠️ WARNUNG!

- ▶ Lassen Sie Ihre Geräte von der Servicestelle oder einer Elektrofachkraft und nur mit Original-Ersatzteilen reparieren. Damit wird sichergestellt, dass die Sicherheit des Gerätes erhalten bleibt.
- ▶ Lassen Sie den Austausch des Steckers oder der Netzleitung immer vom Hersteller des Gerätes oder seinem Kundendienst ausführen. Damit wird sichergestellt, dass die Sicherheit des Gerätes erhalten bleibt.

DE Service Deutschland

Tel.: 0800 5435 111 (Kostenfrei aus dem dt. Festnetz/Mobilfunknetz)
E-Mail: kompernass@lidl.de

AT Service Österreich

Tel.: 0820 201 222 (0,15 EUR/Min.)
E-Mail: kompernass@lidl.at

CH Service Schweiz

Tel.: 0842 665566 (0,08 CHF/Min., Mobilfunk max. 0,40 CHF/Min.)
E-Mail: kompernass@lidl.ch

IAN 303398

Importeur

Bitte beachten Sie, dass die folgende Anschrift keine Serviceanschrift ist. Kontaktieren Sie zunächst die benannte Servicestelle.

KOMPERNASS HANDELS GMBH

BURGSTRASSE 21

DE - 44867 BOCHUM

GERMANY

www.kompernass.com

Original-Konformitätserklärung

Wir, KOMPERNASS HANDELS GMBH, Dokumentenverantwortlicher: Herr Semi Uguzlu, BURGSTR. 21, DE - 44867 BOCHUM, Deutschland, erklären hiermit, dass dieses Produkt mit den folgenden Normen, normativen Dokumenten und EG-Richtlinien übereinstimmt:

**Maschinenrichtlinie
(2006/42/EG)**

**Elektromagnetische Verträglichkeit
(2014/30/EU)**

**RoHS Richtlinie
(2011/65/EU)***

*Die alleinige Verantwortung für die Ausstellung dieser Konformitätserklärung trägt der Hersteller. Der oben beschriebene Gegenstand der Erklärung erfüllt die Vorschriften der Richtlinie 2011/65/EU des Europäischen Parlaments und des Rates vom 8. Juni 2011 zur Beschränkung der Verwendung bestimmter gefährlicher Stoffe in Elektro- und Elektronikgeräten.

Angewandte harmonisierte Normen:

EN 60745-1:2009+A11

EN 60745-2-6:2010

EN 55014-1:2006+A1+A2

EN 55014-2:2015

EN 61000-3-2:2014

EN 61000-3-3:2013

EN 50581:2012

Typbezeichnung der Maschine: Bohr- und Meißelhammer PBH 800 A1

Herstellungsjahr: 04-2018

Seriennummer: IAN 303398

Bochum, 20.04.2018



Semi Uguzlu

- Qualitätsmanager -

Technische Änderungen im Sinne der Weiterentwicklung sind vorbehalten.

KOMPERNASS HANDELS GMBH

BURGSTRASSE 21

DE - 44867 BOCHUM

GERMANY

www.kompernass.com

Stanje informacija · Stanje informacija

Versiunea informațiilor · Актуалност на информацията

Stand der Informationen: 04/2018 · Ident.-No.: PBH800A1-042018-1

IAN 303398