



## PRESSURE WASHER PHD 150 G4

(HR)

### VISOKOTLAČNI ČISTAČ

Prijevod originalnih uputa za uporabu

(RO)

### APARAT DE CURĂȚAT CU PRESIUNE RIDICATĂ

Traducerea instrucțiunilor de utilizare originale

(BG)

### ВОДОСТРУЙКА

Превод на оригиналното ръководство за експлоатация

(RS)

### PERAČ POD VISOKIM PRITISKOM

Prevod originalnog uputstva za upotrebu

(GR)

### ΠΛΥΣΤΙΚΟ ΜΗΧΑΝΗΜΑ ΥΨΗΛΗΣ ΠΙΕΣΗΣ

Μετάφραση των αυθεντικών οδηγιών λειτουργίας

(DE) (AT) (CH)

### HOCHDRUCKREINIGER

Originalbetriebsanleitung

IAN 305729

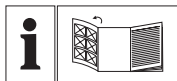

HR

Prije nego što pročitate tekst, otvorite stranicu sa slikama i upoznajte se na osnovu toga sa svim funkcijama uređaja.

---

RS

Pre čitanja rasklopite stranu sa uređajima i u sledećem koraku upoznajte se sa svim funkcijama uređaja.

---

RO

Înainte de a citi instrucțiunile, priviți imaginile și familiarizați-vă cu toate funcțiile aparatului.

---

BG

Преди да прочетете отворете страницата с фигурите и след това се запознайте с всички функции на уреда.

---

GR

Πριν ξεκινήσετε την ανάγνωση, ανοίξτε τη σελίδα με τις εικόνες και εξοικειωθείτε με όλες τις λειτουργίες της συσκευής.

---

DE AT CH

Klappen Sie vor dem Lesen die Seite mit den Abbildungen aus und machen Sie sich anschließend mit allen Funktionen des Gerätes vertraut.

---

HR	Prijevod originalnih uputa za uporabu	Stranica 4
RS	Prevod originalnog uputstva za upotrebu	Strana 16
RO	Traducerea instrucțiunilor de utilizare originale	Pagina 30
BG	Превод на оригиналното ръководство за експлоатация	Страница 43
GR	Μετάφραση των αυθεντικών οδηγιών λειτουργίας	Σελίδα 57
DE / AT / CH	Originalbetriebsanleitung	Seite 71

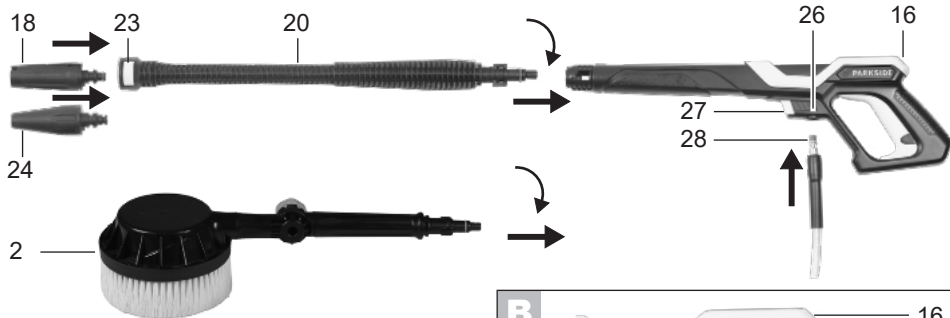
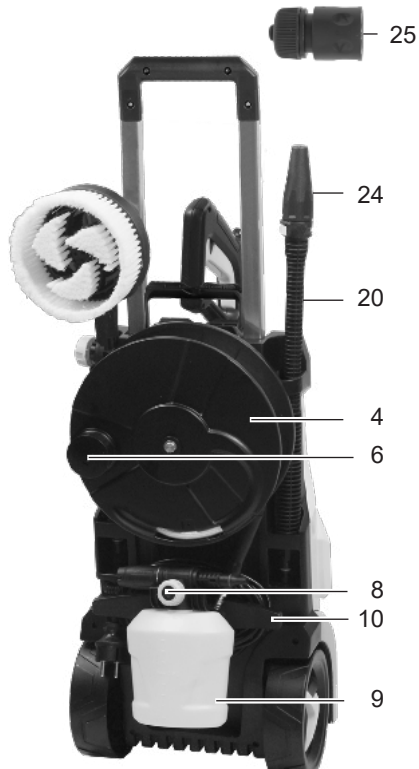
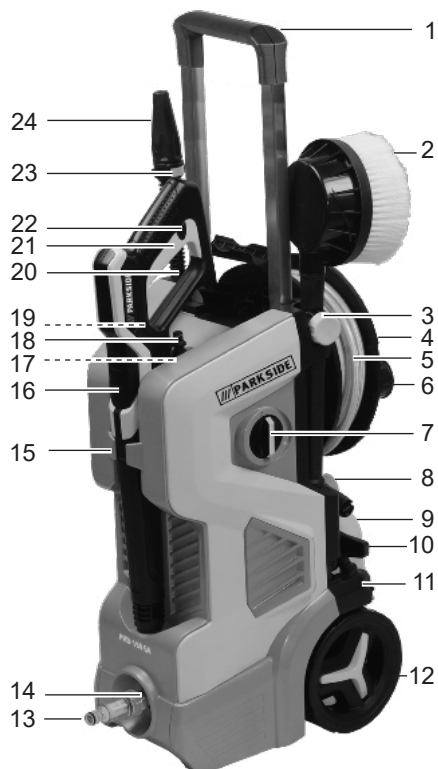
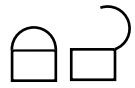
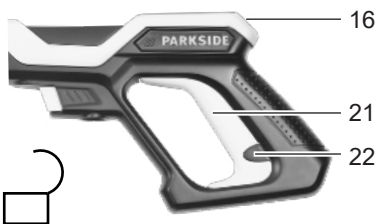
**A****B**

## Sadržaj

<b>Uvod</b> .....	<b>4</b>
<b>Svrha primjene</b> .....	<b>4</b>
<b>Opći opis</b> .....	<b>5</b>
Opseg isporuke.....	5
Opis funkcije .....	5
Pregled .....	5
<b>Tehnički podaci</b> .....	<b>6</b>
<b>Sigurnosne upute</b> .....	<b>6</b>
Slikovni znakovi na uređaju .....	6
Slikovne oznake na boci sredstva za čišćenje.....	7
Simboli u Uputi .....	7
Opće sigurnosne upute .....	7
<b>Puštanje u pogon</b> .....	<b>9</b>
Postavljanje .....	9
Mrežni priključak .....	10
Pogon .....	10
Prekid pogona .....	11
Završetak pogona .....	11
Primjena sredstava za čišćenje .....	12
<b>Čišćenje i Održavanje</b> .....	<b>12</b>
Čišćenje .....	12
Održavanje .....	12
<b>Pohranjivanje</b> .....	<b>12</b>
Uklanjanje/zaštita okoliša .....	12
<b>Traženje grešaka</b> .....	<b>13</b>
<b>Rezervni dijelovi / Pribor</b> .....	<b>14</b>
<b>Garancija</b> .....	<b>14</b>
<b>Servis za popravke</b> .....	<b>15</b>
<b>Service-Center</b> .....	<b>15</b>
<b>Proizvođač</b> .....	<b>15</b>
<b>Prijevod originalne CE Izjave o podudarnosti</b> .....	<b>90</b>

## Uvod

Srdačno Vam čestitamo na kupnji Vašega novog uređaja. Time ste se Vi odlučili za jedan visokokvalitetni proizvod.

Tijekom proizvodnje ispitana je kvaliteta ovog uređaja i podvrgnut je završnoj kontroli. Time je osigurana funkcionalnost Vašeg uređaja. Ne može se isključiti, da se u pojedinačnim slučajevima na ili u uređaju, odn. u crijevnim vodovima nalaze preostale količine vode ili maziva. To nije nedostatak ili kvar i razlog za brigu.



Uputa za upravljanje sastavni je dio ovoga proizvoda. Ona sadrži važne upute za sigurnost, uporabu i uklanjanje. Prije korištenja proizvoda upoznajte se sa svim uputama za upravljanje i sigurnost. Proizvod koristite samo kako je opisano i za navedena područja primjene. Dobro sačuvajte Uputu i pri predaji proizvoda trećim osobama uručite i svu dokumentaciju.

Izjava o sukladnosti za ovaj proizvod dostupna je na internet stranici <http://www.lidl.hr>.

## Svrha primjene

Ovaj visokotlačni uređaj za čišćenje koristite isključivo za privatno kućanstvo:

- Ovaj uređaj nije prikladan za obrtničku uporabu. Kod obrtničke uporabe gubi se garancija.
- Za čišćenje strojeva, vozila, građevina, alata, fasada, terasa, vrtnih uređaja itd. visokotlačnim vodenim mlazom.
- S originalnim dijelovima pribora i rezervnim dijelovima.
- Uz pridržavanje podataka proizvođača objekta, koji se mora očistiti.
- Za osjetljive i lakirane površine (npr. autolak) rotirajuća četka načelno nije prikladna.

## Opći opis

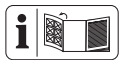

Sliku najvažnijih funkcionalnih dijelova naći ćete na preklapljenoj stranici.

### Opseg isporuke

Raspakirajte uređaj i provjerite opseg isporuke:

- Visokotlačni uređaj za čišćenje s vodom mrežnog priključka
- Brzi priključak za adapter za vrtno crijevo
- Pištolj za prskanje
- Mlazna cijev s visokotlačnom mlaznicom (frezā turbo pentru mizerie)
- Mlazna cijev s mlaznicom s ravnim mlazom (duzā standard vario)
- Rotirajuća četka
- Igla za čišćenje mlaznice
- Spremnik sredstva za čišćenje s mlaznicom
- 0,5 l sredstva za čišćenje
- Naputka za posluživanje

Propisno uklonite materijal za pakiranje.

### Opis funkcije

Visokotlačni uređaj za čišćenje čisti pomoću vodenog mlaza, po izboru u području visokog ili niskog tlaka.

Prema potrebi s dodatkom sredstava za čišćenje.

Funkciju upravljačkih dijelova molimo pročitajte u sljedećim opisima. Pridržavajte se sigurnosnih uputa.

## Pregled

- |          |    |   |
|----------|----|---|
| <b>A</b> | 1  | Íj-típus  |
|          | 2  | Rotirajuća četka  |
|          | 3  | Gumb za fiksiranje  |
|          | 4  | Bubanj za crijevo   |
|          | 5  | Visokotlačno crijevo na bubnju za crijevo                           |
|          | 6  | Ručica za bubanj za crijevo   |
|          | 7  | Uključivač/isključivač  |
|          | 8  | Gumb za reguliranje   |
|          | 9  | Spremnik sredstva za čišćenje s mlaznicom                           |
|          | 10 | Fiksni držač za mrežni kabel  |
|          | 11 | Mrežni kabel  |
|          | 12 | Kotači  |
|          | 13 | Spojka za priključak vode sa sitom                                  |
|          | 14 | Priključak vode   |
|          | 15 | Držač za pištolj za prskanje  |
|          | 16 | Pištolj za prskanje   |
|          | 17 | Držač za mlaznice (nije vidljivo)                                   |
|          | 18 | Mlazna cijev s mlaznicom s ravnim mlazom (duzā standard vario)      |
|          | 19 | Igla za čišćenje mlaznice (nije vidljivo)                           |
|          | 20 | Mlazna cijev  |
|          | 21 | Ručka za uključanje   |
|          | 22 | Poluga za zaključavanje   |
|          | 23 | Blokada   |
|          | 24 | Mlazna cijev s visokotlačnom mlaznicom (frezā turbo pentru mizerie) |
|          | 25 | Brzi priključak za adapter za vrtno crijevo                         |
|          | 26 | Visokotlačni priključak   |
|          | 27 | Gumb za otključavanje   |
|          | 28 | Visokotlačni priključak na strani pištolja                          |
|          | 29 | Sredstvo za čišćenje  |
| <b>B</b> | 16 | Pištolj za prskanje   |
|          | 21 | Ručka za uključanje   |
|          | 22 | Gumb za blokadu   |

## Tehnički podaci

### Uređaj ..... PHD 150 G4

Nazivni ulazni napon.....	230 V~, 50 Hz
Prijem snage.....	2100 W
Duljina mrežnog kabela.....	5 m
Visokotlačno crijevo .....	10 m
Težina.....	11,4 kg
Klasa zaštite.....	□ II
Vrsta zaštite.....	IPX5
Odnosni tlak/radni tlak (p).....	11 MPa
Maks. dopušteni tlak (p max).....	15 MPa
Dovodni tlak (p in max).....	0,8 MPa
Maks. dovodna temperatura (T in max).....	40 °C
Transportna količina, voda (Q)..	5,5 l/min.
Maks. transportna količina (Q max).....	7,5 l/min.
Razina zvučnog tlaka (L <sub>pA</sub> ).....	77 dB(A); K <sub>pA</sub> = 3 dB
Razina snage zvuka (L <sub>WA</sub> ) izmjereni... 89,88 dB (A); K <sub>WA</sub> = 2,24 dB	
zajamčeni .....	92 dB(A)
Vibracijska (a <sub>h</sub> ) .<	2,5 m/s <sup>2</sup> ; K = 0,15 m/s <sup>2</sup>

Vrijednosti buke i vibracija izmjerene su prema EN 60335-2-79:2012.

Ezt a készüléket egy az átadási ponton (házi bekötés) maximum 0,385 Ohm Z<sub>max</sub> rendszerimpedanciájú áramellátó hálózatra tervezték.

A felhasználónak meg kell győződnie arról, hogy a készüléket csak olyan áramellátó hálózatról üzemeltetik, amely ezen feltételeknek megfelel. Amennyiben szükséges, a rendszerimpedancia iránt a helyi energiellátó vállalatnál lehet érdeklődni.

Tehničke i optičke izmjene mogu se poduzeti bez najave u okviru daljnjeg razvoja. Stoga ne jamčimo za mjere, upute i podatke u ovoj Uputi za posluživanje. Stoga se ne mogu ostvariti pravni zahtjevi, koji se podnose na temelju Upute za posluživanje. Navedena emisijska vrijednost vibracija je izmjerena prema jednom normiranom ispitnom

postupku i može se primijeniti za usporedbu jednog električnog alata s nekim drugim. Navedena emisijska vrijednost vibracija se također može primijeniti za uvodnu procjenu prekida.



### Upozorenje:

Emisijska vrijednost vibracija se može razlikovati za vrijeme stvarnog korištenja električnog alata od podatkovne vrijednosti, ovisno od vrste i načina, kada se primjenjuje taj električni alat.

Pokušajte opterećenje uslijed vibracija držati što je moguće manje. Primjerne mjere za smanjenje opterećenja uslijed vibracija su nošenje radnih rukavica prilikom uporabe alata i ograničenje radnog vremena. Pritom morate obratiti pozornost na sve sastavne dijelove ciklusa rada (primjerice razdoblja u kojima je električni alat isključen i ona, u kojima je uključen ali radi bez opterećenja).

## Sigurnosne upute



**OPREZ**



**UPOZORENJE:**

Mogućnost strujnog udara!  
Ne otvarati kućište proizvoda!

Ovaj odjeljak obrađuje osnovne sigurnosne propise pri radu s visokotlačnim uređajem za čišćenje.

## Slikovni znakovi na uređaju



Pozor!



Prije početka rada dobro se upoznajte sa svim elementima za posluživanje, osobito s funkcijama i načinima djelovanja. Prema potrebi pitajte neku stručnu osobu. Pročitajte i pridržavajte se Upute za posluživanje koja pripada uređaju!



Pozor! Kod oštećenja ili prerezanog mrežnog kabela odmah izvucite utikač iz utičnice.

Izvucite i utikač iz utičnice pri priključku na dovod vode ili pri pokušaju odstranjivanja nezaptivosti.



Uređaj, koji nije prikladan za priključak na postrojenje za opskrbu pitkom vodom.



Klasa zaštite II (Dvostruka izolacija)



Uređaji ne spadaju u kućno smeće.



Visokotlačni uređaji za čišćenje mogu biti opasni kod nestručne uporabe. Mlaz se ne smije usmjeriti na ljude, životinje, aktivnu električnu opremu ili na sam uređaj.



Uređajem radite samo u stojećem, nikad u ležećem položaju.



Podaci o razini buke L<sub>WA</sub> u dB

### Slikovne oznake na bocu sredstva za čišćenje



Pozor! Nagrizajuće! Nadražujuće! Može dovesti do jakog nagrizanja kože i do oštećenja očiju.

### Simboli u Uputi



**Znakovi opasnosti s podacima o zaštiti od materijalnih ili oštećenja osoba.**



Znakovi naredbe (umjesto uskličnika naredba je objašnjena) s podacima o zaštiti od oštećenja.



Znakovi upozorenja s informacijama za bolje postupanje s uređajem.

## Opće sigurnosne upute

- Djeca ne smiju koristiti uređaj. Djecu se mora nadzirati, kako biste bili sigurni, da se ne igraju s uređajem.
- Ovaj uređaj smiju koristiti osobe sa smanjenim fizičkim, senzornim ili mentalnim sposobnostima ili pomanjkanjem iskustva i znanja ako su pod nadzorom, ili su primile upute za sigurnu uporabu uređaja i razumiju opasnosti koje proizlaze iz uporabe uređaja. Djeca se ne smiju igrati uređajem.
- Osobe, koje nisu upoznate s Uputom za uporabu, ne smiju koristiti uređaj.
- Visokotlačna sredstva za čišćenje ne smiju raditi neučvršćene osobe.
- Kod nastanka neke smetnje ili kvara za vrijeme pogona uređaj se odmah mora isključiti i izvući mrežni utikač. Poslije toga pročitajte na stranici 13. Upute za upravljanje o mogućim uzrocima smetnje ili kontaktirajte naš Servisni centar.

## Rad s uređajem



Opres: Ovako Vi izbjegavate nezgode i povrede:



Visokotlačni uređaji za čišćenje mogu biti opasni kod nestručne uporabe. Mlaz se ne smije usmjeriti na ljude, životinje, aktivnu električnu opremu ili na sam uređaj.

- Uređaj koristite samo u stojećem položaju i na ravnoj i stabilnoj podlozi.
- Mlaz nemojte usmjeriti na samoga sebe ili druge osobe radi čišćenja odjeće ili obuće.
- Radi zaštite od prskanja vode ili zaprljanja nosite prikladnu zaštitnu odjeću i zaštitne naočale.
- Nemojte koristiti uređaj, ako se druge osobe nalaze u njegovom dometu, osim ako one nose zaštitnu odjeću.
- Izvršite pogodne mjere, kako biste udaljili djecu od uključenog uređaja.
- Nemojte koristiti uređaj u blizini zapaljivih tekućina ili plinova. Kod nepridržavanja postoji opasnost od požara ili eksplozije.
- Nemojte raspršivati zapaljive tekućine. Postoji opasnost od eksplozije.
- Ako dodete u dodir sa sredstvima za čišćenje, isperite s dosta čiste vode.
- Uređaj čuvajte na suhom mjestu izvan dometa djece.

 **Oprez!** Ovako Vi izbjegavate oštećenja uređaja i oštećenja osoba koja eventualno rezultiraju iz toga:

- Nemojte raditi s oštećenim, nepotpunim uređajem ili uređajem pregrađenim bez suglasnosti proizvođača. Dajte da prije puštanja u pogon stručnjak ispita, postoje li neophodne električne zaštitne mjere.

- Nemojte puštati uređaj u pogon, ako su oštećeni odn. nezaptiveni vod za mrežni priključak, dovod vode ili drugi važni dijelovi kao visokotlačno crijevo ili pištolj za prskanje.
- Uređaj zaštitite od mraza i rada na suho.
- Visokotlačna crijeva, armature i spojnice su važni za sigurnost stroja. Koristite samo visokotlačna crijeva, armature i spojnice, koje je proizvođač preporučio.
- Koristite samo originalni pribor i ne provodite nikakve pregradnje uređaja.
- Otvaranje uređaja mora izvršiti samo ovlašteni električar. U slučaju popravka uvijek se obratite našem servisnom centru.

### Električna sigurnost:



**Oprez:** Ovako Vi izbjegavate nezgode i povrede uslijed električnog udara:

- Pri primjeni produžnog voda utikač i spojnica moraju biti nepromočivi.



Neprikladni produžni vodovi mogu biti opasni. Postoji opasnost od oštećenja osoba uslijed električnog udara.

- Zaštitite električne utične spojeve od vlage.
- Kod opasnosti od poplave smjestite utične spojeve u područje koje je sigurno od poplave.
- Pazite na to, da se mrežni napon slaže s podacima na natpisu s tipom.



- Mrežni priključak mora izvršiti iskusni električar i ispuniti zahtjeve IEC 60364-1.
- Priključite uređaj samo na utičnicu s napravom za zaštitu od struje kvara (FI-prekidač) s dimenzioniranjem struje kvara ne više od 30 mA; osigurač 13 ampera.
- Ako se ošteti priključni vod ovoga uređaja, moraju ga zamijeniti proizvođač ili njegova servisna služba ili neka osoba sa sličnom kvalifikacijom jednim posebnim priključnim vodom, kako bi se izbjegla ugrožavanja.
- Nemojte koristiti kabel za izvlačenje utikača iz utičnice. Zaštitite kabel od vrućine, ulja i oštarih rubova.
- Uređaj nemojte nositi ili pričvrstiti za kabel.
- Koristite samo produžne kablove, koji su zaštićeni od prskanja vode i određeni za uporabu na otvorenom. Prije uporabe uvijek sasvim odmotajte kabelski bubanj. Provjerite, ima li oštećenja na kabeleu.
- Prije svih radova na uređaju, u radnim pauzama i kod neuporabe izvucite mrežni utikač iz utičnice.
- Vodovi mrežnog priključka ne smiju imati manji poprečni presjek od  $2 \times 2,5 \text{ mm}^2$ .
- Radi zaštite od električnog udara nosite čvrstu obuću.
- Radi zaštite od električnog udara radite uređajem isključivo u uspravnom, stojećem položaju.

## Puštanje u pogon



Prema važećim propisima se visokotlačni uređaj za čišćenje nikada ne smije pogoniti bez odvajача sustava na mreži pitke vode. Mora se koristiti prikladan odvajач sustava prema EN 12729 tip BA.

Voda, koja je protekla kroz odvajач sustava, klasificira se kao neprikladna za piće. Sustavni odvajач može se kupiti u specijaliziranoj trgovini.

Razdvajач sustava (uređaj za sprječavanje povratnog toka) sprječava povratni tok vode i sredstva za čišćenje u vodovod za pitku vodu.

- Koristite uobičajeno vrtno crijevo za dotok vode i pazite na dovoljnu duljinu.
- Uređaj koristite priključen na kućni vodovodni priključak s protokom od najmanje 450l/h.
- Uređaj možete koristiti i neovisno o vodovodnom priključku (primjerice spremnikom za kišnicu) koristeći integriranu funkciju usisa vode. Funkcija se smije koristiti isključivo s usisnim crijevom s priključenom filtracijskom košarom.



Sam uređaj nikako se ne smije uroiniti u otvoreni izvod vode. Postoji opasnost od ozljeda uslijed strujnog udara.





Ne usisavajte prirodne naku-pine vode. Postoji opasnost od onečišćenja zbog ispuštanja sredstva za čišćenje.

## Postavljanje

1. Povucite ručku (1) do kraja prema gore.
2. Stranu za pištolj visokotlačnog priključka (26) natakните u pištolj za prskanje (1).

3. Najprije priključite dovodno crijevo na opskrbu vodom i pustite da voda na drugom kraju dovodnog crijeva curi bez mjehurića radi odzračivanja dovodnog crijeva. Zatvorite slavinu.
4. Povežite dovodno crijevo uz pomoć priključka za adapter crijeva za vodu (25) sa spojkom za priključak vode (13) i sa priključkom za vodu (14) na uređaju.
5. Umetanjem i uvijanjem spojite čeličnu cijev (20) s pištoljem za prskanje (16).
6. Ako je montirana cijev za mlaz (20), možete spojiti ili turbo mlaznicu za skidanje prljavštine (24) ili standardnu Vario mlaznicu (18) tako što ćete je navrnuti na cijev za mlaz (20).
7. Spremnik koji sadrži sredstvo za čišćenje skupa s mlaznicom (9) spaja se direktno sa pištoljem za prskanjem (16) uvrtnjem. Pri primjeni spremnika sredstva za čišćenje s mlaznicom samo se mora napuniti sredstvo za čišćenje u spremnik. On se automatski usisava.

 Okretanjem vrha mlaznice ulijevo možete povećati širinu mlaza. Okretanjem vrha mlaznice udesno možete smanjiti širinu mlaza.

 Koristite luk tipa ručicu (1) samo u kombinaciji s kotačima (12) za valjanje uređaj. Kod podizanja i nošenja uređaja pomoću ručke.

## Mrežni priključak

Na visokotlačnom uređaju za čišćenje, koji ste Vi kupili, već postoji mrežni utikač. Uređaj je predviđen za priključak na utičnicu sa zaštitnim kontaktom sa zaštitnim uređajem struje kvara (FI-sklopom) s 230 V ~ 50Hz.

 Uređaj stavite u pogon tek poslije pridržavanja svih prethodnih točaka.

1. Provjerite, da je visokotlačni uređaj za čišćenje isključen na uključivaču/isključivaču (7).
2. Utaknite mrežni utikač u utičnicu.

## Pogon



**Obратите pozornost na snagu povratnog udara vodenog mlaza koji izlazi. Pobrinite se za sigurno stajalište i dobro i čvrsto držite pištolj za prskanje. Inače Vi možete povrijediti sebe ili druge osobe.**



Nemojte vršiti pogon visokotlačnog uređaja za čišćenje sa zatvorenom slavinom za vodu. Rad na suho vodi do oštećenja uređaja.

1. Potpuno otvorite slavinu za vodu.
2. Uključite visokotlačni uređaj za čišćenje na uključivaču/isključivaču (7). Uvijek uključite visokotlačni uređaj za čišćenje tek onda, kad ste priključili sve dovode vode i kad su nepropusni. Motor se uključuje, dok se ne stvori neophodni tlak. Poslije stvaranja tlaka motor se isključuje.
3. Pritisnite ručku za uključenje pištolja za prskanje (16). Mlaznica radi s tlakom i motor se opet uključuje. Otpuštanje ručke za uključenje aktivira isključenje uređaja. Visoki tlak u sustavu se zadržava.

- Mlazna cijev s visokotlačnom mlaznicom (24) je sa svojim rotirajućim vodenim mlazom naročito prikladna za rad s malom potrošnjom vode.
- Mlazna cijev s mlaznicom s ravnim mlazom (18) je sa svojim ravnim mlazom naročito prikladna za čišćenja površina. Okretanjem vrha mlaznice ulijevo Vi možete smanjiti širinu mlaza. Okretanjem vrha mlaznice udesno Vi možete povećati širinu mlaza.

- Četka za pranje zakretanje (2) u pravilu se koristi bez pritiska. Funkcija čišćenja je nastala od rotacijskog kretanja i protok vode. Ako nema protoka vode, kist za pranje ne okreće.



**Kod nezaptivenosti u vodovodnom sustavu odmah isključite uređaj na uključivaču/isključivaču (7) i na vodu za mrežni priključak odvojite uređaj od mreže. Opasnost od udara struje! Ponovno počnite s uspostavljanjem vodovodnih priključaka (v. "Puštanje u pogon / Postavljanje" od točke 2.).**

**Ako se zrak još nalazi u uređaju, postupite kako slijedi:**

#### **Odzračivanje dovodnog crijeva:**

1. Uklonite priključak za adapter crijeva za vodu (25) na spojci za priključak vode (13) i otvorite slavinu, sve dok voda ne počne izlaziti bez mjehura.
2. Zatvorite slavinu.
3. Spojite dovodno crijevo pomoću brzog priključka za adapter za vrtno crijevo (25) s priključkom vode (13) na uređaju.
4. Potpuno otvorite slavinu.

#### **Odzračivanje uređaja:**

5. Uključite uključivač/isključivač (7), dok se ne stvori tlak.
6. Isključite uključivač/isključivač (7).
7. Pritisćite ručicu za uključivanje pištolja za prskanje (16), dok se ne stvori tlak.
8. Molimo ponovite postupak 5. do 7. nekoliko puta, dok iz uređaja ne iziđe zrak.

Promjena na visokotlačni način rada se vrši uvlačenjem vrha mlaznice.

## **B**

- Polugu za uključivanje (21) pištolja za prskanje (16) možete po izboru zaključati ili otključati pritiskom na gumb za blokadu (22).

**Blokiranjem poluge za uključenje Vi sprječavate nenamjeravani start uređaja.**

## **Prekid pogona**

- Otpustite ručicu pištolja za prskanje (16).
- Kod duljih stanki pri radu isključite uključivač/isključivač (7).



**Ukoliko uređaj padne, odmah ga isključite na uključivaču/isključivaču (7) i na vodu za mrežni priključak (7) odvojite uređaj od mreže. Opasnost od udara struje! Tek sada opet podignite uređaj u uspravan, stojeći položaj. Radi Vaše vlastite sigurnosti sačekajte ca. pet minuta, prije nego što ponovno uspostavite električni priključak.**

## **Završetak pogona**

1. Poslije radova sa sredstvima za čišćenje isperite sustav čistom vodom.
2. Otpustite ručicu (21) pištolja za prskanje (16).
3. Isključite visokotlačni uređaj za čišćenje na uključivaču/isključivaču (7).
4. Zatvorite slavinu za vodu. Izvucite mrežni utikač.
5. Odvojite visokotlačni uređaj za čišćenje od opskrbe vodom.
6. Povucite ručicu (21) pištolja za prskanje (16), da biste smanjili postojeći tlak u sustavu.

## Primjena sredstava za čišćenje **Održavanje**

Ovaj uređaj je proizveden za uporabu s neutralnim sredstvom za čišćenje na bazi biološki razgradivih anionskih tenzida. Primjena drugih sredstava za čišćenje ili kemijskih tvari može ugroziti sigurnost uređaja i dovesti do oštećenja. Takva oštećenja na uređaju ne podliježu garanciji.

## Čišćenje i Održavanje



Prije svih radova na uređaju izvucite mrežni utikač. Tu spada i priključivanje na dovod vode ili pokušaj odstranjenja nezaptivenosti. Od pokretnih dijelova postoji opasnost od strujnog udara ili opasnost od povrede.

### Čišćenje



**Uređaj nemojte prskati vodom i nemojte ga čistiti pod tekućom vodom. Postoji opasnost od strujnog udara i uređaj bi se mogao oštetiti.**

**Uređaj uvijek održavajte čistim. Nemojte koristiti nikakva sredstva za čišćenje odn. otapala.**

- Proreze za provjetravanje održavajte čistim i slobodnim.
- Uređaj očistite mekanom četkom ili malo navlaženom krpom.
- Ukoliko je Standard-Vario-sapnica (17) onečišćena ili začepljena, pomoću igle za čišćenje sapnice (19) možete strano tijelo odstraniti iz sapnice. Okrenite vrh sapnice, tako da dvije metalne pločice u sapnici razdvojite. Na taj način možete doći do otvora za vodu pomoću igle za čišćenje sapnice (19). Isperite Standard-Vario-sapnicu vodom, kako biste odstranili strano tijelo.

Visokotlačni uređaj za čišćenje nema održavanja.



**Dajte da radove, koji nisu opisani u ovoj Uputi, provede naš servisni centar. Koristite samo originalne dijelove.**

## Pohranjivanje

- Iz visokotlačnog uređaja za čišćenje potpuno ispraznite vodu. Odvojite uređaj od opskrbe vodom. Uključite visokotlačni uređaj za čišćenje na uključivaču/isključivaču (7) maksimalno 1 minutu, dok voda više ne curi na visokotlačnom priključku pištolj za prskanje (16). Isključite uređaj.
- Čuvajte sve nastavke (2/18/24) u stajaćem stanju, s priključnom stranom okrenutom prema dolje.
- Visokotlačni uređaj za čišćenje i pribor čuvajte u prostoriji koja je sigurna od smrzavanja.

## Uklanjanje/zaštita okoliša

Uređaj, pribor i pakiranje uklonite recikliranjem uz zaštitu okoliša.



Uređaji ne spadaju u kućno smeće.

Pređajte uređaj na sabirnom mjestu za reciklažu. Korišteni plastični i metalni dijelovi mogu se odvojiti prema vrstama i tako podvrgnuti recikliranju. U vezi s tim raspitajte se u našem servisnom centru.

## Traženje grešaka

Problem	Mogući uzrok	Uklanjanje greške
Jaka kolebanja tlaka	Standard-Vario-sapnica (18) onečišćena	Isperite Standard-Vario-sapnicu (18) vodom. Po potrebi očistite otvor sapnice iglom (vidi poglavlje Čišćenje).
	Standard-Vario-sapnica (18) začepljena	Uklonite sapnice (18) i osigurajte da izlaz vode na pištolju za prskanje (16) može neometano uslijediti. Uređaj dakle radi besprijekorno. Turbo-freza za nečistoću (24) i rotirajuća četka za pranje (2) se obično ne čepe.
Uređaj ne radi	Uključivač/ isključivač (7) je isključen	Ispitajte položaj uključivača/ isključivača (7)
	Oštećen vod mrežnog priključka	Kontrolirajte, ima li oštećenja na vodu mrežnog priključka. Prema potrebi dajte da električar zamijeni vod mrežnog priključka.
	Pogrešna opskrba naponom	Kontrolirajte, slaže li se električno postrojenje s podacima na natpisu s tipom.
Uređaj nema tlaka	Zračne pore u visokotlačnom uređaju za čišćenje	Priključite uređaj s pištoljem za prskanje i bez mlaznice, dok ne curi voda bez mjehurića
	Opadanje tlaka u vodu	Kontrolirajte opskrbu vodom
Nezaptivena mjesta u sustavu vode	Priključci nisu pravilno montirani	Isključite uređaj i odvojite ga od mreže. Ponovno priključite uređaj na vodovod (v. „Puštanje u pogon-postavljanje“)
	Priključak vode (14) nije nepropustan	Isključite uređaj i odvojite ga od mreže. Zamijenite priključak vode (13) uklj. brtveni prsten (v. „Rezervni dijelovi“)

## Rezervni dijelovi / Pribor

Zamjenske dijelove i opremu na raspolaganju stoje na stranici  
[www.grizzly-service.eu](http://www.grizzly-service.eu)

Ukoliko nemate Internet, molimo da se telefonski obratite servisnom centru (vidi pod „Service-Center“ na strani 15). Držite u pripravnosti dolje navedene brojeve za narudžbu.

<b>A</b>	<b>Poz.</b>	<b>Oznaka.....</b>	<b>Br. artikla</b>
	16	Pištolj za prskanje.....	91104618
	5	Visokotlačno crijevo na bubnju za crijevo.....	91104617
	25	Brzi priključak za adapter za vrtno crijevo.....	91097401
	20	Mlazna cijev.....	91104619
	24	Mlazna cijev s visokotlačnom mlaznicom (freză turbo pentru mizerie).....	91104615
	18	Mlazna cijev s mlaznicom s ravnim mlazom (duză standard vario).....	91104616
	9	Spremnik sredstva za čišćenje s mlaznicom.....	91103756
	2	Rotirajuća četka.....	91103750
	14	Spojka za priključak vode sa sitom.....	91103746
	29	Sredstvo za čišćenje.....	30990010

## Garancija

Poštovani kupci,

Vi dobivate na ovaj uređaj garanciju od 3 godine od datuma kupnje.

U slučaju nedostataka ovoga proizvoda, Vama pripadaju zakonska prava prema prodavaču proizvoda. Ova zakonska prava ne ograničavaju se našom dolje navedenom garancijom.

### Garancijski uvjeti

Garancijski rok počinje s datumom kupnje. Molimo, dobro čuvajte originalni blagajnički račun. Ovaj dokument potreban je kao dokaz kupnje.

Ukoliko u roku od tri godine od datuma kupnje ovoga proizvoda nastane neka greška materijala ili proizvodnje, mi taj proizvod za Vas besplatno – prema našem izboru – popravimo ili zamijenimo. Preduvjet za ovu garancijsku uslugu je, da se u roku od tri godine priloži taj pokvareni uređaj i dokaz

o kupnji (blagajnički račun) te u pisanom obliku kratko opiše, u čemu se sastoji nedostatak i kada je nastao.

Ako je kvar pokriven našom garancijom, Vi dobivate natrag popravljene ili novi proizvod. S popravkom ili zamjenom proizvoda ne započinje novi garancijski period.

### Garancijski period i zakonska prava na nedostatak

Garancijski period se ne produžava jamstvom. To vrijedi i za zamijenjene i popravljene dijelove. Oštećenja i nedostaci koji eventualno postoje već pri kupnji, moraju se prijaviti odmah nakon raspakiranja. Popravci koji nastanu poslije isteka garancijskog perioda podliježu plaćanju.

### Opseg garancije

Uređaj je brižljivo proizveden prema strogim smjernicama o kvaliteti i prije isporuke je savjesno ispitano.

Garancijska usluga vrijedi za greške materijala ili proizvodnje. Ova garancija ne obuhvaća dijelove proizvoda, koji su izloženi normalnom trošenju i stoga se mogu smatrati potrošnim dijelovima (npr. letvica s noževima, ekcentar i ugljene četkice) ili oštećenja lomljivih dijelova (npr. sklopke, punjači).

Ova garancija otpada, ako je proizvod oštećen, nestručno korišten ili nije održavan. Za stručno korištenje proizvoda morate se točno pridržavati svih uputa navedenih u Uputi za upravljanje. Morate obvezno izbjegavati svrhe primjene i postupke, koje Vam u Uputi za upravljanje ne savjetujemo ili na koje upozoravamo. Proizvod je namijenjen samo za privatnu, a ne za industrijsku uporabu. Garancija se gubi kod zlouporabe i nestručnog upravljanja, primjene sile i kod zahvata, koje ne poduzme naša autorizirana servisna poslovnica.

### Obavljanje garancijskog slučaja

Kako bismo omogućili brzu obradu Vaših želja, molimo pridržavajte se sljedećih uputa:

- Molimo, za sve upite pripremite blagajnički račun i broj artikla (IAN 305729) kao dokaz kupnje.
- Broj artikla molimo pronađite na pločici s natpisom.
- Ukoliko nastanu greške funkcije ili ostali nedostaci, najprije kontaktirajte dolje navedeno Servisno odjeljenje **telefonom** ili putem **e-maila**. Zatim ćete dobiti daljnje informacije o obavljanju Vaše reklamacije.
- Proizvod koji smatrate pokvarenim, Vi možete poslije dogovora s našom Službom za kupce, uz prilaganje dokaza o kupnji (blagajnički račun) i podatka, u čemu se sastoji nedostatak i kada je nastao, bez plaćanja poštarine poslati na Vama priopćenu adresu servisa. Kako bismo izbjegli probleme oko prijema i dodatne troškove, obvezno

koristite samo onu adresu, koja Vam je priopćena. Provjerite, da se otprema ne izvrši bez plaćenih troškova dostave, kao glomazna roba, express ili drugi specijalni teret. Molimo, pošaljite uređaj uključujući sve dijelove pribora isporučene pri kupnji i pobrinite se za dovoljnu sigurnost transportnog pakiranja.

## Servis za popravke

Vi možete dati nalog za izvršenje popravka, **koji ne podliježu garanciji** u našoj Servisnoj poslovnici uz obračun usluge. Ona će Vam rado izraditi Predračun troškova.

Mi možemo obraditi samo one uređaje, koji se pošalju dovoljno zapakirani i frankirani.

**Pozor:** Molimo, pošaljite u našu Servisnu poslovnicu svoj uređaj očišćen i s napomenom na vrstu kvara.

Uređaji poslani bez plaćenih troškova dostave – kao glomazna roba, express ili s drugim specijalnim teretom – neće biti primljeni.

Mi vršimo besplatno uklanjanje Vaših pokvarenih uređaja.

## Service-Center



**Servis Hrvatska**

Tel.: 0800 777 999

E-Mail: grizzly@lidl.hr

**IAN 305729**

## Proizvođač

Molimo obratite pozornost, da sljedeća adresa nije adresa servisa. Najprije kontaktirajte gore navedeni Servisni centar.

### Grizzly Tools GmbH & Co. KG

Stockstädter Straße 20

63762 Großostheim

Njemačka

[www.grizzly-service.eu](http://www.grizzly-service.eu)

## Spisak sadržaja

<b>Uvod.....</b>	<b>16</b>
<b>Namenska upotreba .....</b>	<b>16</b>
<b>Opšti opis .....</b>	<b>17</b>
Obim isporuke.....	17
Opis funkcija.....	17
Pregled.....	17
<b>Tehnički podaci .....</b>	<b>17</b>
<b>Bezbednosne napomene .....</b>	<b>18</b>
Slikovne oznake na uređaju: .....	18
Slikovni simboli na flaši	
sredstva za čišćenje .....	19
Simboli u uputstvu .....	19
Opšte bezbednosne napomene .....	19
<b>Puštanje u pogon .....</b>	<b>21</b>
Postavljanje .....	22
Mrežni priključak .....	22
Pogon.....	22
Prekid pogona .....	24
Završavanje rada.....	24
Korišćenje sredstava za čišćenje.....	24
<b>Čišćenje / održavanje.....</b>	<b>24</b>
Čišćenje.....	24
Održavanje.....	25
<b>Skladištenje .....</b>	<b>25</b>
<b>Zbrinjavanje / Zaštita okoliša ....</b>	<b>25</b>
<b>Kako izjaviti reklamaciju? .....</b>	<b>25</b>
<b>Traženje greške.....</b>	<b>26</b>
<b>Garancija i garantni list .....</b>	<b>27</b>
<b>Rezervni delovi / Pribor .....</b>	<b>29</b>
<b>Prevod originalne EZ izjave</b>	
<b>o konformitetu .....</b>	<b>87</b>

## Uvod

Čestitamo na kupovini Vašeg novog uređaja. Time ste se odlučili za veoma kvalitetan proizvod. Kvalitet ovog proizvoda je za vreme proizvodnje kontrolisan i sprovedena je krajnja kontrola. Funkcionalnost Vašeg uređaja je na taj način obezbeđena. Nije isključeno, da se u pojedinačnim slučajevima, na ili u uređaju, odnosno u cevovodima nalaze preostale količine vode ili maziva. To nije nedostatak ili kvar i nije razlog za brigu.



Uputstvo za upotrebu predstavlja sastavni deo ovog uređaja. Ono sadrži važne napomene za bezbednost, upotrebu i zbrinjavanje. Pre upotrebe uređaja se upoznajete sa svim napomenama za posluživanje i sa svim bezbednosnim napomenama. Uređaj koristite samo na opisan način i za navedena područja upotrebe. Dobro sačuvajte uputstvo za upotrebu i prilikom predaje uređaja trećim licima predajte i svu dokumentaciju.

## Namenska upotreba

Ovaj čistač pod visokim pritiskom koristite isključivo za privatno domaćinstvo:

- za čišćenje mašina, vozila, građevina, alata, fasada, terasa, uređaja za vrt itd. pomoću vodenog mlaza pod visokim pritiskom.
- s originalnim delovima pribora i rezervnim delovima.
- uz poštivanje navoda proizvođača objekta koji treba da se čisti.
- za osetljive i lakirane površine (na primer lak za automobile) rotirajuća četka za pranje principijelno nije podobna.



## Opšti opis

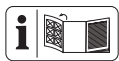

Sliku najvažnijih funkcionalnih delova možete da pronađete na isklapnoj strani.

## Obim isporuke

Raspakujte uređaj i kontrolišite da li je kompletan. Uredno brinite materijal ambalaže.

- Čistač pod visokim pritiskom sa dovodom za napajanje
- Brzi priključak za snabdevanje vodom
- Pištolj za prskanje
- Turbo-freza za nečistoću
- Standard-Vario-dizna
- Rotirajuća četka za pranje
- Iгла za čišćenje dizne
- Dizna za penu sa flašom za sredstvo za čišćenje
- 0,5 l sredstva za čišćenje
- Uputstvo za upotrebu

## Opis funkcija

Čistač pod visokim pritiskom čisti uz pomoć mlaza vode.

Po potrebi može da radi i uz dodatak sredstva za čišćenje.

Funkciju elemenata za posluživanje možete da pronađete u sledećim opisima. Obratite pažnju na bezbednosne napomene.

## Pregled

- A** 1 Rotirajuća četka za pranje
- 3 Dugme za fiksiranje
- 4 Bubanj za crevo
- 5 Crevo za visok pritisak na bubnju za crevo
- 6 Okretaljka za bubanj za crevo
- 7 Prekidač Uklj/Isklj
- 8 Dugme za regulaciju

- 9 Dizna za penu sa flašom za sredstvo za čišćenje
- 10 Držač za mrežni priključni vod
- 11 Mrežni priključni vod
- 12 Točkovi
- 13 Spoj za priključak vode sa umetkom za sito
- 14 Priključak vode
- 15 Držač pištolja za prskanje
- 16 Pištolj za prskanje
- 17 Držač za dizne (nije vidljiv)
- 18 Standard-Vario-dizna
- 19 Iгла za čišćenje dizne (nije vidljiva)
- 20 Cev za mlaz
- 21 Poluga za uključivanje
- 22 Poluga za blokadu
- 23 Blokada
- 24 Turbo-freza za nečistoću
- 25 Brzi priključak sa adapterom za vrtno crevo
- 26 Priključak za visoki pritisak
- 27 Dugme za deblokadu
- 28 Priključak za visoki pritisak na strani pištolja
- 29 Sredstvo za čišćenje



- 16 Pištolj za prskanje
- 21 Poluga za uključivanje
- 22 Poluga za blokadu

## Tehnički podaci

### PERAČ POD VISOKIM PRITISKOM ..PHD 150 G4

Nominalni ulazni napon U ..230 V~, 50 Hz  
 Snaga P..... 2100 W  
 Dužina mrežnog priključnog voda..... 5 m  
 Dužina creva za visoki pritisak ..... 10 m  
 Težina..... 11,4 kg  
 Klasa zaštite.....  II  
 Vrsta zaštite..... IPX5  
 Nominalni pritisak/Radni pritisak (p) 11 MPa  
 Maks. dopušteni pritisak (p maks.) 15 MPa  
 Maks. pritisak dovoda (p in maks) 0,8 MPa  
 Maks. temperatura dovoda (T in maks)..... 40 °C

Nominalna količina protoka (Q) ...	5,5 l/min
Maks. nominalna količina protoka (Q maks).....	7,5 l/min
Nivo zvučnog pritiska (L <sub>pA</sub> ).....	77 dB(A); K <sub>pA</sub> = 3 dB
Nivo zvučne snage, (L <sub>WA</sub> ) izmereno .....	89,88 dB(A); K <sub>WA</sub> = 2,24 dB
garantovano.....	92 dB(A)
Vibracija (a <sub>h</sub> ) ...	< 2,5 m/s <sup>2</sup> ; K = 0,15 m/s <sup>2</sup>

Vrednosti za zvuk i vibracije su ustanovljene prema normi EN 60335-2-79:2012.

Ovaj uređaj je predviđen za rad preko mreže napajanje sa sistemskom impedancijom Z<sub>max</sub> na tački predaje (kućni priključak) od maksimalno 0,385 Ohma. Korisnik mora da obezbedi, da uređaj bude pogonjen samo preko mreže napajanja, koja ispunjava ovaj uslov. Ako je potrebno, sistemska impedancija može da se sazna kod lokalnog snabdevača električnom energijom.

Tokom daljeg razvoja mogu da se preduzmu tehničke i optičke promene, bez najave. Zbog toga se ne garantuje za mere, napomene i podatke u ovom uputstvu za upotrebu. Shodno tome, ne mogu da se uvažavaju pravna potraživanja koja se podnose na osnovu uputstva za upotrebu.

Navedena vrednost emisije vibracija je izmerena normiranim postupkom provere i može da se koristi za uporedbu jednog električnog alata s drugim električnim alatom.

Navedena vrednost emisije vibracija može da se koristi za uvodnu procenu izuzeća.



**Upozorenje:** Vrednost emisije vibracija može tokom stvarne upotrebe električnog alata da odstupa od navedene vrednosti, ovisno o načinu upotrebe električnog alata. Pokušajte da opterećenje usled vibracija držite što manje. Primerna

mera za smanjenje opterećenja vibracijama prilikom rada alata je ograničenje radnog vremena. Postoji neophodnost da se odrede bezbednosne mere za zaštitu poslužitelja, koje su bazirane na proceni izuzeća tokom stvarnih uslova upotrebe (pritom trebate da uzmete u obzir sve delove pogonskog ciklusa, na primer razdoblja u kojima je električni alat isključen i razdoblja u kojima je uključen, ali radi bez opterećenja).

## Bezbednosne napomene

Ovaj odsek obrađuje osnovne bezbednosne propise prilikom rada sa čistačem pod visokim pritiskom.

### Slikovne oznake na uređaju:



Pažnja!



Pre rada se dobro upoznajete sa svim elementima za posluživanje, posebno sa funkcijama i načinom rada. Eventualno pitajte stručnjaka. Pročitajte i poštujujte uputstvo za upotrebu koje pripada uređaju!



Pažnja! Odmah izvucite mrežni utikač iz utičnice u slučaju oštećenja ili presecanja priključnog voda. Takođe prilikom priključivanja vode ili pokušaja zaptivanja mesta lekaže morate da izvučete utikač.



Uređaj koji nije podoban za priključak na postrojenje za snabdevanje pitkom vodom.



Klasa zaštite II (Dupla izolacija)



Električni uređaji nemaju mesta u kućnom otpadu.



Čistači pod visokim pritiskom mogu da budu opasni ako se ne koriste namenski. Mlaz ne sme da bude usmeren na ljude, životinje, aktivnu električnu opremu ili sam uređaj.



Sa uređajem radite samo u stajaćem, a nikako u ležećem položaju.



Navod nivoa učinka zvuka  $L_{WA}$  u dB.

## Slikovni simboli na flaši sredstva za čišćenje



Pažnja! Nagrizi! Nadražuje! Može da dovede do jakog nagrivanja kože i do oštećenja oka.

## Simboli u uputstvu



**Simboli opasnosti s navodima o sprečavanju nastanka štete za lica i predmete.**



Znak naredbe sa navodima za sprečavanje nastanka štete.



Oznaka napomene s informacijama za bolje ophođenje s uređajem.

## Opšte bezbednosne napomene

- Uređaj ne smeju da upotrebljavaju deca. Deca bi trebala da budu pod nadzorom da bi se osiguralo da se ne igraju sa uređajem.
- Ovaj uređaj smeju da koriste osobe sa smanjenim fizičkim, senzornim ili men-

talnim sposobnostima ili sa nedostatkom iskustva i znanja, ako su pod nadzorom ili su im data uputstva za rukovanje uređajem na bezbedan način i ako razumeju opasnosti do kojih može da dođe.

- Osobe koje nisu upoznate sa uputstvom za upotrebu, ne smeju da koriste uređaj.
- Čistače pod visokim pritiskom ne smeju da pogone osobe koje nisu podučene.
- Ako dođe do smetnje ili defekta za vreme rada, uređaj odmah morate da isključite i mrežni utikač da izvučete. Nakon toga pročitajte na strani 26 uputstva za rad koji su mogući uzroci smetnje ili stupte u vezu sa našim servisnim centrom.

## Rad s uređajem.



**Oprez! Ovako ćete sprečiti nezgode i povrede:**



Čistači pod visokim pritiskom mogu da budu opasni ako se ne koriste namenski. Mlaz ne sme da bude usmeren na ljude, životinje, aktivnu električnu opremu ili sam uređaj.

- Uređaj koristite isključivo u stajaćem stavu i na ravnoj i stabilnoj podlozi.
- Mlaz nikada ne usmerite na sebe ili druge, da biste čistili odeću ili obuću.
- U cilju zaštite od povratnog prskanja vode ili nečistoće

nosite podobnu zaštitu odeću i zaštitne naočare.

- Ne koristite uređaj, ako se druge osobe nalaze u domašaju, osim ako te osobe nose zaštitnu odeću.
- Preduzmite odgovarajuće mere, da biste decu držali dalje d uređaja koji je u radu.
- Ne koristite uređaj u blizini zapaljivih tečnosti ili gasova. U slučaju nepoštivanja postoji opasnost od požara ili eksplozije.
- Ne raspršite zapaljive tečnosti. Postoji opasnost od eksplozije.
- Ako dodete u kontakt sa sredstvom za čišćenje, isperite sa velikom količinom čiste vode.
- Čuvajte uređaj na suvom mestu i izvan domašaja dece.



### **Oprez! Tako ćete izbeći oštećenja uređaja i telesne povrede koje mogu iz toga da proizađu:**

- Ne radite sa oštećenim ili nepotpunim uređajem ili sa uređajem promenjenim bez saglasnosti proizvođača. Pre puštanja u rad dajte stručnjaku da proveri, da li postoje sve zahtevane električne mere zaštite.
- Ne puštite uređaj u rad, ako priključni vod za napajanje, dovod vode ili drugi važni delovi, kao crevo za visoki pritisak ili pištolj za rasprskavanje, ne zaptivaju ili ako su oštećeni.

- Zaštitite uređaj od mraza i rada na suvo.
- Creva za visoki pritisak, armature i kvačila su važni za bezbednost mašine. Koristite samo creva za visok pritisak, armature i kvačila koje je preporučio proizvođač.
- Da bi mašinska bezbednost bila zagarantovana, koristite isključivo originalne rezervne delove proizvođača ili rezervne delove koje je odobrio proizvođač.
- Otvaranje uređaja mora da izvrši autorizovani električni stručnjak. U slučaju popravke se uvek obratite našem servisnom centru.

## **ELEKTRIČNA BEZBEDNOST**



Oprez: Ovako ćete da sprečite nesreće i povrede usled strujnog udara:

- Ako koristite produžni vod, utikač i spojnica moraju da budu vodonepropusni.
-  Nepodobni produžni vodovi mogu da budu opasni. Postoji opasnost od povreda osoba usled strujnog udara.
- Električne utične spojeve zaštitite od vode.
  - U slučaju opasnosti od poplave utične spojeve postavite u području zaštićenom od poplave.
  - Vodite računa da mrežni napon odgovara podacima na tipskoj pločici.

- Priključivanje na mrežu mora da izvrši iskusan električar, koji mora da poštuje zahteve iz IEC 60364-1.
- Električne priključke mora da izvrši električar u skladu sa svim mesnim i nacionalnim važećim propisima.
- Uređaj priključite samo na utičnicu sa napravom za zaštitu od kratkog spoja (FI-prekidač) sa aktivacionom strujom čija jačina ne prelazi 30 mA.
- Pre svake upotrebe proverite da li su uređaj, priključni vod i utikač oštećeni.
- Kada dođe do oštećenja priključnog voda ovog uređaja, proizvođač ili servis za kupce ili slično kvalifikovan stručnjak mora da izvrši njegovu zamenu, kako bi opasnosti bile izbegnute.
- Ne koristite mrežni priključni vod za izvlačenje utikača iz utičnice. Zaštitite mrežni priključni vod od toplote, ulja i oštrih ivica.
- Ne nosite i ne pričvrstite uređaj za mrežni priključni vod.
- Koristite samo produžne kablove koji su zaštićeni od rasprskavane vode i koje su namenjene za uporebu vani. Sa bubnja kabel odmotajte pre upotrebe uvek potpuno. Proverite da li je kabel oštećen.
- Pre radova na uređaju, u pauzama rada i kada ne koristite uređaj uvek izvucite mrežni utikač iz utičnice.
- Mrežni priključni vodovi ne smeju imati presek manji od  $2 \times 2,5 \text{ mm}^2$ .

- Za zaštitu od strujnog udara nosite čvrstu obuću.
- Za zaštitu od strujnog udara uređajem radite isključivo u uspravnom i stajaćem stavu.

## Puštanje u pogon



Prema važećim propisima čistač pod visokim pritiskom nikada ne smijete da pogonite bez sistemskog odvajanja na mreži za distribuciju pitke vode. Morate koristiti podobni sistemski odvajач prema normi EN 12729 tip BA.

Voda, koja je protekla kroz sistemski odvajач, kategorizuje se kao ne pitka. Sistemski odvajач je raspoloživ u stručnim trgovinama.

Sistemski odvajач (za sprečavanje povratnog toka) sprečava povratno oticanje vode i sredstva za čišćenje u vodovod s pitkom vodom.

- Koristite uobičajeno crevo za vrt za dovod vode i pripazite na dovoljnu dužinu.
- Koristite ređaj na kućnom priključku sa najmanje 450/h transportnog kapaciteta.
- Uređaj možete i nezavisno od vodovoda (na primer s buretom za kišnicu) da koristite preko integrisane funkcije za usisavanje vode. Ovu funkciju trebate da koristite isključivo s usisnim crevom i sa filterskom korpom.



Sam uređaj ne smete da uronite u otvoren izvor vode. Postoji opasnost od povreda osoba usled strujnog udara.



Ne usisavajte vodu iz prirodnih akumulacija vode. Postoji opasnost od onečišćenja usled vraćenih sredstva za čišćenje.

## Postavljanje

1. Povucite rukohvat (1) do kraja prema gore.
  2. Utaknite priključak pod visokim pritiskom na strani pištolja (28) u priključak za visoki pritisak (26) pištolja za rasprskavanje (16). Obratite pažnju, da crevo ne prolazi kroz rukohvat (1), da rukohvat (1) ne ometate.
  3. Priključite dovodno crevo na snabdevanje vodom i pustite da voda bez mehura izlazi na drugom kraju dovodnog creva, kako biste oslobodili dovodno crevo od vazduha. Zatvorite slavinu.
  4. Povežite dovodno crevo uz pomoć brzog priključka sa adapterom za vrtno crevo (25) i spojnicu za priključak vode (13) i sam priključak za vodu (14) na uređaju.
  5. Utakanjem i zavrtanjem (bajonet zatvarač) povežite mlaznu cev (20) sa pištoljem za rasprskavanje (16).
  6. Kada je mlazna cev (20) montirana, povežite po želji turbo-frezu za nečistoću (24) ili standard-vario-diznu (18) umetanjem sa mlaznom cevi (20). Nastavci će ulegnuti. Da biste nastavke odstranili, pritisnite bočnu blokadu (23) na prednjem kraju mlazne cevi (20) i povlačenjem skinite nastavak prema napred.
  7. Diznu za penu sa flašom sa sredstvom za čišćenje (9) direktno povežite umetanjem i zavrtanjem (bajonet zatvarač) sa pištoljem za rasprskavanje (16).
- Ako koristite spremnik za sredstvo za čišćenje s diznom, trebate samo sredstvo za čišćenje umetnuti u spremnik. Usisavanje usleđuje automatski. Usisan ostatak sredstva za čišćenje možete na dizni da podesite okretanjem dugmeta za regulisanje (8). Obratite pažnju na oznaku + / - .



Okretanjem vrha Standard-Vario-dizne (18) odnosno vrha dizne za penu sa flašom sa sredstvom za čišćenje (9) u levu stranu možete da povećati širinu mlaza. Okretanjem vrha dizne u desnu stranu širinu mlaza možete da smanjite.



Koristite rukohvat (1) samo u vezi sa točkovima (12) za guranje uređaja. Za podizanje i prenošenje uređaja gurnite rukohvat (1) do kraja u uređaj i koristite rukohvat (1) za nošenje.

## Mrežni priključak

Čistač pod visokim pritiskom koji ste kupili već je opremljen mrežnim uikačem. Uređaj je namenjen za priključivanje na utičnicu sa zaštitnim kontaktom sa napravom protiv kratkog spoja (FI-sklopka) sa 230 V ~ 50 Hz.



Uređaj u radu pustite tek nakon uvažavanja svih prethodnih tačaka.

1. Obezbedite, da čistač pod visokim pritiskom bude isključen preko prekidača Uklj/Isklj (7).
2. Utaknite mrežni utikač u utičnicu.

## Pogon



**Obratite pažnju na silu povratnog udara mlaza vode koji izlazi. Obezbedite stabilan stav i dobro držite pištolj za rasprskavanje (16). Inače možete da povredite sebe i druge osobe.**



Ne pogonite uređaj sa zatvorenom slavinom za vodu. Rad na suvo dovođi do oštećenja uređaja.

1. Potpuno otvorite slavinu.
2. Uključite uređaj pomoću prekidača Uklj/Isklj (7). Uređaj uvek uključite tek onda, kada ste priključili sve dovode vode i kada oni dobro zaptivaju.  
Motor se uključuje, dok ne bude stvoren potreban pritisak. Nakon stvaranja pritiska motor se isključuje.
3. Pritisnite polugu za uključivanje (21) pištolja za rasprskavanje (16). Dizna radi s pritiskom i motor se ponovo uključuje.  
Otpuštanje poluge za uključivanje (21) dovodi do isključivanja uređaja. Visoki pritisak u sistemu ostaje sačuvan.

- Turbo-freza za nečistoću (24) sa njenim rotirajućem mlazom vode posebno je podobna za rad uz malu potrošnju vode.
  - Standard-Vario-dizna (18) je sa svojim plosnatim mlazom posebno podobna za čišćenje površina.
- Okretanjem vrha dizne u levu stranu širinu mlaza možete da smanjite. Okretanjem vrha dizne u desnu stranu širinu mlaza možete da povećate.
- Rotirajuća četka za pranje (2) principijelno se koristi bez primene pritiska. Funkcija čišćenja nastaje iz pokreta rotacije i toka vode. Kada voda ne teče, četka za pranje ne rotira.



**Kod lekaža u sistemu vode uređaj odmah isključite pomoću prekidača Uklj/Isklj (7) i odvojite uređaj na vodu za napajanje od mreže. Postoji opasnost od električnog udara! Ponovo počnite postavljanjem priključaka za vodu (vidi „Puštanje u rad - postavljanje“ od tačke 2.).**



## **Ako se još vazduha nalazi u uređaju, molimo da postupite na sledeći način:**

### **Izbacite vazduh iz dovodnog creva:**

1. Uklonite brzi priključak sa adapterom za vrtno crevo (25) na spojnici za priključak vode (13) i otvorite slavinu, dok voda ne počne da izlazi bez mehurica.
2. Zatvorite slavinu.
3. Povežite dovodno crevo uz pomoć brzog priključka sa adapterom za vrtno crevo (25) i spojnicu za priključak vode (13) na uređaju.
4. Potpuno otvorite slavinu.

### **Izbacivanje vazduha iz uređaja:**

5. Uključite uređaj pomoću prekidača Uklj/Isklj (7), sve dok ne bude stvoren pritisak.
6. Isključite uređaj pomoću prekidača Uklj/Isklj (7).
7. Pritisnite polugu za uključivanje (21) pištolja za rasprskavanje (16), sve dok pritisak nije nestao.
8. Molimo da postupak 5. do 7. ponovite nekoliko puta, sve dok se više ne nalazi vazduh u uređaju.



- Možete polugu za uključivanje (21) pištolja za rasprskavanje (16) pritiskanjem dugmeta za blokadu (22) prema izboru da blokirate ili oslobodite.  
**Blokadom poluge za uključivanje sprečavate nehotično pokretanje uređaja.**

## Prekid pogona

- Otpustite polugu za uključivanje (21) pištolja za rasprskavanje (16).
- Kod dužih pauzi rada isključite prekidač Uklj/Isklj (7).



**Ako se uređaj prevrne, uređaj odmah isključite pomoću prekidača Uklj/Isklj (7) i odvojite uređaj na vodu za napajanje od mreže. Postoji opasnost od električnog udara! Tek sada uređaj vratite u uspravnu, stajajuću poziciju. Za Vašu bezbednost pričekajte oko pet minuta pre nego što ponovo uspostavite električni priključak.**



## Završavanje rada

1. Nakon radova sa sredstvima za čišćenje sistem isperite bistrom vodom tako, što ćete rasprskavati bistru vodu.
2. Otpustite polugu za uključivanje (21) pištolja za rasprskavanje (16).
3. Isključite uređaj pomoću prekidača Uklj/Isklj (7). Izvucite mrežni utikač.
4. Zatvorite slavinu.
5. Odvojite čistač pod visokim pritiskom od dovoda vode.
6. Pritisnite polugu za uključivanje (21) pištolja za rasprskavanje (16), da biste postojeći pritisak u sistemu spustili.

## Korišćenje sredstava za čišćenje

Ovaj uređaj je razvijen za korišćenje sa neutralnim sredstvom za čišćenje na bazi biološki razgradivih anionskih tenzida. Upotreba drugih sredstava za čišćenje ili hemijskih supstancija može da ometa bezbednost uređaja i da dovede do oštećenja. Takve štete na uređaju ne podležu garanciji. Sredstva za čišćenje možete da nabavite preko naše online trgovine.

## Čišćenje / održavanje



Pre svih radova na uređaju izvucite mrežni utikač. U to spada i priključivanje na dovod vode ili pokušaj zaptivanja lekaža. Postoji opasnost od električnog udara ili opasnost od povrede usled pokretnih delova.

## Čišćenje



**Ne prskajte vodu na uređaj i uređaj ne čistite pod mlazom tekuće vode. Postoji opasnost od strujnog udara i uređaj bi mogao da se ošteti.**

## Uvek držite uređaj čist. Ne koristite sredstva za čišćenje tj. rastvarače.

- Održavajte otvore za ventilaciju uvek čistim i slobodnim.
- Uređaj čistite pomoću mekane četke ili vlažne krpe.
- Ako je Standard-Vario-dizna (18) onečišćena ili zapušena, možete uz pomoć igle za čišćenje dizne (19) strano telo izvaditi iz dizne. Okrenite vrh dizne, da biste dve metalne pločice u dizni razdvojili. Tako možete da dođete do otvora za izlaz vode iglom za čišćenje dizne (19). Vodom isperite Standard-Vario-diznu, da biste strano telo odstranili.



## Održavanje

Čistač pod visokim pritiskom ne zahteva održavanje.



**Radove, koji nisu opisani u ovom uputstvu za upotrebu, treba da obavi specijalizovana radionica. Koristite samo originalne delove. Postoji opasnost od povreda.**

## Skladištenje

- Čistač pod visokim pritiskom ispraznite sasvim od vode.  
U tu svrhu uređaj odvojite od dovoda vode. Čistač pod visokim pritiskom uključite na maksimalno 1 minutu pomoću prekidača Uklj/Isklj (7), dok voda više ne izlazi na pištolju za rasprskavanje (16) ili na nastavcima (2/18/24). Isključite uređaj.
- Sve nastavke (2/18/24) čuvajte u uspravnom stanju, sa priključnom stranom prema dole.
- Čistač pod visokim pritiskom i pribor će biti uništeni od mraza, ako ne ispraznite svu vodu iz njih.
- Čuvajte uređaj i pribor u prostoriji zaštićenoj od mraza.

## Zbrinjavanje / Zaštita okoliša

Uređaj, pribor i pakovanje zbrinite na ekološki prihvatljiv način.



Uređaji nemaju mesta u kućnom otpadu.

Uređaj predajte na sabirnom mestu. Upotrebljeni plastični i metalni delovi mogu da budu sortirani i na taj način se reciklirati. S time u vezi se raspitajte kod Vašeg servisnog centra.

## Kako izjaviti reklamaciju?

Molimo Vas:

- da pozovete korisnički servis: 0800-191-191
- pošaljete e-mail na: [grizzly@lidl.rs](mailto:grizzly@lidl.rs)
- posetite najbližu Lidl prodavnicu.

Da bismo osigurali najbržu asistenciju, molimo da sačuvate fiskalni račun i date ga na uvid prilikom izjavljivanja reklamacije.

## Traženje greške

Problem	Mogući uzrok	Otklanjanje greške
Jako variranje pritiska	Standardna Vario mlaznica (18) je zaprljana	Isperite standardnu Vario mlaznicu (18) vodom. Očistite otvor mlaznice iglom, prema potrebi (pogledajte poglavlje Čišćenje).
	Začepljenje standardne Vario mlaznice (18).	Uklonite standardnu Vario mlaznicu (18) i osigurajte da voda neometano teče iz izlaza prskalice (16). Znači da uređaj besprekorno funkcioniše. Turbo strugač prljavštine (24) i rotirajuća četka za pranje (2) se obično ne začepljaju.
Uređaj ne radi	Prekidač za uključivanje/isključivanje (7) je isključen	Proverite položaj prekidača za uključivanje/isključivanje
	Mrežni priključni vod je oštećen	Isključite uređaj i odvojite ga od mreže. Prekontrolišite mrežni priključni vod na znakovne oštećenja. Ako je potrebno, dajte ovlašćenom stručnom osoblju da zameni mrežni priključni vod.
	Neispravno strujno napajanje	Proverite da li je električni sistem usklađen sa podacima na tipskoj pločici
Uređaj je bez pritiska	Vazdušne blokade u uređaju za čišćenje pod visokim pritiskom	Uključujte uređaj sa prskalicom i bez mlaznice, dok ne počne da izlazi voda bez mehurića
	Pad pritiska u vodu	Prekontrolišite snabdevanje vodom
Sistem za vodu propušta	Priključci nisu ispravno montirani	Isključite uređaj i odvojite ga od mreže. Pono-vo priključite uređaj na vodovode (pogledajte „Puštanje u rad-Postavljanje“)
	Priključak vode (14) propušta	Isključite uređaj i odvojite ga od mreže. Zamenite spojnicu, priključak vode (13), uključujući zaptivni prsten (pogledajte „Rezervni delovi“)

## Garancija i garantni list

Poštovani,

Ovim putem Vas upoznajemo sa Vašim pravima i obavezama koje proističu iz Zakona o zaštiti potrošača, a u pogledu ostvarivanja prava iz garancije.

Ova garancija ni na koji način ne utiče, niti isključuje prava koja kupac ima u skladu sa važećim Zakonom o zaštiti potrošača po osnovu zakonske odgovornosti prodavca za nesaobraznost robe ugovoru koja traje 2 godine od dana kada je roba predata kupcu.

Davalac garancije ovom izjavom preuzima obavezu da kupcima svojih aparata, a pod uslovima definisanim u ovoj izjavi, obezbedi:

- besplatno otklanjanje kvarova u garantnom roku, koji bi nastali kod uobičajene upotrebe ili zbog grešaka u proizvodnji i materijalu, ili
- zamenu aparata, u garantnom roku predviđenim ovom garancijskom izjavom, u slučaju da opravka nije moguća, ili
- ako otklanjanje kvara nije moguće, kupac ima pravo da zahteva od prodavca povrat novca.

Ukupan rok garancije je 3 godine.

Garantni rok počinje da važi od datuma kupovine proizvoda, odnosno od prijema istog od strane kupca, a što se dokazuje fiskalnim računom ili njegovom kopijom ili drugim dokazom o kupovini (slip, i sl).

Garancija važi na teritoriji Republike Srbije.

Kupac može da izjavi reklamaciju usmeno u nekom od prodajnih objekata Lidl Srbija KD, odnosno telefonom, pisanim putem ili elektronskim putem na kontakte kompanije Lidl Srbija KD, uz dostavu računa na uvid ili drugog dokaza o kupovini (kopija računa, slip i sl).

U cilju ispravnog funkcionisanja proizvod se koristi u skladu sa njegovom namenom i Uputstvom za upotrebu.

Na zahtev kupca, koji je izjavljen u garantnom roku, prodavac će izvršiti otklanjanje kvarova i nedostataka na proizvodu u roku predviđenim Zakonom.

### **Garantni uslovi:**

Pre obraćanja prodavcu za tehničku pomoć, potrebno je proveriti ispravnost instalacije i ostalih potrebnih uslova naznačenih u Uputstvu za upotrebu.

Kupac je dužan da prodavcu preda sve pripadajuće delove proizvoda koje je preuzeo u trenutku kupovine.

### Popravke u roku garancije:

Garancija važi počev od dana kada je roba predata kupcu, a na osnovu fiskalnog odsečka. U istom periodu davalac garancije, odnosno prodavac je u obavezi da otkloni sve tehničke kvarove bez naknade, u zakonskom roku.

### Garancija ne važi u sledećim slučajevima:

1. Ukoliko prodavcu uz aparat nije priložen fiskalni račun ili drugi dokaz o kupovini (kopija računa, slip i sl) sa datumom prodaje.
2. Ukoliko je kvar prouzrokovan udarom groma, strujnim udarom ili sličnim delovanjem spoljne sile na sam uređaj (požar, poplava, naponski udar...).
3. Ukoliko su nastali kvarovi i oštećenja na uređaju posledica delovanja spoljnih uticaja, kao što su: velika vlaga, previsoka i suviše niska temperatura (pucanje cevi usled smrzavanja, oštećenja gumenih delova, rđanje, itd.)
4. Ukoliko proizvod nije korišćen u skladu sa Uputstvom za upotrebu.
5. Ukoliko je proizvod pokušalo da popravi treće neovlašćeno lice.
6. Ukoliko proizvod nije korišćen u skladu sa namenom.
7. Ukoliko je čišćenje i održavanje uređaja urađeno protivno Uputstvu za upotrebu.
8. Ukoliko je proizvod korišćen u profesionalne svrhe.

Naziv proizvoda:	<b>PERAČ POD VISOKIM PRITISKOM</b>
Model:	<b>PHD 150 G4</b>
Serijski broj:	201809000001 - 201809230500
Proizvođač:	<b>Grizzly Tools GmbH &amp; Co. KG</b> Stockstädter Straße 20 DE-63762 Großostheim Nemačka <a href="http://www.grizzly-service.eu">www.grizzly-service.eu</a>
Ovlašćeni serviser:	<b>Servisni Srbija</b> tel. 0800-191-191 e-mail: <a href="mailto:grizzly@lidl.rs">grizzly@lidl.rs</a>
Datum predaje robe potrošaču:	datum sa fiskalnog računa ili drugog dokaza o kupovini (kopije računa, slipa i sl)
Uvozi i stavlja u promet:	Lidl Srbija KD, Prva južna radna 3, 22330 Nova Pazova, Republika Srbija, tel. 0800-191-191, e-mail: <a href="mailto:kontakt@lidl.rs">kontakt@lidl.rs</a>

## Rezervni delovi / Pribor

### Rezervni delovi i pribor stoje na raspolaganju na stranici www.grizzly-service.eu

Ako nemate internet, molimo da se telefonski obratite servisnom centru (vidi „Service Center“ na stranici 28). Držite pri ruci dole navedene brojeve narudžbe.

<b>A</b>	<b>Pozicija</b>	<b>Naziv.....</b>	<b>Broj porudžbine</b>
16		Pištolj za prskanje .....	91104618
5		Crevo za visok pritisak na bubnju za crevo .....	91104617
25		Brzi priključak sa adapterom za vrtno crevo .....	91097401
20		Cev za mlaz.....	91104619
24		Turbo-freza za nečistoću.....	91104615
18		Standard-Vario-dizna .....	91104616
9		Dizna za penu sa flašom za sredstvo za čišćenje .....	91103756
2		Dugme za fiksiranje .....	91103750
14		Priključak vode .....	91103746
29		Sredstvo za čišćenje .....	30990010

## Cuprins

<b>Introducere .....</b>	<b>30</b>
<b>Domeniul de aplicare .....</b>	<b>30</b>
<b>Descriere generală .....</b>	<b>31</b>
Inventar de livrare .....	31
Descrierea modului de funcționare ..	31
Privire de ansamblu .....	31
<b>Date tehnice .....</b>	<b>32</b>
<b>Instrucțiuni de siguranță.....</b>	<b>32</b>
Simboluri înscrise pe aparat.....	32
Pictograme pe sticla cu detergent ..	33
Simboluri folosite.....	33
Instrucțiuni generale de siguranță .....	33
<b>Punere în funcțiune .....</b>	<b>36</b>
Amplasare.....	36
Conectarea la rețea .....	37
Operare .....	37
Întreruperea operării .....	38
Finalizarea operării .....	38
Utilizarea de detergenți.....	38
<b>Curățire și mentenanță.....</b>	<b>38</b>
Curățare.....	39
Mentenanță .....	39
<b>Depozitare .....</b>	<b>39</b>
<b>Reciclare/Protecția mediului înconjurător .....</b>	<b>39</b>
<b>Garanție .....</b>	<b>40</b>
<b>Reparații-Service.....</b>	<b>41</b>
<b>Service-Center .....</b>	<b>41</b>
<b>Importator .....</b>	<b>41</b>
<b>Piese de schimb / Accesorii .....</b>	<b>41</b>
<b>Identificare defecțiuni.....</b>	<b>42</b>
<b>Traducerea Declarației Originale de Conformitate CE .....</b>	<b>89</b>

## Introducere

Felicitări pentru achiziția noului Dvs. aparat. Ați luat o decizie înțeleaptă și ați achiziționat un produs valoros.

Acest aparat a fost verificat din punct de vedere calitativ în timpul producției și a fost supus unui control final. Astfel, capacitatea funcțională a aparatului Dvs. a fost garantată. Nu este exclus ca, în cazuri izolate, să se găsească resturi de apă sau lubrifianți pe sau în aparat, respectiv în furturnuri. Aceasta nu constituie o lipsă sau un defect, și, de asemenea, nu este un motiv de îngrijorare.



Manualul de operare este parte integrantă a acestui produs. Acesta include instrucțiuni importante despre siguranță, utilizare și eliminare. Înainte de a începe să folosiți aparatul, familiarizați-vă cu toate instrucțiunile privind operarea și siguranța. Folosiți aparatul doar în conformitate cu manualul de operare și doar în scopurile recomandate. Mențineți manualul în condiții corespunzătoare și, odată cu transmiterea instalației către terți, predați și toată documentația aferentă.

## Domeniul de aplicare

Acest aparat de curățire cu înaltă presiune trebuie folosit doar pentru uz casnic:

- Acest aparat nu este destinat pentru uzul industrial.  
În cazul utilizării în scop industrial, dreptul la garanție este anulat.
- Pentru curățarea de mașini, automobile, clădiri, instrumente, fațade, terase, scule pentru grădinărit șamd, cu jet de apă cu înaltă presiune.
- Cu accesorii și piese de schimb originale.
- Respectând instrucțiunile fabricantului referitoare la obiectele ce pot fi curățate.

- Peria rotativă nu este în general adecvată pentru suprafețele sensibile și lăcuite (de ex. lac pentru mașini).

## Descriere generală

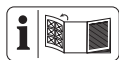

Imaginea celei mai importante piese funcționale a pompei se află pe partea rabatabilă.

## Inventar de livrare

Despachetați aparatul și verificați inventarul de livrare:

- Aparat de curățire cu înaltă presiune cu conexiune la rețea
- Conector rapid pentru adaptorul furtunului de grădină
- Pulverizator
- Tub cu duză de înaltă presiune (freză turbo pentru mizerie)
- Tub cu duză pentru ventilator (duză standard vario)
- Perie rotativă
- Ac de curățare a duzei
- Recipient pentru detergent
- 0,5 l de detergent
- Instrucțiuni de utilizare

Reciclați în mod corespunzător ambalajul.

## Descrierea modului de funcționare

Aparatul de curățire cu înaltă presiune funcționează cu ajutorul unui jet de apă, în regim cu presiune redusă sau crescută. Dacă este nevoie, suplimentați cantitatea de detergent. Funcția unității de comandă se regăsește în descrierile următoare. Respectați instrucțiunile de siguranță.

## Privire de ansamblu

- |          |  |
|----------|--|
| <b>A</b> | 1 Mâner tip arc  |
|          | 2 Perie rotativă   |
|          | 3 Buton de fixare  |
|          | 4 Tamburul furtunului  |
|          | 5 Furtun de înaltă presiune pe tambur                          |
|          | 6 Manivelă pentru tamburul furtunului                          |
|          | 7 Conector/Deconector  |
|          | 8 Buton de reglare   |
|          | 9 Recipient pentru detergent                                   |
|          | 10 Suport pentru cablul de racordare la rețea                  |
|          | 11 Cablul de racordare la rețea                                |
|          | 12 Roți  |
|          | 13 Conector racord pentru apă cu filtru                        |
|          | 14 Alimentare cu apă   |
|          | 15 Suport pentru pistolul de pulverizat                        |
|          | 16 Pulverizator  |
|          | 17 Suport pentru duze (nu este vizibil)                        |
|          | 18 Tub cu duză pentru ventilator (duză standard vario)         |
|          | 19 Ac de curățare a duzei (nu este vizibil)                    |
|          | 20 Tub   |
|          | 21 Pârghie de conectare  |
|          | 22 Manetă de blocare   |
|          | 23 Blocare   |
|          | 24 Tub cu duză de înaltă presiune (freză turbo pentru mizerie) |
|          | 25 Conector rapid pentru adaptorul furtunului de grădină       |
|          | 26 Racord de înaltă presiune                                   |
|          | 27 Buton deblocare   |
|          | 28 Racord de înaltă presiune pe partea pulverizatorului        |
|          | 29 Detergent   |
| <b>B</b> | 16 Pulverizator  |
|          | 21 Pârghie de conectare  |
|          | 22 Buton de blocare  |

## Date tehnice

### Aparat ..... PHD 150 G4

Racord nominal la rețea ..... 230 V~, 50 Hz

Putere consumată ..... 2100 W

Lungime cablu de rețea ..... 5 m

Furtun de înaltă presiune..... 10 m

Greutate ..... 11,4 kg

Clasă de izolare.....  II

Tip de izolare..... IPX5

Presiune nominală/Presiune de lucru

(p)..... 11 MPa

Presiunea maximă admisă a apei

(p max)..... 15 MPa

Presiune maximă de admisie

(p in max)..... 0,8 MPa

Temperatură maximă de admisie

(T in max) ..... 40 °C

Debit, apă (Q) ..... 5,5 l/min

Debit maximă, apă (Q max)..... 7,5 l/min

Nivel de presiune acustică

( $L_{pA}$ )..... 77 dB(A);  $K_{pA} = 3$  dB

Nivel de intensitate acustică ( $L_{WA}$ )

măsurat..... 89,88 dB(A);  $K_{WA} = 2,24$  dB

garantat ..... 92 dB(A)

Vibrație ( $a_{rh}$ ) ..... < 2,5 m/s<sup>2</sup>; K = 0,15 m/s<sup>2</sup>

Valorile pentru zgomot și vibrații au fost calculate conform EN 60335-2-79:2012.

Aparatul este prevăzut pentru a fi utilizat doar în rețele care au o sarcină admisibilă a curentului continuu 0,385 Ohm, și care sunt alimentate, printr-o rețea de distribuție, cu o tensiune nominală.

Dacă este necesar, comunicați companiei furnizoare de electricitate faptul că sarcina admisibilă a curentului continuu specifică rețelei, la punctul de racordare, este suficientă pentru conectarea aparatului.

În timpul procesului de dezvoltare, pot fi aduse modificări tehnice și optice, fără informare prealabilă. Astfel, măsurile, indiciile și instrucțiunile stipulate în acest manual de operare nu oferă nicio garanție.

De aceea, solicitările legale emise pe baza acestui manual de operare nu pot fi făcute valabile.

Valoarea dată a emisiilor de vibrație este măsurată prin intermediul unui proces normat de testare și poate fi folosită pentru a efectua comparații între diverse utilaje electrice. Valoarea dată a emisiilor de vibrație poate fi folosită și pentru o evaluare inițială a gradului de expunere.



### Avertizare:

În timpul utilizării efective a utilajului electric, valoarea emisiilor de vibrație poate fi diferită cea stabilită inițial, în funcție de tipul utilajului și de modul în care acesta este folosit. Încercați să mențineți efortul cauzat de vibrații la nivele minime. Un exemplu de măsuri care trebuie luate în scopul reducerii efortului cauzat de vibrații este purtarea mănușilor de protecție pe timpul folosirii sculei și reducerea timpului de lucru. Trebuie luate în considerare toate părțile ciclului de exploatare (de exemplu momentele în care scula electrică este decuplată și cele în care, deși este cuplată, funcționează fără sarcină).

## Instrucțiuni de siguranță

Acest capitol prezintă principalele instrucțiuni de siguranță ce trebuie respectate atunci când se lucrează cu aparatul de curățire cu înaltă presiune.

### Simboluri înscrise pe aparat



Atenție!



Înainte de a începe să operați pompa, citiți cu atenție despre toate elementele de operare, dar mai ales despre funcțiile și mecanismele de



acționare ale acesteia. Dacă este cazul, consultați un specialist. Citiți și respectați manualul de operare aferent aparatului!



Atenție! În cazul în care cablul de rețea este deteriorat sau secționat, trageți imediat ștecherul din priză. Scoateți ștecherul din priză atunci când conectați aparatul la sursa de alimentare cu apă sau când încercați să îndepărtați sursele de neetanșeitate.



Aparatul nu este adecvat pentru a conecta la instalația de alimentare cu apă potabilă.



Clasă de izolare (Izolare dublă)



Dispozitivele electrice nu trebuie aruncate în deșeurile casnice.



Aparatele de curățire cu înaltă presiune pot reprezenta o sursă de risc dacă nu sunt utilizate corespunzător. Jetul de apă nu trebuie îndreptat asupra persoanelor, animalelor, echipamentelor electrice active sau chiar asupra aparatului de curățire cu înaltă presiune.



Operați aparatul numai în poziție verticală, niciodată orizontală.



Informație privind nivelul de intensitate sonoră garantat  $L_{WA}$  în dB

## Pictograme pe sticla cu detergent



Atenție! Iritant! Coroziv!  
Poate conduce a iritații puternice ale pielii și leziuni oculare.

## Simboluri folosite



**Semnale de pericol (în locul semnului de exclamare, care poate exprima pericolul) cu date referitoare la prevenirea vătămărilor corporale sau daunelor materiale.**



Simnle de interdicție (în locul semnului de exclamare care poate exprima interdicția) cu date referitoare la prevenirea daunelor materiale.



Indicatoare cu date despre operarea facilă a aparatului..

## Instrucțiuni generale de siguranță

- Copiilor nu le este permis să se joace cu aparatul. Copiii trebuie supravegheați, pentru a vă asigura că nu folosesc aparatul ca și obiect de joacă.
- Acest aparat poate fi folosit de persoane cu capacități fizice, senzoriale sau psihice reduse, sau a căror experiență sau cunoștințe sunt insuficiente, numai dacă sunt supravegheate sau dacă au fost instruite cu privire la utilizarea în totală siguranță a aparatului și dacă au înțeles bine riscurile posibile. Copiii nu au voie să se joace cu acest aparat
- Persoanele nefamiliarizate cu manualul de operare nu trebuie să lucreze cu aparatul.
- Înaltă presiune mai curate nu trebuie utilizat de persoanele non-instruit.
- Dacă, în timpul operării aparatului, survine o anomalie sau o defecțiune, acesta trebuie să fie imediat oprit iar

cablul conector trebuie scos din priză. Pentru mai multe informații despre cauzele posibile ale unei defecțiuni, citiți instrucțiunile de la pagina 42 a manualului de operare sau contactați centrul nostru de service.

## Lucrul cu mașina



### Atenționare! Astfel evitați accidentele și vătămarile corporale:



Aparatele de curățire cu înaltă presiune pot reprezenta o sursă de risc dacă nu sunt utilizate corespunzător. Jetul de apă nu trebuie îndreptat asupra persoanelor, animalelor, echipamentelor electrice active sau chiar asupra aparatului de curățire cu înaltă presiune.

- Aparatul trebuie folosit numai în poziție verticală, pe o suprafață perfect plană și stabilă.
- Nu îndreptați jetul de apă asupra Dvs. sau altor persoane, pentru a curăța hainele sau încălțăminte.
- Pentru a vă proteja de apa sau murdăria proiectată în urma aparatului, purtați îmbrăcăminte și ochelari de protecție adecvați.
- Nu folosiți aparatul atunci când alte persoane se află în raza de acțiune a acestuia; dacă aceste situații survin,

persoanele respective trebuie să poarte îmbrăcăminte de protecție.

- Luați-vă măsurile necesare pentru a menține copiii departe de aparatul aflat în mișcare.
- Nu folosiți aparatul în apropierea unor fluide sau gaze inflamabile. Nerespectarea acestei instrucțiuni duce la risc la explozie sau incendiu.
- Nu pulverizați niciodată lichide inflamabile. Există pericolul de explozie
- Dacă veniți în contact cu detergentul, clătiți din abundență cu apă curată.
- Mențineți aparatul într-un loc uscat și în afara accesului copiilor.



### Atenționare! Astfel evitați deteriorarea aparatului și eventualele accidente astfel generate:

- Nu folosiți un aparat deteriorat, incomplet sau care a fost adaptat fără acordul fabricantului. Înainte de punerea în funcțiune a aparatului, angajați un specialist pentru a verifica dacă s-au luat măsurile de protecție electrică necesare.
- Nu puneți aparatul în funcțiune dacă conexiunea la rețea, orificiul pentru admisia apei sau alte componente importante, cum ar fi furtunul de înaltă presiune sau pulverizatoarele, sunt deteriorate respectiv neetanșe.
- Protejați aparatul împotriva înghețului sau „uscării”.

- Furtunurile de înaltă presiune, armăturile și garniturile sunt importante pentru siguranța aparatului. Folosiți doar furtunuri de înaltă presiune, armături și garnituri recomandate de fabricant.
- Pentru a asigura securitatea mașinii, folosiți doar piese de schimb originale sau aprobate de fabricant.
- Operațiunile de deschidere a aparatului trebuie realizate numai de către un electrician autorizat. În cazul în care sunt necesare reparații, adresați-vă centrului nostru de service.

## Siguranță electrică:



### Atenționare: Astfel evitați accidente și vătămări corporale cauzate de șocul electric:

- Dacă utilizați un cablu prelungitor, ștecherul și conectorul trebuie să fie impermeabile.



Cablurile prelungitoare necorespunzătoare pot fi periculoase. Apare astfel riscul de vătămare corporală prin electrocutare.

- Protejați conecțiile electrice împotriva umidității.
- În cazul în care apare pericolul de inundare, depozitați conecțiile electrice într-un spațiu asigurat contra inundațiilor.
- Aveți grijă ca tensiunea de rețea să corespundă datelor de pe plăcuța de fabricație.
- Racordul la rețea trebuie realizat doar de electricieni

experimentați, și trebuie să respectați prevederile IEC 60364-1.

- În cazul operării în condiții de umiditate, conectați aparatul doar la o priză cu disjunctoare de siguranță (SI) cu un curent de acționare nominal de maxim 30 mA.
- Înaintea fiecărei puneri în funcțiune, verificați dacă aparatul, cablul și ștecherul prezintă daune.
- În cazul în care cablul conector al acestui aparat este deteriorat, trebuie să contactați fabricantul, centrul de service sau o persoană autorizată în acest sens, pentru a evita orice pericol.
- Nu vă folosiți de cablu pentru a scoate ștecherul din priză. Protejați cablul împotriva căldurii, uleiului și marginilor ascuțite.
- Nu folosiți cablul pentru a aduce aparatul mai aproape de Dvs sau pentru a-l fixa în poziție.
- Folosiți doar prelungitoare cu protecție împotriva apei ce stropesc și care sunt adecvate pentru lucrul în aer liber. Înainte de utilizare, derulați complet un tambur de cabluri. Verificați astfel încât cablul să nu fie deteriorat.
- Înaintea efectuării oricăror lucrări asupra aparatului, în timpul pauzelor de lucru și atunci când aparatul nu este folosit, cablul de rețea trebuie să fie deconectat.
- Cablurile de alimentare la rețea trebuie să aibă diametrul minim de  $2 \times 2,5 \text{ mm}^2$ .
- Pentru a vă proteja împotriva șocului electric, purtați bocanci cu tălpi anti-derapante.

- Pentru a vă proteja împotriva șocului electric, operați dispozitivul exclusiv în poziție dreaptă, verticală.

## Punere în funcțiune



Conform prevederilor valabile în domeniu, aparatul de curățire cu înaltă presiune nu trebuie să fie conectat niciodată la rețeaua de alimentare cu apă potabilă, fără separatorul de sistem. Trebuie folosit un separator de sistem adecvat, conform EN 12729 Tip BA.

Apa care a trecut printr-un separator de sistem nu este calificată drept potabilă. Separatoarele de sistem sunt disponibile în magazinele de specialitate.

Un sistem separator (inhibitor de retur) împiedică returnul apei și al detergentului în conducta de apă potabilă.

- Folosiți un furtun de grădină din comerț pentru admisia apei și aveți grijă ca acesta să fie suficient de lung.
- Utilizați aparatul conectat la un racord de apă menajeră cu o capacitate de transport de minim 450l/h.
- Puteți utiliza aparatul și independent de conducta de apă (de exemplu de la un butoi de apă) cu ajutorul funcției integrate de aspirare a apei. Aceasta funcție trebuie utilizată exclusiv cu un furtun de aspirare cu tambur filtrant.



Aparatul în sine nu trebuie introdus în sursa deschisă de apă. Există pericol de vătămare a persoanelor, cauzat de electrocutare.



Nu aspirați apă din acumulări naturale. Există pericolul contaminării cu agenții de curățare.

## Amplasare

1. Trageți în sus mânerul cu manetă (1) până la oprire.
2. Introduceți cupla de presiune corespunzătoare pistonului (26) în pistolul de pulverizat (16).
3. Racordați mai întâi tubul de evacuare la conducta de alimentare cu apă și, pe celălalt capăt al tubului de evacuare, lăsați apa să curgă până când nu mai are bule, pentru a aerisi tubul de aspirare. Închideți robinetul de apă.
4. Cu ajutorul conectorului rapid pentru adaptorul furtunului de grădină (25), racordați tubul de evacuare la sursa de alimentare cu apă (13) de pe aparat. Folosiți mereu cartușul de filtrare (14) și curățați-l dacă este nevoie.
5. Prin inserare și rotire, conectați tubul de înaltă presiune (20) și pulverizatorul (16).
6. După montarea tubului de oțel (20) cuplați fresa pentru murdărie (24) sau duza vario standard (18), înșurubând-o în tubul de oțel (20).
7. Recipientul cu duză pentru detergent (9) se conectează, prin înșurubare, direct la pulverizator (16). Dacă utilizați un recipient cu duză pentru detergent, acesta trebuie alimentat doar cu detergent. Detergentul este absorbit automat.



Prin rotirea către stânga a vârfului duzei pentru ventilator (18) puteți mări lățimea jetului. Prin rotirea către dreapta a vârfului duzei puteți reduce lățimea jetului.



Utilizați mânerul de tip arc (1) numai în combinație cu roțile (12) pentru rulare a dispozitivului. Atunci când ridicați și transportați dispozitivul utilizând mânerul.

## Conectarea la rețea

Aparatul de curățire cu înaltă presiune achiziționat este deja prevăzut cu un ștecher cu împământare. Aparatul trebuie să fie conectat doar la o priză cu împământare cu disjuncteur de siguranță (conector FI), de 230 V ~ 50 Hz.



Aparatul poate fi pus în funcțiune doar după implementarea operațiilor menționate anterior.

1. Asigurați-vă că aparatul de curățire cu înaltă presiune nu este conectat la conector/deconector (7).
2. Introduceți ștecherul de rețea în priză.

## Operare



**Țineți cont de forța de reacție a jetului de apă emis. Adoptați o poziție sigură și țineți ferm pulverizatorul (16). În caz contrar vă puteți răni, atât pe Dvs. cât și alte persoane.**



Atunci când operați mașina de curățit cu înaltă presiune, robinetul pentru apă trebuie să fie mereu deschis. Operarea „pe uscat” a mașinii duce la deteriorarea acesteia.

1. Deschideți complet robinetul pentru apă
2. Conectați aparatul de curățire cu înaltă presiune la conector/deconector (7). Porniți întotdeauna aparatul de curățire cu înaltă presiune abia după ce ați racordat toate conductele de apă. Motorul stă pornit până când se formează presiunea dorită.
3. Apăsăți pârghia de conectare a pulverizatorului (16). Duza funcționează cu presiune, iar motorul este repornit. Eliberarea unei pârghii de conectare acționează oprirea aparatului. Înalta presiune din sistem se menține.

- Tubul cu duză de înaltă presiune (24) este adecvat mai ales pentru operarea cu debit redus de apă.
- Tubul cu duză pentru ventilator (18) este adecvat mai ales pentru curățirea de suprafațe. Prin rotirea către stânga a vârfului duzei puteți reduce lățimea jetului. Prin rotirea către dreapta a vârfului duzei puteți mări lățimea jetului.
- Rotativ perie de spălare (2) este în general utilizat fără presurizare. Funcția de curățare este derivată din mișcarea de rotație și curgerea apei. Dacă nu există nici un flux de apă, perie de spălare nu se rotește.



**Dacă există indicii de neetanșitate la sistemul de apă, opriți imediat aparatul cu ajutorul conectorului/deconectorului (7) și scoateți din priză cablul de conectare la rețea. Există pericol de electrocutare! Reîncepeți procedura de creare a surselor de alimentare cu apă (v. „Punere în funcțiune / Amplasare” de la punctul 2.).**

**Dacă încă mai există aer în interiorul dispozitivului, procedați astfel:**

### Aerișiți tubul de evacuare:

1. Îndepărtați racordul rapid pentru adaptorul furtunului de grădină (25) de la conectorul racordului pentru apă (13) și deschideți robinetul până când curge apă fără bule.
2. Închideți robinetul de apă.
3. Cu ajutorul conectorului rapid pentru adaptorul furtunului de grădină (25), racordați tubul de evacuare la sursa de alimentare cu apă (13) de pe aparat.
4. Deschideți complet robinetul de apă.

### Aerisiți aparatul:

5. Conectați furtunul de alimentare cu ajutorul racordului rapid pentru adaptorul furtunului de grădină cu conectorul racordului pentru apă și racordul pentru apă de pe aparat.
6. Apăsați din nou pe conector/deconector (7) pentru a opri aparatul.
7. Apăsați pârghia de conectare a pulverizatorului (16) până se formează presiune.
8. Repetați pașii 5. până la 7. de câteva ori, până nu mai există deloc aer în interiorul dispozitivului.

### B

- Puteți bloca sau debloca declanșatorul (21) pistolului de pulverizat (16) prin apăsarea butonului de blocare (22).

**Prin blocarea pârghiei de conectare evitați o pornire accidentală a aparatului.**

### Înteruperea operării

- Eliberați pârghia de conectare a pulverizatorului (16).
- În pauzele mai mari de lucru, deconectați aparatul de curățire cu înaltă presiune de la conector/deconector (7).



**Dacă aparatul se răstoarnă, opriți-l cu ajutorul conectorului/deconectorului (7) și scoateți din priză cablul de conectare la rețea. Există pericol de electrocutare! Aduceți din nou aparatul în poziție dreaptă, verticală. Pentru siguranța Dvs., așteptați cca. cinci minute înainte de a recrea racordul electric.**

### Finalizarea operării

1. După ce ați folosit detergentul, clătiți sistemul cu apă curată, pulverizând apă fără.
2. Eliberați pârghia de conectare a pulverizatorului (16).
3. Deconectați aparatul de curățire cu înaltă presiune la conector/deconector (7). Trageți ștecherul de rețea.
4. Închideți robinetul pentru apă.
5. Deconectați aparatul de curățire cu înaltă presiune de la sursa de alimentare cu apă.
6. Trageți pârghia de conectare a pulverizatorului (16), pentru a forma presiunea necesară în sistem.

### Utilizarea de detergenți

Acest aparat a fost dezvoltat pentru a fi folosit împreună cu detergenți naturali pe bază de tenside anionice bio-degradabile. Utilizarea unui alt tip de detergent sau substanțe chimice poate afecta siguranța aparatului și duce la deteriorarea acestuia. Daunele la aparat astfel rezultate nu sunt acoperite de dreptul la garanție.

### Curățire și mentenanță



Înainte de efectuării oricăror lucrări asupra aparatului, deconectați mai întâi cablul de rețea. Printre acestea se numără și racordarea la sursa de alimentare cu apă sau încercarea de a îndepărta neetanșeitățile. Există pericolul unui șoc electric sau riscul de vătămare corporală cu piesele mobile.

## Curățare



**Nu pulverizați apă pe mașină și nu o curățați sub jet de apă. Există riscul de șoc electric, aparatul putând fi astfel deteriorat.**

**Este ideal să mențineți aparatul curat. Nu folosiți detergenți sau solvenți.**

- Orificiile de aerisire trebuie să fie mereu curate și să nu fie blocate.
- Curățați mașina cu o perie moale sau un prosop umed.
- Dacă duza Standard-Vario (18) este murdară sau înfundată, puteți îndepărta murdăria din duză cu ajutorul acului de curățare al duzei (19). Rotiți vârful duzei, pentru a desface cele două plăcuțe metalice din duză. Astfel puteți ajunge la orificiul de ieșire al apei cu acul de curățare al duzei (19). Clătiți apoi duza Standard-Vario cu apă, pentru a îndepărta murdăria.

## Mentenanță

Aparatul de curățare cu înaltă presiune nu necesită mentenanță.



**Pentru lucrările care nu sunt descrise în acest ghid, apelați la centrul nostru de service. Folosiți doar piese de schimb originale. Aceasta generează riscul de vătămare corporală.**

## Depozitare

- Goliți toată apa din interiorul aparatului de curățat cu înaltă tensiune. În acest scop, deconectați aparatul de la sursa de alimentare cu apă. Conectați-l la conector/deconector (7) pentru cel mult 1 minut, până când nu mai iese apă de la nivelul pulverizatorului (1) sau al accesoriilor (2/18/24). Apoi deconectați aparatul.
- Depozitați toate prelungitoarele (2/18/24) în poziție verticală cu latura de conectare în jos.
- Aparatul și accesoriile aferente pot fi distruse de îngheț, dacă apa nu a fost golită complet din aparat.
- Depozitați aparatul și accesoriile sale într-un spațiu ferit de îngheț.

## Reciclare/Protecția mediului înconjurător

Predați aparatul, accesoriile și ambalajul către o unitate de reciclare ecologică.



Aparatele nu trebuie aruncate în deșeurile casnice.

Predați aparatul către o unitate de reciclare. Componentele plastice și metalice folosite pot fi colectate separat, contribuind la eficientizarea procesului de reciclare. În acest sens, adresați-vă centrului nostru de service.

## Garanție

Stimată clientă, stimate client,  
Pentru acest aparat veți primi 3 ani de garanție, de la data achiziției.  
În cazul în care aparatul este deteriorat, aveți dreptul legal de a solicita compensarea prejudiciilor de către comerciantul produsului. Aceste drepturi legale nu sunt limitate de garanția oferită de noi și prezentată în cele ce urmează.

### Clauze de garanție

Termenul garanției începe de la data achiziționării aparatului. Vă rugăm să păstrați în condiții corespunzătoare bonul de casă original. Acest document este solicitat ca și dovadă a achiziției.

Dacă, pe parcursul a trei ani din momentul achiziției, apare vreo daună materială sau de fabricație, produsul va fi reparat sau înlocuit gratuit – la alegerea noastră. Serviciile prestate în perioada garanției presupun ca, în cadrul termenului-de-trei-ani, să fie prezentate aparatul defect și dovada achiziției (bonul de casă) și să se descrie pe scurt în ce constă și când a apărut dauna.

Dacă defectul nu este acoperit de garanție, veți primi fie produsul reparat fie unul nou. Din momentul reparării sau înlocuirii produsului, dreptul la garanție este anulat.

### Perioada de garanție și dreptul la repararea prejudiciului

Perioada de garanție nu se prelungește după ce aceasta expiră. Acest lucru este valabil și pentru componentele înlocuite și reparate. Este recomandabil ca eventualele daune și lipsuri să fie comunicate imediat după achiziție. După expirarea garanției, reparațiile necesare sunt realizate contra-cost.

### Conținutul garanției

Aparatul este fabricat în conformitate cu standarde de calitate foarte înalte și este testat în detaliu înainte de livrare.

Dreptul la garanție este valabil pentru erorile materiale sau de fabricație. Această garanție nu acoperă componente ale produsului care sunt expuse unui grad normal de uzură și care, din acest motiv, pot fi considerate ca piese de schimb (de. ex. filtrul sau accesoriile) și nici daunele produse asupra componentelor fragile (de ex. comutator, acumulatori sau fabricate din sticlă). Această garanție este anulată dacă produsul a fost deteriorat, folosit necorespunzător sau dacă nu a fost supus lucrărilor de mentenanță. Pentru a garanta o utilizare corespunzătoare a produsului trebuie să respectați instrucțiunile din manualul de operare. Trebuie neapărat evitate acele domenii de aplicare și acțiuni care sunt contra-indicate sau asupra cărora avertizează manualul de utilizare. Produsul trebuie să fie folosit doar pentru uz privat, nu industrial. Garanția este anulată în cazul unei manipulări abuzive sau necorespunzătoare, al folosirii forței și în cazul intervențiilor care nu au fost efectuate de departamentul nostru autorizat de service.

### Executarea garanției

Pentru a garanta o procesare rapidă a cazului Dvs., vă rugăm să respectați următoarele instrucțiuni:

- Păstrați bonul de casă și numărul articolului (IAN 305729) ca și dovadă a achiziției produsului.
- Numărul articolului este înscris pe plăcuța de fabricație.
- Dacă apar erori funcționale sau alte lipsuri, contactați imediat, **telefonic** sau prin **e-mail**, departamentul de service menționat mai jos. Veți primi informații suplimentare referitoare la modalitatea de soluționare a reclamației Dvs.
- Produsul evaluat ca fiind defect, în urma consultării cu serviciul nostru de relații cu clienții, poate fi expediat gratuit către departamentul de service indicat de noi, odată cu dovada achiziției (bonul de casă) și cu o declarație în



care descrieți în ce constă și când a apărut defecțiunea. Pentru a evita problemele de recepționare și costurile suplimentare, este obligatoriu să folosiți doar adresa poștală furnizată de noi. Asigurați-vă că pachetul nu este expediat cu plata la destinatar, prin Sperrgut, Express sau alți furnizori speciali. Vă rugăm să includeți și accesoriile permise în momentul achiziției și folosiți un ambalaj suficient de solid.

## Reparații-Service

Lucrările de reparații **neincluse în garanție pot fi executate**, contra-cost, în departamentul nostru de service. În acest sens, vom fi încântați să vă transmitem o ofertă de preț. Putem prelucra doar aparate care au fost predate suficient de bine ambalate și care poartă însemnele poștei.

**Atenție:** Vă rugăm să curățați aparatul înainte de a ni-l transmite și să atașați o notă referitor la defecțiunea în cauză.

Aparatele transmise prin servicii cu plata la destinatar sau prin Sperrgut, Express sau alți furnizori speciali nu sunt acceptate. Reciclarea aparatelor stricate predate de Dvs. se face în mod gratuit.

## Service-Center



**Service România**

Tel.: 0800896637

E-Mail: grizzly@lidl.ro

IAN 305729

## Importator

Vă rugăm să țineți cont de faptul că următoarea adresă nu este una de service. Contactați doar centrul de service menționat mai sus.

### Grizzly Tools GmbH & Co. KG

Stockstädter Straße 20

63762 Großostheim

Germania

www.grizzly-service.eu

## Piese de schimb / Accesorii

**Piese de schimb și accesorii sunt disponibile pe site-ul [www.grizzly-service.eu](http://www.grizzly-service.eu)**

Dacă nu dispuneți de Internet, vă rugăm să contactați telefonic Centrul de service (vezi „Service-Center”). Țineți la îndemână numerele de comandă specificate mai jos.

<b>A</b>	<b>Poz.</b>	<b>Descriere.....</b>	<b>Nr. articol</b>
	16	Pulverizator.....	91104618
	5	Furtun de înaltă presiune pe tambur.....	91104617
	25	Conector rapid pentru adaptorul furtunului de grădină.....	91097401
	20	Tub.....	91104619
	24	Tub cu duză de înaltă presiune (freză turbo pentru mizerie).....	91104615
	18	Tub cu duză pentru ventilator (duză standard vario).....	91104616
	9	Recipient pentru detergent.....	91103756
	2	Perie rotativă.....	91103750
	14	Conector racord pentru apă cu filtru.....	91103746
	29	Detergent.....	30990010

## Identificare defecțiuni

Problemă	Cauză posibilă	Eliminare eroare
Oscilații mari de presiune	Standard-Vario (18) este murdară	Clătiți duza Standard-Vario (18) cu apă. Dacă este necesar curățați alezajul duzei cu un ac (a se vedea capitolul Curățare).
	Standard-Vario (18) este înfundată	Îndepărtați duzele (18) și asigurați-vă că ieșirea apei de la pistolul de stropire (16) funcționează fără probleme. Deci aparatul funcționează ireproșabil. De obicei freza turbo de murdărie (24) și peria de spălare rotativă (2) nu se înfundă.
Aparatul nu funcționează	Conector/Deconector (7) deconectat	Verificați poziția conectorului/deconectorului (7).
	Conexiune la rețea deteriorată	Verificați dacă conexiunea la rețea este deteriorată. Dacă este necesar, contactați un specialist pentru a înlocui conexiunea la rețea.
	Alimentare cu tensiune, defectuoasă	Verificați dacă instalația electrică respectă datele înscrise pe plăcuța de fabricație.
Aparatul nu are presiune	Admisie de aer în aparatul de curățire cu înaltă presiune	Conectați aparatul cu pulverizator și fără duze, până când iese apă fără bule.
	Cădere a presiunii din conductă	Verificați alimentarea cu apă.
Neetanșeiți la sistemul de apă	Racordurile nu sunt corect realizate	Oprii aparatul și scoateți-l din priză. Conectați din nou aparatul la conductele de apă (v. „Punere în funcțiune-ampłasare”).
	Sursă de alimentare cu apă (14) neetanșă	Oprii aparatul și scoateți-l din priză. Înlocuiți sursa de alimentare cu apă (13) incl. inelul de etanșeizare (v. „Pie-se de schimb”).

## Съдържание

Увод .....	43
Предназначение .....	43
Общо описание .....	44
Съдържание на доставката .....	44
Описание на начина на работа .....	44
Преглед.....	44
Технически данни .....	44
Инструкции за безопасност .....	45
Символи в упътването .....	45
Символи върху уреда .....	46
Символи върху бутилката	
почистващ препарат .....	46
Общи инструкции	
за безопасност .....	46
Пуск .....	49
Инсталиране .....	49
Свързване с мрежата .....	50
Експлоатация .....	50
Прекъсване на експлоатацията.....	50
Завършване на експлоатацията..	51
Употреба на	
почистващи препарати.....	51
Почистване и поддръжка .....	51
Почистване.....	51
Поддръжка .....	51
Съхранение.....	51
Изхвърляне/опазване на околната	
среда .....	52
Гаранция.....	52
Ремонтен сервиз /	
извънгаранционно обслужване .....	53
Сервизно обслужване.....	53
Вносител .....	53
Резервни части /	
Принадлежности .....	55
Търсене на неизправности .....	56
Превод на оригиналната	
СЕ-декларация за съответствие .....	88

## Увод

Сърдечно Ви честитим закупуването на Вашия нов уред. По такъв начин Вие сте избрали един висококачествен продукт. По време на производството уредът е проверяван за качество и е подложен на крайна проверка. Така функционалната пригодност на Вашия уред е гарантирана. Не може да се изключи в отделни случаи на или в уреда или маркучите да има остатъчни количества вода или смазочни материали. Това не е недостатък или дефект и основание за безпокойство.



Ръководството за експлоатация е неразделна част от продукта. То съдържа важни указания за безопасността, употребата и изхвърлянето. Преди употребата на продукта се запознайте с всички указания за обслужване и инструкции за безопасност. Използвайте продукта само съгласно описанието и за посочените области на употреба. Пазете упътването добре и когато предавате продукта на трети лица, предавайте заедно с него и всички документи.



## Предназначение

Използвайте водоструйката само в домакинството:

- Уредът не е подходящ за стопанска употреба.  
При стопанска употреба гаранцията изгаря.
- за почистване с водна струя под високо налягане на машини, автомобили, строителни конструкции, инструменти, фасади, тераси, градински уреди и др.
- с оригинални принадлежности и резервни части.
- като вземете предвид данните на производителя на обекта за почистване.

## Общо описание

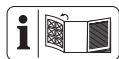

Фигури на частите, които са най-важни за функционирането, ще намерите на отварящата се страница.

## Съдържание на доставката

Разпакувайте уреда и проверете съдържанието на доставката:

- водоструйка със захранващ кабел
- бърза връзка с водопроводната мрежа
- пистолет за пръскане
- стоманена тръба с дюза за високо налягане
- стоманена тръба с дюза за плоска струя
- въртяща се четка
- игла за почистване на дюзата
- резервоар за почистващ препарат
- 0,5 l почистващ препарат
- Ръководство за употреба

## Описание на начина на работа

Водоструйката почиства с водна струя под високо налягане.

При нужда с добавен почистващ препарат.

Вижте функцията на обслужващите части от следващите описания.

Спазвайте инструкциите за безопасност.

## Преглед

- |          |  |
|----------|--|
| <b>A</b> | 1 Лък-тип дръжка                           |
|          | 2 въртяща се четка                         |
|          | 3 Копче за фиксиране                       |
|          | 4 барабана за маркуча                      |
|          | 5 маркуч за високо налягане, навит на руло |
|          | 6 ръчка на барабана за маркуча             |

- |          |   |
|----------|---|
| 7        | копче за включване/ изключване              |
| 8        | Копче за регулиране                         |
| 9        | резервоар за почистващ препарат             |
| 10       | стойка за кабела за свързване с мрежата     |
| 11       | свързване с мрежата                         |
| 12       | колелца                                     |
| 13       | Муфа на извода за вода с вложка с цедка     |
| 14       | извод за вода                               |
| 15       | Държач за пистолет за пръскане              |
| 16       | пистолет за пръскане                        |
| 17       | държача за дюзи (не се вижда)               |
| 18       | стоманена тръба с дюза за плоска струя      |
| 19       | игла за почистване на дюзата (не се вижда)  |
| 20       | стоманена тръба                             |
| 21       | Лост за включване                           |
| 22       | Лост за блокиране                           |
| 23       | Блокиране                                   |
| 24       | стоманена тръба с дюза за високо налягане   |
| 25       | Бърза връзка за адаптер за градински маркуч |
| 26       | извод за високо налягане                    |
| 27       | Бутон за деблокиране                        |
| 28       | извод за високо налягане за пистолет страна |
| 29       | почистващ препарат                          |
| <b>B</b> | 16 пистолет за пръскане                     |
|          | 21 Лост за включване                        |
|          | 22 Копче за блокиране                       |

## Технически данни

<b>Водоструйка</b> .....	<b>PHD 150 G4</b>
Ном. вход. напрежение ...	230 V~, 50 Hz
Консумация на мощност.....	2100 W
Дълж. на захр. кабел .....	5 m
маркуч за високо налягане .....	10 m
Тегло .....	11,4 kg

Защита клас ..... □ II  
 Защита вид ..... IPX5  
 Темп. на пост. вода T in макс. .... 40 °C  
 Наляг. на пост. вода p in макс. ... 0,8 MPa  
 Раб. налягане p ..... 11 MPa  
 Макс. разреш. наляг. p макс. .... 15 MPa  
 Дебит на постъпв. вода ..... 5,5 l/min  
 Дебит на постъпв. вода макс. .... 7,5 l/min  
 Ниво на шума ( $L_{pA}$ )  
 ..... 77 dB(A);  $K_{pA} = 3$  dB  
 Ниво на силата на шума  
 измерено ( $L_{WA}$ )  
 ..... 89,88 dB(A);  $K_{WA} = 2,24$  dB  
 гарантирано ..... 92 dB(A)  
 Вибрации ( $a_r$ ) ... < 2,5 m/s<sup>2</sup>; K = 0,15 m/s<sup>2</sup>

Стойностите за шума и вибрациите са определени съгласно EN 60335-2-79:2012.

Уредът трябва да се използва само в имоти, които имат постоянно токово напрежение по мрежата 0,385 Ohm и имат разпределителна мрежа с номинално напрежение.

В хода на усъвършенстването може да се правят технически промени и промени във външния вид без предварително уведомяване. Затова всички размери, инструкции и данни в настоящото упътване за обслужване са без гаранция. Не могат да се предявяват правни претенции въз основа на упътването за обслужване.

Посочената стойност на вибрациите е измерена по стандартизиран метод на изпитване и може да бъде използвана за сравняване на един електрически инструмент с друг. Посочената стойност на вибрациите може да се използва за първоначална оценка на излагането на вибрации.



**Предупреждение:**  
 Стойността на емисиите по време на действителната употреба на електрическия инструмент може да се различава от посочената стойност в зависимост от начина на употреба на електрическия инструмент.  
 Опитайте се да поддържате натоварването в резултат на вибрации възможно най-ниско. Примерни мерки за намаляване на натоварването от вибрации са носенето на ръкавици при използване на инструмента и ограничението на работното време. При това следва да се вземат под внимание всички етапи на работния цикъл (напр. време, в което електрическият инструмент е изключен, и време, когато е включен, но работи без натоварване).

## Инструкции за безопасност

Този раздел разглежда основните разпоредби за безопасност при работа с водоструйки.

### Символи в упътването



**Знак за опасност (на мястото на удивителния знак може да се обяснява опасността) с данни за защита от персонални или материални щети.**



**Заповеден знак (на мястото на удивителния знак може да се обяснена заповедта) с данни за защита от повреди.**



**Указателни знаци с информация за по-добра работа с уреда.**

## Символи върху уреда



Внимание!



Преди работа се запознайте добре с елементите за обслужване, най-вече с функциите и начина на действие. При нужда попитайте специалист.  
Прочетете и спазвайте упътването за експлоатация към уреда!



Внимание! При повреда или срязване на хранящия кабел веднага издърпайте щепсела от контакта.



Уред, който не е подходящ за свързване към инсталацията за питейна вода.



Ниво на защита II  
(Двойна изолация)



При неправилна употреба водоструйките може да са опасни. Струята не бива да се насочва към

хора, животни, работещо електрическо оборудване или към самия уред.



Не изхвърляте електроуредите в битовите отпадъци.



Работи уреда само в постоянна, никога в хоризонтално положение.



Данни за нивото на шума  $L_{WA}$  в dB.

## Символи върху бутилката почистващ препарат



Внимание! Корозивно!  
Дразнещо!  
Може да доведе до силни кожни раздразнения и увреждания на очите.

## Общи инструкции за безопасност

- Децата не бива да играят с уреда. Децата трябва да се контролират, за да се гарантира, че те не играят с устройството.
- Този уред може да се използва от лица с намалени физически, сетивни или умствени възможности или липса на опит и знания, само ако те са под наблюдение или са били инструктирани относно безопасната употреба на уреда и разбират произлизащите от това опасности. Деца не трябва да си играят с уреда.
- Лица, които не са запознати с упътването за обслужване, не бива да използват уреда.
- Ръкави под високо налягане-чисти не трябва да се използват от лица, които не са обучени.
- При възникване на неизправност или дефект по време на експлоатацията уредът трябва веднага да се изключи и мрежовият щепсел да се издърпа. След това прочетете страница 56 от ръководството

за експлоатацията за евентуалните причини за неизправността или се свържете с нашия сервизен център.

## Работа с уреда

 **Внимание! Така ще избегнете злополуки и наранявания:**



При неправилна употреба водоструйките може да са опасни. Струята не бива да се насочва към хора, животни, работещо електрическо оборудване или към самия уред.

- Използвайте уреда само върху равна и стабилна основа.
- Не насочвайте струята към себе си или към други хора, за да почиствате облекло или обувки.
- За защита от обратно пръскаща вода или замърсявания носете подходящо защитно облекло и защитни очила.
- Не използвайте уреда, ако в обсега се намират други хора, освен ако те не носят защитно облекло.
- Вземете подходящи мерки, за да държите децата далече от работещия уред.
- Изхвърляйте надлежно опаковъчния материал.
- Не използвайте уреда в близост до запалими

течности или газове. При неспазване има опасност от пожар или експлозия.

- Не разпръсквайте горими течности. Има опасност от експлозия.
- При контакт с почистващия препарат изплакнете обилно с чиста вода.
- Съхранявайте уреда на сухо и недостъпно за деца място.
- Децата трябва да са под контрол, за да се гарантира, че не играят с уреда.

 **Внимание! Така ще избегнете повреждане на уреда и евентуално произтичащите от това персонални щети:**

- Не работете с повреден, непълно оборудван или преустроен без разрешението на производителя уред. Преди пуск дайте на специалист да провери, дали са налични необходимите електрически защитни мерки.
- Не пускайте уреда в експлоатация, ако захранващият кабел или други важни части като маркучът за високо налягане или пистолетът за пръскане са повредени.
- Газете уреда от заледряване и работа на сухо.
- Маркучите за високо налягане, арматурите и съединителите са важни за безопасността на машината. Използвайте само препоръчани от

- производителя маркучи за високо налягане, арматури и съединители.
- За да се гарантира безопасността на машината, използвайте само оригинални резервни части от производителя или разрешени от производителя резервни части.
  - Уредът може да се отваря само от специалист. За ремонт винаги се обръщайте към нашия сервизен център:

## Електрическа безопасност:



**Внимание: Така ще избегнете злополуки и наранявания от удар от ток:**

- Ако използвате удължител, щепселът и съединителят трябва да са водонепропускливи.



**Неподходящите удължители може да са опасни. Има опасност от персонални щети поради удар от ток.**

- Свързването с мрежата трябва да се извършва само от опитен специалист и да отговаря на изискванията на IEC 60364-1.
  - По възможност включвайте уреда само в контакт със защитно устройство против утечен ток (FI-прекъсвач) със задействащ ток от не повече от 30 mA.
  - Преди всяка употреба проверявайте уреда, кабела и щепсела за повреди.
  - Ако охранващият кабел на уреда е повреден, той трябва да бъде сменен от производителя или неговия сервиз или от лице с подобна квалификация, за да се избегнат рисковете.
  - Не използвайте кабела, за да издърпате щепсела от контакта. Пазете кабела от нагорещаване, масла и остри ръбове.
  - Не носете или закрепвайте уреда за кабела.
  - Използвайте само удължители със защита срещу водни пръски, които са предназначени за работа на открито. Преди употреба развийте кабелния барабан напълно. Проверете кабела за повреди.
  - Преди всички работи по уреда, през почивките или когато не използвате уреда, издърпвайте щепсела от контакта.
  - Охранващите кабели трябва да са с минимално сечение 2 x 2,5 mm<sup>2</sup>.
- Пазете електрическите щекерни връзки от влага.
  - При опасност от наводнение щекерните връзки трябва да се монтират в участък, защитен от наводнение.
  - Внимавайте напрежението в мрежата да съвпада с данните от фабричната табелка.



## Пуск



Според действащите разпоредби водоструйката никога не бива да работи без разделител на системата от водопроводната мрежа за питейна вода. Трябва да се използва подходящ разделител на системата съгласно EN 12729 тип BA.

Водата, преминала през разделителя на системата, не е годна за пиене.

Разделител на системата може да се закупи от специализираните магазини.

Системен разделител (възвратен клапан) предотвратява обратния поток на вода и почистващ препарат в тръбопровода за питейна вода.

- Използвайте обикновен градински маркуч за вода и внимавайте дължината да е достатъчна.
- Използвайте уреда на извод за битова вода с дебит мин. 450l/h.
- Уредът може да работи и без да е свързан с водопровода посредством функцията за засмукване на вода (напр. от варел с дъждовна вода). Тази функция се използва само със смукателен маркуч, който има филтър.



Самият уред не бива да се потапя в открития воден резервоар. Съществува опасност от щети за хора чрез токов удар.



Не засмуквайте вода от естествени места на събиране. Съществува опасност от замърсяване чрез връщане на почистващи препарати.

## Инсталиране

1. Издърпайте извитата дръжка (1) до упор нагоре.
2. Фиксирайте извода за високо налягане за страната на пистолета (28) в пистолета (16).
3. Вкарайте и завъртете стоманената тръба в дюзата за високо налягане или по избор стоманената тръба в дюзата за плоска струя или във въртящата се четка с пистолета за пръскане.
4. С помощта на бързата връзка за градински маркуч (25) свържете съединителния маркуч с муфата (13) и извода за вода (14) на уреда.
5. Чрез вкарване и завъртане свържете стоманената тръба (20) с пистолета за пръскане (16).
6. Ако е монтирана тръбата за струя (20), свържете по избор турбо фрезата за замърсявания (24) или стандартната Varjo дюза (18) чрез завинтване към тръбата за струя (20).
7. Резервоарът за почистващия препарат с дюза (9) се свързва директно с пръскащия пистолет (16) чрез завиване.

При използване на резервоара за почистващ препарат с дюза само трябва да се налее почистващ препарат в резервоара. Той се всмуква автоматично.



Можете да намалявате ширината на струята чрез завъртане на върха на дюзата наляво. Можете да увеличавате ширината на струята чрез завъртане на върха на дюзата надясно.



Използвайте дръжката на лъка-тип (1) само във връзка с колелата (12) за подвижния устройството. При повдигане и носене на устройството с помощта на дръжката.

## Свързване с мрежата

Закупената от вас водоструйка е оборудвана с щепсел. Водоструйката е предназначена за свързване със защитен контакт от 230 V ~ 50 Hz.



Пускайте уреда, едва след като сте спазили всички предишни точки.

- Уверете се, че водоструйката е изключена от копчето за включване/ изключване (7).
- Включете щепсела в контакта.

## Експлоатация



Внимавайте за обратната ударна сила на излизащата водна струя. Осигурете сигурна стойка и дръжте здраво пистолета за пръскане (16). В противен случай можете да нараните себе си или други хора.



Не използвайте водоструйката при затворен кран за водата. Работата на сухо води до повреждане на уреда.

1. Отворете изцяло крана за водата
  2. Включете водоструйката от копчето за включване/изключване (7). Водоструйката се включва за малко, за да се повиши налягането.
  3. Натиснете лоста за включване на пистолета за пръскане (16). Уредът се включва.
- Задръжте лоста за включване на пистолета за пръскане (16), докато уредът се обезвъздуши.
  - Въртящият Измиващи четки (24) обикновено се използва без херметизация. Функцията за почистване е получена от

въртеливото движение и на потока на вода. Ако няма вода поток, четката за миене не се върти.



Отпускането на лоста за включване води до изключване на уреда. Високото напрежение в системата се запазва.

### Ако в уреда все още има въздух, направете следното:

- а) Включете ключа за Вкл/Изкл (7), докато се образува налягане.
- б) Изключете ключа за Вкл/Изкл (7).
- в) Натискайте лоста за включване на пръскащия пистолет (16), докато налягането спадне.

Повторете операции а) до в) няколко пъти, докато в уреда престане да има въздух.



- По избор можете да блокирате или деблокирате лоста за включване (21) на пистолета (16) чрез натискане на копчето за блокиране (22).

**Чрез блокиране на лоста за включване предотвратявате нежелателния старт на уреда.**

### Прекъсване на експлоатацията

- Отпуснете лоста за включване на пистолета за пръскане (16).
- При по-продължителни прекъсвания на работата изключвайте копчето за включване/изключване (7).

## Завършване на експлоатацията

1. След работа с почистващи препарати изплакнете системата с чиста вода чрез пръскане на чиста вода.
2. Отпуснете лоста за включване на пистолета за пръскане (16).
3. Изключете водоструйката от копчето за включване/изключване (7).
4. Затворете крана за водата.
5. Разединете водоструйката от водозахранването.
6. Дръпнете лоста за включване на пистолета за пръскане (16), за да изпуснете налягането от системата. Издърпайте щепсела.

## Употреба на почистващи препарати

Уредът е разработен за употреба с неутрален почистващ препарат на основата на биологично разградими анионни тензиди. Употребата на други почистващи препарати или химични субстанции може да навреди на безопасността на уреда и да причини повреди.

## Почистване и поддръжка



Преди всички дейности по уреда издърпвайте щепсела. Има опасност от ток или нараняване от движещите части.

### Почистване



Не пръскайте уреда с вода и не го почиствайте с течаща вода. Има опасност от удар от ток и уредът може да се повреди.

## Поддържайте уреда винаги чист. Не използвайте почистващи препарати и разтворители.

- Поддържайте вентилационните прорези чисти и проходими.
- Почиствайте уреда с мека четка или влажна кърпа.
- Ако стандартната варио дюза (18) е замърсена или запушена, можете да отстраните чуждото тяло с иглата за почистване на дюзи (19). Завъртете върха на дюзата, за да разделите двете метални пластинки в нея. Така ще можете да достигнете отвора за излизане на водата с иглата за почистване на дюзи (19). Изплакнете допълнително стандартната варио дюза с вода, за да отстраните чуждото тяло.

## Поддръжка

Водоструйката е без поддръжка.



Давайте работите, които не са описани в настоящото упътване, да се извършват от нашия сервизен център. Използвайте само оригинални части. Има опасност от нараняване.

## Съхранение

- Изпразнете изцяло водата от водоструйката. За целта разединете уреда от водозахранването. Включете водоструйката от копчето за включване/изключване (7) за максимум 1 минута, докато от пистолета за пръскане (16) или от приставките (2/18/24) престане да излиза вода. Изключете уреда.
- Съхранявайте всички крайници (2/18/24) изправени, със свързващата част надолу.

- Ледът ще разруши водоструйката и принадлежностите, ако те не са напълно изпразнени от водата.
- Съхранявайте водоструйката и принадлежностите на място, защитено от заледяване.

## Изхвърляне/опазване на околната среда

Предайте уреда, принадлежностите и опаковката за преработка, безвредна за околната среда.



Не изхвърляйте уреда в битовите отпадъци.

Предайте уреда на пункт за събиране на вторични суровини. Използваните пластмасови и метални части може да се разделят по видове и така да бъдат преработени. Попитайте за това нашия сервизен център.

## Гаранция

Уважаеми клиенти, за този уред получавате 3 години гаранция от датата на покупката. В случай на несъответствие на продукта с договора за продажба Вие имате законно право да предявите рекламация пред продавача на продукта при условията и в сроковете, определени в чл.112-115\* от Закона за защита на потребителите. Вашите права, произтичащи от посочените разпоредби, не се ограничават от нашата по-долу представена търговска гаранция и независимо от нея продавачът на продукта отговаря за липсата на съответствие на потребителската стока с договора за продажба съгласно Закона за защита на потребителите.

## Гаранционни условия

Гаранционният срок започва да тече от датата на покупката. Пазете добре оригиналната касова бележка. Този документ е необходим като доказателство за покупката. Ако в рамките на три години от датата на закупуване на този продукт се появи дефект на материала или производствен дефект, продуктът ще бъде безплатно ремонтиран или заменен – по наш избор. Гаранцията предполага в рамките на тригодишния гаранционен срок да се представят дефектният уред и касовата бележка (касовият бон) и писмено да се обясни в какво се състои дефектът и кога е възникнал. Ако дефектът е покрит от нашата гаранция, Вие ще получите обратно ремонтирания или нов продукт. С ремонта или смяната на продукта не започва да тече нов гаранционен срок.

## Гаранционен срок и законови претенции при дефекти

Гаранционната услуга не удължава гаранционния срок. Това важи също и за сменените и ремонтирани части. За евентуално наличните повреди и дефекти още при покупката трябва да се съобщи веднага след разопаковането. Евентуалните ремонти след изтичане на гаранционния срок са срещу заплащане.

## Обхват на гаранцията

Уредът е произведен грижливо според строгите изисквания за качество и добросъвестно изпитан преди доставка. Гаранцията важи за дефекти на материала или производствени дефекти. Гаранцията не обхваща частите на продукта, които подлежат на нормално износване, поради което могат да бъдат разглеждани като бързо износващи се части (например Клинов ремък) или повредите на чупливи части (например прекъсвачи). Гаранцията отпада, ако

уредът е повреден поради неправилно използване или в резултат на неосъществяване на техническа поддръжка. За правилната употреба на продукта трябва точно да се спазват всички указания в упътването за обслужване. Предназначение и действия, които не се препоръчват от упътването за експлоатация или за които то предупреждава, трябва задължително да се избягват. Продуктът е предназначен само за частна, а не за стопанска употреба. При злоупотреба и неправилно третиране, употреба на сила и при интервенции, които не са извършени от клона на нашия оторизиран сервис, гаранцията отпада.

### Процедура при гаранционен случай

За да се гарантира бърза обработка на Вашия случай, следвайте следните указания:

- За всички запитвания подгответе касовата бележка и идентификационния номер (IAN 305729) като доказателство за покупката.
- Вземете артикулния номер от фабричната табелка.
- При възникване на функционални или други дефекти първо се свържете по телефона или чрез имейл с долупосочения сервисен отдел. След това ще получите допълнителна информация за уреждането на Вашата рекламация.
- След съгласуване с нашия сервис можете да изпратите дефектния продукт на посочения Ви адрес на сервиса безплатно за Вас, като приложите касовата бележка (касовия бон) и посочите в какво се състои дефектът и кога е възникнал. За да се избегнат проблеми с приемането и допълнителни разходи, задължително използвайте само адреса, който Ви е посочен. Осигурете изпращането да не е като експресен товар или като друг специален то-

вар. Изпратете уреда заедно с всички принадлежности, доставени при покупката, и осигурете достатъчно сигурна транспортна опаковка.

## Ремонтен сервис / извънгаранционно обслужване

Ремонти извън гаранцията можете да възложите на клона на нашия сервис срещу заплащане. Той с удоволствие ще Ви направи предварителна калкулация. Можем да обработваме само уреди, които са достатъчно опаковани и изпратени с платени транспортни разходи.

**Внимание:** Изпратете Вашия уред на клона на нашия сервис почистен и с указание за дефекта.

Уредите, изпратени с неплатени транспортни разходи – с наложен платеж, като експресен или друг специален товар – не се приемат.

Ние ще извършим безплатно изхвърлянето на изпратените от Вас дефектни уреди.

## Сервисно обслужване



България

Тел.: 00800 111 4920

Е-мейл: [гриззли@лидл.bg](mailto:гриззли@лидл.bg)

IAN 305729

## Вносител

Моля, обърнете внимание, че следващият адрес не е адрес на сервиса. Първо се свържете с горепосочения сервисен център.

**Гризли Туулс ГмБХ & Ко.КГ**

Щокщетер Щрасе 20

63762 Гросостхайм

Германия

\* Чл. 112. (1) При несъответствие на потребителската стока с договора за продажба потребителят има право да предяви рекламация, като поиска от продавача да приведе стоката в съответствие с договора за продажба. В този случай потребителят може да избира между извършване на ремонт на стоката или замяната ѝ с нова, освен ако това е невъзможно или изборият от него начин за обезщетение е непропорционален в сравнение с другия.

(2) Смята се, че даден начин за обезщетяване на потребителя е непропорционален, ако неговото използване налага разходи на продавача, които в сравнение с другия начин на обезщетяване са неразумни, като се вземат предвид:

1. стойността на потребителската стока, ако нямаше липса на несъответствие;
2. значимостта на несъответствието;
3. възможността да се предложи на потребителя друг начин на обезщетяване, който не е свързан със значителни неудобства за него.

Чл. 113. (1) Когато потребителската стока не съответства на договора за продажба, продавачът е длъжен да я приведе в съответствие с договора за продажба.

(2) Привеждането на потребителската стока в съответствие с договора за продажба трябва да се извърши в рамките на един месец, считано от предявяването на рекламацията от потребителя.

(3) След изтичането на срока по ал. 2 потребителят има право да развали договора и да му бъде възстановена заплатената сума или да иска намаляване на цената на потребителската стока съгласно чл. 114 .

(4) Привеждането на потребителската стока в съответствие с договора за продажба е безплатно за потребителя. Той не дължи разходи за експедиране на потребителската стока или за материали и труд, свързани с ремонта ѝ, и не трябва да понася значителни неудобства.

(5) Потребителят може да иска и обезщетение за претърпените вследствие на несъответствието вреди.

Чл. 114. (1) При несъответствие на потребителската стока с договора за продажба и когато потребителят не е удовлетворен от решаването на рекламацията по чл. 113 , той има право на избор между една от следните възможности: 1. разваляне на договора и възстановяване на заплатената от него сума; 2. намаляване на цената.

(2) Потребителят не може да претендира за възстановяване на заплатената сума или за намаляване цената на стоката, когато търговецът се съгласи да бъде извършена замяна на потребителската стока с нова или да се поправи стоката в рамките на един месец от предявяване на рекламацията от потребителя.

(3) Търговецът е длъжен да удовлетвори искане за разваляне на договора и да възстанови заплатената от потребителя сума, когато след като е удовлетворил три рекламации на потребителя чрез извършване на ремонт на една и съща стока, в рамките на срока на гаранцията по чл. 115, е налице следваща поява на несъответствие на стоката с договора за продажба. (4) (Предишна ал. 3 - ДВ, бр. 61 от 2014 г., в сила от 25.07.2014 г.) Потребителят не може да претендира за разваляне на договора, ако несъответствието на потребителската стока с договора е незначително.

Чл. 115. (1) Потребителят може да упражни правото си по този раздел в срок до две години, считано от доставянето на потребителската стока.

(2) Срокът по ал. 1 спира да тече през времето, необходимо за поправката или замяната на потребителската стока или за постигане на споразумение между продавача и потребителя за решаване на спора.

(3) Упражняването на правото на потребителя по ал. 1 не е обвързано с никакъв друг срок за предявяване на иск, различен от срока по ал. 1.

## Резервни части / Принадлежности

**Резервни части и принадлежности можете да получите на адрес [www.grizzly-service.eu](http://www.grizzly-service.eu)**

Ако нямата Интернет, моля обърнете се по телефона към Сервизния център (вижте „Сервизно обслужване“ страница 53). Пригответе посочените по-долу номера за поръчка.

<b>A</b>	<b>Поз.</b>	<b>Наименование .....</b>	<b>арт. №</b>
	16	пистолет за пръскане .....	91104618
	5	Маркуч за високо налягане, навит на барабан за маркуч.....	91104617
	25	Бърза връзка за адаптер за градински маркуч.....	91097401
	20	стоманена тръба .....	91104619
	24	стоманена тръба с дюза за високо налягане.....	91104615
	18	стоманена тръба с дюза за плоска струя.....	91104616
	9	резервоар за почистващ препарат .....	91103756
	2	въртяща се четка.....	91103750
	14	Муфа на извода за вода с вложка с цедка.....	91103746
	29	почистващ препарат.....	30990010

## Търсене на неизправности

Проблем	Възможна причина	Отстраняване на неизправността
Силни колебания в налягането	стандартната варио дюза (18) е замърсена	Изплакнете стандартната варио дюза (18) с вода. Ако е необходимо, почистете отвора на дюзата с игла (виж глава Почистване).
	стандартната варио дюза (18) а или запушена	Свалете дюзите (18) и се уверете, че водата излиза безпрепятствено от пръскащия пистолет (16). Следователно уредът работи безупречно. Почистващата турбо фреза (24) и въртящата се миеща четка (2) обикновено не се запушват.
Уредът не работи	Копчето за включване/ изключване е изключено (7)	Проверете копчето за включване/ изключване (7)
	Повреден захранващ кабел	Проверете захранващия кабел за повреди. При нужда дайте захранващият кабел за смяна от специалист.
	Неправилно захранване с напрежение	Проверете електрическия уред за съответствие с данните върху фабричната табелка
В уреда няма налягане	Във водоструйката има въздух	Включете уреда без маркуч за високо налягане, докато на извода за високо налягане започне да излиза вода без мехурчета
	Спад на налягането в тръбопровода	Проверете водозахранването
Неуплътнености във водната система	Връзките не са монтирани правилно	Изключете уреда и го разединете от мрежата. Свържете уреда отново с водопровода (вж. „Пуск-инсталация“)
	Изводът за водата (14) не е уплътнен	Изключете уреда и го разединете от мрежата. Сменете извода за водата (13), вкл. уплътняващия пръстен (вж. „Резервни части“)



## Περιεχόμενα

<b>Εισαγωγή</b> .....	<b>57</b>
<b>Περιοχές εφαρμογών</b> .....	<b>57</b>
<b>Λειτουργικά εξαρτήματα</b> .....	<b>58</b>
Παραδοτέα υλικά.....	58
Περιγραφή λειτουργίας.....	58
Σύνοψη .....	58
<b>Τεχνικά στοιχεία</b> .....	<b>59</b>
<b>Υποδείξεις ασφαλείας</b> .....	<b>59</b>
Επεξήγηση συμβόλων και οδηγιών ασφαλείας .....	60
Σύμβολο επάνω στη φιάλη καθαριστικού μέσου .....	60
Σύμβολα στις οδηγίες.....	60
Γενικές υποδείξεις ασφαλείας .....	60
<b>Η εγκατάσταση</b> .....	<b>63</b>
Συναρμολόγηση .....	63
Σύνδεση με το δίκτυο .....	64
Διακοπή .....	64
Διακοπή λειτουργίας .....	65
Τερματισμός λειτουργίας .....	65
<b>Καθαρισμός / Συντήρηση</b> .....	<b>66</b>
Καθαρισμός .....	66
Συντήρηση .....	66
<b>Φύλαξη</b> .....	<b>66</b>
<b>Απόσυρση/Προστασία</b> <b>περιβάλλοντος</b> .....	<b>66</b>
<b>Δυσλειτουργίες - Αιτίες – Λύση</b> .....	<b>67</b>
<b>Παραγγελία ανταλλακτικών</b> .....	<b>68</b>
<b>Εγγύηση</b> .....	<b>69</b>
<b>Σέρβις επισκευής</b> .....	<b>70</b>
<b>Service-Center</b> .....	<b>70</b>
<b>Εισαγωγέας</b> .....	<b>70</b>
<b>Μετάφραση της πρωτότυπης</b> <b>Δήλωσης συμμόρφωσης CE</b> .....	<b>91</b>

## Εισαγωγή

Συγχαρητήρια για την αγορά της νέας συσκευής σας. Προτιμήσατε να αγοράσετε ένα προϊόν ανώτερης ποιότητας.

Η ποιότητα αυτής της συσκευής ελέγχθηκε κατά τη διάρκεια της παραγωγής, αλλά και σε τελικό έλεγχο. Με τον τρόπο αυτό εξασφαλίστηκε η λειτουργικότητα της συσκευής σας. Δεν αποκλείεται σε μεμονωμένες περιπτώσεις να βρίσκονται στη συσκευή ή στους σωλήνες κατάλοιπα νερού ή λιπαντικών. Το γεγονός αυτό δεν αποτελεί ελάττωμα ή βλάβη της συσκευής και δεν είναι καθόλου ανησυχητικό.



Οι οδηγίες χρήσης αποτελούν αναπόσπαστο τμήμα αυτού του προϊόντος. Περιέχουν σημαντικές υποδείξεις για την ασφάλεια, τη χρήση και διάθεση της συσκευής. Πριν τη χρήση του προϊόντος να εξοικειωθείτε με όλες τις οδηγίες χειρισμού και τις υποδείξεις ασφαλείας. Να χρησιμοποιείτε το προϊόν μόνο όπως περιγράφεται και μόνο για τον αναφερόμενο σκοπό. Να φυλάξετε καλά τις οδηγίες και να τις παραδώσετε σε τρίτους μαζί με το προϊόν.

## Περιοχές εφαρμογών

Να χρησιμοποιείτε αυτή τη συσκευή καθαρισμού υψηλής πίεσης αποκλειστικά και μόνο για χρήση στον ιδιωτικό τομέα:

- για καθαρισμό μηχανών, οχημάτων, κτιρίων, εργαλείων, προσώπων, ταρασών, συσκευών κήπου κλπ. με ακτίνα νερού υψηλής πίεσης.
- με γνήσια εξαρτήματα και ανταλλακτικά.
- ακολουθώντας τις οδηγίες του κατασκευαστή του προϊόντος που θα καθαριστεί.
- Αυτή η συσκευή δεν είναι κατάλληλη για επαγγελματική χρήση.  
Σε περίπτωση επαγγελματικής χρήσης παύει να ισχύει η εγγύηση.
- Η περιστρεφόμενη βούρτσα δεν είναι κατάλληλη για ευαίσθητες και βερνικωμένες επιφάνειες (π.χ. βερνίκια αυτοκινήτων).

## Λειτουργικά εξαρτήματα

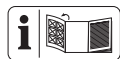

Την απεικόνιση των σημαντικότερων εξαρτημάτων λειτουργίας θα βρείτε στη σελίδα-φάκελλο.

### Παραδοτέα υλικά

Ξεπακετάρετε τη συσκευή και ελέγξτε το περιεχόμενο της συσκευασίας:

- Συσκευή καθαρισμού υψηλής πίεσης με καλώδιο για σύνδεση με το δίκτυο
- Ταχυσύνδεσμος για αντάπτερ σωλήνα κήπου
- Πιστόλι ψεκασμού
- Ατσάλινος σωλήνας με μπεκ ψηλής πίεσης (φρέζα λυμάτων-turbo)
- Ατσάλινος σωλήνας με μπεκ επίπεδης ακτίνας (στάνταρ ακροφύσιο-Vario)
- Περιστρεφόμενη βούρτσα πλύσης
- Βελόνη καθαρισμού μπεκ
- Δοχείο καθαριστικού μέσου με μπεκ
- 0,5 l καθαριστικό
- Οδηγιών χρήσης

Διαθέστε τα υλικά συσκευασίας σύμφωνα με τους κανονισμούς.

### Περιγραφή λειτουργίας

Το πλυστικό υψηλής πίεσης καθαρίζει με ακτίνα νερού, κατ'επιλογή με υψηλή ή χαμηλή πίεση.

Εάν χρειαστεί, προσθέτετε καθαριστικά. Για τη λειτουργία των τμημάτων χειρισμού διαβάστε τις ακόλουθες περιγραφές. Προσέξτε τις υποδείξεις ασφαλείας.

### Σύνοψη

- A**
- 1 Ο δείκτης χειρισμού τύπου τόξο
  - 2 Περιστρεφόμενη βούρτσα πλύσης
  - 3 Κουμπί στερέωσης

- 4 καρούλι σωλήνα
- 5 Σωλήνας υψηλής πίεσης σε καρούλι σωλήνα
- 6 Μανιβέλα για καρούλι σωλήνα
- 7 Διακόπτης ενεργοποίησης/ απενεργοποίησης
- 8 Κουμπί ρύθμισης
- 9 Δοχείο καθαριστικού μέσου με μπεκ
- 10 Στήριγμα για αγωγό σύνδεσης δικτύου
- 11 αγωγό σύνδεσης δικτύου
- 12 Τροχοί
- 13 Ρακόρ διάταξης παροχής νερού με ένθεμα σήτας
- 14 Σύνδεση νερού
- 15 Στήριγμα για πιστόλι ψεκασμού
- 16 Πιστόλι ψεκασμού
- 17 Στήριγμα για αξεσουάρ (δεν φαίνεται)
- 18 Ατσάλινος σωλήνας με μπεκ επίπεδης ακτίνας (στάνταρ ακροφύσιο-Vario)
- 19 Βελόνη καθαρισμού μπεκ (δεν φαίνεται)
- 20 Σωλήνας υδροριπής
- 21 Μοχλός ενεργοποίησης
- 22 Μοχλός ασφάλισης
- 23 Ασφάλιση
- 24 Ατσάλινος σωλήνας με μπεκ ψηλής πίεσης (φρέζα λυμάτων-turbo)
- 25 Ταχυσύνδεσμος για αντάπτερ σωλήνα κήπου
- 26 Σύνδεση υψηλής πίεσης πλευρά πιστολιού
- 27 Κουμπί απασφάλισης
- 28 Σύνδεση υψηλής πίεσης πλευρά πιστολιού
- 29 Καθαριστικό

- B**
- 16 Πιστόλι ψεκασμού
  - 21 Μοχλός ενεργοποίησης
  - 22 Κουμπί ασφάλισης

## Τεχνικά στοιχεία

<b>συσκευή καθαρισμού υψηλής πίεσης</b> .....	<b>PHD 150 G4</b>
Θλεκτρική σύνδεση.....	230 V~, 50 Hz
Ισχύς λήψης.....	2100 W
Ονομασία.....	5 m
Σωλήνας υψηλής πίεσης .....	10 m
Βάρος .....	11,4 kg
Κλάση προστασίας .....	□ II
Είδος προστασίας.....	IPX5
Προδιαγεγραμμένη πίεση/πίεση λειτουργίας (p) .....	11 MPa
Μέγ. επιτρεπτή πίεση (p max).....	15 MPa
Μέγ. πίεση εισαγωγής (p in max)....	0,8 MPa
Μέγ. Θερμοκρασία παροχής (T in max).....	40 °C
Ποσότητα μεταφοράς, νερό (Q)...	5,5 l/min
Μέγ. ποσότητα μεταφοράς, νερό (Q max).....	7,5 l/min
Στάθμη πίεσης ήχου (L <sub>pA</sub> ).....	77 dB(A); K <sub>pA</sub> = 3 dB
Επιτρεπόμενη στάθμη θορύβου (L <sub>WA</sub> ) εγγυημένη .....	92 dB (A)
μετρημένη... 89,88 dB(A); K <sub>WA</sub> = 2,24 dB	
Δόνηση (a <sub>v</sub> ).....	< 2,5 m/s <sup>2</sup> ; K=0,15 m/s <sup>2</sup>

Οι τιμές για το θόρυβο και τις δονήσεις υπολογίστηκαν σύμφωνα με το EN 60335-2-79:2012.

Αυτή η συσκευή προορίζεται για λειτουργία σε δίκτυο τροφοδοσίας ρεύματος με αντίσταση συστήματος Z<sub>max</sub> στο σημείο μετάβασης (σύνδεση οικιακού δικτύου) μάζιμουμ 0,385 Ohm.

Ο χρήστης πρέπει να εξασφαλίζει το ότι η συσκευή λειτουργεί μόνο σε δίκτυο που πληροί τις απαιτήσεις.

Εάν χρειαστεί, ενημερωθείτε για την αντίσταση του συστήματος στην τοπική σας εταιρεία παροχής ρεύματος.

Υπάρχει δυνατότητα τεχνικών και οπτικών αλλαγών χωρίς προηγούμενη ειδοποίηση στα πλαίσια της εξέλιξης. Ως εκ τούτου, όλα τα μέτρα, οι υποδείξεις καθώς και τα

στοιχεία των παρόντων οδηγιών χρήσης δεν παρέχουν εγγύηση. Οι νομικές αξιώσεις, οι οποίες εγείρονται με αφορμή της οδηγίας χρήσης, δεν μπορούν να επικαλ-εστούν για το λόγο αυτό.

Η αφερόμενη τιμή μετάδοσης δόνησης μετρήθηκε βάσει τυποποιημένης μεθόδου δοκιμής και μπορεί να χρησιμοποιηθεί για τη σύγκριση μίας ηλεκτρικής συσκευής με μία άλλη.

Η αναφερόμενη τιμή μετάδοσης δόνησης μπορεί επίσης να χρησιμοποιηθεί και για αρχική εκτίμηση της έκθεσης.



### Προειδοποίηση:

Η τιμή μετάδοσης της δόνησης μπορεί να διαφέρει κατά την πραγματική χρήση της ηλεκτρικής συσκευής από την αναφερόμενη τιμή, ανάλογα με τον τρόπο χρήσης της.

Προσταθείτε να διατηρείτε την επιβάρυνση λόγω κραδασμών όσο μικρότερη γίνεται. Μέτρα για τη μείωση της επιβάρυνσης λόγω κραδασμών είναι για παράδειγμα η χρήση γαντιών κατά τη χρήση του εργαλείου και ο περιορισμός του χρόνου εργασίας. Εδώ πρέπει να ληφθούν υπόψιν όλα τα στάδια λειτουργίας (για παράδειγμα ο χρόνος κατά τον οποίο το ηλεκτρικό εργαλείο είναι απενεργοποιημένο και ο χρόνος κατά τον οποίο το ηλεκτρικό εργαλείο είναι μεν ενεργοποιημένο, αλλά λειτουργεί χωρίς επιβάρυνση).

## Υποδείξεις ασφαλείας

Στο κεφάλαιο αυτό θα βρείτε όλες τις βασικές προδιαγραφές ασφαλείας που ισχύουν κατά την εργασία σας με τη συσκευή καθαρισμού υψηλής πίεσης.

## Επεξήγηση συμβόλων και οδηγιών ασφαλείας



Προσοχή!



Εξοικειωθείτε καλά πριν από την εργασία με όλα τα στοιχεία χειρισμού, ιδιαίτερα με τις λειτουργίες και τις επενέργειες. Ρωτήστε ενδεχ. κάποιον ειδικό Διαβάστε προσεκτικά τις οδηγίες χρήσης, που σχετίζονται με τη συσκευή!



Προσοχή! Σε περιπτώσεις που το καλώδιο έπαθε ζημιά ή έχει κοπεί να βγάξετε αμέσως το ρευματολήπτη από τη πρίζα. Όταν συνδέετε τη συσκευή με την παροχή νερού και όταν προσπαθείτε να επισκευάσετε διαρροές να βγάξετε το βύσμα από την πρίζα.



Συσκευή ακατάλληλη για σύνδεση σε σύστημα τροφοδότησης πόσιμου νερού.



Κατηγορία προστασίας II (Διπλή μόνωση)



Οι συσκευές δεν επιτρέπεται να καταλήγουν στα οικιακά απορρίμματα.



Οι συσκευές καθαρισμού υψηλής πίεσης μπορούν να είναι επικίνδυνες εάν δεν χρησιμοποιηθούν σωστά. Ποτέ να μη τείνετε την ακτίνα προς ανθρώπους, ζώα, ενεργό ηλεκτρικό εξοπλισμό ή προς την ίδια τη συσκευή.



Η συσκευή να λειτουργεί μόνο όρθια και ποτέ σε πλάγια θέση.



Στοιχεία στάθμης ηχητικής ισχύος  
Μψα σε dB

## Σύμβολο επάνω στη φιάλη καθαριστικού μέσου



Προσοχή! Καυστικό! Ερεθιστικό! Μπορεί να προκαλέσει πολύ σοβαρά δερματικά εγκαύματα και οφθαλμικές βλάβες.

## Σύμβολα στις οδηγίες



Σύμβολα κινδύνου με στοιχεία για την πρόληψη προσωπικών και υλικών ζημιών.



Σύμβολο υποχρέωσης (στη θέση του συμβόλου έκτακτης ανάγκης επεξηγείται η αντίστοιχη υποχρέωση) με στοιχεία για την πρόληψη ζημιών.



Σύμβολο υπόδειξης με πληροφορίες για τον καλύτερο χειρισμό της συσκευής.

## Γενικές υποδείξεις ασφαλείας

- Απαιτείται η επίβλεψη των παιδιών για να εξασφαλιστεί πως δεν παίζουν με τη συσκευή. Απαιτείται η επίβλεψη των παιδιών για να εξασφαλιστεί πως δεν παίζουν με τη συσκευή.
- Αυτή η συσκευή μπορεί να χρησιμοποιείται από άτομα με μειωμένες φυσικές, αισθητηριακές ή διανοητικές ικανότητες ή χωρίς εμπειρία και γνώση, εφόσον βρίσκονται υπό επίβλεψη ή εφόσον έχουν ενημερωθεί για την ασφαλή χρήση της συσκευής και κατανοούν τους κινδύνους που προκύπτουν από τη χρήση. Τα παιδιά απαγορεύεται να παίζουν με τη συσκευή.

- Δεν επιτρέπεται να χρησιμοποιούν τη συσκευή πρόσωπα που δεν είναι εξοικειωμένα με τις οδηγίες χειρισμού.
- Καθαρισμού υψηλής πίεσης δεν πρέπει να χρησιμοποιείται από άτομα μη εκπαιδευμένο.
- Σε περίπτωση βλάβης ή ελαττώματος κατά τη διάρκεια της λειτουργίας να απενεργοποιήσετε αμέσως τη συσκευή και να βγάξετε το φως από την πρίζα. Ακολούθως να διαβάσετε τη σελίδα 67 στις οδηγίες χρήσης για ενδεχόμενη αιτία της βλάβης ή να επικοινωνήσετε με το κέντρο μας εξυπηρέτησης πελατών.
- Για προστασία από πιτσιλιές νερού ή ακαθαρσιών να χρησιμοποιείτε κατάλληλα προστατευτικά ρούχα και προστατευτικά γυαλιά.
- Μη χρησιμοποιείτε τη συσκευή, όταν βρίσκονται κοντά σας άλλα άτομα, εκτός εάν φορούν προστατευτικό ρουχισμό.
- Λάβετε τα αναγκαία μέτρα ώστε τα παιδιά να παραμένουν μακριά από τη συσκευή, όταν αυτή βρίσκεται σε λειτουργία.
- Αποσύρετε το υλικό συσκευασίας σύμφωνα με τους κανονισμούς.
- Εάν έρθετε σε επαφή με καθαριστικά, ξεπλύνετε αμέσως με άφθονο νερό.
- Μη ψεκάσετε εύφλεκτα υγρά. Υφίσταται κίνδυνος έκρηξης.
- Μη χρησιμοποιείτε τη συσκευή κοντά σε εύφλεκτα υγρά ή αέρια. Σε περίπτωση μη συμμόρφωσης με την υπόδειξη αυτή, υφίσταται κίνδυνος πυρκαγιάς ή έκρηξης.
- Φυλάσσετε τη συσκευή σε ένα ξηρό μέρος και εκτός της εμβέλειας των παιδιών.

## Εργασία με τη συσκευή



Προσοχή! Έτσι θα αποφύγετε ατυχήματα και τραυματισμούς:



Οι συσκευές καθαρισμού υψηλής πίεσης μπορούν να είναι επικίνδυνες εάν δεν χρησιμοποιηθούν σωστά. Ποτέ να μη τείνετε την ακτίνα προς ανθρώπους, ζώα, ενεργό ηλεκτρικό εξοπλισμό ή προς την ίδια τη συσκευή.

- Να χρησιμοποιείτε τη συσκευή μόνο όρθια σε επίπεδη και ανθεκτική επιφάνεια.
- Μη τείνετε την ακτίνα προς τον εαυτό σας ή προς άλλα άτομα για να καθαρίσετε ρούχα ή παπούτσια.



Προσοχή! Έτσι θα αποφύγετε ζημιές της συσκευής και ενδεχόμενες συνακόλουθες ζημιές προσώπων:

- Μην εργάζεστε με συσκευές που έχουν υποστεί ζημιές, που δεν είναι πλήρεις ή που τροποποιήθηκαν χωρίς την έγκριση του κατασκευαστή. Πριν από τη θέση σε λειτουργία, δώστε εντολή σε κάποιον ειδικό να ελέγξει, αν είναι διαθέσιμα όλα τα απαιτούμενα ηλεκτρικά μέτρα προστασίας.

- Μη χρησιμοποιείτε τη συσκευή σε περίπτωση που είναι ελαττωματικός ή δεν είναι στεγανός ο αγωγός σύνδεσης με το δίκτυο, η παροχή νερού ή άλλα σημαντικά εξαρτήματα όπως ο σωλήνας υψηλής πίεσης ή το πιστόλι ψεκασμού.
- Να προστατεύετε τη συσκευή από παγετό και στεγνή λειτουργία.
- Οι σωλήνες υψηλής πίεσης, οι βάνες και οι σύνδεσμοι είναι εξαιρετικά σημαντικοί για την ασφάλεια της συσκευής. Να χρησιμοποιούνται μόνο οι σωλήνες υψηλής πίεσης, βάνες και σύνδεσμοι που συνιστώνται από τον κατασκευαστή.
- Χρησιμοποιείτε μόνο αυθεντικά εξαρτήματα και μη διεξάγετε τροποποιήσεις στη συσκευή.
- Η συσκευή να ανοίγεται μόνο από ηλεκτρολόγο ειδικά εγκεκριμένο. Σε περίπτωση ανάγκης επισκευής, αποταθείτε στο Κέντρο Σέρβις μας.
- Να προστατεύετε τις ηλεκτρικές συνδέσεις από υγρασία.
- Σε περίπτωση που υπάρχει κίνδυνος πλημμύρας, φέρτε τις συνδέσεις σε περιοχές ασφαλείς από υπερχειλίσεις.
- Φροντίστε ώστε η τάση του ρεύματος να συμφωνεί με τα στοιχεία τις πινακίδας τύπου.
- Η σύνδεση με το δίκτυο να γίνει μόνο από έμπειρο ηλεκτρολόγο και να πληροί τις απαιτήσεις του IEC 60364-1.
- Να συνδέετε τη συσκευή μόνο σε πρίζα με διακόπτη διαρροής με ευαισθησία όχι πάνω από 30 mA, ασφάλεια τουλάχιστον 13 αμπέρ.
- Αν το καλώδιο ρεύματος της συσκευής αυτής φθαρεί, πρέπει να αντικατασταθεί από έναν άλλο, ειδικό καλώδιο ρεύματος, μέσω του κατασκευαστή, της υπηρεσίας εξυπηρέτησης πελατών αυτού ή ενός όμοια καταρτισμένου προσώπου, έτσι ώστε να αποφευχθούν ενδεχόμενοι κίνδυνοι.

## Ηλεκτρική ασφάλεια:



Προσοχή: Έτσι θα αποφύγετε ατυχήματα και τραυματισμούς οφειλόμενα σε ηλεκτροπληξία:

- Σε περίπτωση χρήσης μπαλαντέζας πρέπει το βύσμα και η σύνδεση να είναι υδατοστεγανή.



Ακατάλληλες μπαλαντέζες αποτελούν ενδεχομένως κίνδυνο. Υφίσταται κίνδυνος τραυματισμών από ηλεκτροπληξία.

- Μη χρησιμοποιείτε το καλώδιο για να τραβήξετε το φως από την πρίζα. Προστατεύετε το καλώδιο από τη ζέση, έλαια και αιχμηρές γωνίες.
- Μη μεταφέρετε και μη στερεώσετε τη συσκευή από το καλώδιο. Χρησιμοποιείτε μόνο καλώδια προέκτασης που διαθέτουν προστασία πισσιλίσματος και προορίζονται για εξωτερική χρήση. Ξετυλίγετε πάντα την μπομπίνα του καλωδίου εντελώς πριν τη χρήση. Ελέγχετε το καλώδια για ενδεχόμενες ζημιές.

- Πριν από κάθε εργασία στη συσκευή, κατά τα διαλείμματα και όταν δε χρησιμοποιείτε τη συσκευή, βγάζετε πάντα το φως από την πρίζα.
- Τα καλώδια σύνδεσης με το δίκτυο δεν επιτρέπεται να έχουν μικρότερη διατομή από  $2 \times 2,5 \text{ mm}^2$ .
- Για προστασία από ηλεκτροπληξία να φοράτε γερά παπούτσια.
- Για προστασία από ηλεκτροπληξία να χρησιμοποιείτε τη συσκευή μόνο σε όρθια στάση.

νου νερού) μέσω της ενσωματωμένης λειτουργίας αναρρόφησης νερού. Αυτή η λειτουργία πρέπει να χρησιμοποιείται αποκλειστικά με έναν εύκαμπτο σωλήνα αναρρόφησης με φίλτρο.



Η ίδια η συσκευή δεν επιτρέπεται να βυθίζεται στην ανοιχτή πηγή νερού. Υπάρχει κίνδυνος ατομικών ζημιών μέσω ηλεκτροπληξίας.



Μην αναρροφάτε νερό από φυσικές συσσωρεύσεις. Υπάρχει κίνδυνος ρύπων μέσω καθαριστικών μέσων από επιστροφή απόπλυσης.

## Η εγκατάσταση



Σύμφωνα με τις ισχύουσες διατάξεις δεν επιτρέπεται να χρησιμοποιηθεί η συσκευή καθαρισμού υψηλής πίεσης ποτέ χωρίς διαχωριστικό συστήματος στο δίκτυο πόσιμου νερού. Να χρησιμοποιείται κατάλληλο διαχωριστικό συστήματος σύμφωνα με EN 12729 τύπου BA.

Το νερό που περνάει από έναν διαχωριστή συστήματος δεν θεωρείται πλέον ως πόσιμο νερό.

Θα βρείτε διαχωριστικό συστήματος στα ειδικά καταστήματα.

Ένας διαχωριστής συστήματος (αναστολέας επιστροφής ροής) εμποδίζει την επιστροφή ροής νερού και απορρυπαντικού στον αγωγό πόσιμου νερού.

- Για την παροχή του νερού χρησιμοποιήστε ένα κοινό λάστιχο νερού και προσέξτε να έχει αρκετό μήκος.
- Χρησιμοποιείτε τη συσκευή σε μια σύνδεση νερού οικιακής χρήσης με ισχύ παροχής τουλάχιστον 450 λ./ώρα.
- Μπορείτε να χρησιμοποιείτε τη συσκευή και ανεξάρτητα από την παροχή νερού (για παράδειγμα βαρέλι βρόχι-

## Συναρμολόγηση

1. Τραβήξτε προς τα επάνω τη λαβή (1) μέχρι τον αναστολέα.
2. Συνδέστε με εισαγωγή και περιστροφή τον σωλήνα ψεκασμού (16) με το πιστόλι ψεκασμού (1).
3. Συνδέστε τον σωλήνα πρώτα στην παροχή νερού και αφήστε να εξέλθει το νερό χωρίς φυσαλλίδες από την άλλη άκρη του σωλήνα, έτσι ώστε να γίνει αερισμός του σωλήνα. Κλείστε τη βρύση.
4. Συνδέστε τον εύκαμπτο σωλήνα τροφοδοσίας με τη βοήθεια του ταχυσύνδεσμου προσαρμογέα εύκαμπτου σωλήνα κήπου (25) στο ρακόρ της διάταξης παροχής νερού (13), καθώς και στη διάταξη παροχής νερού (14) της συσκευής. Να χρησιμοποιείτε πάντα μία σήτα και να την καθαρίζετε όταν χρειαστεί.
5. Συνδέστε με εισαγωγή και περιστροφή τον σωλήνα ψεκασμού (20) με το πιστόλι ψεκασμού (16).
6. Μόλις τοποθετηθεί ο σωλήνας εκτόξευσης (20), συνδέστε κατ' επιλογή τη φρέζα λυμάτων τούρμπο (24) ή το στάνταρ ακροφύσιο Vario (18) βιδώνοντας με τον σωλήνα εκτόξευσης (20).

7. Το δοχείο με μπεκ (9) που περιέχει το καθαριστικό μέσο συνδέεται απευθείας με το ψεκαστικό πιστόλι (16) με βίδωμα επάνω του. Εάν χρησιμοποιείτε το δοχείο καθαριστικού μέσου με μπεκ πρέπει μόνο να γεμίσετε καθαριστικό στο δοχείο. Ακολουθεί αυτόματη αναρρόφηση.



Με περιστροφή του άκρου του μπεκ προς τα αριστερά μπορείτε να μεγαλώσετε το πλάτος της ακτίνας. Με περιστροφή του άκρου του μπεκ προς τα δεξιά μπορείτε να μειώσετε το πλάτος της ακτίνας.



Οι ρόλοι της μονάδας, χρησιμοποιήστε τη λαβή (1) μόνο σε συνδυασμό με τους τροχούς (12). Να σηκώνετε και να μεταφέρετε τη μονάδα χρησιμοποιώντας τη λαβή μεταφοράς.

## Σύνδεση με το δίκτυο

Η συσκευή καθαρισμού υψηλής πίεσης που αγοράσατε διαθέτει ήδη ένα βύσμα δικτύου. Η συσκευή προορίζεται για σύνδεση σε πρίζα σούκο με διακόπτη ασφαλείας (FI) 230V ~ 50 Hz.



Να θέτετε τη συσκευή σε λειτουργία μόνο αφού προσέξετε τις προαναφερθείσες υποδείξεις.

1. Σιγουρευθείτε πως η συσκευή καθαρισμού υψηλής πίεσης έχει απενεργοποιηθεί με το διακόπτη ενεργοποίησης / απενεργοποίησης (7).
2. Βάλτε το φως στην πρίζα.

## Διακοπή



**Λάβετε υπόψη σας τη δύναμη ανάκρουσης της εξερχόμενης ακτίνας νερού. Φροντίστε να στέκεστε σε σταθερό σημείο και κρατάτε γερά το πιστόλι ψεκα-**

**σμού. Διαφορετικά δεν αποκλείεται να τραυματίσετε τον εαυτό σας ή και άλλα άτομα.**



Μη λειτουργείτε τη συσκευή καθαρισμού υψηλής πίεσης με κλειστή τη βρύση του νερού. Μία στεγνή λειτουργία θα προκαλέσει ζημιά της συσκευής.

1. Ανοίξτε τελείως τη βρύση νερού
2. Ενεργοποιήστε τη συσκευή καθαρισμού υψηλής πίεσης με τον διακόπτη ενεργοποίησης / απενεργοποίησης (7). Να ενεργοποιείτε τον καθαριστήρα υψηλής πίεσης μόνο αφού συνδέσετε όλους τους αγωγούς του νερού και εφόσον είναι όλοι στεγανοί.  
Ο κινητήρας παίρνει μπροστά όταν δημιουργηθεί η απαιτούμενη πίεση. Αφού δημιουργηθεί η πίεση σβήνει ο κινητήρας.
3. Πιέστε το μοχλό ενεργοποίησης του πιστολιού (16). Το μπεκ λειτουργεί με πίεση και ο κινητήρας παίρνει πάλι μπροστά.  
Εάν αφήσετε ελεύθερο τον μοχλό ενεργοποίησης, σβήνει η συσκευή. Η υψηλή πίεση παραμένει στο σύστημα.

- Ο ατσάλινος σωλήνας με το μπεκ ψηλής πίεσης (24) είναι χάρη στην περιστρεφόμενη ακτίνα νερού ιδιαίτερα κατάλληλος για εργασία με χαμηλή κατανάλωση νερού.
- Ο ατσάλινος σωλήνας με το μπεκ επίπδης ακτίνας (5) είναι χάρη στην επίπδη ακτίνα ιδιαίτερα κατάλληλος για καθαρισμό επιφανειών.  
Με περιστροφή του άκρου του μπεκ προς τα αριστερά μπορείτε να μειώσετε το πλάτος της ακτίνας. Με περιστροφή του άκρου του μπεκ προς τα δεξιά μπορείτε να μεγαλώσετε το πλάτος της ακτίνας.
- Η περιστρεφόμενη βούρτσα πλυσίματος (24) χρησιμοποιείται γενικά χωρίς συμπίεση. Η λειτουργία καθαρισμού προέρχεται



από το περιστροφική κίνηση και τη ροή του νερού. Αν δεν υπάρχει ροή νερού, η βούρτσα πλύσης δεν περιστρέφεται.



**Σε περίπτωση διαρροής στο σύστημα νερού, απενεργοποιήστε αμέσως τη συσκευή με τον διακόπτη ενεργοποίησης/απενεργοποίησης (7) και διακόψτε την παροχή ρεύματος. Κίνδυνος ηλεκτροπληξίας. Αρχίστε και πάλι με τις συνδέσεις του νερού από το εδάφιο 2 και πέρα (βλ. «Η εγκατάσταση / Συναρμολόγηση»).**



**Εάν υπάρχει ακόμη αέρας στη συσκευή, ακολουθήστε τα εξής βήματα:**

**Εξαερισμός του σωλήνα σύνδεσης:**

1. Αφαιρέστε τον ταχυσύνδεσμο προσαρμογέα εύκαμπτου σωλήνα κήπου (25) από το ρακόρ της διάταξης παροχής νερού (13) και ανοίξτε τη βρύση μέχρι να εξέρχεται νερό χωρίς φυσαλίδες.
2. Κλείστε τη βρύση.
3. Συνδέστε τον σωλήνα με τη βοήθεια του ταχυσύνδεσμου για τον αντάπτορα σωλήνα κήπου (25) με τη σύνδεση παροχής νερού (13) στη συσκευή.
4. Ανοίξτε τελείως την παροχή νερού

**Εξαερισμός της συσκευής:**

5. Ανάψτε τον διακόπτη ON/OFF (7) μέχρι να μην υπάρχει πίεση.
6. Σβήστε τον διακόπτη ON/OFF (7).
7. Πιέστε το μοχλό ενεργοποίησης του ψεκαστικού πιστολιού (16) μέχρι να απαλειφθεί η πίεση.
8. Να επαναλάβετε τη διαδικασία 5. έως 7. μέχρι να μην υπάρχει πλέον αέρας στη συσκευή.



Μπορείτε κατ' επιλογή να ασφαλίσετε ή απασφαλίσετε τον μοχλό ενεργοποίησης (2) του πιστολιού ψεκασμού (16) μέσω πίεσης του κουμπιού ασφάλισης (22).

**Με κλειδωμά του μοχλού ενεργοποίησης αποφεύγετε μία αθέλγητη έναρξη λειτουργίας της συσκευής.**

## Διακοπή λειτουργίας

- Αφήστε ελεύθερο τον μοχλό του πιστολιού (16).
- Σε περίπτωση μεγαλύτερων διαλειμμάτων εργασίας να απενεργοποιείτε τον διακόπτη ενεργοποίησης/απενεργοποίησης (7).



**Εάν πέσει η συσκευή, απενεργοποιήστε αμέσως τη συσκευή με τον διακόπτη ενεργοποίησης/απενεργοποίησης (7) και διακόψτε την παροχή ρεύματος. Κίνδυνος ηλεκτροπληξίας. Τώρα επαναστήστε τη συσκευή σε όρθια θέση. Για δική σας ασφάλεια περιμένετε περ. πέντε λεπτά μέχρι να συνδέσετε τη συσκευή με το ρεύμα.**

## Τερματισμός λειτουργίας

1. Μετά από εργασία με καθαριστικά, να ξεπλύνετε το σύστημα με καθαρό νερό.
2. Αφήστε ελεύθερο το μοχλό στο πιστόλι ψεκασμού (16).
3. Απενεργοποιήστε τη συσκευή ψεκασμού υψηλής πίεσης με τον διακόπτη ενεργοποίησης / απενεργοποίησης (7). Βγάλτε το βύσμα από την πρίζα.
4. Κλείστε τη βρύση του νερού.
5. Διακόψτε την παροχή νερού προς τη συσκευή καθαρισμού υψηλής πίεσης.
6. Τραβήξτε το μοχλό του πιστολιού ψεκασμού (16), για να εκκενωθεί η πίεση στο σύστημα.

## Καθαρισμός / Συντήρηση



Πριν από οποιαδήποτε εργασία συντήρησης βγάζετε το κορδόνι γραμμής. Υφίσταται κίνδυνος ηλεκτροπληξίας ή τραυματισμού από κινούμενα τμήματα.

### Καθαρισμός



**Μη πλένετε τη συσκευή με νερό και μη την καθαρίζετε κάτω από πόσιμο νερό. Υφίσταται κίνδυνος ηλεκτροπληξίας και βλάβης της συσκευής.**

**Να διατηρείτε τη συσκευή πάντα καθαρή. Μη χρησιμοποιείτε καθαριστικά ή διαλύτες.**

- Να διατηρείτε τις σχισμές αέρα πάντα καθαρές και ελεύθερες.
- Να καθαρίζετε τη συσκευή με μία μαλακιά βούρτσα ή με ένα ελαφρά νωπό πανί.
- Σε περίπτωση που το ακροφύσιο vario του βασικού εξοπλισμού (18) είναι λερωμένο ή βουλωμένο, μπορείτε να απομακρύνετε τα ξένα σώματα από το ακροφύσιο με τη βελόνα καθαρισμού ακροφυσίων (19). Τραβήξτε την κεφαλή του ακροφυσίου προς τα μπροστά ώστε να μεταβείτε στη λειτουργία χαμηλής πίεσης. Περιστρέψτε την κεφαλή του ακροφυσίου, ώστε να απομακρύνετε μεταξύ τους τις μεταλλικές πλάκες του ακροφυσίου. Μπορείτε να αποκτήσετε πρόσβαση στο άνοιγμα του σημείου εξαγωγής νερού με τη βελόνα καθαρισμού ακροφυσίων (19). Ξεπλύνετε το ακροφύσιο vario του βασικού εξοπλισμού με νερό ώστε να απομακρυνθούν τα ξένα σώματα.

### Συντήρηση

Η συσκευή καθαρισμού υψηλής πίεσης δεν χρειάζεται συντήρηση.



**Αναθέστε τις εργασίες που δεν περιγράφονται στις οδηγίες αυτών στο Κέντρο Σέρβις της εταιρίας μας. Χρησιμοποιείτε μόνο αυθεντικά εξαρτήματα.**

### Φύλαξη

- Αδειάστε τη συσκευή καθαρισμού με υψηλή πίεση τελείως από το νερό. διακόψτε την παροχή νερού. Ενεργοποιήστε τη συσκευή καθαρισμού υψηλής πίεσης με τον διακόπτη ενεργοποίησης/απενεργοποίησης (7) για το ανώτερο 1 λεπτό, μέχρι να μην εξέρχεται πλέον νερό από τη σύνδεση ψηλής πίεσης στην πλευρά της συσκευής. Απενεργοποιήστε τη συσκευή.
- Αποθέστε όλα τα εξαρτήματα (2/18/24) σε όρθια θέση με την πλευρά σύνδεσης να είναι στραμμένη προς τα κάτω.
- Η συσκευή καθαρισμού υψηλής πίεσης και τα εξαρτήματα καταστρέφονται από παγετό, εάν δεν έχει εκκνωθεί τελείως το νερό.
- Να φυλάγετε τη συσκευή καθαρισμού υψηλής πίεσης και τα εξαρτήματα σε χώρο με θερμοκρασία πάνω από το μηδέν.

### Απόσυρση/Προστασία περιβάλλοντος

Αποσύρετε συσκευή, εξαρτήματα και συσκευασία με οικολογικό τρόπο ανακύκλωσης.



Οι συσκευές δεν επιτρέπεται να καταλήγουν στα οικιακά απορρίμματα.

Αποσύρετε τη συσκευή σε κατάλληλη υπηρεσία ανακύκλωσης. Τα χρησιμοποιηθέντα συνθετικά υλικά και μεταλλικά εξαρτήματα διαχωρίζονται και μπορεί να γίνει επανεκμετάλλευσή τους. Για πληροφορίες απευθυνθείτε στο Κέντρο Σέρβις.

## Δυσλειτουργίες - Αιτίες – Λύση

Πρόβλημα	Ενδεχόμενη αιτία	Αποκατάσταση
Μεγάλες διακυμάνσεις πίεσης	ακροφύσιο vario του βασικού εξοπλισμού (18) είναι λερωμένο	Πλύνετε το ακροφύσιο vario του βασικού εξοπλισμού (18) με νερό. Εφόσον απαιτείται, καθαρίστε την οπή του ακροφυσίου με μια βελόνα (βλέπε κεφάλαιο «Καθαρισμός»).
	ακροφύσιο vario του βασικού εξοπλισμού (18) βουλωμένο	Αφαιρέστε τα ακροφύσια (18) και βεβαιωθείτε ότι η εξαγωγή νερού του πιστολιού ψεκασμού (16) πραγματοποιείται χωρίς εμπόδια. Συνεπώς, η συσκευή λειτουργεί χωρίς προβλήματα. Κατά κανόνα, η φρέζα λυμάτων-turbo (24) και η περιστρεφόμενη βούρτσα πλύσης (2) δεν βουλώνουν.
Δεν λειτουργεί η συσκευή	Απενεργοποιημένος διακόπτης ενεργοποίησης/απενεργοποίησης (7)	Έλεγχος θέσης διακόπτη ενεργοποίησης / απενεργοποίησης (7)
	Ελαττωματικό καλώδιο σύνδεσης με το δίκτυο	Απενεργοποιήστε τη συσκευή και διακόψτε την παροχή ρεύματος. Έλεγχος καλωδίου σύνδεσης με το δίκτυο για ενδεχόμενες βλάβες. Ενδεχομένως να αντικατασταθεί το καλώδιο από ειδικευμένο τεχνίτη.
	Ελαττωματική τροφοδοσία τάσης	Έλεγχος της ηλεκτρικής εγκατάστασης για συμφωνία με τα στοιχεία στην ετικέτα της συσκευής
Η συσκευή δεν έχει πίεση	Εγκλωβισμένος αέρας στη συσκευή καθαρισμού με υψηλή πίεση	Ενεργοποιήστε τη συσκευή με το πιστόλι ψεκασμού και χωρίς μπεκ, μέχρι να εξέλθει από την έξοδο ψηλής πίεσης νερό χωρίς αεροφυσαλίδες.
	Ελάτπωση πίεσης στον αγωγό	Έλεγχος της τροφοδοσίας τάσης
Διαρροή στο σύστημα νερού	Δεν έχει γίνει σωστή σύνδεση	Απενεργοποιήστε τη συσκευή και διακόψτε την παροχή ρεύματος. Συνδέστε τη συσκευή με τους αγωγούς παροχής νερού (βλ. „Θέση σε λειτουργία-Εγκατάσταση“)
	Διαρροή στη σύνδεση παροχής νερού (14)	Απενεργοποιήστε τη συσκευή και διακόψτε την παροχή ρεύματος. Αντικαταστήστε τη σύνδεση νερού (14) και τον στεγανοδακτύλιο συμπερ. και του στεγανοδακτύλιου (βλ. „Ανταλλακτικά“)

## Παραγγελία ανταλλακτικών

Ανταλλακτικά και αξεσουάρ μπορείτε να βρείτε στη σελίδα  
[www.grizzly-service.eu](http://www.grizzly-service.eu)

Εάν δεν έχετε Internet, απευθυνθείτε τηλεφωνικά στο Κέντρο Σέρβις (βλέπε « Service-Center » στη σελίδα 70). Να έχετε πρόχειρους τους αριθμούς παραγγελίας που αναφέρονται πιο κάτω.

<b>A</b>	<b>Αρ. Χαρακτηρισμός.....</b>	<b>Αρ. είδους</b>
16	Πιστόλι ψεκασμού.....	91104618
5	Σωλήνας ψηλής πίεσης .....	91104617
25	Ταχζύνδεσμος παροχής νερού .....	91097401
20	Σωλήνας υδροριπής.....	91104619
24	Ατσάλινος σωλήνας με μπεκ ψηλής πίεσης .....	91104615
18	Ατσάλινος σωλήνας με μπεκ επίπεδης ακτίνας.....	91104616
9	Δοχείο καθαριστικού μέσου με μπεκ.....	91103756
2	Περιστρεφόμενη βούρτσα.....	91103750
14	Σύνδεση νερού με σίτα .....	91103746
29	Καθαριστικό .....	30990010

## Εγγύηση

Αξιότιμη πελάτισσα, αξιότιμε πελάτη, για τη συσκευή αυτή σας προσφέρουμε εγγύηση 3 ετών από την ημερομηνία της αγοράς. Σε περίπτωση ελαττωμάτων αυτού του προϊόντος, έχετε απέναντι του πωλητή τα νόμιμα δικαιώματα. Αυτά τα νόμιμα δικαιώματα δεν περιορίζονται από την επακόλουθη εγγύησή μας.

### Όροι εγγύησης

Η προθεσμία της εγγύησης αρχίζει από την ημερομηνία της αγοράς. Παρακαλούμε να φυλάξετε καλά την απόδειξη αγοράς. Θα σας χρειαστεί εάν θελήσετε να αποδείξετε την ημερομηνία και την αγορά της συσκευής. Εάν παρουσιαστεί ελάττωμα υλικού ή κατασκευής στο προϊόν αυτό εντός τριών ετών από την ημερομηνία αγοράς, θα σας επισκευάσουμε ή θα σας αντικαταστήσουμε δωρεάν το προϊόν αυτό, με δική μας επιλογή. Αυτή η παροχή εγγύησης προϋποθέτει πωλς εντός της τριετούς προθεσμίας θα μας προσκομιστεί η ελαττωματική συσκευή και η απόδειξη αγοράς και μία γραπτή περιγραφή του ελαττώματος και της ημερομηνίας που πρωτοπαρουσιάστηκε.

Εάν το ελάττωμα καλύπτεται από την εγγύησή μας, θα σας επιστραφεί ή το επισκευασμένο ή ένα νέο προϊόν. Με την αντικατάσταση της συσκευής ξεκινάει μια νέα χρονική περίοδος εγγύησης. Με την επισκευή της συσκευής δεν ξεκινάει νέα χρονική περίοδος εγγύησης.

### Διάρκεια εγγύησης και νόμιμες αξιώσεις για ελαττώματα

Η διάρκεια της εγγύησης δεν επεκτείνεται από την παροχή εγγύησης. Αυτό ισχύει και για αντικαταστημένα και επισκευασμένα εξαρτήματα. Ενδεχόμενα ελαττώματα που διαπιστώνονται κατά την αγορά, πρέπει να δηλωθούν αμέσως μετά το ξεπακετάρισμα. Για όλες τις επισκευές που καθίστανται απαραίτητες μετά τη λήξη της εγγύησης επιβαρύνεστε με τις σχετικές δαπάνες.

### Έκταση της εγγύησης

Η συσκευή κατασκευάστηκε βάσει αυστηρών κριτηρίων ποιότητας και ελέγχθηκε ευσυνειδητά πριν την παράδοσή της.

Η εγγύηση ισχύει για ελαττώματα στο υλικό ή στην κατασκευή. Αυτή η εγγύηση δεν συμπεριλαμβάνει τμήματα του προϊόντος που υφίστανται κοινή φθορά και θεωρούνται ως αναλώσιμα (π.χ. φίλτρα ή ένθετα εργαλεία) ή εύθραυστα τμήματα του προϊόντος (π.χ. διακόπτες, μπαταρίες ή γυάλινα τμήματα). Αυτή η εγγύηση εκπίπτει σε περίπτωση που η συσκευή υπέστη βλάβη, δεν χρησιμοποιήθηκε ή δεν συντηρήθηκε σωστά. Για σωστή χρήση του προϊόντος πρέπει να ακολουθούνται όλες οι υποδείξεις που αναφέρονται στις οδηγίες χρήσης. Να αποφεύγονται οπωσδήποτε οι χρήσεις και πράξεις που δεν συνιστώνται στις Οδηγίες χρήσης ή για τις οποίες ισχύουν ειδικές προειδοποιήσεις. Το προϊόν προορίζεται μόνο για ιδιωτική και όχι για επαγγελματική χρήση. Σε περίπτωση καταχρηστικού και λάθους χειρισμού, άσκησης βίας και επεμβάσεων που δεν εκτελούνται από συμβεβλημένο συνεργείο μας, εκπίπτει η εγγύηση.

### Διακανονισμός σε περίπτωση εγγύησης

Προς εξασφάλιση ταχείας επεξεργασίας παρακαλούμε να ακολουθήσετε τις επόμενες υποδείξεις:

- Για όλα τα αιτήματα να έχετε πρόχειρα την απόδειξη αγοράς και τον αριθμό προϊόντος (IAN 305729) ως αποδεικτικό στοιχείο για την αγορά.
- Τον αριθμό προϊόντος θα τον βρείτε στην ετικέτα στοιχείων της συσκευής, σε χαραγμένη σημείωση στο προϊόν, στο εξώφυλλο των Οδηγιών χρήσης (κάτω αριστερά) ή σαν αυτοκόλλητο στην πίσω ή κάτω πλευρά.
- Εάν παρουσιαστούν σφάλματα λειτουργίας ή άλλα ελαττώματα, επικοινωνήστε πρώτα με το πιο κάτω αναφερόμενο τμήμα εξυπηρέτησης πελατών **τηλεφωνικά** ή με **e-mail**. Εκεί θα σας δοθούν

περισσότερες πληροφορίες για τον διακανονισμό.

- Ένα ως ελαττωματικό καταχωρημένο προϊόν μπορείτε, μετά από συνεννόηση με το τμήμα μας εξυπηρέτησης πελατών, να το στείλετε, με δική μας επιβάρυνση με τα ταχυδρομικά, επισυνάπτοντας την απόδειξη αγοράς και στοιχεία για το ελάττωμα και την ημερομηνία που παρουσιάστηκε, στη διεύθυνση του σέρβις μας που σας κοινοποιήθηκε. Προς αποφυγή προβλημάτων παραλαβής και πρόσθετων δαπανών, παρακαλούμε να χρησιμοποιήσετε μόνο τη διεύθυνση που σας κοινοποιήθηκε. Σιγουρευτείτε πως η αποστολή δεν έγινε χωρίς πληρωμή των ταχυδρομικών τελών, σαν ογκώδες αντικείμενο, σαν εξπρές, ή με άλλο ειδικό τρόπο. Στείλτε τη συσκευή μαζί με όλα τα αξεσουάρ που σας παραδόθηκαν κατά την αγορά και φροντίστε για ασφαλή συσκευασία.

## Σέρβις επισκευής

Επισκευές που δεν καλύπτονται από την εγγύηση μπορούν να εκτελεστούν από το υποκατάστημά μας για σέρβις έναντι πληρωμής. Το υποκατάστημα σέρβις θα σας υποβάλει προϋπολογισμό εξόδων.

Μπορούμε να αναλάβουμε την επεξεργασία συσκευών που μας απεστάλησαν καλά συσκευασμένες και με πληρωμένα ταχυδρομικά τέλη.

**Προσοχή:** Παρακαλούμε να στείλετε τη συσκευή σας στο υποκατάστημά μας για σέρβις, καλά καθαρισμένη και με την σχετική υπόδειξη για το ελάττωμα.

Οι συσκευές που στέλνονται χωρίς να έχουν πληρωθεί τα ταχυδρομικά τέλη - με εξπρές, σαν ογκώδη αντικείμενα, ή με άλλο ειδικό τρόπο - δεν θα γίνονται δεκτές.

Την απόρριψη των ελαττωματικών σας συσκευών που μας στέλνετε την αναλαμβάνουμε δωρεάν.

## Service-Center



**Σέρβις Ελλάδα**

Tel.: 801 5000 019

(0,03 EUR/Min.)

E-Mail: [grizzly@lidl.gr](mailto:grizzly@lidl.gr)

**IAN 305729**

## Εισαγωγέας

Παρακαλούμε να λάβετε υπόψη σας πως η ακόλουθη διεύθυνση δεν είναι η διεύθυνση για σέρβις. Επικοινωνήστε πρώτα με το πιο πάνω αναφερόμενο κέντρο εξυπηρέτησης πελατών.

### **Grizzly Tools GmbH & Co. KG**

Stockstädter Straße 20

63762 Grobostheim

Γερμανία

[www.grizzly-service.eu](http://www.grizzly-service.eu)

## Inhalt

<b>Einleitung</b> .....	<b>71</b>
<b>Bestimmungsgemäße Verwendung</b> .....	<b>71</b>
<b>Allgemeine Beschreibung</b> .....	<b>72</b>
Lieferumfang .....	72
Funktionsbeschreibung .....	72
Übersicht .....	72
<b>Technische Daten</b> .....	<b>73</b>
<b>Sicherheitshinweise</b> .....	<b>73</b>
Bildzeichen auf dem Gerät .....	73
Bildzeichen auf der Reinigungsmittelflasche .....	74
Bildzeichen in der Anleitung .....	74
Allgemeine Sicherheitshinweise .....	74
<b>Inbetriebnahme</b> .....	<b>77</b>
Aufstellen .....	77
Netzanschluss .....	78
Betrieb .....	78
Betrieb unterbrechen .....	79
Betrieb beenden .....	79
Verwendung von Reinigungsmitteln ..	80
<b>Reinigung und Wartung</b> .....	<b>80</b>
Reinigung .....	80
Wartung .....	80
<b>Lagerung</b> .....	<b>80</b>
<b>Entsorgung/Umweltschutz</b> .....	<b>81</b>
<b>Garantie</b> .....	<b>81</b>
<b>Reparatur-Service</b> .....	<b>82</b>
<b>Service-Center</b> .....	<b>82</b>
<b>Importeur</b> .....	<b>82</b>
<b>Ersatzteile / Zubehör</b> .....	<b>83</b>
<b>Fehlersuche</b> .....	<b>84</b>
<b>Original EG-Konformitäts- erklärung</b> .....	<b>93</b>

## Einleitung

Herzlichen Glückwunsch zum Kauf Ihres neuen Gerätes. Sie haben sich damit für ein hochwertiges Produkt entschieden. Dieses Gerät wurde während der Produktion auf Qualität geprüft und einer Endkontrolle unterzogen. Die Funktionsfähigkeit Ihres Gerätes ist somit sichergestellt. Es ist nicht auszuschließen, dass sich in Einzelfällen am oder im Gerät, bzw. in Schlauchleitungen Restmengen von Wasser oder Schmierstoffen befinden. Dies ist kein Mangel oder Defekt und kein Grund zur Besorgnis.



Die Betriebsanleitung ist Bestandteil dieses Produkts. Sie enthält wichtige Hinweise für Sicherheit, Gebrauch und Entsorgung. Machen Sie sich vor der Benutzung des Produkts mit allen Bedien- und Sicherheitshinweisen vertraut. Benutzen Sie das Produkt nur wie beschrieben und für die angegebenen Einsatzbereiche. Bewahren Sie die Anleitung gut auf und händigen Sie alle Unterlagen bei Weitergabe des Produkts an Dritte mit aus.

## Bestimmungsgemäße Verwendung

Verwenden Sie diesen Hochdruckreiniger ausschließlich für den Privathaushalt:

- zum Reinigen von Maschinen, Fahrzeugen, Bauwerken, Werkzeugen, Fassaden, Terrassen, Gartengeräten usw. mit Hochdruckwasserstrahl.
- mit original Zubehörteilen und Ersatzteilen.
- unter Beachtung der Herstellerangaben des zu reinigenden Objektes.
- für empfindliche und lackierte Oberflächen (z.B. Autolack) ist die rotierende Waschbürste grundsätzlich nicht geeignet.

## Allgemeine Beschreibung

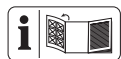

Die Abbildung der wichtigsten Funktionsteile finden Sie auf der Ausklappseite.

## Lieferumfang

Packen Sie das Gerät aus und überprüfen Sie den Lieferumfang:

- Hochdruckreiniger mit Netzanschlussleitung
- Schnellanschluss für die Wasserversorgung
- Spritzpistole
- Turbo-Schmutzfräse
- Standard-Vario-Düse
- Rotierende Waschbürste
- Düsenreinigungsnadel
- Schaumdüse mit Reinigungsmittelflasche
- 0,5 l Reinigungsmittel
- Betriebsanleitung

Entsorgen Sie das Verpackungsmaterial ordnungsgemäß.

## Funktionsbeschreibung

Der Hochdruckreiniger reinigt mit Hilfe eines Wasserstrahls.

Bei Bedarf ist er auch mit Zusatz von Reinigungsmitteln zu betreiben.

Die Funktion der Bedienteile entnehmen Sie bitte den nachfolgenden Beschreibungen.

Beachten Sie die Sicherheitshinweise.

## Übersicht

- |          |    |  |
|----------|----|--|
| <b>A</b> | 1  | Bügelgriff                                 |
|          | 2  | Rotierende Waschbürste                     |
|          | 3  | Fixierungsknopf                            |
|          | 4  | Schlauchtrommel                            |
|          | 5  | Hochdruckschlauch auf Schlauchtrommel      |
|          | 6  | Kurbel für Schlauchtrommel                 |
|          | 7  | Ein-/Ausschalter                           |
|          | 8  | Regulierungsknopf                          |
|          | 9  | Schaumdüse mit Reinigungsmittelflasche     |
|          | 10 | Halterung für Netzanschlussleitung         |
|          | 11 | Netzanschlussleitung                       |
|          | 12 | Räder                                      |
|          | 13 | Kupplung Wasseranschluss mit Siebeinsatz   |
|          | 14 | Wasseranschluss                            |
|          | 15 | Halter für Spritzpistole                   |
|          | 16 | Spritzpistole                              |
|          | 17 | Halter für Düsen (nicht sichtbar)          |
|          | 18 | Standard-Vario-Düse                        |
|          | 19 | Düsenreinigungsnadel (nicht sichtbar)      |
|          | 20 | Strahlrohr                                 |
|          | 21 | Einschalthebel                             |
|          | 22 | Verriegelunghebel                          |
|          | 23 | Verriegelung                               |
|          | 24 | Turbo-Schmutzfräse                         |
|          | 25 | Schnellanschluss mit Gartenschlauchadapter |
|          | 26 | Hochdruckanschluss                         |
|          | 27 | Entriegelungsknopf                         |
|          | 28 | Hochdruckanschluss Pistolenseite           |
|          | 29 | Reinigungsmittel                           |
| <b>B</b> | 16 | Spritzpistole                              |
|          | 21 | Einschalthebel                             |
|          | 22 | Verriegelungsknopf                         |



## Technische Daten

### Hochdruckreiniger .....PHD 150 G4

Nenneingangsspannung ... 230 V~, 50 Hz  
 Leistungsaufnahme ..... 2100 W  
 Länge Netzanschlussleitung ..... 5 m  
 Länge Hochdruckschlauch ..... 10 m  
 Gewicht ..... 11,4 kg  
 Schutzklasse .....  II  
 Schutzart ..... IPX5  
 Bemessungsdruck/Arbeitsdruck (p) ... 11 MPa  
 Max. zulässiger Druck (p max) .... 15 MPa  
 Max. Zulaufdruck (p in max) ..... 0,8 MPa  
 Max. Zulauftemperatur (T in max).... 40 °C  
 Bemessungsdurchflussmenge (Q)... 5,5 l/min  
 Max. Bemessungsdurchflussmenge  
 (Q max) ..... 7,5 l/min  
 Schalldruckpegel  
 ( $L_{pA}$ ) ..... 77 dB(A);  $K_{pA} = 3$  dB  
 Schalleistungspegel, ( $L_{WA}$ )  
 gemessen .... 89,88 dB(A);  $K_{WA} = 2,24$  dB  
 garantiert ..... 92 dB(A)  
 Vibration ( $a_{ri}$ ) ... < 2,5 m/s<sup>2</sup>; K= 0,15 m/s<sup>2</sup>

Die Werte für Schall und Vibration wurden gemäß EN 60335-2-79:2012 ermittelt.

Dieses Gerät ist für den Betrieb an einem Stromversorgungsnetz mit einer Systemimpedanz  $Z_{max}$  am Übergabepunkt (Hausanschluss) von maximal 0,385 Ohm vorgesehen.

Der Anwender hat sicherzustellen, dass das Gerät nur an einem Stromversorgungsnetz betrieben wird, das diese Anforderung erfüllt. Wenn nötig, kann die Systemimpedanz beim lokalen Energieversorgungsunternehmen erfragt werden.

Technische und optische Veränderungen können im Zuge der Weiterentwicklung ohne Ankündigung vorgenommen werden. Alle Maße, Hinweise und Angaben dieser Betriebsanleitung sind deshalb ohne Gewähr. Rechtsansprüche, die aufgrund der Betriebsanleitung gestellt werden, können daher nicht geltend gemacht werden.

Der angegebene Schwingungsemissionswert ist nach einem genormten Prüfverfahren gemessen worden und kann zum Vergleich eines Elektrowerkzeugs mit einem anderen verwendet werden.

Der angegebene Schwingungsemissionswert kann auch zu einer einleitenden Einschätzung der Aussetzung verwendet werden.



### Warnung:

Der Schwingungsemissionswert kann sich während der tatsächlichen Benutzung des Elektrowerkzeugs von dem Angabewert unterscheiden, abhängig von der Art und Weise, in der das Elektrowerkzeug verwendet wird. Versuchen Sie, die Belastung durch Vibrationen so gering wie möglich zu halten. Beispielhafte Maßnahmen zur Verringerung der Vibrationsbelastung sind das Tragen von Handschuhen beim Gebrauch des Werkzeugs und die Begrenzung der Arbeitszeit. Dabei sind alle Anteile des Betriebszyklus zu berücksichtigen (beispielsweise Zeiten, in denen das Elektrowerkzeug abgeschaltet ist, und solche, in denen es zwar eingeschaltet ist, aber ohne Belastung läuft).

## Sicherheitshinweise

Dieser Abschnitt behandelt die grundlegenden Sicherheitsvorschriften bei der Arbeit mit dem Hochdruckreiniger.

### Bildzeichen auf dem Gerät



Achtung!



Machen Sie sich vor der Arbeit mit allen Bedienelementen gut vertraut, insbesondere mit Funktionen und Wirkungsweisen. Fragen Sie ggf. eine Fachkraft.

Lesen und beachten Sie die zum Gerät gehörende Betriebsanleitung!



Achtung! Ziehen Sie bei Beschädigung oder Durchschneiden der Netzanschlussleitung sofort den Stecker aus der Steckdose. Ebenso beim Anschließen an die Wasserzufuhr oder beim Versuch Undichtigkeiten zu beseitigen ist der Stecker zu ziehen.



Gerät, das nicht zum Anschluss an die Trinkwasserversorgungsanlage geeignet ist.



Schutzklasse II (Doppelisolierung)



Elektrogeräte gehören nicht in den Hausmüll.



Hochdruckreiniger können bei unsachgemäßem Gebrauch gefährlich sein. Der Strahl darf nicht auf Personen, Tiere, aktive elektrische Ausrüstung oder das Gerät selbst gerichtet werden.



Betreiben Sie das Gerät nur in stehender, niemals in liegender Position.



Angabe des Schallleistungspegels  $L_{WA}$  in dB.

## Bildzeichen auf der Reinigungsmittelflasche



Achtung! Ätzend! Reizend! Kann zu starken Hautätzungen und Augenschäden führen.

## Bildzeichen in der Anleitung



**Gefahrenzeichen (anstelle des Ausrufungszeichens kann die Gefahr erläutert sein) mit Angaben zur Verhütung von Personen- oder Sachschäden.**



Gebotszeichen (anstelle des Ausrufungszeichens kann das Gebot erläutert sein) mit Angaben zur Verhütung von Schäden.



Hinweiszeichen mit Informationen zum besseren Umgang mit dem Gerät.

## Allgemeine Sicherheitshinweise

- Das Gerät darf nicht von Kindern verwendet werden. Kinder sollten beaufsichtigt werden, um sicherzustellen, dass sie nicht mit dem Gerät spielen.
- Das Gerät kann von Personen mit verringerten physischen, sensorischen oder mentalen Fähigkeiten oder Mangel an Erfahrung und Wissen, benutzt werden, wenn sie beaufsichtigt oder bezüglich des sicheren Gebrauchs des Gerätes unterwiesen wurden und die daraus resultierenden Gefahren verstehen.
- Personen, die mit der Betriebsanleitung nicht vertraut sind, dürfen das Gerät nicht benutzen.
- Hochdruckreiniger dürfen nicht von nicht unterwiesenen Personen betrieben werden.
- Bei Auftreten einer Störung oder eines Defektes während des Betriebes ist das Gerät

sofort auszuschalten und der Netzstecker zu ziehen. Anschließend lesen Sie die Seite 82 der Betriebsanleitung für mögliche Ursachen einer Störung oder kontaktieren Sie unser Service-Center.

## Arbeiten mit dem Gerät



### Vorsicht! So vermeiden Sie Unfälle und Verletzungen:



Hochdruckreiniger können bei unsachgemäßem Gebrauch gefährlich sein. Der Strahl darf nicht auf Personen, Tiere, aktive elektrische Ausrüstung oder das Gerät selbst gerichtet werden.

- Benutzen Sie das Gerät nur stehend und auf einem ebenen und stabilen Untergrund.
- Richten Sie den Strahl nicht auf sich selbst oder andere, um Kleidung oder Schuhwerk zu reinigen.
- Zum Schutz vor zurückspritzendem Wasser oder Schmutz geeignete Schutzkleidung und Schutzbrille tragen.
- Verwenden Sie das Gerät nicht, wenn sich andere Personen in Reichweite befinden, es sei denn, sie tragen Schutzkleidung.
- Ergreifen Sie geeignete Maßnahmen, um Kinder vom laufenden Gerät fernzuhalten.
- Benutzen Sie das Gerät nicht in der Nähe von entzünd-

baren Flüssigkeiten oder Gasen. Bei Nichtbeachtung besteht Brand- oder Explosionsgefahr.

- Versprühen Sie keine brennbaren Flüssigkeiten. Es besteht Explosionsgefahr.
- Wenn Sie mit Reinigungsmittel in Kontakt kommen, spülen Sie mit reichlich reinem Wasser.
- Bewahren Sie das Gerät an einem trockenen Ort und außerhalb der Reichweite von Kindern auf.



### Vorsicht! So vermeiden Sie Geräteschäden und eventuell daraus resultierende Personenschäden:

- Arbeiten Sie nicht mit einem beschädigten, unvollständigen oder ohne die Zustimmung des Herstellers umgebauten Gerät. Lassen Sie vor Inbetriebnahme durch einen Fachmann prüfen, dass die geforderten elektrischen Schutzmaßnahmen vorhanden sind.
- Nehmen Sie das Gerät nicht in Betrieb, wenn die Netzanschlussleitung, der Wasserzulauf oder andere wichtige Teile wie der Hochdruckschlauch oder die Spritzpistole beschädigt bzw. undicht sind.
- Schützen Sie das Gerät vor Frost und Trockenlaufen.
- Hochdruckschläuche, Armaturen und Kupplungen sind wichtig für die Maschinensicherheit. Verwenden Sie nur

vom Hersteller empfohlene Hochdruckschläuche, Armaturen und Kupplungen.

- Verwenden Sie zur Sicherstellung der Maschinensicherheit nur Original-Ersatzteile vom Hersteller oder vom Hersteller freigegebene Ersatzteile.
- Das Öffnen des Gerätes ist nur von einer autorisierten Elektrofachkraft auszuführen. Wenden Sie sich im Reparaturfall immer an unser Service-Center.

## Elektrische Sicherheit:



### **Vorsicht: So vermeiden Sie Unfälle und Verletzungen durch elektrischen Schlag:**

- Bei Verwendung einer Verlängerungsleitung müssen Stecker und Kupplung wasserdicht sein.



Ungeeignete Verlängerungsleitungen können gefährlich sein. Es besteht die Gefahr von Personenschäden durch elektrischen Schlag.

- Schützen Sie die elektrischen Steckverbindungen vor Nässe.
- Bei Überschwemmungsgefahr die Steckverbindungen im überflutungssicheren Bereich anbringen.
- Achten Sie darauf, dass die Netzspannung mit den Angaben des Typenschildes übereinstimmt.
- Der Netzanschluss muss von einem erfahrenen Elektriker

vorgenommen werden und die Anforderungen von IEC 60364-1 erfüllen.

- Elektroanschlüsse müssen in Übereinstimmung mit allen örtlich und national geltenden Vorschriften von einem Elektriker vorgenommen werden
- Schließen Sie das Gerät nur an eine Steckdose mit Fehlerstrom-Schutzeinrichtung (FI-Schalter) mit einem Auslösestrom von nicht mehr als 30 mA an.
- Prüfen Sie vor jedem Gebrauch Gerät, Netzanschlussleitung und Stecker auf Beschädigungen.
- Wenn die Anschlussleitung dieses Gerätes beschädigt wird, muss sie durch den Hersteller oder seinen Kundendienst oder eine ähnlich qualifizierte Person ersetzt werden, um Gefährdungen zu vermeiden.
- Benutzen Sie die Netzanschlussleitung nicht, um den Stecker aus der Steckdose zu ziehen. Schützen Sie die Netzanschlussleitung vor Hitze, Öl und scharfen Kanten.
- Tragen oder befestigen Sie das Gerät nicht an der Netzanschlussleitung.
- Verwenden Sie nur Verlängerungskabel, die spritzwassergeschützt und für den Gebrauch im Freien bestimmt sind. Rollen Sie eine Kabeltrommel vor Gebrauch immer ganz ab. Überprüfen Sie das Kabel auf Schäden.
- Ziehen Sie vor allen Arbeiten am Gerät, in Arbeitspausen und bei Nichtgebrauch den Netzstecker aus der Steckdose.

- Netzanschlussleitungen dürfen keinen geringeren Querschnitt besitzen als  $2 \times 2,5 \text{ mm}^2$ .
- Tragen Sie zum Schutz gegen elektrischen Schlag festes Schuhwerk.
- Betreiben Sie zum Schutz gegen elektrischen Schlag das Gerät ausschließlich in aufrechter, stehender Position.



Das Gerät selbst darf nicht in die offene Wasserquelle eingetaucht werden. Es besteht die Gefahr von Personenschäden durch elektrischen Schlag.



Saugen Sie kein Wasser aus natürlichen Ansammlungen an. Es besteht die Gefahr der Verunreinigung durch rückgespülte Reinigungsmittel.

## Inbetriebnahme



Gemäß gültiger Vorschriften darf der Hochdruckreiniger nie ohne Systemtrenner am Trinkwassernetz betrieben werden. Es ist ein geeigneter Systemtrenner gemäß EN 12729 Typ BA zu verwenden.

Wasser, das durch einen Systemtrenner geflossen ist, wird als nicht trinkbar eingestuft. Ein Systemtrenner ist im Fachhandel erhältlich.

Ein Systemtrenner (Rückflussverhinderer) verhindert den Rückfluss von Wasser und Reinigungsmittel in die Trinkwasserleitung.

- Verwenden Sie einen handelsüblichen Gartenschlauch für den Wasserzulauf und achten Sie auf eine ausreichende Länge.
- Benutzen Sie das Gerät an einem Hauswasseranschluss mit wenigstens 450 l/h Förderleistung.
- Sie können das Gerät auch wasserleitungsunabhängig (zum Beispiel Regentonne) durch die integrierte Wasser-Ansaugfunktion benutzen. Diese Funktion ist ausschließlich mit einem Ansaugschlauch mit Filterkorb zu Nutzen.

## Aufstellen

1. Ziehen Sie den Bügelgriff (1) bis auf Anschlag nach oben.
2. Stecken Sie den Hochdruckanschluss Pistolenseite (28) in den Hochdruckanschluss (26) der Spritzpistole (16) ein. Achten Sie darauf, dass der Schlauch nicht durch den Bügelgriff (1) geführt wird, um den Bügelgriff (1) nicht zu behindern.
3. Schließen Sie den Zuleitungsschlauch an die Wasserversorgung an und lassen Sie Wasser am anderen Ende des Zuleitungsschlauches blasenfrei austreten, um den Zuleitungsschlauch zu entlüften. Schließen Sie den Wasserhahn.
4. Verbinden Sie den Zuleitungsschlauch mit Hilfe des Schnellanschlusses mit Gartenschlauchadapter (25) mit der Kupplung Wasseranschluss (13) und dem Wasseranschluss (14) am Gerät.
5. Verbinden Sie durch Einstecken und Eindrehen (Bajonetverschluss) das Strahlrohr (20) mit der Spritzpistole (16).
6. Ist das Strahlrohr (20) montiert, verbinden Sie wahlweise die Turbo-Schmutzfräse (24) oder die Standard-Vario-Düse (18) durch Einstecken mit dem Strahlrohr (20). Die Aufsätze rasten ein. Um die Aufsätze zu entfernen, drücken Sie die seitliche Verriegelung (23) am vorderen Ende des Strahlrohres (20) und ziehen Sie den Aufsatz nach vorne ab.

7. Die Schaumdüse mit Reinigungsmittelflasche (9) wird direkt mit der Spritzpistole (16) durch Einstecken und Eindrehen verbunden (Bajonettverschluss). Bei Verwendung des Reinigungsmittelbehälters mit Düse ist lediglich Reinigungsmittel in den Behälter einzufüllen. Es wird automatisch angesaugt. Die angesaugte Reinigungsmittelmenge kann durch Drehen des Regulierknopfes (8) an der Düse eingestellt werden. Achten Sie auf die Kennzeichnung + / - .

 Durch Drehen der Düsenspitze der Standard-Vario-Düse (18) bzw. der Düsenspitze der Schaumdüse mit Reinigungsmittelflasche (9) nach links können Sie die Breite des Strahls vergrößern. Durch Drehen der Düsenspitze nach rechts können Sie die Breite des Strahls verringern.

 Verwenden Sie den Bügelgriff (1) nur in Verbindung mit den Rädern (12) zum Rollen des Gerätes. Zum Anheben und Tragen des Gerätes schieben Sie den Bügelgriff (1) auf Anschlag in das Gerät ein und verwenden Sie den Bügelgriff (1) als Tragegriff.

## Netzanschluss

Der von Ihnen erworbene Hochdruckreiniger ist bereits mit einem Netzstecker versehen. Das Gerät ist bestimmt für den Anschluss an eine Schutzkontaktsteckdose mit Fehlerstrom-Schutzeinrichtung (FI-Schalter) mit 230 V ~ 50 Hz.

 Nehmen Sie das Gerät erst nach Beachtung aller vorhergehenden Punkte in Betrieb.

1. Stellen Sie sicher, dass der Hochdruckreiniger am Ein-/Ausschalter (7) ausgeschaltet ist.
2. Stecken Sie den Netzstecker in die Steckdose.

## Betrieb



**Beachten Sie die Rückstoßkraft des austretenden Wasserstrahles. Sorgen Sie für einen sicheren Stand und halten Sie die Spritzpistole (16) gut fest. Sie können sonst sich oder andere Personen verletzen.**



Betreiben Sie das Gerät nicht mit geschlossenem Wasserhahn. Ein Trockenlauf führt zu einer Beschädigung des Gerätes.

1. Öffnen Sie den Wasserhahn vollständig.
  2. Schalten Sie das Gerät am Ein-/Ausschalter (7) ein. Schalten Sie das Gerät immer erst dann ein, wenn Sie alle Wasserleitungen angeschlossen haben und diese dicht sind.  
Der Motor schaltet sich ein, bis der notwendige Druck aufgebaut ist. Nach Druckaufbau schaltet sich der Motor ab.
  3. Drücken Sie den Einschalthebel (21) der Spritzpistole (16). Die Düse arbeitet mit Druck und der Motor schaltet sich wieder ein.  
Das Loslassen des Einschalthebels (21) bewirkt ein Abschalten des Gerätes. Der Hochdruck im System bleibt erhalten.
- Die Turbo-Schmutzfräse (24) ist mit ihrem rotierenden Wasserstrahl besonders zum Arbeiten mit geringem Wasserverbrauch geeignet.
  - Die Standard-Vario-Düse (18) eignet sich mit ihrem Flachstrahl besonders für Flächenreinigungen.

Durch Drehen der Düsenspitze nach links können Sie die Breite des Strahls verringern. Durch Drehen der Düsenspitze nach rechts können Sie die Breite des Strahls vergrößern.

- Die rotierende Waschbürste (2) wird grundsätzlich ohne Druckausübung benutzt. Die Reinigungsfunktion ergibt sich aus der Rotationsbewegung und dem Wasserfluss. Bei fehlendem Wasserfluss rotiert die Waschbürste nicht.



**Bei Undichtigkeiten im Wassersystem schalten Sie das Gerät sofort am Ein-/Ausschalter (7) aus und trennen Sie das Gerät an der Netzanschlussleitung vom Netz. Es besteht Gefahr durch elektrischen Schlag! Beginnen Sie erneut mit dem Herstellen der Wasseranschlüsse (siehe „Inbetriebnahme-Aufstellen“ ab Punkt 2.).**

**Wenn sich noch Luft im Gerät befindet, bitte wie folgt vorgehen:**

**Zuleitungsschlauch entlüften:**

1. Entfernen Sie den Schnellanschluss mit Gartenschlauchadapter (25) an der Kupplung Wasseranschluss (13) und öffnen Sie den Wasserhahn, bis Wasser blasenfrei austritt.
2. Schließen Sie den Wasserhahn.
3. Verbinden Sie den Zuleitungsschlauch mit Hilfe des Schnellanschlusses mit Gartenschlauchadapter (25) mit der Kupplung Wasseranschluss (13) am Gerät.
4. Öffnen Sie den Wasserhahn vollständig.

**Gerät entlüften:**

5. Schalten Sie das Gerät am Ein-/Ausschalter (7) ein, bis Druck aufgebaut ist.
6. Schalten Sie das Gerät am Ein-/Ausschalter (7) aus.

7. Drücken Sie den Einschalthebel (21) der Spritzpistole (16), bis sich der Druck abgebaut hat.
8. Wiederholen Sie den Vorgang 5. bis 7. bitte einige Male, bis sich keine Luft mehr im Gerät befindet.

**B**

- Sie können den Einschalthebel (21) der Spritzpistole (16) durch Drücken des Verriegelungsknopfes (22) wahlweise verriegeln oder entriegeln.

**Durch das Verriegeln des Einschalthebels verhindern Sie einen unbeabsichtigten Start des Gerätes.**

## **Betrieb unterbrechen**

- Lassen Sie den Einschalthebel (21) der Spritzpistole (16) los.
- Schalten Sie bei längeren Arbeitspausen den Ein-/Ausschalter (7) aus.



**Sollte das Gerät umfallen, schalten Sie das Gerät sofort am Ein-/Ausschalter (7) aus und trennen Sie das Gerät an der Netzanschlussleitung vom Netz. Es besteht Gefahr durch elektrischen Schlag! Bringen Sie erst jetzt das Gerät wieder in aufrechte, stehende Position. Warten Sie zu Ihrer eigenen Sicherheit ca. fünf Minuten, bis Sie den elektrischen Anschluss wieder herstellen.**

## **Betrieb beenden**

1. Nach Arbeiten mit Reinigungsmitteln das System mit klarem Wasser spülen, indem Sie klares Wasser versprühen.
2. Lassen Sie den Einschalthebel (21) der Spritzpistole (16) los.
3. Schalten Sie das Gerät am Ein-/Ausschalter (7) aus. Ziehen Sie den Netzstecker.

4. Schließen Sie den Wasserhahn.
5. Trennen Sie den Hochdruckreiniger von der Wasserversorgung.
6. Drücken Sie den Einschalthebel (21) der Spritzpistole (16, um den vorhandenen Druck im System abzubauen.

## Verwendung von Reinigungsmitteln

Dieses Gerät wurde für den Einsatz mit einem neutralen Reinigungsmittel auf der Basis biologisch abbaubarer anionischer Tenside entwickelt. Die Verwendung anderer Reinigungsmittel oder chemischer Substanzen kann die Sicherheit des Gerätes beeinträchtigen und zu Beschädigungen führen. Derartige Schäden am Gerät unterliegen nicht der Garantie. Sie können Reinigungsmittel über unseren Online-Shop beziehen.

## Reinigung und Wartung



Ziehen Sie vor allen Arbeiten an dem Gerät den Netzstecker. Dazu gehört auch das Anschließen an die Wasserzufuhr oder der Versuch Undichtigkeiten zu beseitigen.

Es besteht die Gefahr eines Stromschlages oder Verletzungsgefahr durch bewegliche Teile.

### Reinigung



**Spritzen Sie das Gerät nicht mit Wasser ab und reinigen Sie es nicht unter fließendem Wasser. Es besteht Gefahr von Stromschlag und das Gerät könnte beschädigt werden.**

**Halten Sie das Gerät stets sauber. Verwenden Sie keine Reinigungs- bzw. Lösungsmittel.**

- Halten Sie die Lüftungsschlitze sauber und frei.
- Reinigen Sie das Gerät mit einer weichen Bürste oder mit einem feuchten Tuch.
- Sollte die Standard-Vario-Düse (18) verschmutzt oder verstopft sein, können Sie mit der Düsenreinigungsnadel (19) den Fremdkörper in der Düse entfernen. Drehen Sie die Düsenspitze, um die beiden Metallplättchen in der Düse auseinander zu bringen. So können Sie die Öffnung des Wasseraustrittes mit der Düsenreinigungsnadel (19) erreichen. Spülen Sie die Standard-Vario-Düse mit Wasser nach, um den Fremdkörper zu beseitigen.

## Wartung

Der Hochdruckreiniger ist wartungsfrei.



**Lassen Sie Arbeiten, die nicht in dieser Anleitung beschrieben sind, von unserem Service-Center durchführen. Verwenden Sie nur Originalteile. Es besteht Verletzungsgefahr.**

## Lagerung

- Entleeren Sie den Hochdruckreiniger vollständig von Wasser. Trennen Sie hierzu das Gerät von der Wasserversorgung. Schalten Sie den Hochdruckreiniger am Ein-/Ausschalter (7) für maximal 1 Minute ein, bis kein Wasser mehr an der Spritzpistole (16) oder an den Aufsätzen (2/18/24) austritt. Schalten Sie das Gerät aus.
- Lagern Sie alle Aufsätze (2/18/24) stehend, mit der Anschlussseite nach unten.
- Der Hochdruckreiniger und das Zubehör werden von Frost zerstört, wenn sie nicht vollständig von Wasser entleert sind.
- Bewahren Sie das Gerät und das Zubehör in einem frostsicheren Raum auf.



## Entsorgung/ Umweltschutz

Führen Sie Gerät, Zubehör und Verpackung einer umweltgerechten Wiederverwertung zu.



Geräte gehören nicht in den Hausmüll.

Geben Sie das Gerät an einer Verwertungsstelle ab. Die verwendeten Kunststoff- und Metallteile können sortenrein getrennt und so einer Wiederverwertung zugeführt werden. Fragen Sie hierzu unser Service-Center.

## Garantie

Sehr geehrte Kundin, sehr geehrter Kunde, Sie erhalten auf dieses Gerät 3 Jahre Garantie ab Kaufdatum.

Im Falle von Mängeln dieses Produkts stehen Ihnen gegen den Verkäufer des Produkts gesetzliche Rechte zu. Diese gesetzlichen Rechte werden durch unsere im Folgenden dargestellte Garantie nicht eingeschränkt.

### Garantiebedingungen

Die Garantiefrist beginnt mit dem Kaufdatum. Bitte bewahren Sie den Original Kassenbon gut auf. Diese Unterlage wird als Nachweis für den Kauf benötigt.

Tritt innerhalb von drei Jahren ab dem Kaufdatum dieses Produkts ein Material- oder Fabrikationsfehler auf, wird das Produkt von uns – nach unserer Wahl – für Sie kostenlos repariert oder ersetzt. Diese Garantieleistung setzt voraus, dass innerhalb der Drei-Jahres-Frist das defekte Gerät und der Kaufbeleg (Kassenbon) vorgelegt und schriftlich kurz beschrieben wird, worin der Mangel besteht und wann er aufgetreten ist.

Wenn der Defekt von unserer Garantie gedeckt ist, erhalten Sie das reparierte oder

ein neues Produkt zurück. Mit Reparatur oder Austausch des Produkts beginnt kein neuer Garantiezeitraum.

### Garantiezeit und gesetzliche Mängelansprüche

Die Garantiezeit wird durch die Gewährleistung nicht verlängert. Dies gilt auch für ersetzte und reparierte Teile. Eventuell schon beim Kauf vorhandene Schäden und Mängel müssen sofort nach dem Auspacken gemeldet werden. Nach Ablauf der Garantiezeit anfallende Reparaturen sind kostenpflichtig.

### Garantieumfang

Das Gerät wurde nach strengen Qualitätsrichtlinien sorgfältig produziert und vor Anlieferung gewissenhaft geprüft.

Die Garantieleistung gilt für Material- oder Fabrikationsfehler. Diese Garantie erstreckt sich nicht auf Produktteile, die normaler Abnutzung ausgesetzt sind und daher als Verschleißteile angesehen werden können (z.B. Waschbürstenborsten) oder für Beschädigungen an zerbrechlichen Teilen (z.B. Schalter).

Diese Garantie verfällt, wenn das Produkt beschädigt, nicht sachgemäß benutzt oder nicht gewartet wurde. Für eine sachgemäße Benutzung des Produkts sind alle in der Betriebsanleitung aufgeführten Anweisungen genau einzuhalten. Verwendungszwecke und Handlungen, von denen in der Betriebsanleitung abgeraten oder vor denen gewarnt wird, sind unbedingt zu vermeiden. Das Produkt ist lediglich für den privaten und nicht für den gewerblichen Gebrauch bestimmt. Bei missbräuchlicher und unsachgemäßer Behandlung, Gewaltanwendung und bei Eingriffen, die nicht von unserer autorisierten Service-Niederlassung vorgenommen wurden, erlischt die Garantie.

## Abwicklung im Garantiefall

Um eine schnelle Bearbeitung Ihres Anliegens zu gewährleisten, folgen Sie bitte den folgenden Hinweisen:

- Bitte halten Sie für alle Anfragen den Kassenbon und die Identifikationsnummer (IAN 305729) als Nachweis für den Kauf bereit.
- Die Artikelnummer entnehmen Sie bitte dem Typenschild.
- Sollten Funktionsfehler oder sonstige Mängel auftreten kontaktieren Sie zunächst die nachfolgend benannte Serviceabteilung **telefonisch** oder per **E-Mail**. Sie erhalten dann weitere Informationen über die Abwicklung Ihrer Reklamation.
- Ein als defekt erfasstes Produkt können Sie, nach Rücksprache mit unserem Kundenservice, unter Beifügung des Kaufbelegs (Kassenbons) und der Angabe, worin der Mangel besteht und wann er aufgetreten ist, für Sie portofrei an die Ihnen mitgeteilte Service-Anschrift übersenden. Um Annahmeprobleme und Zusatzkosten zu vermeiden, benutzen Sie unbedingt nur die Adresse, die Ihnen mitgeteilt wird. Stellen Sie sicher, dass der Versand nicht unfrei, per Sperrgut, Express oder sonstiger Sonderfracht erfolgt. Senden Sie das Gerät bitte inkl. aller beim Kauf mitgelieferten Zubehörteile ein und sorgen Sie für eine ausreichend sichere Transportverpackung.

## Reparatur-Service

Sie können Reparaturen, **die nicht der Garantie unterliegen**, gegen Berechnung von unserer Service-Niederlassung durchführen lassen. Sie erstellt Ihnen gerne einen Kostenvoranschlag.

Wir können nur Geräte bearbeiten, die ausreichend verpackt und frankiert eingeschickt wurden.

**Achtung:** Bitte senden Sie Ihr Gerät gereinigt und mit Hinweis auf den Defekt an unsere Service-Niederlassung.

Unfrei - per Sperrgut, Express oder mit sonstiger Sonderfracht - eingeschickte Geräte werden nicht angenommen. Die Entsorgung Ihrer defekten eingesendeten Geräte führen wir kostenlos durch.

## Service-Center

**DE** **Service Deutschland**  
Tel.: 0800 54 35 111  
E-Mail: grizzly@lidl.de  
**IAN 305729**

**AT** **Service Österreich**  
Tel.: 0820 201 222  
(0,15 EUR/Min.)  
E-Mail: grizzly@lidl.at  
**IAN 305729**

**CH** **Service Schweiz**  
Tel.: 0842 665566  
(0,08 CHF/Min.,  
Mobilfunk max. 0,40 CHF/Min.)  
E-Mail: grizzly@lidl.ch  
**IAN 305729**

## Importeur

Bitte beachten Sie, dass die folgende Anschrift keine Serviceanschrift ist. Kontaktieren Sie zunächst das oben genannte Service-Center.

## Grizzly Tools GmbH & Co KG

Stockstädter Straße 20  
63762 Großostheim  
Germany  
www.grizzly-service.eu

# Ersatzteile / Zubehör

**Ersatzteile und Zubehör erhalten Sie unter  
www.grizzly-service.eu**

Sollten Sie kein Internet haben, so wenden Sie sich bitte telefonisch an das Service-Center (siehe „Service-Center“ Seite 82). Halten Sie die unten genannten Bestellnummern bereit.

<b>A</b>	<b>Pos. Bezeichnung.....</b>	<b>Artikel-Nr.</b>
	16 Spritzpistole.....	91104618
	5 Hochdruckschlauch.....	91104617
	25 Schnellanschluss mit Gartenschlauchadapter .....	91097401
	20 Strahlrohr .....	91104619
	24 Turbo-Schmutzfräse .....	91104615
	18 Standard-Vario-Düse .....	91104616
	9 Schaumdüse mit Reinigungsmittelflasche.....	91103756
	2 Rotierende Waschbürste.....	91103750
	14 Wasseranschluss inkl. Dichtungsring .....	91103746
	29 Reinigungsmittel .....	30990010

## Fehlersuche

Problem	Mögliche Ursache	Fehlerbehebung
Starke Druckschwankungen	Standard-Vario-Düse (18) verschmutzt	Spülen Sie die Standard-Vario-Düse (18) mit Wasser. Reinigen Sie bei Bedarf die Düsenbohrung mit einer Nadel (siehe Kapitel Reinigung).
	Verstopfung der Standard-Vario-Düse (18).	Entfernen Sie die Standard-Vario-Düse (18) und stellen Sie sicher, dass der Wasseraustritt an der Spritzpistole (16) ungehindert funktioniert. Das Gerät arbeitet also einwandfrei. Die Turbo-Schmutzfräse (24) und die rotierende Waschbürste (2) verstopfen üblicherweise nicht.
Gerät läuft nicht	Ein-/Ausschalter (7) ausgeschaltet	Ein-/Ausschalterstellung überprüfen
	Beschädigte Netzanschlussleitung	Schalten Sie das Gerät aus und trennen Sie es vom Netz. Netzanschlussleitung auf Beschädigung kontrollieren. Gegebenenfalls Netzanschlussleitung von einer autorisierten Fachkraft ersetzen lassen.
	Fehlerhafte Spannungsversorgung	Kontrollieren Sie die elektrische Anlage auf Übereinstimmung mit den Angaben auf dem Typenschild
Gerät hat keinen Druck	Luft einschlüsse im Hochdruckreiniger	Schalten Sie das Gerät mit Spritzpistole und ohne Düse an, bis blasenfreies Wasser austritt
	Leitungsdruckabfall	Kontrollieren Sie die Wasserversorgung
Undichtigkeiten im Wassersystem	Anschlüsse nicht richtig montiert	Schalten Sie das Gerät aus und trennen Sie es vom Netz. Schließen Sie das Gerät erneut an die Wasserleitungen an (s. „Inbetriebnahme-Aufstellen“)
	Wasseranschluss (14) undicht	Schalten Sie das Gerät aus und trennen Sie es vom Netz. Wechseln Sie die Kupplung Wasseranschluss (13) inkl. Dichtungsring aus (s. „Ersatzteile“)





RS

## Prevod originalne EZ izjave o konformitetu

Ovime potvrđujemo, da  
**PERAČ POD VISOKIM PRITISKOM**  
**Serijski proizvodnja PHD 150 G4**  
Broj serije:  
201809000001 - 201809230500

odgovara sledećim merodavnim EU-smernicama u njihovom važećem izdanju:

**2014/30/EU • 2000/14/EC • 2006/42/EC • 2005/88/EC • 2011/65/EU\***

U cilju obezbeđenja podudarnosti primenjene su sledeće harmonizovane norme i nacionalne norme i odredbe:

**EN 60335-1:2012+A11:2014+A12:2016 • EN 60335-2-79:2012**  
**EN 55014-1:2006/A2:2011 • EN 55014-2:2015 • EN 62233:2008**  
**EN 61000-3-2:2014 • EN 61000-3-11:2000**

Uz to se u skladu sa direktivom o emisiji buke 2000/14/EZ potvrđuje:  
Nivo zvučne snage:  
garantovano: 92 dB(A);  
izmereno: 89,88 dB(A)  
Primenjeni postupak ocenjivanja usklađenosti u skladu sa prilogom v / 2000/14/EZ

Isključivu odgovornost za izlaganje ove izjave o konformitetu nosi proizvođač:

 Grizzly Tools GmbH & Co. KG  
Stockstädter Straße 20  
63762 Großostheim  
Germany  
01.10.2018



Christian Frank  
Opunomoćenik za dokumentaciju

\* Gore naveden predmet izjave ispunjava propise smernice 2011/65/EU Evropske Skupštine i Veća od 8. Juna 2011 za ograničenje upotrebe određenih opasnih stvari u električnim i elektonskim uređajima



## Превод на оригиналната СЕ-декларация за съответствие

С настоящото потвърждаваме, че  
**Водоструйка PHD 150 G4**  
Сериен номер  
201809000001 - 201809230500

отговаря на действащите ЕС-директиви в съответната им валидна редакция:

**2014/30/EU • 2000/14/EC • 2006/42/EC • 2005/88/EC • 2011/65/EU\***

За да се гарантира съответствие, са приложени следните хармонизирани норми и национални норми и разпоредби:

**EN 60335-1:2012+A11:2014+A12:2016 • EN 60335-2-79:2012  
EN 55014-1:2006/A2:2011 • EN 55014-2:2015 • EN 62233:2008  
EN 61000-3-2:2014 • EN 61000-3-11:2000**

Допълнително съгласно директивата за шумовите емисии 2000/14/EC се потвърждава:  
Ниво на шума:  
Гарантирано: 92 dB(A);  
Измерено: 89,88 dB(A)  
Приложен метод за оценка на съответствието  
съгласно Приложение V / 2000/14/EC

Цялата отговорност за изготвянето на тази Декларация за съответствие се носи от производителя:

 Grizzly Tools GmbH & Co. KG  
Stockstädter Straße 20  
63762 Großostheim  
Germany  
01.10.2018



Christian Frank  
пълномощник за документацията

\* Гореописаният предмет в декларацията отговаря на разпоредбите на Директива 2011/65/EC на Европейския парламент и на Съвета от 8 юни 2011 г. относно ограничението на употребата на определени опасни вещества в електрическото и електронното оборудване



RO

## Traducerea Declarației Originale de Conformitate CE

Prin prezenta confirmăm, că  
**Aparat de curățire cu înaltă presiune  
PHD 150 G4**  
Numărul serial  
201809000001 - 201809230500

corespunde următoarelor prevederi UE relevante, în ultima lor variantă valabilă:

**2014/30/EU • 2000/14/EC • 2006/42/EC • 2005/88/EC • 2011/65/EU\***

Pentru a garanta conformitatea, au fost aplicate următoarele norme armonizate, norme naționale și prevederi:

**EN 60335-1:2012+A11:2014+A12:2016 • EN 60335-2-79:2012  
EN 55014-1:2006/A2:2011 • EN 55014-2:2015 • EN 62233:2008  
EN 61000-3-2:2014 • EN 61000-3-11:2000**

În plus, conform Directivei privind emisiile sonore 2000/14/CE, se confirmă:  
Nivelul de intensitate acustică:  
garantat: 92 dB(A);  
măsurat: 89,88 dB(A)  
Proces aplicat de evaluare a conformității, conform Anexei V / 2000/14/CE

Răspunderea exclusivă pentru emiterea acestei declarații de conformitate îi revine producătorului:

**CE** Grizzly Tools GmbH & Co. KG  
Stockstädter Straße 20  
63762 Großostheim  
Germany  
01.10.2018



Christian Frank  
Persoană autorizată cu elaborarea  
documentației

\* Obiectul descris în declarația de mai sus îndeplinește prevederile Directivei 2011/65/UE a Parlamentului European și a Consiliului din 8 iunie 2011 privind restricțiile de utilizare a anumitor substanțe periculoase în echipamentele electrice și electronice



## Prijevod originalne CE Izjave o podudarnosti

Ovime potvrđujemo da  
**Visokotlačni uređaj za čišćenje**  
**PHD 150 G4**  
Serijski broj  
201809000001 - 201809230500

odgovara sljedećim odgovarajućim direktivama EU-a u njihovoj valjanoj verziji:

**2014/30/EU • 2000/14/EC • 2006/42/EC • 2005/88/EC • 2011/65/EU\***

Za jamčenje sukladnosti primijenjene su sljedeće usklađene norme kao i nacionalne norme i odredbe:

**EN 60335-1:2012+A11:2014+A12:2016 • EN 60335-2-79:2012**  
**EN 55014-1:2006/A2:2011 • EN 55014-2:2015 • EN 62233:2008**  
**EN 61000-3-2:2014 • EN 61000-3-11:2000**

Dodatno se potvrđuje smjernica o emisiji buke 2000/14/EC:  
Razina snage zvuka  
Zajamčeni: 92 dB(A)  
Izmjereni: 89,88 dB(A)  
Primjenjeni postupak ocjene sukladnosti u skladu s aneksom V / 2000/14/EC

Isključivu odgovornost za izdavanje ove izjave o sukladnosti nosi proizvođač:

**CE** Grizzly Tools GmbH & Co. KG  
Stockstädter Straße 20  
63762 Großostheim  
Germany  
01.10.2018

Christian Frank  
Opunomoćenik za dokumentaciju

\* Gore opisani predmet izjave ispunjava propise direktive 2011/65/EU Europskoga parlamenta i vijeća od 8. lipnja 2011 o ograničavanju uporabe određenih opasnih tvari u električnim i elektroničkim uređajima



## Μετάφραση της πρωτότυπης Δήλωσης συμμόρφωσης CE

Με το παρόν δηλώνουμε ότι το είδος κατασκευής της  
**συσκευή καθαρισμού υψηλής  
πίεσης PHD 150 G4**

Αριθμός σειράς  
201809000001 - 201809230500

ανταποκρίνεται στις ακόλουθες σχετικές οδηγίες της ΕΕ στην εκάστοτε ισχύουσα έκδοση:

**2014/30/EU • 2000/14/EC • 2006/42/EC • 2005/88/EC • 2011/65/EU\***

Για να εξασφαλιστεί η συμβατικότητα, εφαρμόστηκαν οι παρακάτω εναρμονισμένες προδιαγραφές καθώς και εθνικές προδιαγραφές και κανονισμοί:

**EN 60335-1:2012+A11:2014+A12:2016 • EN 60335-2-79:2012  
EN 55014-1:2006/A2:2011 • EN 55014-2:2015 • EN 62233:2008  
EN 61000-3-2:2014 • EN 61000-3-11:2000**

Συμπληρωματικά βεβαιώνεται σύμφωνα με την Οδηγία για την εκπομπή θορύβων 2000/14/EC:

Επιτρεπόμενη στάθμη θορύβου:

εγγυημένη: 92 dB(A)

μετρημένη: 89,88 dB(A)

Η διαδικασία που εφαρμόστηκε για την εκτίμηση της συμβατικότητας ανταποκρίνεται στο σχετικό σημείο του Παραρτήματος V / 2000/14/EC:

Η αποκλειστική ευθύνη για την έκδοση της παρούσας δήλωσης συμμόρφωσης ανήκει στον κατασκευαστή:



Grizzly Tools GmbH & Co. KG  
Stockstädter Straße 20  
63762 Grobostheim  
Germany  
01.10.2018

Christian Frank  
πευθύνος τεκμηρίωσης

\* Το ανωτέρω περιγραφόμενο αντικείμενο της δήλωσης πληροί τις προδιαγραφές της Οδηγίας 2011/65/ΕΕ του Ευρωπαϊκού Κοινοβουλίου και του Συμβουλίου της 8ης Ιουνίου 2011 για τον περιορισμό της χρήσης ορισμένων επικίνδυνων ουσιών σε ηλεκτρικό και ηλεκτρονικό εξοπλισμό





## Original EG Konformitätserklärung

Hiermit bestätigen wir, dass der  
**Hochdruckreiniger**  
**Baureihe PHD 150 G4**  
Seriennummern  
201809000001 - 201809230500

folgenden einschlägigen EU-Richtlinien in ihrer jeweils gültigen Fassung entspricht:

**2014/30/EU • 2000/14/EG • 2006/42/EG • 2005/88/EG • 2011/65/EU\***

Um die Übereinstimmung zu gewährleisten, wurden folgende harmonisierte Normen sowie nationale Normen und Bestimmungen angewendet:

**EN 60335-1:2012+A11:2014+A12:2016 • EN 60335-2-79:2012**  
**EN 55014-1:2006/A2:2011 • EN 55014-2:2015 • EN 62233:2008**  
**EN 61000-3-2:2014 • EN 61000-3-11:2000**

Zusätzlich wird entsprechend der Geräuschemissionsrichtlinie 2000/14/EG bestätigt:  
Schalleistungspegel:  
Garantiert: 92 dB(A);  
Gemessen: 89,88 dB(A)  
Angewendetes Konformitätsbewertungsverfahren entsprechend Anh. V / 2000/14/EG

Die alleinige Verantwortung für die Ausstellung dieser Konformitätserklärung trägt der Hersteller:

 Grizzly Tools GmbH & Co. KG  
Stockstädter Straße 20  
63762 Großostheim  
Germany  
01.10.2018

  
\_\_\_\_\_  
Christian Frank  
Dokumentationsbevollmächtigter

\* Der oben beschriebene Gegenstand der Erklärung erfüllt die Vorschriften der Richtlinie 2011/65/EU des Europäischen Parlaments und des Rates vom 8. Juni 2011 zur Beschränkung der Verwendung bestimmter gefährlicher Stoffe in Elektro- und Elektronikgeräten

**GRIZZLY TOOLS GMBH & CO. KG**

Stockstädter Straße 20  
DE-63762 Großostheim  
GERMANY

Stanje informacija · Stanje informacija · Versiunea informațiilor  
· Актуалност на информацията · Έκδοση των πληροφοριών ·  
Stand der Informationen: 09/2018  
Ident.-No.: 75040068092018-HR/RS/RO/BG/GR

---



IAN 305729

