



www.lidl-service.com



WET & DRY VACUUM CLEANER PNTS 1300 C3

(GB)

WET & DRY VACUUM CLEANER

Translation of the original instructions

(RO)

ASPIRATOR UMED/USCAT

Traducerea instrucțiunilor de utilizare originale

(GR)

ΗΛΕΚΤΡΙΚΗ ΣΚΟΥΠΑ ΓΙΑ ΣΤΕΓΝΟ / ΥΓΡΟ ΚΑΘΑΡΙΣΜΑ

Μετάφραση των αυθεντικών οδηγιών λειτουργίας

(HR)

MOKRO-/SUHI USISAVAČ

Prijevod originalnih uputa za uporabu

(BG)

ПРАХОСМУКАЧКА ЗА СУХО И МОКРО ПОЧИСТВАНЕ

Превод на оригиналното ръководство за експлоатация

(DE)

(AT)

(CH)

NASS-/TROCKENSAUGER

Originalbetriebsanleitung

IAN 279418

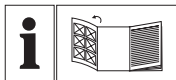

GB

Before reading, unfold the page containing the illustrations and familiarise yourself with all functions of the device.

HR

Prije nego što pročitate tekst, otvorite stranicu sa slikama i upoznaite se na osnovu toga sa svim funkcijama uređaja.

RO

Înainte de a citi instrucțiunile, priviți imaginile și familiarizați-vă cu toate funcțiile aparatului.

BG

Преди да прочетете отворете страницата с фигурите и след това се запознайте с всички функции на уреда.

GR

Πριν ξεκινήσετε την ανάγνωση, ανοίξτε τη σελίδα με τις εικόνες και εξοικειωθείτε με όλες τις λειτουργίες της συσκευής.

DE AT CH

Klappen Sie vor dem Lesen die Seite mit den Abbildungen aus und machen Sie sich anschließend mit allen Funktionen des Gerätes vertraut.

GB	Translation of the original instructions	Page	4
HR	Prijevod originalnih uputa za uporabu	Stranica	16
RO	Traducerea instrucțiunilor de utilizare originale	Pagina	28
BG	Превод на оригиналното ръководство за експлоатация	Страница	40
GR	Μετάφραση των αυθεντικών οδηγιών λειτουργίας	Σελίδα	53
DE/AT/CH	Originalbetriebsanleitung	Seite	66

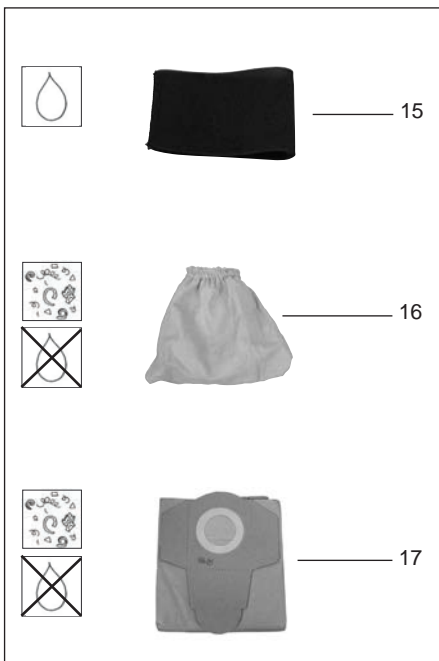
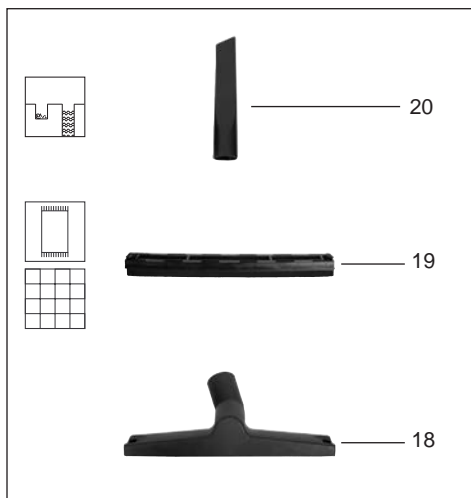
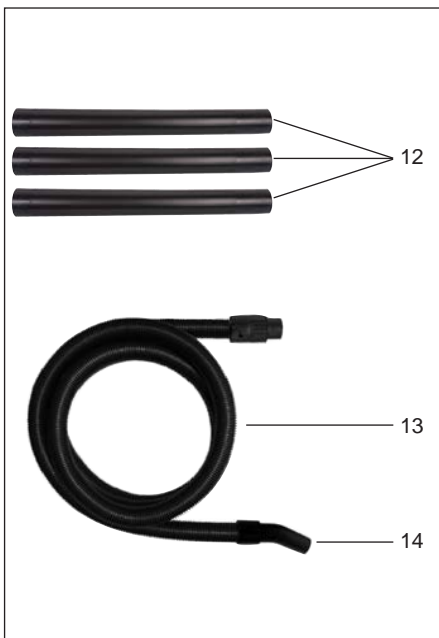
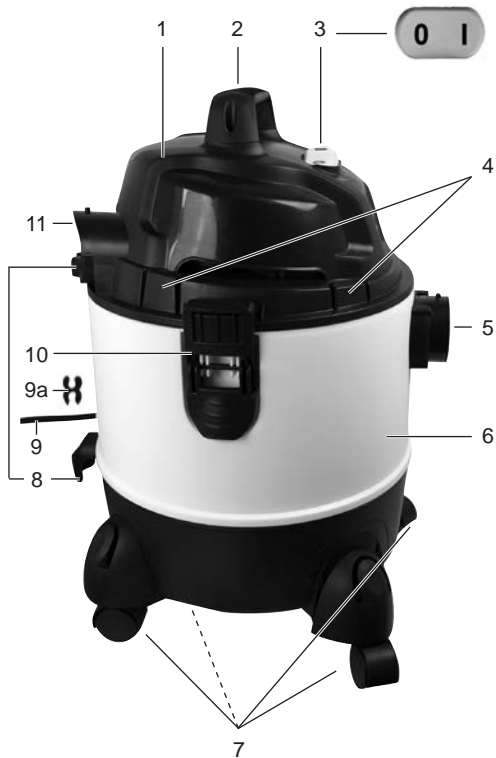
A

Contents

Introduction	4
Application	4
General description	5
Contents	5
Functional description	5
Overview	5
Pictograms regarding the use of nozzles and filters	6
Technical data	6
Safety information	7
Symbols used in the instructions	7
General notes on safety	7
Assembly	9
Operation	9
Switching on/off	9
Nozzle usage	9
Wet vacuuming	9
Dry vacuuming	10
Blowing	10
Cleaning/Maintenance	11
Cleaning the appliance	11
Maintenance	11
Storage	11
Disposal/Environmental protection	11
Replacement parts/Accessories ..	12
Trouble shooting	13
Guarantee	14
Repair Service	15
Service-Center	15
Importer	15
Translation of the original EC declaration of conformity	79
Exploded Drawing	85

Introduction

Congratulations on the purchase of your new device. With it, you have chosen a high quality product. During production, this equipment has been checked for quality and subjected to a final inspection. The functionality of your equipment is therefore guaranteed. It cannot be ruled out that residual quantities of water or lubricants will remain on or in the equipment/hose lines in isolated cases. This is not a fault or defect and it represents no cause for concern.



The operating instructions constitute part of this product. They contain important information on safety, use and disposal. Before using the product, familiarise yourself with all of the operating and safety instructions. Use the product only as described and for the applications specified. Keep this manual safely and in the event that the product is passed on, hand over all documents to the third party.

Application

The appliance is intended for domestic wet and dry vacuuming in, for example, the house, work room, car or garage. The appliance can also be used as a blower or to suction up water. This equipment is not suitable for commercial use. Vacuuming of flammable or explosive materials or those which endanger health is prohibited. The manufacturer will not be held responsible for injuries resulting from use which does not comply with the directions, or from incorrect use.

General description



The illustration of the principal functioning parts can be found on the front and back foldout pages.

Contents

Unpack the appliance and check that it is complete. The appliance is supplied with the motor head fitted (A 1). To remove the motor head, open  the securing clips (A 10).

Dispose of the packaging material properly.

- A** 1 Motor housing
- 2 Carrying handle
- 6 Waste container
- 7 4 feet with castors and accessory fittings
- 9a Cable clip
- 12 3-part vacuum tube
- 13 Vacuum hose with handle
- 15 Foam filter
- 16 Material filter (already mounted)
- 17 Paper filter bag
- 18 Floor nozzle with
- 20 Crevice nozzle
 - 6 cross-head screws
 - Instruction Manual

Functional description

The wet and dry vacuum cleaner is equipped with a robust plastic container for waste collection. The castors make the appliance very easy to manoeuvre. The suction flow is switched off by a float during wet vacuuming once the waste tank is full. The appliance is also equipped with a blower function.

The following describes the function of the operating parts.

Overview

- A** 1 Motor housing
- 2 Carrying handle
- 3 On/off switch
- 4 4 attachment ports for accessories
- 5 Suction connection
- 6 Waste container
- 7 4 feet with castors and accessory fittings
- 8 Cable holder
- 9 Mains cable
- 9a Cable clip
- 10 2 locking clips
- 11 Blower connection

Accessories

- 12 3-part vacuum tube
- 13 Vacuum hose with
- 14 Handle component

Filter

- 15 Foam filter for wet vacuuming
- 16 Material filter for dry vacuuming (already mounted)
- 17 Paper filter bag to vacuum coarse dirt

Nozzles

- 18 Floor nozzle with
- 19 turnable insert attachment with brush and rubber lip, for vacuuming carpets and smooth surfaces
- 20 Crevice nozzle

- D** 21 Filter basket
- 22 Flaps on the paper filter bag
- 23 Intake connections
- 24 Sealing ring
- 25 Lip on the suction pipe

Pictograms regarding the use of nozzles and filters



Nozzle to vacuum carpets.



Nozzle to vacuum smooth surfaces and hard floor surfaces.



Nozzle to vacuum dust and dirt from joints and cracks.



Specific nozzle to vacuum cushions and mattresses.



Specific nozzle to clean the car.



Filter to absorb liquids.



Filter not suitable to absorb liquids.



Filter to absorb dry dirt from the house, garage and workshop.



Filter to absorb fine dust e.g. stone dust or wood dust.

Technical data

Rated voltage U ... 220-240 V~, 50/60 Hz

Rated power input

(Power consumption) P 1300 W

Safety class II

Protection category IPX4

Suction force 15 kPa (150 mbar)

Mains cable length 4 m

Waste tank capacity (gross) 20 l

Usable container volume (water) 12 l

Weight (incl. all accessories) approx. 4.6 kg

Technical and visual modifications may be carried out due to further development without prior notice. All dimensions, information and statements provided in these Operating Instructions are therefore subject to amendment. Legal claims which are based on the Operating Instructions can therefore not be recognised.

Safety information

This appliance can be used by children aged from 8 years and above and persons with reduced physical, sensory or mental capabilities or lack of experience and knowledge if they have been given supervision or instruction concerning use of the appliance in a safe way and understand the hazards involved. Children shall not play with the appliance. Cleaning and user maintenance shall not be made by children without supervision.

Symbols used in the instructions



Hazard symbols with information on prevention of personal injury and property damage.



Precaution symbol (explanation of precaution instead of exclamation mark) with information on prevention of harm/damage.



Notice symbol with information on how to handle the device properly.

General notes on safety



Please read the following safety guidelines in order to avoid risk of fire, electric shock, personal injury and damage to objects:

To avoid accidents and injuries:

- Never leave a machine which is ready for operation unattended at the workplace.
- People and animals must not be vacuumed with the machine.
- Do not aim the suction hose and nozzle at yourself or others during use, particularly not at the eyes and ears; there is a risk of injury.
- Do not vacuum any hot, incandescent, flammable, explosive materials, or those which endanger health. This includes hot ashes, petrol, solvents, acids or caustic solutions. Personal injury could occur.
- Nozzles and suction tubes must not reach head level whilst in use. Personal injury could occur.

To avoid accidents and injuries from electric shocks:

- Ensure that the mains cable is not damaged by being pulled over sharp edges, by jamming, or by pulling on the cable.

- Before each use, check the power supply lead and the extension cable for damage and ageing. Do not use the equipment if the cable is damaged or worn. Danger of electric shock hazard.
- If the power cable for this equipment is damaged, it must be replaced by the manufacturer, a customer service agent of the same or a similarly qualified person in order to prevent hazards.
- Switch the machine off and pull the plug under the following circumstances:
 - when you are not using the device,
 - transporting it or leaving it unattended;
 - when you are checking the device, cleaning it or removing blockages;
 - when you are carrying out cleaning or maintenance work or replacing accessories;
 - when the power or extension cable is damaged; after contact with foreign bodies or in case of abnormal vibration.
- Never use the mains lead to pull the plug out of the socket or to pull the appliance. Protect the mains lead from heat, oil and sharp edges.
- Make sure that the mains voltage corresponds with the information on the rating plate.
- Only plug the appliance into a socket which is safeguarded by at least 16 A.
- The device must only be connected to a mains socket via a residual-current circuit breaker (RCD) with a rated leakage current of not more than 30 mA.

The following states how damage to the appliance and possible injury to people can be avoided:

- Ensure that the machine is correctly assembled and the filters are in the correct position.
- Do not use without the filter. This could damage the machine.
- Only use original spare parts and accessories delivered and recommended by our Service Centre (see "Spare parts/Accessories"). The use of parts by other manufacturers immediately renders the guarantee void.
- Only have repairs carried out at our authorised customer service points.
- Observe the instructions for cleaning and maintenance of the machine.
- Store the appliance in a dry place and out of reach of children.

Assembly



Pull out the mains plug.
This will prevent danger of injury from electric shock.



The appliance is supplied with the textile filter bag (A 16) fitted.

B

1. Attach the carrying handle (2) firmly using the cross-head screws (2a) supplied.
2. Attach the feet (7) and secure the feet using the cross-head screws (7a) supplied.
3. Insert the filter:
 - Foam filter for wet vacuuming (C 15),
 - Material filter (D 16) for dry vacuuming,
 - Paper filter bag (D 17).

Never vacuum without a filter!

4. Place the motor housing (1) on top of the dirt collector (6) and close it  with the clip (10).
5. Connect the vacuum hose (13) (bayonet fixing) and the accessories.

Operation



Fully unwind the suction hose (A 13) before commencing work.

Switching on/off



Connect the mains plug.

Switching on the vacuum:

On/off switch (A 3) in position "I".

Switching off the vacuum:

On/off switch (A 3) in position "O".

Nozzle usage

Floor nozzle (A 18) with insert attachment (A 19):

for wet and dry vacuuming of smooth surfaces and fitted carpets.

Floor nozzle (A 18) without insert attachment (A 19):

for wet and dry vacuuming of fitted carpets and for removing persistent dirt.

- Press the clips on the right and left side of the floor nozzle (A 18) and remove the insert attachment (A 19).



Mind that sensitive surfaces might get scratched if the insert attachment is not used.

Crevice nozzle (A 20):

for vacuuming gaps, corners and radiators.

C Wet vacuuming

1. For wet vacuuming or to vacuum water, fit the foam filter (15) to the filter basket (21).
To avoid tearing the foam filter (15):
 - Use only a dry filter;
 - Before inserting, twist the edge of the filter slightly and then roll it back.
2. Suctioning up (draining) water: place the suction hose (A 13) on the handle (A 14) into the water tank and suction up the water.
3. Empty the waste container immediately after vacuuming because it is not designed to store liquids (see "Cleaning/Maintenance").



Never reach into the water to be suctioned up. Danger of electric shock.

i If the waste container is full, a float closes the suction opening, and the vacuum operation is interrupted. Switch off the machine and empty the waste tank.

! If foam or liquid exits, switch off the machine immediately.

D Dry vacuuming

i The appliance is supplied with the textile filter bag (A 16) fitted.

For dry vacuuming, pull the material filter (16) over the filter basket (21).

i A fluted filter, which can be used instead of the fabric filter included in delivery, is optionally available (see "Replacement parts/Accessories").

Vacuuming with the paper filter bag:

i To avoid the fluted filter becoming clogged, we recommend the additional use of a paper filter bag.

Insert the material filter

1. Pull the material filter (16) over the filter basket (21).

Insert the paper filter bag

2. Fold down the side flaps (22) on the paper filter bag (17) at the perforation.
3. Fit the paper filter bag (17) with the short flap (22) upwards over the intake connections (23) (see arrow →). The sealing ring (24) at the filter bag opening must completely surround the lip (25) on the suction pipe.

i A fine dust filter bag made of micro filter fleece is also optionally available, which can be used in place of the included paper filter bag (see "Replacement parts/Accessories").

Vacuuming fine dust:

Specific suction processes (e.g. grinding of paints and lacquers, milling or drilling walls, grinding or drilling hard wood) can pose a risk from hazardous dust.

We recommend using the following optional filter combination, which is available, for fine dust (see "Spare parts/Accessories"):

1. Folded filter which is used in stead of the textile filter bag (16) included in the scope of delivery.
2. Fine dust filter bag made of fleece, which is used in stead of the paper filter bag (17) included in the scope of delivery.

E Blowing

i Operation without the use of a filter is recommended.

To blow, plug the suction hose (13) onto the connection (11) on the motor head.

Cleaning/Maintenance



Pull out the mains plug. This will prevent danger of injury from electric shock.



Always check the appliance before use for any obvious faults such as a defective mains cable, and have these repaired or replaced.

Cleaning the appliance



Never hose the appliance down with water. Never use aggressive cleaning agents or solvents. This could damage the appliance.

- After use, empty the waste tank (A 6).
- Clean the waste tank with a damp cloth.
- Wash the foam filter (A 15) with lukewarm water and soap, and allow to dry. If necessary, wash with lukewarm water and soap and allow to dry.
- Beat out the material filter (A 16).
- Replace the paper filter bag (A 17) when full (see "Replacement parts/Accessories" for reordering).
- Tap the optionally available folded filter and clean it with a brush or hand-brush.

Maintenance

- The equipment is maintenance free.

Storage



- For storage, wind the power cord (9) around the retaining bracket (8) on the back of the device.
Fix the power supply cable using the cable clip supplied (9a).
- Insert the separated vacuum tubes (12) into the accessory holder on the appliance feet (7).
- The attachment ports on the motor part serve as nozzle storage (A 4) or on the feet (7).
- Wind the vacuum hose (13) around the device and plug the handle section (14) into a vacuum tube (12).
- Store the appliance in a dry place and out of reach of children.

Disposal/Environmental protection

Be environmentally friendly. Return the tool, accessories and packaging to a recycling centre when you have finished with them.



Machines must not be disposed of with household refuse.





Take the machine to a recycling point. The waste plastic and metal parts can be separated, accurately graded and passed on for recycling. Contact our Service Centre for more details.

Defective units returned to us will be disposed of for free.





Replacement parts/Accessories

Spare parts and accessories can be obtained at www.grizzly-service.eu

If you do not have internet access, please contact the Service Centre via telephone (see "Service-Center" Page 15). Please have the order number mentioned below ready.

Position instruction manual	Position exploded drawing	Description	Use	Order No.
A 1	2.1	Motor housing		91096884
A 2	1	Carrying handle		91096886
A 6	5	Waste container		91096878
A 7	7	Foot with castor and screws		72800092
A 10	3	Locking clip		91096877
A 12	11	3-part vacuum tube		91099439
A 13/14	10	Vacuum hose with handle		72800218
A 15	12	Foam filter (wet filter), pack of 3		30250101
A 16	14	Material filter, 20 l (blue)		30250135
A 17	13	Paper filter bags, 20 l, pack of 5		30250132
A 18/19	8	Floor nozzle with turnable insert attachment		72800217
A 20	9	Crevice nozzle		72800039

Optionally available:

Description	Design	Use	Order No.
Fine dust filter bag 20 l, pack of 5	2-layer micro filter fleece, white		30250111
Fluted filter with filter cover	Without steel inner mesh		91092030
Fluted filter without filter cover	With steel inner mesh		91099009
Filter cover	for fluted filter		91092036
Cushion nozzle	black		72800040
Car nozzle	black		91096445

Trouble shooting

Problem	Possible cause	Fault correction
Device does not start	Mains voltage is not present	Check plug socket, cable, line, plug and fuse, where appropriate, repair through electrical specialist
	Defective on/off switch (A 3)	Repair through customer service
	Worn carbon brushes	
	Defective motor	
Low or lack of suction	Hose system (A 13/14) or jets (A 18/20) blocked	Remove obstructions and blockages
	Suction pipe (A 12) assembled incorrectly	Assemble suction pipe correctly
	Container (A 6) open	Close container
	Container (A 6) full	Empty container
	Filter (A 15/16/17) full or clogged	Empty, clean or replace filter
	Float in filter basket (D 21) incorrectly positioned (e.g. due to jerky movements)	Switch off the equipment so the ball drops then switch on again
	Float in the filter basket (D 21) faulty	Repair by Customer Care
Float does not switch the appliance off	Float in the filter basket (D 21) does not move	Release float
	Float in the filter basket (D 21) faulty	Repair by Customer Care
Dust or dirt is blow out of the device	Filter (A 15/16/17) is not or not correctly assembled	Use missing filters or check the correct position of the filter

Guarantee

Dear Customer,

This equipment is provided with a 3-year guarantee from the date of purchase. In case of defects, you have statutory rights against the seller of the product. These statutory rights are not restricted by our guarantee presented below.

Terms of Guarantee

The term of the guarantee begins on the date of purchase. Please retain the original receipt. This document is required as proof of purchase.

If a material or manufacturing defect occurs within three years of the date of purchase of this product, we will repair or replace – at our choice – the product for you free of charge. This guarantee requires the defective equipment and proof of purchase to be presented within the three-year period with a brief written description of what constitutes the defect and when it occurred.

If the defect is covered by our guarantee, you will receive either the repaired product or a new product. No new guarantee period begins on repair or replacement of the product.

Guarantee Period and Statutory Claims for Defects

The guarantee period is not extended by the guarantee service. This also applies for replaced or repaired parts. Any damages and defects already present at the time of purchase must be reported immediately after unpacking. Repairs arising after expiry of the guarantee period are chargeable.

Guarantee Cover

The equipment has been carefully produced in accordance with strict quality guidelines and conscientiously checked prior to delivery.

The guarantee applies for all material and manufacturing defects. This guarantee does not extend to cover product parts that are subject to normal wear and may therefore be considered as wearing parts (e.g. filters or attachments) or to cover damage to breakable parts (e.g. switches). This guarantee shall be invalid if the product has been damaged, used incorrectly or not maintained. Precise adherence to all of the instructions specified in the operating manual is required for proper use of the product. Intended uses and actions against which the operating manual advises or warns must be categorically avoided. The product is designed only for private and not commercial use. The guarantee will be invalidated in case of misuse or improper handling, use of force, or interventions not undertaken by our authorised service branch.

Processing in Case of Guarantee

To ensure efficient handling of your query, please follow the directions below:

- Please have the receipt and identification number (IAN 279418) ready as proof of purchase for all enquiries.
- Please find the item number on the rating plate.
- Should functional errors or other defects occur, please initially contact the service department specified below by **telephone** or by **e-mail**. You will then receive further information on the processing of your complaint.
- After consultation with our customer

service, a product recorded as defective can be sent postage paid to the service address communicated to you, with the proof of purchase (receipt) and specification of what constitutes the defect and when it occurred. In order to avoid acceptance problems and additional costs, please be sure to use only the address communicated to you. Ensure that the consignment is not sent carriage forward or by bulky goods, express or other special freight. Please send the equipment inc. all accessories supplied at the time of purchase and ensure adequate, safe transport packaging.

Repair Service

For a charge, **repairs not covered by the guarantee** can be carried out by our service branch, which will be happy to issue a cost estimate for you.

We can handle only equipment that has been sent with adequate packaging and postage.

Attention: Please send your equipment to our service branch in clean condition and with an indication of the defect.

Equipment sent carriage forward or by bulky goods, express or other special freight will not be accepted.

We will dispose of your defective devices free of charge when you send them to us.

Service-Center



Service Great Britain

Tel.: 0871 5000 720

(£ 0.10/Min.)

E-Mail: grizzly@lidl.co.uk

IAN 279418

Importer

Please note that the following address is not a service address. Please initially contact the service centre specified above.

Grizzly Tools GmbH & Co. KG

Stockstädter Straße 20

63762 Großostheim

Germany

www.grizzly-service.eu

Sadržaj

Uvod	16
Primjena	16
Opći opis	17
Opseg isporuke	17
Opis djelovanja	17
Pregled.....	17
Oznake za uporabu nastavaka i filtara	18
Tehnički podaci	18
Sigurnosne upute	19
Slikovni znakovi u Uputi	19
Opće sigurnosne upute	19
Sastavljanje	21
Upravljanje	21
Uključivanje/isključivanje	21
Primjena mlaznica	21
Mokro usisavanje	21
Suho usisavanje	22
Funkcija puhanja	22
Čišćenje/održavanje	23
Čišćenje uređaja	23
Održavanje	23
Čuvanje	23
Uklanjanje/zaštita okoliša	23
Rezervni dijelovi/Pribor	24
Traženje greške	25
Garancija	26
Servis za popravke	27
Service-Center	27
Proizvođač	27
Prijevod originalne CE Izjave o podudarnosti	80
Eksplozivni crtež	85

Uvod

Srdačno Vam čestitamo na kupnji Vašega novog uređaja. Time ste se Vi odlučili za jedan visokokvalitetni proizvod. Tijekom proizvodnje ispitana je kvaliteta ovog uređaja i podvrgnut je završnoj kontroli. Time je osigurana funkcionalnost Vašeg uređaja. Ne može se isključiti, da se u pojedinačnim slučajevima na ili u uređaju, odn. u crijevnim vodovima nalaze preostale količine vode ili maziva. To nije nedostatak ili kvar i razlog za brigu.



Uputa za upravljanje sastavni je dio ovoga proizvoda. Ona sadrži važne upute za sigurnost, uporabu i uklanjanje. Prije korištenja proizvoda upoznajte se sa svim uputama za upravljanje i sigurnost. Proizvod koristite samo kako je opisano i za navedena područja primjene.

Dobro sačuvajte Uputu i pri predaji proizvoda trećim osobama uručite i svu dokumentaciju.

Izjava o sukladnosti za ovaj proizvod dostupna je na internet stranici www.lidl.hr.

Primjena

Uređaj je namijenjen za mokro i suho usisavanje u kućanstvu kao npr. u kući, prostoru za hobi, automobilu ili garaži. Uređaj može biti primijenjen i za puhanje zraka ili za odsisavanje vode.

Ovaj uređaj nije prikladan za obrtničku uporabu. Kod obrtničke uporabe gubi se garancija.

Zabranjeno je usisavanje zapaljivih, eksplozivnih ili tvari štetnih za zdravlje.

Proizvođač ne jamči za oštećenja nastala uslijed nepridržavanja uputa ili nepravilnim korištenjem.

Opći opis



Prije nego što pročitate tekst, otvorite stranicu sa slikama i upoznajte se na osnovu toga sa svim funkcijama uređaja.

Opseg isporuke

Raspakirajte uređaj i kontrolirajte, je li potpun: Uređaj se isporučuje s postavljenom glavom motora (A 1). Za skidanje glave motora otvorite  klips za zatvaranje (A 10). Propisno uklonite materijal pakiranja.

- A** 1 Kućište motora
- 2 Drška za nošenje
- 6 Spremnik za prljavštinu
- 7 4 noge s pokretnim kotačićima i prihvatom pribora
- 9a Kopča za kabel
- 12 trodijelna usisna cijev
- 13 Usisno crijevo s
- 15 Pjenasti filter za mokro usisavanje
- 16 Platneni filter za suho usisavanje (već montirani)
- 17 Papirne filterarske vrećice za usisavanje fine prašine
- 18 Mlaznica za pod
- 20 Mlaznica za fuge
 - 6 križnih vijaka
 - Naputka za posluživanje

Opis djelovanja

Mokro- / suhi usisavač usisavanje opremljen je stabilnim plastičnim spremnikom za prihvat prljavštine. Pokretni kotačići omogućuju veliku okretnost uređaja. Prilikom mokrog usisavanja struju zraka za usisavanje isključuje plovak kada je spremnik za prljavštinu pun. Uređaj dodatno posjeduje funkciju puhanja. O funkciji sastavnih dijelova molimo pročitajte u sljedećim odlomcima.

Pregled

- A** **Kućište**
 - 1 Kućište motora
 - 2 Drška za nošenje
 - 3 Prekidač za uključivanje/isključivanje
 - 4 4 natična porta za pribor
 - 5 Priključak Usisavanje
 - 6 Spremnik za prljavštinu
 - 7 4 noge s pokretnim kotačićima i prihvatom pribora
 - 8 Držač kabela na ručki za nošenje
 - 9 Mrežni kabel
 - 9a Kopča za kabel
 - 10 2 klips za zatvaranje
 - 11 Priključak Puhanje

Pribor

- 12 Trodijelna usisna cijev
- 13 Usisno crijevo s
- 14 Dijelom za ručku

Filter

- 15 Pjenasti filter za mokro usisavanje
- 16 Platneni filter za suho usisavanje (već montirani)
- 17 Papirnata filter-vrećica za usisavanje grube prljavštine

Mlaznice

- 18 Mlaznica za pod s
- 19 Okretnim natičnim umetkom sa četkom i gumenim jezičkom za usisavanje tepiha i glatkih površina
- 20 Mlaznica za fuge
- D** 21 Filterarska korpa
- 22 Vezice na papirnatij filterarskoj vrećici
- 23 Usisni nastavak
- 24 Prsten za brtvljenje
- 25 Lamela na usisnom nastavku

Oznake za uporabu nastavaka i filtara



Nastavak za usisavanje tepiha.



Nastavak za usisavanje glatkih površina i tvrdih podova.



Nastavak za usisavanje prašine i prljavštine iz fuga i uskih procijepa.



Specijalni nastavak za usisavanje tapeciranog namještaja i madraca.



Specijalni nastavak za čišćenje auta.



Filtar za usisavanje tekućina.



Filtar nije prikladan za usisavanje tekućina.



Filtar za usisavanje suhe prljavštine u domaćinstvu, garažama i radionicama.



Filtar za usisavanje fine prašine, npr. kamene i drvene prašine.

Tehnički podaci

Nazivni napon U.. 220-240 V~, 50/60 Hz

Nazivna snaga

(Priključna snaga) P 1300 W

Klasa zaštite II

Vrsta zaštite IPX4

Usisna snaga 15 kPA (150 mbar)

Dužina kabla 4 m

Sadržaj spremnika za nečistoću

(bruto) 20 l

Korisni volumen spremnika (voda) 12 l

Težina (uklj. sve dijelove) cca. 4,6 kg

Tehničke i optičke promjene mogu uslijediti tijekom daljnjeg razvoja bez najave. Stoga ne jamčimo za sve mjere, upute i navodi ovog uputstva za upotrebu. Stoga se svi pravni zahtjevi postavljeni na temelju uputstva za upotrebu ne mogu ostvariti.

Sigurnosne upute



Mogućnost strujnog udara !
Ne otvarati kućište proizvoda !

Ovaj uređaj mogu koristiti djeca od 8 godina i stariji kao i osobe s ograničenim fizičkim, senzornim ili mentalnim sposobnostima ili bez iskustva i znanja, ako ih se nadzire ili ako su dobili upute za sigurno korištenje uređaja te ako razumiju opasnosti koje se mogu pojaviti korištenjem uređaja. Djeca se ne smiju igrati uređajem. Uređaj ne smiju čistiti i održavati djeca bez nadzora.

Slikovni znakovi u Uputi



Znakovi opasnosti s podacima o zaštiti od materijalnih ili oštećenja osoba.



Znakovi naredbe (umjesto uskličnika naredba je objašnjena) s podacima o zaštiti od oštećenja.



Znakovi upozorenja s informacijama za bolje postupanje s uređajem.

Opće sigurnosne upute



Pozor! Pri uporabi električnog alata u svrhu zaštite protiv električnog udara, ozljeda i opasnosti od požara osnovno možete paziti na slijedeće sigurnosne mjere.

Ovako ćete spriječiti nesreće i ozljede:

- Nikada ne ostavljajte uređaj koji se može uključiti bez nadzora na radnom mjestu.
- Uređajem nije dozvoljeno usisavati ljude i životinje.
- Crijevo za usisavanje i mlaznice tijekom rada nikako ne usmjeravajte prema sebi ili drugim osobama, posebice ne prema očima i ušima. Postoji opasnost od ozljeda.
- Ne usisavajte vruće, usijane, zapaljive, eksplozivne ili tvari štetne za zdravlje. U njih između ostalog spadaju vrući pepeo, benzin, otapala, kiseline ili lužine. Postoji opasnost od ozljeda.
- Mlaznice i cijev za usisavanje prilikom rada ne smiju doći u rizinu glave. Postoji opasnost od ozljeda.

Ovako spriječavate nesreće i ozljede koje mogu nastati od električnog udara:

- Pazite da se strujni kabel ne oštećuje povlačenjem preko oštih rubova, prignječivanjem ili povlačenjem za kabel.
- Prije svake uporabe provjerite, ima li oštećenja na vodu mrežnog priključka i produžnom kabelu i jesu li stari. Nemojte koristiti uređaj, ako je kabel oštećen ili istrošen.
- Ako priključni vod ovog uređaja bude oštećen, onda isti mora zamijeniti proizvođač ili njegova servisna služba odnosno druga slično kvalificirana osoba, kako bi se spriječilo ugrožavanje.
- Isključite uređaj i izvucite mrežni utikač:
 - kada Vi ne koristite uređaj, transportirate ga ili ostavljate bez nadzora,
 - kada Vi kontrolirate uređaj, čistite ga ili uklanjate blokade,
 - kada Vi poduzimate radove čišćenja ili održavanja ili mijenjate pribor,
 - kada je strujni ili produžni kabel oštećen ili zamršen,
 - poslije kontakta sa stranim tijelima ili kod nenormalne vibracije.
- Priključni kabel ne koristite za izvlačenje utikača iz utičnice niti za povlačenje uređaja. Priključni

kabel zaštitite od topline, ulja i oštih rubova.

- Pazite da napon odgovara navodima na uređaju.
- Uređaj priključite samo u utičnicu koja je osigurana s barem 16 A.
- Priključite uređaj na utičnicu sa zaštitnom strujnom sklopkom (FI-sklopkom) sa naponom lutajuće struje ne većim od 30 mA.

Ovako ćete spriječiti oštećenja uređaja i eventualno iz toga rezultirajuće povrede osoba:

- Pazite da je uređaj ispravno sastavljen i da se filtri nalaze u ispravnom položaju.
- Ne radite bez filtara. Uređaj bi se mogao oštetiti.
- Koristite samo rezervne i pripadajuće dijelove isporučene i preporučene od našeg servisnog centra. Korištenje neoriginalnih dijelova dovodi do trenutnog gubitka prava na jamstvo.
- Popravke izvodite samo u od nas ovlaštenim servisnim službama.
- Pridržavajte se uputa za čišćenje i održavanje uređaja.
- Uređaj držite na suhom mjestu i izvan dosega djece.

Sastavljanje



Povucite utikač. Postoji opasnost od povrede uslijed električnoga udara.



Prilikom isporuke uređaja montirana je tekstilna filter-vrećica (A 16).

- B**
- Čvrsto uvijte dršku za nošenje (2) s priloženim križnim vijcima (2a)
 - Stavite noge (7) i pričvrstite ih priloženim križnim vijcima (7a) s prorezom.
 - Umetnite filter:
 - Pjenasti filter za mokro usisavanje (C 15).
 - Platneni filter (D 16) za suho usisavanje
 - Papirne filterske vrećice (D 17).
 Nikada ne usisavajte bez filtra!
 - Stavite kućište motora (1) na spremnik za prljavštinu (6) i zatvorite  ga kvačicama (10).
 - Priključite usisno crijevo (13) i pribor (bajunetni zapor).

Upravljanje



Crijevo za usisavanje (A 13) odmotajte do kraja prije početka rada.

Uključivanje/isključivanje



Uključite utikač uređaja.

Uključenje usisavača:

Prekidač za uključivanje/isključivanje (A 3) u položaju „I“.

Isključenje usisavača:

Prekidač za uključivanje/isključivanje (A 3) u položaju „O“.

Primjena mlaznica

Mlaznica za pod (A 18) s natičnim umetkom (A 19):

za mokro i suho usisavanje glatkih površina i itisona.

Mlaznica za pod (A 18) bez natičnog umetka (A 19):

za mokro i suho usisavanje itisona, za odstranjivanje tvrdokorne prljavštine.

- Pritisnite jezičke desno i lijevo na mlaznici za pod (A 18) i skinite natični umetak (A 19).



Osjetljive površine mogu se ogreba ti pri radu bez natičnog umetka.

Mlaznica za fuge (A 20):

za usisavanje fuga, uglova i radijatora.



Mokro usisavanje

- Za mokro usisavanje stavite pjenasti filter (15) na filtersku korpu (21). Da biste kidanje filtra od pjenastog materijala (15) spriječili,
 - umetnite isključivo suhi filter;
 - rub filtra lagano zavrnite prilikom umetanja i zatim ga ponovno odmotajte.
- Usisavanje (ispumpavanje): Uronite usisno crijevo (A 13) na ručki (A 14) u vodu i usisajte vodu.
- Spremnik za prljavštinu ispraznite odmah nakon usisavanja, jer isti nije konstruiran za čuvanje tekućina (vidi „Čišćenje/Održavanje“).

 **Nemojte stajati u vodi koju usisavate. Opasnost od strujnog udara.**

 Ako je spremnik za prljavštinu pun, plovak zatvara otvor za usisavanje, a usisavanje se prekida. Isključite uređaj i ispraznite spremnik za prljavštinu.

 U slučaju istjecanja pjene ili tekućine odmah isključite uređaj.

D Suho usisavanje

 Prilikom isporuke uređaja montirana je tekstilna filter-vrećica (16).

Za suho usisavanje navucite platneni filter (16) preko košare s filtrom (21).

 Opcionalno na raspolaganju stoji nabrani filter, koji može biti korišten umjesto vrećice filtra od tkanine sadržanog u opsegu isporuke (vidi "Rezervni dijelovi/Pribor").

Usisavanje pomoću papirnate filterarske vrećice:

 Da ne bi došlo do prebrzog začepijavanja tekstilne filterarske vrećice, preporučamo dodatnu uporabu papirnate filterarske vrećice.

Umetanje platnenog filtra

1. Navucite platneni filter (16) preko košare s filtrom (21).

Umetanje papirne filterarske vrećice

2. Presavijte bočne jezičke (22) na papirnoj filterarskoj vrećici (17) na perforaciji prema dolje.

3. Prebacite papirnu filterarsku vrećicu (17) s kratkim jezičkom (22) prema gore preko unutarnjeg usisnog nastavka (23) (vidi strelicu ). Brtveni prsten (24) na otvoru filterarske vrećice mora potpuno obuhvatiti krak na usisnom nastavku.

 Opcionalno na raspolaganju stoji filterarska vrećica za finu prašinu od flisa, koja može biti korištena umjesto papirne filterarske vrećice sadržane u opsegu isporuke (vidi "Rezervni dijelovi/Pribor").

Usisavanje fine prašine:

Kod određenih postupaka usisavanja (npr. brušenje boje i lakova, glodanje ili bušenje zidova, brušenje ili bušenje tvrdog drva) može doći do stvaranja prašine opasne po zdravlje.

Za ove vrste fine prašine preporučujemo uporabu sljedeće dodatno dostupne kombinacije filtera (vidi „Rezervni dijelovi/Pribor“):

1. Naborani filter, koji se koristi umjesto tekstilnog filtra (16) sadržanog u opsegu isporuke;
2. Filter-vrećica za finu prašinu, koja se koristi umjesto papirne filterarske vrećice (17) sadržane u opsegu isporuke.

E Funkcija puhanja

 Funkcija puhanja preporučuje se bez uporabe filtera.

Za puhanje stavite usisno crijevo (13) na priključak (11) na glavi motora.

Čišćenje/održavanje



Izvucite utikač. Postoji opasnost od povrede uslijed električnog udara.



Prije svakog korištenja provjeravajte da li uređaj ima očite nedostatke kao pr. neispravan strujni kabel i dajte ga popraviti ili zamijeniti.

Čišćenje uređaja



Nemojte prskati uređaj vodom i nemojte primjenjivati nikakva oštra sredstva za čišćenje odn. otapala. Uređaj bi se mogao oštetiti.

- Nakon rada ispraznite spremnik za prljavštinu (A 6).
- Očistite spremnik za prljavštinu vlažnom krpom.
- Pjenasti filter (A 15) očistite mlakom vodom i sapunom i pustite ga da se osuši.
- Istresite platneni filter (A 16). Operite ga prema potrebi mlakom vodom i sapunom i ostavite ga da se osuši.
- Zamijenite punu papirnatu vrećicu (A 17) (Za naručivanje vidi poglavlje „Rezervni dijelovi/Pribor“).
- Protresite dodatno dostupan naborani filter i očistite ga kistom ili četkom za prašinu.

Održavanje

- Uređaj je bez održavanja.

Čuvanje



- Za pohranu namotajte mrežni kabel (9) oko ručke (8) na stražnjoj strani uređaja. Prikjučni mrežni kabel fiksirajte pomoću priložene kopče (9a).
- Stavite rastavljene usisne cijevi (12) u prihvat pribora na nogama uređaja (7).
- Omotajte usisno crijevo (13) oko uređaja i utaknite ručku (14) u usisno crijevo (12).
- Za čuvanje mlaznica služe natični portovi (A 4) na dijelu motora.
- Uređaj čuvajte na suhom mjestu i izvan dosega djece.

Uklanjanje/zaštita okoliša

Ondesite uređaj, pribor i pakiranje na ponovnu preradu radi zaštite okoliša.









Električni uređaji ne pripadaju u kućno smeće

Predajte uređaj na mjesto za recikliranje otpada. Korišteni plastični i metalni dijelovi mogu se odvojiti i reciklirati. Raspitajte se o tome u našem servisnom centru. Vršimo besplatno uklanjanje Vaših pokvarenih poslanih uređaja.





Rezervni dijelovi/Pribor

**Zamjenske dijelove i opremu na raspolaganju stoje na stranici
www.grizzly-service.eu**

Ukoliko nemate Internet, molimo da se telefonski obratite servisnom centru (vidi pod „Service-Center“ na strani 27). Držite u pripravnosti dolje navedene brojeve za narudžbu.

Pos. Naputka za posluživanje	Pos. Eksplozivni crtež	Oznaka	Umetak	Br. artikla
A 1	2.1	Kućište motora		91096884
A 2	1	Drška za nošenje		91096886
A 6	5	Spremnik za prljavštinu		91096878
A 7	7	Noge s pokretnim kotačićima i vijkom		72800092
A 10	3	Kopča za zatvaranje		91096877
A 12	11	Trodijelna usisna cijev		91099439
A 13/14	10	Usisno crijevo s dijelom za ručku		72800218
A 15	12	Pjenasti filtar, pak. 3 kom.		30250101
A 16	14	Platneni filtar, plavo		30250135
A 17	13	Papirne filtarske vrećice, pak. 5 kom.		30250132
A 18/19	8	Mlaznica za pod s okretnim natičnim umetkom	 	72800217
A 20	9	Mlaznica za fuge		72800039

Dodatno raspoloživo:

Oznaka	Izvedba	Umetak	Br. artikla
Filtarska vrećica za finu prašinu 20 l, pak. 5 kom.	2-slojni flis s mikrovlaknima, bijeli		30250111
Filtra s naborima s poklopcem za zatvaranje	bez unutrašnjeg čeličnog pletiva		91092030
Filtra s naborima bez poklopcem za zatvaranje	s unutrašnjeg čeličnog pletiva		91099009
Poklopac za zatvaranje	za filtra s naborima		91092036
Mlaznica za jastučić	crna		72800040
Auto mlaznica	crna		91096445

Traženje greške

Problem	Mogući uzrok	Uklanjanje greške
Uređaj ne starta	Nedostaje mrežni napon	Ispitati utičnicu, kabel, vod, utikač i osigurač, prema potrebi popravak kod električara
	Uključivač/ isključivač (A 3) pokvaren	Popravak u servisnoj službi
	Ugljene četke istrošene	
	Motor pokvaren	
Nedostaje usisna snaga ili je slaba	Crijevni sustav (A 13/14) ili mlaznice (A 18/20) začepjeni	Odstranite začepjenja ili blokade
	Usisne cijevi (A 12) nisu ispravno sastavljene	Pravilno sastavite usisne cijevi
	Spremnik (A 6) otvoren	Zatvorite spremnik
	Spremnik (A 6) pun	Ispraznite spremnik
	Filtar (A 15/16/17) pun ili začepljen	Ispraznite, očistite ili zamijenite filtara
	Plovak u košari filtra (D 21) u pogrešnom položaju (npr. uslijed naglih pokreta).	Isključite uređaj, kako bi se kugla spustila, poslije toga ga opet uključite.
	Plovak u košari filtra (D 21) je pokvaren	Popravak mora obaviti služba za korisnike
Plovak ne isključuje uređaj	Plovak u košari filtra (D 21) se ne kreće	Oslobodite plovak
	Plovak u košari filtra (D 21) je pokvaren	Popravak mora obaviti služba za korisnike
Prašina ili prljavština ispuhuje se iz uređaja	Filtar (A 15/16/17) nije uopće ili nije ispravno montiran	Umetnite filtara ili provjerite ispravan položaj filtra

Garancija

Poštovani kupci,

Vi dobivate na ovaj uređaj garanciju od 3 godine od datuma kupnje.

U slučaju nedostataka ovoga proizvoda, Vama pripadaju zakonska prava prema prodavaču proizvoda. Ova zakonska prava ne ograničavaju se našom dolje navedenom garancijom.

Garancijski uvjeti

Garancijski rok počinje s datumom kupnje. Molimo, dobro čuvajte originalni blagajnički račun. Ovaj dokument potreban je kao dokaz kupnje.

Ukoliko u roku od tri godine od datuma kupnje ovoga proizvoda nastane neka greška materijala ili proizvodnje, mi taj proizvod za Vas besplatno – prema našem izboru – popravimo ili zamijenimo. Preduvjet za ovu garancijsku uslugu je, da se u roku od tri godine priloži taj pokvareni uređaj i dokaz o kupnji (blagajnički račun) te u pisanom obliku kratko opiše, u čemu se sastoji nedostatak i kada je nastao.

Ako je kvar pokriven našom garancijom, Vi dobivate natrag popravljeni ili novi proizvod. S popravkom ili zamjenom proizvoda ne započinje novi garancijski period.

Garancijski period i zakonska prava na nedostatak

Garancijski period se ne produžava jamstvom. To vrijedi i za zamijenjene i popravljene dijelove. Oštećenja i nedostaci koji eventualno postoje već pri kupnji, moraju se prijaviti odmah nakon raspakiranja. Popravci koji nastanu poslije isteka garancijskog perioda podliježu plaćanju.

Opseg garancije

Uređaj je brižljivo proizveden prema strogim smjernicama o kvaliteti i prije isporuke je savjesno ispitan.

Garancijska usluga vrijedi za greške materijala ili proizvodnje. Ova garancija ne obuhvaća dijelove proizvoda, koji su izloženi normalnom trošenju i stoga se mogu smatrati potrošnim dijelovima (npr. filtri ili nastavci) ili oštećenja lomljivih dijelova (npr. sklopke).

Ova garancija otpada, ako je proizvod oštećen, nestručno korišten ili nije održavan. Za stručno korištenje proizvoda morate se točno pridržavati svih uputa navedenih u Uputi za upravljanje. Morate obvezno izbjegavati svrhe primjene i postupke, koje Vam u Uputi za upravljanje ne savjetujemo ili na koje upozoravamo. Proizvod je namijenjen samo za privatnu, a ne za industrijsku uporabu. Garancija se gubi kod zlouporabe i nestručnog upravljanja, primjene sile i kod zahvata, koje ne poduzme naša autorizirana servisna poslovnica.

Obavljanje garancijskog slučaja

Kako bismo omogućili brzu obradu Vaših želja, molimo pridržavajte se sljedećih uputa:

- Molimo, za sve upite pripremite blagajnički račun i Identifikacijski broj (IAN 279418) kao dokaz kupnje.
- Broj artikla molimo pronađite na pločici s natpisom.
- Ukoliko nastanu greške funkcije ili ostali nedostaci, najprije kontaktirajte dolje navedeno Servisno odjeljenje **telefonom** ili putem **e-maila**. Zatim ćete dobiti daljnje informacije o obavljanju Vaše reklamacije.
- Proizvod koji smatrate pokvarenim, Vi

možete poslije dogovora s našom Službom za kupce, uz prilaganje dokaza o kupnji (blagajnički račun) i podatka, u čemu se sastoji nedostatak i kada je nastao, bez plaćanja poštarine poslati na Vama priopćenu adresu servisa. Kako bismo izbjegli probleme oko prijema i dodatne troškove, obvezno koristite samo onu adresu, koja Vam je priopćena. Provjerite, da se otprema ne izvrši bez plaćenih troškova dostave, kao glomazna roba, express ili drugi specijalni teret. Molimo, pošaljite uređaj uključujući sve dijelove pribora isporučene pri kupnji i pobrinite se za dovoljnu sigurnost transportnog pakiranja.

Servis za popravke

Vi možete dati nalog za izvršenje popravka, **koji ne podliježu garanciji** u našoj Servisnoj poslovnici uz obračun usluge. Ona će Vam rado izraditi Predračun troškova. Mi možemo obraditi samo one uređaje, koji se pošalju dovoljno zapakirani i frankirani.

Pozor: Molimo, pošaljite u našu Servisnu poslovnicu svoj uređaj očišćen i s napomenom na vrstu kvara.

Uređaji poslani bez plaćenih troškova dostave – kao glomazna roba, express ili s drugim specijalnim teretom – neće biti primljeni.

Mi vršimo besplatno uklanjanje Vaših pokvarenih uređaja.

Service-Center



Servis Hrvatska

Tel.: 0800 777 999

E-Mail: grizzly@lidl.hr

IAN 279418

Proizvođač

Molimo obratite pozornost, da sljedeća adresa nije adresa servisa. Najprije kontaktirajte gore navedeni Servisni centar.

Grizzly Tools GmbH & Co. KG

Stockstädter Straße 20

63762 Großostheim

Njemačka

www.grizzly-service.eu

Cuprins

Introducere	28
Utilizare	28
Descriere generală	29
Inventar de livrare	29
Descrierea modului de funcționare	29
Privire de ansamblu	29
Pictograme pentru utilizarea duzelor și a filtrelor	30
Date tehnice	30
Instrucțiuni de siguranță	31
Simboluri folosite	31
Instrucțiuni generale de siguranță	31
Asamblare	33
Operare	33
Conectare/Deconectare	33
Utilizarea duzelor	33
Aspirarea lichidelor	33
Aspirare uscată	34
Funcția de suflantă	35
Curățire/Mentenanță	35
Curățaji aparatul	35
Mentenanță	35
Depozitare	35
Reciclare/Protecția mediului înconjurător	35
Piese de schimb/Acesorii	36
Identificare defecțiuni	37
Garanție	38
Reparații-Service	39
Service-Center	39
Importator	39
Traducerea Declarației Originale de Conformitate CE	81
Schemă de explozie	85

Introducere

Felicitări pentru achiziția noului Dvs. aparat. Ați luat o decizie înțeleaptă și ați achiziționat un produs valoros.

Acest aparat a fost verificat din punct de vedere calitativ în timpul producției și a fost supus unui control final. Astfel, capacitatea funcțională a aparatului Dvs. a fost garantată. Nu este exclus ca, în cazuri izolate, să se găsească resturi de apă sau lubrifianți pe sau în aparat, respectiv în furtunuri.

Aceasta nu constituie o lipsă sau un defect, și, de asemenea, nu este un motiv de îngrijorare.



Manualul de operare este parte integrantă a acestui produs. Acesta include instrucțiuni importante despre siguranță, utilizare și eliminare. Înainte de a începe să folosiți aparatul, familiarizați-vă cu toate instrucțiunile privind operarea și siguranța. Folosiți aparatul doar în conformitate cu manualul de operare și doar în scopurile recomandate. Mențineți manualul în condiții corespunzătoare și, odată cu transmiterea instalației către terți, predați și toată documentația aferentă.

Utilizare

Aparatul este pentru uzul casnic și se folosește la aspirarea prin filtru de apă a prafului din casă, atelier, automobil sau garaj. Aparatul poate fi utilizat și ca suflantă sau pentru aspirarea apei.

Acest aparat nu este destinat pentru uzul industrial. În cazul utilizării în scop industrial, dreptul la garanție este anulat. Se interzice aspirarea de substanțe inflamabile, explozive sau dăunătoare sănătății.

Fabricantul nu este responsabil pentru daunele cauzate de utilizarea necorespunzătoare sau operarea incorectă a aparatului.

Descriere generală

 Imaginile pot fi vizualizate pe anterioară și spate rabatabilă.

Inventar de livrare

Despachetați aparatul și verificați conținutul. Aparatul este dotat cu unitate de motor montată (A 1). Pentru demontarea unității de motor și îndepărtarea accesoriilor, deschideți  clipul de închidere (A 10). Reciclați în mod corespunzător ambalajul.

- A**
- 1 Unitate motor
 - 2 Mâner
 - 6 Recipient de depozitare
 - 7 4 Picioare cu role
 - 9a Clemă pentru cablu
 - 12 Tub de aspirare din 3 segmente
 - 13 Furtun de aspirare cu mâner
 - 15 Filtru de spumă
 - 16 Filtru textil (deja montat)
 - 17 Sac de hârtie cu filtru
 - 18 Duză pentru curățarea pardoselilor
 - 20 Duză pentru rosturi
 - 6 șuruburi în cruce
 - Instrucțiuni de utilizare

Descrierea modului de funcționare

Aparatul este dotat cu un recipient din plastic, stabil, pentru depozitarea murdăriei. Rolele de ghidare permit o manevrabilitate sporită a aparatului. La aspirarea lichidului, dacă recipientul de depozitare a murdăriei este plin, are loc deconectarea fluxului de aer de absorbție, prin intermediul unui flotor.

În plus, aparatul are și o suflantă.

Funcția unității de comandă se regăsește în descrierile următoare.

Privire de ansamblu

- A**
- 1 Unitate motor
 - 2 Mâner
 - 3 Conector/Deconector
 - 4 4 Porturi de atașare a accesoriilor
 - 5 Conectare aspirator
 - 6 Recipient de depozitare
 - 7 4 Picioare cu role de ghidare și carcase pentru accesorii
 - 8 Suport pentru cablu montat pe mâner
 - 9 Cablu de rețea
 - 9a Clemă pentru cablu
 - 10 2 clipuri de închidere
 - 11 Conectare suflantă
- Accesorii**
- 12 Tub de aspirare din 3 segmente
 - 13 Furtun de aspirare cu
 - 14 mâner
- Filtre**
- 15 Filtru de spumă pentru aspirarea lichidelor (deja montat)
 - 16 Filtru textil pentru aspirare uscată (deja montat)
 - 17 Sac de hârtie cu filtru pentru aspirarea murdăriei grosiere
- Duză**
- 18 Duză pentru curățarea pardoselilor cu
 - 19 adaptor rotativ pentru conector cu perie și lamă de cauciuc pentru aspirarea covoarelor și a suprafațelor plane
 - 20 Duză pentru rosturi
- D**
- 21 Tambur filtrant
 - 22 Eclise la sacul de filtrare din hârtie
 - 23 Ștuțuri de aspirare
 - 24 Inel de etanșare
 - 25 Brida de pe canalul de absorbție

Pictograme pentru utilizarea duzelor și a filtrelor



Duză pentru aspirarea covoarelor.



Duză pentru aspirarea suprafețelor netede și a pardoselilor tari.



Duză pentru aspirarea prafului și a murdăriei din rosturi și fisuri.



Duză specială pentru aspirarea tapițeriei și a saltelelor.



Duză specială pentru curățarea autovehiculului.



Filtru pentru aspirarea lichidelor.



Filtrul nu este adecvat pentru aspirarea lichidelor.



Filtru pentru aspirarea murdăriei uscate din gospodărie, garaj și atelier.



Filtru pentru aspirarea prafului fin, de ex. a prafului de piatră și a prafului de lemn.

Date tehnice

Tensiune efectivă

U 220-240 V~, 50/60 Hz

Admisie efectivă

(putere conectată) P 1300 W

Clasă de izolare □ II

Tip de izolare IPX4

Putere de absorbție 15 kPA (150 mbar)

Lungime cablu 4 m

Volum recipient inox (brut) 20 l

Volum utilizabil al recipientului (apa).... 12 l

Greutate (incl. toate accesoriile) ...cca 4,6 kg

În timpul procesului de dezvoltare, pot fi aduse modificări tehnice și optice, fără informare prealabilă. Astfel, măsurile, indiciile și instrucțiunile stipulate în acest manual de operare nu oferă nicio garanție. De aceea, solicitările legale emise pe baza acestui manual de operare nu pot fi făcute valabile.

Instrucțiuni de siguranță

Acest aparat nu este prevăzut pentru a fi folosit de copii cu vârste de peste 8 ani și nici de persoane cu abilități fizice, senzoriale sau spirituale reduse sau care nu posedă experiența și/sau cunoștințele necesare, dacă acestea nu sunt monitorizate de o persoană responsabilă cu siguranța lor sau dacă nu au fost instruite referitor la modul de utilizare a aparatului. Copiilor nu le este permis să se joace cu aparatul. Operațiunile de curățire și mentenanță nu trebuie să fie realizate de copii, dacă aceștia nu sunt supravegheați.

Simboluri folosite



Semnale de pericol cu date referitoare la prevenirea accidentării persoanelor sau daunelor materiale.



Semnale de interdicție cu date referitoare la prevenirea daunelor materiale.



Indicatoare cu date despre operarea facilă a aparatului.

Instrucțiuni generale de siguranță



Atenție! La folosirea de aparate electrice trebuie luate următoarele măsuri principale de protecție pentru a evita pericolul de șoc, rănire și incendiu:

Astfel evitați accidentele și vătămările corporale:

- Aparatul în funcțiune nu trebuie abandonat fără a fi supravegheat.
- Aparatul nu trebuie folosit în scopul aspirării de persoane sau animale.
- În timpul funcționării, nu îndreptați, în nici un caz, furtunul de aspirare sau duzele înspre dvs. sau înspre alte persoane, în special în direcția ochilor sau a urechilor. Există pericol de rănire.
- Nu aspirați substanțe fierbinți, incandescente, inflamabile, explozive sau dăunătoare sănătății. Printre acestea se numără cenușa fierbinte, benzina, solvenții, substanțele acide sau alcaline. Acestea generează riscuri de incendiu și vătămare corporală.
- Duzele și tubul de aspirare nu trebuie să ajungă la nivelul feței în timpul funcționării. Aceasta generează riscul de vătămare corporală.

Astfel evitați accidentele și vătămările corporale cauzate de șocul electric:

- Cablul de rețea trebuie asigurat împotriva deteriorării cauzate prin strângere, tensionare sau contactul cu margini ascuțite.
- Înainte de fiecare utilizare, verificați conexiunea la rețea și cablul prelungitor, pentru ca acestea să nu fie deteriorate. În cazul în care cablul este deteriorat, nu puneți aparatul în funcțiune.
- În cazul în care cablul conector al acestui aparat este deteriorat, trebuie să contactați fabricantul, reprezentantul acestuia sau o persoană autorizată în acest sens, pentru a evita orice pericol.
- Opriiți aparatul și deconectați cablul de rețea:
 - dacă nu utilizați aparatul, când acesta este transportat sau nesupravegheat;
 - când inspectați, curățați aparatul sau când îndepărtați dispozitivele de blocare;
 - dacă efectuați lucrări de curățire sau mentenanță sau dacă înlocuiți accesoriile;
 - în cazul în care cablul conector sau prelungitorul este deteriorat;
 - după contactul cu corpuri străine sau la vibrații anormale.
- Nu utilizați cablul de conectare la rețea pentru a scoate ștecărul

din priză sau pentru a trage aparatul. Protejați cablul de conectare la rețea de căldură, ulei și muchii ascuțite.

- Aveți grijă ca tensiunea de rețea să corespundă datelor de pe plăcuța de fabricație.
- Conectați aparatul la o priză care a fost asigurată cu minim 16A.
- Conectați aparatul la o priză cu dispozitiv de protecție contra curenților vagabonzi, cu un curent vagabond nominal care să nu depășească 30 mA.

Astfel evitați deteriorarea aparatului și eventualele accidente astfel generate:

- Asigurați-vă că aparatul este corect asamblat și că filtrele sunt în poziția corectă.
- Nu operați aparatul fără filtru. Acesta poate fi astfel deteriorat.
- Folosiți doar piese de schimb și accesorii livrate și recomandate de centrul nostru de service (vezi „Piese de schimb/Accesorii”). Utilizarea altor tipuri de piese de schimb duce la pierderea automată a garanției.
- Reparațiile trebuie efectuate doar de centrele de service autorizate de noi.
- Respectați instrucțiunile referitoare la curățirea și mentenanța aparatului.
- Mențineți aparatul într-un loc uscat și în afara accesului copiilor.

Asamblare



Trageți ștecherul de rețea. Acesta poate genera risc de vătămare corporală prin șoc electric.



La livrarea aparatului sacul textil de filtru (A 16) este deja montat.



- Înșurubați strâns mânerul (2) cu ajutorul șuruburilor în cruce furnizate (2a).
- Montați picioarele (7) și fixați-le cu ajutorul șuruburilor în cruce furnizate (7a).
- Introduceți filtrul:
 - Filtru din burete pentru aspirarea lichidelor (C 15)
 - Filtru textil (D 16) pentru aspirarea uscată
 - Sac de hârtie (D 17).

Nu aspirați niciodată fără filtru!
- Amplasați unitatea-motor (1) pe recipientul de depozitare a murdăriei (6) și etanșați  cu clipurile de închidere (10).
- Conectați furtunul de aspirare (13) și accesoriile (Închidere tip baionetă).

Operare



Desfășurați complet furtunul de aspirație (A 13) pentru lucru.

Conectare/Deconectare



Introduceți ștecherul de rețea al aparatului în priză.

Conectare:

Conector/Deconector (A 3) în poziția „I”.

Deconectare:

Conector/Deconector (A 3) în poziția „0”.

Utilizarea duzelor

Duză pentru curățarea pardoselilor (A 18) cu adaptor pentru conector (A 19):

pentru aspirarea prin filtru de apă a prafului de pe suprafețe plane și covoare.

Duză pentru curățarea pardoselilor (A 18) fără adaptor pentru conector (A 19):

pentru aspirarea prin filtru de apă a prafului de pe covoare, pentru îndepărtarea murdăriei persistente.

- Apăsati eclisele din dreapta și din stânga pe duza pentru curățarea pardoselilor (A 18) și îndepărtați adaptorul pentru conector (A 19).



Suprafețele sensibile pot fi zgâriate dacă nu se utilizează adaptorul pentru conector.

Duză pentru rosturi (A 20):

pentru aspirarea rosturilor, obiectelor unghiulare și radiatoarelor.



Aspirarea lichidelor

- Pentru aspirarea de lichide sau apă, montați filtrul de spumă (15) pe coșul de filtrare (21).
Pentru a evita deteriorarea filtrului de spumă (15),
 - acesta trebuie folosit numai atunci când este uscat;
 - îndoiiți puțin marginea filtrului pentru introducere și rulați-o apoi din nou la loc.

- Aspirație (evacuare prin pompare):
Imersați furtunul de aspirație (A 13)
de mâner (A 14) în rezervorul de apă
și aspirați apa.
- Goliți recipientul de murdărie imediat
după aspirare, deoarece acesta nu
este construit pentru păstrarea lichide-
lor (vezi „Curățare/Mentenanță”).



Nu intrați în apa care trebuie aspirată. Pericol de electrocutare!



Dacă recipientul de depozitare a murdăriei este plin, flotorul blochează orificiul de absorbție iar procesul de absorbție este întrerupt. Deconectați aparatul și goliți recipientul de depozitare a murdăriei.



În cazul în care spuma sau lichidele ies din recipient, întrerupeți imediat procesul de absorbție.

D

Aspirare uscată



La livrarea aparatului sacul textil de filtru (16) este deja montat.

La aspirarea uscată, rabatați filtrul textil (16) pe coșul filtrului (21).



Opțional se poate achiziționa și un filtru de umplere, care poate fi utilizat în locul filtrului de material textil din furnitură (a se vedea „Piese de schimb/Accesorii”).

Aspirarea cu sac de hârtie cu filtru:



În timpul aspirării particulelor fine de praf, este posibil ca filtrul de umplere să se colmateze mai repe-

de decât este normal. De aceea, recomandăm utilizarea unei pungi suplimentare de filtrare a prafului.

Montarea filtrului textil

- Rabatați filtrul textil (16) pe coșul filtrului (21).

Montarea sacului de hârtie cu filtru

- Din zona perforată, îndoiți în jos plăcile laterale (22) de pe sacul de hârtie cu filtru (17).
- Introduceți sacul de hârtie cu filtru (17) cu placa scurtă (22) în sus, prin tuburile de aspirare din interior (23) (vezi săgeata ➔). Inelul de etanșeizare (24) de pe deschiderea sacului de hârtie cu filtru trebuie să înconjoare perfect brida (25) de pe canalul de absorbție.



Opțional se poate achiziționa și un filtru de umplere, care poate fi utilizat în locul filtrului de material textil din furnitură (a se vedea „Piese de schimb/Accesorii”).

Aspirarea prafulor fine:

La anumite procese de aspirare (de ex. șlefuirea vopselelor și a lacurilor, frezarea sau găurirea zidăriei, șlefuirea sau găurirea lemnului tare) se pot forma prafuli dăunătoare sănătății.

Pentru aceste prafuli fine recomandăm utilizarea următoarei combinații de filtru disponibile opțional (vezi „Piese de schimb/ Accesorii”):

- Filtru burduf care se utilizează în locul sacului textil de filtru (16) cuprins în furnitură;
- Sac de filtru pentru praf fin din păslă care este utilizat în locul sacului de filtru din hârtie (17) cuprins în furnitură.

E Funcția de suflantă



Funcția de suflare se recomandă fără utilizarea unui filtru.

Pentru a folosi funcția de suflantă, montați furtunul de aspirare (13) pe racordul (11) de pe unitatea-motor.

Curățire/Mentenanță



Trageți ștecherul de rețea. Acesta poate genera risc de vătămare corporală prin șoc electric.



Verificați dacă aparatul este uzat în mod anormal sau dacă prezintă deteriorări vizibile cum ar fi un cablu de rețea defect, care trebuie reparat sau înlocuit.

Curățați aparatul



Nu spălați aparatul cu apă și nu folosiți instrumente ascuțite, respectiv detergenți agresivi. Aparatul poate fi astfel deteriorat.

- După operare, goliți recipientul de depozitare (A 6) a murdăriei.
- Curățați recipientul de depozitare a murdăriei cu o lavetă umedă.
- Spălați filtrul de spumă (A 15) cu apă fierbinte și săpun și apoi lăsați să se usuce.
- Limpeziți filtrul de umplere (A 16) și curățați-l cu o pensetă sau o pensulă.
- Instalați o pungă nouă de filtrare (A 17) (pentru a comanda din nou, vezi capitolul „Piese de schimb/Accesorii”).
- Scuturați filtrul burduf care este disponibil opțional și curățați-l cu o pensulă sau cu o măturică.

Mentenanță

- Aparatul nu necesită mentenanță.

Depozitare



- Pentru depozitare înfășurați cablul de racordare la rețea (9) în jurul suportului (8) de pe latura inferioară a aparatului. Fixați cablul de alimentare cu clema pentru cablu anexată (9a).
- Introduceți tuburile de aspirare (12) divizate în carcasa pentru accesorii de pe picioarele aparatului (7).
- Înfășurați furtunul de aspirație (13) în jurul aparatului și introduceți piesa de mâner (14) într-o țevă de aspirație (12).
- Pentru depozitarea duzelor, folosiți portul de atașare de pe unitatea-motor (A 4) sau de pe picioarele aparatului (7).
- Mențineți aparatul într-un loc uscat și în afara accesului copiilor.

Reciclare/Protecția mediului înconjurător

Predați aparatul, accesoriile și ambalajul către o unitate de reciclare ecologică.







Dispozitivele electrice nu trebuie aruncate în deșeurile casnice.

Predați aparatul către o unitate de reciclare. Componentele plastice și metalice folosite pot fi colectate separat, contribuind la eficientizarea procesului de reciclare. În acest sens, adresați-vă centrului nostru de service. Reciclarea aparatelor stricate predate de Dvs. se face în mod gratuit.





Piese de schimb/Accesorii

**Piese de schimb și accesorii sunt disponibile pe site-ul
www.grizzly-service.eu**

Dacă nu dispuneți de Internet, vă rugăm să contactați telefonic Centrul de service (vezi „Service-Center” pagina 39). Țineți la îndemână numerele de comandă specificate mai jos.

Poz. Instrucțiuni de utilizare	Poz. Schemă de explozie	Descriere	Utilizare	Nr. articol
A 1	2.1	Unitate motor		91096884
A 2	1	Mâner		91096886
A 6	5	Recipient de depozitare		91096878
A 7	7	Picior cu role de ghidare și șurub		72800092
A 10	3	Clip de închidere		91096877
A 12	11	Țub de aspirare din 3 segmente		91099439
A 13/14	10	Furtun de aspirare cu mâner		72800218
A 15	12	Filtru de spumă, 3 piese		30250101
A 16	14	Filtru textil, albastru		30250135
A 17	13	Sac de hârtie cu filtru, 5 piese		30250132
A 18/19	8	Duză pentru curățarea pardoselilor cu adaptor rotativ pentru conector		72800217
A 20	9	Duză pentru rosturi		72800039

Disponibil suplimentar:

Descriere	VARIANTĂ	Utilizare	Nr. articol
Sac de filtrare pentru praf fin 20 l, 5 piese.	Geotextil microfiltrant 2 straturi, alb		30250111
Filtrul de umplere cu carcasă de filtru	fără împletitură interioară din oțel		91092030
Filtrul de umplere fără carcasă de filtru	cu împletitură interioară din oțel		91099009
Carcasă filtru	pentru filtru de umplere		91092036
Duză pentru tapiserie	negru		72800040
Duză auto	negru		91096445

Identificare defecțiuni

Problemă	Cauză posibilă	Eliminare eroare
Aparatul nu pornește	Tensiune de rețea - lipsește	Verificați priza, cablul, furtunul, ștecherul și siguranța, eventual contactați un specialist în acest scop
	Conector/Deconector (A 3) defect	Reparație efectuată de serviciul pentru clienți
	Perie de cărbuni uzată	
	Motor defect	
Incapacitate sau capacitate redusă de aspirare	Sistem de furtunuri (A 13/14) sau duze (A 18/20) blocate	Îndepărtați opritoarele și dispozitivele de blocare
	Tuburi de aspirare (A 12) incorrect asamblate	Asamblați corect tuburile de aspirare
	Recipient (A 6) deschis	Închideți recipientul
	Recipient (A 6) plin	Goliți recipientul
	Filtru (A 15/16/17) plin sau colmatat	Goliți, curățați sau înlocuiți filtrele
	Florul din tamburul filtrant (D 21) este în poziție necorespunzătoare (de ex. datorită unor mișcări bruște)	Deconectați aparatul pentru ca rulmentul să revină în poziție normală, iar apoi reconectați aparatul
	Florul din tamburul filtrant este (D 21) defect	Reparație prin intermediul serviciului pentru clienți
Florul nu deconectează aparatul	Florul din tamburul filtrant (D 21) nu se mișcă	Eliberați florul
	Florul din tamburul filtrant este (D 21) defect	Reparație prin intermediul serviciului pentru clienți
Praful sau murdăria este suflată din aparat	Filtrul (A 15/16/17) nu este montat sau nu este montat corect	Introduceți filtrul care lipsește sau verificați așezarea corectă a filtrului

Garanție

Stimată clientă, stimate client,
Pentru acest aparat veți primi 3 ani de garanție, de la data achiziției.

În cazul în care aparatul este deteriorat, aveți dreptul legal de a solicita compensarea prejudiciilor de către comerciantul produsului. Aceste drepturi legale nu sunt limitate de garanția oferită de noi și prezentată în cele ce urmează.

Clauze de garanție

Termenul garanției începe de la data achiziționării aparatului. Vă rugăm să păstrați în condiții corespunzătoare bonul de casă original. Acest document este solicitat ca și dovadă a achiziției.

Dacă, pe parcursul a trei ani din momentul achiziției, apare vreo daună materială sau de fabricație, produsul va fi reparat sau înlocuit gratuit – la alegerea noastră. Serviciile prestate în perioada garanției presupun ca, în cadrul termenului-de-trei-ani, să fie prezentate aparatul defect și dovada achiziției (bonul de casă) și să se descrie pe scurt în ce constă și când a apărut dauna.

Dacă defectul nu este acoperit de garanție, veți primi fie produsul reparat fie unul nou. Din momentul reparării sau înlocuirii produsului, dreptul la garanție este anulat.

Perioada de garanție și dreptul la repararea prejudiciului

Perioada de garanție nu se prelungește după ce aceasta expiră. Acest lucru este valabil și pentru componentele înlocuite și reparate. Este recomandabil ca eventualele daune și lipsuri să fie comunicate imediat după achiziție. După expirarea garanției, reparațiile necesare sunt realizate contra-cost.

Conținutul garanției

Aparatul este fabricat în conformitate cu standarde de calitate foarte înalte și este testat în detaliu înainte de livrare.

Dreptul la garanție este valabil pentru erorile materiale sau de fabricație. Această garanție nu acoperă componente ale produsului care sunt expuse unui grad normal de uzură și care, din acest motiv, pot fi considerate ca piese de schimb (de ex. filtrul sau accesoriile) și nici daunele produse asupra componentelor fragile (de ex. comutator).

Această garanție este anulată dacă produsul a fost deteriorat, folosit necorespunzător sau dacă nu a fost supus lucrărilor de mentenanță. Pentru a garanta o utilizare corespunzătoare a produsului trebuie să respectați instrucțiunile din manualul de operare. Trebuie neapărat evitate acele daune de aplicare și acțiuni care sunt contraindicate sau asupra cărora avertizează manualul de utilizare.

Produsul trebuie să fie folosit doar pentru uz privat, nu industrial. Garanția este anulată în cazul unei manipulări abuzive sau necorespunzătoare, al folosirii forței și în cazul intervențiilor care nu au fost efectuate de departamentul nostru autorizat de service.

Executarea garanției

Pentru a garanta o procesare rapidă a cazului Dvs., vă rugăm să respectați următoarele instrucțiuni:

- Păstrați bonul de casă și numărul de identificare (IAN 279418) ca și dovadă a achiziției produsului.
- Numărul articolului este înscris pe plăcuța de fabricație.
- Dacă apar erori funcționale sau alte lipsuri, contactați imediat, **telefonice** sau

prin **e-mail**, departamentul de service menționat mai jos. Veți primi informații suplimentare referitoare la modalitatea de soluționare a reclamației Dvs.

- Produsul evaluat ca fiind defect, în urma consultării cu serviciul nostru de relații cu clienții, poate fi expediat gratuit către departamentul de service indicat de noi, odată cu dovada achiziției (bonul de casă) și cu o declarație în care descrieți în ce constă și când a apărut defecțiunea. Pentru a evita problemele de recepționare și costurile suplimentare, este obligatoriu să folosiți doar adresa poștală furnizată de noi. Asigurați-vă că pachetul nu este expediat cu plata la destinatar, prin Sperrgut, Express sau alți furnizori speciali. Vă rugăm să includeți și accesoriile primite în momentul achiziției și folosiți un ambalaj suficient de solid.

Reparații-Service

Lucrările de reparații neincluse în garanție pot fi executate, contra-cost, în departamentul nostru de service. În acest sens, vom fi încântați să vă transmitem o ofertă de preț. Putem prelucra doar aparate care au fost predate suficient de bine ambalate și care poartă însemnele poștei.

Atenție: Vă rugăm să curățați aparatul înainte de a ni-l transmite și să atașați o notă referitor la defecțiunea în cauză.

Aparatele transmise prin servicii cu plata la destinatar sau prin Sperrgut, Express sau alți furnizori speciali nu sunt acceptate. Reciclarea aparatelor stricate predate de Dvs. se face în mod gratuit.

Service-Center



Service România

Tel.: 0800896637

E-Mail: grizzly@lidl.ro

IAN 279418

Importator

Vă rugăm să țineți cont de faptul că următoarea adresă nu este una de service. Contactați doar centrul de service menționat mai sus.

Grizzly Tools GmbH & Co. KG

Stockstädter Straße 20

63762 Großostheim

Germania

www.grizzly-service.eu

Съдържание

Увод.....	40
Употреба	40
Общо описание	41
Обем на доставка.....	41
Преглед	41
Описание на работата	42
Символи за употреба на дюзи и филтри	42
Технически данни	42
Инструкции за безопасност	43
Символи в упътването	43
Общи инструкции за безопасност	43
Сглобяване	45
Обслужване	45
Включване/изключване	45
Използване на крайниците	45
Мокро почистване	45
Сухо почистване.....	46
Функция за издухване	47
Почистване/поддръжка	47
Почистване на уреда.....	47
Поддръжка.....	47
Съхранение.....	47
Изхвърляне/защита на околната среда	48
Резервни части/Принадлежности ...	49
Търсене на повреди.....	50
Гаранция.....	51
Ремонтен сервиз.....	52
Service-Center	52
Вносител	52
Превод на оригиналната CE- декларация за съответствие	82
Технически чертеж.....	85

Увод

Сърдечно Ви честитим закупуването на Вашия нов уред. По такъв начин Вие сте избрали един висококачествен продукт. По време на производството уредът е проверяван за качество и е подложен на крайна проверка. Така функционалната пригодност на Вашия уред е гарантирана. Не може да се изключи в отделни случаи на или в уреда или маркучите да има остатъчни количества вода или смазочни материали. Това не е недостатък или дефект и основание за безпокойство.



Ръководството за експлоатация е неразделна част от продукта. То съдържа важни указания за безопасността, употребата и изхвърлянето. Преди употребата на продукта се запознайте с всички указания за обслужване и инструкции за безопасност. Използвайте продукта само съгласно описанието и за посочените области на употреба. Пазете упътването добре и когато предавате продукта на трети лица, предавайте заедно с него и всички документи.

Употреба

Уредът е предназначен за мокро и сухо изсмукване в дома, като например в домакинството, помещението за хоби, в автомобила или гаража. Уредът може да се използва също за издухване или изсмукване на вода.

Уредът не е подходящ за стопанска употреба. При стопанска употреба гаранцията изгаря.

Забранено е изсмукването на горими, експлозивни или вредни за здравето материали.

Производителят не носи отговорност за повреди в резултат на неправилна употреба или грешно обслужване.

Общо описание



Фигурите ще намерите върху отварящата се страна.

Обем на доставка

Разпаковайте уреда и проверете, дали всичко е налице.

Уредът се доставя с поставена моторна глава (A 1).

За да свалите моторната глава и да извадите принадлежността, отворете затварящата скоба (A 10).

Изхвърлете надлежно опаковъчния материал.

- A**
- 1 моторна глава
 - 2 дръжка за носене
 - 6 резервоар за отпадъци
 - 7 4 крачета с ходови ролки
 - 9a Кабелна щипка
 - 12 Смукателна тръба от три части
 - 13 Всмукателен маркуч
 - 15 филтър от пеноматериал
 - 16 текстилен филтър (вече монтира)
 - 17 хартиена филтърна торба
 - 18 Подова дюза
 - 20 дюза за фуги
 - 6 кръстати винтове
 - Ръководство за употреба

Преглед



Корпус

- 1 моторна глава
- 2 дръжка за носене
- 3 копче за включване/ изключване
- 4 4 порта за поставяне на принадлежности
- 5 извод за смучене
- 6 резервоар за отпадъци
- 7 4 крачета с ходови ролки и места за съхранение на принадлежностите
- 8 Кабелен държач на дръжката за носене
- 9 мрежов кабел
- 9a Кабелна щипка
- 10 2 затваряща скоба
- 11 извод за продухване

Принадлежности

- 12 Смукателна тръба от три части
- 13 Всмукателен маркуч с
- 14 част с ръкохватка

Филтър

- 15 филтър от пеноматериал за мокро почистване
- 16 текстилен филтър за сухо изсмукване (вече монтира)
- 17 Хартиена филтърна торбичка за изсмукване на груби замърсявания

Дюзи

- 18 Подова дюза с
- 19 въртяща се щепселна приставка с четка и гумена фаска за изсмукване на килими и гладки повърхности
- 20 дюза за фуги



- 21 Филтърен кош
- 22 Пластини на хартиената филтърна торбичка
- 23 Смукателен крайник
- 24 Уплътнителен пръстен
- 25 Шийка на смукателния крайник

Описание на работата

Уредът е оборудван със стабилен пластмасов резервоар за поемане на мръсотията. Ходовите ролки позволяват голяма маневреност на уреда. При мокро изсмукване се извършва изключване на засмукващия въздушен поток с помощта на поплавък, когато резервоарът за отпадъци е пълен.

Освен това уредът има допълнителна функция за издухване.

Вземете функцията на обслужващите части от следващите описания.

Символи за употреба на дюзи и филтри



Дюза за почистване на килими.



Дюза за почистване на гладки повърхности и твърди подове.



Дюза за почистване на прах и замърсявания от фуги и процеци.



Специална дюза за почистване на тапицерии и матраци.



Специална дюза за почистване на автомобили.



Филтър за изсмукване на течности.



Филтърът не е предназначен за изсмукване на течности.



Филтър за изсмукване на сухи замърсявания в домакинство, гараж и работилница.



Филтър за изсмукване на фин прах като напр. прах от камъни и дърва.

Технически данни

Номинално

напрежение U.....220-240 V~, 50/60 Hz

Номинална консумация

/Инсталирана мощност P 1300 W

Клас защита □ II

Защита..... IPX4

Смукателна сила..... 15 kPa (150 mbar)

Кабелна дължина.....4 m

Съдържание на резервоара (бруто)..... 20 l

Полезен обем на резервоара (вода) 12 l

Тегло (вкл. всички принадлежности) ok. 4,6 kg

В хода на усъвършенстването на продукта без предупреждение могат да се правят технически промени и промени във външния вид. Затова всички размери, инструкции и данни в упътването за обслужване са без гаранция. Затова не може да се предявяват правни претенции въз основа на ръководството за обслужване.

Инструкции за безопасност

Уредът може да се използва от деца над 8 години и от хора с намалени физически, сензорни или умствени способности или липса на опит и знания, ако те са под контрол или са инструктирани относно безопасната употреба на уреда и разбират произтичащите от нея опасности. Децата не бива да играят с уреда. Почистването и поддръжката на уреда не бива да се извършват от деца без контрол.

Символи в упътването



Знак за опасност с данни за предпазване от вреди за хората или материални щети.



Заповеден знак (обяснява заповедта вместо удивителния знак) с данни за предпазване от вреди.



Знак за указание с информация за по-добра работа с уреда.

Общи инструкции за безопасност



Внимание! При употреба на електрически уреди за защита от токов удар, опасност от нараняване и пожар трябва да се спазват следните принципни мерки за безопасност:

Така ще избегнете злополуки и наранявания:

- Никога не оставяйте готовия за експлоатация уред без контрол на работното място.
- Хора и животни не бива да се прашосмучат с уреда.
- По време на работа в никакъв случай не насочвайте смукателния маркуч и дюзите към себе си или други лица, особено към очите и ушите. Има опасност от нараняване.
- Не смучете горещи, тлеещи, горящи, експлозивни или опасни за здравето материали. Към тях спадат гореща пепел, бензин, разтворители, киселини или основи. Има опасност от пожар и нараняване.
- При работа дюзите и смукателната тръба не бива да са на височината на главата. Има опасност от нараняване.

Така ще избегнете злополуки и наранявания от токов удар:

- Внимавайте мрежовия кабел да не се повреди чрез дърпане над остри ръбове, притискане или дърпане за кабела.
- Преди всяка употреба проверявайте захранващия кабел и удължителя за повреди и стареене. Не използвайте уреда, ако кабелът е повреден или износен.
- Ако захранващият кабел на уреда е повреден, той трябва да се смени от производителя или неговия сервиз или от подобно квалифицирано лице, за да се избегнат опасности.
- Изключете уреда и издърпайте щепсела:
 - когато не използвате уреда, транспортирате го или го оставяте без контрол;
 - когато контролирате уреда, почиствате го или отстранявате блокировките;
 - когато извършвате дейности по почистването или техническата поддръжка или сменяте принадлежности;
 - ако електрическият кабел или удължителят е повреден;
 - след контакт с чужди тела или при аномални вибрации.
- Не използвайте захранващия кабел, за да изключите щеп-

села от контакта или да теглите уреда. Пазете захранващия кабел от нагриване, масла и остри ръбове.

- Внимавайте мрежовото напрежение да съвпада с данните върху фабричната табелка.
- Свържете уреда само с контакт с предпазител от най-малко 16A.
- Включете уреда в контакт с дефекнтокова защита (FI-прекъсвач) с номинален утечен ток не повече от 30 mA.

Така ще избегнете повреди на уреда и евентуално произтичащите от тях вреди за хората:

- Внимавайте уредът да е сглобен правилно и филтрите да са в правилно положение.
- Не работете без филтри. Уредът може да се повреди.
- Използвайте само резервни части и принадлежности, доставени и препоръчани от нашия сервизен център. Използването на чужди части веднага води до изгаряне на гаранцията.
- Давайте ремонтите да се извършват само от оторизирани от нас сервизи.
- Спазвайте инструкциите за почистване и техническа поддръжка на уреда.
- Съхранявайте уреда на сухо място, недостъпно за деца.

Сглобяване



Издърпайте щепсела. Има опасност от нараняване поради токов удар.



При закупуване на уреда филтърната торбичка от плат (A 16) е монтирана.



1. Затегнете добре дръжката за носене (2) с приложената кръстата отвертка (2a).
2. Поставете крачетата (7) и ги закрепете с приложените кръстати болтове (7a).
3. Поставете филтъра:
 - Филтър от пенопласт за мокро изсмукване (C 15).
 - Текстилен филтър (D 16) за сухо засмукване
 - Хартиена филтърна торбичка (D 17).

Никога не изсмуквайте без филтър!
4. Поставете главата на мотора (1) върху резервоара за отпадъци (6) и го затворете с клипса (10).
5. Свържете всмукателния маркуч (13) и принадлежността (байонетна връзка).

Обслужване



За работа развийте изцяло смукателния маркуч (A 13).

Включване/изключване



Включете щепсела на уреда.

Включване:

Копче за включване/изключване (A 3) в положение I, “.

Изключване:

Копче за включване/изключване (A 3) в положение 0 “.

Използване на крайниците

Крайник за под (A 18) с приставка (A 19):

за мокро и сухо почистване на гладки повърхности и мокети.

Крайник за под (A 18) без приставка (A 19):

за мокро и сухо почистване на мокети, за отстраняване на упорити замърсявания.

- Натиснете пластините вдясно и вляво на крайника за пода (A 18) и свалете приставката (A 19).



Фините повърхности могат да се надраскат при работа без приставка.

Крайник за фуги (A 20):

за почистване на фуги, ъгли и радиатори.



Мокро почистване

1. За мокро изсмукване поставете филтър от пенопласт (15) върху филтърната кошничка (21). За да избегнете скъсване на филтъра от пенопласт (15),
 - поставяйте само сух филтър;
 - обърнете леко ръба на филтъра при поставяне и след това го развийте обратно.

- Изсмукване (изпомпване): Потопете смукателния маркуч (A 13) на дръжката (A 14) в съда с вода и изсмучете водата.
- След изсмукването изпразнете контейнера веднага, тъй като той не е пригоден за съхранение на течности (виж „Почистване/поддръжка“).



Не стъпвайте във водата, която ще изсмуквате. Опасност от токов удар.



Ако резервоарът за отпадъци е пълен, един поплавък затваря всмукателния отвор, процесът на изсмукване се прекъсва. Изключете уреда и изпразнете резервоара за отпадъци.



Ако излиза пяна или течност, веднага изключете уреда.



Сухо почистване



При закупуване на уреда филтърната торбичка от плат (A 16) е монтирана.

За сухо засмукване обърнете текстилния филтър (16) над филтърната кошничка (21).



Като опция може да се закупи нагънат филтър, който да се използва вместо филтъра от плат, включен в окомплектовката (виж „Резервни части/Принадлежности“).

Почистване с хартиена филтърна торбичка:



За да не се замърси филтърната торбичка от плат твърде бързо, препоръчваме допълнително използване на хартиена филтърна торбичка.

Поставяне на филтъра от плат

- Обърнете текстилния филтър (16) над филтърната кошничка (21).

Поставяне на хартиената филтърна торбичка

- Прегънете страничните пластини (22) на хартиената филтърна торбичка (17) от перфорацията надолу.
- Нахлузете хартиената филтърна торбичка (17) с късата пластина (22) нагоре над намиращия се отвътре всмукателен накрайник (23) (вижте стрелката ➔). Уплътнителният пръстен (24) на отвора на филтърната торбичка трябва да обхваща напълно съединителната шийка на всмукателния накрайник.



Като опция може да се закупи филтърна торбичка за фин прах от флис, която да се използва вместо хартиената филтърна торбичка, включена в окомплектовката (виж „Резервни части/принадлежности“).

Почистване на фини прахове:

При някои процеси на изсмукване (напр. шлайфане на бои и лакове, фрезование или пробиване на стени, шлайфане или пробиване на твърдо дърво) могат да се образуват вредни за здравето прахове.

За тези фини прахове препоръчваме използване на следната опционална комбинация от филтри (виж „Резервни части/принадлежности“):

1. Нагънат филтър, който се използва вместо филтърната торбичка от плат(16) в окомплектовката;
2. Филтърна торбичка за фин прах от флис, която се използва вместо хартиената филтърна торбичка (17) от окомплектовката.

E

Функция за издухване



Функцията за издухване се препоръчва без използване на филтър.

За издухване вкарайте смукателния шлаух (13) в извода (11) на главата на двигателя.

Почистване/поддръжка



Издърпайте захранващия кабел. Има опасност от нараняване поради токов удар.



Преди всяка употреба проверявайте уреда за видими дефекти, като например дефектен мрежов кабел и го дайте за ремонт или смяна.

Почистване на уреда



Не пръскайте уреда с вода и не използвайте силни почистващи препарати и разтворители. Уредът може да се повреди.

- След експлоатация изпразнете резервоара за отпадъци (A 6).

- Почистете резервоара за отпадъци с влажна кърпа.
- Измийте филтъра от пеноматериал (A 15) с хладка вода и сапун и го оставете да изсъхне.
- Изтръскайте текстилия филтър (A 16) и го почистете с четка или метла.
- Сменете пълната хартиена филтърна торбичка (A 17) (допълнителна поръчка виж глава „Резервни части“).
- Изтупайте опционалния нагънат филтър и го почистете с четка или метла.

Поддръжка

- Уредът е без поддръжка.

Съхранение

F

- За съхранение навийте захранващия кабел (9) около държача (8) на гърба на уреда. Фиксирайте захранващия кабел с приложената кабелна щипка (9a).
- Поставете разглобените всмукателни тръби (12) в местото за съхранение на крачетата на уреда (7).
- Навийте смукателния маркуч (13) около уреда и сложете дръжката (14) в смукателна тръба (12).
- За съхранение на дюзите служат портовете за поставяне на частта на мотора (A 4) или на крачетата на уреда (7).
- Съхранявайте уреда на сухо място, недостъпно за деца.

Изхвърляне/защита на околната среда

Изхвърлете уреда принадлежностите и опаковката на преработка, която не вреди на околната среда.



Електрическите уреди не бива да се изхвърлят с битовите отпадъци.





Предайте уреда на пункт за преработка на отпадъци. Използваните пластмасови и метални части могат да се разделят по видове и така да се рециклират. За целта попитайте нашия сервизен център.

Ние ще изхвърлим безплатно изпратените ни от вас уреди.





Резервни части/Принадлежности

Резервни части и принадлежности можете да получите на адрес www.grizzly-service.eu

Ако нямата Интернет, моля обърнете се по телефона към Сервизния център (вижте „Service-Center“ страница 52). Пригответе посочените по-долу номера за поръчка.

Поз. Ъководство за употреба	Поз. Технически чертеж	Наименование	Употреба	Каталожен №
A 1	2.1	моторна глава		91096884
A 2	1	дръжка за носене		91096886
A 6	5	резервоар за отпадъци		91096878
A 7	7	Крак с ходови ролки и винт		72800092
A 10	3	затваряща скоба		91096877
A 12	11	Смукателна тръба от три части		91099439
A 13/14	10	Всмукателен маркуч с част с ръкохватка		72800218
A 15	12	филтър от пеноматериал, 3 части		30250101
A 16	14	текстилен филтър, 20 l (син)		30250135
A 17	13	хартиена филтърна торба, 5 части		30250132
A 18/19	8	подова дюза с въртяща се щепселна приставка		72800217
A 20	9	дюза за фуги		72800039

Могат да се закупят допълнително:

Наименование	Модел	Употреба	Каталожен №
Филтърна торбичка за фин прах, 20 l, 5 части	2-слоен микрофилтър от флис, бял		30250111
Нагънат филтър с капак	без стоманена вътрешна оп- летка		91092030
Нагънат филтър без капак	с стоманена вътрешна оплетка		91099009
капак на филтъра	за нагънат филтър		91092036
дюза за тапицерии	Черно		72800040
дюза за автомобили	Черно		91096445

Търсене на повреди

Проблем	Възможна причина	Отстраняване на повредата
Уредът не тръгва	Липсва мрежово напрежение	Проверете контакта, кабела, щепсела и предпазителя, при нужда ремонт от електроспециалист
	Копче за включване/изключване (A 3) дефектно	Ремонт от сервиз
	Вългеродни четки износени	
	Мотор дефектен	
Ниска или липсваща смукателна мощност	Системата от шлаухове (A 13/14) или дюзите (A 18/20) са запушени	Отстранете запушванията и блокировките
	Смукателните тръби (A 12) не са сглобени правилно	Сглобете правилно смукателните тръби
	Резервоарът (A 6) е отворен	Затворете резервоара
	Резервоарът (A 6) е пълен	Изпразнете резервоара
	Филтърът (A 15/16/17) е пълен или запушен	Изпразнете, почистете или сменете филтъра
	Плаващият прекъсвач във филтърния кош (D 21) е в неправилно положение (например поради резки движения)	Изключете уреда, за да спадне сферата, след това включете отново
	Плаващият прекъсвач във филтърния кош (D 21) дефектен	Ремонт чрез отдела за обслужване на клиенти
Плаващият прекъсвач не изключва уреда	Плаващият прекъсвач във филтърния кош (D 21) не се движи	Освободете плаващия прекъсвач
	Плаващият прекъсвач във филтърния кош (D 21) дефектен	Ремонт чрез отдела за обслужване на клиенти
Уредът издухва прах или мръсотия	Филтърът (A 15/16/17) не е монтиран или не е монтиран правилно	Сложете липсващия филтър или проверете правилното положение на филтъра

Гаранция

Уважаеми клиенти,
за този уред получавате 3 години гаранция от датата на покупката. При дефект на продукта имате законови права спрямо продавача на продукта. Тези законови права не се ограничават от нашата долупосочена гаранция.

Гаранционни условия

Гаранционният срок започва да тече от датата на покупката. Пазете добре оригиналната касова бележка. Този документ е необходим като доказателство за покупката.

Ако в рамките на три години от датата на закупуване на този продукт се появи дефект на материала или производствен дефект, продуктът ще бъде безплатно ремонтиран или заменен – по наш избор. Гаранцията предполага в рамките на тригодишния гаранционен срок да се представят дефектният уред и касовата бележка (касовия бон) и писмено да се обясни в какво се състои дефектът и кога е възникнал.

Ако дефектът е покрит от нашата гаранция, Вие ще получите обратно ремонтирания или нов продукт. С ремонта или смяната на продукта не започва да тече нов гаранционен срок.

Гаранционен срок и законови претенции при дефекти

Гаранционната услуга не удължава гаранционния срок. Това важи също и за сменените и ремонтирани части. За евентуално наличните повреди и дефекти още при покупката трябва да се съобщат веднага след разопаковането. Евентуалните ремонти след изтичане

на гаранционния срок са срещу заплащане.

Обхват на гаранцията

Уредът е произведен грижливо според строгите изисквания за качество и добросъвестно изпитан преди доставка.

Гаранцията важи за дефекти в материала или производствени дефекти. Гаранцията не обхваща частите на продукта, които подлежат на нормално износване, поради което могат да бъдат разглеждани като бързоизносващи се части (например филтри или приставки) или повредите на чупливи части (например прекъсвачи).

Гаранцията отпада, ако уредът е повреден, неправилно използван или неподдържан технически. За правилната употреба на продукта трябва точно да се спазват всички указания в упътването за обслужване. Предназначение и действия, които не се препоръчват от упътването за експлоатация или за които то предупреждава, трябва задължително да се избягват.

Продуктът е предназначен само за частна, а не за стопанска употреба. При злоупотреба и неправилно третиране, употреба на сила и при интервенции, които не са извършени от клона на нашия оторизиран сервиз, гаранцията изгаря.

Процедура при гаранционен случай
За да се гарантира бърза обработка на Вашия случай, следвайте следните указания:

- За всички запитвания подгответе касовата бележка и Идентификационен номер (IAN 279418) като доказателство за



- покупката.
- Вземете артикулния номер от фабричната табелка.
 - При възникване на функционални или други дефекти първо се свържете по телефона или чрез имейл с долупосочения сервизен отдел. След това ще получите допълнителна информация за уреждането на Вашата reklamacija.
 - След съгласуване с нашия сервиз можете да изпратите дефектния продукт на посочения Ви адрес на сервиза безплатно за Вас, като приложите касовата бележка (касовия бон) и посочите в какво се състои дефектът и кога е възникнал. За да се избегнат проблеми с приемането и допълнителни разходи, задължително използвайте само адреса, който Ви е посочен. Осигурете изпращането да не е с неплатени транспортни разходи, с наложен платеж, като експресен товар или като друг специален товар. Изпратете уреда заедно с всички принадлежности, доставени при покупката, и осигурете достатъчно сигурна транспортна опаковка.

Ремонтен сервиз

Ремонти извън гаранцията можете да възложите на клона на нашия сервиз срещу заплащане. Той с удоволствие ще Ви направи предварителна калкулация.

Можем да обработваме само уреди, които са достатъчно опаковани и изпратени с платени транспортни разходи. Внимание: Изпратете Вашия уред на клона на нашия сервиз почистен и с указание за дефекта.

Уредите, изпратени с неплатени транспортни разходи – с наложен платеж, като експресен или друг специален товар – не се приемат. Ние ще извършим безплатно изхвърлянето на изпратените от Вас дефектни уреди.

Service-Center

 **Сервизно обслужване**
България
Тел.: 00800 111 4920
Е-мейл: grizzly@lidl.bg
IAN 279418

Вносител

Моля, обърнете внимание, че следващият адрес не е адрес на сервиза. Първо се свържете с горепосочения сервизен център.

Griž y Tools GmbH & Co. KG
Stockstädter Straße 20
63762 Großostheim
Германия
www.grizzly-service.eu

Περιεχόμενα

Εισαγωγή.....	53
Χρήση.....	53
Γενική περιγραφή.....	54
Περιεχόμενο συσκευασίας.....	54
Επισκόπηση.....	54
Περιγραφή λειτουργίας.....	55
Εικονοσύμβολα για τη χρήση ακροφυσίων και φίλτρων.....	55
Τεχνικά στοιχεία.....	55
Υποδείξεις ασφάλειας.....	56
Σύμβολα στις οδηγίες.....	56
Γενικές υποδείξεις ασφαλείας.....	56
Οδηγίες συναρμο-λόγησης.....	58
Χειρισμός.....	58
Ενεργοποίηση και απενεργοποίηση.....	58
Χρήση των μπτεκ.....	58
Υγρή αναρρόφηση.....	59
Στεγνή αναρρόφηση.....	59
Φύσημα.....	60
Καθαρισμός/συντήρηση.....	60
Καθαρισμός συσκευής.....	60
Συντήρηση.....	60
Αποθήκευση.....	61
Απόσυρση/προστασία του περιβάλλοντος.....	61
Ανταλλακτικά/Αξεσουάρ.....	62
Ανίχνευση βλαβών.....	63
Εγγύηση.....	64
Σέρβις επισκευής.....	65
Service-Center.....	65
Εισαγωγέας.....	65
Μετάφραση της πρωτότυπης Δήλωσης συμμόρφωσης CE.....	83
Επί μέρους σχεδιαγράμματα.....	85

Εισαγωγή

Συγχαρητήρια για την αγορά της νέας συσκευής σας. Προτιμήσατε να αγοράσετε ένα προϊόν ανώτερης ποιότητας. Η ποιότητα αυτής της συσκευής ελέγχθηκε κατά τη διάρκεια της παραγωγής, αλλά και σε τελικό έλεγχο. Με τον τρόπο αυτό εξασφαλίστηκε η λειτουργικότητα της συσκευής σας. Δεν αποκλείεται σε μεμονωμένες περιπτώσεις να βρίσκονται στη συσκευή ή στους σωλήνες κατάλοιπα νερού ή λιπαντικών. Το γεγονός αυτό δεν αποτελεί ελάττωμα ή βλάβη της συσκευής και δεν είναι καθόλου ανησυχητικό.



Οι οδηγίες χρήσης αποτελούν αναπόσπαστο τμήμα αυτού του προϊόντος. Περιέχουν σημαντικές υποδείξεις για την ασφάλεια, τη χρήση και διάθεση της συσκευής. Πριν τη χρήση του προϊόντος να εξοικειωθείτε με όλες τις οδηγίες χειρισμούς και τις υποδείξεις ασφαλείας. Να χρησιμοποιείτε το προϊόν μόνο όπως περιγράφεται και μόνο για τον αναφερόμενο σκοπό. Να φυλάξετε καλά τις οδηγίες και να τις παραδώσετε σε τρίτους μαζί με το προϊόν.

Χρήση

Η συσκευή προορίζεται για καθαρισμό υγρών και σκόνης στον ιδιωτικό τομέα όπως π.χ. στο σπίτι, στο χώρο για χόμπι, στο αυτοκίνητο ή στο γκαράζ. Η συσκευή μπορεί να χρησιμοποιηθεί και για αερισμό ή για αναρρόφηση νερού. Αυτή η συσκευή δεν είναι κατάλληλη για επαγγελματική χρήση. Σε περίπτωση επαγγελματικής χρήσης παύει να ισχύει η εγγύηση. Απαγορεύεται η αναρρόφηση εύφλεκτων, εκρηκτικών ή επικίνδυνων για

την υγεία υλών. Ο κατασκευαστής δεν ευθύνεται για ζημιές που προκλήθηκαν λόγω μη ενδεδειγμένης χρήσης ή λόγω εσφαλμένου χειρισμού.

Γενική περιγραφή



Θα βρείτε τις απεικονίσεις στην μπροστινή και πίσω αναδιπλω- νόμενη σελίδα.

Περιεχόμενο συσκευασίας

Ανοίξτε τη συσκευασία και ελέγξτε εάν το περιεχόμενο είναι πλήρες. Η συσκευή πα- ραδίδεται με τοποθετημένη κεφαλή μοτέρ (A 1). Για να αφαιρέσετε την κεφαλή του μοτέρ, ανοίξτε τα κλιπς (A 10). Η διάθεση του υλικού συσκευασίας στα απορρίμματα να γίνει με το σωστό τρόπο.

- A** 1 Περιβλήμα κινητήρα
- 2 Χειρολαβή μεταφοράς
- 6 Δοχείο ακαθαρσιών
- 7 4 πόδια με ρόδες
- 9a Κλιπ καλωδίου
- 12 Σωλήνας αποτελούμενος από τρία τμήματα
- 13 Σωλήνας αναρρόφησης με Χειρολαβή
- 15 Φίλτρο από αφρώδες υλικό
- 16 Φίλτρο από ύφασμα (ήδη εγκα- θιστά)
- 17 Χάρτινο φίλτρο
- 18 Μπεκ δαπέδου
- 20 Μπεκ αρμών
 - 6 σταυρόβιδες
 - Οδηγιών χρήσης

Επισκόπηση

- A** **Περίβλημα**
 - 1 Περιβλήμα κινητήρα
 - 2 Χειρολαβή μεταφοράς
 - 3 Διακόπτης ενεργοποίησης/απε- νεργοποίησης
 - 4 Θέσεις για αξεσουάρ
 - 5 Σύνδεση αναρροφητήρα
 - 6 Δοχείο ακαθαρσιών
 - 7 4 πόδια με ρόδες και θέσεις για αξεσουάρ
 - 8 Στερέωση καλωδίου στη χειρο- λαβή
 - 9 Καλώδιο σύνδεσης με το δίκτυο
 - 9a Κλιπ καλωδίου
 - 10 2 κλιπς σύνδεσης
 - 11 Σύνδεση ψυγητήρα

Αξεσουάρ

- 12 Σωλήνας αποτελούμενος από τρία τμήματα
- 13 Σωλήνας αναρρόφησης με
- 14 Χειρολαβή

Φίλτρο

- 15 Φίλτρο από αφρώδες υλικό για υγρό καθαρισμό
- 16 Φίλτρο από ύφασμα για στεγνό καθαρισμό (ήδη εγκαθιστά)
- 17 Χάρτινο φίλτρο για την αναρρό- φηση χονδρών ακαθαρσιών

Μπεκ









- 18 Μπεκ δαπέδου με
- 19 περιστρεφόμενη κεφαλή με βούρτσα και λαστιχένιο χείλος για χαλιά και λείες επιφάνειες
- 20 Μπεκ αρμών

- D** 21 Υποδοχή φίλτρου
- 22 Διατάξεις συγκράτησης στη χάρ- τινη σακούλα
- 23 Στόμιο αναρρόφησης
- 24 Στεγανοποιητικός δακτύλιος
- 25 Βραχίονας στο στόμιο αναρρό- φησης

Περιγραφή λειτουργίας

Η ηλεκτρική σκούπα υγρού και στεγνού καθαρισμού είναι εξοπλισμένη με γερό πλαστικό δοχείο για την συλλογή των ακαθαρσιών. Οι τροχοί επιτρέπουν τη μέγιστη δυνατή ευελιξία της συσκευής. Κατά τη διάρκεια της υγρής αναρρόφησης, όταν γεμίσει το δοχείο ακαθαρσιών επέρχεται μέσω του πλωτήρα διακοπή του αναρροφητήρα ροής αέρα. Επιπροσθέτως η συσκευή διαθέτει λειτουργία φυσήματος. Τη λειτουργία των στοιχείων χειρισμού θα την βρείτε στις παρακάτω περιγραφές.

Εικονοσύμβολα για τη χρήση ακροφυσίων και φίλτρων

- 
 Ακροφύσιο αναρρόφησης για χαλιά.
- 
 Ακροφύσιο αναρρόφησης λείων επιφανειών και σκληρών δαπέδων.
- 
 Ακροφύσιο αναρρόφησης σκόνης και ρύπων από αρμούς και σχισμές.
- 
 Ειδικό ακροφύσιο για την αναρρόφηση σε ταπετσαρίες και στρώματα.
- 
 Ειδικό ακροφύσιο για τον καθαρισμό του αυτοκινήτου.
- 
 Φίλτρο για την αναρρόφηση υγρών.
- 
 Το φίλτρο δεν ενδείκνυται για την αναρρόφηση υγρών.
- 
 Φίλτρο για την αναρρόφηση στεγνών ρύπων από το νοικοκυριό, το γκαράζ και το συνεργείο.



Φίλτρο για την αναρρόφηση λεπτής σκόνης όπως π.χ. σκόνης πέτρας και ξύλου.

Τεχνικά στοιχεία

Όνομαστική τάση U	220-240 V~, 50/60 Hz
Όνομαστική ισχύς (ισχύς σύνδεσης) P.....	1300 W
Κατηγορία προστασίας	□ II
Είδος προστασίας.....	!IPX4
Αναρροφητική δύναμη ..	15 kPa (150 mbar)
Μήκος καλωδίου	4 m
Περιεχόμενο δοχείου ακαθαρσιών	20 l
Ωφέλιμος όγκος δοχείου (μεικτή)	12 l
Βάρος (με όλα τα εξαρτήματα) ..	περίπ. 4,6 kg

Τεχνικές και οπτικές τροποποιήσεις μπορούν να γίνουν χωρίς προειδοποίηση στα πλαίσια της περαιτέρω εξέλιξης.

Όλες οι διαστάσεις, οι υποδείξεις και τα στοιχεία αυτών των οδηγιών χειρισμού είναι συνεπώς χωρίς εγγύηση. Νομικά δικαιώματα, τα οποία εγείρονται με βάση τις οδηγίες χειρισμού, δεν έχουν συνεπώς καμία ισχύ.

Υποδείξεις ασφάλειας

Αυτή η συσκευή μπορεί να χρησιμοποιηθεί από παιδιά άνω των 8 ετών καθώς και από άτομα με περιορισμένες σωματικές, αισθητικές ή πνευματικές ικανότητες ή με έλλειψη πείρας και γνώσεων, εφόσον επιτηρούνται από άτομο αρμόδιο για την ασφάλεια ή εάν έλαβαν οδηγίες για την ασφαλή χρήση της συσκευής. Τα παιδιά δεν επιτρέπεται να παίζουν με τη συσκευή. Καθαρισμός και συντήρηση εκ μέρους του χρήστη δεν επιτρέπεται να εκτελούνται από μη επιτηρούμενα παιδιά.

Σύμβολα στις οδηγίες



Σύμβολα κινδύνου με στοιχεία για την πρόληψη προσωπικών και υλικών ζημιών.



Σύμβολο υποχρέωσης (στη θέση του συμβόλου έκτακτης ανάγκης επεξηγείται η αντίστοιχη υποχρέωση) με στοιχεία για την πρόληψη ζημιών.



Σύμβολο υπόδειξης με πληροφορίες για τον καλύτερο χειρισμό της συσκευής.

Γενικές υποδείξεις ασφαλείας



Διαβάστε τις ακόλουθες υποδείξεις ασφαλείας προς αποφυγή πυρκαγιάς, ηλεκτροπλη-

ξίας, τραυματισμών ανθρώπων και υλικών ζημιών:

Έτσι θα αποφύγετε ατυχήματα και τραυματισμούς:

- Μην αφήνεται ποτέ χωρίς επίβλεψη ανοικτή τη συσκευή στο χώρο εργασίας.
- Απαγορεύεται να γίνει αναρρόφηση με τη συσκευή σε ανθρώπους και ζώα.
- Μην κατευθύνετε το λάστιχο αναρρόφησης και τα ακροφύσια προς τα εσάς ή άλλα άτομα -ιδιαιτέρως στα μάτια και τα αφτιά- κατά τη διάρκεια λειτουργίας. Κίνδυνος τραυματισμού.
- Μην αναρροφάτε υπέρθερμες, διάπυρες, εύφλεκτες, εκρηκτικές ή επικίνδυνες για την υγεία ύλες. Στις ύλες αυτές συγκαταλέγονται μεταξύ άλλων, υπέρθερμη στάχτη, βενζίνη, διαλυτικά, οξέα, ή αλκάλια. Υπάρχει κίνδυνος τραυματισμού.
- Τα ακροφύσια και ο σωλήνας αναρρόφησης δεν επιτρέπεται κατά τη λειτουργία να φτάνουν στο ύψος του κεφαλιού. Υπάρχει κίνδυνος τραυματισμού.

Έτσι θα αποφύγετε ατυχήματα και τραυματισμούς οφειλόμενα σε ηλεκτροπληξία:

- Προσέξτε να μη χαλάσει το καλώδιο ρεύματος με το τράβηγμα ή το σφήνωμα πάνω σε αιχμηρές γωνίες.

- Πριν από κάθε χρήση ελέγξτε το καλώδιο και τη μπαλαντέζα για βλάβες και φθορές. Μη χρησιμοποιείτε τη συσκευή, εάν το καλώδιο είναι ελαττωματικό ή φθαρμένο.
 - Σε περίπτωση βλάβης του καλωδίου αυτής της συσκευής, πρέπει, προς αποφυγή κινδύνου, να αντικατασταθεί από τον κατασκευαστή, το τμήμα του εξυπηρέτησης πελατών, ή παρόμοια εξειδικευμένο πρόσωπο.
 - Κλείστε τη συσκευή και βγάλτε το καλώδιο ρεύματος:
 - όταν η συσκευή δεν χρησιμοποιείται,
 - πριν ανοίξετε τη συσκευή,
 - κατά τη διάρκεια εκτέλεσης εργασιών συντήρησης και καθαρισμού,
 - όταν το καλώδιο σύνδεσης είναι χαλασμένο ή μπερδεμένο.
 - Μην χρησιμοποιείτε το καλώδιο σύνδεσης δικτύου για να τραβήξετε το βύσμα από την πρίζα ή για να τραβήξετε τη συσκευή. Προστατεύστε το καλώδιο σύνδεσης δικτύου από θερμότητα, λάδι και αιχμηρές ακμές.
 - Προσέχετε να συμπίπτει η τάση δικτύου με τα στοιχεία στην πινακίδα τύπου.
 - Συνδέστε τη συσκευή μόνο σε πρίζα, η οποία διαθέτει τουλάχιστον ασφάλεια 16 A.
 - Συνδέετε τη συσκευή σε ρευματοδότη με διάταξη προστασίας ρεύματος διαρροής (διακόπτης RCD) με το ονομαστικό ρεύμα διαρροής να μην ξεπερνάει τα 30 mA.
- Έτσι θα αποφύγετε ζημιές στη συσκευή και ενδεχόμενες ζημιές σε πρόσωπα, που προκύπτουν από αυτές:**
- Προσέξτε να έχει γίνει σωστή συναρμολόγηση και να βρίσκονται τα φίλτρα στη σωστή θέση.
 - Μην κάνετε χρήση ποτέ χωρίς φίλτρα. Η συσκευή μπορεί να χαλάσει.
 - Χρησιμοποιείτε μόνο ανταλλακτικά και εξαρτήματα, τα οποία διαθέτει και συνιστά το δικό μας Κέντρο Σέρβις (βλ. „Ανταλλακτικά/Αξεσουάρ“). Η χρήση εξαρτημάτων ξένων κατασκευαστών έχει ως συνέπεια την άμεση απώλεια της εγγυητικής αξίωσης.
 - Επισκευές επιτρέπεται να γίνονται μόνο από συνεργεία εξυπηρέτησης πελατών που έχουν την εξουσιοδότησή μας.
 - Προσέχετε τις υποδείξεις για το καθάρισμα και τη συντήρηση της συσκευής.
 - Φυλάσσετε τη συσκευή σε στεγνό χώρο και μακριά από παιδιά.

Οδηγίες συναρμο-λόγησης



Βγάλτε το καλώδιο ρεύματος. Κίνδυνος τραυματισμού από ηλεκτροπληξία.



Κατά την αποστολή της συσκευής είναι ήδη τοποθετημένος ο σάκος υφασμάτινου φίλτρου (A 16).

B

1. Βιδώστε τη χειρολαβή μεταφοράς (2) με τις συμπαραδιδόμενες σταυρόβιδες (2a).
2. Βάλτε τα πόδια (7) και στερεώστε τα με τις συμπαραδιδόμενες σταυρόβιδες (7a).
3. Τοποθετήστε μέσα το φίλτρο.
 - Φίλτρο από αφρώδες υλικό για υγρό καθαρισμό (C 15).
 - Φίλτρο από ύφασμα (D 16) για στεγνό καθαρισμό
 - Χάρτινες σακούλες-φίλτρο (D 17).

Μην αναρροφάτε ποτέ χωρίς φίλτρα!
4. Τοποθετήστε το περίβλημα (1) του κινητήρα πάνω στο δοχείο ακαθαρσιών (6) και κλείστε το με τα κλιπ (10).
5. Συνδέστε το σωλήνα (13) (κλείσιμο μπαγιονέτ) αναρρόφησης και τα εξαρτήματα.

Χειρισμός



Ξετυλίξτε καλά το σωλήνα αναρρόφησης (A 13) για την εργασία.

Ενεργοποίηση και απενεργοποίηση



Βάλτε τη συσκευή στην πρίζα.

Ενεργοποίηση σκούπας:

Διακόπτης ενεργοποίησης/απενεργοποίησης (A 3) στη θέση „I“.

Απενεργοποίηση σκούπας:

Διακόπτης ενεργοποίησης/απενεργοποίησης (A 3) στη θέση „O“

Χρήση των μπεκ

Μπεκ δαπέδου (A 18) με κεφαλή (A 19):

για υγρό και στεγνό καθαρισμό λείων επιφανειών και για μοκέτες.

Μπεκ δαπέδου (A 18) χωρίς κεφαλή (A 19):

για υγρό και στεγνό καθαρισμό σε μοκέτες, για απομάκρυνση επίμονων ακαθαρσιών.

- Πιέστε δεξιά και αριστερά στο μπεκ δαπέδου (18) τις γλώσσες στήριξης και αφαιρέστε την κεφαλή (19).



Οι ευαίσθητες επιφάνειες θα μπορούσαν διαφορετικά να γρατσουνιστούν κατά την εργασία χωρίς κεφαλή.

Μπεκ αρμών (A 20):

για καθαρισμό αρμών, γωνιών και καλοριφέρ.

C Υγρή αναρρόφηση

1. Για υγρό καθαρισμό ή απορρόφηση νερού βάζετε το φίλτρο από αφρώδες υλικό (15) στην υποδοχή φίλτρου (21) στην κεφαλή του κινητήρα (3).
Για να αποφύγετε το σχίσιμο του φίλτρου από αφρώδες υλικό (15),
 - να χρησιμοποιείτε μόνο στεγνό φίλτρο από αφρώδες υλικό
 - αναγυρίστε λίγο το άκρο του φίλτρου για την τοποθέτηση και στη συνέχεια γυρίστε το πάλι στη θέση του.
2. Αναρρόφηση (άντληση): Βυθίστε το σωλήνα αναρρόφησης (A 13) στη χειρολαβή (A 14) στο δοχείο νερού και αναρροφήστε το νερό.
3. Αδειάστε το δοχείο ακαθαρσιών αμέσως μετά την αναρρόφηση, διότι δεν έχει κατασκευαστεί για την αποθήκευση υγρών (δείτε «Καθαρισμός/Συντήρηση»).



Μη στέκεστε στο νερό που αναρροφάται. Κίνδυνος λόγω ηλεκτροπληξίας.



Είναι το δοχείο ακαθαρσιών γεμάτο, κλείνει ο πλωτήρας το άνοιγμα της αναρρόφησης, και η αναρρόφηση σταματά. Απενεργοποιήστε τη συσκευή και αδειάστε το δοχείο ακαθαρσιών.



Απενεργοποιήστε αμέσως τη συσκευή εάν βγαίνει αφρός ή υγρό.

D

Στεγνή αναρρόφηση



Κατά την αποστολή της συσκευής είναι ήδη τοποθετημένος ο σάκος υφασμάτινου φίλτρου (A 16).

Για το στεγνό καθαρισμό περάστε το υφασμάτινο φίλτρο (16) πάνω από το καλάθι για το φίλτρο (21).



Προαιρετικά διατίθεται ένα πτυχωτό φίλτρο, το οποίο μπορεί να χρησιμοποιηθεί αντί για το υφασμάτινο φίλτρο που περιλαμβάνεται στη συσκευασία (βλέπε «Ανταλλακτικά/Αξεσουάρ»).

Αναρρόφηση χρησιμοποιώντας το σάκο χάρτινου φίλτρου:



Για την αποφυγή της πρόωρης φθοράς του πτυχωτού φίλτρου, προτείνεται η πρόσθετη χρήση του σάκου χάρτινου φίλτρου.

Τοποθέτηση του υφασμάτινου φίλτρου

1. Περάστε το υφασμάτινο φίλτρο (16) πάνω από το καλάθι για το φίλτρο (21).

Τοποθέτηση σακούλας χάρτινου φίλτρου

2. Διπλώστε τις πλανές γλώσσες (22) της σακούλας χάρτινου φίλτρου (17) στο διάτρητο σημείο προς τα κάτω.
3. Περάστε τη σακούλα χάρτινου φίλτρου (17) με την κονή γλώσσα προς τα επάνω πάνω από το στόμιο αναρρόφησης που βρίσκεται στο εσωτερικό (23) (βλέπε βέλος ➔). Ο σταγονοδακτύλιος (24) στο άνοιγμα του φίλτρου πρέπει να περικλείει πλήρως το βραχίονα στο στόμιο ναρρόφησης.



Προαιρετικά διατίθεται ένα άκος φίλτρου λεπτής σκόνης με εσωτερικό χαλύβδινο πλέγμα, το οποίο μπορεί να χρησιμοποιηθεί αντί για το Σάκος χάρτινου φίλτρου που περιλαμβάνεται στη συσκευασία (βλέπε «Ανταλλακτικά/Αξεσουάρ»).

Αναρρόφηση λεπτής σκόνης:

Σε συγκεκριμένες διαδικασίες αναρρόφησης (π.χ. τρίψιμο χρωμάτων και βερνικιών, φρεζάρισμα ή διάτρηση τοίχων, τρίψιμο ή διάτρηση σκληρού ξύλου) ενδέχεται να δημιουργηθούν επιβλαβείς για την υγεία σκόνες.

Για αυτές τις λεπτές σκόνες συστήνουμε τη χρήση του εξής προαιρετικά διαθέσιμου συνδυασμού φίλτρων (δείτε «Ανταλλακτικά/Αξεσουάρ»):

1. Πτυχωτό φίλτρο, το οποίο χρησιμοποιείται αντί του περιεχόμενου στο σύνολο παράδοσης σάκου υφασμάτινου φίλτρου (16) .
2. Σάκος φίλτρου λεπτής σκόνης από φλιν, ο οποίος χρησιμοποιείται αντί του περιεχόμενου στο σύνολο παράδοσης σάκου χάρτινου φίλτρου (17).

E Φύσημα

i Η λειτουργία φυσηματος συστήνεται χωρίς τη χρήση ενός φίλτρου.

Για εκφύσηση τοποθετήστε το σωλήνα αναρρόφησης (13) στη σύνδεση (11) στην κεφαλή του κινητήρα.

Καθαρισμός/συντήρηση



Βγάλτε το καλώδιο ρεύματος. Κίνδυνος τραυματισμού από ηλεκτροπληξία.



Ελέγχετε τη συσκευή πριν κάθε χρησιμοποίησή της για τυχόν εμφανή ελαττώματα, όπως π.χ. χαλασμένο καλώδιο ρεύματος και δώστε το για επισκευή ή αντικατάσταση.

Καθαρισμός συσκευής



Μη καθαρίζετε τη συσκευή πλένοντάς την με νερό και μη χρησιμοποιείτε καυστικά καθαριστικά ή διαλύτες για να μη πάθει ζημιά η συσκευή.

- Αδειάστε μετά από κάθε λειτουργία το δοχείο ακαθαρσιών (**A** 6).
- Καθαρίστε με ένα νωπό πανί το δοχείο ακαθαρσιών.
- Πλύνετε με χλιαρό νερό και σαπούνι το φίλτρο αφρώδους (**A** 15) υλικού και αφήστε το να στεγνώσει.
- Κτυπήστε το υφασμάτινο φίλτρο για να πέσει η σκόνη (**A** 16). Πλύντε το ενδεχομένως με χλιαρό νερό και σαπούνι και αφήστε το να στεγνώσει.
- Προβείτε σε αντικατάσταση ενός γεμάτου σάκου χάρτινου φίλτρου (**A** 17) (παραγγελία βλέπε κεφάλαιο „Ανταλλακτικά / Αξεσουάρ“).
- Χτυπήστε το προαιρετικά διαθέσιμο πτυχωτό φίλτρο και καθαρίστε το με ένα πινέλο ή σκουπάκι.

Συντήρηση

- Η συσκευή δεν χρειάζεται συντήρηση.

Αποθήκευση

- F**
- Για τη φύλαξη τυλίξτε τον αγωγό σύνδεσης δικτύου (9) γύρω από τη συγκράτηση (8) στην πίσω πλευρά της συσκευής. Στερεώστε την γραμμή σύνδεσης δικτύου με το εσώκλειστο κλιπ καλωδίου (9a).
 - Βάλτε τους αποσυναρμολογημένους (12) σωλήνες στην υποδοχή τωναξεσουάρ στα πόδια της συσκευής (7).
 - Τυλίξτε τον εύκαμπτο σωλήνα αναρρόφησης (13) γύρω από τη συσκευή και εισαγάγετε το τμήμα χειρολαβής (14) σε έναν σωλήνα αναρρόφησης (12).
 - Για τη φύλαξη των μπεκ εξυπηρετούν οι θέσεις (**A** 4) 0 στο τμήμα του κινητήρα.
 - Φυλάσσετε τη συσκευή σε στεγνό χώρο και μακριά από παιδιά.

Απόσυρση/προστασία του περιβάλλοντος

Αποσύρετε συσκευή, εξαρτήματα και συσκευασία με οικολογικό τρόπο ανακύκλωσης.



Μην πετάτε τις ηλεκτρικές συσκευές στα σκουπίδια.







Παραδώστε τη συσκευή σε αρμόδια υπηρεσία αξιοποίησης. Τα χρησιμοποιημένα πλαστικά και μεταλλικά εξαρτήματα μπορούν να διαχωριστούν ανάλογα με το είδος και να παραδοθούν έτσι για ανακύκλωση. Για πληροφορίες απευθυνθείτε στο Κέντρο Σέρβις (βλέπε διεύθυνση σελίδα ωω).

Τη απόρριψη των ελαττωματικών σας συσκευών που μας στέλνετε την αναλαμβάνουμε δωρεάν.





Ανταλλακτικά/Αξεσουάρ

Ανταλλακτικά και αξεσουάρ μπορείτε να βρείτε στη σελίδα
www.griz_y-service.eu

Εάν δεν έχετε Internet, απευθυνθείτε τηλεφωνικά στο Κέντρο Σέρβις (βλέπε «Service-Center» στη σελίδα 65). Να έχετε πρόχειρους τους αριθμούς παραγγελίας που αναφέρονται πιο κάτω.

Αρ. Οδηγιών χρήσης	Αρ. Επί μέρους σχε- διαγράμματα	Χαρακτηρισμός	Χρήση	Αρ. - είδους
A 1	2.1	Περίβλημα κινητήρα		91096884
A 2	1	Χειρολαβή μεταφοράς		91096886
A 6	5	Δοχείο ακαθαρσιών		91096878
A 7	7	πόδι α με ρόδες και βίδα		72800092
A 10	3	Κλιπ σύνδεσης		91096877
A 12	11	Σωλήνας αποτελούμενος από τρία τμήματα		91099439
A 13/14	10	Σωλήνας αναρρόφησης με Χειρολαβή		72800218
A 15	12	Φίλτρο από αφρώδες υλικό, σετ 3 τεμ.		30250101
A 16	14	Φίλτρο από ύφασμα, μπλε		30250135
A 17	13	Χάρτινο φίλτρο, σετ 5 τεμ.		30250132
A 18/19	8	Μπεκ δαπέδου με περιστρεφόμενη κεφαλή	 	72800217
A 20	9	Μπεκ αρμών		72800039

Παράλληλα, διατίθενται τα ακόλουθα:

Χαρακτηρισμός	Τύπος	Χρήση	Αρ. είδους
Σάκος φίλτρου λεπτής σκόνης 20 L, σετ 5 τεμ.	Μικροφίλτρο 2 στρώσεων, λευκό χρώμα		30250111
Πτυχωτό φίλτρο με καπάκι φίλτρου	χωρίς εσωτερικό χαλύβδινο πλέγμα		91092030
Πτυχωτό φίλτρο χωρίς καπάκι φίλτρου	με εσωτερικό χαλύβδινο πλέγμα		91099009
Καπάκι του φίλτρου	για Πτυχωτό φίλτρο		91092036
Ακροφύσιο επένδυσης επίπλων	Μαύρο		72800040
Ακροφύσιο αυτοκινήτου	Μαύρο		91096445

Ανίχνευση βλαβών

Πρόβλημα	Πιθανή αιτία	Παραμερισμός βλαβών
Η συσκευή δεν παίρνει μπροστά	Έλλειψη τάσης δικτύου	Έλεγχος πρίζας, καλωδίων, αγωγών, φισ και ασφάλειας, ενδεχομένως επισκευή από εξειδικευμένο ηλεκτρολόγο
	Ο διακόπτης ON/OFF (A 3) είναι ελαττωματικός	Επισκευή μέσω της υπηρεσίας εξυπηρέτησης πελατών
	Φθαρμένο καρβουνάκι	
	Ο κινητήρας είναι ελαττωματικός	
Αδύναμη αναρρόφηση ή δεν αναρροφά καθόλου	Σωλήνες (A 13/14) ή ακροφύσια (A 18/20) βουλωμένα	Καθαρίστε τα βουλωμένα ή μπλοκαρισμένα σημεία
	Οι σωλήνες αναρρόφησης (A 12) δεν είναι σωστά συναρμολογημένοι	Συναρμολογήστε σωστά τους σωλήνες αναρρόφησης
	Ανοικτό δοχείο συλλογής ρύπων (A 6)	Κλείστε το δοχείο
	Γεμάτο δοχείο συλλογής ρύπων (A 6)	Αδειάστε το δοχείο
	Φίλτρο (A 15/16/17) πλήρες ή βουλωμένο	Αδειάστε το φίλτρο, καθαρίστε το ή αντικαταστήστε το
	Σε λάθος θέση το σφαιρίδιο στο καλάθι του φίλτρου (D 21) (π.χ. από απότομη κίνηση)	Απενεργοποιήστε τη συσκευή για να χαμηλώσει το σφαιρίδιο, κατόπιν την επανενεργοποιείτε.
	Πλωτήρας στον κάδο φίλτρου (D 21) χαλασμένος	Επισκευή από το τμήμα εξυπηρέτησης πελατών
Ο πλωτήρας δεν απενεργοποιεί τη συσκευή	Ο πλωτήρας στον κάδο φίλτρου (D 21) δεν κινείται	Αποδεσμεύστε τον πλωτήρα
	Πλωτήρας στον κάδο φίλτρου (D 21) χαλασμένος	Επισκευή από το τμήμα εξυπηρέτησης πελατών
Η σκόνη ή οι ακαθαρσίες φουσκώνουν έξω από τη συσκευή	Το φίλτρο (A 15/16/17) δεν έχει τοποθετηθεί ή έχει τοποθετηθεί λάθος	Τοποθετήστε το φίλτρο που λείπει ή ελέγξτε την σωστή έδραση του φίλτρου

Εγγύηση

Αξιότιμη πελάτισσα, αξιότιμε πελάτη, για τη συσκευή αυτή σας προσφέρουμε εγγύηση 3 ετών από την ημερομηνία της αγοράς. Σε περίπτωση ελαττωμάτων αυτού του προϊόντος, έχετε απέναντι του πωλητή τα νόμιμα δικαιώματα. Αυτά τα νόμιμα δικαιώματα δεν περιορίζονται από την επακόλουθη εγγύησή μας.

Όροι εγγύησης

Η προθεσμία της εγγύησης αρχίζει από την ημερομηνία της αγοράς. Παρακαλούμε να φυλάξετε καλά την απόδειξη αγοράς. Θα σας χρειαστεί εάν θελήσετε να αποδείξετε την ημερομηνία και την αγορά της συσκευής.

Εάν παρουσιαστεί ελάττωμα υλικού ή κατασκευής στο προϊόν αυτό εντός τριών ετών από την ημερομηνία αγοράς, θα σας επισκευάσουμε ή θα σας αντικαταστήσουμε δωρεάν το προϊόν αυτό, με δική μας επιλογή. Αυτή η παροχή εγγύησης προϋποθέτει πως εντός της τριετούς προθεσμίας θα μας προσκομιστεί η ελαττωματική συσκευή και η απόδειξη αγοράς και μία γραπτή περιγραφή του ελαττώματος και της ημερομηνίας που πρωτοπαρουσιάστηκε.

Εάν το ελάττωμα καλύπτεται από την εγγύησή μας, θα σας επιστραφεί ή το επισκευασμένο ή ένα νέο προϊόν. Με την αντικατάσταση της συσκευής ξεκινάει μια νέα χρονική περίοδος εγγύησης.

Με την επισκευή της συσκευής δεν ξεκινάει νέα χρονική περίοδος εγγύησης.

Διάρκεια εγγύησης και νόμιμες αξιώσεις για ελαττώματα

Η διάρκεια της εγγύησης δεν επεκτείνεται από την παροχή εγγύησης. Αυτό ισχύει και για αντικαταστημένα και επισκευασμένα εξαρτήματα. Ενδεχόμενα ελαττώματα

που διαπιστώνονται κατά την αγορά, πρέπει να δηλωθούν αμέσως μετά το ξεπακετάρισμα. Για όλες τις επισκευές που καθίστανται απαραίτητες μετά τη λήξη της εγγύησης επιβαρύνεστε με τις σχετικές δαπάνες.

Έκταση της εγγύησης

Η συσκευή κατασκευάστηκε βάσει αυστηρών κριτηρίων ποιότητας και ελέγχθηκε ευσυνείδητα πριν την παράδοσή της.

Η εγγύηση ισχύει για ελαττώματα στο υλικό ή στην κατασκευή. Αυτή η εγγύηση δεν συμπεριλαμβάνει τμήματα του προϊόντος που υφίστανται κοινή φθορά και θεωρούνται ως αναλώσιμα (π.χ. φίλτρα ή ένθετα εργαλεία) ή εύθραυστα τμήματα του προϊόντος (π.χ. διακόπτες).

Αυτή η εγγύηση εκπίπτει σε περίπτωση που η συσκευή υπέστη βλάβη, δεν χρησιμοποιήθηκε ή δεν συντηρήθηκε σωστά. Για σωστή χρήση του προϊόντος πρέπει να ακολουθούνται όλες οι υποδείξεις που αναφέρονται στις οδηγίες χρήσης. Να αποφεύγονται οπωσδήποτε οι χρήσεις και πράξεις που δεν συνιστώνται στις Οδηγίες χρήσης ή για τις οποίες ισχύουν ειδικές προειδοποιήσεις.

Το προϊόν προορίζεται μόνο για ιδιωτική και όχι για επαγγελματική χρήση. Σε περίπτωση καταχρηστικού και λάθος χειρισμού, άσκησης βίας και επεμβάσεων που δεν εκτελούνται από συμβεβλημένο συνεργείο μας, εκπίπτει η εγγύηση.

Διακανονισμός σε περίπτωση εγγύησης

Προς εξασφάλιση ταχείας επεξεργασίας παρακαλούμε να ακολουθήσετε τις επόμενες υποδείξεις:

- Για όλα τα αιτήματα να έχετε πρόχειρα την απόδειξη αγοράς και τον αριθμό

προϊόντος (IAN 279418) ως αποδεικτικό στοιχεί για την αγορά.

- Τον αριθμό προϊόντος θα τον βρείτε στην ετικέτα στοιχείων της συσκευής.
- Εάν παρουσιαστούν σφάλματα λειτουργίας ή άλλα ελαττώματα, επικοινωνήστε πρώτα με το πιο κάτω αναφερόμενο τμήμα εξυπηρέτησης πελατών **τηλεφωνικά** ή με **e-mail**. Εκεί θα σας δοθούν περισσότερες πληροφορίες για τον διακανονισμό.
- Ένα ως ελαττωματικό καταχωρημένο προϊόν μπορείτε, μετά από συνεννόηση με το τμήμα μας εξυπηρέτησης πελατών, να το στείλετε, με δική μας επιβάρυνση με τα ταχυδρομικά, επισυνάπτοντας την απόδειξη αγοράς και στοιχεία για το ελάττωμα και την ημερομηνία που παρουσιάστηκε, στη διεύθυνση του σέρβις μας που σας κοινοποιήθηκε. Προς αποφυγή προβλημάτων παραλαβής και πρόσθετων δαπανών, παρακαλούμε να χρησιμοποιήσετε μόνο τη διεύθυνση που σας κοινοποιήθηκε. Σιγουρευτείτε πως η αποστολή δεν έγινε χωρίς πληρωμή των ταχυδρομικών τελών, σαν ογκώδες αντικείμενο, σαν εξπρές, ή με άλλο ειδικό τρόπο. Στείλτε τη συσκευή μαζί με όλα τα αξεσουάρ που σας παραδόθηκαν κατά την αγορά και φροντίστε για ασφαλή συσκευασία.

Σέρβις επισκευής

Επισκευές που δεν καλύπτονται από την εγγύηση μπορούν να εκτελεστούν από το υποκατάστημά μας για σέρβις ένα-ντι πληρωμής. Το υποκατάστημα σέρβις θα σας υποβάλει προϋπολογισμό εξόδων. Μπορούμε να αναλάβουμε την επεξεργασία συσκευών που μας απεστάλησαν καλά συσκευασμένες και με πληρωμένα

ταχυδρομικά τέλη.

Προσοχή: Παρακαλούμε να στείλετε τη συσκευή σας στο υποκατάστημά μας για σέρβις, καλά καθαρισμένη και με την σχετική υπόδειξη για το ελάττωμα.

Οι συσκευές που στέλνονται χωρίς να έχουν πληρωθεί τα ταχυδρομικά τέλη - με εξπρές, σαν ογκώδη αντικείμενα, ή με άλλο ειδικό τρόπο - δεν θα γίνονται δεκτές.

Την απόρριψη των ελαττωματικών σας συσκευών που μας στέλνετε την αναλαμβάνουμε δωρεάν.

Service-Center



Σέρβις Ελλάδα

Tel.: 801 5000 019

(0,03 EUR/Min.)

E-Mail: grizzly@lidl.gr

IAN 279418

Εισαγωγέας

Παρακαλούμε να λάβετε υπόψη σας πως η ακόλουθη διεύθυνση δεν είναι η διεύθυνση για σέρβις. Επικοινωνήστε πρώτα με το πιο πάνω αναφερόμενο κέντρο εξυπηρέτησης πελατών.

Griz y Tools GmbH & Co. KG

Stockstädter Straße 20

63762 Großostheim

Γερμανία

www.grizzly-service.eu

Inhalt

Einleitung	66
Bestimmungsgemäße	
Verwendung	66
Allgemeine Beschreibung	67
Lieferumfang/Zubehör	67
Übersicht	67
Funktionsbeschreibung	68
Bildzeichen zum Einsatz	
von Düsen und Filtern	68
Technische Daten	68
Sicherheitshinweise	69
Bildzeichen in der Anleitung	69
Allgemeine Sicherheitshinweise	69
Zusammenbau	71
Bedienung	71
Ein-/Ausschalten	71
Einsatz der Düsen	71
Nass-Saugen	71
Trockensaugen	72
Blasfunktion	72
Reinigung/Wartung	73
Gerät reinigen	73
Wartung	73
Aufbewahrung	73
Entsorgung/Umweltschutz	73
Ersatzteile/Zubehör	74
Fehlersuche	75
Garantie	76
Reparatur-Service	77
Service-Center	77
Importeur	77
Original EG-Konformitäts-	
erklärung	84
Explosionszeichnung	85

Einleitung

Herzlichen Glückwunsch zum Kauf Ihres neuen Gerätes. Sie haben sich damit für ein hochwertiges Produkt entschieden. Dieses Gerät wurde während der Produktion auf Qualität geprüft und einer Endkontrolle unterzogen. Die Funktionsfähigkeit Ihres Gerätes ist somit sichergestellt. Es ist nicht auszuschließen, dass sich in Einzelfällen am oder im Gerät, bzw. in Schlauchleitungen Restmengen von Wasser oder Schmierstoffen befinden. Dies ist kein Mangel oder Defekt und kein Grund zur Besorgnis.



Die Betriebsanleitung ist Bestandteil dieses Produkts. Sie enthält wichtige Hinweise für Sicherheit, Gebrauch und Entsorgung. Machen Sie sich vor der Benutzung des Produkts mit allen Bedien- und Sicherheitshinweisen vertraut. Benutzen Sie das Produkt nur wie beschrieben und für die angegebenen Einsatzbereiche. Bewahren Sie die Anleitung gut auf und händigen Sie alle Unterlagen bei Weitergabe des Produkts an Dritte mit aus.

Bestimmungsgemäße Verwendung

Das Gerät ist zum Nass- und Trockensaugen im häuslichen Bereich wie z. B. im Haushalt, im Hobbyraum, im Auto oder in der Garage bestimmt. Das Gerät ist auch als Gebläse oder zum Absaugen von Wasser einsetzbar.

Das Aufsaugen von brennbaren, explosiven oder gesundheitsgefährdenden Stoffen ist verboten.

Das Gerät ist für den Einsatz im Heimwerkbereich bestimmt. Es wurde nicht für den gewerblichen Dauereinsatz konzipiert. Der Hersteller haftet nicht für Schäden, die durch bestimmungswidrigen Gebrauch oder falsche Bedienung verursacht wurden.

Allgemeine Beschreibung



Die Abbildungen finden Sie auf der vorderen und hinteren Ausklappseite.

Lieferumfang/Zubehör

Packen Sie das Gerät aus und kontrollieren Sie, ob es vollständig ist:

Das Gerät wird mit aufgesetztem Motorkopf (A 1) geliefert. Zum Abnehmen des Motorkopfes öffnen Sie  die Verschlussclips (A 10).

- A** 1 Motorkopf
- 2 Tragegriff
- 6 Schmutzbehälter
- 7 4 FüÙe mit Laufrollen
- 9a Kabelclip
- 12 Dreiteiliges Saugrohr
- 13 Saugschlauch mit Handgriffteil
- 15 Schaumstoff-Filter
- 16 Textil-Filterbeutel (bereits montiert)
- 17 Papierfilterbeutel
- 18 Bodendüse
- 20 Fugendüse
 - 6 Kreuzschlitzschrauben
 - Betriebsanleitung

Entsorgen Sie das Verpackungsmaterial ordnungsgemäß.

Übersicht

- A** **Gehäuse**
- 1 Motorkopf
- 2 Tragegriff
- 3 Ein-/Ausschalter
- 4 4 Aufsteckports für Zubehör
- 5 Anschluss Saugen
- 6 Schmutzbehälter
- 7 4 FüÙe mit Laufrollen und Zuhöraufnahmen
- 8 Halterung für Netzanschlussleitung
- 9 Netzanschlussleitung
- 9a Kabelclip
- 10 2 Verschlussclips
- 11 Anschluss Blasen

- Zubehör**
- 12 Dreiteiliges Saugrohr
- 13 Saugschlauch mit
- 14 Handgriffteil

- Filter**
- 15 Schaumstoff-Filter zum Nass-Saugen
- 16 Textil-Filterbeutel zum Trockensaugen (bereits montiert)
- 17 Papierfilterbeutel zum Saugen von Grobschmutz

- Düsen**
- 18 Bodendüse mit
- 19 drehbarem Steckaufsatz mit Bürste und Gummilippe zum Saugen von Teppichen und glatten Flächen
- 20 Fugendüse

- D** 21 Filterkorb
- 22 Laschen am Papierfilterbeutel
- 23 Einsaugstutzen
- 24 Dichtungsring
- 25 Steg am Einsaugstutzen

Funktionsbeschreibung

Das Gerät ist mit einem stabilen Kunststoffbehälter zur Schmutzaufnahme ausgestattet. Die Laufrollen erlauben eine große Wendigkeit des Gerätes. Beim Nass-Saugen erfolgt die Abschaltung des Saug-Luftstroms durch einen Schwimmer, wenn der Schmutzbehälter voll ist. Zusätzlich besitzt das Gerät eine Blasfunktion. Die Funktion der Bedienteile entnehmen Sie bitte den nachfolgenden Beschreibungen.

Bildzeichen zum Einsatz von Düsen und Filtern



Düse zum Saugen von Teppichen.



Düse zum Saugen von glatten Flächen und Hartböden.



Düse zum Saugen von Staub und Schmutz aus Fugen und Ritzen.



Düse speziell zum Saugen von Polstern und Matratzen.



Düse speziell für die Autoreinigung.



Filter zum Aufsaugen von Flüssigkeiten.



Filter nicht zum Aufsaugen von Flüssigkeiten geeignet.



Filter zum Aufsaugen von trockenem Schmutz aus Haushalt, Garage und Werkstatt.



Filter zum Aufsaugen von Feinstaub wie z. B. Stein- und Holzstaub.

Technische Daten

Bemessungsspannung U..... 220-240 V~,
50/60 Hz

Bemessungsaufnahme
(Anschlussleistung) P..... 1300 W
Schutzklasse..... □ II
Schutzart..... IPX4
Saugleistung..... 15 kPA (150 mbar)
Länge Netzanschlussleitung..... 4 m
Inhalt des Schmutzbehälters (brutto).... 20 l
Nutzbares Behältervolumen (Wasser)... 12 l
Gewicht (incl. aller
Zubehörteile) ca. 4,6 kg

Technische und optische Veränderungen können im Zuge der Weiterentwicklung ohne Ankündigung vorgenommen werden. Alle Maße, Hinweise und Angaben dieser Betriebsanleitung sind deshalb ohne Gewähr. Rechtsansprüche, die aufgrund der Betriebsanleitung gestellt werden, können daher nicht geltend gemacht werden.

Sicherheitshinweise

Dieses Gerät kann von Kindern ab 8 Jahren und darüber sowie von Personen mit verringerten physischen, sensorischen oder mentalen Fähigkeiten oder Mangel an Erfahrung und Wissen benutzt werden, wenn sie beaufsichtigt oder bezüglich des sicheren Gebrauchs des Gerätes unterwiesen wurden und die daraus resultierenden Gefahren verstehen. Kinder dürfen nicht mit dem Gerät spielen. Reinigung und Benutzer-Wartung dürfen nicht von Kindern ohne Beaufsichtigung durchgeführt werden.

Bildzeichen in der Anleitung



Gefahrenzeichen mit Angaben zur Verhütung von Personen- oder Sachschäden.



Gebotszeichen (anstelle des Ausrufungszeichens ist das Gebot erläutert) mit Angaben zur Verhütung von Schäden.



Hinweiszeichen mit Informationen zum besseren Umgang mit dem Gerät.

Allgemeine Sicherheitshinweise



Achtung! Beim Gebrauch von Elektrogeräten sind zum Schutz gegen elektrischen Schlag, Verletzungs- und Brandgefahr folgende grundsätzliche Sicherheitsmaßnahmen zu beachten:

So vermeiden Sie Unfälle und Verletzungen:

- Hinterlassen Sie ein betriebsbereites Gerät nie unbeaufsichtigt am Arbeitsplatz.
- Menschen und Tiere dürfen mit dem Gerät nicht abgesaugt werden.
- Richten Sie Saugschlauch und Düsen während des Betriebs keinesfalls auf sich selbst oder andere Personen, insbesondere nicht auf Augen und Ohren. Es besteht Verletzungsgefahr.
- Saugen Sie keine heißen, glühenden, brennbaren, explosiven oder gesundheitsgefährdenden Stoffe auf. Dazu zählen unter anderem heiße Asche, Benzin, Lösungsmittel, Säuren oder Laugen. Es besteht Brand- und Verletzungsgefahr.
- Düsen und Saugrohr dürfen beim Arbeiten nicht in Kopfhöhe kommen. Es besteht Verletzungsgefahr.

So vermeiden Sie Unfälle und Verletzungen durch elektrischen Schlag:

- Achten Sie darauf, dass die Netzanschlussleitung nicht durch Ziehen über scharfe Kanten, Einklemmen oder Ziehen am Kabel beschädigt wird.
- Überprüfen Sie vor jeder Benutzung die Netzanschlussleitung und das Verlängerungskabel auf Schäden und Alterung. Benutzen Sie das Gerät nicht, wenn das Kabel beschädigt oder abgenutzt ist.
- Wenn die Anschlussleitung dieses Gerätes beschädigt wird, muss sie durch den Hersteller oder seinen Kundendienst oder eine ähnliche qualifizierte Person ersetzt werden, um Gefährdungen zu vermeiden.
- Schalten Sie das Gerät aus und ziehen Sie den Netzstecker:
 - wenn Sie das Gerät nicht benutzen, es transportieren oder unbeaufsichtigt lassen;
 - wenn Sie das Gerät kontrollieren, es reinigen oder Blockierungen entfernen;
 - wenn Sie Reinigungs- oder Wartungsarbeiten vornehmen oder Zubehör auswechseln;
 - wenn die Anschlussleitung beschädigt oder verwickelt ist;
 - nach dem Kontakt mit Fremdkörpern oder bei abnormaler Vibration.
- Benutzen Sie die Netzanschlussleitung nicht, um den Stecker aus der Steckdose zu ziehen oder um

das Gerät zu ziehen. Schützen Sie die Netzanschlussleitung vor Hitze, Öl und scharfen Kanten.

- Achten Sie darauf, dass die Netzspannung mit den Angaben des Typenschildes übereinstimmt.
- Schließen Sie das Gerät nur an eine Steckdose an, die mit mindestens 16 A abgesichert ist.
- Schließen Sie das Gerät an eine Steckdose mit Fehlerstrom-Schutzeinrichtung (FI-Schalter) mit einem Bemessungsfehlerstrom von nicht mehr als 30 mA an.

So vermeiden Sie Geräteschäden und eventuell daraus resultierende Personenschäden:

- Achten Sie darauf, dass das Gerät korrekt zusammengebaut ist und die Filter in der richtigen Position sind.
- Arbeiten Sie nicht ohne Filter. Das Gerät könnte beschädigt werden.
- Benutzen Sie nur Original-Ersatz- und Zubehörteile (siehe „Ersatzteile/Zubehör“), die von unserem Service-Center geliefert und empfohlen werden. Der Einsatz von Fremdteilen führt zum sofortigen Verlust des Garantieanspruches.
- Lassen Sie Reparaturen nur von uns ermächtigten Kundendienststellen ausführen.
- Beachten Sie die Hinweise zur Reinigung und Wartung des Gerätes.
- Bewahren Sie das Gerät an einem trockenen Ort und außerhalb der Reichweite von Kindern auf.

Zusammenbau



Ziehen Sie den Netzstecker. Es besteht Verletzungsgefahr durch elektrischen Schlag.



Bei Lieferung des Gerätes ist der Textil-Filterbeutel (A 16) bereits montiert.



- Schrauben Sie den Tragegriff (2) mit den beiliegenden Kreuzschlitzschrauben (2a) fest.
- Stecken Sie die Füße (7) auf und befestigen Sie diese mit den beiliegenden Kreuzschlitzschrauben (7a).
- Setzen Sie den Filter ein:
 - Schaumstoff-Filter zum Nass-Saugen (C 15),
 - Textil-Filterbeutel (D 16) zum Trockensaugen,
 - Papierfilterbeutel (D 17).

Saugen Sie nie ohne Filter!
- Setzen Sie den Motorkopf (1) auf den Schmutzbehälter (6) auf und verschließen Sie ihn mit den Verschlussclips (10).
- Schließen Sie Saugschlauch (13) (Bajonettverschluss) und Zubehör an.

Bedienung



Wickeln Sie den Saugschlauch (A 13) zum Arbeiten ganz ab.

Ein-/Ausschalten



Stecken Sie den Netzstecker des Gerätes ein.

Einschalten:

Ein-/Ausschalter (A 3) in Stellung „I“.

Ausschalten:

Ein-/Ausschalter (A 3) in Stellung „O“.

Einsatz der Düsen

Bodendüse (A 18) mit Steckaufsatz (A 19):

zum Nass- und Trockensaugen von glatten Flächen und Teppichböden.

Bodendüse (A 18) ohne Steckaufsatz (A 19):

zum Nass- und Trockensaugen von Teppichböden, zum Entfernen von hartnäckigem Schmutz.

- Drücken Sie die Laschen rechts und links an der Bodendüse (A 18) und nehmen Sie den Steckaufsatz (A 19) ab.



Achten Sie darauf, dass empfindliche Oberflächen beim Arbeiten ohne Steckaufsatz verkratzt werden können.

Fugendüse (A 20): zum Saugen von Fugen, Ecken und Heizkörpern.



Nass-Saugen

- Zum Nass-Saugen setzen Sie den Schaumstoff-Filter (15) auf den Filterkorb (21) auf.
Um das Einreißen des Schaumstofffilters (15) zu vermeiden,
 - setzen Sie nur einen trockenen Filter ein;
 - schlagen Sie den Rand des Filters zum Einsetzen etwas um und rollen Sie ihn danach wieder zurück.
- Absaugen (Abpumpen): Tauchen Sie den Saugschlauch (A 13) am Hand-

- griffteil (A 14) in das Wasserbehältnis ein und saugen Sie das Wasser ab.
- Entleeren Sie den Schmutzbehälter sofort nach dem Absaugen, da er nicht zum Aufbewahren von Flüssigkeiten konstruiert ist (siehe „Reinigung/Wartung“).

! Stellen Sie sich nicht in das abzusaugende Wasser. Gefahr durch elektrischen Schlag.

i Ist der Schmutzbehälter voll, schließt ein Schwimmer die Saugöffnung, der Saugvorgang wird unterbrochen. Schalten Sie das Gerät ab und leeren Sie den Schmutzbehälter.

! Schalten Sie das Gerät bei Schaum- oder Flüssigkeitsaustritt sofort aus.

D Trockensaugen

i Bei Lieferung des Gerätes ist der Textil-Filterbeutel (A 16) bereits montiert.

Zum Trockensaugen stülpen Sie den Textil-Filterbeutel (16) über den Filterkorb (21).

i Optional ist ein Faltenfilter erhältlich, der anstelle des im Lieferumfang enthaltenen Textil-Filterbeutels verwendet werden kann (siehe „Ersatzteile/Zubehör“).

Saugen mit dem Papierfilterbeutel:

i Damit sich der Textil-Filterbeutel nicht zu schnell zusetzt, empfehlen wir die zusätzliche Verwendung des Papierfilterbeutels.

Textil-Filterbeutel einsetzen

- Stülpen Sie den Textil-Filterbeutel (16) über den Filterkorb (21).

Papierfilterbeutel einsetzen

- Knicken Sie die seitlichen Laschen (22) am Papierfilterbeutel (17) an der Perforation nach unten.
- Stülpen Sie den Papierfilterbeutel (17) mit der kurzen Lasche (22) nach oben über den innen liegenden Ein-saugstutzen (23) (siehe Pfeil ➔). Der Dichtungsring (24) an der Filterbeute-löffnung muss den Steg (25) am Ein-saugstutzen vollständig umschließen.

i Optional ist ein Feinstaubfilterbeutel aus Vlies erhältlich, der anstelle des im Lieferumfang enthaltenen Papier-filterbeutels verwendet werden kann (siehe „Ersatzteile/Zubehör“).

Saugen von Feinstäuben:

Bei bestimmten Absaugvorgängen (z. B. Schleifen von Farben und Lacken, Fräsen oder Bohren von Mauerwerk, Schleifen oder Bohren von Hartholz) können gesundheits-schädliche Stäube entstehen. Für diese Feinstäube empfehlen wir den Einsatz folgender optional erhältlichen Filter-kombination (siehe „Ersatzteile/Zubehör“):

- Faltenfilter, der anstelle des im Liefer-umfang enthaltenen Textil-Filterbeutels (16) verwendet wird;
- Feinstaubfilterbeutel aus Vlies, der anstelle des im Lieferumfang enthalte-nen Papierfilterbeutels (17) verwendet wird.

E Blasfunktion

i Die Blasfunktion ist ohne Verwen-dung eines Filters zu empfehlen.

Zum Blasen stecken Sie den Saugschlauch (13) auf den Anschluss (11) am Motorkopf.

Reinigung/Wartung



Ziehen Sie den Netzstecker. Es besteht Verletzungsgefahr durch elektrischen Schlag.



Kontrollieren Sie das Gerät vor jedem Gebrauch auf offensichtliche Mängel wie z. B. eine defekte Netzanschlussleitung und lassen Sie diese reparieren oder ersetzen.

Gerät reinigen



Spritzen Sie das Gerät nicht mit Wasser ab und verwenden Sie keine scharfen Reinigungs- bzw. Lösungsmittel. Das Gerät könnte beschädigt werden.

- Leeren Sie nach dem Betrieb den Schmutzbehälter (A 6) aus.
- Reinigen Sie den Schmutzbehälter mit einem feuchten Lappen.
- Waschen Sie den Schaumstoff-Filter (A 15) mit lauwarmem Wasser und Seife aus und lassen Sie ihn trocknen.
- Klopfen Sie den Textil-Filterbeutel (A 16) aus. Waschen Sie ihn ggf. mit lauwarmem Wasser und Seife und lassen Sie ihn trocknen.
- Tauschen Sie einen vollen Papierfilterbeutel (A 17) aus (Nachbestellung siehe „Ersatzteile/Zubehör“).
- Klopfen Sie den optional erhältlichen Faltenfilter aus und reinigen Sie ihn mit einem Pinsel oder Handfeger.

Wartung

- Das Gerät ist wartungsfrei.

Aufbewahrung



- Zur Aufbewahrung wickeln Sie die Netzanschlussleitung (9) um die Halterung (8) auf der Rückseite des Gerätes. Fixieren Sie die Netzanschlussleitung mit beiliegendem Kabelclip (9a).
- Stecken Sie die zerlegten Saugrohre (12) in die Zubehöraufnahme der Gerätefüße (7).
- Wickeln Sie den Saugschlauch (13) um das Gerät und stecken Sie das Handgriffteil (14) in ein Saugrohr (12).
- Zur Aufbewahrung der Düsen dienen die Aufsteckports am Motorteil (A 4) oder an den Gerätefüßen (7).
- Bewahren Sie das Gerät an einem trockenen Ort und außerhalb der Reichweite von Kindern auf.

Entsorgung/ Umweltschutz

Führen Sie Gerät, Zubehör und Verpackung einer umweltgerechten Wiederverwertung zu.



Elektrogeräte gehören nicht in den Hausmüll.

Geben Sie das Gerät an einer Verwertungsstelle ab. Die verwendeten Kunststoff- und Metallteile können sortenrein getrennt werden und so einer Wiederverwertung zugeführt werden. Fragen Sie hierzu unser Service-Center.

Die Entsorgung Ihrer defekten eingesendeten Geräte führen wir kostenlos durch.





Ersatzteile/Zubehör

Ersatzteile und Zubehör erhalten Sie unter www.grizzly-service.eu

Sollten Sie kein Internet haben, so wenden Sie sich bitte telefonisch an das Service-Center (siehe „Service-Center“ Seite 77). Halten Sie die unten genannten Bestellnummern bereit.

Position Betriebsanleitung	Position Explosionszeichnung	Bezeichnung	Einsatz	Bestell-Nr.
A 1	2.1	Motorkopf		91096884
A 2	1	Tragegriff		91096886
A 6	5	Schmutzbehälter		91096878
A 7	7	Fuß mit Laufrolle und Schraube		72800092
A 10	3	Verschlussclip		91096877
A 12	11	Dreiteiliges Saugrohr		91099439
A 13/14	10	Saugschlauch mit Handgriffteil		72800218
A 15	12	Schaumstoff-Filter, 3er Pack		30250101
A 16	14	Textil-Filterbeutel (Trockenfilter), blau		30250135
A 17	13	Papierfilterbeutel, 20 l, 5er Pack		30250132
A 18/19	8	Bodendüse mit drehbarem Steckaufsatz		72800217
A 20	9	Fugendüse		72800039

Zusätzlich erhältlich:

Bezeichnung	Ausführung	Einsatz	Bestell-Nr.
Feinstaubfilterbeutel 20 l, 5er-Pack	2-lagiger Microfilter-Vlies, weiß		30250111
Faltenfilter mit Verschlussdeckel	ohne Stahlinnengeflecht		91092030
Faltenfilter ohne Verschlussdeckel	mit Stahlinnengeflecht		91099009
Verschlussdeckel	für Faltenfilter		91092036
Polsterdüse	schwarz		72800040
Autodüse	schwarz		91096445

Fehlersuche

Problem	Mögliche Ursache	Fehlerbehebung
Gerät startet nicht	Netzspannung fehlt	Steckdose, Netzanschlussleitung, Leitung, Stecker und Sicherung prüfen, ggf. Reparatur durch Elektrofachmann
	Ein-/Ausschalter (A 3) defekt	Reparatur durch Kundendienst
	Kohlebürsten abgenutzt	
	Motor defekt	
Geringe oder fehlende Saugleistung	Saugschlauch (A 13/14) oder Düsen (A 18/20) verstopft	Verstopfungen und Blockierungen beseitigen
	Saugrohr (A 12) nicht korrekt zusammengesetzt	Saugrohr richtig zusammensetzen
	Schmutzbehälter (A 6) offen	Behälter schließen
	Schmutzbehälter (A 6) voll	Behälter entleeren
	Filter (A 15/16/17) voll oder zugesetzt	Filter entleeren, reinigen oder ersetzen
	Schwimmer im Filterkorb (D 21) in falscher Position (z. B. durch ruckartige Bewegungen)	Gerät ausschalten, damit sich Kugel senkt, danach wieder einschalten
	Schwimmer im Filterkorb (D 21) defekt	Reparatur durch Kundendienst
Schwimmer schaltet das Gerät nicht ab	Schwimmer im Filterkorb (D 21) bewegt sich nicht	Schwimmer freimachen
	Schwimmer im Filterkorb (D 21) defekt	Reparatur durch Kundendienst
Staub oder Schmutz wird aus dem Gerät geblasen	Filter (A 15/16/17) nicht oder nicht korrekt montiert	Fehlenden Filter einsetzen oder korrekten Sitz des Filters prüfen

Garantie

Sehr geehrte Kundin, sehr geehrter Kunde, Sie erhalten auf dieses Gerät 3 Jahre Garantie ab Kaufdatum.

Im Falle von Mängeln dieses Produkts stehen Ihnen gegen den Verkäufer des Produkts gesetzliche Rechte zu. Diese gesetzlichen Rechte werden durch unsere im Folgenden dargestellte Garantie nicht eingeschränkt.

Garantiebedingungen

Die Garantiefrist beginnt mit dem Kaufdatum. Bitte bewahren Sie den Original Kassenbon gut auf. Diese Unterlage wird als Nachweis für den Kauf benötigt. Tritt innerhalb von drei Jahren ab dem Kaufdatum dieses Produkts ein Material- oder Fabrikationsfehler auf, wird das Produkt von uns – nach unserer Wahl – für Sie kostenlos repariert oder ersetzt. Diese Garantieleistung setzt voraus, dass innerhalb der Drei-Jahres-Frist das defekte Gerät und der Kaufbeleg (Kassenbon) vorgelegt und schriftlich kurz beschrieben wird, worin der Mangel besteht und wann er aufgetreten ist. Wenn der Defekt von unserer Garantie gedeckt ist, erhalten Sie das reparierte oder ein neues Produkt zurück. Mit Reparatur oder Austausch des Produkts beginnt kein neuer Garantiezeitraum.

Garantiezeit und gesetzliche Mängelansprüche

Die Garantiezeit wird durch die Gewährleistung nicht verlängert. Dies gilt auch für ersetzte und reparierte Teile. Eventuell schon beim Kauf vorhandene Schäden und Mängel müssen sofort nach dem Auspacken gemeldet werden. Nach Ablauf der Garantiezeit anfallende Reparaturen sind kostenpflichtig.

Garantieumfang

Das Gerät wurde nach strengen Qualitätsrichtlinien sorgfältig produziert und vor Anlieferung gewissenhaft geprüft.

Die Garantieleistung gilt für Material- oder Fabrikationsfehler. Diese Garantie erstreckt sich nicht auf Produktteile, die normaler Abnutzung ausgesetzt sind und daher als Verschleißteile angesehen werden können (z. B. Filter oder Aufsätze) oder für Beschädigungen an zerbrechlichen Teilen (z. B. Schalter).

Diese Garantie verfällt, wenn das Produkt beschädigt, nicht sachgemäß benutzt oder nicht gewartet wurde. Für eine sachgemäße Benutzung des Produkts sind alle in der Betriebsanleitung aufgeführten Anweisungen genau einzuhalten. Verwendungszwecke und Handlungen, von denen in der Betriebsanleitung abgeraten oder vor denen gewarnt wird, sind unbedingt zu vermeiden. Das Produkt ist lediglich für den privaten und nicht für den gewerblichen Gebrauch bestimmt. Bei missbräuchlicher und unsachgemäßer Behandlung, Gewaltanwendung und bei Eingriffen, die nicht von unserer autorisierten Service-Niederlassung vorgenommen wurden, erlischt die Garantie.

Abwicklung im Garantiefall

Um eine schnelle Bearbeitung Ihres Anliegens zu gewährleisten, folgen Sie bitte den folgenden Hinweisen:

- Bitte halten Sie für alle Anfragen den Kassenbon und die Identifikationsnummer (IAN 279418) als Nachweis für den Kauf bereit.
- Die Artikelnummer entnehmen Sie bitte dem Typenschild, einer Gravur, auf dem Titelblatt Ihrer Anleitung (unten links) oder als Aufkleber auf der Rück- oder Unterseite.

- Sollten Funktionsfehler oder sonstige Mängel auftreten kontaktieren Sie zunächst die nachfolgend benannte Serviceabteilung **telefonisch** oder per **E-Mail**. Sie erhalten dann weitere Informationen über die Abwicklung Ihrer Reklamation.
- Ein als defekt erfasstes Produkt können Sie, nach Rücksprache mit unserem Kundenservice, unter Beifügung des Kaufbelegs (Kassenbons) und der Angabe, worin der Mangel besteht und wann er aufgetreten ist, für Sie portofrei an die Ihnen mitgeteilte Service-Anschrift übersenden. Um Annahmeprobleme und Zusatzkosten zu vermeiden, benutzen Sie unbedingt nur die Adresse, die Ihnen mitgeteilt wird. Stellen Sie sicher, dass der Versand nicht unfrei, per Sperrgut, Express oder sonstiger Sonderfracht erfolgt. Senden Sie das Gerät bitte inkl. aller beim Kauf mitgelieferten Zubehörteile ein und sorgen Sie für eine ausreichend sichere Transportverpackung.

Reparatur-Service

Sie können Reparaturen, **die nicht der Garantie unterliegen**, gegen Berechnung von unserer Service-Niederlassung durchführen lassen. Sie erstellt Ihnen gerne einen Kostenvoranschlag.

Wir können nur Geräte bearbeiten, die ausreichend verpackt und frankiert eingeschickt wurden.

Achtung: Bitte senden Sie Ihr Gerät gereinigt und mit Hinweis auf den Defekt an unsere Service-Niederlassung.

Nicht angenommen werden unfrei - per Sperrgut, Express oder mit sonstiger Sonderfracht - eingeschickte Geräte.

Die Entsorgung Ihrer defekten eingesendeten Geräte führen wir kostenlos durch.

Service-Center

DE Service Deutschland
Tel.: 0800 54 35 111
E-Mail: grizzly@lidl.de
IAN 279418

AT Service Österreich
Tel.: 0820 201 222
(0,15 EUR/Min.)
E-Mail: grizzly@lidl.at
IAN 279418

CH Service Schweiz
Tel.: 0842 665566
(0,08 CHF/Min.,
Mobilfunk max. 0,40 CHF/Min.)
E-Mail: grizzly@lidl.ch
IAN 279418

Importeur

Bitte beachten Sie, dass die folgende Anschrift keine Serviceanschrift ist. Kontaktieren Sie zunächst das oben genannte Service-Center.

Grizzly Tools GmbH & Co. KG

Stockstädter Straße 20
D-63762 Großostheim
www.grizzly-service.eu



Translation of the original EC declaration of conformity

We hereby declare that the

**wet & dry vacuum cleaner
model series PNTS 1300 C3**

Serial number
201606000001 - 201611179813

conforms with the following applicable relevant version of the EU guidelines:

2014/30/EU • 2014/35/EU • 2011/65/EU*

In order to guarantee consistency, the following harmonised standards as well as national standards and stipulations have been applied:

**EN 60335-1:2012/A11:2014 • EN 60335-2-2:2010/A1:2013
EN 55014-1:2006/A2:2011 • EN 55014-2:1997/A2:2008
EN 61000-3-2:2014 • EN 61000-3-3:2013 • EN 62233:2008**

This declaration of conformity (16)** is issued under the sole responsibility of the manufacturer:

Grizzly Tools GmbH & Co. KG
Stockstädter Straße 20
D-63762 Großostheim, Germany
08.12.2016



Volker Lappas
(Documentation Representative)

* The object of the declaration described above satisfies the provisions of Directive 2011/65/EU of the European Parliament and the Council of 8 June 2011 on limiting the use of certain harmful substances in electrical and electronic appliances.

** The last two digits of the year in which the CE marking was affixed.



Prijevod originalne CE Izjave o podudarnosti

Ovime potvrđujemo da

**Mokro-/suhi usisavač
serije PNTS 1300 C3**

Serijski broj
201606000001 - 201611179813

odgovara sljedećim odgovarajućim direktivama EU-a u njihovoj valjanoj verziji:

2014/30/EU • 2014/35/EU • 2011/65/EU*

Za jamčenje sukladnosti primijenjene su sljedeće usklađene norme kao i nacionalne norme i odredbe:

**EN 60335-1:2012/A11:2014 • EN 60335-2-2:2010/A1:2013
EN 55014-1:2006/A2:2011 • EN 55014-2:1997/A2:2008
EN 61000-3-2:2014 • EN 61000-3-3:2013 • EN 62233:2008**

Isključivu odgovornost za izdavanje ove izjave o sukladnosti (16)** nosi proizvođač:

Grizzly Tools GmbH & Co. KG
Stockstädter Straße 20
D-63762 Großostheim, Germany
08.12.2016



Volker Lappas
(Opunomoćenik za dokumentaciju)

* Gore opisani predmet izjave ispunjava propise direktive 2011/65/EU Europskoga parlamenta i vijeća od 8. lipnja 2011 o ograničavanju uporabe određenih opasnih tvari u električnim i elektroničkim uređajima.

** Obje posljednje znamenke godine u kojoj je stavljena oznaka CE.



Traducerea Declarației Originale de Conformitate CE

Prin prezenta confirmăm, că
Aspirator umed/uscat
seria PNTS 1300 C3
Numărul serial
201606000001 - 201611179813

corespunde următoarelor prevederi UE relevante, în ultima lor variantă valabilă:

2014/30/EU • 2014/35/EU • 2011/65/EU*

Pentru a garanta conformitatea, au fost aplicate următoarele norme armonizate, norme naționale și prevederi:

EN 60335-1:2012/A11:2014 • EN 60335-2-2:2010/A1:2013
EN 55014-1:2006/A2:2011 • EN 55014-2:1997/A2:2008
EN 61000-3-2:2014 • EN 61000-3-3:2013 • EN 62233:2008

Răspunderea exclusivă pentru emiterea acestei declarații de conformitate (16)** îi revine producătorului:

Grizzly Tools GmbH & Co. KG
Stockstädter Straße 20
D-63762 Großostheim, Germany
08.12.2016



Volker Lappas
(Persoană autorizată cu elaborarea documentației)

* Obiectul descris în declarația de mai sus îndeplinește prevederile Directivei 2011/65/UE a Parlamentului European și a Consiliului din 8 iunie 2011 privind restricțiile de utilizare a anumitor substanțe periculoase în echipamentele electrice și electronice.

** Ultimele două cifre ale anului în care s-a aplicat marcajul CE.



Превод на оригиналната СЕ-декларация за съответствие

С настоящото потвърждаваме, че

**прахосмукачката за сухо и мокро почистване
серия PNTS 1300 C3**

Сериен номер
201606000001 - 201611179813

отговаря на действащите ЕС-директиви в съответната им валидна редакция::

2014/30/EU • 2014/35/EU • 2011/65/EU*

За да се гарантира съответствие, са приложени следните хармонизирани норми и национални норми и разпоредби:

**EN 60335-1:2012/A11:2014 • EN 60335-2-2:2010/A1:2013
EN 55014-1:2006/A2:2011 • EN 55014-2:1997/A2:2008
EN 61000-3-2:2014 • EN 61000-3-3:2013 • EN 62233:2008**

Цялата отговорност за изготвянето на тази Декларация за съответствие (16)** се носи от производителя:

Grizzly Tools GmbH & Co. KG
Stockstädter Straße 20
D-63762 Großostheim, Germany
08.12.2016



Volker Lappas
(Пълномощник за документацията)

* Горепосаният предмет в декларацията отговаря на разпоредбите на Директива 2011/65/ЕС на Европейския парламент и на Съвета от 8 юни 2011 г. относно ограничението на употребата на определени опасни вещества в електрическото и електронното оборудване.

** Последните две цифри от годината, в която е поставено означението СЕ.



Μετάφραση της πρωτότυπης Δήλωσης συμμόρφωσης CE

Με την παρούσα βεβαιώνουμε ότι η

ΗΛΕΚΤΡΙΚΗ ΣΚΟΥΠΑ ΓΙΑ ΣΤΕΓΝΟ /ΥΓΡΟ ΚΑΘΑΡΙΣΜΑ
σειρά κατασκευής PNTS 1300 C3

Αριθμός σειράς
201606000001 - 201611179813

ανταποκρίνεται στις ακόλουθες Οδηγίες της ΕΕ στην εκάστοτε ισχύουσα μορφή τους:

2014/30/EU • 2014/35/EU • 2011/65/EU*

Για να εξασφαλιστεί η συμβα-τικότητα, εφαρμό-στηκαν οι παρακάτω εναρμονισμένες προδιαγ-ραφές καθώς και εθνικές προδιαγραφές και κανονισμοί:

EN 60335-1:2012/A11:2014 • EN 60335-2-2:2010/A1:2013
EN 55014-1:2006/A2:2011 • EN 55014-2:1997/A2:2008
EN 61000-3-2:2014 • EN 61000-3-3:2013 • EN 62233:2008

Η αποκλειστική ευθύνη για την έκδοση της παρούσας δήλωσης συμμόρφωσης (16)** ανήκει στον κατασκευαστή:

Grizzly Tools GmbH & Co. KG
Stockstädter Straße 20
D-63762 Grobostheim, Germany
08.12.2016



Volker Lappas
(υπεύθυνος τεκμηρίωσης)

* Το ανωτέρω περιγραφόμενο αντικείμενο της δήλωσης πληροί τις προδιαγραφές της Οδηγίας 2011/65/ΕΕ του Ευρωπαϊκού Κοινοβουλίου και του Συμβουλίου της 8ης Ιουνίου 2011 για τον περιορισμό της χρήσης ορισμένων επικίνδυνων ουσιών σε ηλεκτρικό και ηλεκτρονικό εξοπλισμό.

** Τα δύο τελευταία ψηφία του έτους κατά το οποίο τοποθετήθηκε η σήμανση CE.

DE

AT

CH

Original EG-Konformitätserklärung

Hiermit bestätigen wir, dass der

**Nass-/Trockensauger
Baureihe PNTS 1300 C3**

Seriennummer
201606000001 - 201611179813

folgenden einschlägigen EU-Richtlinien in ihrer jeweils gültigen Fassung entspricht:

2014/30/EU • 2014/35/EU • 2011/65/EU*

Um die Übereinstimmung zu gewährleisten, wurden folgende harmonisierte Normen sowie nationale Normen und Bestimmungen angewendet:

**EN 60335-1:2012/A11:2014 • EN 60335-2-2:2010/A1:2013
EN 55014-1:2006/A2:2011 • EN 55014-2:1997/A2:2008
EN 61000-3-2:2014 • EN 61000-3-3:2013 • EN 62233:2008**

Die alleinige Verantwortung für die Ausstellung dieser Konformitätserklärung (16)** trägt der Hersteller:

Grizzly Tools GmbH & Co. KG
Stockstädter Straße 20
D-63762 Großostheim, Germany
08.12.2016





Volker Lappas
(Dokumentationsbevollmächtigter)

* Der oben beschriebene Gegenstand der Erklärung erfüllt die Vorschriften der Richtlinie 2011/65/EU des Europäischen Parlaments und des Rates vom 8. Juni 2011 zur Beschränkung der Verwendung bestimmter gefährlicher Stoffe in Elektro- und Elektronikgeräten.

** Die beiden letzten Ziffern des Jahres, in dem die CE-Kennzeichnung angebracht wurde.

Exploded Drawing • Explosionszeichnung

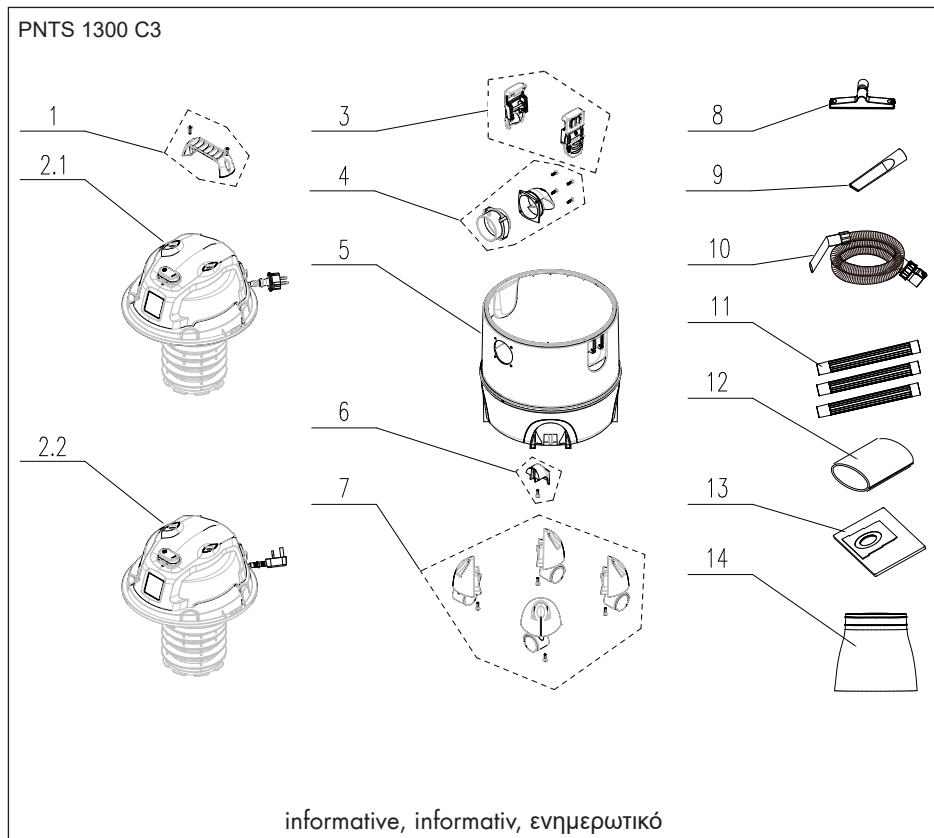
Επί μέρους σχεδιαγράμματα



2016-08-05_rev02_gs

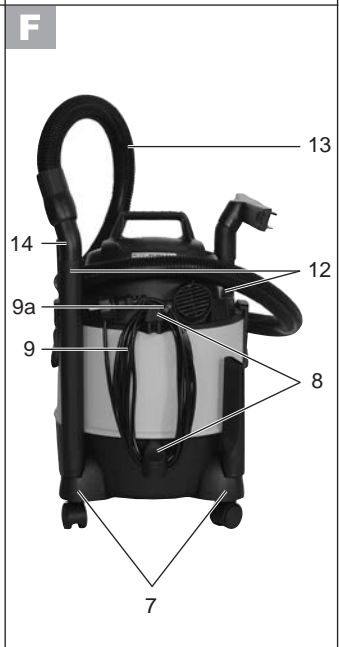
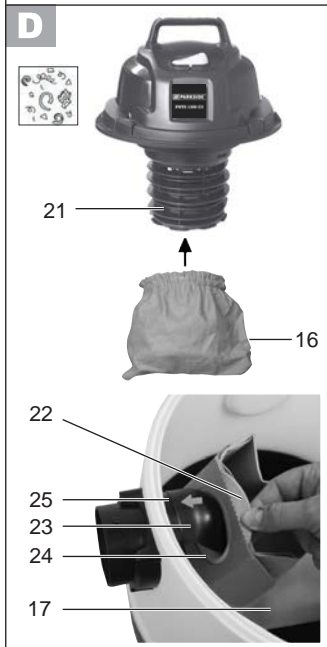
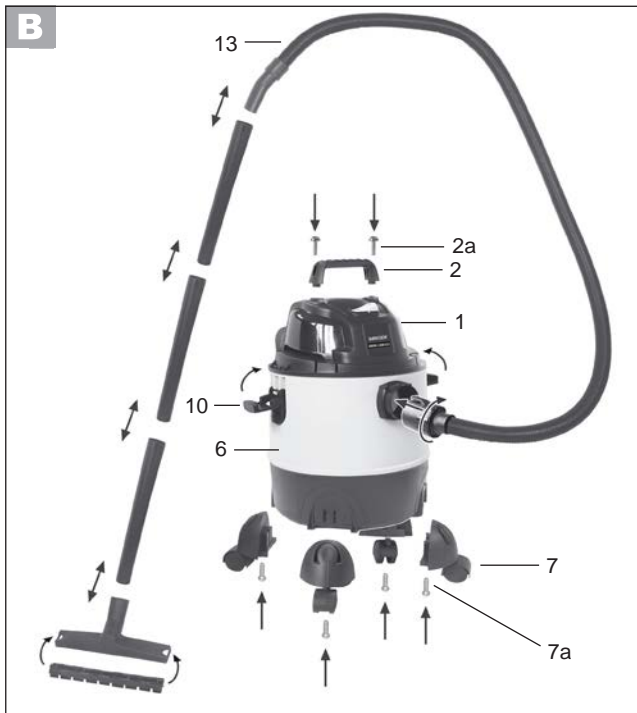

GRIZZLY TOOLS GMBH & CO. KG

Stockstädter Straße 20
63762 Großostheim, Germany

Last Information Update · Stanje informacija

Versiunea informațiilor · Актуалност на

информацията · Έκδοση των πληροφοριών

Stand der Informationen: 08/2016

Ident.-No.: 72079607082016-HR/RO/BG/GR

IAN 279418

