



www.lidl-service.com



PRESSURE WASHER PHD 150 E4

(GB)

PRESSURE WASHER

Translation of the original instructions

(RO)

APARAT DE CURĂȚAT CU PRESIUNE

Traducerea instrucțiunilor de utilizare originale

(GR)

ΠΛΑΣΤΙΚΟ ΜΗΧΑΝΗΜΑ ΥΨΗΛΗΣ ΠΙΕΣΗΣ

Μετάφραση των αυθεντικών οδηγιών λειτουργίας

(HR)

VIŠOKOTLAČNI ČISTAČ

Prijevod originalnih uputa za uporabu

(BG)

ВОДОСТРУЙКА

Превод на оригиналното ръководство за експлоатация

(DE)

(AT)

(CH)

HOCHDRUCKREINIGER

Originalbetriebsanleitung

IAN 280206

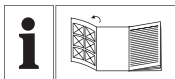

GB

Before reading, unfold the page containing the illustrations and familiarise yourself with all functions of the device.

HR

Prije nego što pročitate tekst, otvorite stranicu sa slikama i upoznajte se na osnovu toga sa svim funkcijama uređaja.

RO

Înainte de a citi instrucțiunile, priviți imaginile și familiarizați-vă cu toate funcțiile aparatului.

BG

Преди да прочетете отворете страницата с фигурите и след това се запознайте с всички функции на уреда.

GR

Πριν ξεκινήσετε την ανάγνωση, ανοίξτε τη σελίδα με τις εικόνες και εξοικειωθείτε με όλες τις λειτουργίες της συσκευής.

DE AT CH

Klappen Sie vor dem Lesen die Seite mit den Abbildungen aus und machen Sie sich anschließend mit allen Funktionen des Gerätes vertraut.

GB	Translation of the original instructions	Page	4
HR	Prijevod originalnih uputa za uporabu	Stranica	16
RO	Traducerea instrucțiunilor de utilizare originale	Pagina	28
BG	Превод на оригиналното ръководство за експлоатация	Страница	41
GR	Μετάφραση των αυθεντικών οδηγιών λειτουργίας	Σελίδα	54
DE/ AT/ CH	Originalbetriebsanleitung	Seite	68

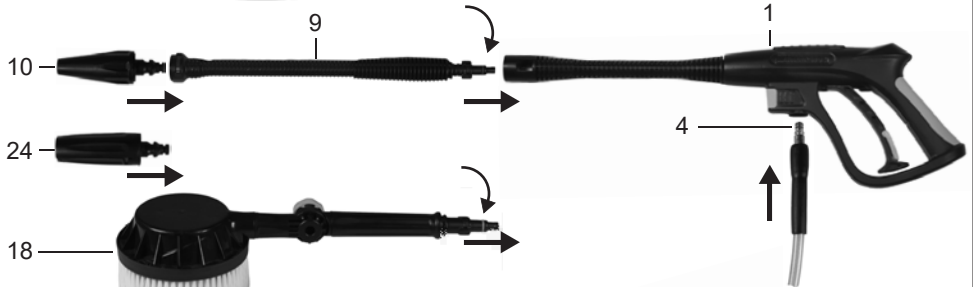
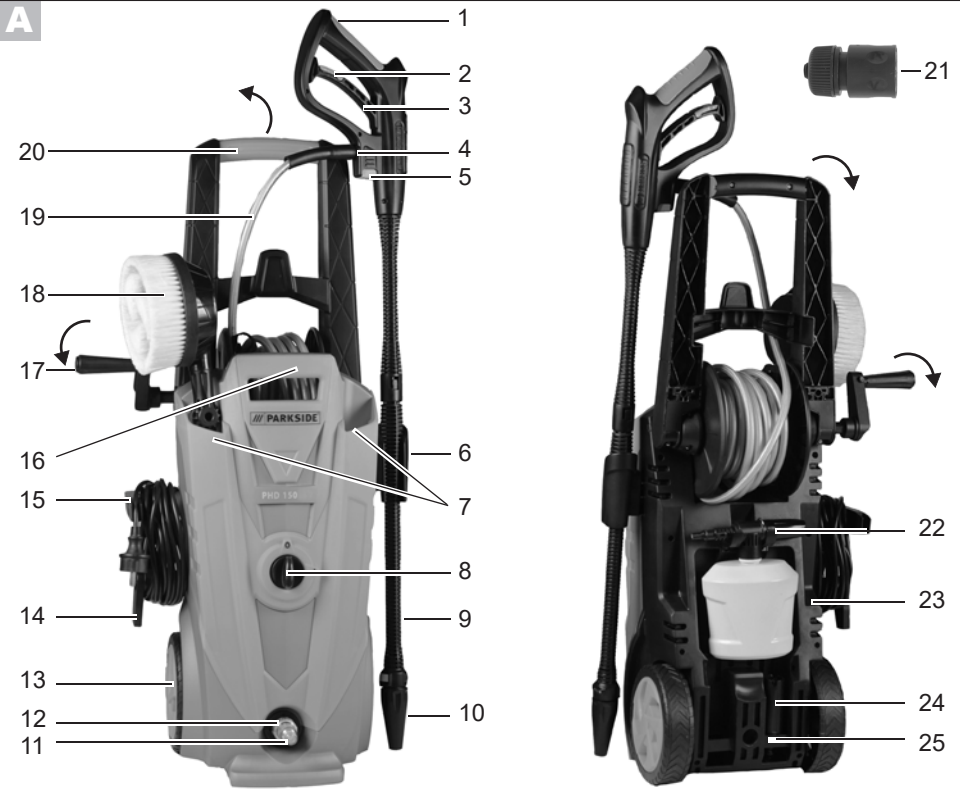
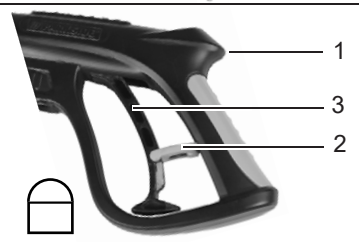
A**B**

Content

Introduction	4
Areas of Application	4
General Description.....	5
Scope of Delivery.....	5
Functional description	5
Overview.....	5
Technical data	6
Notes on Safety	6
Explanation of symbols	6
Symbols in the manual.....	7
General notes on safety	7
Start-up	9
Setting up	9
Mains connection.....	10
Operation	10
Interrupting operation	11
Ending operation	11
Using detergents	11
Cleaning and Maintenance	12
Cleaning.....	12
Maintenance	12
Storage.....	12
Waste Disposal and	
Environmental Protection	12
Guarantee	13
Repair Service.....	14
Service-Center.....	14
Importer	14
Spare parts/Accessories	14
Trouble shooting	15
Translation of the original EC	
declaration of conformity	81

Introduction

Congratulations on the purchase of your new device. With it, you have chosen a high quality product.

During production, this equipment has been checked for quality and subjected to a final inspection. The functionality of your equipment is therefore guaranteed. It cannot be ruled out that residual quantities of water or lubricants will remain on or in the equipment/hose lines in isolated cases. This is not a fault or defect and it represents no cause for concern.



The operating instructions constitute part of this product. They contain important information on safety, use and disposal.

Before using the product, familiarise yourself with all of the operating and safety instructions. Use the product only as described and for the applications specified. Keep this manual safely and in the event that the product is passed on, hand over all documents to the third party.

Areas of Application

Only use the pressure cleaner in the following private home areas:

- This equipment is not suitable for commercial use. Commercial use will invalidate the guarantee.
- To clean machines, vehicles, buildings, work tools, facades, terraces, gardening tools, etc. with a high-pressure water jet.
- Only use with original accessories and spares.
- Cleaning the object according to its manufacturer's information.
- The rotating wash brush is fundamentally not suitable for sensitive and painted surfaces (e.g. automotive paint).

General Description

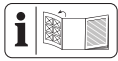

The diagram of the most important functional elements can be found on the foldout side.

Scope of Delivery

Unpack the pressure cleaner and verify the contents:

- Pressure cleaner with mains cable
- High-pressure hose on hose reel
- Holder for mains cable
- Jet gun holder
- Quick connector for garden hose adaptor
- Jet gun
- Turbo dirt blaster
- Standard Vario nozzle
- Rotating wash brush
- Nozzle cleaning needle
- Cleaning agent container with nozzle
- 0.5 l cleaning agent
- Instructions for use

Dispose of the packaging material correctly.

Functional description

The pressure cleaner cleans by means of a water jet, with a choice of high or low pressure operation. A detergent can be added if this is required. For the functions of the operating elements please refer to the subsequent description. Ensure that the safety instructions are always observed!

Overview

- A**
- 1 Jet gun
 - 2 Locking lever
 - 3 Starting lever
 - 4 High-pressure fitting (gun)
 - 5 Release button
 - 6 Holder for spray gun
 - 7 Accessories holder
 - 8 On/Off switch
 - 9 Jet lance
 - 10 Turbo dirt blaster
 - 11 Water connection coupling with strainer insert
 - 12 Water connection
 - 13 Wheels
 - 14 Rotatable holder for mains cable
 - 15 Fixed holder for mains cable
 - 16 Carrying handle
 - 17 Hose reel crank
 - 18 Rotating wash brush
 - 19 High-pressure hose on hose reel
 - 20 Bow-type handle
 - 21 Quick connector for garden hose adaptor
 - 22 Cleaning agent container with nozzle
 - 23 Nozzle cleaning needle
 - 24 Standard Vario nozzle
 - 25 Holder for nozzles
 - 26 Cleaning agent
- B**
- 1 Jet gun
 - 2 Locking lever
 - 3 Starting lever

Technical data

Pressure cleanerPHD 150 E4

Mains connection..... 230 V~, 50 Hz

Power consumption2100 W

Mains cable length.....5 m

Weight (without accessories) 10.83 kg

Safety class□ II

Degree of protection.....IPX5

Rated/operating pressure (p) 1.1 MPa

Max. permissible pressure (p max) ... 1.5 MPa

Max. inflow pressure (p in max) ... 0.8 MPa

Max. inflow temperature (T in max) .. 40 °C

Pumping rate, water (Q)..... 5.5 l/min

Max. pumping rate, water

(Q max) 7.5 l/min

Sound pressure level

(L_{pA}) 80 dB(A); $K_{pA} = 3$ dB

Sound power level (L_{WA})

measured 91.7 dB(A); $K_{WA} = 3$ dB

guaranteed 98 dB(A)

Vibration (a_h) 2.34 m/s²; $K=0.15$ m/s²

The values for noise and vibration were determined according to EN 60335-2-79:2009.

Do not exceed the maximum permitted network impedance of 0.277 Ohms at the electrical connection point.

The user must ensure that the device is operated only on a power supply network that fulfils this requirement.

If necessary, the local power supply company can be asked for the system impedance.

Technical and optical changes can be carried out in the course of further development without notice. All dimensions, references and information of this instruction manual are therefore without guarantee. Legal claims, which are made on the basis of the instruction manual, cannot thus be considered as valid.

The stated vibration emission value was measured in accordance with a standard testing procedure and may be used to compare one power tool to another.

The stated vibration emission value may also be used for a preliminary exposure assessment.



Warning: The vibration emission value may differ during actual use of the power tool from the stated value depending on the manner in which the power tool is used.

Safety precautions aimed at protecting the user should be based on estimated exposure under actual usage conditions (all parts of the operating cycle are to be considered, including, for example, times during which the power tool is turned off and times when the tool is turned on but is running idle).

Notes on Safety

This section is concerned with the basic safety rules when working with the pressure cleaner.

Explanation of symbols



Attention!



Before beginning work, familiarise yourself thoroughly with all the operating elements, particularly with how they function and operate. Ask a specialist if necessary.



Attention: Remove the plug from the socket as soon as the power lead is damaged or cut.

Also disconnect the plug from the socket when connecting to the water supply or trying to eliminate leaks.



The pressure cleaner is not suitable for direct connection to the drinking water supply system.



Safety class II



Electric appliances should not be disposed of in the domestic garbage.



CAUTION. pressure cleaners can be dangerous if they are not operated correctly! The jet must never be directed at people, animals, electric equipment connected to the power supply or against the actual pressure cleaner.

- This machine can be used by people with reduced physical, sensory or mental capabilities or lack of experience and knowledge if they have been given supervision or instruction concerning use of the machine in a safe way and understand the hazards involved.
- People who are unfamiliar with the operating instructions are not permitted to use the equipment.
- High pressure cleaner may not be operated by non-trained persons



Operate the equipment only in an upright and never in a reclined position.



Noise level specification L_{wa} in dB.



Caution: to avoid accidents and injuries:



CAUTION. pressure cleaners can be dangerous if they are not operated correctly! The jet must never be directed at people, animals, electric equipment connected to the power supply or against the actual pressure cleaner.

Symbols in the manual



Warning symbols with information on damage and injury prevention.



Instruction symbols (the instruction can be explained at the place of the exclamation mark) with information on preventing damage.



Help symbols with information on improving tool handling.

General notes on safety

- Machines shall not be used by children. Children should be supervised to ensure that they do not play with the machine.
- Use the equipment only when standing and on a level, stable base.
- Use the equipment only on a flat, stable surface.
- Do not direct the jet at yourself or others in order to clean clothes and shoes.
- To protect against water or dirt splashing back, wear suitable protective clothing and safety goggles.
- Do not operate the pressure cleaner when other people are in the immediate vicinity, other than they are also wearing protective clothes.
- Take appropriate measures to keep children away from the equipment whilst it is running.
- Do not use the equipment in the vicinity of flammable liquids or gases. Non-observance will result in a risk of fire or explosion.

- Do not spray combustible liquids. Risk of explosion.
- If you come into contact with cleaning agents, rinse with plenty of clean water.
- Store the equipment in a dry place and out of reach of children.



Caution! To avoid damage to the equipment and any possible person injury resulting from this:

- Do not work with damaged or incomplete equipment, or with equipment that has been converted without the approval of the manufacturer. Before initial operation, have a specialist check that the required electrical protection measures are in place.
- Do not operate the equipment if the mains cable, water supply or other important parts such as the high-pressure hose or gun are damaged/leaking.
- Protect the pressure cleaner from frost and dry running.
- High-pressure hoses, fittings and couplings are important for machine safety. Use only high-pressure hoses, fittings and couplings recommended by the manufacturer.
- Use only original accessories and do not carry out conversion work on the equipment.
- Please read the notes in the operating instructions on the topic of "maintenance and cleaning". Any measures above and beyond these, particularly opening the equipment, are to be carried out by an authorised electrician. In the case of repairs, always contact our service centre.

Electrical safety:



Caution: to avoid accidents and injuries from electric shocks:

- The plug and socket of an extension cable must be water-tight!



Unsuitable extension cables can be dangerous as people can be harmed by an electric shock!

- Protect the electric plug connections against moisture.
- If there is a risk of flooding, fix the plug connections in an area that is safe from flooding.
- Ensure that the mains voltage matches the specifications on the rating plate.
- Connection to the mains must be carried out by an experienced electrician and meet the requirements of IEC 60364-1.
- The electrical installation shall be according to national wiring rules.
- The device must only be connected to a mains socket via a residual-current circuit breaker (RCD) with a rated leakage current of not more than 30 mA. Fuse: at least 13 ampere.
- Before each use, check the equipment, cable and plug for damage.
- If the power cable for this equipment is damaged, it must be replaced by the manufacturer, a customer service agent of the same or a similarly qualified person in order to prevent hazards.
- Do not pull the plug from the socket by the cable. Protect the cable from heat, oil and sharp edges.
- Do not carry or fix the equipment by the cable.
- Use only extension cables that are protected from spray water and designed for outdoor use. Always fully unroll a

cable drum before use. Check the cable for damage.

- Before any work on the equipment, during work breaks and in the case of non-use, remove the plug from the socket.
- The cross-section of the power supply cable must not be less than 2 x 2,5 mm².
- Wear sturdy footwear to protect against electric shock.
- To protect against electric shock, operate the equipment only in an upright position.

Start-up



In keeping with current regulations a pressure cleaner must never be operated off the drinking water mains supply without a controllable backflow preventer. A suitable backflow preventer in conformity with EN 12729 type BA must be used.

Water that has passed through a backflow preventer is classified as undrinkable. A backflow preventer is available in specialist shops.

- Employ an ordinary garden hose for the water intake and ensure sufficient length.
- Use the device on a domestic water connection with an output of at least 450 l/h.
- Irrespective of the water pipe, you can also use the device (for example, rain barrel) through the integrated water suction function. This function must only be used with a suction hose with a filter basket.



The device itself must not be immersed in open water sources. There is a risk of personal injury from an electric shock.



Do not draw in any water from natural accumulations. There is a risk of contamination from backwashed cleaning agent.

Setting up

1. Fold the handle after upwards until it engages with a resistor. Insert the crank of the reel (17) to the stop into the hose drum. The handle clicks into place. Fold out the handle of the crank. It fixed via a resistor.



If the crankshaft of the hose drum (17) can not simply be pushed as far as it will go, pull out the crankshaft of the hose drum (17) and turn the crankshaft of the hose drum (17) to a different position before returning it.

2. Slide the holder for mains cable (14/15) and the jet gun holder (6) onto the guides on the device housing.
3. Connect the high-pressure fitting (jet gun) (4) to the jet gun (1). Ensure that the hose runs to the front, so as not to impede the handle (20).
4. Connect the feed hose to the water supply and allow water to escape from the other end of the feed hose with no bubbles, in order to expel the air from the feed hose. Switch off the water tap.
5. Connect the feed hose with the help of the quick connector for garden hose adapter (21) with the water connection coupling (11) and the water connection (12) on the device.
6. Connect to the spray gun (1) by inserting and screwing in the jet pipe (9).
7. If the jet pipe (9) is mounted, connect either the turbo dirt mill (10) or the standard Vario nozzle (24) by screwing in with the jet pipe (9).

8. Screw in to connect the detergent container with nozzle (22) directly to the spray gun (1). With using the cleaning agent container with the nozzle (22), pour only cleaning agent into the container. It is sucked in automatically.

i The roles of the unit, use the handle (20) only in conjunction with the wheels (13). For lifting and carrying use the carrying handle (16).

i The width of the jet can be increased by turning the end of the nozzle to the left. To reduce the width of the jet, turn the end of the nozzle to the right.

Mains connection

The pressure cleaner you have acquired is already fitted with a mains plug. The equipment is designed for connection to an earthed wall socket with a residual current operated device (RCD switch) at 230 V ~ 50 Hz.

i Only operate the pressure cleaner after all the above points have been observed.

1. Ensure that the pressure cleaner is turned off by its ON / OFF switch (8).
2. Insert the mains plug into the mains socket

Operation

! **Be prepared for the recoil force of the emitted water jet! Ensure that you are standing firmly and that you are holding the gun (1) securely, otherwise you could injure yourself or other people.**



Never operate the pressure cleaner with a closed water tap. Dry running will damage the pressure cleaner!

1. Turn on the water tap entirely.
2. Switch on the pressure cleaner with the ON / OFF switch (8).
Only ever switch on the pressure cleaner once you have connected all of the water pipes and they do not leak. The motor switches on until the required pressure has built up. After the pressure has built up, the motor switches off.
3. Press the gun (1) starting lever (3). The nozzle operates by pressure and the motor switches back on.
Releasing the starting lever (3) causes the equipment to switch off. The system remains pressurised.

- The turbo dirt blaster (10) produces a rotating water jet and is designed for low water consumption work.
- The standard Vario nozzle (24) produces a flat wide jet particularly suited for large surfaces.
Turn the tip of the nozzle left to reduce the width of the jet. Turn the tip of the nozzle right to expand the width of the jet.
- Die rotierende Waschbürste (18) wird grundsätzlich ohne Druckausübung benutzt. Die Reinigungsfunktion ergibt sich aus der Rotationsbewegung und dem Wasserfluss. Bei fehlendem Wasserfluss rotiert die Waschbürste nicht.



In the event of leaks in the water system, switch off the equipment immediately at the on/off switch (8) and disconnect the equipment from the mains at the mains power cord. Risk of electric shock!

Start afresh with making the water connections (cf. "Start-up / Operation" from point 4.).

If there is still air in the device, please proceed as follows:

To vent the supply hose:

1. Remove the quick connector for garden hose adapter (21) on the water connection coupling (11) and turn the water tap on until the water comes out without bubbles.
2. Switch off the water tap.
3. Connect the supply hose to the water connection (12) on the equipment using the quick connector for garden hose adapter (21).
4. Fully open the water tap.

To vent the equipment:

5. Switch on the on/off switch (8) until pressure has built up.
6. Switch off the on/off switch (8).
7. Press the on lever on the gun (1) until the pressure has gone.
8. Please repeat process 5. to 7. a few times until there is no more air in the device.

- B** • You can lock the engaging lever (3) of the spray gun (1) by folding out of the locking lever (2). **Lock the starting lever (3) to prevent the pressure cleaner from being inadvertently / accidentally started.**

Interrupting operation

- Release the lever of the gun (1).
- During prolonged work intervals turn off the pressure cleaner by its ON / OFF switch (8).



If the equipment falls over, switch off the equipment immediately at the on/off switch (8) and disconnect the equipment from the mains at the mains power cord. Risk of electric shock! Only now should the equipment be returned to an upright position. For your own safety, wait approx. 5 minutes before re-connecting to the electricity.

Ending operation

1. After having worked with a detergent rinse the pressure cleaner with clear water.
2. Release the lever of the gun (1).
3. Turn off the pressure by its ON / OFF switch (8). Disconnect the mains plug.
4. Turn off the water tap.
5. Disconnect the pressure cleaner from the water mains.
6. Pull the lever of the gun (1) to vent the pressure existing within the system.

Using detergents

The pressure cleaner was designed for operation with a neutral detergent based on a biologically decomposable anionic tenside. Other detergents or chemical substances could impair the safety of the pressure cleaner and damage it. Such damage to the equipment is not covered by the guarantee.

Cleaning and Maintenance



Pull out the power plug before every maintenance operation. This also includes connecting to the water supply or trying to eliminate leaks. There is a risk of electrocution or of injury from moving parts.

Cleaning



Never direct the water jet against the pressure cleaner, nor clean the pressure cleaner under flowing water. This could give rise to the danger of electric shock and damage the pressure cleaner!

Always keep the pressure cleaner clean. Do not use any detergents or solvents.

- Always keep the ventilation slots clean and free.
- Only clean the pressure cleaner with a soft brush or a slightly moist cloth.
- If the standard Vario nozzle (24) is soiled or blocked, you can remove any foreign bodies in the nozzle using the nozzle cleaning needle (23). Rotate the nozzle tip to move the two metal plates in the nozzle away from each other. This enables you to reach the water outlet opening with the nozzle cleaning needle (23). Rinse the standard Vario nozzle with water to remove the foreign body.



The nozzle cleaning needle (23) is located in a slot on the housing on the side of the bracket for the mains cable above the wheel (13).

Maintenance

The pressure cleaner is maintenance free.



Ask our service centre to carry out any work that is not described in these instructions. Use only original parts.

Storage

- Drain all the water from the pressure cleaner.
Disconnect the unit from the water supply. Press the On/Off switch (8) to turn on the pressure cleaner for no longer than 1 minute until no more water escapes from the jet gun(1) or from the attaching parts (10/18/24). Turn off the unit.
- Store all add-ons (10/18/24) vertically with the connection side facing downwards.
- Protect the pressure cleaner and its accessories from frost when they have not been completely drained of all water.
- Store the pressure cleaner and its accessories in a frost-free room.

Waste Disposal and Environmental Protection

Be environmentally friendly. Return the tool, accessories and packaging to a recycling centre when you have finished with them.



Electric appliances should not be disposed of in the domestic garbage.

Hand the tool in at a recycling centre. The plastics and metal parts can be separated and recycled. Ask your Service Center about this.

Guarantee

Dear Customer,

This equipment is provided with a 3-year guarantee from the date of purchase. In case of defects, you have statutory rights against the seller of the product. These statutory rights are not restricted by our guarantee presented below.

Terms of Guarantee

The term of the guarantee begins on the date of purchase. Please retain the original receipt. This document is required as proof of purchase.

If a material or manufacturing defect occurs within three years of the date of purchase of this product, we will repair or replace – at our choice – the product for you free of charge. This guarantee requires the defective equipment and proof of purchase to be presented within the three-year period with a brief written description of what constitutes the defect and when it occurred.

If the defect is covered by our guarantee, you will receive either the repaired product or a new product. No new guarantee period begins on repair or replacement of the product.

Guarantee Period and Statutory Claims for Defects

The guarantee period is not extended by the guarantee service. This also applies for replaced or repaired parts. Any damages and defects already present at the time of purchase must be reported immediately after unpacking. Repairs arising after expiry of the guarantee period are chargeable.

Guarantee Cover

The equipment has been carefully produced in accordance with strict quality guidelines and conscientiously checked prior to delivery.

The guarantee applies for all material and manufacturing defects. This guarantee does not extend to cover product parts that are subject to normal wear and may therefore be considered as wearing parts (e.g. filters or attachments) or to cover damage to breakable parts (e.g. switches, batteries, or parts made of glass).

This guarantee shall be invalid if the product has been damaged, used incorrectly or not maintained. Precise adherence to all of the instructions specified in the operating manual is required for proper use of the product. Intended uses and actions against which the operating manual advises or warns must be categorically avoided.

The product is designed only for private and not commercial use. The guarantee will be invalidated in case of misuse or improper handling, use of force, or interventions not undertaken by our authorised service branch.

Processing in Case of Guarantee

To ensure efficient handling of your query, please follow the directions below:

- Please have the receipt and item number (IAN 280206) ready as proof of purchase for all enquiries.
- Please find the item number on the rating plate.
- Should functional errors or other defects occur, please initially contact the service department specified below by **telephone** or by **e-mail**. You will then receive further information on the processing of your complaint.
- After consultation with our customer service, a product recorded as defective can be sent postage paid to the service address communicated to you, with the proof of purchase (receipt) and specification of what constitutes the defect and when it occurred. In order to avoid acceptance problems and additional costs, please be sure to use only the address communicated to you. Ensure that



the consignment is not sent carriage forward or by bulky goods, express or other special freight. Please send the equipment inc. all accessories supplied at the time of purchase and ensure adequate, safe transport packaging.

Repair Service

For a charge, **repairs not covered by the guarantee** can be carried out by our service branch, which will be happy to issue a cost estimate for you.

We can handle only equipment that has been sent with adequate packaging and postage.

Attention: Please send your equipment to our service branch in clean condition and with an indication of the defect.

Equipment sent carriage forward or by bulky goods, express or other special freight will not be accepted.

We will dispose of your defective devices free of charge when you send them to us.

Service-Center



Service Great Britain

Tel.: 0871 5000 720

(£ 0.10/Min.)

E-Mail: grizzly@lidl.co.uk

IAN 280206

Importer

Please note that the following address is not a service address. Please initially contact the service centre specified above.

Grizzly Tools GmbH & Co KG

Stockstädter Straße 20

63762 Großostheim

Germany

www.grizzly-service.eu

Spare parts/Accessories

**Spare parts and accessories can be obtained at
www.grizzly-service.eu**

If you do not have internet access, please contact the Service Centre via telephone.
Please have the order number mentioned below ready.

A	Item	Description.....	Product No.
	1	Jet gun	91 103757
	19	High-pressure hose.....	91 103755
	21	Quick connector for garden hose adaptor	91097401
	9	Jet lance	91 103758
	10	Turbo dirt blaster	91 103753
	24	Standard Vario nozzle.....	91 103754
	18	Rotating wash brush.....	91 103750
	11	Water connection w/ strainer frame.....	91 103746
	26	Cleaning agent.....	30990010

Trouble shooting

Problem	Possible cause	Remedy
Severe pressure fluctuations	Standard Vario nozzle (24) is soiled	Rinse the standard Vario nozzle (24) with water. If required, clean the nozzle bore hole with a needle (see chapter entitled cleaning).
	Standard Vario nozzle (24) is blocked	Remove the Standard Vario nozzle (24) and ensure that the water can discharge from the jet gun (1) unimpeded. In other words, the device is working perfectly. The turbo dirt blaster (10) and the rotating wash brush (18) do not normally get blocked.
Pressure cleaner is not operating	ON / OFF switch (8) is turned off	Check ON / OFF switch (8)
	Damaged power supply cable	Switch off the equipment and disconnect from the mains. Check power supply cable for damage. If necessary have the power supply cable replaced by a qualified electrician.
	Mains fault	Check the electrical system for conformity with the data on the rating plate.
Pressure cleaner does not generate any pressure	Air trapped in the pressure cleaner	Switch on the equipment with the jet gun and with no nozzle until bubble-free water comes out.
	Drop in the water mains pressure	Check the water mains.
Leaks in the water system	Connections not fitted correctly	Switch off the equipment and disconnect from the mains. Reconnect the equipment to the water pipes (cf. "Initial Operation/Set-Up")
	Water connection (12) leaks	Switch off the equipment and disconnect from the mains. Replace the water connection (12) inc. gasket (cf. "Spare Parts")

Sadržaj

Uvod	16
Svrha primjene	16
Opći opis	17
Opseg isporuke	17
Opis funkcije	17
Pregled	17
Tehnički podaci	18
Sigurnosne upute	18
Slikovni znakovi na uređaju.....	18
Simboli u Uputi	19
Opće sigurnosne upute	19
Puštanje u pogon	20
Postavljanje	21
Mrežni priključak	21
Pogon	21
Prekid pogona	22
Završetak pogona	23
Primjena sredstava za čišćenje	23
Čišćenje i Održavanje	23
Čišćenje.....	23
Održavanje	24
Pohranjivanje	24
Uklanjanje/zaštita okoliša	24
Rezervni dijelovi / Pribor	24
Traženje grešaka	25
Garancija	26
Servis za popravke	27
Service-Center	27
Proizvođač	27
Prijevod originalne CE Izjave o podudarnosti	83

Uvod

Srdačno Vam čestitamo na kupnji Vašega novog uređaja. Time ste se Vi odlučili za jedan visokokvalitetni proizvod. Tijekom proizvodnje ispitana je kvaliteta ovog uređaja i podvrgnut je završnoj kontroli. Time je osigurana funkcionalnost Vašeg uređaja. Ne može se isključiti, da se u pojedinačnim slučajevima na ili u uređaju, odn. u crijevnim vodovima nalaze preostale količine vode ili maziva. To nije nedostatak ili kvar i razlog za brigu.



Uputa za upravljanje sastavni je dio ovog proizvoda. Ona sadrži važne upute za sigurnost, uporabu i uklanjanje. Prije korištenja proizvoda upoznajte se sa svim uputama za upravljanje i sigurnost. Proizvod koristite samo kako je opisano i za navedena područja primjene. Dobro sačuvajte Uputu i pri predaji proizvoda trećim osobama uručite i svu dokumentaciju.

Svrha primjene

Ovaj visokotlačni uređaj za čišćenje koristite isključivo za privatno kućanstvo:

- Ovaj uređaj nije prikladan za obrtničku uporabu. Kod obrtničke uporabe gubi se garancija.
- Za čišćenje strojeva, vozila, građevina, alata, fasada, terasa, vrtnih uređaja itd. visokotlačnim vodenim mlazom.
- S originalnim dijelovima pribora i rezervnim dijelovima.
- Uz pridržavanje podataka proizvođača objekta, koji se mora očistiti.
- Za osjetljive i lakirane površine (npr. autolak) rotirajuća četka načelno nije prikladna.

Opći opis

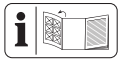

Sliku najvažnijih funkcionalnih dijelova naći ćete na preklapljenoj stranici.

Opseg isporuke

Raspakirajte uređaj i provjerite opseg isporuke:

- Visokotlačni uređaj za čišćenje s vodom mrežnog priključka
- Visokotlačno crijevo na bubnju za crijevo
- Kuka za kabel
- Držač pištolja za prskanje
- Brzi priključak za adapter za vrtno crijevo
- Pištolj za prskanje
- Mlazna cijev s visokotlačnom mlaznicom (frezā turbo pentru mizerie)
- Mlazna cijev s mlaznicom s ravnim mlazom (duzā standard vario)
- Rotirajuća četka
- Igla za čišćenje mlaznice
- Spremnik sredstva za čišćenje s mlaznicom
- 0,5 l sredstva za čišćenje
- Naputka za posluživanje

Propisno uklonite materijal za pakiranje.

Opis funkcije

Visokotlačni uređaj za čišćenje čisti pomoću vodenog mlaza, po izboru u području visokog ili niskog tlaka.

Prema potrebi s dodatkom sredstava za čišćenje.

Funkciju upravljačkih dijelova molimo pročitajte u sljedećim opisima. Pridržavajte se sigurnosnih uputa.

Pregled

- | | |
|----------|--|
| A | 1 Pištolj za prskanje |
| | 2 Poluga za zaključavanje |
| | 3 Ručka za uključanje |
| | 4 Visokotlačni priključak na strani pištolja |
| | 5 Gumb za otključavanje |
| | 6 Držač za pištolj za prskanje |
| | 7 Držač pribora |
| | 8 Uključivač/isključivač |
| | 9 Mlazna cijev |
| | 10 Mlazna cijev s visokotlačnom mlaznicom (frezā turbo pentru mizerie) |
| | 11 Spojka za priključak vode sa sitom |
| | 12 Priključak vode |
| | 13 Kotači |
| | 14 Okretati držač za mrežni kabel |
| | 15 Fiksni držač za mrežni kabel |
| | 16 Ručka za nošenje |
| | 17 Ručica za bubanj za crijevo |
| | 18 Rotirajuća četka |
| | 19 Visokotlačno crijevo na bubnju za crijevo |
| | 20 Íj-típus |
| | 21 Brzi priključak za adapter za vrtno crijevo |
| | 22 Spremnik sredstva za čišćenje s mlaznicom |
| | 23 Igla za čišćenje mlaznice |
| | 24 Mlazna cijev s mlaznicom s ravnim mlazom (duzā standard vario) |
| | 25 Držač za mlaznice |
| | 26 Sredstvo za čišćenje |
-
- | | |
|----------|---------------------------|
| B | 1 Pištolj za prskanje |
| | 2 Poluga za zaključavanje |
| | 3 Ručka za uključanje |

Tehnički podaci

Uređaj PHD 150 E4

Nazivni ulazni napon.....	230 V~, 50 Hz
Prijem snage.....	2100 W
Duljina mrežnog kabela.....	5 m
Težina.....	10,83 kg
Klasa zaštite.....	□ II
Vrsta zaštite.....	IPX5
Odnosni tlak/radni tlak (p).....	11 MPa
Maks. dopušteni tlak (p max).....	15 MPa
Dovodni tlak (p in max).....	0,8 MPa
Maks. dovodna temperatura (T in max).....	40 °C
Transportna količina, voda (Q)..	5,5 l/min.
Maks. transportna količina (Q max).....	7,5 l/min.
Razina zvučnog tlaka (L _{pA}).....	80 dB(A); K _{pA} = 3 dB
Razina snage zvuka (L _{WA}) izmjereni.....	91,7 dB (A); K _{WA} = 3 dB
zajamčeni.....	98 dB(A)
Vibracijska (a _h) ..	2,34 m/s ² ; K= 0,15 m/s ²

Vrijednosti buke i vibracija izmjerene su prema EN 60335-2-79:2009.

Ezt a készüléket egy az átadási ponton (házi bekötés) maximum 0,277 Ohm Z_{max} rendszerimpedanciájú áramellátó hálózatra tervezték.

A felhasználónak meg kell győződnie arról, hogy a készüléket csak olyan áramellátó hálózatról üzemeltetik, amely ezen feltételeknek megfelel. Amennyiben szükséges, a rendszerimpedancia iránt a helyi energiaellátó vállalatnál lehet érdeklődni.

Tehničke i optičke izmjene mogu se poduzeti bez najave u okviru daljnjeg razvoja. Stoga ne jamčimo za mjere, upute i podatke u ovoj Uputi za posluživanje. Stoga se ne mogu ostvariti pravni zahtjevi, koji se podnose na temelju Upute za posluživanje. Navedena emisijska vrijednost vibracija je izmjerena prema jednom normiranom

ispitnom postupku i može se primijeniti za usporedbu jednog električnog alata s nekim drugim.

Navedena emisijska vrijednost vibracija se također može primijeniti za uvodnu procjenu prekida.



Upozorenje:

Emisijska vrijednost vibracija se može razlikovati za vrijeme stvarnog korištenja električnog alata od podatkovne vrijednosti, ovisno od vrste i načina, kada se primjenjuje taj električni alat.

Postoji neophodnost utvrđivanja sigurnosnih mjera radi zaštite poslužitelja, koje se temelje na procjeni prekida za vrijeme uvjeta stvarnog korištenja (pri tome se moraju uzeti u obzir svi udjeli pogonskog ciklusa, primjerice vrijeme, kada je električni alat isključen, te oni, kada je on doduše uključen, ali radi bez opterećenja).

Sigurnosne upute



OPREZ



UPOZORENJE:

Mogućnost strujnog udara!
Ne otvarati kućište proizvoda!

Ovaj odjeljak obrađuje osnovne sigurnosne propise pri radu s visokotlačnim uređajem za čišćenje.

Slikovni znakovi na uređaju



Pozor!



Prije početka rada dobro se upoznajite sa svim elementima za posluživanje, osobito s funkcijama i načinima djelovanja. Prema potrebi pitajte neku stručnu osobu. Pročitajte i pridržavajte se Upute za posluživanje koja pripada uređaju!



Pozor! Kod oštećenja ili prerezanog mrežnog kabela odmah izvucite utikač iz utičnice.

Izvucite i utikač iz utičnice pri priključku na dovod vode ili pri pokušaju odstranjivanja nezaptivenosti.



Uređaj, koji nije prikladan za priključak na postrojenje za opskrbu pitkom vodom.



Klasa zaštite II



Uređaji ne spadaju u kućno smeće.



Visokotlačni uređaji za čišćenje mogu biti opasni kod nestručne uporabe.

Mlaz se ne smije usmjeriti na ljude, životinje, aktivnu električnu opremu ili na sam uređaj.



Uređajem radite samo u stojećem, nikad u ležećem položaju.



Podaci o razini buke Lwa u dB

Izjava o sukladnosti za ovaj proizvod dostupna je na internet stranici <http://www.lidl.hr>.

Simboli u Uputi



Znakovi opasnosti s podacima o zaštiti od materijalnih ili oštećenja osoba.



Znakovi naredbe (umjesto uskličnika naredba je objašnjena) s podacima o zaštiti od oštećenja.



Znakovi upozorenja s informacijama za bolje postupanje s uređajem.

Opće sigurnosne upute

- Ovaj uređaj mogu koristiti djeca od 8 godina i stariji kao i osobe s ograničenim fizičkim, senzornim ili mentalnim sposobnostima ili bez iskustva i znanja, ako ih se nadzire ili ako su dobili upute za sigurno korištenje uređaja te ako razumiju opasnosti koje se mogu pojaviti korištenjem uređaja. Djeca se ne smiju igrati uređajem. Uređaj ne smiju čistiti i održavati djeca bez nadzora..
- Djecu se mora nadzirati, kako biste bili sigurni, da se ne igraju s uređajem.
- Osobe, koje nisu upoznate s Uputom za uporabu, ne smiju koristiti uređaj.

Rad s uređajem



Oprez: Ovako Vi izbjegavate nezgode i povrede:



Visokotlačni uređaji za čišćenje mogu biti opasni kod nestručne uporabe. Mlaz se ne smije usmjeriti na ljude, životinje, aktivnu električnu opremu ili na sam uređaj.

- Uređaj koristite samo u stojećem položaju i na ravnoj i stabilnoj podlozi.
- Mlaz nemojte usmjeriti na samoga sebe ili druge osobe radi čišćenja odjeće ili obuće.
- Radi zaštite od prskanja vode ili zaprljanja nosite prikladnu zaštitnu odjeću i zaštitne naočale.
- Nemojte koristiti uređaj, ako se druge osobe nalaze u njegovom dometu, osim ako one nose zaštitnu odjeću.
- Izvršite pogodne mjere, kako biste udaljili djecu od uključenog uređaja.
- Nemojte koristiti uređaj u blizini zapaljivih tekućina ili plinova. Kod nepridržavanja postoji opasnost od požara ili eksplozije.

- Nemojte raspršivati zapaljive tekućine. Postoji opasnost od eksplozije.
- Ako dođete u dodir sa sredstvima za čišćenje, isperite s dosta čiste vode.
- Uređaj čuvajte na suhom mjestu izvan dometa djece.



Oprez! Ovako Vi izbjegavate oštećenja uređaja i oštećenja osoba koja eventualno rezultiraju iz toga:

- Nemojte raditi s oštećenim, nepotpunim uređajem ili uređajem pregrađenim bez suglasnosti proizvođača. Dajte da prije puštanja u pogon stručnjak ispita, postoje li neophodne električne zaštitne mjere.
- Nemojte puštati uređaj u pogon, ako su oštećeni odn. nezaptiveni vod za mrežni priključak, dovod vode ili drugi važni dijelovi kao visokotlačno crijevo ili pištolj za prskanje.
- Uređaj zaštitite od mraza i rada na suho.
- Visokotlačna crijeva, armature i spojnice su važni za sigurnost stroja. Koristite samo visokotlačna crijeva, armature i spojnice, koje je proizvođač preporučio.
- Koristite samo originalni pribor i ne provodite nikakve pregradnje uređaja.
- Otvaranje uređaja mora izvršiti samo ovlašteni električar. U slučaju popravka uvijek se obratite našem servisnom centru.

Električna sigurnost:



Oprez: Ovako Vi izbjegavate nezgode i povrede uslijed električnog udara:

- Pri primjeni produžnog voda utikač i spojnica moraju biti nepromočivi.



Neprikladni produžni vodovi mogu biti opasni. Postoji opasnost od oštećenja osoba uslijed električnog udara.

- Zaštitite električne utične spojeve od vlage.
- Kod opasnosti od poplave smjestite utične spojeve u područje koje je sigurno od poplave.
- Pazite na to, da se mrežni napon slaže s podacima na natpisu s tipom.
- Mrežni priključak mora izvršiti iskusni električar i ispuniti zahtjeve IEC 60364-1.
- Priključite uređaj samo na utičnicu s napravom za zaštitu od struje kvara (FI-prikidač) s dimenzioniranjem struje kvara ne više od 30 mA; osigurač 13 ampera.
- Ako se ošteti priključni vod ovoga uređaja, moraju ga zamijeniti proizvođač ili njegova servisna služba ili neka osoba sa sličnom kvalifikacijom jednim posebnim priključnim vodom, kako bi se izbjegla ugrožavanja.
- Nemojte koristiti kabel za izvlačenje utikača iz utičnice. Zaštitite kabel od vrućine, ulja i oštih rubova.
- Uređaj nemojte nositi ili pričvrstiti za kabel.
- Koristite samo produžne kablove, koji su zaštićeni od prskanja vode i određeni za uporabu na otvorenom. Prije uporabe uvijek sasvim odmotajte kabelski bubanj. Provjerite, ima li oštećenja na kabelu.
- Prije svih radova na uređaju, u radnim pauzama i kod neuporabe izvucite mrežni utikač iz utičnice.
- Vodovi mrežnog priključka ne smiju imati manji poprečni presjek od $2 \times 2,5 \text{ mm}^2$.
- Radi zaštite od električnog udara nosite čvrstu obuću.
- Radi zaštite od električnog udara radite uređajem isključivo u uspravnom, stojećem položaju.

Puštanje u pogon



Prema važećim propisima se visokotlačni uređaj za čišćenje nikada ne smije pogoniti bez odvajča sustava na mreži pitke vode. Mora se koristiti prikladan odvajč sistem prema EN 12729 tip BA.

Voda, koja je protekla kroz odvajč sustava, klasificira se kao neprikladna za piće. Sustavni odvajč može se kupiti u specijaliziranoj trgovini.

- Koristite uobičajeno vrtno crijevo za dotok vode i pazite na dovoljnu duljinu.
- Uređaj koristite priključen na kućni vodovodni priključak s protokom od najmanje 450l/h.
- Uređaj možete koristiti i neovisno o vodovodnom priključku (primjerice spremnikom za kišnicu) koristeći integriranu funkciju usisa vode. Funkcija se smije koristiti isključivo s usisnim crijevom s priključenom filtracijskom košarom.



Sam uređaj nikako se ne smije urediti u otvoreni izvod vode. Postoji opasnost od ozljeda uslijed strujnog udara.



Ne usisavajte prirodne nakupine vode. Postoji opasnost od onečišćenja zbog ispuštanja sredstva za čišćenje.

Postavljanje

1. Szeres a fogantyú után felfelé, amíg folytat egy ellenállás. Gurnite polugu koluta za crijevo (17) u kolut sve do graničnika. Poluga će uleći u položaj. Preklopite ručku poluge prema van. Fiksirat će se uz određeni otpor.



Može li se ručica od vitlom za namatanje crijeva (17) na slajd u lako do graničnika, povucite ručku vitlom za namatanje crijeva (17) vratio se i zavrtite pogon u vitlom za namatanje crijeva (17) na drugo mjesto prije vas.

2. Navucite kuku za kabel (14/15) i držač pištolja za prskanje (6) na vodiče na kućištu uređaja.
3. Stranu za pištolj visokotlačnog priključka (4) natakните u pištolj za prskanje (20).
4. Najprije priključite dovodno crijevo na opskrbu vodom i pustite da voda na drugom kraju dovodnog crijeva curi bez mjehurića radi odzračivanja dovodnog crijeva. Zatvorite slavinu.
5. Povežite dovodno crijevo uz pomoć priključka za adapter crijeva za vodu (21) sa spojkom za priključak vode (11) i sa priključkom za vodu (12) na uređaju.
6. Umetanjem i uvijanjem spojite čeličnu cijev (9) s pištoljem za prskanje (1).
7. Ako je montirana cijev za mlaz (9), možete spojiti ili turbo mlaznicu za skidanje prljavštine (10) ili standardnu Vario mlaznicu (24) tako što ćete je navrnuti na cijev za mlaz (9).
8. Spremnik koji sadrži sredstvo za čišćenje skupa s mlaznicom (22) spaja se direktno sa pištoljem za prskanje (1) uvrtanjem. Pri primjeni spremnika sredstva za čišćenje s mlaznicom samo se mora napuniti sredstvo za čišćenje u spremnik. On se automatski usisava.



Okretanjem vrha mlaznice ulijevo možete povećati širinu mlaza. Okretanjem vrha mlaznice udesno možete smanjiti širinu mlaza.



Koristite luk tipa ručicu (20) samo u kombinaciji s kotačima (13) za valjanje uređaj. Kod podizanja i nošenja uređaja pomoću ručke (16).

Mrežni priključak

Na visokotlačnom uređaju za čišćenje, koji ste Vi kupili, već postoji mrežni utikač. Uređaj je predviđen za priključak na utičnicu sa zaštitnim kontaktom sa zaštitnim uređajem struje kvara (FI-sklopkom) s 230 V ~ 50Hz.

 Uređaj stavite u pogon tek poslije pridržavanja svih prethodnih točaka.

1. Provjerite, da je visokotlačni uređaj za čišćenje isključen na uključivaču/isključivaču (8).
2. Utaknite mrežni utikač u utičnicu.

Pogon

 **Obratite pozornost na snagu povratnog udara vodenog mlaza koji izlazi. Pobrinite se za sigurno stajalište i dobro i čvrsto držite pištolj za prskanje. Inače Vi možete povrijediti sebe ili druge osobe.**

 Nemojte vršiti pogon visokotlačnog uređaja za čišćenje sa zatvorenom slavinom za vodu. Rad na suho dovodi do oštećenja uređaja.

1. Potpuno otvorite slavinu za vodu.
2. Uključite visokotlačni uređaj za čišćenje na uključivaču/isključivaču (8). Uvijek uključite visokotlačni uređaj za čišćenje tek onda, kad ste priključili sve dovode vode i kad su nepropusni.

Motor se uključuje, dok se ne stvori neophodni tlak. Poslije stvaranja tlaka motor se isključuje.

3. Pritisnite ručku za uključenje pištolja za prskanje (1). Mlaznica radi s tlakom i motor se opet uključuje. Otpuštanje ručke za uključenje aktivira isključenje uređaja. Visoki tlak u sustavu se zadržava.

- Mlazna cijev s visokotlačnom mlaznicom (10) je sa svojim rotirajućim vodenim mlazom naročito prikladna za rad s malom potrošnjom vode.
- Mlazna cijev s mlaznicom s ravnim mlazom (24) je sa svojim ravnim mlazom naročito prikladna za čišćenja površina. Okretanjem vrha mlaznice ulijevo Vi možete smanjiti širinu mlaza. Okretanjem vrha mlaznice udesno Vi možete povećati širinu mlaza.
- Četka za pranje zakretanje (18) u pravilu se koristi bez pritiska. Funkcija čišćenja je nastala od rotacijskog kretanja i protok vode. Ako nema protoka vode, kist za pranje ne okreće.



Kod nezaptivenosti u vodovodnom sustavu odmah isključite uređaj na uključivaču/isključivaču (8) i na vodu za mrežni priključak odvojite uređaj od mreže. Opasno od udara struje! Ponovno počnite s uspostavljanjem vodovodnih priključaka (v. "Puštanje u pogon / Postavljanje" od točke 4.).

Ako se zrak još nalazi u uređaju, postupite kako slijedi:

Odzračivanje dovodnog crijeva:

1. Uklonite priključak za adapter crijeva za vodu (21) na spojci za priključak vode (11) i otvorite slavinu, sve dok voda ne počne izlaziti bez mjehura.
2. Zatvorite slavinu.
3. Spojite dovodno crijevo pomoću brzog priključka za adapter za vrtno crijevo (21) s priključkom vode (11) na uređaju.
4. Potpuno otvorite slavinu.

Odzračivanje uređaja:

5. Uključujte uključivač/isključivač (8), dok se ne stvori tlak.

6. Isključite uključivač/isključivač (8).
7. Pritisćite ručicu za uključenje pištolja za prskanje (1), dok se ne stvori tlak.
8. Molimo ponovite postupak 5. do 7. nekoliko puta, dok iz uređaja ne iziđe zrak.

Promjena na visokotlačni način rada se vrši uvlačenjem vrha mlaznice.

B • Polugu za uključivanje (3) pištolja za prskanje (1) možete zaključati preklapanjem poluge za zaključavanje (2).
Blokiranjem poluge za uključenje Vi sprječavate nenamjeravani start uređaja.

Prekid pogona

- Otpustite ručicu pištolja za prskanje (1).
- Kod duljih stanki pri radu isključite uključivač/isključivač (8).

 **Ukoliko uređaj padne, odmah ga isključite na uključivaču/isključivaču (8) i na vodu za mrežni priključak (8) odvojite uređaj od mreže. Opasnost od udara struje! Tek sada opet podignite uređaj u uspravan, stojeći položaj. Radi Vaše vlastite sigurnosti sačekajte ca. pet minuta, prije nego što ponovno uspostavite električni priključak.**



Završetak pogona

1. Poslije radova sa sredstvima za čišćenje isperite sustav čistom vodom.
2. Otpustite ručicu (3) pištolja za prskanje (1).
3. Isključite visokotlačni uređaj za čišćenje na uključivaču/isključivaču (8).
4. Zatvorite slavinu za vodu. Izvucite mrežni utikač.

5. Odvojite visokotlačni uređaj za čišćenje od opskrbe vodom.
6. Povucite ručicu (3) pištolja za prskanje (1), da biste smanjili postojeći tlak u sustavu.

Primjena sredstava za čišćenje

Ovaj uređaj je proizveden za uporabu s neutralnim sredstvom za čišćenje na bazi biološki razgradivih anionskih tenzida. Primjena drugih sredstava za čišćenje ili kemijskih tvari može ugroziti sigurnost uređaja i dovesti do oštećenja. Takva oštećenja na uređaju ne podliježu garanciji.

Čišćenje i Održavanje



Prije svih radova na uređaju izvucite mrežni utikač. Tu spada i priključivanje na dovod vode ili pokušaj odstranjivanja nezaptivenosti. Od pokretnih dijelova postoji opasnost od strujnog udara ili opasnost od povrede.

Čišćenje



Uređaj nemojte prskati vodom i nemojte ga čistiti pod tekućom vodom. Postoji opasnost od strujnog udara i uređaj bi se mogao oštetiti.

Uređaj uvijek održavajte čistim. Nemojte koristiti nikakva sredstva za čišćenje odn. otapala.

- Proreze za provjetranje održavajte čistim i slobodnim.
- Uređaj očistite mekanom četkom ili malo navlaženom krpom.
- Ukoliko je Standard-Vario-sapnica (24) onečišćena ili začepljena, pomoću igle za čišćenje sapnice (23) možete strano tijelo odstraniti iz sapnice. Okrenite vrh sapnice, tako da dvije metalne pločice u sapnici razdvojite. Na taj način možete doći do otvora za vodu pomoću

igle za čišćenje sapnice (23). Isperite Standard-Vario-sapnicu vodom, kako biste odstranili strano tijelo.

i Iгла za čišćenje mlaznica (23) nalazi se pored držača za mrežni priključni vod iznad koluta (13) u utoru na kućištu uređaja.

Održavanje

Visokotlačni uređaj za čišćenje nema održavanja.



Dajte da radove, koji nisu opisani u ovoj Uputi, provede naš servisni centar. Koristite samo originalne dijelove.

Pohranjivanje

- Iz visokotlačnog uređaja za čišćenje potpuno ispraznite vodu. Odvojite uređaj od opskrbe vodom.

Uključite visokotlačni uređaj za čišćenje na uključivaču/isključivaču (8) maksimalno 1 minutu, dok voda više ne curi na visokotlačnom priključku pištolj za prskanje (1). Isključite uređaj.

- Čuvajte sve nastavke (10/18/24) u stajaćem stanju, s priključnom stranom okrenutom prema dolje.
- Visokotlačni uređaj za čišćenje i pribor čuvajte u prostoriji koja je sigurna od smrzavanja.

Uklanjanje/zaštita okoliša

Uređaj, pribor i pakiranje uklonite recikliranjem uz zaštitu okoliša.



Uređaji ne spadaju u kućno smeće.

Predajte uređaj na sabirnom mjestu za reciklažu. Korišteni plastični i metalni dijelovi mogu se odvojiti prema vrstama i tako podvrgnuti recikliranju. U vezi s tim raspitajte se u našem servisnom centru.

Rezervni dijelovi / Pribor

**Zamjenske dijelove i opremu na raspolaganju stoje na stranici
www.grizzly-service.eu**

Ukoliko nemate Internet, molimo da se telefonski obratite servisnom centru (vidi pod „Service-Center“ na strani 27). Držite u pripravnosti dolje navedene brojeve za narudžbu.

A	Poz.	Oznaka.....	Br. artikla
	1	Pištolj za prskanje.....	91103757
	19	Visokotlačno crijevo na bubnju za crijevo.....	91103755
	21	Brzi priključak za adapter za vrtno crijevo.....	91097401
	9	Mlazna cijev.....	91103758
	10	Mlazna cijev s visokotlačnom mlaznicom (freză turbo pentru mizerie).....	91103753
	24	Mlazna cijev s mlaznicom s ravnim mlazom (duză standard vario).....	91103754
	18	Rotirajuća četka.....	91103750
	11	Spojka za priključak vode sa sitom.....	91103746
	26	Sredstvo za čišćenje.....	30990010

Traženje grešaka

Problem	Mogući uzrok	Uklanjanje greške
Jaka kolebanja tlaka	Standard-Vario-sapnica (24) onečišćena	Ispertite Standard-Vario-sapnicu (24) vodom. Po potrebi očistite otvor sapnice iglom (vidi poglavlje Čišćenje).
	Standard-Vario-sapnica (24) začepljena	Uklonite sapnice (24) i osigurajte da izlaz vode na pištolju za prskanje (1) može neometano uslijediti. Uređaj dakle radi besprijeekorno. Turbo-freza za nečistoću (10) i rotirajuća četka za pranje (18) se obično ne čepe.
Uređaj ne radi	Uključivač/ isključivač (8) je isključen	Ispitajte položaj uključivača/ isključivača (8)
	Oštećen vod mrežnog priključka	Kontrolirajte, ima li oštećenja na vodu mrežnog priključka. Prema potrebi dajte da električar zamijeni vod mrežnog priključka.
	Pogrešna opskrba naponom	Kontrolirajte, slaže li se električno postrojenje s podacima na natpisu s tipom.
Uređaj nema tlaka	Zračne pore u visokotlačnom uređaju za čišćenje	Priključite uređaj s pištoljem za prskanje i bez mlaznice, dok ne curi voda bez mjehurića
	Opadanje tlaka u vodu	Kontrolirajte opskrbu vodom
Nezaptivena mjesta u sustavu vode	Priključci nisu pravilno montirani	Isključite uređaj i odvojite ga od mreže. Ponovno priključite uređaj na vodovod (v. „Puštanje u pogon-postavljanje“)
	Priključak vode (12) nije nepropustan	Isključite uređaj i odvojite ga od mreže. Zamijenite priključak vode (11) uklj. brtveni prsten (v. „Rezervni dijelovi“)

Garancija

Poštovani kupci,

Vi dobivate na ovaj uređaj garanciju od 3 godine od datuma kupnje.

U slučaju nedostataka ovoga proizvoda, Vama pripadaju zakonska prava prema prodavaču proizvoda. Ova zakonska prava ne ograničavaju se našom dolje navedenom garancijom.

Garancijski uvjeti

Garancijski rok počinje s datumom kupnje. Molimo, dobro čuvajte originalni blagajnički račun. Ovaj dokument potreban je kao dokaz kupnje.

Ukoliko u roku od tri godine od datuma kupnje ovoga proizvoda nastane neka greška materijala ili proizvodnje, mi taj proizvod za Vas besplatno – prema našem izboru – popravimo ili zamijenimo. Preduvjet za ovu garancijsku uslugu je, da se u roku od tri godine priloži taj pokvareni uređaj i dokaz o kupnji (blagajnički račun) te u pisanom obliku kratko opiše, u čemu se sastoji nedostatak i kada je nastao.

Ako je kvar pokriven našom garancijom, Vi dobivate natrag popravljeni ili novi proizvod. S popravkom ili zamjenom proizvoda ne započinje novi garancijski period.

Garancijski period i zakonska prava na nedostatak

Garancijski period se ne produžava jamstvom. To vrijedi i za zamijenjene i popravljene dijelove. Oštećenja i nedostaci koji eventualno postoje već pri kupnji, moraju se prijaviti odmah nakon raspakiranja. Popravci koji nastanu poslije isteka garancijskog perioda podliježu plaćanju.

Opseg garancije

Uređaj je brižljivo proizveden prema strogim smjernicama o kvaliteti i prije isporuke je savjesno ispitan.

Garancijska usluga vrijedi za greške materijala ili proizvodnje. Ova garancija ne obuhvaća dijelove proizvoda, koji su izloženi normalnom trošenju i stoga se mogu smatrati potrošnim dijelovima (npr. letvica s noževima, ekcentar i ugljene četkice) ili oštećenja lomljivih dijelova (npr. sklopke, punjači).

Ova garancija otpada, ako je proizvod oštećen, nestručno korišten ili nije održavan. Za stručno korištenje proizvoda morate se točno pridržavati svih uputa navedenih u Uputi za upravljanje. Morate obvezno izbjegavati svrhe primjene i postupke, koje Vam u Uputi za upravljanje ne savjetujemo ili na koje upozoravamo.

Proizvod je namijenjen samo za privatnu, a ne za industrijsku uporabu. Garancija se gubi kod zlorporabe i nestručnog upravljanja, primjene sile i kod zahvata, koje ne poduzme naša autorizirana servisna poslovnica.

Obavljanje garancijskog slučaja

Kako bismo omogućili brzu obradu Vaših želja, molimo pridržavajte se sljedećih uputa:

- Molimo, za sve upite pripremite blagajnički račun i broj artikla (IAN 280206) kao dokaz kupnje.
- Broj artikla molimo pronađite na pločici s natpisom.
- Ukoliko nastanu greške funkcije ili ostali nedostaci, najprije kontaktirajte dolje navedeno Servisno odjeljenje **telefonom** ili putem **e-maila**. Zatim ćete dobiti daljnje informacije o obavljanju Vaše reklamacije.
- Proizvod koji smatrate pokvarenim, Vi možete poslije dogovora s našom Službom za kupce, uz prilaganje dokaza o kupnji (blagajnički račun) i podatka, u čemu se sastoji nedostatak i kada je nastao, bez plaćanja poštarine poslati na Vama priopćenu adresu servisa.

Kako bismo izbjegli probleme oko prijema i dodatne troškove, obvezno koristite samo onu adresu, koja Vam je priopćena. Provjerite, da se otprema ne izvrši bez plaćenih troškova dostave, kao glomazna roba, express ili drugi specijalni teret. Molimo, pošaljite uređaj uključujući sve dijelove pribora isporučene pri kupnji i pobrinite se za dovoljnu sigurnost transportnog pakiranja.

Servis za popravke

Vi možete dati nalog za izvršenje popravaka, **koji ne podliježu garanciji** u našoj Servisnoj poslovnici uz obračun usluge. Ona će Vam rado izraditi Predračun troškova.

Mi možemo obraditi samo one uređaje, koji se pošalju dovoljno zapakirani i frankirani.

Pozor: Molimo, pošaljite u našu Servisnu poslovnicu svoj uređaj očišćen i s napomenom na vrstu kvara.

Uređaji poslani bez plaćenih troškova dostave – kao glomazna roba, express ili s drugim specijalnim teretom – neće biti primljeni.

Mi vršimo besplatno uklanjanje Vaših pokvarenih uređaja.

Service-Center

Servis Hrvatska

Tel.: 0800 777 999

E-Mail: grizzly@lidl.hr

IAN 280206

Proizvođač

Molimo obratite pozornost, da sljedeća adresa nije adresa servisa. Najprije kontaktirajte gore navedeni Servisni centar.

Grizzly Tools GmbH & Co. KG

Stockstädter Straße 20

63762 Großostheim

Njemačka

www.grizzly-service.eu

Cuprins

Introducere	28
Domeniul de aplicare	28
Descriere generală	29
Inventar de livrare	29
Descrierea modului de funcționare ...	29
Privire de ansamblu	29
Date tehnice	30
Instrucțiuni de siguranță	30
Simboluri înscrise pe aparat	30
Simboluri folosite	31
Instrucțiuni generale de siguranță	31
Punere în funcțiune	33
Amplasare	33
Conectarea la rețea	34
Operare	34
Întreruperea operării	35
Finalizarea operării	35
Utilizarea de detergenți	36
Curățire și mentenanță	36
Curățare	36
Mentenanță	37
Depozitare	37
Reciclare/Protecția mediului	
înconjurător	37
Piese de schimb / Accesorii	37
Identificare defecțiuni	38
Garanție	39
Reparații-Service	40
Service-Center	40
Importador	40
Traducerea Declarației Originale	
de Conformitate CE	85

Introducere

Felicitări pentru achiziția noului Dvs. aparat. Ați luat o decizie înțeleaptă și ați achiziționat un produs valoros.

Acest aparat a fost verificat din punct de vedere calitativ în timpul producției și a fost supus unui control final. Astfel, capacitatea funcțională a aparatului Dvs. a fost garantată. Nu este exclus ca, în cazuri izolate, să se găsească resturi de apă sau lubrifianți pe sau în aparat, respectiv în furturnuri. Aceasta nu constituie o lipsă sau un defect, și, de asemenea, nu este un motiv de îngrijorare.



Manualul de operare este parte integrantă a acestui produs. Acesta include instrucțiuni importante despre siguranță, utilizare și eliminare. Înainte de a începe să folosiți aparatul, familiarizați-vă cu toate instrucțiunile privind operarea și siguranța. Folosiți aparatul doar în conformitate cu manualul de operare și doar în scopurile recomandate.

Mențineți manualul în condiții corespunzătoare și, odată cu transmiterea instalației către terți, predați și toată documentația aferentă.

Domeniul de aplicare

Acest aparat de curățire cu înaltă presiune trebuie folosit doar pentru uz casnic:

- Acest aparat nu este destinat pentru uzul industrial.
În cazul utilizării în scop industrial, dreptul la garanție este anulat.
- Pentru curățarea de mașini, automobile, clădiri, instrumente, fațade, terase, scule pentru grădinarit șamd, cu jet de apă cu înaltă presiune.
- Cu accesorii și piese de schimb originale.

- Respectând instrucțiunile fabricantului referitoare la obiectele ce pot fi curățate.
- Peria rotativă nu este în general adecvată pentru suprafețele sensibile și lăcuite (de ex. lac pentru mașini).

Descriere generală

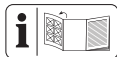

Imaginea celei mai importante piese funcționale a pompei se află pe partea rabatabilă.

Inventar de livrare

Despachetați aparatul și verificați inventarul de livrare:

- Aparat de curățire cu înaltă presiune cu conexiune la rețea
- Furtun de înaltă presiune, pe tambur
- Cârlig pentru cablul de alimentare
- Suport pentru pulverizator
- Conector rapid pentru adaptorul furtunului de grădină
- Pulverizator
- Tub cu duză de înaltă presiune (freză turbo pentru mizerie)
- Tub cu duză pentru ventilator (duză standard vario)
- Perie rotativă
- Ac de curățare a duzei
- Recipient pentru detergent
- 0,5 l de detergent
- Instrucțiuni de utilizare

Reciclați în mod corespunzător ambalajul.

Descrierea modului de funcționare

Aparatul de curățire cu înaltă presiune funcționează cu ajutorul unui jet de apă, în regim cu presiune redusă sau crescută. Dacă este nevoie, suplimentați cantitatea de detergent.

Funcția unității de comandă se regăsește în descrierile următoare.

Respectați instrucțiunile de siguranță.

Privire de ansamblu

A

- 1 Pulverizator
- 2 Manetă de blocare
- 3 Pârghie de conectare
- 4 Racord de înaltă presiune pe partea pulverizatorului
- 5 Buton deblocare
- 6 Suport pentru pistolul de pulverizat
- 7 Suport accesorii
- 8 Conector/Deconector
- 9 Tub
- 10 Tub cu duză de înaltă presiune (freză turbo pentru mizerie)
- 11 Conector racord pentru apă cu filtru
- 12 Alimentare cu apă
- 13 Roți
- 14 Suport rotativ pentru cablul de racordare la rețea
- 15 Suport fix pentru cablul de racordare la rețea
- 16 Mâner
- 17 Manivelă pentru tamburul furtunului
- 18 Perie rotativă
- 19 Furtun de înaltă presiune pe tambur
- 20 Mâner tip arc
- 21 Conector rapid pentru adaptorul furtunului de grădină
- 22 Recipient pentru detergent
- 23 Ac de curățare a duzei
- 24 Tub cu duză pentru ventilator (duză standard vario)
- 25 Suport pentru duze
- 26 Detergent

B

- 1 Pulverizator
- 2 Manetă de blocare
- 3 Pârghie de conectare

Date tehnice

Aparat PHD 150 E4

Racord nominal la rețea 230 V~, 50 Hz

Putere consumată 2100 W

Lungime cablu de rețea 5 m

Greutate 10,83 kg

Clasă de izolare II

Tip de izolare IPX5

Presiune nominală/Presiune de lucru

(p) 11 MPa

Presiunea maximă admisă a apei

(p max) 15 MPa

Presiune maximă de admisie

(p in max) 0,8 MPa

Temperatură maximă de admisie

(T in max) 40 °C

Debit, apă (Q) 5,5 l/min

Debit maximă, apă (Q max) 7,5 l/min

Nivel de presiune acustică

(L_{pA}) 80 dB(A); $K_{pA} = 3$ dB

Nivel de intensitate acustică (L_{WA})

măsurat 91,7 dB(A); $K_{WA} = 3$ dB

garantat 98 dB(A)

Vibrație (a_{rh}) 2,34 m/s²; $K = 0,15$ m/s²

Valorile pentru zgomot și vibrații au fost calculate conform EN 60335-2-79:2009.

Aparatul este prevăzut pentru a fi utilizat doar în rețele care au o sarcină admisibilă a curentului continuu 0,277 Ohm, și care sunt alimentate, printr-o rețea de distribuție, cu o tensiune nominală.

Dacă este necesar, comunicați companiei furnizoare de electricitate faptul că sarcina admisibilă a curentului continuu specifică rețelei, la punctul de racordare, este suficientă pentru conectarea aparatului.

În timpul procesului de dezvoltare, pot fi aduse modificări tehnice și optice, fără informare prealabilă. Astfel, măsurile, indiciile și instrucțiunile stipulate în acest manual de operare nu oferă nicio garanție.

De aceea, solicitările legale emise pe baza acestui manual de operare nu pot fi făcute valabile.

Valoarea dată a emisiilor de vibrație este măsurată prin intermediul unui proces normat de testare și poate fi folosită pentru a efectua comparații între diverse utilaje electrice. Valoarea dată a emisiilor de vibrație poate fi folosită și pentru o evaluare inițială a gradului de expunere.



Avertizare:

În timpul utilizării efective a utilajului electric, valoarea emisiilor de vibrație poate fi diferită cea stabilită inițial, în funcție de tipul utilajului și de modul în care acesta este folosit.

Apare necesitatea luării unor măsuri de siguranță pentru protecția operatorului, bazate pe o estimare a gradului de expunere din timpul utilizării efective a utilajului (aici trebuie luate în calcul toate aspectele procesului de operare, cum ar fi timpii în care utilajul electric a fost deconectat, și timpii în care a fost conectat dar a funcționat fără sarcină).

Instrucțiuni de siguranță

Acest capitol prezintă principalele instrucțiuni de siguranță ce trebuie respectate atunci când se lucrează cu aparatul de curățire cu înaltă presiune.

Simboluri înscrise pe aparat



Atenție!



Înainte de a începe să operați pompa, citiți cu atenție despre toate elementele de operare, dar mai ales despre funcțiile și mecanismele de acționare ale acesteia. Dacă este

cazul, consultați un specialist. Citiți și respectați manualul de operare aferent aparatului!



Atenție! În cazul în care cablul de rețea este deteriorat sau secționat, trageți imediat ștecherul din priză. Scoateți ștecherul din priză atunci când conectați aparatul la sursa de alimentare cu apă sau când încercați să îndepărtați sursele de neetanșeitate.



Aparatul nu este adecvat pentru a conecta la instalația de alimentare cu apă potabilă.



Clasă de izolare



Dispozitivele electrice nu trebuie aruncate în deșeurile casnice.



Aparatele de curățire cu înaltă presiune pot reprezenta o sursă de risc dacă nu sunt utilizate corespunzător. Jetul de apă nu trebuie îndreptat asupra persoanelor, animalelor, echipamentelor electrice active sau chiar asupra aparatului de curățire cu înaltă presiune.



Operați aparatul numai în poziție verticală, niciodată orizontală.



Informație privind nivelul de intensitate sonoră garantat LWA în dB

Simboluri folosite



Semnale de pericol (în locul semnului de exclamare, care poate exprima pericolul) cu date referitoare la prevenirea vătămărilor corporale sau daunelor materiale.



Semnale de interdicție (în locul semnului de exclamare care poate exprima interdicția) cu date referitoare la prevenirea daunelor materiale.



Indicatoare cu date despre operarea facilă a aparatului..

Instrucțiuni generale de siguranță

- Acest aparat nu este prevăzut pentru a fi folosit de copii cu vârste de peste 8 ani și nici de persoane cu abilități fizice, senzoriale sau spirituale reduse sau care nu posedă experiența și/sau cunoștințele necesare, dacă acestea nu sunt monitorizate de o persoană responsabilă cu siguranța lor sau dacă nu au fost instruite referitor la modul de utilizare a aparatului. Copiilor nu le este permis să se joace cu aparatul. Operațiunile de curățire și mentenanță nu trebuie să fie realizate de copii, dacă aceștia nu sunt supravegheați.
- Copiii trebuie supravegheați, pentru a vă asigura că nu folosesc aparatul ca și obiect de joacă.
- Persoanele nefamiliarizate cu manualul de operare nu trebuie să lucreze cu aparatul.
- Înaltă presiune mai curate nu trebuie utilizat de persoanele non-instruit.

Lucrul cu mașina



Atenționare! Astfel evitați accidentele și vătămările corporale:



Aparatele de curățire cu înaltă presiune pot reprezenta o sursă de risc dacă nu sunt utilizate corespunzător. Jetul de apă nu trebuie îndreptat asupra persoanelor, animalelor, echipamentelor electrice active sau chiar asupra aparatului de curățire cu înaltă presiune.

- Aparatul trebuie folosit numai în poziție verticală, pe o suprafață perfect plană și stabilă.
- Nu îndreptați jetul de apă asupra Dvs. sau altor persoane, pentru a curăța hainele sau încălțăminte.
- Pentru a vă proteja de apa sau murdăria proiectată în urma aparatului, purtați îmbrăcăminte și ochelari de protecție adecvați.
- Nu folosiți aparatul atunci când alte persoane se află în raza de acțiune a acestuia; dacă aceste situații survin, persoanele respective trebuie să poarte îmbrăcăminte de protecție.
- Luați-vă măsurile necesare pentru a menține copiii departe de aparatul aflat în mișcare.
- Nu folosiți aparatul în apropierea unor fluide sau gaze inflamabile. Nerespectarea acestei instrucțiuni duce la risc la explozie sau incendiu.
- Nu pulverizați niciodată lichide inflamabile. Există pericolul de explozie
- Dacă veniți în contact cu detergentul, clătiți din abundență cu apă curată.
- Mențineți aparatul într-un loc uscat și în afara accesului copiilor.



Atenționare! Astfel evitați deteriorarea aparatului și eventualele accidente astfel generate:

- Nu folosiți un aparat deteriorat, incomplet sau care a fost adaptat fără acordul fabricantului. Înainte de punerea în funcțiune a aparatului, angajați un specialist pentru a verifica dacă s-au luat măsurile de protecție electrică necesare.
- Nu puneți aparatul în funcțiune dacă conexiunea la rețea, orificiul pentru admisia apei sau alte componente importante, cum ar fi furtunul de înaltă presiune sau pulverizatoarele, sunt deteriorate respectiv neetanșe.
- Protejați aparatul împotriva înghețului sau „uscării”.
- Furtunurile de înaltă presiune, armăturile și garniturile sunt importante pentru siguranța aparatului. Folosiți doar furtunuri de înaltă presiune, armături și garnituri recomandate de fabricant.
- Pentru a asigura securitatea mașinii, folosiți doar piese de schimb originale sau aprobate de fabricant.
- Operațiunile de deschidere a aparatului trebuie realizate numai de către un electrician autorizat. În cazul în care sunt necesare reparații, adresați-vă centrului nostru de service.

Siguranță electrică:



Atenționare! Astfel evitați accidente și vătămări corporale cauzate de șocul electric:

- Dacă utilizați un cablu prelungitor, ștecherul și conectorul trebuie să fie impermeabile.



Cablurile prelungitoare necorespunzătoare pot fi periculoase. Apare astfel riscul de vătămare corporală prin electrocutare.

- Protejați conectoarele electrice împotriva umidității.
- În cazul în care apare pericolul de inundare, depozitați conectoarele electrice într-un spațiu asigurat contra inundațiilor.
- Aveți grijă ca tensiunea de rețea să corespundă datelor de pe plăcuța de fabricație.
- Racordul la rețea trebuie realizat doar de electricieni experimentați, și trebuie să respecte prevederile IEC 60364-1.
- În cazul operării în condiții de umiditate, conectați aparatul doar la o priză cu disjunctoare de siguranță (SI) cu un curent de acționare nominal de maxim 30 mA.
- Înaintea fiecărei puneri în funcțiune, verificați dacă aparatul, cablul și ștecherul prezintă daune.
- În cazul în care cablul conector al acestui aparat este deteriorat, trebuie să contactați fabricantul, centrul de service sau o persoană autorizată în acest sens, pentru a evita orice pericol.
- Nu vă folosiți de cablu pentru a scoate ștecherul din priză. Protejați cablul împotriva căldurii, uleiului și marginilor ascuțite.
- Nu folosiți cablul pentru a aduce aparatul mai aproape de Dvs sau pentru a-l fixa în poziție.
- Folosiți doar prelungitoare cu protecție împotriva apei ce stropesc și care sunt adecvate pentru lucrul în aer liber. Înainte de utilizare, derulați complet tambur de cabluri. Verificați astfel încât cablul să nu fie deteriorat. Înaintea efectuării oricăror lucrări asupra aparatului, în timpul pauzelor de lucru și atunci când aparatul nu este folosit, cablul de rețea trebuie să fie deconectat.
- Cablurile de alimentare la rețea trebuie să aibă diametrul minim de $2 \times 2,5 \text{ mm}^2$.
- Pentru a vă proteja împotriva șocului electric, purtați bocanci cu tălpi anti-derapante.
- Pentru a vă proteja împotriva șocului electric, operați dispozitivul exclusiv în poziție dreaptă, verticală.

Punere în funcțiune



Conform prevederilor valabile în domeniu, aparatul de curățire cu înaltă presiune nu trebuie să fie conectat niciodată la rețeaua de alimentare cu apă potabilă, fără separatorul de sistem. Trebuie folosit un separator de sistem adecvat, conform EN 12729 Tip BA.

Apa care a trecut printr-un separator de sistem nu este calificată drept potabilă. Separatoarele de sistem sunt disponibile în magazinele de specialitate.

- Folosiți un furtun de grădină din comerț pentru admisia apei și aveți grijă ca acesta să fie suficient de lung.
- Utilizați aparatul conectat la un racord de apă menajeră cu o capacitate de transport de minim 450l/h.
- Puteți utiliza aparatul și independent de conducta de apă (de exemplu de la un butoi de apă) cu ajutorul funcției integrate de aspirare a apei. Aceasta funcție trebuie utilizată exclusiv cu un furtun de aspirare cu tambur filtrant.



Aparatul în sine nu trebuie introdus în sursa deschisă de apă. Există pericol de vătămare a persoanelor, cauzat de electrocutare.



Nu aspirați apă din acumulări naturale. Există pericolul contaminării cu agenții de curățare.

Amplasare

1. Ori în sus mânerul după până când acesta se angajează cu un rezistor. Împingeți manivela tamburului de înfășurător furtunul (17) în tambur până la opritor. Manivela se îmbucă. Rabatați mânerul manivelei în afară. Acesta se fixează prin întremidiul unei rezistențe.



Poate manivela bobinei furtunului (17) să alunece în ușor până la opritor, trageți mânerul bobinei furtunului (17) înapoi și se rotește brațul pedaliar al bobinei furtunului (17) într-o altă locație înainte de tine din nou.

- Împingeți cârligul pentru cablu (14/15) și suportul pentru pulverizator (6) pe ghidajele de pe carcasa aparatului.
- Introduceți cupla de presiune corespunzătoare pistonului (4) în pistolul de pulverizat (1).
- Racordați mai întâi tubul de evacuare la conducta de alimentare cu apă și, pe celălalt capăt al tubului de evacuare, lăsați apa să curgă până când nu mai are bule, pentru a aerisi tubul de aspirare. Închideți robinetul de apă.
- Cu ajutorul conectorului rapid pentru adaptorul furtunului de grădină (21), racordați tubul de evacuare la sursa de alimentare cu apă (11) de pe aparat. Folosiți mereu cartușul de filtrare (12) și curățați-l dacă este nevoie.
- Prin inserare și rotire, conectați tubul de înaltă presiune (9) și pulverizatorul (1).
- După montarea tubului de oțel (9) cuplați fresa pentru murdărie (10) sau duza vario standard (24), înșurubând-o în tubul de oțel (9).
- Recipientul cu duză pentru detergent (22) se conectează, prin înșurubare, direct la pulverizator (1). Dacă utilizați un recipient cu duză pentru detergent, acesta trebuie alimentat doar cu detergent. Detergentul este absorbit automat.



Prin rotirea către stânga a vârfului duzei pentru ventilator (24) puteți mări lățimea jetului. Prin rotirea către dreapta a vârfului duzei puteți reduce lățimea jetului.



Utilizați mânerul de tip arc (20) numai în combinație cu roțile (13) pentru rulare a dispozitivului. Atunci când ridicați și transportați dispozitivul utilizând mânerul (16).

Conectarea la rețea

Aparatul de curățire cu înaltă presiune achiziționat este deja prevăzut cu un ștecher cu împământare. Aparatul trebuie să fie conectat doar la o priză cu împământare cu disjuncteur de siguranță (conector FI), de 230 V ~ 50 Hz.



Aparatul poate fi pus în funcțiune doar după implementarea operațiilor menționate anterior.

- Asigurați-vă că aparatul de curățire cu înaltă presiune nu este conectat la conector/deconector (8).
- Introduceți ștecherul de rețea în priză.

Operare



Țineți cont de forța de reacție a jetului de apă emis. Adaptați o poziție sigură și țineți ferm pulverizatorul (1). În caz contrar vă puteți răni, atât pe Dvs. cât și alte persoane.



Atunci când operați mașina de curățire cu înaltă presiune, robinetul pentru apă trebuie să fie mereu deschis. Operarea „pe uscat” a mașinii duce la deteriorarea acesteia.

- Deschideți complet robinetul pentru apă
- Conectați aparatul de curățire cu înaltă presiune la conector/deconector (8). Porniți întotdeauna aparatul de curățire cu înaltă presiune abia după ce ați racordat toate conductele de apă. Motorul stă pornit până când se formează presiunea dorită.

- Apăsați pârghia de conectare a pulverizatorului (1). Duza funcționează cu presiune, iar motorul este repornit. Eliberarea unei pârghii de conectare acționează oprirea aparatului. Înalta presiune din sistem se menține.
- Cu ajutorul conectorului rapid pentru adaptorul furtunului de grădină (21), racordați tubul de evacuare la sursa de alimentare cu apă (11) de pe aparat.
- Deschideți complet robinetul de apă.

Aerisiți aparatul:

- Tubul cu duză de înaltă presiune (10) este adecvat mai ales pentru operarea cu debit redus de apă.
- Tubul cu duză pentru ventilator (24) este adecvat mai ales pentru curățirea de suprafețe.
Prin rotirea către stânga a vârfului duzei puteți reduce lățimea jetului. Prin rotirea către dreapta a vârfului duzei puteți mări lățimea jetului.
- Rotativ perie de spălare (18) este în general utilizat fără presurizare. Funcția de curățare este derivată din mișcarea de rotație și curgerea apei. Dacă nu există nici un flux de apă, perie de spălare nu se rotește.



Dacă există indicii de neatențitate la sistemul de apă, opriți imediat aparatul cu ajutorul conectorului/deconectorului (8) și scoateți din priză cablul de conectare la rețea. Există pericol de electrocutare! Reîncepeți procedura de creare a surselor de alimentare cu apă (v. „Punere în funcțiune / Amplasare” de la punctul 4.).

Dacă încă mai există aer în interiorul dispozitivului, procedați astfel:

Aerisiți tubul de evacuare:

- Îndepărtați racordul rapid pentru adaptorul furtunului de grădină (21) de la conectorul racordului pentru apă (11) și deschideți robinetul până când curge apă fără bule.
- Închideți robinetul de apă.



- Puteți bloca declanșatorul (3) pistolului de pulverizat (1) rabatând spre exterior maneta de deblocare (2).

Prin blocarea pârghiei de conectare evitați o pornire accidentală a aparatului.

Înteruperea operării

- Eliberați pârghia de conectare a pulverizatorului (1).
- În pauzele mai mari de lucru, deconectați aparatul de curățire cu înaltă presiune de la conector/deconector (8).



Dacă aparatul se răstoarnă, opriți-l cu ajutorul conectorului/deconectorului (8) și scoateți din priză cablul de conectare la rețea. Există pericol de electrocutare! Aduceți din nou aparatul în poziție dreaptă, verticală. Pentru siguranța Dvs., așteptați cca. cinci minute înainte de a recrea racordul electric.

Finalizarea operării

1. După ce ați folosit detergentul, clătiți sistemul cu apă curată, pulverizând apă fără.
2. Eliberați pârghia de conectare a pulverizatorului (1).
3. Deconectați aparatul de curățire cu înaltă presiune la conector/deconector (8). Trageți ștecherul de rețea.
4. Închideți robinetul pentru apă.
5. Deconectați aparatul de curățire cu înaltă presiune de la sursa de alimentare cu apă.
6. Trageți pârghia de conectare a pulverizatorului (1), pentru a forma presiunea necesară în sistem.

Utilizarea de detergenți

Acest aparat a fost dezvoltat pentru a fi folosit împreună cu detergenți naturali pe bază de tenside anionice bio-degradabile. Utilizarea unui alt tip de detergent sau substanțe chimice poate afecta siguranța aparatului și duce la deteriorarea acestuia. Daunele la aparat astfel rezultate nu sunt acoperite de dreptul la garanție.

Curățire și mentenanță



Înainte de efectuării oricăror lucrări asupra aparatului, deconectați mai întâi cablul de rețea. Printre acestea se numără și racordarea la sursa de alimentare cu apă sau încercarea de a îndepărta neetanșeitățile. Există pericolul unui șoc electric sau riscul de vătămare corporală cu piesele mobile.

Curățare



Nu pulverizați apă pe mașină și nu o curățați sub jet de apă. Există riscul de șoc electric, aparatul putând fi astfel deteriorat.

Este ideal să mențineți aparatul curat. Nu folosiți detergenți sau solvenți.

- Orificiile de aerisire trebuie să fie mereu curate și să nu fie blocate.
- Curățați mașina cu o perie moale sau un prosop umed.
- Dacă duza Standard-Vario (24) este murdară sau înfundată, puteți îndepărta murdăria din duză cu ajutorul acului de curățare al duzei (23). Rotiți vârful duzei, pentru a desface cele două plăcuțe metalice din duză. Astfel puteți ajunge la orificiul de ieșire al apei cu acul de curățare al duzei (23). Clătiți apoi duza Standard-Vario cu apă, pentru a îndepărta murdăria.



Acul de curățare al duzei (23) se află pe partea suportului pentru cablul de racord la rețea, deasupra roții (13), într-un locaș de pe carcasa aparatului.

Mentenanță

Aparatul de curățire cu înaltă presiune nu necesită mentenanță.



Pentru lucrările care nu sunt descrise în acest ghid, apălați la centrul nostru de service. Folosiți doar piese de schimb originale. Aceasta generează riscul de vătămare corporală.

Depozitare

- Goliți toată apa din interiorul aparatului de curățit cu înaltă tensiune. În acest scop, deconectați aparatul de la sursa de alimentare cu apă. Conectați-l la conector/deconector (8) pentru cel mult 1 minut, până când nu mai iese apă de la nivelul pulverizatorului (1) sau al accesoriilor (10/18/24).

- Apoi deconectați aparatul.
- Depozitați toate prelungitoarele (10/18/24) în poziție verticală cu latura de conectare în jos.
- Aparatul și accesoriile aferente pot fi distruse de îngheț, dacă apa nu a fost golită complet din aparat.
- Depozitați aparatul și accesoriile sale într-un spațiu ferit de îngheț.

Reciclare/Protecția mediului înconjurător

Predați aparatul, accesoriile și ambalajul către o unitate de reciclare ecologică.



Aparatele nu trebuie aruncate în deșeurile casnice.

Predați aparatul către o unitate de reciclare. Componentele plastice și metalice folosite pot fi colectate separat, contribuind la eficientizarea procesului de reciclare. În acest sens, adresați-vă centrului nostru de service.

Piese de schimb / Accesorii

Piese de schimb și accesorii sunt disponibile pe site-ul www.grizzly-service.eu

Dacă nu dispuneți de Internet, vă rugăm să contactați telefonic Centrul de service (vezi „Service-Center” pagina 40). Țineți la îndemână numerele de comandă specificate mai jos.

A	Poz.	Descriere.....	Nr. articol
	1	Pulverizator.....	91103757
	19	Furtun de înaltă presiune pe tambur.....	91103755
	21	Conector rapid pentru adaptorul furtunului de grădină	91097401
	9	Tub	91103758
	10	Tub cu duză de înaltă presiune (freză turbo pentru mizerie)	91103753
	24	Tub cu duză pentru ventilator (duză standard vario).....	91103754
	18	Perie rotativă.....	91103750
	11	Conector racord pentru apă cu filtru	91103746
	26	Detergent	30990010

Identificare defecțiuni

Problemă	Cauză posibilă	Eliminare eroare
Oscilații mari de presiune	Standard-Vario (24) este murdară	Clătiți duza Standard-Vario (24) cu apă. Dacă este necesar curățați alezajul duzei cu un ac (a se vedea capitolul Curățare).
	Standard-Vario (24) este înfundată	Îndepărtați duzele (24) și asigurați-vă că ieșirea apei de la pistolul de stropire (1) funcționează fără probleme. Deci aparatul funcționează ireproșabil. De obicei freza turbo de murdărie (10) și peria de spălare rotativă (18) nu se înfundă.
Aparatul nu funcționează	Conector/Deconector (8) deconectat	Verificați poziția conectorului/deconectorului (8).
	Conexiune la rețea deteriorată	Verificați dacă conexiunea la rețea este deteriorată. Dacă este necesar, contactați un specialist pentru a înlocui conexiunea la rețea.
	Alimentare cu tensiune, defectuoasă	Verificați dacă instalația electrică respectă datele înscrise pe plăcuța de fabricație.
Aparatul nu are presiune	Admisie de aer în aparatul de curățire cu înaltă presiune	Conectați aparatul cu pulverizator și fără duze, până când iese apă fără bule.
	Cădere a presiunii din conductă	Verificați alimentarea cu apă.
Neetanșeități la sistemul de apă	Racordurile nu sunt corect realizate	Oprii aparatul și scoateți-l din priză. Conectați din nou aparatul la conductele de apă (v. „Punere în funcțiune-amplasare”).
	Sursă de alimentare cu apă (12) neetanșă	Oprii aparatul și scoateți-l din priză. Înlocuiți sursa de alimentare cu apă (11) incl. inelul de etanșeizare (v. „Piese de schimb”).

Garanție

Stimată clientă, stimate client,
Pentru acest aparat veți primi 3 ani de garanție, de la data achiziției.

În cazul în care aparatul este deteriorat, aveți dreptul legal de a solicita compensarea prejudiciilor de către comerciantul produsului. Aceste drepturi legale nu sunt limitate de garanția oferită de noi și prezentată în cele ce urmează.

Clauze de garanție

Termenul garanției începe de la data achiziționării aparatului. Vă rugăm să păstrați în condiții corespunzătoare bonul de casă original. Acest document este solicitat ca și dovadă a achiziției.

Dacă, pe parcursul a trei ani din momentul achiziției, apare vreo daună materială sau de fabricație, produsul va fi reparat sau înlocuit gratuit – la alegerea noastră. Serviciile prestate în perioada garanției presupun ca, în cadrul termenului-de-trei-ani, să fie prezentate aparatul defect și dovada achiziției (bonul de casă) și să se descrie pe scurt în ce constă și când a apărut dauna. Dacă defectul nu este acoperit de garanție, veți primi fie produsul reparat fie unul nou. Din momentul reparării sau înlocuirii produsului, dreptul la garanție este anulat.

Perioada de garanție și dreptul la repararea prejudiciului

Perioada de garanție nu se prelungeste după ce aceasta expiră. Acest lucru este valabil și pentru componentele înlocuite și reparate. Este recomandabil ca eventualele daune și lipsuri să fie comunicate imediat după achiziție. După expirarea garanției, reparațiile necesare sunt realizate contra-cost.

Conținutul garanției

Aparatul este fabricat în conformitate cu standarde de calitate foarte înalte și este testat în detaliu înainte de livrare.

Dreptul la garanție este valabil pentru erorile materiale sau de fabricație. Această garanție nu acoperă componente ale produsului care sunt expuse unui grad normal de uzură și care, din acest motiv, pot fi considerate ca piese de schimb (de ex. filtrul sau accesoriile) și nici daunele produse asupra componentelor fragile (de ex. comutator, acumulatori sau fabricate din sticlă).

Această garanție este anulată dacă produsul a fost deteriorat, folosit necorespunzător sau dacă nu a fost supus lucrărilor de mentenanță. Pentru a garanta o utilizare corespunzătoare a produsului trebuie să respectați instrucțiunile din manualul de operare. Trebuie neapărat evitate acele domenii de aplicare și acțiuni care sunt contra-indicate sau asupra cărora avertizează manualul de utilizare.

Produsul trebuie să fie folosit doar pentru uz privat, nu industrial. Garanția este anulată în cazul unei manipulări abuzive sau necorespunzătoare, al folosirii forței și în cazul intervențiilor care nu au fost efectuate de departamentul nostru autorizat de service.

Executarea garanției

Pentru a garanta o procesare rapidă a cazului Dvs., vă rugăm să respectați următoarele instrucțiuni:

- Păstrați bonul de casă și numărul articolului (IAN 280206) ca și dovadă a achiziției produsului.
- Numărul articolului este înscris pe plăcuța de fabricație.

- Dacă apar erori funcționale sau alte lipsuri, contactați imediat, **telefonic** sau prin **e-mail**, departamentul de service menționat mai jos. Veți primi informații suplimentare referitoare la modalitatea de soluționare a reclamației Dvs.
- Produsul evaluat ca fiind defect, în urma consultării cu serviciul nostru de relații cu clienții, poate fi expediat gratuit către departamentul de service indicat de noi, odată cu dovada achiziției (bonul de casă) și cu o declarație în care descrieți în ce constă și când a apărut defecțiunea. Pentru a evita problemele de recepționare și costurile suplimentare, este obligatoriu să folosiți doar adresa poștală furnizată de noi. Asigurați-vă că pachetul nu este expediat cu plata la destinatar, prin Sperrgut, Express sau alți furnizori speciali. Vă rugăm să includeți și accesoriile primite în momentul achiziției și folosiți un ambalaj suficient de solid.

Reparații-Service

Lucrările de reparații **neincluse în garanție pot fi executate**, contra-cost, în departamentul nostru de service. În acest sens, vom fi încântați să vă transmitem o ofertă de preț. Putem prelucra doar aparate care au fost predate suficient de bine ambalate și care poartă însemnele poștei.

Atenție: Vă rugăm să curățați aparatul înainte de a ni-l transmite și să atașați o notă referitor la defecțiunea în cauză.

Aparatele transmise prin servicii cu plata la destinatar sau prin Sperrgut, Express sau alți furnizori speciali nu sunt acceptate. Reciclarea aparatelor stricate predate de Dvs. se face în mod gratuit.

Service-Center

Service România

Tel.: 0800896637

E-Mail: grizzly@lidl.ro

IAN 280206

Importator

Vă rugăm să țineți cont de faptul că următoarea adresă nu este una de service. Contactați doar centrul de service menționat mai sus.

Grizzly Tools GmbH & Co. KG

Stockstädter Straße 20

63762 Großostheim

Germania

www.grizzly-service.eu

Съдържание

Увод.....	41
Предназначение.....	41
Общо описание.....	42
Съдържание на доставката.....	42
Описание на начина на работа.....	42
Преглед.....	42
Технически данни.....	43
Инструкции за безопасност.....	43
Символи в упътването.....	43
Символи върху уреда.....	44
Общи инструкции за безопасност.....	44
Пуск.....	46
Инсталиране.....	46
Свързване с мрежата.....	47
Експлоатация.....	47
Прекъсване на експлоатацията.....	48
Завършване на експлоатацията.....	48
Употреба на почистващи препарати.....	48
Почистване и поддръжка.....	49
Почистване.....	49
Поддръжка.....	49
Съхранение.....	49
Изхвърляне/опазване на околната среда.....	50
Гаранция.....	50
Ремонтен сервиз.....	51
Service-Center.....	51
Вносител.....	51
Резервни части / Принадлежности.....	52
Търсене на неизправности.....	53
Превод на оригиналната CE- декларация за съответствие.....	87

Увод

Сърдечно Ви честитим закупуването на Вашия нов уред. По такъв начин Вие сте избрали един висококачествен продукт. По време на производството уредът е проверяван за качество и е подложен на крайна проверка. Така функционалната пригодност на Вашия уред е гарантирана. Не може да се изключи в отделни случаи на или в уреда или маркучите да има остатъчни количества вода или смазочни материали. Това не е недостатък или дефект и основание за безпокойство.



Ръководството за експлоатация е неразделна част от продукта. То съдържа важни указания за безопасността, употребата и изхвърлянето. Преди употребата на продукта се запознайте с всички указания за обслужване и инструкции за безопасност. Използвайте продукта само съгласно описанието и за посочените области на употреба. Пазете упътването добре и когато предавате продукта на трети лица, предавайте заедно с него и всички документи.

Предназначение

Използвайте водоструйката само в домакинството:

- Уредът не е подходящ за стопанска употреба.
При стопанска употреба гаранцията изгаря.
- за почистване с водна струя под високо налягане на машини, автомобили, строителни конструкции, инструменти, фасади, тераси, градински уреди и др.

- с оригинални принадлежности и резервни части.
- като вземете предвид данните на производителя на обекта за почистване.

Общо описание

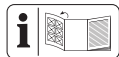

Фигури на частите, които са най-важни за функционирането, ще намерите на отварящата се страница.

Съдържание на доставката

Разопакувайте уреда и проверете съдържанието на доставката:

- водоструйка със захранващ кабел
- маркуч за високо налягане, навит на руло
- кука за кабела
- държач за пистолета за пръскане
- бърза връзка с водопроводната мрежа
- пистолет за пръскане
- стоманена тръба с дюза за високо налягане
- стоманена тръба с дюза за плоска струя
- въртяща се четка
- игла за почистване на дюзата
- резервоар за почистващ препарат
- 0,5 l почистващ препарат
- Ръководство за употреба

Описание на начина на работа

Водоструйката почиства с водна струя под високо налягане.

При нужда с добавен почистващ препарат.

Вижте функцията на обслужващите части от следващите описания.

Спазвайте инструкциите за безопасност.

Преглед

- | | | |
|----------|----|---|
| A | 1 | пистолет за пръскане |
| | 2 | Лост за блокиране |
| | 3 | Лост за включване |
| | 4 | извод за високо налягане |
| | 5 | Бутон за деблокиране |
| | 6 | Държач за пистолет за пръскане |
| | 7 | държач за принадлежности |
| | 8 | кочче за включване/ изключване |
| | 9 | стоманена тръба |
| | 10 | стоманена тръба с дюза за високо налягане |
| | 11 | Муфа на извода за вода с вложка с цедка |
| | 12 | извод за вода |
| | 13 | колелца |
| | 14 | Въртяща се стойка за кабела за свързване с мрежата |
| | 15 | Фиксирана стойка за кабела за свързване с мрежата |
| | 16 | дръжка за носене |
| | 17 | ръчка на барабана за маркуча |
| | 18 | въртяща се четка |
| | 19 | Маркуч за високо налягане, навит на барабан за маркуч |
| | 20 | Лък-тип дръжка |
| | 21 | Бърза връзка за адаптер за градински маркуч |
| | 22 | резервоар за почистващ препарат |
| | 23 | игла за почистване на дюзата |
| | 24 | стоманена тръба с дюза за плоска струя |
| | 25 | държача за дюзи |
| | 26 | почистващ препарат |

- | | | |
|----------|---|----------------------|
| B | 1 | пистолет за пръскане |
| | 2 | Лост за блокиране |
| | 3 | Лост за включване |

Технически данни

Водоструйка PHD 150 E4
 Ном. вход. напрежение ... 230 V~, 50 Hz
 Консумация на мощност..... 2100 W
 Дълж. на захр. кабел 5 m
 Тегло 10,83 kg
 Защита клас □ II
 Защита вид..... IPX5
 Темп. на пост. вода T in макс. 40 °C
 Наляг. на пост. вода p in макс. ... 0,8 MPa
 Раб. налягане p 11 MPa
 Макс. разреш. наляг. p макс..... 15 MPa
 Дебит на постъпв. вода 5,5 l/min
 Дебит на постъпв. вода макс 7,5 l/min
 Ниво на шума (L_{pA})
 80 dB(A); $K_{pA} = 3$ dB
 Ниво на силата на шума
 измерено (L_{WA})
 91,7 dB(A); $K_{WA} = 3$ dB
 гарантирано 98 dB(A)
 Вибрации (a_n) 2,34 m/s²; $K = 0,15$ m/s²

Стойностите за шума и вибрациите са определени съгласно EN 60335-2-79:2009.

Уредът трябва да се използва само в имоти, които имат постоянно токово напрежение по мрежата 0,277 Ohm и имат разпределителна мрежа с номинално напрежение.

В хода на усъвършенстването може да се правят технически промени и промени във външния вид без предварително уведомяване. Затова всички размери, инструкции и данни в настоящото упътване за обслужване са без гаранция. Не могат да се предявяват правни претенции въз основа на упътването за обслужване.

Посочената стойност на вибрациите е измерена по стандартизиран метод на изпитване и може да бъде използвана за сравняване на един електрически инструмент с друг.

Посочената стойност на вибрациите може да се използва за първоначална оценка на излагането на вибрации.



Предупреждение:

Стойността на емисиите по време на действителната употреба на електрическия инструмент може да се различава от посочената стойност в зависимост от начина на употреба на електрическия инструмент. Необходимо е да се определят предохранителни мерки за защита на обслужващото лице въз основа на действителните условия на употреба (при това трябва да се вземат предвид всички части на работния цикъл, например времето, в което електрическият инструмент е изключен, и времето, в което той е включен, но работи без натоварване).

Инструкции за безопасност

Този раздел разглежда основните разпоредби за безопасност при работа с водоструйки.

Символи в упътването



Знак за опасност (на мястото на удивителния знак може да се обяснява опасността) с данни за защита от персонални или материални щети.





Заповеден знак (на мястото на удивителния знак може да се обяснена заповедта) с данни за защита от повреди.

 Указателни знаци с информация за по-добра работа с уреда.

Символи върху уреда

 **Внимание!**

 Преди работа се запознайте добре с елементите за обслужване, най-вече с функциите и начина на действие. При нужда попитайте специалист. Прочетете и спазвайте упътването за експлоатация към уреда!

 **Внимание!** При повреда или срязване на хранящия кабел веднага издърпайте щепсела от контакта.

 Уред, който не е подходящ за свързване към инсталацията за питейна вода.

 **Ниво на защита II**

 При неправилна употреба водоструйките може да са опасни. Струята не бива да се насочва към хора, животни, работещо електрическо оборудване или към самия уред.

 Не изхвърляйте електроуредите в битовите отпадъци.

  Работи уреда само в постоянна, никога в хоризонтално положение.

 **Данни за нивото на шума Lwa в dB.**

Общи инструкции за безопасност

- Уредът може да се използва от деца над 8 години и от хора с намалени физически, сензорни или умствени способности или липса на опит и знания, ако те са под контрол или са инструктирани относно безопасната употреба на уреда и разбират произтичащите от нея опасности. Децата не бива да играят с уреда. Почистването и поддръжката на уреда не бива да се извършват от деца без контрол.
- Децата трябва да се контролират, за да се гарантира, че те не играят с устройството
- Лица, които не са запознати с упътването за обслужване, не бива да използват уреда.
- Ръкави под високо налягане-чисти не трябва да се използва от лица, които не са обучени

Работа с уреда

 **Внимание! Така ще избегнете злополуки и наранявания:**

 При неправилна употреба водоструйките може да са опасни. Струята не бива да се насочва към хора, животни, работещо електрическо оборудване или към самия уред.

- Използвайте уреда само върху равна и стабилна основа.
- Не насочвайте струята към себе си или към други хора, за да почиствате облекло или обувки.
- За защита от обратно пръскаща вода или замърсявания носете подходящо защитно облекло и защитни очила.

- Не използвайте уреда, ако в обсега се намират други хора, освен ако те не носят защитно облекло.
 - Вземете подходящи мерки, за да държите децата далече от работещия уред.
 - Изхвърляйте надлежно опаковъчния материал.
 - Не използвайте уреда в близост до запалими течности или газове. При неспазване има опасност от пожар или експлозия.
 - Не разпръсквайте горими течности. Има опасност от експлозия.
 - При контакт с почистващия препарат изплакнете обилно с чиста вода.
 - Съхранявайте уреда на сухо и недостъпно за деца място.
 - Децата трябва да са под контрол, за да се гарантира, че не играят с уреда.
- За да се гарантира безопасността на машината, използвайте само оригинални резервни части от производителя или разрешени от производителя резервни части.
 - Уредът може да се отваря само от специалист. За ремонт винаги се обръщайте към нашия сервизен център:

Електрическа безопасност:



Внимание: Така ще избегнете злополуки и наранявания от удар от ток:

- Ако използвате удължител, щепселът и съединителят трябва да са водонепропускливи.



Внимание! Така ще избегнете повреждане на уреда и евентуално произтичащите от това персонални щети:

- Не работете с повреден, непълно оборудван или преустроен без разрешението на производителя уред. Преди пуск дайте на специалист да провери, дали са налични необходимите електрически защитни мерки.
- Не пускайте уреда в експлоатация, ако захранващият кабел или други важни части като маркучът за високо налягане или пистолетът за пръскане са повредени.
- Пазете уреда от заледряване и работа на сухо.
- Маркучите за високо налягане, арматурите и съединителите са важни за безопасността на машината. Използвайте само препоръчани от производителя маркучи за високо налягане, арматури и съединители.



Неподходящите удължители може да са опасни. Има опасност от персонални щети поради удар от ток.

- Пазете електрическите щекерни връзки от влага.
- При опасност от наводнение щекерните връзки трябва да се монтират в участък, защитен от наводнение.
- Внимавайте напрежението в мрежата да съвпада с данните от фабричната табелка.
- Свързането с мрежата трябва да се извършва само от опитен специалист и да отговаря на изискванията на IEC 60364-1.
- По възможност включвайте уреда само в контакт със защитно устройство против утечен ток (FI-прекъсвач) със задействащ ток от не повече от 30 mA.
- Преди всяка употреба проверявайте уреда, кабела и щепсела за повреди.

- Ако захранващият кабел на уреда е повреден, той трябва да бъде сменен от производителя или неговия сервиз или от лице с подобна квалификация, за да се избегнат рискове.
 - Не използвайте кабела, за да издърпате щепсела от контакта. Пазете кабела от нагорещяване, масла и остри ръбове.
 - Не носете или закрепвайте уреда за кабела.
 - Използвайте само удължители със защита срещу водни пръски, които са предназначени за работа на открито. Преди употреба развийте кабелния барабан напълно. Проверете кабела за повреди.
 - Преди всички работи по уреда, през почивките или когато не използвате уреда, издърпвайте щепсела от контакта.
 - Захранващите кабели трябва да са с минимално сечение 2 x 2,5 mm².
- Уредът може да работи и без да е свързан с водопровода посредством функцията за засмукване на вода (напр. от варел с дъждовна вода). Тази функция се използва само със смукателен маркуч, който има филтър.



Самият уред не бива да се потапя в открития воден резервоар. Съществува опасност от щети за хора чрез токов удар.



Не засмуквайте вода от естествени места на събиране. Съществува опасност от замърсяване чрез връщане на почистващи препарати.

Пуск



Според действащите разпоредби водоструйката никога не бива да работи без разделител на системата от водопроводната мрежа за питейна вода. Трябва да се използва подходящ разделител на системата съгласно EN 12729 тип BA.

Водата, преминала през разделителя на системата, не е годна за пиене.

Разделител на системата може да се закупи от специализираните магазини.

- Използвайте обикновен градински маркуч за вода и внимавайте дължината да е достатъчна.
- Използвайте уреда на извод за битова вода с дебит мин. 450l/h.

Инсталиране

1. Сгънете дръжките след нагоре, докато тя се ангажира с резистор. Вкарайте манивелата на барабана с маркуча (17) до упор в барабана с маркуча. Манивелата се застопорява. Разгънете дръжката на манивелата навън. Тя се фиксира чрез съпротивление.



Може манивелата на макарата за маркуч (17), за да се плъзне в лесно до спирка, дръпнете дръжката на макарата за маркуч (17) обратно и включете курбел на макарата за маркуч (17) на друго място, преди да отново.

2. Завийте извода за високо налягане от страната на пистолета (14/15) с пистолета за пръскане (6). За целта използвайте приложения вилкообразен ключ.
3. Фиксирайте извода за високо налягане за страната на пистолета (4) в пистолета (1).

4. Вкарайте и завъртете стоманената тръба в дюзата за високо налягане или по избор стоманената тръба в дюзата за плоска струя или във въртящата се четка с пистолета за пръскане.
5. С помощта на бързата връзка за градински маркуч (21) свържете съединителния маркуч с муфата (11) и извода за вода (12) на уреда.
6. Чрез вкарване и завъртане свържете стоманената тръба (9) с пистолета за пръскане (1).
7. Ако е монтирана тръбата за струя (9), свържете по избор турбо фрезата за замърсявания (10) или стандартната Vario дюза (24) чрез завинтване към тръбата за струя (9).
8. Резервоарът за почистващия препарат с дюза (22) се свързва директно с пръскащия пистолет (1) чрез завиване.
При използване на резервоара за почистващ препарат с дюза само трябва да се налее почистващ препарат в резервоара. Той се всмуква автоматично.

 Можете да намалявате ширината на струята чрез завъртане на върха на дюзата наляво. Можете да увеличавате ширината на струята чрез завъртане на върха на дюзата надясно.

 Използвайте дръжката на лъка-тип (20) само във връзка с колелата (13) за подвижния устройството. При повдигане и носене на устройството с помощта на дръжката (16).

Свързване с мрежата

Закупената от вас водоструйка е оборудвана с щепсел. Водоструйката е предназначена за свързване със защитен контакт от 230 V ~ 50 Hz.

 Пускайте уреда, едва след като сте спазили всички предишни точки.

- Уверете се, че водоструйката е изключена от копчето за включване/изключване (8).
- Включете щепсела в контакта.

Експлоатация

 Внимавайте за обратната ударна сила на излизащата водна струя. Осигурете сигурна стойка и дръжте здраво пистолета за пръскане (1). В противен случай можете да нараните себе си или други хора.

 Не използвайте водоструйката при затворен кран за водата. Работата на сухо води до повреждане на уреда.

1. Отворете изцяло крана за водата
 2. Включете водоструйката от копчето за включване/изключване (8). Водоструйката се включва за малко, за да се повиши налягането.
 3. Натиснете лоста за включване на пистолета за пръскане (1). Уредът се включва.
- Задръжте лоста за включване на пистолета за пръскане (1), докато уредът се обезвъздуши.
 - Въртящият Измиващи четки (10) обикновено се използват без херметизация. Функцията за почистване е получена от

въртеливото движение и на потока на вода. Ако няма вода поток, четката за миене не се върти.



Отпускането на лоста за включване води до изключване на уреда. Високото напрежение в системата се запазва.

Ако в уреда все още има въздух, направете следното:

- а) Включете ключа за Вкл/Изкл (8), докато се образува налягане.
- б) Изключете ключа за Вкл/Изкл (8).
- в) Натискайте лоста за включване на пръскащия пистолет (1), докато налягането спадне.

Повторете операции а) до в) няколко пъти, докато в уреда престане да има въздух.



- Можете да блокирате лоста за включване (3) на пистолета за пръскане (1) чрез разгъване на лоста за блокиране (2).
Чрез блокиране на лоста за включване предотвратявате нежелателния старт на уреда.

Прекъсване на експлоатацията

- Отпуснете лоста за включване на пистолета за пръскане (1).
- При по-продължителни прекъсвания на работата изключвайте копчето за включване/изключване (8).

Завършване на експлоатацията

1. След работа с почистващи препарати изплакнете системата с чиста вода чрез пръскане на чиста вода.
2. Отпуснете лоста за включване на пистолета за пръскане (1).
3. Изключете водоструйката от копчето за включване/изключване (8).
4. Затворете крана за водата.
5. Разединете водоструйката от водозахранването.
6. Дръпнете лоста за включване на пистолета за пръскане (1), за да изпуснете налягането от системата. Издърпайте щепсела.

Употреба на почистващи препарати

Уредът е разработен за употреба с неутрален почистващ препарат на основата на биологично разградими анионни тензиди. Употребата на други почистващи препарати или химични субстанции може да навреди на безопасността на уреда и да причини повреди.

Почистване и поддръжка



Преди всички дейности по уреда издърпвайте щепсела. Има опасност от удар от ток или нараняване от движещите части.

Почистване



Не пръскайте уреда с вода и не го почиствайте с течаща вода. Има опасност от удар от ток и уредът може да се повреди.

Поддържайте уреда винаги чист. Не използвайте почистващи препарати и разтворители.

- Поддържайте вентилационните прорези чисти и проходими.
- Почиствайте уреда с мека четка или влажна кърпа.
- Ако стандартната варио дюза (24) е замърсена или запушена, можете да отстраните чуждото тяло с иглата за почистване на дюзи (23). Завъртете върха на дюзата, за да разделите двете метални пластинки в нея. Така ще можете да достигнете отвора за излизане на водата с иглата за почистване на дюзи (23). Изплакнете допълнително стандартната варио дюза с вода, за да отстраните чуждото тяло.



Иглата за почистване на дюзи (23) се намира от страната на държача за захранващия кабел над колелото (13) в изглеждаща се част на корпуса на уреда.

Поддръжка

Водоструйката е без поддръжка.



Давайте работите, които не са описани в настоящото упътване, да се извършват от нашия сервизен център. Използвайте само оригинални части. Има опасност от нараняване.

Съхранение

- Изпразнете изцяло водата от водоструйката.
За целта разединете уреда от водозахранването. Включете водоструйката от копчето за включване/изключване (8) за максимум 1 минута, докато от

пистолета за пръскане (1) или от приставките (10/18/24) престане да излиза вода. Изключете уреда.

- Съхранявайте всички крайници (10/18/24) изправени, със свързващата част надолу.
- Ледът ще разруши водоструйката и принадлежностите, ако те не са напълно изпразнени от водата.
- Съхранявайте водоструйката и принадлежностите на място, защитено от замръзване.

Изхвърляне/опазване на околната среда

Предайте уреда, принадлежностите и опаковката за преработка, безвредна за околната среда.



Не изхвърляйте уреда в битовите отпадъци.

Предайте уреда на пункт за събиране на вторични суровини. Използваните пластмасови и метални части може да се разделят по видове и така да бъдат преработени. Попитайте за това нашия сервизен център.

Гаранция

Уважаеми клиенти,
за този уред получавате 3 години гаранция от датата на покупката.
При дефект на продукта имате законови права спрямо продавача на продукта. Тези законови права не се ограничават от нашата долупосочена гаранция.

Гаранционни условия

Гаранционният срок започва да тече от датата на покупката. Пазете добре оригиналната касова бележка. Този документ е необходим като доказателство за покупката.

Ако в рамките на три години от датата на закупуване на този продукт се появи дефект на материала или производствен дефект, продуктът ще бъде безплатно ремонтиран или заменен – по наш избор. Гаранцията предполага в рамките на тригодишния гаранционен срок да се представят дефектният уред и касовата бележка (касовия бон) и писмено да се обясни в какво се състои дефектът и кога е възникнал.

Ако дефектът е покрит от нашата гаранция, Вие ще получите обратно ремонтирания или нов продукт. С ремонта или смяната на продукта не започва да тече нов гаранционен срок.

Гаранционен срок и законови претенции при дефекти

Гаранционната услуга не удължава гаранционния срок. Това важи също и за сменените и ремонтирани части. За евентуално наличните повреди и дефекти още при покупката трябва да се съобщи веднага след разопаковането. Евентуалните ремонти след изтичане на гаранционния срок са срещу заплащане.

Обхват на гаранцията

Уредът е произведен грижливо според строгите изисквания за качество и добросъвестно изпитан преди доставка.

Гаранцията важи за дефекти в материала или производствени дефекти. Гаранцията не обхваща частите на продукта, които подлежат на нормално износване, поради което могат да бъдат разглеждани като бързоизносващи се части (например филтри или приставки) или повредите на чупливи части (например прекъсвачи, батерии или такива произведени от стъкло).

Гаранцията отпада, ако уредът е повреден, неправилно използван или неподдържан технически. За правилната

употреба на продукта трябва точно да се спазват всички указания в упътването за обслужване. Предназначение и действия, които не се препоръчват от упътването за експлоатация или за които то предупреждава, трябва задължително да се избягват.

Продуктът е предназначен само за частна, а не за стопанска употреба. При злоупотреба и неправилно третиране, употреба на сила и при интервенции, които не са извършени от клона на нашия оторизиран сервиз, гаранцията изгаря.

Процедура при гаранционен случай
За да се гарантира бърза обработка на Вашия случай, следвайте следните указания:

- За всички запитвания подгответе касовата бележка и идентификационен номер (IAN 280206) като доказателство за покупката.
- Вземете артикулния номер от фабричната табелка.
- При възникване на функционални или други дефекти първо се свържете по телефона или чрез имейл с долупосочения сервизен отдел. След това ще получите допълнителна информация за уреждането на Вашата reclamaция.
- След съгласуване с нашия сервиз можете да изпратите дефектния продукт на посочения Ви адрес на сервиза безплатно за Вас, като приложите касовата бележка (касовия бон) и посочите в какво се състои дефектът и кога е възникнал. За да се избегнат проблеми с приемането и допълнителни разходи, задължително използвайте само адреса, който Ви е посочен. Осигурете изпращането да не е с неплатени транспортни разходи, с наложен платеж, като експресен товар или като друг специален товар. Изпратете уреда заедно с всички принад-

лежности, доставени при покупката, и осигурете достатъчно сигурна транспортна опаковка.

Ремонтен сервис

Ремонти извън гаранцията можете да възложите на клона на нашия сервис срещу заплащане. Той с удоволствие ще Ви направи предварителна калкулация.

Можем да обработваме само уреди, които са достатъчно опаковани и изпратени с платени транспортни разходи. **Внимание:** Изпратете Вашия уред на клона на нашия сервис почистен и с указание за дефекта.

Уредите, изпратени с неплатени транспортни разходи – с наложен платеж, като експресен или друг специален товар – не се приемат.

Ние ще извършим безплатно изхвърлянето на изпратените от Вас дефектни уреди.

Service-Center

Сервизно обслужване
България
 Тел.: 00800 111 4920
 Е-мейл: grizzly@lidl.bg
IAN 280206

Вносител

Моля, обърнете внимание, че следващият адрес не е адрес на сервиса. Първо се свържете с горепосочения сервизен център.

Grizzly Tools GmbH & Co. KG
 Stockstädter Straße 20
 63762 Großostheim
 Германия
www.grizzly-service.eu

Резервни части / Принадлежности

Резервни части и принадлежности можете да получите на адрес www.grizzly-service.eu

Ако нямата Интернет, моля обърнете се по телефона към Сервизния център (вижте „Service-Center“ страница 51). Пригответе посочените по-долу номера за поръчка.

A	Поз.	Наименование	арт. №
	1	пистолет за пръскане	91103757
	19	Маркуч за високо налягане, навит на барабан за маркуч	91103755
	21	Бърза връзка за адаптер за градински маркуч	91097401
	9	стоманена тръба	91103758
	10	стоманена тръба с дюза за високо налягане	91103753
	24	стоманена тръба с дюза за плоска струя	91103754
	18	въртяща се четка	91103750
	11	Муфа на извода за вода с вложка с цедка	91103746
	26	почистващ препарат	30990010

Търсене на неизправности

Проблем	Възможна причина	Отстраняване на неизправността
Силни колебания в налягането	стандартната варио дюза (24) е замърсена	Изплакнете стандартната варио дюза (24) с вода. Ако е необходимо, почистете отвора на дюзата с игла (виж глава Почистване).
	стандартната варио дюза (24) а или запушена	Свалете дюзите (24) и се уверете, че водата излиза безпрепятствено от пръскащия пистолет (1). Следователно уредът работи безупречно. Почистващата турбо фреза (10) и въртящата се миеща четка (18) обикновено не се запушват.
Уредът не работи	Копчето за включване/ изключване е изключено (8)	Проверете копчето за включване/ изключване (8)
	Повреден захранващ кабел	Проверете захранващия кабел за повреди. При нужда дайте захранващият кабел за смяна от специалист.
	Неправилно захранване с напрежение	Проверете електрическия уред за съответствие с данните върху фабричната табелка
В уреда няма налягане	Във водоструйката има въздух	Включете уреда без маркуч за високо налягане, докато на извода за високо налягане започне да излиза вода без мехурчета
	Спад на налягането в тръбопровода	Проверете водозахранването
Неуплътнености във водната система	Връзките не са монтирани правилно	Изключете уреда и го разединете от мрежата. Свържете уреда отново с водопровода (вж. „Пуск-инсталация“)
	Изводът за водата (12) не е уплътнен	Изключете уреда и го разединете от мрежата. Сменете извода за водата (11), вкл. уплътняващия пръстен (вж. „Резервни части“)

Περιεχόμενα

Εισαγωγή	54
Περιοχές εφαρμογών	54
Λειτουργικά εξαρτήματα	55
Παραδοτέα υλικά	55
Περιγραφή λειτουργίας	55
Σύνοψη	55
Τεχνικά στοιχεία	56
Υποδείξεις ασφαλείας	56
Επεξήγηση συμβόλων και οδηγιών ασφαλείας	57
Σύμβολα στις οδηγίες	57
Γενικές υποδείξεις ασφαλείας	57
Η εγκατάσταση	59
Συναρμολόγηση	60
Σύνδεση με το δίκτυο	60
Διακοπή	61
Διακοπή λειτουργίας	62
Τερματισμός λειτουργίας	62
Χρήση καθαριστικών	62
Καθαρισμός / Συντήρηση	62
Καθαρισμός	62
Συντήρηση	63
Φύλαξη	63
Απόσυρση/Προστασία περιβάλλοντος	63
Δυσλειτουργίες - Αιτίες – Λύση	64
Παραγγελία ανταλλακτικών	65
Εγγύηση	65
Σέρβις επισκευής	66
Service-Center	67
Εισαγωγέας	67
Μετάφραση της πρωτότυπης Δήλωσης συμμόρφωσης CE	88

Εισαγωγή

Συγχαρητήρια για την αγορά της νέας συσκευής σας. Προτιμήσατε να αγοράσετε ένα προϊόν ανώτερης ποιότητας.

Η ποιότητα αυτής της συσκευής ελέγχθηκε κατά τη διάρκεια της παραγωγής, αλλά και σε τελικό έλεγχο. Με τον τρόπο αυτό εξασφαλίστηκε η λειτουργικότητα της συσκευής σας. Δεν αποκλείεται σε μεμονωμένες περιπτώσεις να βρίσκονται στη συσκευή ή στους σωλήνες κατάλοιπα νερού ή λιπαντικών. Το γεγονός αυτό δεν αποτελεί ελάττωμα ή βλάβη της συσκευής και δεν είναι καθόλου ανησυχητικό.



Οι οδηγίες χρήσης αποτελούν αναπόσπαστο τμήμα αυτού του προϊόντος. Περιέχουν σημαντικές υποδείξεις για την ασφάλεια, τη χρήση και διάθεση της συσκευής. Πριν τη χρήση του προϊόντος να εξοικειωθείτε με όλες τις οδηγίες χειρισμού και τις υποδείξεις ασφαλείας. Να χρησιμοποιείτε το προϊόν μόνο όπως περιγράφεται και μόνο για τον αναφερόμενο σκοπό. Να φυλάξετε καλά τις οδηγίες και να τις παραδώσετε σε τρίτους μαζί με το προϊόν.

Περιοχές εφαρμογών

Να χρησιμοποιείτε αυτή τη συσκευή καθαρισμού υψηλής πίεσης αποκλειστικά και μόνο για χρήση στον ιδιωτικό τομέα:

- για καθαρισμό μηχανών, οχημάτων, κτιρίων, εργαλείων, προσόψεων, ταρατσών, συσκευών κήπου κλπ. με ακτίνα νερού υψηλής πίεσης.
- με γνήσια εξαρτήματα και ανταλλακτικά.
- ακολουθώντας τις οδηγίες του κατασκευαστή του προϊόντος που θα καθαριστεί.
- Αυτή η συσκευή δεν είναι κατάλληλη για επαγγελματική χρήση. Σε περίπτωση επαγγελματικής χρήσης πταύει να ισχύει η εγγύηση.

- Η περιστρεφόμενη βούρτσα δεν είναι κατάλληλη για ευαίσθητες και βερνικωμένες επιφάνειες (π.χ. βερνίκια αυτοκινήτων).

Λειτουργικά εξαρτήματα

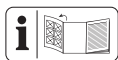

Την απεικόνιση των σημαντικότερων εξαρτημάτων λειτουργίας θα βρείτε στη σελίδα-φάκελλο.

Παραδοτέα υλικά

Ξεπακετάρετε τη συσκευή και ελέγξτε το περιεχόμενο της συσκευασίας:

- Συσκευή καθαρισμού υψηλής πίεσης με καλώδιο για σύνδεση με το δίκτυο
- Σωλήνας υψηλής πίεσης σε καρούλι σωλήνα
- Άγκιστρο καλωδίου
- Στήριγμα για πιστόλι ψεκασμού
- Ταχυσύνδεσμος για αντάπτερ σωλήνα κήπου
- Πιστόλι ψεκασμού
- Ατσάλινος σωλήνας με μπεκ ψηλής πίεσης (φρέζα λυμάτων-turbo)
- Ατσάλινος σωλήνας με μπεκ επίπεδης ακτίνας (στάνταρ ακροφύσιο-Vario)
- Περιστρεφόμενη βούρτσα πλύσης
- Βελόνη καθαρισμού μπεκ
- Δοχείο καθαριστικού μέσου με μπεκ
- 0,5 l καθαριστικό
- Οδηγιών χρήσης

Διαθέστε τα υλικά συσκευασίας σύμφωνα με τους κανονισμούς.

Περιγραφή λειτουργίας

Το πλυτικό υψηλής πίεσης καθαρίζει με ακτίνα νερού, κατ'επιλογή με υψηλή ή χαμηλή πίεση.

Εάν χρειαστεί, προσθέτετε καθαριστικά.

Για τη λειτουργία των τμημάτων χειρισμού διαβάστε τις ακόλουθες περιγραφές. Προσέξτε τις υποδείξεις ασφαλείας.

Σύνοψη

- A**
- 1 Πιστόλι ψεκασμού
 - 2 Μοχλός ασφάλισης
 - 3 Μοχλός ενεργοποίησης
 - 4 Σύνδεση υψηλής πίεσης πλευρά πιστολιού
 - 5 Κουμπί απασφάλισης
 - 6 Στήριγμα για πιστόλι ψεκασμού
 - 7 Στήριγμα για αξεσουάρ
 - 8 Διακόπτης ενεργοποίησης/ απενεργοποίησης
 - 9 Σωλήνας υδροριπής
 - 10 Ατσάλινος σωλήνας με μπεκ ψηλής πίεσης (φρέζα λυμάτων-turbo)
 - 11 Ρακόρ διάταξης παροχής νερού με ένθεμα σήτας
 - 12 Σύνδεση νερού
 - 13 Τροχοί
 - 14 Περιστρεφόμενο στήριγμα για αγωγό σύνδεσης δικτύου
 - 15 Σταθερό στήριγμα για αγωγό σύνδεσης δικτύου
 - 16 Χειρολαβή
 - 17 Μανιβέλα για καρούλι σωλήνα
 - 18 Περιστρεφόμενη βούρτσα πλύσης
 - 19 Σωλήνας υψηλής πίεσης σε καρούλι σωλήνα
 - 20 Ο δείκτης χειρισμού τύπου τόξο
 - 21 Ταχυσύνδεσμος για αντάπτερ σωλήνα κήπου
 - 22 Δοχείο καθαριστικού μέσου με μπεκ
 - 23 Βελόνη καθαρισμού μπεκ
 - 24 Ατσάλινος σωλήνας με μπεκ επίπεδης ακτίνας (στάνταρ ακροφύσιο-Vario)
 - 25 Στήριγμα για ακροφύσια
 - 26 Καθαριστικό

- B**
- 1 Πιστόλι ψεκασμού
 - 2 Μοχλός ασφάλισης
 - 3 Μοχλός ενεργοποίησης

Τεχνικά στοιχεία

συσσκευή καθαρισμού υψηλής

πίεσης **PHD 150 E4**

Θλεκτρική σύνδεση 230 V~, 50 Hz

Ισχύς λήψης 2100 W

Ονομασία 5 m

Βάρος 10,83 kg

Κλάση προστασίας  II

Είδος προστασίας IPX5

Προδιαγεγραμμένη πίεση/πίεση

λειτουργίας (p) 11 MPa

Μέγ. επιτρεπτή πίεση (p max) 15 MPa

Μέγ. πίεση εισαγωγής (p in max) 0,8 MPa

Μέγ. Θερμοκρασία παροχής

(T in max) 40°C

Ποσότητα μεταφοράς, νερό (Q) 5,5 l/min

Μέγ. ποσότητα μεταφοράς, νερό

(Q max) 7,5 l/min

Στάθμη πίεσης ήχου

(L_{PA}) 80 dB(A); $K_{PA} = 3$ dB

Επιτρεπόμενη στάθμη θορύβου (L_{WA})

εγγυημένη 98 dB (A)

μετρημένη 91,7 dB(A); $K_{WA} = 3$ dB

Δόνηση (a_h) 2,34 m/s²; $K=0,15$ m/s²

Οι τιμές για το θόρυβο και τις δονήσεις υπολογίστηκαν σύμφωνα με το EN 60335-2-79:2009.

Αυτή η συσκευή προορίζεται για λειτουργία σε δίκτυο τροφοδοσίας ρεύματος με αντίσταση συστήματος Z_{max} στο σημείο μετάβασης (σύνδεση οικιακού δικτύου) μέγιστου 0,277 Ohm.

Ο χρήστης πρέπει να εξασφαλίζει το ότι η συσκευή λειτουργεί μόνο σε δίκτυο που πληροί τις απαιτήσεις.

Εάν χρειαστεί, ενημερωθείτε για την αντίσταση του συστήματος στην τοπική σας εταιρεία παροχής ρεύματος.

Υπάρχει δυνατότητα τεχνικών και οπτικών αλλα-γών χωρίς προηγούμενη ειδοποίηση στα πλαίσια της εξέλιξης. Ως εκ τούτου, όλα τα μέτρα, οι υποδείξεις καθώς και τα στοιχεία των παρόντων οδηγιών χρήσης δεν παρέχουν εγγύηση. Οι νομικές αξιώσεις, οι οποίες εγείρονται με αφορμή της οδηγίας χρήσης, δεν μπορούν να επικαλ-εστούν για το λόγο αυτό.

Η αφερόμενη τιμή μετάδοσης δόνησης μετρήθηκε βάσει τυποποιημένης μεθόδου δοκιμής και μπορεί να χρησιμοποιηθεί για τη σύγκριση μίας ηλεκτρικής συσκευής με μία άλλη.

Η αναφερόμενη τιμή μετάδοσης δόνησης μπορεί επίσης να χρησιμοποιηθεί και για αρχική εκτίμηση της έκθεσης.



Προειδοποίηση:

Η τιμή μετάδοσης της δόνησης μπορεί να διαφέρει κατά την πραγματική χρήση της ηλεκτρικής συσκευής από την αναφερόμενη τιμή, ανάλογα με τον τρόπο χρήσης της.

Πρέπει να ορισθούν μέτρα ασφαλείας για την προστασία του χειριστή βασιζόμενα σε εκτίμηση της έκθεσης κατά τη διάρκεια των πραγματικών συνθηκών χρήσης (εδώ να ληφθούν υπόψη τα ποσοστά του κύκλου λειτουργίας, για παράδειγμα οι χρόνοι κατά τους οποίους είναι απενεργοποιημένη η συσκευή και οι χρόνοι κατά τους οποίους είναι μεν ενεργοποιημένη η συσκευή αλλά λειτουργεί χωρίς φορτίο).

Υποδείξεις ασφαλείας

Στο κεφάλαιο αυτό θα βρείτε όλες τις βασικές προδιαγραφές ασφαλείας που ισχύουν κατά την εργασία σας με τη συσκευή καθαρισμού υψηλής πίεσης.

Επεξήγηση συμβόλων και οδηγιών ασφαλείας



Προσοχή!



Εξοικειωθείτε καλά πριν από την εργασία με όλα τα στοιχεία χειρισμού, ιδιαίτερα με τις λειτουργίες και τις επενέργειες. Ρωτήστε ενδεχ. κάποιον ειδικό Διαβάστε προσεκτικά τις οδηγίες χρήσης, που σχετίζονται με τη συσκευή!



Προσοχή! Σε περιπτώσεις που το καλώδιο έπαθε ζημία ή έχει κοπεί να βγάξετε αμέσως το ρευματολήπτη από τη πρίζα. Όταν συνδέετε τη συσκευή με την παροχή νερού και όταν προσπαθείτε να επισκευάσετε διαρροές να βγάξετε το βύσμα από την πρίζα.



Συσκευή ακατάλληλη για σύνδεση σε σύστημα τροφοδότησης πόσιμου νερού.



Κατηγορία προστασίας II



Οι συσκευές δεν επιτρέπεται να καταλήγουν στα οικιακά απορρίμματα.



Οι συσκευές καθαρισμού υψηλής πίεσης μπορούν να είναι επικίνδυνες εάν δεν χρησιμοποιηθούν σωστά.

Ποτέ να μη τείνετε την ακτίνα προς ανθρώπους, ζώα, ενεργό ηλεκτρικό εξοπλισμό ή προς την ίδια τη συσκευή.



Η συσκευή να λειτουργεί μόνο όρθια και ποτέ σε πλάγια θέση.



Στοιχεία στάθμης ηχητικής ισχύος
Μπα σε dB

Σύμβολα στις οδηγίες



Σύμβολα κινδύνου με στοιχεία για την πρόληψη προσωπικών και υλικών ζημιών.



Σύμβολο υποχρέωσης (στη θέση του συμβόλου έκτακτης ανάγκης επεξηγείται η αντίστοιχη υποχρέωση) με στοιχεία για την πρόληψη ζημιών.



Σύμβολο υποδείξης με πληροφορίες για τον καλύτερο χειρισμό της συσκευής.

Γενικές υποδείξεις ασφαλείας

- Αυτή η συσκευή μπορεί να χρησιμοποιηθεί από παιδιά άνω των 8 ετών καθώς και από άτομα με περιορισμένες σωματικές, αισθητικές ή πνευματικές ικανότητες ή με έλλειψη πείρας και γνώσεων, εφόσον επιτηρούνται από άτομο αρμόδιο για την ασφάλεια ή εάν έλαβαν οδηγίες για την ασφαλή χρήση της συσκευής. Τα παιδιά δεν επιτρέπεται να παίζουν με τη συσκευή. Καθαρισμός και συντήρηση εκ μέρους του χρήστη δεν επιτρέπεται να εκτελούνται από μη επιτηρούμενα παιδιά.
- Επιτηρείτε τα παιδιά, για να είστε σίγουροι πως δεν παίζουν με τη συσκευή.
- Δεν επιτρέπεται να χρησιμοποιούν τη συσκευή πρόσωπα που δεν είναι εξοικειωμένα με τις οδηγίες χειρισμού.
- Καθαρισμού υψηλής πίεσης δεν πρέπει να χρησιμοποιείται από άτομα μη εκπαιδευμένο.

Εργασία με τη συσκευή



Προσοχή! Έτσι θα αποφύγετε ατυχήματα και τραυματισμούς:



Οι συσκευές καθαρισμού υψηλής πίεσης μπορούν να είναι επικίνδυνες εάν δεν χρησιμοποιηθούν σωστά.

Ποτέ να μη τείνετε την ακτίνα προς ανθρώπους, ζώα, ενεργό ηλεκτρικό εξοπλισμό ή προς την ίδια τη συσκευή.

- Να χρησιμοποιείτε τη συσκευή μόνο όρθια σε επίπεδη και ανθεκτική επιφάνεια.
- Μη τείνετε την ακτίνα προς τον εαυτό σας ή προς άλλα άτομα για να καθαρίσετε ρούχα ή παπούτσια.
- Για προστασία από πιτσιλιές νερού ή ακαθαρσιών να χρησιμοποιείτε κατάλληλα προστατευτικά ρούχα και προστατευτικά γυαλιά.
- Μη χρησιμοποιείτε τη συσκευή, όταν βρίσκονται κοντά σας άλλα άτομα, εκτός εάν φορούν προστατευτικό ρουχισμό.
- Λάβετε τα αναγκαία μέτρα ώστε τα παιδιά να παραμένουν μακριά από τη συσκευή, όταν αυτή βρίσκεται σε λειτουργία.
- Αποσύρετε το υλικό συσκευασίας σύμφωνα με τους κανονισμούς.
- Εάν έρθετε σε επαφή με καθαριστικά, ξεπλύνετε αμέσως με άφθονο νερό.
- Μη ψεκάζετε εύφλεκτα υγρά. Υφίσταται κίνδυνος έκρηξης
- Μη χρησιμοποιείτε τη συσκευή κοντά σε εύφλεκτα υγρά ή αέρια. Σε περίπτωση μη συμμόρφωσης με την υπόδειξη αυτή, υφίσταται κίνδυνος πυρκαγιάς ή έκρηξης.
- Φυλάσσετε τη συσκευή σε ένα ξηρό μέρος και εκτός της εμβέλειας των παιδιών.



Προσοχή! Έτσι θα αποφύγετε ζημιές της συσκευής και ενδεχόμενες συνακόλουθες ζημιές προσώπων:

- Μην εργάζεστε με συσκευές που έχουν υποστεί ζημιές, που δεν είναι πλήρεις ή που τροποποιήθηκαν χωρίς την έγκριση του κατασκευαστή. Πριν από τη θέση σε λειτουργία, δώστε εντολή σε κάποιον ειδικό να ελέγξει, αν είναι διαθέσιμα όλα τα απαιτούμενα ηλεκτρικά μέτρα προστασίας.
- Μη χρησιμοποιείτε τη συσκευή σε περίπτωση που είναι ελαττωματικός ή δεν είναι στεγανός ο αγωγός σύνδεσης με το δίκτυο, η παροχή νερού ή άλλα σημαντικά εξαρτήματα όπως ο σωλήνας υψηλής πίεσης ή το πιστόλι ψεκασμού.
- Να προστατεύετε τη συσκευή από παγετό και στεγνή λειτουργία.
- Οι σωλήνες υψηλής πίεσης, οι βάνες και οι σύνδεσμοι είναι εξαιρετικά σημαντικοί για την ασφάλεια της συσκευής. Να χρησιμοποιούνται μόνο οι σωλήνες υψηλής πίεσης, βάνες και σύνδεσμοι που συνιστώνται από τον κατασκευαστή.
- Χρησιμοποιείτε μόνο αυθεντικά εξαρτήματα και μη διεξάγετε τροποποιήσεις στη συσκευή.
- Η συσκευή να ανοίγεται μόνο από ηλεκτρολόγο ειδικά εγκεκριμένο. Σε περίπτωση ανάγκης επισκευής, αποταθείτε στο Κέντρο Σέρβις μας.

Ηλεκτρική ασφάλεια:



Προσοχή! Έτσι θα αποφύγετε ατυχήματα και τραυματισμούς οφειλόμενα σε ηλεκτροπληξία:

- Σε περίπτωση χρήσης μπαλαντέζας πρέπει το βύσμα και η σύνδεση να είναι υδατοστεγανή.



Ακατάλληλες μπαλαντέζες αποτελούν ενδεχομένως κίνδυνο. Υφίσταται κίνδυνος τραυματισμών από ηλεκτροπληξία.

- Να προστατεύετε τις ηλεκτρικές συνδέσεις από υγρασία.
- Σε περίπτωση που υπάρχει κίνδυνος πλημμύρας, φέρτε τις συνδέσεις σε περιοχές ασφαλείς από υπερχειλίσεις.
- Φροντίστε ώστε η τάση του ρεύματος να συμφωνεί με τα στοιχεία τις πινακίδας τύπου.
- Η σύνδεση με το δίκτυο να γίνει μόνο από έμπειρο ηλεκτρολόγο και να πληροί τις απαιτήσεις του IEC 60364-1.
- Να συνδέετε τη συσκευή μόνο σε πρίζα με διακόπτη διαρροής με ευαισθησία όχι πάνω από 30 mA, ασφάλεια τουλάχιστον 13 αμπέρ.
- Αν το καλώδιο ρεύματος της συσκευής αυτής φθαρεί, πρέπει να αντικατασταθεί από έναν άλλο, ειδικό καλώδιο ρεύματος, μέσω του κατασκευαστή, της υπηρεσίας εξυπηρέτησης πελατών αυτού ή ενός όμοια καταρτισμένου προσώπου, έτσι ώστε να αποφευχθούν ενδεχόμενοι κίνδυνοι.
- Μη χρησιμοποιείτε το καλώδιο για να τραβήξετε το φισ από την πρίζα. Προστατεύετε το καλώδιο από τη ζέστη, έλαια και αιχμηρές γωνίες.
- Μη μεταφέρετε και μη στερεώνετε τη συσκευή από το καλώδιο. Χρησιμοποιείτε μόνο καλώδια προέκτασης που διαθέτουν προστασία πισίλισματος και προορίζονται για εξωτερική χρήση. Ξετυλίγετε πάντα την μπομπίνα του καλωδίου εντελώς πριν τη χρήση. Ελέγχετε το καλώδια για ενδεχόμενες ζημιές.
- Πριν από κάθε εργασία στη συσκευή, κατά τα διαλείμματα και όταν δε χρησιμοποιείτε τη συσκευή, βγάξτε πάντα το φισ από την πρίζα.
- Τα καλώδια σύνδεσης με το δίκτυο δεν επιτρέπεται να έχουν μικρότερη διατομή από 2 x 2,5 mm².
- Για προστασία από ηλεκτροπληξία να φοράτε γερά παπούτσια.
- Για προστασία από ηλεκτροπληξία να χρησιμοποιείτε τη συσκευή μόνο σε όρθια στάση.

Η εγκατάσταση



Σύμφωνα με τις ισχύουσες διατάξεις δεν επιτρέπεται να χρησιμοποιηθεί η συσκευή καθαρισμού υψηλής πίεσης ποτέ χωρίς διαχωριστικό συστήματος στο δίκτυο πόσιμου νερού. Να χρησιμοποιείται κατάλληλο διαχωριστικό συστήματος σύμφωνα με EN 12729 τύπου BA.

Το νερό που περνάει από έναν διαχωριστή συστήματος δεν θεωρείται πλέον ως πόσιμο νερό.

Θα βρείτε διαχωριστικό συστήματος στα ειδικά καταστήματα.

- Για την παροχή του νερού χρησιμοποιήστε ένα κοινό λάστιχο νερού και προσέξτε να έχει αρκετό μήκος.
- Χρησιμοποιείτε τη συσκευή σε μια σύνδεση νερού οικιακής χρήσης με ισχύ παροχής τουλάχιστον 450 λ./ώρα.
- Μπορείτε να χρησιμοποιείτε τη συσκευή και ανεξάρτητα από την παροχή νερού (για παράδειγμα βαρέλι βρόχινου νερού) μέσω της ενσωματωμένης λειτουργίας αναρρόφησης νερού. Αυτή η λειτουργία πρέπει να χρησιμοποιείται αποκλειστικά με έναν εύκαμπτο σωλήνα αναρρόφησης με φίλτρο.



Η ίδια η συσκευή δεν επιτρέπεται να βυθίζεται στην ανοιχτή πηγή νερού. Υπάρχει κίνδυνος ατομικών ζημιών μέσω ηλεκτροπληξίας.



Μην αναρροφάτε νερό από φυσικές συσσωρεύσεις. Υπάρχει κίνδυνος ρύπων μέσω καθαριστικών μέσων από επιστροφή απόπλυσης.

Συναρμολόγηση

1. Διπλώστε τη λαβή μετά προς τα πάνω μέχρι να ασφαλίσει με έναν αντιστάτη. Εισάγετε το στρόφαλο του τυλιχτήρα σωλήνων (17) στον αναστολέα στον τυλιχτήρα σωλήνων. Ο στρόφαλος κουμπώνει. Γυρίστε τη λαβή του στρόφαλου προς τα έξω. Στερεώνεται μέσω μιας αντίστασης.

i Μπορεί η μανιβέλα της ανέμης (17) να ολισθαίνει με ευκολία στη στάση του, τραβήξτε τη λαβή της ανέμης (17) προς τα πίσω έξω και γυρίστε τον βραχίονα της μανιβέλας της ανέμης (17) σε άλλη θέση, πριν να ξανά.

2. Σπρώξτε το άγκιστριο για το καλώδιο (14/15) και το στήριγμα για το πιστόλι ψεκασμού (6) στους οδηγούς στο κέλυφος της συσκευής.
3. Συνδέστε με εισαγωγή και περιστροφή τον σωλήνα ψεκασμού (1) με το πιστόλι ψεκασμού (20).
4. Συνδέστε τον σωλήνα πρώτα στην παροχή νερού και αφήστε να εξέλθει το νερό χωρίς φουσαλλίδες από την άλλη άκρη του σωλήνα, έτσι ώστε να γίνει αερισμός του σωλήνα. Κλείστε τη βρύση.
5. Συνδέστε τον εύκαμπτο σωλήνα τροφοδοσίας με τη βοήθεια του ταχυσύνδεσμου προσαρμογέα εύκαμπτου σωλήνα κήπου (21) στο ρακόρ της διάταξης παροχής νερού (11), καθώς και στη διάταξη παροχής νερού (12) της συσκευής. Να χρησιμοποιείτε πάντα μία σήτα και να την καθαρίζετε όταν χρειαστεί.
6. Συνδέστε με εισαγωγή και περιστροφή τον σωλήνα ψεκασμού (9) με το πιστόλι ψεκασμού (1).

7. Μόλις τοποθετηθεί ο σωλήνας εκτόξευσης (9), συνδέστε κατ' επιλογή τη φρέζα λυμάτων τούρμπο (10) ή το στάνταρ ακροφύσιο Vario (24) βιδώνοντας με τον σωλήνα εκτόξευσης (9).
8. Το δοχείο με μπεκ (22) που περιέχει το καθαριστικό μέσο συνδέεται απευθείας με το ψεκαστικό πιστόλι (1) με βίδωμα επάνω του. Εάν χρησιμοποιείτε το δοχείο καθαριστικού μέσου με μπεκ πρέπει μόνο να γεμίσετε καθαριστικό στο δοχείο. Ακολουθεί αυτόματη αναρρόφηση.

i Με περιστροφή του άκρου του μπεκ προς τα αριστερά μπορείτε να μεγαλώσετε το πλάτος της ακτίνας. Με περιστροφή του άκρου του μπεκ προς τα δεξιά μπορείτε να μειώσετε το πλάτος της ακτίνας.

i Οι ρόλοι της μονάδας, χρησιμοποιήστε τη λαβή (20) μόνο σε συνδυασμό με τους τροχούς (13). Να σηκώνετε και να μεταφέρετε τη μονάδα χρησιμοποιώντας τη λαβή μεταφοράς (16).

Σύνδεση με το δίκτυο

Η συσκευή καθαρισμού υψηλής πίεσης που αγοράσατε διαθέτει ήδη ένα βύσμα δικτύου. Η συσκευή προορίζεται για σύνδεση σε πρίζα σούκο με διακόπτη ασφαλείας (FI) 230V ~ 50 Hz.

i Να θέτετε τη συσκευή σε λειτουργία μόνο αφού προσέξετε τις προαναφερθείσες υποδείξεις.

1. Σιγουρευθείτε πως η συσκευή καθαρισμού υψηλής πίεσης έχει απενεργοποιηθεί με το διακόπτη ενεργοποίησης / απενεργοποίησης (8).
2. Βάλτε το φως στην πρίζα.

Διακοπή



Λάβετε υπόψη σας τη δύναμη ανάκρουσης της εξερχόμενης ακτίνας νερού. Φροντίστε να στέκεστε σε σταθερό σημείο και κρατάτε γερά το πιστόλι ψεκασμού. Διαφορετικά δεν αποκλείεται να τραυματίσετε τον εαυτό σας ή και άλλα άτομα.



Μη λειτουργείτε τη συσκευή καθαρισμού υψηλής πίεσης με κλειστή τη βρύση του νερού. Μία στεγνή λειτουργία θα προκαλέσει ζημιά της συσκευής.

1. Ανοίξτε τελείως τη βρύση νερού
2. Ενεργοποιήστε τη συσκευή καθαρισμού υψηλής πίεσης με τον διακόπτη ενεργοποίησης / απενεργοποίησης (8). Να ενεργοποιείτε τον καθαριστήρα υψηλής πίεσης μόνο αφού συνδέσετε όλους τους αγωγούς του νερού και εφθσον είναι όλοι στεγανοί.

Ο κινητήρας παίρνει μπροστά όταν δημιουργηθεί η απαιτούμενη πίεση. Αφού δημιουργηθεί η πίεση σβήνει ο κινητήρας.

3. Πιέστε το μοχλό ενεργοποίησης του πιστολιού (1). Το μπεκ λειτουργεί με πίεση και ο κινητήρας παίρνει πάλι μπροστά. Εάν αφήσετε ελεύθερο τον μοχλό ενεργοποίησης, σβήνει η συσκευή. Η υψηλή πίεση παραμένει στο σύστημα.

- Ο ασάλινος σωλήνας με το μπεκ ψηλής πίεσης (10) είναι χάρη στην περιστρεφόμενη ακτίνα νερού ιδιαίτερα κατάλληλος για εργασία με χαμηλή κατανάλωση νερού.
- Ο ασάλινος σωλήνας με το μπεκ επίεπδης ακτίνας (19) είναι χάρη στην επίπδης ακτίνα ιδιαίτερα κατάλληλος για καθαρισμό επιφανειών.

Με περιστροφή του άκρου του μπεκ προς τα αριστερά μπορείτε να μειώσετε το πλάτος της ακτίνας. Με περιστρο-

φή του άκρου του μπεκ προς τα δεξιά μπορείτε να μεγαλώσετε το πλάτος της ακτίνας.

- Η περιστρεφόμενη βούρτσα πλυσίματος (10) χρησιμοποιείται γενικά χωρίς συμπίεση. Η λειτουργία καθαρισμού προέρχεται από το περιστροφική κίνηση και τη ροή του νερού. Αν δεν υπάρχει ροή νερού, η βούρτσα πλύσης δεν περιστρέφεται.



Σε περίπτωση διαρροής στο σύστημα νερού, απενεργοποιήστε αμέσως τη συσκευή με τον διακόπτη ενεργοποίησης/απενεργοποίησης (8) και διακόψτε την παροχή ρεύματος. Κίνδυνος ηλεκτροπληξίας. Αρχίστε και πάλι με τις συνδέσεις του νερού από το εδάφιο 4 και πέρα (βλ. «Η εγκατάσταση / Συναρμολόγηση»).

Εάν υπάρχει ακόμη αέρας στη συσκευή, ακολουθήστε τα εξής βήματα:

Εξαερισμός του σωλήνα σύνδεσης:

1. Αφαιρέστε τον ταχυσύνδεσμο προσαρμογέα εύκαμπτου σωλήνα κήπου (21) από το ρακόρ της διάταξης παροχής νερού (11) και ανοίξτε τη βρύση μέχρι να εξέρχεται νερό χωρίς φυσαλίδες.
2. Κλείστε τη βρύση.
3. Συνδέστε τον σωλήνα με τη βοήθεια του ταχυσύνδεσμου για τον αντάπτορα σωλήνα κήπου (21) με τη σύνδεση παροχής νερού (11) στη συσκευή.
4. Ανοίξτε τελείως την παροχή νερού

Εξαερισμός της συσκευής:

5. Ανάψτε τον διακόπτη ON/OFF (8) μέχρι να μην υπάρχει πίεση.
6. Σβήστε τον διακόπτη ON/OFF (8).
7. Πιέστε το μοχλό ενεργοποίησης του ψεκαστικού πιστολιού (1) μέχρι να απαλειφθεί η πίεση.
8. Να επαναλάβετε τη διαδικασία 5. έως 7. μέχρι να μην υπάρχει πλέον αέρας στη συσκευή.

B

- Μπορείτε να ασφαλίσετε το μοχλό ενεργοποίησης (3) του πιστολιού ψεκασμού (1) ανοίγοντας το μοχλό ασφάλισης (2).
Με κλειδωμα του μοχλού ενεργοποίησης αποφεύγετε μία αθέλητη έναρξη λειτουργίας της συσκευής.

Διακοπή λειτουργίας

- Αφήστε ελεύθερο τον μοχλό του πιστολιού (1).
- Σε περίπτωση μεγαλύτερων διαλειμμάτων εργασίας να απανεργοποιείτε τον διακόπτη ενεργοποίησης/απενεργοποίησης (8).



Εάν πέσει η συσκευή, απενεργοποιήστε αμέσως τη συσκευή με τον διακόπτη ενεργοποίησης/απενεργοποίησης (8) και διακόψτε την παροχή ρεύματος. Κίνδυνος ηλεκτροπληξίας. Τώρα επαναστήστε τη συσκευή σε όρθια θέση. Για δική σας ασφάλεια περιμένετε περ. πέντε λεπτά μέχρι να συνδέσετε τη συσκευή με το ρεύμα.



Τερματισμός λειτουργίας

1. Μετά από εργασία με καθαριστικά, να ξεπλύνετε το σύστημα με καθαρό νερό.
2. Αφήστε ελεύθερο το μοχλό στο πιστόλι ψεκασμού (1).
3. Απενεργοποιήστε τη συσκευή ψεκασμού υψηλής πίεσης με τον διακόπτη ενεργοποίησης / απενεργοποίησης (8). Βγάλτε το βύσμα από την πρίζα.
4. Κλείστε τη βρύση του νερού.
5. Διακόψτε την παροχή νερού προς τη συσκευή καθαρισμού υψηλής πίεσης.
6. Τραβήξτε το μοχλό του πιστολιού ψεκασμού (1), για να εκκενωθεί η πίεση στο σύστημα.

Καθαρισμός / Συντήρηση



Πριν από οποιαδήποτε εργασία συντήρησης βγάξτε το κορδόνι γραμμής. Υφίσταται κίνδυνος ηλεκτροπληξίας ή τραυματισμού από κινούμενα τμήματα.

Καθαρισμός



Μη πλένετε τη συσκευή με νερό και μη την καθαρίζετε κάτω από πόσιμο νερό. Υφίσταται κίνδυνος ηλεκτροπληξίας και βλάβης της συσκευής.

Να διατηρείτε τη συσκευή πάντα καθαρή. Μη χρησιμοποιείτε καθαριστικά ή διαλύτες.

- Να διατηρείτε τις σχισμές αέρα πάντα καθαρές και ελεύθερες.
- Να καθαρίζετε τη συσκευή με μία μαλακή βούρτσα ή με ένα ελαφρά νωπό πανί.
- Σε περίπτωση που το ακροφύσιο vario του βασικού εξοπλισμού (24) είναι λερωμένο ή βουλωμένο, μπορείτε να απομακρύνετε τα ξένα σώματα από το ακροφύσιο με τη βελόνα καθαρισμού ακροφυσίων (23). Τραβήξτε την κεφαλή του ακροφυσίου προς τα μπροστά ώστε να μεταβείτε στη λειτουργία χαμηλής πίεσης. Περιστρέψτε την κεφαλή του ακροφυσίου, ώστε να απομακρύνετε μεταξύ τους τις μεταλλικές πλάκες του ακροφυσίου. Μπορείτε να αποκτήσετε πρόσβαση στο άνοιγμα του σημείου εξαγωγής νερού με τη βελόνα καθαρισμού ακροφυσίων (23). Ξεπλύνετε το ακροφύσιο vario του βασικού εξοπλισμού με νερό ώστε να απομακρυνθούν τα ξένα σώματα.



Η βελόνα καθαρισμού ακροφυσίων (21) βρίσκεται στα πλάγια της στήριξης για τον αγωγό σύνδεσης δικτύου (14/15) πάνω από τον τροχό (13) σε μια υποδοχή στο περίβλημα συσκευής.

- Η συσκευή καθαρισμού υψηλής πίεσης και τα εξαρτήματα καταστρέφονται από παγετό, εάν δεν έχει εκκενωθεί τελείως το νερό.
- Να φυλάγετε τη συσκευή καθαρισμού υψηλής πίεσης και τα εξαρτήματα σε χώρο με θερμοκρασία πάνω από το μηδέν.

Συντήρηση

Η συσκευή καθαρισμού υψηλής πίεσης δεν χρειάζεται συντήρηση.



Αναθέστε τις εργασίες που δεν περιγράφονται στις οδηγίες αυτές στο Κέντρο Σέρβις της εταιρίας μας. Χρησιμοποιείτε μόνο αυθεντικά εξαρτήματα.

Φύλαξη

- Αδειάστε τη συσκευή καθαρισμού με υψηλή πίεση τελείως από το νερό. Διακόψτε την παροχή νερού. Ενεργοποιήστε τη συσκευή καθαρισμού υψηλής πίεσης με τον διακόπτη ενεργοποίησης/απενεργοποίησης (8) για το ανώτερο 1 λεπτό, μέχρι να μην εξέρχεται πλέον νερό από τη σύνδεση υψηλής πίεσης στην πλευρά της συσκευής. Απενεργοποιήστε τη συσκευή.
- Αποθέστε όλα τα εξαρτήματα (10/18/24) σε όρθια θέση με την πλευρά σύνδεσης να είναι στραμμένη προς τα κάτω.

Απόσυρση/Προστασία περιβάλλοντος

Αποσύρετε συσκευή, εξαρτήματα και συσκευασία με οικολογικό τρόπο ανακύκλωσης.



Οι συσκευές δεν επιτρέπεται να καταλήγουν στα οικιακά απορρίμματα.

Αποσύρετε τη συσκευή σε κατάλληλη υπηρεσία ανακύκλωσης. Τα χρησιμοποιηθέντα συνθετικά υλικά και μεταλλικά εξαρτήματα διαχωρίζονται και μπορεί να γίνει επανεκμετάλλυσή τους. Για πληροφορίες απευθυνθείτε στο Κέντρο Σέρβις.

Δυσλειτουργίες - Αιτίες – Λύση

Πρόβλημα	Ενδεχόμενη αιτία	Αποκατάσταση
Μεγάλες διακυμάνσεις πίεσης	ακροφύσιο vario του βασικού εξοπλισμού (24) είναι λερωμένο	Πλύνετε το ακροφύσιο vario του βασικού εξοπλισμού (24) με νερό. Εφόσον απαιτείται, καθαρίστε την οπή του ακροφυσίου με μια βελόνα (βλέπε κεφάλαιο «Καθαρισμός»).
	ακροφύσιο vario του βασικού εξοπλισμού (24) βουλωμένο	Αφαιρέστε τα ακροφύσια (24) και βεβαιωθείτε ότι η εξαγωγή νερού του πιστολιού ψεκασμού (1) πραγματοποιείται χωρίς εμπόδια. Συνεπώς, η συσκευή λειτουργεί χωρίς προβλήματα. Κατά κανόνα, η φρέζα λυμάτων-turbo (10) και η περιστρεφόμενη βούρτσα πλύσης (18) δεν βουλώνουν.
Δεν λειτουργεί η συσκευή	Απενεργοποιημένος διακόπτης ενεργοποίησης/απενεργοποίησης (8)	Έλεγχος θέσης διακόπτη ενεργοποίησης / απενεργοποίησης (8)
	Ελαττωματικό καλώδιο σύνδεσης με το δίκτυο	Απενεργοποιήστε τη συσκευή και διακόψτε την παροχή ρεύματος. Έλεγχος καλωδίου σύνδεσης με το δίκτυο για ενδεχόμενες βλάβες. Ενδεχομένως να αντικατασταθεί το καλώδιο από ειδικευμένο τεχνίτη.
	Ελαττωματική τροφοδοσία τάσης	Έλεγχος της ηλεκτρικής εγκατάστασης για συμφωνία με τα στοιχεία στην ετικέτα της συσκευής
Η συσκευή δεν έχει πίεση	Εγκλωβισμένος αέρας στη συσκευή καθαρισμού με υψηλή πίεση	Ενεργοποιήστε τη συσκευή με το πιστόλι ψεκασμού και χωρίς μπτεκ, μέχρι να εξέλθει από την έξοδο ψηλής πίεσης νερό χωρίς αεροφουσαλίδες.
	Ελάττωση πίεσης στον αγωγό	Έλεγχος της τροφοδοσίας τάσης
Διαρροή στο σύστημα νερού	Δεν έχει γίνει σωστή σύνδεση	Απενεργοποιήστε τη συσκευή και διακόψτε την παροχή ρεύματος. Συνδέστε τη συσκευή με τους αγωγούς παροχής νερού (βλ. „Θέση σε λειτουργία-Εγκατάσταση“)
	Διαρροή στη σύνδεση παροχής νερού (12)	Απενεργοποιήστε τη συσκευή και διακόψτε την παροχή ρεύματος. Αντικαταστήστε τη σύνδεση νερού (11) και τον στεγανοδακτύλιο συμπερ. και του στεγανοδακτυλίου (βλ. „Ανταλλακτικά“)

Παραγγελία ανταλλακτικών

**Ανταλλακτικά και αξεσουάρ μπορείτε να βρείτε στη σελίδα
www.grizzly-service.eu**

Εάν δεν έχετε Internet, απευθυνθείτε τηλεφωνικά στο Κέντρο Σέρβις (βλέπε « Sercice-Center » στη σελίδα 67). Να έχετε πρόχειρους τους αριθμούς παραγγελίας που αναφέρονται πιο κάτω.

Α	Αρ. Χαρακτηρισμός.....	Αρ. είδους
1	Πιστόλι ψεκασμού.....	91103757
19	Σωλήνας ψηλής πίεσης	91103755
21	Ταχζύνδεσμος παροχής νερού	91097401
9	Σωλήνας υδροριπής.....	91103758
10	Ατσάλινος σωλήνας με μπεκ ψηλής πίεσης	91103753
24	Ατσάλινος σωλήνας με μπεκ επίεπδης ακτίνας.....	91103754
18	Περιστρεφόμενη βούρτσα.....	91103750
11	Σύνδεση νερού με σίτα	91103746
26	Καθαριστικό.....	30990010

Εγγύηση

Αξιότιμη πελάτισσα, αξιότιμε πελάτη, για τη συσκευή αυτή σας προσφέρουμε εγγύηση 3 ετών από την ημερομηνία της αγοράς. Σε περίπτωση ελαττωμάτων αυτού του προϊόντος, έχετε απέναντι του πωλητή τα νόμιμα δικαιώματα. Αυτά τα νόμιμα δικαιώματα δεν περιορίζονται από την επακόλουθη εγγύησή μας.

Όροι εγγύησης

Η προθεσμία της εγγύησης αρχίζει από την ημερομηνία της αγοράς. Παρακαλούμε να φυλάξετε καλά την απόδειξη αγοράς. Θα σας χρειαστεί εάν θελήσετε να αποδείξετε την ημερομηνία και την αγορά της συσκευής. Εάν παρουσιαστεί ελάττωμα υλικού ή κατασκευής στο προϊόν αυτό εντός τριών ετών από την ημερομηνία αγοράς, θα σας επισκευάσουμε ή θα σας αντικαταστήσουμε δωρεάν το προϊόν αυτό, με δική μας επιλογή. Αυτή η παροχή εγγύησης προϋποθέτει πως εντός της τριετούς προθεσμίας θα μας προσκομιστεί η ελαττωματική συσκευή και η

απόδειξη αγοράς και μία γραπτή περιγραφή του ελαττώματος και της ημερομηνίας που πρωτοπαρουσιάστηκε.

Εάν το ελάττωμα καλύπτεται από την εγγύησή μας, θα σας επιστραφεί ή το επισκευασμένο ή ένα νέο προϊόν. Με την επισκευή ή αντικατάσταση του προϊόντος δεν αρχίζει νέα περίοδος εγγύησης.

Διάρκεια εγγύησης και νόμιμες αξιώσεις για ελαττώματα

Η διάρκεια της εγγύησης δεν επεκτείνεται από την παροχή εγγύησης. Αυτό ισχύει και για αντικαταστημένα και επισκευασμένα εξαρτήματα. Ενδεχόμενα ελαττώματα που διαπιστώνονται κατά την αγορά, πρέπει να δηλωθούν αμέσως μετά το ξεπακετάρισμα. Για όλες τις επισκευές που καθίστανται απαραίτητες μετά τη λήξη της εγγύησης επιβαρύνεστε με τις σχετικές δαπάνες.

Έκταση της εγγύησης

Η συσκευή κατασκευάστηκε βάσει αυστηρών κριτηρίων ποιότητας και ελέγχθηκε ευσυνείδητα πριν την παράδοσή της.

Η εγγύηση ισχύει για ελαττώματα στο υλικό ή στην κατασκευή. Αυτή η εγγύηση δεν συμπεριλαμβάνει τμήματα του προϊόντος που υφίστανται κοινή φθορά και θεωρούνται ως αναλώσιμα (π.χ. φίλτρα ή ένθετα εργαλεία) ή εύθραυστα τμήματα του προϊόντος (π.χ. διακόπτες, μπαταρίες ή γυάλινα τμήματα). Αυτή η εγγύηση εκπίπτει σε περίπτωση που η συσκευή υπέστη βλάβη, δεν χρησιμοποιήθηκε ή δεν συντηρήθηκε σωστά. Για σωστή χρήση του προϊόντος πρέπει να ακολουθούνται όλες οι υποδείξεις που αναφέρονται στις οδηγίες χρήσης. Να αποφεύγονται οπωσδήποτε οι χρήσεις και πράξεις που δεν συνιστώνται στις Οδηγίες χρήσης ή για τις οποίες ισχύουν ειδικές προειδοποιήσεις. Το προϊόν προορίζεται μόνο για ιδιωτική και όχι για επαγγελματική χρήση. Σε περίπτωση καταχρηστικού και λάθος χειρισμού, άσκησης βίας και επεμβάσεων που δεν εκτελούνται από συμβεβλημένο συνεργείο μας, εκπίπτει η εγγύηση.

Διακανονισμός σε περίπτωση εγγύησης

Προς εξασφάλιση ταχείας επεξεργασίας παρακαλούμε να ακολουθήσετε τις επόμενες υποδείξεις:

- Για όλα τα αιτήματα να έχετε πρόχειρα την απόδειξη αγοράς και τον αριθμό προϊόντος (IAN 280206) ως αποδεικτικό στοιχεί για την αγορά.
- Τον αριθμό προϊόντος θα τον βρείτε στην επικέτα στοιχείων της συσκευής, σε χαραγμένη σημείωση στο προϊόν, στο εξώφυλλο των Οδηγιών χρήσης (κάτω αριστερά) ή σαν αυτοκόλλητο στην πίσω ή κάτω πλευρά.
- Εάν παρουσιαστούν σφάλματα λειτουργίας ή άλλα ελαττώματα, επικοινωνήστε πρώτα με το πιο κάτω αναφερόμενο τμήμα εξυπηρέτησης πελατών **τηλεφωνικά** ή με **e-mail**. Εκεί θα σας δοθούν περισσότερες πληροφορίες για τον διακανονισμό.

- Ένα ως ελαττωματικό καταχωρημένο προϊόν μπορείτε, μετά από συνεννόηση με το τμήμα μας εξυπηρέτησης πελατών, να το στείλετε, με δική μας επιβάρυνση με τα ταχυδρομικά, επισυνάπτοντας την απόδειξη αγοράς και στοιχεία για το ελάττωμα και την ημερομηνία που παρουσιάστηκε, στη διεύθυνση του σέρβις μας που σας κοινοποιήθηκε. Προς αποφυγή προβλημάτων παραλαβής και πρόσθετων δαπανών, παρακαλούμε να χρησιμοποιήσετε μόνο τη διεύθυνση που σας κοινοποιήθηκε. Σιγουρευτείτε πως η αποστολή δεν έγινε χωρίς πληρωμή των ταχυδρομικών τελών, σαν ογκώδες αντικείμενο, σαν εξτρές, ή με άλλο ειδικό τρόπο. Στείλτε τη συσκευή μαζί με όλα τα αξεσουάρ που σας παραδόθηκαν κατά την αγορά και φροντίστε για ασφαλή συσκευασία.

Σέρβις επισκευής

Επισκευές που δεν καλύπτονται από την εγγύηση μπορούν να εκτελεστούν από το υποκατάστημά μας για σέρβις έναντι πληρωμής. Το υποκατάστημα σέρβις θα σας υποβάλει προϋπολογισμό εξόδων.

Μπορούμε να αναλάβουμε την επεξεργασία συσκευών που μας απεστάλησαν καλά συσκευασμένες και με πληρωμένα ταχυδρομικά τέλη.

Προσοχή: Παρακαλούμε να στείλετε τη συσκευή σας στο υποκατάστημά μας για σέρβις, καλά καθαρισμένη και με την σχετική υπόδειξη για το ελάττωμα.

Οι συσκευές που στέλνονται χωρίς να έχουν πληρωθεί τα ταχυδρομικά τέλη - με εξτρές, σαν ογκώδη αντικείμενα, ή με άλλο ειδικό τρόπο - δεν θα γίνονται δεκτές.

Την απόρριψη των ελαττωματικών σας συσκευών που μας στέλνετε την αναλαμβάνουμε δωρεάν.

Service-Center

 Σέρβις Ελλάδα
Tel.: 801 5000 019
(0,03 EUR/Min.)
E-Mail: grizzly@lidl.gr
IAN 280206

Εισαγωγέας

Παρακαλούμε να λάβετε υπόψη σας πως η ακόλουθη διεύθυνση δεν είναι η διεύθυνση για σέρβις. Επικοινωνήστε πρώτα με το πιο πάνω αναφερόμενο κέντρο εξυπηρέτησης πελατών.

Grizzly Tools GmbH & Co. KG

Stockstädter Straße 20
63762 Grobostheim
Γερμανία
www.grizzly-service.eu

Inhalt

Einleitung	68
Bestimmungsgemäße Verwendung	68
Allgemeine Beschreibung	69
Lieferumfang	69
Funktionsbeschreibung	69
Übersicht	69
Technische Daten	70
Sicherheitshinweise	70
Bildzeichen auf dem Gerät.....	70
Bildzeichen in der Anleitung.....	71
Allgemeine Sicherheitshinweise	71
Inbetriebnahme	73
Aufstellen	73
Netzanschluss	74
Betrieb.....	74
Betrieb unterbrechen	76
Betrieb beenden	76
Verwendung von Reinigungsmitteln ..	76
Reinigung und Wartung	76
Reinigung	76
Wartung	77
Lagerung	77
Entsorgung/Umweltschutz	77
Garantie	77
Reparatur-Service	78
Fehlersuche	79
Ersatzteile/Zubehör	80
Service-Center	80
Importeur	80
Original EG-Konformitäts- erklärung	89

Einleitung

Herzlichen Glückwunsch zum Kauf Ihres neuen Gerätes. Sie haben sich damit für ein hochwertiges Produkt entschieden. Dieses Gerät wurde während der Produktion auf Qualität geprüft und einer Endkontrolle unterzogen. Die Funktionsfähigkeit Ihres Gerätes ist somit sichergestellt. Es ist nicht auszuschließen, dass sich in Einzelfällen am oder im Gerät, bzw. in Schlauchleitungen Restmengen von Wasser oder Schmierstoffen befinden. Dies ist kein Mangel oder Defekt und kein Grund zur Besorgnis.



Die Betriebsanleitung ist Bestandteil dieses Produkts. Sie enthält wichtige Hinweise für Sicherheit, Gebrauch und Entsorgung. Machen Sie sich vor der Benutzung des Produkts mit allen Bedien- und Sicherheitshinweisen vertraut. Benutzen Sie das Produkt nur wie beschrieben und für die angegebenen Einsatzbereiche. Bewahren Sie die Anleitung gut auf und händigen Sie alle Unterlagen bei Weitergabe des Produkts an Dritte mit aus.

Bestimmungsgemäße Verwendung

Verwenden Sie diesen Hochdruckreiniger ausschließlich für den Privathaushalt:

- zum Reinigen von Maschinen, Fahrzeugen, Bauwerken, Werkzeugen, Fassaden, Terrassen, Gartengeräten usw. mit Hochdruckwasserstrahl.
- mit original Zubehörteilen und Ersatzteilen.
- unter Beachtung der Herstellerangaben des zu reinigenden Objektes.
- für empfindliche und lackierte Oberflächen (z.B. Autolack) ist die rotierende Waschbürste grundsätzlich nicht geeignet.

Allgemeine Beschreibung

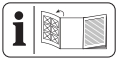

Die Abbildung der wichtigsten Funktionsteile finden Sie auf der Ausklappseite.

Lieferumfang

Packen Sie das Gerät aus und überprüfen Sie den Lieferumfang:

- Hochdruckreiniger mit Netzanschlussleitung
- Hochdruckschlauch auf Schlauchtrommel
- Halterung für Netzanschlussleitung
- Halter für Spritzpistole
- Schnellanschluss für die Wasserversorgung
- Spritzpistole
- Turbo-Schmutzfräse
- Standard-Vario-Düse
- Rotierende Waschbürste
- Düsenreinigungsnadel
- Schaumdüse mit Reinigungsmittelflasche
- 0,5 l Reinigungsmittel
- Betriebsanleitung

Entsorgen Sie das Verpackungsmaterial ordnungsgemäß.

Funktionsbeschreibung

Der Hochdruckreiniger reinigt mit Hilfe eines Wasserstrahls.

Bei Bedarf ist er auch mit Zusatz von Reinigungsmitteln zu betreiben.

Die Funktion der Bedienteile entnehmen Sie bitte den nachfolgenden Beschreibungen.

Beachten Sie die Sicherheitshinweise.

Übersicht

- A**
- 1 Spritzpistole
 - 2 Verriegelunghebel
 - 3 Einschalthebel
 - 4 Hochdruckanschluss Pistolenseite
 - 5 Entriegelungsknopf
 - 6 Halter für Spritzpistole
 - 7 Halterung für Zubehör
 - 8 Ein-/Ausshalter
 - 9 Strahlrohr
 - 10 Turbo-Schmutzfräse
 - 11 Kupplung Wasseranschluss mit Siebeinsatz
 - 12 Wasseranschluss
 - 13 Räder
 - 14 drehbare Halterung für Netzanschlussleitung
 - 15 feste Halterung für Netzanschlussleitung
 - 16 Tragegriff
 - 17 Kurbel für Schlauchtrommel
 - 18 Rotierende Waschbürste
 - 19 Hochdruckschlauch auf Schlauchtrommel
 - 20 Bügelgriff
 - 21 Schnellanschluss mit Gartenschlauchadapter
 - 22 Schaumdüse mit Reinigungsmittelflasche
 - 23 Düsenreinigungsnadel
 - 24 Standard-Vario-Düse
 - 25 Halter für Düsen
 - 26 Reinigungsmittel

- B**
- 1 Spritzpistole
 - 2 Verriegelunghebel
 - 3 Einschalthebel

Technische Daten

HochdruckreinigerPHD 150 E4

Nenneingangsspannung ...	230 V~, 50 Hz
Leistungsaufnahme	2100 W
Länge Netzanschlussleitung	5 m
Gewicht.....	10,83 kg
Schutzklasse	□ II
Schutzart.....	IPX5
Bemessungsdruck/Arbeitsdruck (p) ...	11 MPa
Max. zulässiger Druck (p max)	15 MPa
Max. Zulaufdruck (p in max)	0,8 MPa
Max. Zulauftemperatur (T in max)....	40 °C
Bemessungsdurchflussmenge (Q)....	5,5 l/min
Max. Bemessungsdurchflussmenge (Q max).....	7,5 l/min
Schalldruckpegel	
(L _{pA})	80 dB(A); K _{pA} = 3 dB
Schallleistungspegel, (L _{WA})	
gemessen	91,7 dB(A); K _{WA} = 3 dB
garantiert.....	98 dB(A)
Vibration (a _h)	2,34 m/s ² ; K=0,15 m/s ²

Die Werte für Schall und Vibration wurden gemäß EN 60335-2-79:2012 ermittelt.

Dieses Gerät ist für den Betrieb an einem Stromversorgungsnetz mit einer Systemimpedanz Z_{max} am Übergabepunkt (Hausanschluss) von maximal 0,277 Ohm vorgesehen.

Der Anwender hat sicherzustellen, dass das Gerät nur an einem Stromversorgungsnetz betrieben wird, das diese Anforderung erfüllt.

Wenn nötig, kann die Systemimpedanz beim lokalen Energieversorgungsunternehmen erfragt werden.

Technische und optische Veränderungen können im Zuge der Weiterentwicklung ohne Ankündigung vorgenommen werden. Alle Maße, Hinweise und Angaben dieser Betriebsanleitung sind deshalb ohne Gewähr. Rechtsansprüche, die aufgrund der

Betriebsanleitung gestellt werden, können daher nicht geltend gemacht werden.

Der angegebene Schwingungsemissionswert ist nach einem genormten Prüfverfahren gemessen worden und kann zum Vergleich eines Elektrowerkzeugs mit einem anderen verwendet werden.

Der angegebene Schwingungsemissionswert kann auch zu einer einleitenden Einschätzung der Aussetzung verwendet werden.



Warnung:

Der Schwingungsemissionswert kann sich während der tatsächlichen Benutzung des Elektrowerkzeugs von dem Angabewert unterscheiden, abhängig von der Art und Weise, in der das Elektrowerkzeug verwendet wird. Es besteht die Notwendigkeit, Sicherheitsmaßnahmen zum Schutz des Bedieners festzulegen, die auf einer Abschätzung der Aussetzung während der tatsächlichen Benutzungsbedingungen beruhen (hierbei sind alle Anteile des Betriebszyklus zu berücksichtigen, beispielsweise Zeiten, in denen das Elektrowerkzeug abgeschaltet ist, und solche, in denen es zwar eingeschaltet ist, aber ohne Belastung läuft).

Sicherheitshinweise

Dieser Abschnitt behandelt die grundlegenden Sicherheitsvorschriften bei der Arbeit mit dem Hochdruckreiniger.

Bildzeichen auf dem Gerät



Achtung!



Machen Sie sich vor der Arbeit mit allen Bedienelementen gut vertraut, insbesondere mit Funktionen und Wirkungsweisen. Fragen Sie ggf. eine Fachkraft.

Lesen und beachten Sie die zum Gerät gehörende Betriebsanleitung!



Achtung! Ziehen Sie bei Beschädigung oder Durchschneiden der Netzanschlussleitung sofort den Stecker aus der Steckdose. Ebenso beim Anschließen an die Wasserzufuhr oder beim Versuch Undichtigkeiten zu beseitigen ist der Stecker zu ziehen.



Gerät, das nicht zum Anschluss an die Trinkwasserversorgungsanlage geeignet ist.



Schutzklasse II



Elektrogeräte gehören nicht in den Hausmüll.



Hochdruckreiniger können bei unsachgemäßem Gebrauch gefährlich sein. Der Strahl darf nicht auf Personen, Tiere, aktive elektrische Ausrüstung oder das Gerät selbst gerichtet werden.



Betreiben Sie das Gerät nur in stehender, niemals in liegender Position.



Angabe des Schalleistungspegels L_{WA} in dB.

Bildzeichen in der Anleitung



Gefahrenzeichen (anstelle des Ausrufungszeichens kann die Gefahr erläutert sein) mit Angaben zur Verhütung von Personen- oder Sachschäden.



Gebotszeichen (anstelle des Ausrufungszeichens kann das Gebot

erläutert sein) mit Angaben zur Verhütung von Schäden.



Hinweiszeichen mit Informationen zum besseren Umgang mit dem Gerät.

Allgemeine Sicherheitshinweise

- Die Maschinen dürfen nicht von Kindern verwendet werden. Kinder sollten beaufsichtigt werden, um sicherzustellen, dass sie nicht mit der Maschine spielen.
- Diese Maschine kann von Personen mit verringerten physischen, sensorischen oder mentalen Fähigkeiten oder Mangel an Erfahrung und Wissen, benutzt werden, wenn sie beaufsichtigt oder bezüglich des sicheren Gebrauchs des Gerätes unterwiesen wurden und die daraus resultierenden Gefahren verstehen.
- Personen, die mit der Betriebsanleitung nicht vertraut sind, dürfen das Gerät nicht benutzen.
- Hochdruckreiniger dürfen nicht von nicht unterwiesenen Personen betrieben werden.

Arbeiten mit dem Gerät



Vorsicht! So vermeiden Sie Unfälle und Verletzungen:



Hochdruckreiniger können bei unsachgemäßem Gebrauch gefährlich sein. Der Strahl darf nicht auf Personen, Tiere, aktive elektrische Ausrüstung oder das Gerät selbst gerichtet werden.

- Benutzen Sie das Gerät nur stehend und auf einem ebenen und stabilen Untergrund.

- Richten Sie den Strahl nicht auf sich selbst oder andere, um Kleidung oder Schuhwerk zu reinigen.
- Zum Schutz vor zurückspritzendem Wasser oder Schmutz geeignete Schutzkleidung und Schutzbrille tragen.
- Verwenden Sie das Gerät nicht, wenn sich andere Personen in Reichweite befinden, es sei denn, sie tragen Schutzkleidung.
- Ergreifen Sie geeignete Maßnahmen, um Kinder vom laufenden Gerät fernzuhalten.
- Benutzen Sie das Gerät nicht in der Nähe von entzündbaren Flüssigkeiten oder Gasen. Bei Nichtbeachtung besteht Brand- oder Explosionsgefahr.
- Versprühen Sie keine brennbaren Flüssigkeiten. Es besteht Explosionsgefahr.
- Wenn Sie mit Reinigungsmittel in Kontakt kommen, spülen Sie mit reichlich reinem Wasser.
- Bewahren Sie das Gerät an einem trockenen Ort und außerhalb der Reichweite von Kindern auf.

 **Vorsicht! So vermeiden Sie Geräteschäden und eventuell daraus resultierende Personenschäden:**

- Arbeiten Sie nicht mit einem beschädigten, unvollständigen oder ohne die Zustimmung des Herstellers umgebauten Gerät. Lassen Sie vor Inbetriebnahme durch einen Fachmann prüfen, dass die geforderten elektrischen Schutzmaßnahmen vorhanden sind.
- Nehmen Sie das Gerät nicht in Betrieb, wenn die Netzanschlussleitung, der Wasserzulauf oder andere wichtige Teile wie der Hochdruckschlauch oder die Spritzpistole beschädigt bzw. undicht sind.
- Schützen Sie das Gerät vor Frost und Trockenlaufen.

- Hochdruckschläuche, Armaturen und Kupplungen sind wichtig für die Maschinensicherheit. Verwenden Sie nur vom Hersteller empfohlene Hochdruckschläuche, Armaturen und Kupplungen.
- Verwenden Sie zur Sicherstellung der Maschinensicherheit nur Original-Ersatzteile vom Hersteller oder vom Hersteller freigegebene Ersatzteile.
- Das Öffnen des Gerätes ist nur von einer autorisierten Elektrofachkraft auszuführen. Wenden Sie sich im Reparaturfall immer an unser Service-Center.

Elektrische Sicherheit:



Vorsicht: So vermeiden Sie Unfälle und Verletzungen durch elektrischen Schlag:

- Bei Verwendung einer Verlängerungsleitung müssen Stecker und Kupplung wasserdicht sein.



Ungeeignete Verlängerungsleitungen können gefährlich sein. Es besteht die Gefahr von Personenschäden durch elektrischen Schlag.

- Schützen Sie die elektrischen Steckverbindungen vor Nässe.
- Bei Überschwemmungsgefahr die Steckverbindungen im überflutungssicheren Bereich anbringen.
- Achten Sie darauf, dass die Netzspannung mit den Angaben des Typenschildes übereinstimmt.
- Der Netzanschluss muss von einem erfahrenen Elektriker vorgenommen werden und die Anforderungen von IEC 60364-1 erfüllen.
- Elektroanschlüsse müssen in Übereinstimmung mit allen örtlich und national geltenden Vorschriften von einem Elektriker vorgenommen werden

- Schließen Sie das Gerät nur an eine Steckdose mit Fehlerstrom-Schutzrichtung (FI-Schalter) mit einem Auslösestrom von nicht mehr als 30 mA an.
- Prüfen Sie vor jedem Gebrauch Gerät, Netzanschlussleitung und Stecker auf Beschädigungen.
- Wenn die Anschlussleitung dieses Gerätes beschädigt wird, muss sie durch den Hersteller oder seinen Kundendienst oder eine ähnlich qualifizierte Person ersetzt werden, um Gefährdungen zu vermeiden.
- Benutzen Sie die Netzanschlussleitung nicht, um den Stecker aus der Steckdose zu ziehen. Schützen Sie die Netzanschlussleitung vor Hitze, Öl und scharfen Kanten.
- Tragen oder befestigen Sie das Gerät nicht an der Netzanschlussleitung.
- Verwenden Sie nur Verlängerungskabel, die spritzwassergeschützt und für den Gebrauch im Freien bestimmt sind. Rollen Sie eine Kabeltrommel vor Gebrauch immer ganz ab. Überprüfen Sie das Kabel auf Schäden.
- Ziehen Sie vor allen Arbeiten am Gerät, in Arbeitspausen und bei Nichtgebrauch den Netzstecker aus der Steckdose.
- Netzanschlussleitungen dürfen keinen geringeren Querschnitt besitzen als 2 x 2,5 mm².
- Tragen Sie zum Schutz gegen elektrischen Schlag festes Schuhwerk.
- Betreiben Sie zum Schutz gegen elektrischen Schlag das Gerät ausschließlich in aufrechter, stehender Position.

Inbetriebnahme



Gemäß gültiger Vorschriften darf der Hochdruckreiniger nie ohne Systemtrenner am Trinkwassernetz betrieben werden. Es ist ein geeigneter Systemtrenner gemäß EN 12729 Typ BA zu verwenden.

Wasser, das durch einen Systemtrenner geflossen ist, wird als nicht trinkbar eingestuft. Ein Systemtrenner ist im Fachhandel erhältlich.

- Verwenden Sie einen handelsüblichen Gartenschlauch für den Wasserzulauf und achten Sie auf eine ausreichende Länge.
- Benutzen Sie das Gerät an einem Hauswasseranschluss mit wenigstens 450l/h Förderleistung.
- Sie können das Gerät auch wasserleitungsunabhängig (zum Beispiel Regentonne) durch die integrierte Wasser-Ansaugfunktion benutzen. Diese Funktion ist ausschließlich mit einem Ansaugschlauch mit Filterkorb zu Nutzen.



Das Gerät selbst darf nicht in die offene Wasserquelle eingetaucht werden. Es besteht die Gefahr von Personenschäden durch elektrischen Schlag.



Saugen Sie kein Wasser aus natürlichen Ansammlungen an. Es besteht die Gefahr der Verunreinigung durch rückgespülte Reinigungsmittel.

Aufstellen

1. Klappen Sie den Bügelgriff (20) nach oben, bis er über einen Widerstand einrastet. Schieben Sie die Kurbel der Schlauchtrommel (17) auf Anschlag in die Schlauchtrommel ein. Die Kurbel rastet ein. Klappen Sie den Griff der Kurbel nach außen. Er fixiert über einen Widerstand.



Lässt sich die Kurbel der Schlauchtrommel (17) nicht einfach bis auf Anschlag einschieben, ziehen Sie die Kurbel der Schlauchtrommel (17) wieder heraus und drehen Sie die

Kurbel der Schlauchtrommel (17) auf eine andere Position, bevor Sie sie wieder einschieben.

2. Schieben Sie die Halterung für die Netzanschlussleitung (14/15) und den Halter für die Spritzpistole (6) auf die Führungen am Gerätegehäuse auf.
3. Stecken Sie den Hochdruckanschluss Pistolenseite (4) in die Spritzpistole (1) ein. Achten Sie darauf, dass der Schlauch nach vorne geführt wird, um den Bügelgriff (20) nicht zu behindern.
4. Schließen Sie den Zuleitungsschlauch an die Wasserversorgung an und lassen Sie Wasser am anderen Ende des Zuleitungsschlauches blasenfrei austreten, um den Zuleitungsschlauch zu entlüften. Schließen Sie den Wasserhahn.
5. Verbinden Sie den Zuleitungsschlauch mit Hilfe des Schnellanschlusses mit Gartenschlauchadapter (21) mit der Kupplung Wasseranschluss (11) und dem Wasseranschluss (12) am Gerät.
6. Verbinden Sie durch Einstecken und Eindrehen (Bajonettverschluss) das Strahlrohr (9) mit der Spritzpistole (1).
7. Ist das Strahlrohr (9) montiert, verbinden Sie wahlweise die Turbo-Schmutzfräse (10) oder die Standard-Vario-Düse (24) durch Einstecken mit dem Strahlrohr (9). Die Aufsätze rasten ein. Um die Aufsätze zu entfernen, drücken Sie die seitliche Verriegelung am vorderen Ende des Strahlrohres (9) und ziehen Sie den Aufsatz nach vorne ab.
8. Die Schaumdüse mit Reinigungsmittelflasche (22) wird direkt mit der Spritzpistole (1) durch Einstecken und Eindrehen verbunden (Bajonettverschluss). Bei Verwendung des Reinigungsmittelbehälters mit Düse ist lediglich Reinigungsmittel in den Behälter einzufüllen. Es wird automatisch angesaugt. Die angesaugte Reinigungsmittelmenge kann durch Drehen des Regulierknopfes an der Düse eingestellt werden. Achten Sie auf die Kennzeichnung + / - .



Durch Drehen der Düsenspitze der Standard-Vario-Düse (24) bzw. der Düsenspitze der Schaumdüse mit Reinigungsmittelflasche (22) nach links können Sie die Breite des Strahls vergrößern. Durch Drehen der Düsenspitze nach rechts können Sie die Breite des Strahls verringern.



Verwenden Sie den Bügelgriff (20) nur in Verbindung mit den Rädern (13) zum Rollen des Gerätes. Zum Anheben und Tragen des Gerätes verwenden Sie den Tragegriff (16).

Netzanschluss

Der von Ihnen erworbene Hochdruckreiniger ist bereits mit einem Netzstecker versehen. Das Gerät ist bestimmt für den Anschluss an eine Schutzkontaktsteckdose mit Fehlerstrom-Schutzeinrichtung (FI-Schalter) mit 230 V ~ 50 Hz.



Nehmen Sie das Gerät erst nach Beachtung aller vorhergehenden Punkte in Betrieb.

1. Stellen Sie sicher, dass der Hochdruckreiniger am Ein-/Ausschalter (8) ausgeschaltet ist.
2. Stecken Sie den Netzstecker in die Steckdose.

Betrieb



Beachten Sie die Rückstoßkraft des austretenden Wasserstrahles. Sorgen Sie für einen sicheren Stand und halten Sie die Spritzpistole (1) gut fest. Sie können sonst sich oder andere Personen verletzen.



Betreiben Sie das Gerät nicht mit geschlossenem Wasserhahn. Ein Trockenlauf führt zu einer Beschädigung des Gerätes.

1. Öffnen Sie den Wasserhahn vollständig.
2. Schalten Sie das Gerät am Ein-/Aus-schalter (8) ein. Schalten Sie das Gerät immer erst dann ein, wenn Sie alle Wasserleitungen angeschlossen haben und diese dicht sind.
Der Motor schaltet sich ein, bis der notwendige Druck aufgebaut ist. Nach Druckaufbau schaltet sich der Motor ab.
3. Drücken Sie den Einschalthebel (3) der Spritzpistole (1). Die Düse arbeitet mit Druck und der Motor schaltet sich wieder ein.
Das Loslassen des Einschalthebels (3) bewirkt ein Abschalten des Gerätes. Der Hochdruck im System bleibt erhalten.

- Die Turbo-Schmutzfräse (10) ist mit ihrem rotierenden Wasserstrahl besonders zum Arbeiten mit geringem Wasserverbrauch geeignet.
- Die Standard-Vario-Düse (24) eignet sich mit ihrem Flachstrahl besonders für Flächenreinigungen.
Durch Drehen der Düsen spitze nach links können Sie die Breite des Strahls verringern. Durch Drehen der Düsen spitze nach rechts können Sie die Breite des Strahls vergrößern.
- Die rotierende Waschbürste (18) wird grundsätzlich ohne Druckausübung benutzt. Die Reinigungsfunktion ergibt sich aus der Rotationsbewegung und dem Wasserfluss. Bei fehlendem Wasserfluss rotiert die Waschbürste nicht.



Bei Undichtigkeiten im Wasser system schalten Sie das Gerät sofort am Ein-/Aus-schalter (8) aus und trennen



Sie das Gerät an der Netzanschlus sleitung vom Netz. Es besteht Gefahr durch elek trischen Schlag! Beginnen Sie erneut mit dem Herstellen der Wasseranschlüsse (siehe „Inbetriebnahme-Aufstellen“ ab Punkt 4.).

Wenn sich noch Luft im Gerät befindet, bitte wie folgt vorgehen:

Zuleitungsschlauch entlüften:

1. Entfernen Sie den Schnellanschluss mit Gartenschlauchadapter (21) an der Kupplung Wasseranschluss (11) und öffnen Sie den Wasserhahn, bis Wasser blasenfrei austritt.
2. Schließen Sie den Wasserhahn.
3. Verbinden Sie den Zuleitungsschlauch mit Hilfe des Schnellanschlusses mit Gartenschlauchadapter (21) mit der Kupplung Wasseranschluss (11) am Gerät.
4. Öffnen Sie den Wasserhahn vollständig.

Gerät entlüften:

5. Schalten Sie das Gerät am Ein-/Aus-schalter (8) ein, bis Druck aufgebaut ist.
6. Schalten Sie das Gerät am Ein-/Aus-schalter (8) aus.
7. Drücken Sie den Einschalthebel (3) der Spritzpistole (1), bis sich der Druck abgebaut hat.
8. Wiederholen Sie den Vorgang 5. bis 7. bitte einige Male, bis sich keine Luft mehr im Gerät befindet.



- Sie können den Einschalthebel (3) der Spritzpistole (1) durch Herausklappen des Verriegelungshebels (2) verriegeln.
Durch das Verriegeln des Einschalthebels verhindern Sie einen unbeabsichtigten Start des Gerätes.

Betrieb unterbrechen

- Lassen Sie den Einschalthebel (3) der Spritzpistole (1) los.
- Schalten Sie bei längeren Arbeitspausen den Ein-/Ausschalter (8) aus.



Sollte das Gerät umfallen, schalten Sie das Gerät sofort am Ein-/Ausschalter (8) aus und trennen Sie das Gerät an der Netzanschlussleitung vom Netz. Es besteht Gefahr durch elektrischen Schlag! Bringen Sie erst jetzt das Gerät wieder in aufrechte, stehende Position. Warten Sie zu Ihrer eigenen Sicherheit ca. fünf Minuten, bis Sie den elektrischen Anschluss wieder herstellen.



Betrieb beenden

1. Nach Arbeiten mit Reinigungsmitteln das System mit klarem Wasser spülen, indem Sie klares Wasser versprühen.
2. Lassen Sie den Einschalthebel (3) der Spritzpistole (1) los.
3. Schalten Sie das Gerät am Ein-/Ausschalter (8) aus. Ziehen Sie den Netzstecker.
4. Schließen Sie den Wasserhahn.
5. Trennen Sie den Hochdruckreiniger von der Wasserversorgung.
6. Drücken Sie den Einschalthebel (3) der Spritzpistole (1), um den vorhandenen Druck im System abzubauen.

Verwendung von Reinigungsmitteln

Dieses Gerät wurde für den Einsatz mit einem neutralen Reinigungsmittel auf der Basis biologisch abbaubarer anionischer Tenside entwickelt. Die Verwendung ande-

rer Reinigungsmittel oder chemischer Substanzen kann die Sicherheit des Gerätes beeinträchtigen und zu Beschädigungen führen. Derartige Schäden am Gerät unterliegen nicht der Garantie. Sie können Reinigungsmittel über unseren Online-Shop beziehen.

Reinigung und Wartung



Ziehen Sie vor allen Arbeiten an dem Gerät den Netzstecker. Dazu gehört auch das Anschließen an die Wasserzufuhr oder der Versuch Undichtigkeiten zu beseitigen. Es besteht die Gefahr eines Stromschlages oder Verletzungsgefahr durch bewegliche Teile.

Reinigung



Spritzen Sie das Gerät nicht mit Wasser ab und reinigen Sie es nicht unter fließendem Wasser. Es besteht Gefahr von Stromschlag und das Gerät könnte beschädigt werden.

Halten Sie das Gerät stets sauber. Verwenden Sie keine Reinigungs- bzw. Lösungsmittel.

- Halten Sie die Lüftungsschlitze sauber und frei.
- Reinigen Sie das Gerät mit einer weichen Bürste oder mit einem feuchten Tuch.
- Sollte die Standard-Vario-Düse (24) verschmutzt oder verstopft sein, können Sie mit der Düsenreinigungsnadel (23) den Fremdkörper in der Düse entfernen. Drehen Sie die Düsen Spitze, um die beiden Metallplättchen in der Düse auseinander zu bringen. So können Sie die Öffnung des Wasseraustrittes mit der Düsenreinigungsnadel (23) erreichen.

Spülen Sie die Standard-Vario-Düse mit Wasser nach, um den Fremdkörper zu beseitigen.



Die Düsenreinigungsnadel (23) befindet sich auf der Seite der Halterung für die Netzanschlussleitung über dem Rad (13) in einem Einschub am Gerätegehäuse.

Wartung

Der Hochdruckreiniger ist wartungsfrei.



Lassen Sie Arbeiten, die nicht in dieser Anleitung beschrieben sind, von unserem Service-Center durchführen. Verwenden Sie nur Originalteile. Es besteht Verletzungsgefahr.

Lagerung

- Entleeren Sie den Hochdruckreiniger vollständig von Wasser. Trennen Sie hierzu das Gerät von der Wasserversorgung. Schalten Sie den Hochdruckreiniger am Ein-/Ausschalter (8) für maximal 1 Minute ein, bis kein Wasser mehr an der Spritzpistole (1) oder an den Aufsätzen (10/18/24) austritt. Schalten Sie das Gerät aus.
- Lagern Sie alle Aufsätze (10/18/24) stehend, mit der Anschlussseite nach unten.
- Der Hochdruckreiniger und das Zubehör werden von Frost zerstört, wenn sie nicht vollständig von Wasser entleert sind.
- Bewahren Sie das Gerät und das Zubehör in einem frostsicheren Raum auf.

Entsorgung/ Umweltschutz

Führen Sie Gerät, Zubehör und Verpackung einer umweltgerechten Wiederverwertung zu.



Geräte gehören nicht in den Hausmüll.

Geben Sie das Gerät an einer Verwertungsstelle ab. Die verwendeten Kunststoff- und Metallteile können sortenrein getrennt und so einer Wiederverwertung zugeführt werden. Fragen Sie hierzu unser Service-Center.

Garantie

Sehr geehrte Kundin, sehr geehrter Kunde, Sie erhalten auf dieses Gerät 3 Jahre Garantie ab Kaufdatum.

Im Falle von Mängeln dieses Produkts stehen Ihnen gegen den Verkäufer des Produkts gesetzliche Rechte zu. Diese gesetzlichen Rechte werden durch unsere im Folgenden dargestellte Garantie nicht eingeschränkt.

Garantiebedingungen

Die Garantiefrist beginnt mit dem Kaufdatum. Bitte bewahren Sie den Original Kassenbon gut auf. Diese Unterlage wird als Nachweis für den Kauf benötigt. Tritt innerhalb von drei Jahren ab dem Kaufdatum dieses Produkts ein Material- oder Fabrikationsfehler auf, wird das Produkt von uns – nach unserer Wahl – für Sie kostenlos repariert oder ersetzt. Diese Garantieleistung setzt voraus, dass innerhalb der Drei-Jahres-Frist das defekte Gerät und der Kaufbeleg (Kassenbon) vorgelegt und schriftlich kurz beschrieben wird, worin der Mangel besteht und wann er aufgetreten ist.

Wenn der Defekt von unserer Garantie gedeckt ist, erhalten Sie das reparierte oder ein neues Produkt zurück. Mit Reparatur oder Austausch des Produkts beginnt kein neuer Garantiezeitraum.

Garantiezeit und gesetzliche Mängelansprüche

Die Garantiezeit wird durch die Gewährleistung nicht verlängert. Dies gilt auch für ersetzte und reparierte Teile. Eventuell schon beim Kauf vorhandene Schäden und Mängel müssen sofort nach dem Auspacken gemeldet werden. Nach Ablauf der Garantiezeit anfallende Reparaturen sind kostenpflichtig.

Garantieumfang

Das Gerät wurde nach strengen Qualitätsrichtlinien sorgfältig produziert und vor Anlieferung gewissenhaft geprüft.

Die Garantieleistung gilt für Material- oder Fabrikationsfehler. Diese Garantie erstreckt sich nicht auf Produktteile, die normaler Abnutzung ausgesetzt sind und daher als Verschleißteile angesehen werden können (z.B. Waschbürstenborsten) oder für Beschädigungen an zerbrechlichen Teilen (z.B. Schalter).

Diese Garantie verfällt, wenn das Produkt beschädigt, nicht sachgemäß benutzt oder nicht gewartet wurde. Für eine sachgemäße Benutzung des Produkts sind alle in der Betriebsanleitung aufgeführten Anweisungen genau einzuhalten. Verwendungszwecke und Handlungen, von denen in der Betriebsanleitung abgeraten oder vor denen gewarnt wird, sind unbedingt zu vermeiden. Das Produkt ist lediglich für den privaten und nicht für den gewerblichen Gebrauch bestimmt. Bei missbräuchlicher und unsachgemäßer Behandlung, Gewaltanwendung und bei Eingriffen, die nicht von unserer autorisierten Service-Niederlassung vorgenommen wurden, erlischt die Garantie.

Abwicklung im Garantiefall

Um eine schnelle Bearbeitung Ihres Anliegens zu gewährleisten, folgen Sie bitte den folgenden Hinweisen:

- Bitte halten Sie für alle Anfragen den Kassenbon und die Identifikationsnummer (IAN 280206) als Nachweis für den Kauf bereit.
- Die Artikelnummer entnehmen Sie bitte dem Typenschild.
- Sollten Funktionsfehler oder sonstige Mängel auftreten kontaktieren Sie zunächst die nachfolgend benannte Serviceabteilung **telefonisch** oder per **E-Mail**. Sie erhalten dann weitere Informationen über die Abwicklung Ihrer Reklamation.
- Ein als defekt erfasstes Produkt können Sie, nach Rücksprache mit unserem Kundenservice, unter Beifügung des Kaufbelegs (Kassenbons) und der Angabe, worin der Mangel besteht und wann er aufgetreten ist, für Sie portofrei an die Ihnen mitgeteilte Service-Anschrift übersenden. Um Annahmeprobleme und Zusatzkosten zu vermeiden, benutzen Sie unbedingt nur die Adresse, die Ihnen mitgeteilt wird. Stellen Sie sicher, dass der Versand nicht unfrei, per Sperrgut, Express oder sonstiger Sonderfracht erfolgt. Senden Sie das Gerät bitte inkl. aller beim Kauf mitgelieferten Zubehörteile ein und sorgen Sie für eine ausreichend sichere Transportverpackung.

Reparatur-Service

Sie können Reparaturen, **die nicht der Garantie unterliegen**, gegen Berechnung von unserer Service-Niederlassung durchführen lassen. Sie erstellt Ihnen gerne einen Kostenvoranschlag. Wir können nur Geräte bearbeiten, die ausreichend verpackt und frankiert eingekauft wurden.

Achtung: Bitte senden Sie Ihr Gerät gereinigt und mit Hinweis auf den Defekt an unsere Service-Niederlassung.

Unfrei - per Sperrgut, Express oder mit sonstiger Sonderfracht - eingeschickte Geräte werden nicht angenommen. Die Entsorgung Ihrer defekten eingesendeten Geräte führen wir kostenlos durch.

Fehlersuche

Problem	Mögliche Ursache	Fehlerbehebung
Starke Druckschwankungen	Standard-Vario-Düse (24) verschmutzt	Spülen Sie die Standard-Vario-Düse (24) mit Wasser. Reinigen Sie bei Bedarf die Düsenbohrung mit einer Nadel (siehe Kapitel Reinigung).
	Verstopfung der Standard-Vario-Düse (24).	Entfernen Sie die Standard-Vario-Düse (24) und stellen Sie sicher, dass der Wasseraustritt an der Spritzpistole (1) ungehindert funktioniert. Das Gerät arbeitet also einwandfrei. Die Turbo-Schmutzfräse (10) und die rotierende Waschbürste (18) verstopfen üblicherweise nicht.
Gerät läuft nicht	Ein-/Ausschalter (8) ausgeschaltet	Ein-/Ausschalterstellung überprüfen
	Beschädigte Netzanschlussleitung	Schalten Sie das Gerät aus und trennen Sie es vom Netz. Netzanschlussleitung auf Beschädigung kontrollieren. Gegebenenfalls Netzanschlussleitung von einer autorisierten Fachkraft ersetzen lassen.
	Fehlerhafte Spannungsversorgung	Kontrollieren Sie die elektrische Anlage auf Übereinstimmung mit den Angaben auf dem Typenschild
Gerät hat keinen Druck	Lufteinschlüsse im Hochdruckreiniger	Schalten Sie das Gerät mit Spritzpistole und ohne Düse an, bis blasenfreies Wasser austritt
	Leitungsdruckabfall	Kontrollieren Sie die Wasserversorgung
Undichtigkeiten im Wassersystem	Anschlüsse nicht richtig montiert	Schalten Sie das Gerät aus und trennen Sie es vom Netz. Schließen Sie das Gerät erneut an die Wasserleitungen an (s. „Inbetriebnahme-Aufstellen“)
	Wasseranschluss (12) undicht	Schalten Sie das Gerät aus und trennen Sie es vom Netz. Wechseln Sie die Kupplung Wasseranschluss (11) inkl. Dichtungsring aus (s. „Ersatzteile“)

Ersatzteile / Zubehör

**Ersatzteile und Zubehör erhalten Sie unter
www.grizzly-service.eu**

Sollten Sie kein Internet haben, so wenden Sie sich bitte telefonisch an das Service-Center (siehe „Service-Center“). Halten Sie die unten genannten Bestellnummern bereit.

A	Pos.	Bezeichnung	Artikel-Nr.
	1	Spritzpistole.....	91103757
	19	Hochdruckschlauch.....	91103755
	21	Schnellanschluss mit Gartenschlauchadapter	91097401
	9	Strahlrohr	91103758
	10	Turbo-Schmutzfräse.....	91103753
	24	Standard-Vario-Düse	91103754
	18	Rotierende Waschbürste.....	91103750
	11	Wasseranschluss inkl. Dichtungsring	91103746
	26	Reinigungsmittel	30990010

Service-Center

DE **Service Deutschland**
Tel.: 0800 54 35 111
E-Mail: grizzly@lidl.de
IAN 280206

AT **Service Österreich**
Tel.: 0820 201 222
(0,15 EUR/Min.)
E-Mail: grizzly@lidl.at
IAN 280206

CH **Service Schweiz**
Tel.: 0842 665566
(0,08 CHF/Min.,
Mobilfunk max. 0,40 CHF/Min.)
E-Mail: grizzly@lidl.ch
IAN 280206

Importeur

Bitte beachten Sie, dass die folgende
Anschrift keine Serviceanschrift ist. Kon-
taktieren Sie zunächst das oben genannte
Service-Center.

Grizzly Tools GmbH & Co KG
Stockstädter Straße 20
63762 Großostheim
Germany
www.grizzly-service.eu



Translation of the original EC declaration of conformity

We hereby confirm that the

Pressure Cleaner

Design Series PHD 150 E4

Serial Number 201610000001 - 201610286000

conforms with the following applicable relevant version of the EU guidelines :

2014/30/EU • 2000/14/EC • 2006/42/EC • 2005/88/EC • 2011/65/EU*

In order to guarantee consistency, the following harmonised standards as well as national standards and stipulations have been applied:

**EN 60335-1:2012+A11:2014 • EN 60335-2-79:2012 • EN 62233:2008
EN 55014-1:2006+A2:2011 • EN 55014-2:2015
EN 61000-3-2:2014 • EN 61000-3-11:2000**

We additionally confirm the following in accordance with the 2000/14/EC emissions guideline:

Sound power level

guaranteed: 98.0 dB(A)

measured: 91.7 dB(A)

Compliance evaluation process carried out in accordance with Appendix V, 2000/14/EC

This declaration of conformity is issued under the sole responsibility of the manufacturer:

Grizzly Tools GmbH & Co. KG

Stockstädter Straße 20

63762 Großostheim

Germany

27.11.2016



Volker Lappas
Documentation Representative

* The object of the declaration described above satisfies the provisions of Directive 2011/65/EU of the European Parliament and the Council of 8 June 2011 on limiting the use of certain harmful substances in electrical and electronic appliances

HR

Prijevod originalne CE Izjave o podudarnosti

Ovime potvrđujemo da
Visokotlačni uređaj za čišćenje
PHD 150 E4

Serijski broj 201610000001 - 201610286000

odgovara sljedećim odgovarajućim direktivama EU-a u njihovoj valjanoj verziji:

2014/30/EU • 2000/14/EC • 2006/42/EC • 2005/88/EC • 2011/65/EU*

Za jamčenje sukladnosti primijenjene su sljedeće usklađene norme kao i nacionalne norme i odredbe:

EN 60335-1:2012+A11:2014 • EN 60335-2-79:2012 • EN 62233:2008
EN 55014-1:2006+A2:2011 • EN 55014-2:2015
EN 61000-3-2:2014 • EN 61000-3-11:2000

Dodatno se potvrđuje smjernica o emisiji buke 2000/14/EC:

Razina snage zvuka

Zajamčeni: 98 dB(A)

Izmjereni: 91,7 dB(A)

Primjenjeni postupak ocjene sukladnosti u skladu s aneksom

V / 2000/14/EC

Isključivu odgovornost za izdavanje ove izjave o sukladnosti nosi proizvođač:

Grizzly Tools GmbH & Co. KG
Stockstädter Straße 20
63762 Großostheim
Germany
27.11.2016



Volker Lappas

Opunomoćenik za dokumentaciju

* Gore opisani predmet izjave ispunjava propise direktive 2011/65/EU Europskoga parlamenta i vijeća od 8. lipnja 2011 o ograničavanju uporabe određenih opasnih tvari u električnim i elektroničkim uređajima

RO

Traducerea Declarației Originale de Conformitate CE

Prin prezenta confirmăm, că
Aparat de curățire cu înaltă presiune
PHD 150 E4
Numărul serial
201610000001 - 201610286000

corespunde următoarelor prevederi UE relevante, în ultima lor variantă valabilă:

2014/30/EU • 2000/14/EC • 2006/42/EC • 2005/88/EC • 2011/65/EU*

Pentru a garanta conformitatea, au fost aplicate următoarele norme armonizate, norme naționale și prevederi:

EN 60335-1:2012+A11:2014 • EN 60335-2-79:2012 • EN 62233:2008
EN 55014-1:2006+A2:2011 • EN 55014-2:2015
EN 61000-3-2:2014 • EN 61000-3-11:2000

În plus, conform Directivei privind emisiile sonore 2000/14/CE, se confirmă:
Nivelul de intensitate acustică:
garantat: 98 dB(A);
măsurat: 91,7 dB(A)
Proces aplicat de evaluare a conformității, conform Anexei V / 2000/14/CE

Răspunderea exclusivă pentru emiterea acestei declarații de conformitate îi revine producătorului:

Grizzly Tools GmbH & Co. KG
Stockstädter Straße 20
63762 Großostheim
Germany
27.11.2016



Volker Lappas

Persoană autorizată cu elaborarea documentației

* Obiectul descris în declarația de mai sus îndeplinește prevederile Directivei 2011/65/UE a Parlamentului European și a Consiliului din 8 iunie 2011 privind restricțiile de utilizare a anumitor substanțe periculoase în echipamentele electrice și electronice



Превод на оригиналната СЕ-декларация за съответствие

С настоящото потвърждаваме,
че

Водоструйка PHD 150 E4

Сериен номер 201610000001 - 201610286000

отговаря на действащите ЕС-директиви в съответната им валидна редакция:

2014/30/EU • 2000/14/EC • 2006/42/EC • 2005/88/EC • 2011/65/EU*

За да се гарантира съответствие, са приложени следните хармонизирани норми и национални норми и разпоредби:

**EN 60335-1:2012+A11:2014 • EN 60335-2-79:2012 • EN 62233:2008
EN 55014-1:2006+A2:2011 • EN 55014-2:2015
EN 61000-3-2:2014 • EN 61000-3-11:2000**

Допълнително съгласно директивата за шумовите емисии 2000/14/EC се потвърждава:

Ниво на шума:

Гарантирано: 98,0 dB(A);

Измерено: 91,7 dB(A)

Приложен метод за оценка на съответствието съгласно Приложение V / 2000/14/EC

Цялата отговорност за изготвянето на тази Декларация за съответствие се носи от производителя:

Grizzly Tools GmbH & Co. KG
Stockstädter Straße 20
63762 Grobostheim
Germany
27.11.2016



Volker Lappas

пълномощник за документацията

* Гореописаният предмет в декларацията отговаря на разпоредбите на Директива 2011/65/EC на Европейския парламент и на Съвета от 8 юни 2011 г. относно ограничението на употребата на определени опасни вещества в електрическото и електронното оборудване



Μετάφραση της πρωτότυπης Δήλωσης συμμόρφωσης CE

Με το παρόν δηλώνουμε ότι το είδος κατασκευής της

**συσσκευή καθαρισμού υψηλής
πίεσης PHD 150 E4**

Αριθμός σειράς

201610000001 - 201610286000

από το έτος κατασκευής 2016 ανταποκρίνεται στις ακόλουθες σχετικές οδηγίες της ΕΕ
στην εκάστοτε ισχύουσα έκδοση:

2014/30/EU • 2000/14/EC • 2006/42/EC • 2005/88/EC • 2011/65/EU*

Για να εξασφαλιστεί η συμβατικότητα, εφαρμόστηκαν οι παρακάτω εναρμονισμένες
προδιαγραφές καθώς και εθνικές προδιαγραφές και κανονισμοί:

**EN 60335-1:2012+A11:2014 • EN 60335-2-79:2012 • EN 62233:2008
EN 55014-1:2006+A2:2011 • EN 55014-2:2015
EN 61000-3-2:2014 • EN 61000-3-11:2000**

Συμπληρωματικά βεβαιώνεται σύμφωνα με την Οδηγία για την εκπομπή θορύβων
2000/14/EC:

Επιτρεπόμενη στάθμη θορύβου:

εγγυημένη: 98 dB(A)

μετρημένη: 91,7 dB(A)

Η διαδικασία που εφαρμόστηκε για την εκτίμηση της συμβατικότητας ανταποκρίνεται
στο σχετικό σημείο του Παραρτήματος V / 2000/14/EC:

Η αποκλειστική ευθύνη για την έκδοση της παρούσας δήλωσης συμμόρφωσης ανήκει
στον κατασκευαστή:

Grizzly Tools GmbH & Co. KG
Stockstädter Straße 20
63762 Grobostheim, 27.11.2016
Germany



Volker Lappas
και υπεύθυνος τεκμηρίωσης

* Το ανωτέρω περιγραφόμενο αντικείμενο της δήλωσης πληροί τις προδιαγραφές της Οδηγίας
2011/65/EE του Ευρωπαϊκού Κοινοβουλίου και του Συμβουλίου της 8ης Ιουνίου 2011 για τον
περιορισμό της χρήσης ορισμένων επικίνδυνων ουσιών σε ηλεκτρικό και ηλεκτρονικό εξοπλισμό

DE

AT

CH

Original EG Konformitätserklärung

Hiermit bestätigen wir, dass der
Hochdruckreiniger
Baureihe PHD 150 E4
Seriennummern 201610000001 - 201610286000

folgenden einschlägigen EU-Richtlinien in ihrer jeweils gültigen Fassung entspricht:

2014/30/EU • 2000/14/EG • 2006/42/EG • 2005/88/EG • 2011/65/EU*

Um die Übereinstimmung zu gewährleisten, wurden folgende harmonisierte Normen sowie nationale Normen und Bestimmungen angewendet:

EN 60335-1:2012+A11:2014 • EN 60335-2-79:2012 • EN 62233:2008
EN 55014-1:2006+A2:2011 • EN 55014-2:2015
EN 61000-3-2:2014 • EN 61000-3-11:2000

Zusätzlich wird entsprechend der Geräuschemissionsrichtlinie 2000/14/EG bestätigt:
Schalleistungspegel:
Garantiert: 98,0 dB(A);
Gemessen: 91,7 dB(A)
Angewendetes Konformitätsbewertungsverfahren entsprechend Anh. V / 2000/14/EG

Die alleinige Verantwortung für die Ausstellung dieser Konformitätserklärung trägt der Hersteller:

Grizzly Tools GmbH & Co. KG
Stockstädter Straße 20
63762 Großostheim
Germany
27.11.2016



Volker Lappas
Dokumentationsbevollmächtigter

* Der oben beschriebene Gegenstand der Erklärung erfüllt die Vorschriften der Richtlinie 2011/65/EU des Europäischen Parlaments und des Rates vom 8. Juni 2011 zur Beschränkung der Verwendung bestimmter gefährlicher Stoffe in Elektro- und Elektronikgeräten

GRIZZLY TOOLS GMBH & CO. KG

Stockstädter Straße 20
DE-63762 Großostheim
GERMANY

Last Information Update · Stanje informacija

Versiunea informațiilor · Актуалност на
информацията · Έκδοση των πληροφοριών

Stand der Informationen: 10/2016

Ident.-No.: 75040175102016-HR/RO/BG/GR

IAN 280206

