



LONG REACH HEDGE TRIMMER FHL 900 B3

GB IE CY

LONG REACH HEDGE TRIMMER

Translation of original operation manual

DE AT CH

LANGSTIEL-HECKENSCHERE

Originalbetriebsanleitung

GR CY

ΜΠΟΡΝΤΟΥΡΟΨΑΛΙΔΟ ΜΕ ΜΑΚΡΥ ΚΟΝΤΑΡΙ

Μετάφραση των αυθεντικών οδηγιών λειτουργίας

IAN 89308

GB IE CY

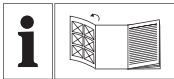

GB IE CY

Before reading, unfold the page containing the illustrations and familiarise yourself with all functions of the device.

GR CY

Πριν ξεκινήσετε την ανάγνωση, ανοίξτε τη σελίδα με τις εικόνες και εξοικειωθείτε με όλες τις λειτουργίες της συσκευής.

DE AT CH

Klappen Sie vor dem Lesen die Seite mit den Abbildungen aus und machen Sie sich anschließend mit allen Funktionen des Gerätes vertraut.

GB / IE/ CY	Translation of original operation manual	Page	5
GR / CY	Μετάφραση των αυθεντικών οδηγιών λειτουργίας	Σελίδα	18
DE/ AT/ CH	Originalbetriebsanleitung	Seite	32

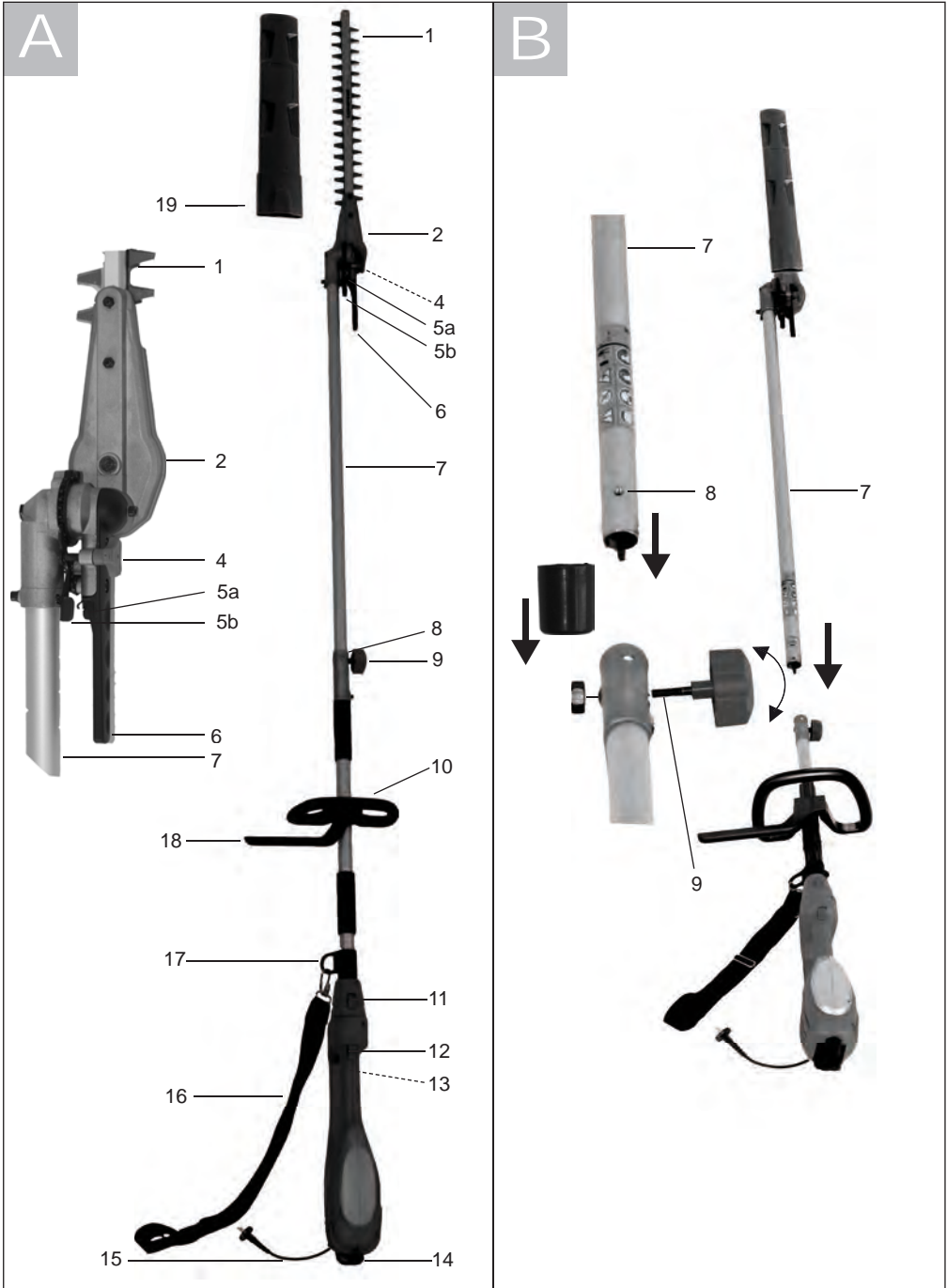



Contents

Introduction5
Intended use5
General description.....6
 Extent of the delivery 6
 Overview 6
 Function description 6
Technical data6
Notes on Safety7
 Symbols in the manual..... 7
 Symbols on the Equipment 7
 General Notes on Safety..... 8
 General safety instructions for
 power tools 8
 Hedge trimmer safety warnings..... 10
**Assembling the
 Long-Handled Hedge Trimmer ... 11**
Operating the Hedge Trimmer ... 11
 Swivelling Out the Blade Beam 11
 Attach the shoulder strap 12
 Switching On and Off 12
 Working with the Electric
 Hedge Trimmer 12
 Swivelling the Arm 12
 Cutting Techniques 13
 Cutting Times..... 13
Working Safely 14
Maintenance/Cleaning 14
Storage..... 14
Spare Parts 14
Trouble Shooting 15
**Waste Disposal and Environmental
 Protection 15**
Guarantee 16
Repair Service..... 17
Service-Center 17
Service Branch 17
**Translation of the original
 EC declaration of conformity 47**
Exploded Drawing 49

Introduction



Congratulations on the purchase of your new device. With it, you have chosen a high quality product. The operating instructions constitute part of this product. They contain important information on safety, use and disposal. Before using the product, familiarise yourself with all of the operating and safety instructions. Use the product only as described and for the applications specified. Keep this manual safely and in the event that the product is passed on, hand over all documents to the third party.

Intended Use

The equipment is specified for use only for the cutting and trimming of hedges, bushes and ornamental shrubs in the domestic environment. Any other use that is not explicitly approved in these instructions may result in damage to the equipment and represent a serious danger to the user. The equipment is designed for use by adults. Adolescents over the age of 16 may use the device only under supervision. Do not use the hedge trimmer in the rain or on wet hedges. The operator or user is responsible for accidents or damage to other people or their property. The manufacturer is not liable for damages caused by unspecified use or incorrect operation.



Before use, check that the blades are sharp. Ensure that the blades are sharpened whenever blunt, in order to avoid overstressing of the machine. Damages caused by cutting with blunt blades are not covered by the guarantee.

General Description

Extent of delivery

- Long-handled hedge trimmer (two-part)
- Blade protection
- Leg protection
- Shoulder strap
- Round handle
- Allen wrench
- Instruction Manual



See the front fold-out page for illustrations.

Overview

- | | | |
|----------|----|-------------------------------------|
| A | 1 | Safety blade |
| | 2 | Gearbox |
| | 4 | Stop lever fixing |
| | 5a | Stop lever |
| | 5b | Safety lever |
| | 6 | Handle for adjusting the blade beam |
| | 7 | Front arm |
| | 8 | Safety button |
| | 9 | Pivotal centre |
| | 10 | Round handle |
| | 11 | Safety slide |
| | 12 | Deadman switch |
| | 13 | On/off switch |
| | 14 | Strain relief |
| | 15 | Mains cable |
| | 16 | Shoulder strap |
| | 17 | Eye (for shoulder strap) |
| | 18 | Leg protection |
| | 19 | Blade protection |
| C | 20 | Square nuts |
| | 21 | Screws |
| | 22 | Assembly block |

Function Description

The electric hedge trimmer is driven by an electronic motor. The equipment is double-insulated for safety and does not require earthing.

The hedge trimmer is equipped with a double-sided safety cutter bar. When cutting, the blades move backwards and forwards in linear motion. The impact protection on the tip of the cutter bar prevents unpleasant recoils should the trimmer come into contact with walls, fences and so on.

The unit can only be operated with the deadman switch depressed, in order to protect the operator. In addition, the hand guard protects against branches and briars.

Please note the following descriptions for the function of the operating components.

Technical Data

Electrical Hedge Trimmer

.....	FHL 900 B3
Input voltage rating 230-240V~, 50 Hz
Input power 900 W
Safety class <input type="checkbox"/> II
Degree of protection IP 20
Weight 5,90 kg
Cutting length 410 mm
Cutting capacity 20 mm
Acoustic pressure level (LpA) 89,2 dB(A); KpA = 1,11 dB(A)
Measured sound power level (LwA) 95,63 dB(A); KwA = 1,11 dB(A)
Guaranteed sound power level 97,0 dB(A)

Vibration at the handle 7,096 m/s ² ; K = 1,5 m/s ²
Vibration at the round handle 5,862 m/s ² ; K = 1,5 m/s ²

Noise and vibration values have been determined according to the standards and regulations mentioned in the declaration of conformity.

Technical and optical changes may be undertaken in the course of further development without notice. All dimensions, references and information in this instruction manual are therefore not guaranteed. Legal claims made on the basis of the instruction manual can therefore not be considered as valid.

The stated vibration emission value was measured in accordance with a standard testing procedure and may be used to compare one power tool to another.

The stated vibration emission value may also be used for a preliminary exposure assessment.

Warning:

The vibration emission value may differ during actual use of the power tool from the stated value depending on the manner in which the power tool is used.

Safety precautions aimed at protecting the user should be based on estimated exposure under actual usage conditions (all parts of the operating cycle are to be considered, including, for example, times during which the power tool is turned off and times when the tool is turned on but is running idle).

Notes on Safety

This section deals with the basic safety regulations to be observed when working with the electric hedge trimmer.

Symbols in the manual



Warning symbols with information on damage and injury prevention.



Instruction symbols (the instruction is explained at the place of the exclamation mark) with information on preventing damage.



Help symbols with information on improving tool handling.

Symbols on the Equipment



Caution!



Read through the instruction manual carefully.



Wear personal protective equipment. Basically, wear protective goggles or, even better, face protection, ear protection, safety helmet, cut-protection working clothes, cut-protection gloves, and cut-protection safety boots with anti-slip soles.



Keep the equipment away from nearby people.



Do not use the hedge trimmer in the rain or on wet hedges.

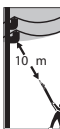

Danger of death by electrocution! Keep at least 10m away from power lines.



Caution! Falling objects. Particularly when cutting overhead.



Caution! Risk of injury from blades in operation.



Pull out the power plug immediately if the cable is damaged, has been badly twisted or is completely cut through and in the event that the device is left unattended for a short time.



Caution! Hot surface.
Risk of burns.



Information of the acoustic power level L_{WA} in dB.



Machines are not to be placed with domestic waste.



Safety class II



Cutting length

General Notes on Safety



Before working with the equipment, familiarise yourself with all operating components. Practice handling the equipment and have the function, operation and working methods explained to you by an experienced user or specialist. Ensure that you can shut off the equipment immediately in an emergency. Inappropriate use of the device may result in serious injury.

If an accident or fault occurs during operation, immediately switch off the device and disconnect at the plug. Treat injuries appropriately or consult a doctor. For the correction of faults, read the "Troubleshooting" chapter or contact our service centre.

General safety instructions for power tools



WARNING! Read all safety directions and instructions.

Omissions in the compliance with safety directions and instructions can cause electrical shock, fire and/or severe injuries.

Retain all safety directions and instructions for future use.

The term "Power Tools" used in the safety instructions refers to mains-operated power tools (with power cord) and to battery-operated power tools (without power cord).

Work area safety

- **Keep work area clean and well lit.** Cluttered or dark areas invite accidents.
- **Do not operate power tools in explosive atmospheres, such as in the presence of flammable liquids, gases or dust.** Power tools create sparks which may ignite the dust or fumes.
- **Keep children and bystanders away while operating a power tool.** Distractions can cause you to lose control.

Electrical safety

- **Power tool plugs must match the outlet. Never modify the plug in any way. Do not use any adapter plugs with earthed (grounded) power tools.** Unmodified plugs and matching outlets will reduce risk of electric shock

- **Avoid body contact with earthed or grounded surfaces, such as pipes, radiators, ranges and refrigerators.** There is an increased risk of electric shock if your body is earthed or grounded.
- **Do not expose power tools to rain or wet conditions.** Water entering a power tool will increase the risk of electric shock.
- **Do not abuse the cord. Never use the cord for carrying, pulling or unplugging the power tool. Keep cord away from heat, oil, sharp edges or moving parts.** Damaged or entangled cords increase the risk of electric shock.
- **When operating a power tool outdoors, use an extension cord suitable for outdoor use.** Use of a cord suitable for outdoor use reduces the risk of electric shock.
- **If operating a power tool in a damp location is unavoidable, use a residual current device (RCD) protected supply.** Use of an RCD reduces the risk of electric shock.
- Where possible, connect the equipment only to a plug socket with a leakage-current-operated circuit breaker (FI switch), with a rated current of not more than 30 mA.
- If the power cable for this equipment is damaged, it must be replaced by the manufacturer, a customer service agent of the same or a similarly qualified person in order to prevent hazards.

Personal safety

- **Stay alert, watch what you are doing and use common sense when operating a power tool. Do not use a power tool while you are tired or under the influence of drugs, alcohol or medication.** A moment of inattention while operating power tools may result in serious personal injury.
- **Use personal protective equipment. Always wear eye protection.** Protective equipment such as dust mask, non-skid safety shoes, hard hat, or hearing protection used for appropriate conditions will reduce personal injuries.
- **Prevent unintentional starting. Ensure the switch is in the off-position before connecting to power source and/or battery pack, picking up or carrying the tool.** Carrying power tools with your finger on the switch or energising power tools that have the switch on invites accidents.
- **Remove any adjusting key or wrench before turning the power tool on.** A wrench or a key left attached to a rotating part of the power tool may result in personal injury.
- **Do not overreach. Keep proper footing and balance at all times.** This enables better control of the power tool in unexpected situations.
- **Dress properly. Do not wear loose clothing or jewellery. Keep your hair, clothing and gloves away from moving parts.** Loose clothes, jewellery or long hair can be caught in moving parts.

Power tool use and care

- **Do not force the power tool. Use the correct power tool for your application.** The correct power tool will do the job better and safer at the rate for which it was designed.
- **Do not use the power tool if the switch does not turn it on and off.** Any power tool that cannot be controlled with the switch is dangerous and must be repaired.
- **Disconnect the plug from the power source and/or the battery pack from the power tool before making any adjustments, changing accessories, or storing power tools.** Such preventive safety measures reduce the risk of starting the power tool accidentally.
- **Store idle power tools out of the reach of children and do not allow persons unfamiliar with the power tool or these instructions to operate the power tool.** Power tools are dangerous in the hands of untrained users.
- **Maintain power tools. Check for misalignment or binding of moving parts, breakage of parts and any other condition that may affect the power tool's operation. If damaged, have the power tool repaired before use.** Many accidents are caused by poorly maintained power tools.
- **Keep cutting tools sharp and clean.** Properly maintained cutting tools with sharp cutting edges are less likely to bind and are easier to control.

- **Use the power tool, accessories and tool bits etc. in accordance with these instructions, taking into account the working conditions and the work to be performed.** Use of the power tool for operations different from those intended could result in a hazardous situation.
- Carefully inspect the area to be cut and remove all wires or other foreign bodies.
- Hold the power tool by insulated gripping surfaces only, because the cutter blade may contact hidden wiring or its own cord.

Service

- **Have your power tool serviced by a qualified repair person using only identical replacement parts.** This will ensure that the safety of the power tool is maintained.

Hedge trimmer safety warnings:

- Keep all parts of the body away from the cutter blade. Do not remove cut material or hold material to be cut when blades are moving. Make sure the switch is off when clearing jammed material. A moment of inattention while operating the hedge trimmer may result in serious personal injury.
- Carry the hedge trimmer by the handle with the cutter blade stopped. When transporting or storing the hedge trimmer always fit the cutting device cover. Proper handling of the hedge trimmer will reduce possible personal injury from the cutter blades.

- Keep cable away from cutting area. During operation the cable may be hidden in shrubs and can be accidentally cut by the blade.

Assembling the Long-Handled Hedge Trimmer



Pull out the power plug before carrying out any work on the equipment.



Use only original parts.

1. Unpack the device and check it for completeness.
2. Slide the front arm (7) of the long-handled hedge trimmer onto the tubular shaft of the long-handled hedge trimmer and turn slightly. The safety button (8) then locks into place. Fix the two shaft elements to the star wheel (9). Screw the nut onto this from the threaded rod on the star wheel (9) and place it sideways in the holder on the tubular shaft. With the star wheel, push the threaded rod (9) through the tubular shaft and screw the star wheel (9) together with the nut.



3. Assemble the leg protection for right-handed users in variant a). For left-handed users, assemble the leg protection rotated in variant b) as per the illustration. Insert the square nuts (20) into the leg protection (18). Place the leg protection on the assembly block (22) in position a) or b) as desired. Push the screws (21) through the aligning holes and screw the leg protection onto the assembly block until it is sitting firmly.

Operating the Hedge Trimmer



Do not use the equipment without the hand guard. Wear suitable clothing and work gloves when working with the equipment. Ensure that the equipment is functional before each use. The On/Off switch and the safety switch must not be held closed. They must switch off the motor when on is released. Should a switch be damaged, stop working with the equipment. Ensure that the mains voltage value matches the label on the equipment.



Note noise protection and local specifications. The use of the equipment on certain days (e.g. Sundays and national holidays), at certain times of day (lunch times, night time quiet periods) or in special areas (e.g. health resorts, clinics etc.) is restricted or forbidden.

Swivelling Out the Blade Beam



1. Hold the safety blade beam (A1) on the handle to adjust the blade beam (6).
2. Unscrew the stop lever fixing (4) from the stop lever (5a).
3. Unlock the stop lever (5a) by pressing the safety lever (5b). Press simultaneously on the safety lever (5b) and stop lever

- (5a) to release the safety blade beam fixing (A1).
- The safety blade beam (A1) can now be swivelled out into the operating position. Use the stop stages and allow the stop lever (5a) and safety lever (5b) to click back in. You can choose 13 stop stages.
 - Screw the stop lever fixing (4) back into the stop lever (5a).

 The angled-in blade shaft is a transport and storage position. For work with the equipment, the blade shaft can be angled up to max. 90°.

Attach the shoulder strap

Attach the shoulder strap spring clip (A16) to the carrying eyelet (A17) on the tubular shank of the device. Set the strap length such that the spring clip on the shoulder strap is roughly at the height of your hip.

Switching On and Off

 Ensure that you are standing in a firm position with both hands gripping the hedge trimmer away from the body. Ensure that the trimmer is in contact with no other objects before switching on.

- Form a loop in the end of the extension cable and hook this into strain relief (A14) on the end of the equipment housing.
- Connect the device to the mains voltage.
- To switch on, hold the safety switch (A12) depressed and simultaneously press the on/off switch (A13). The hedge trimmer will be run at maximum speed.

- The equipment will switch off again when you release on/off switch (A13).

Working with the Electric Hedge Trimmer

 During cutting work, ensure that no contact is made with objects, e.g. such as wire fencing or main plant stems. This may result in damage to the cutter bar.

- Always hold the equipment firmly in both hands, with one hand on the rear handle and the other on the front handle. Thumbs and fingers must be firmly around the handles.
- Switch off the equipment immediately in the event that the blades are blocked by solid objects, pull out the power plug then remove the object.
- Always work away from the mains power outlet. Set the cutting direction before starting work. Ensure that the power cable is kept well away from the working area. Never lay the cable over the hedge, where it could easily be caught up in the trimmer blades.
- Avoid overstraining the equipment during work.



Pull out the power plug immediately if the cable is damaged, badly twisted or has been completely cut through.

Swivelling the Arm



Caution!

The gear box (A2) becomes hot during operation. There is a risk of burns. Do not touch the gearbox housing (A2) or the connection to the front arm (A7).

- E**
1. Release the indexing by pushing the safety slide (11) forward.
 2. The tubular shank can now optionally be turned 45° / 90° to the right or the left (see the scale on the device).

2. Cut the top edge, according to taste, in a flat shape, roof shape or rounded shape
3. Trim young plants to the required shape. The main growth should remain undamaged until the hedge has reached the planned height. All other shoots are lopped off to half size.

Cutting Techniques

- Cut thick branches beforehand using a branch clippers.
 - The double-sided cutter bar enables cutting both directions or, with a swing-on, from one side to the other.
- 
- In case of vertical cutting, move the hedge trimmer uniformly forward or up and down in an arc movement.
 - In case of horizontal cutting, move the hedge trimmer in a sickle-shaped movement to the edge of the hedge, so that cut branches fall to the ground.
 - In order to achieve long straight lines, the placing of tensioned guiding cords is recommended.

Care of Free-Growing Hedges:

Free-growing hedges are not shaped when cut, although they must be regularly maintained so the hedge does not become too high.

Cutting Times

Deciduous hedges:

June and October

Hedges of coniferous wood:

April and August

Evergreen conifer hedges:

from May

Cutting Shaped Hedges:

It is recommended that hedges be cut in a trapezoidal shape, in order to prevent stripping off of the lower branches. This corresponds to the natural plant growth and allows the hedge to thrive optimally. During cutting, only the new annual growths are reduced and thus a dense branching and a good screen will develop.

1. Cut the sides of a hedge first. To do this, move the hedge trimmer in the direction of growth from bottom to top. If you cut down from the top, the thinner branches will move out, which may result in some areas having sparse growth or holes.

Working Safely

Observe the specified working angle (see illustration above), in order to guarantee safe working.

Do not use the high pruning saw when standing on a ladder or in an unsafe position.

Do not be tempted to make unconsidered cuts. Doing so may endanger both yourself and others.

Children must be supervised to ensure that they do not play with the equipment.

Maintenance/Cleaning



Repair and servicing work not described in this manual should always be carried by our Service Centre. Use only original parts.



Pull out the power plug before carrying out any work on the equipment.



Wear gloves while handling the blades.

Carry out the following maintenance and cleaning work regularly. This will guarantee a long and reliable service life.

- Before each use, check the hedge trimmer for obvious defects such as loose, worn or damaged parts. Check the secure seating of the bolts in the cutter bar.

- Do not use the unit if the blades are blunt or worn. This will overstress the motor and gearbox of the machine.
- Check coverings and safety devices for damage and correct seating. Replace these where necessary.
- Keep the ventilation slots and motor housing of the device clean. Use a damp cloth or a brush to do this. Do not wash down the equipment with water, or submerge it in water.
- Do not use any cleaning agents or solvents. These could cause irreparable damage to the equipment. Chemical substances can attack the plastic parts of the equipment.
- Clean the cutter bar carefully after each use. Wipe it off with an oily cloth or spray it with a metal protective spray.
- Keep the hedge trimmer dry and covered with the blade protection supplied and out of reach of children.



- The gears is maintenance free

Storage

- Keep the trimmer in the blade guard supplied, in a dry place and out of reach of children.

Spare Parts

Replacement parts may be ordered directly from our Service Centre.

When ordering, always specify the machine type and the part number in the exploded drawing.

Trouble Shooting

Problem	Possible cause	Fault correction
Device does not start	Mains voltage not on	Check plug socket, cable, line and plug, where appropriate, have repaired through electrical specialist
	On/Off switch (13) defective	Repair by Service Centre
	Worn carbon brushes	
	Defective motor	
Device runs with interruptions	Power cable is damaged	Check the cable and have it changed by the Service Centre if necessary
	Internal loose electrical connection	Repair by Service Centre
	On/Off switch (13) defective	
Blades become hot	Blades (1) are blunt	Have the blades (1) sharpened or replaced (Service Centre)
	Blades (1) are notched	Have the blades (1) checked or replaced (Service Centre)
	Too much friction due to lack of lubrication	Oil the blades (1)

Waste Disposal and Environmental Protection

Be environmentally friendly. Return the tool, accessories and packaging to a recycling centre when you have finished with them.



Electrical machines do not belong in domestic waste.

Take the equipment to a waste disposal site. The plastic and metal parts that are used can be separated out into pure grade, which allows recycling. Ask our Service Centre for details.

Guarantee

Dear Customer,

This equipment is provided with a 3-year guarantee from the date of purchase. In case of defects, you have statutory rights against the seller of the product. These statutory rights are not restricted by our guarantee presented below.

Terms of Guarantee

The term of the guarantee begins on the date of purchase. Please retain the original receipt. This document is required as proof of purchase.

If a material or manufacturing defect occurs within three years of the date of purchase of this product, we will repair or replace – at our choice – the product for you free of charge. This guarantee requires the defective equipment and proof of purchase to be presented within the three-year period with a brief written description of what constitutes the defect and when it occurred.

If the defect is covered by our guarantee, you will receive either the repaired product or a new product. No new guarantee period begins on repair or replacement of the product.

Guarantee Period and Statutory Claims for Defects

The guarantee period is not extended by the guarantee service. This also applies for replaced or repaired parts. Any damages and defects already present at the time of purchase must be reported immediately after unpacking. Repairs arising after expiry of the guarantee period are chargeable.

Guarantee Cover

The equipment has been carefully produced in accordance with strict quality guidelines and conscientiously checked prior to delivery.

The guarantee applies for all material and manufacturing defects. This guarantee does not extend to cover product parts that are subject to normal wear and may therefore be considered as wearing parts (e.g. filters or attachments) or to cover damage to breakable parts (e.g. switches, batteries, or parts made of glass).

This guarantee shall be invalid if the product has been damaged, used incorrectly or not maintained. Precise adherence to all of the instructions specified in the operating manual is required for proper use of the product. Intended uses and actions against which the operating manual advises or warns must be categorically avoided.

The product is designed only for private and not commercial use. The guarantee will be invalidated in case of misuse or improper handling, use of force, or interventions not undertaken by our authorised service branch.

Processing in Case of Guarantee

To ensure quick handling of you issue, please follow the following directions:

- Please have the receipt and item number (e.g. IAN 12345) ready as proof of purchase for all enquiries.
- Please find the item number on the rating plate, an engraved plate on the front page of your manual (bottom left) or as a sticker on the back or bottom.
- Should functional errors or other defects occur, please initially contact the service department specified below by **telephone** or by **e-mail**. You will then receive further information on the processing of your complaint.

- After consultation with our customer service, a product recorded as defective can be sent postage paid to the service address communicated to you, with the proof of purchase (receipt) and specification of what constitutes the defect and when it occurred. In order to avoid acceptance problems and additional costs, please be sure to use only the address communicated to you. Ensure that the consignment is not sent carriage forward or by bulky goods, express or other special freight. Please send the equipment inc. all accessories supplied at the time of purchase and ensure adequate, safe transport packaging.

Repair Service

For a charge, repairs not covered by the guarantee can be carried out by our service branch, which will be happy to issue a cost estimate for you.

We can handle only equipment that has been sent with adequate packaging and postage.

Attention: Please send your equipment to our service branch in clean condition and with an indication of the defect.

Equipment sent carriage forward or by bulky goods, express or other special freight will not be accepted.

We will dispose of your defective devices free of charge when you send them to us.



Service-Center



Service Great Britain

Tel.: 0871 5000 720

(£ 0.10/Min.)

E-Mail: grizzly@lidl.co.uk

IAN 88055



Service Ireland

Tel.: 1890 930 034

(0,08 EUR/Min., (peak))

(0,06 EUR/Min., (off peak))

E-Mail: grizzly@lidl.ie

IAN 88055



Service Cyprus

Tel.: 8009 4409

E-Mail: grizzly@lidl.com.cy

IAN 88055



Service Branch

Please note that the following address is not a service address. Please initially contact the service centre specified above.



DES UK Ltd.

Unit B7

Oxford Street Industrial Park

Vulcan Road

Bilston, West Midlands WV14 7LF



K.S. Toolstore Ltd.

9 C-D Daniel, Agiou Vasileiou

2045 Nicosia

P.O. BOX 12021

2340 Strovolos Nicosia

Περιεχόμενα

Εισαγωγή	18
Σκοπός χρήσης.....	18
Γενική περιγραφή.....	19
Συμπαριδιδόμενα	19
Επισκόπηση.....	19
Περιγραφή λειτουργίας	
.....	19
Τεχνικά στοιχεία.....	19
Υποδείξεις ασφαλείας	20
Σύμβολα στις οδηγίες	20
Σύμβολα πάνω στη συσκευή	20
Γενικές υποδείξεις	
ασφαλείας.....	21
Γενικές υποδείξεις ασφαλείας για	
ηλεκτρικά εργαλεία	21
Υποδείξεις ασφαλείας Θαμνοκόπτες	
.....	24
Συναρμολόγηση	24
Θέση σε λειτουργία	25
Άνοιγμα της μπάρας μαχαιριού	25
Στερέωση της ζώνης του ώμου	26
Ενεργοποίηση και απενεργοποίηση .	26
Εργασία με το θαμνοκόφτη	26
Περιστροφή το βραχίονα.....	27
Τεχνικές κοπής	27
Περίοδοι κλαδέματος	28
Ανίχνευση βλαβών	28
Ασφαλής εργασία.....	28
Καθαρισμός και συντήρηση.....	29
Φύλαξη.....	29
Απόσυρση/προστασία του	
περιβάλλοντος.....	29
Ανταλλακτικά	30
Εγγύηση	30
Σέρβις επισκευής.....	31
Service-Center	31
Υποκατάστημα για σέρβις	31
Μετάφραση της πρωτότυπης	
Δήλωσης συμμόρφωσης CE.....	47
Επί μέρους σχεδιαγράμματα.....	49

Εισαγωγή



Συγχαρητήρια για την αγορά της νέας συσκευής σας.

Προτιμήσατε να αγοράσετε ένα προϊόν ανώτερης ποιότητας. Οι οδηγίες χρήσης αποτελούν αναπόσπαστο τμήμα αυτού του προϊόντος. Περιέχουν σημαντικές υποδείξεις για την ασφάλεια, τη χρήση και διάθεση της συσκευής. Πριν τη χρήση του προϊόντος να εξοικειωθείτε με όλες τις οδηγίες χειρισμούς και τις υποδείξεις ασφαλείας. Να χρησιμοποιείτε το προϊόν μόνο όπως περιγράφεται και μόνο για τον αναφερόμενο σκοπό.

Να φυλάξετε καλά τις οδηγίες και να τις παραδώσετε σε τρίτους μαζί με το προϊόν.

Σκοπός χρήσης

Η συσκευή προορίζεται μόνο για την κοπή και την οριζοντίωση θαμνοειδών, θάμνων και χαμόδεντρων στα πλαίσια της οικιακής χρήσης. Οποιαδήποτε άλλη χρήση, η οποία δεν επιτρέπεται με σαφήνεια στις παρούσες οδηγίες, ίσως προκαλέσει φθορές στη συσκευή και να αποτελέσει σημαντικό κίνδυνο για το χρήστη. Η χρήση της συσκευής απευθύνεται σε ενήλικες. Νέοι κάτω των 16 ετών επιτρέπεται να χρησιμοποιούν τη συσκευή μόνο υπό την επίβλεψη ενηλίκων. Απαγορεύεται η χρησιμοποίηση της συσκευής σε βροχή ή σε υγρό περιβάλλον. Ο χειριστής ή χρήστης είναι υπεύθυνος για ατυχήματα και ζημιές άλλων ανθρώπων ή των περιουσιών τους. Ο κατασκευαστής δεν ευθύνεται για φθορές, οι οποίες προκύπτουν από μη ορθή χρήση ή από εσφαλμένο χειρισμό.



Τα μαχαίρια πρέπει να ελέγχονται τακτικά για φθορά και πρέπει να ακονίζονται. Τα μη κοφτερά μαχαίρια καταπονούν το μηχάνημα. Οι φθορές που προκαλούνται από το γεγονός αυτό δεν καλύπτονται από την εγγύηση.

- 16 Ζώνη ώμου
- 17 Θηλιά για ζώνη ώμου
- 18 Βραχίονας τέρματος
- 19 Προστασία μαχαιριών



- 20 Παξιμάδια
- 21 Βίδες
- 22 Βάση συναρμολόγησης

Γενική περιγραφή



Τις απεικονίσεις θα τις βρείτε στην πρόσθια αναδιπλούμενη σελίδα.

Συμπαραδιδόμενα

- Μακρύς θαμνοκόφτης (δύο τμήματα)
- Προστασία μαχαιριού
- Βραχίονας τέρματος
- Ζώνη ώμου
- Στρογγυλή λαβή
- Κλειδί τύπου Άλλεν
- Υλικό συναρμολόγησης
- Οδηγίες χρήσης

Επισκόπηση



- 1 Μπάρα μαχαιριών
- 2 Περιβλήμα συστήματος μετάδοσης κίνησης
- 4 Σύστημα ακινητοποίησης μοχλού ασφάλισης
- 5a Μοχλός ασφάλισης
- 5b Μοχλός ασφαλείας
- 6 Χειρολαβή για ρύθμιση της μπάρας μαχαιριών
- 7 Μπροστινός βραχίονας
- 8 Κουμπτί ασφάλισης
- 9 Κουμπτί σύνδεσης
- 10 Στρογγυλή λαβή
- 11 Σύρτης ασφάλισης
- 12 Διακόπτης ασφαλείας
- 13 Διακόπτης ενεργοποίησης/ απενεργοποίησης
- 14 Ανακούφιση έλξης
- 15 Καλώδιο σύνδεσης με το δίκτυο

Περιγραφή λειτουργίας

Η συσκευή λειτουργεί με ηλεκτροκινητήρα. Η συσκευή δεν χρειάζεται γείωση διότι διαθέτει μόνωση ασφαλείας. Το κοπτικό σύστημα της συσκευής αποτελείται από δίπλευρη μπάρα μαχαιριού ασφαλείας. Κατά την κοπή κινούνται τα κοπτικά δόντια γραμμικά πέρα-δώθε. Με στόχο την ασφάλεια του χρήστη η συσκευή μπορεί να λειτουργήσει μόνο με πιεσμένο διακόπτη ασφαλείας. Η λειτουργία των εξαρτημάτων χειρισμού προκύπτει από τις περιγραφές που ακολουθούν.

Τεχνικά στοιχεία

Μακρύς θαμνοκόφτης FHL 900 B3

Ονομαστική τάση εισόδου	230-240V~, 50 Hz
Κατανάλωση ενέργειας	900 W
Κλάση προστασίας	□ II
Είδος προστασίας	IP 20
Βάρος	5,90 kg
Μήκος κοπής	410 mm
Απόσταση δοντιών	20 mm
Στάθμη ηχητικής πίεσης (L _{pA})	89,2 dB(A)
	K _{pA} = 1,11 dB(A)
Επιτρεπόμενη στάθμη θορύβου μετρημένη (L _{wA})	95,63 dB(A)
	K _{wA} = 1,11 dB(A)
εγγυημένη	97 dB(A)
Δόνηση σε χειρολαβή	
	7,096 m/s ² ; K = 1,5 m/s ²
Δόνηση στη λαβή	
	5,862 m/s ² ; K = 1,5 m/s ²

Η αφερόμενη τιμή μετάδοσης δόνησης μετρήθηκε βάσει τυποποιημένης μεθόδου δοκιμής και μπορεί να χρησιμοποιηθεί για τη σύγκριση μίας ηλεκτρικής συσκευής με μία άλλη.

Η αναφερόμενη τιμή μετάδοσης δόνησης μπορεί επίσης να χρησιμοποιηθεί και για αρχική εκτίμηση της έκθεσης.



Προειδοποίηση:

Η τιμή μετάδοσης της δόνησης μπορεί να διαφέρει κατά την πραγματική χρήση της ηλεκτρικής συσκευής από την αναφερόμενη τιμή, ανάλογα με τον τρόπο χρήσης της.

Πρέπει να ορισθούν μέτρα ασφαλείας για την προστασία του χειριστή βασιζόμενα σε εκτίμηση της έκθεσης κατά τη διάρκεια των πραγματικών συνθηκών χρήσης (εδώ να ληφθούν υπόψη τα ποσοστά του κύκλου λειτουργίας, για παράδειγμα οι χρόνοι κατά τους οποίους είναι απενεργοποιημένη η συσκευή και οι χρόνοι κατά τους οποίους είναι μεν ενεργοποιημένη η συσκευή αλλά λειτουργεί χωρίς φορτίο).

Οι τιμές θορύβου και δονήσεων εξακριβώνονται σύμφωνα με τους κανόνες και τους κανονισμούς που αναφέρονται στη δήλωση συμμόρφωσης. Υπάρχει δυνατότητα τεχνικών και οπτικών αλλαγών χωρίς προηγούμενη ειδοποίηση στα πλαίσια της εξέλιξης. Ως εκ τούτου, όλα τα μέτρα, οι υποδείξεις καθώς και τα στοιχεία των παρόντων οδηγιών χρήσης δεν παρέχουν εγγύηση. Οι νομικές αξιώσεις, οι οποίες εγείρονται με αφορμή της οδηγίας χρήσης, δεν μπορούν να επικαλεστούν για το λόγο αυτό.

Υποδείξεις ασφαλείας

Στο κεφάλαιο αυτό θα βρείτε τις βασικές προδιαγραφές ασφαλείας που αφορούν την εργασία με τη συσκευή.

Σύμβολα στις οδηγίες



Σύμβολα κινδύνου με στοιχεία για την πρόληψη προσωπικών και υλικών ζημιών.



Σύμβολο υποχρέωσης (στη θέση του συμβόλου έκτακτης ανάγκης επεξηγείται η αντίστοιχη υποχρέωση) με στοιχεία για την πρόληψη ζημιών.



Σύμβολο υπόδειξης με πληροφορίες για τον καλύτερο χειρισμό της συσκευής.

Σύμβολα πάνω στη συσκευή



Προσοχή!



Διαβάστε προσεκτικά τις οδηγίες χρήσης πριν από τη χρήση της συσκευής.



Να φοράτε τα μέσα ατομικής προστασίας. Να φοράτε πάντα προστατευτικά γυαλιά ή προστασία προσώπου, ωτοασπίδες και προστατευτικό κράνος.



Να φοράτε γάντια που δεν κόβονται.



Να φοράτε αντιολισθητικά υποδήματα ασφαλείας.



Να κρατάτε τα άτομα που στέκονται γύρω σας μακριά από τη συσκευή.



Μην χρησιμοποιείτε τη συσκευή κατά τη διάρκεια βροχής ή σε υγρούς θάμνους.

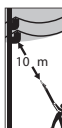

Υφίσταται κίνδυνος ηλεκτροπληξίας! Να εργάζεστε τουλάχιστον 10 μέτρα μακριά από εναέρια ηλεκτροφόρα καλώδια.



Προσοχή! Προσοχή, διότι μπορεί να πέσουν αντικείμενα. Ιδιαίτερα όταν κόβετε πάνω από το κεφάλι σας.



Προσοχή! Κίνδυνος τραυματισμού από κινούμενα μαχαίρια.



Τραβήξτε αμέσως το φως σε περίπτωση που το καλώδιο παρουσιάζει φθορές, είναι μπερδεμένο ή κομμένο και ακόμα και σε περίπτωση που αφήσετε τη συσκευή έστω και για λίγο χωρίς την επίβλεψή σας.



Προσοχή! Η επιφάνεια καίει. Υφίσταται κίνδυνος εγκαύματος.



Στοιχεία στάθμης ηχητικής ισχύος Μψα σε dB.



Οι συσκευές δεν επιτρέπεται να καταλήγουν στα οικιακά απορρίμματα.



Κατηγορία προστασίας



Μήκος κοπής

Γενικές υποδείξεις ασφαλείας



Εξοικειωθείτε καλά πριν από την εργασία με τη συσκευή με όλα τα στοιχεία χειρισμού. Εξασκηθείτε στο χειρισμό της συσκευής και διασαφηνίστε τη λειτουργία, τον τρόπο δράσης καθώς και τις τεχνικές εργασίας με τη βοήθεια ενός έμπειρου χρήστη ή ειδικού. Βεβαιωθείτε ότι είσαστε σε θέση να απενεργοποιήσετε άμεσα τη συσκευή σε περίπτωση κινδύνου. Η ακατάλληλη χρήση της συσκευής μπορεί να οδηγήσει σε σοβαρούς τραυματισμούς.

Σε περίπτωση ατυχήματος ή βλάβης κατά τη διάρκεια της λειτουργίας να απενεργοποιήσετε αμέσως τη συσκευή και να βγάλετε το φως από την πρίζα. Τώρα πρέπει να λάβετε τα σωστά μέτρα για την φροντίδα του τραύματος ή να συμβουλευθείτε έναν γιατρό. Για την αποκατάσταση βλαβών να διαβάσετε το κεφάλαιο „Αναζήτηση σφαλμάτων“ ή επικοινωνήστε με το τμήμα μας εξυπηρέτησης πελατών (Service Center).

Γενικές υποδείξεις ασφαλείας για ηλεκτρικά εργαλεία



ΠΡΟΕΙΔΟΠΟΙΗΣΗ! Διαβάστε όλες τις υποδείξεις ασφαλείας και τις οδηγίες. Παραλείψεις στην τήρηση των υποδείξεων ασφαλείας και των οδηγιών μπορούν να οδηγήσουν σε ηλεκτροπληξία, πυρκαγιά και/ή βαρείς τραυματισμούς.

Διατηρείτε όλες τις υποδείξεις ασφαλείας και τις οδηγίες για μελλοντική αναφορά.

Η έννοια „ηλεκτρικά εργαλεία», που χρησιμοποιείται στις υποδείξεις ασφαλείας, αναφέρεται σε ηλεκτρικά εργαλεία που λειτουργούν με το ηλεκτρικό δίκτυο (με καλώδιο ρεύματος) και σε ηλεκτρικά εργαλεία που λειτουργούν με συσσωρευτή (δίχως καλώδιο ρεύματος).

Ασφάλεια στη θέση εργασίας:

- **Να διατηρείτε τη θέση εργασίας σας καθαρή και καλά φωτισμένη.** Σε όχι τακτικούς ή όχι καλά φωτισμένους χώρους εργασίας δημιουργούνται ατυχήματα.
- **Μην εργάζεστε με το ηλεκτρικό εργαλείο σε εκρηκτικό περιβάλλον, στο οποίο βρίσκονται εύφλεκτα υγρά, αέρια ή σκόνες.** Τα ηλεκτρικά εργαλεία παράγουν σπινθήρες που

μπορούν να αναφλέξουν τη σκόνη και τους ατμούς.

- **Να κρατάτε μακριά τα παιδιά κατά τη διάρκεια χρήσης του ηλεκτρικού εργαλείου/αλυσοπριόνου.** Εάν δεν είστε καλά συγκεντρωμένοι, δεν αποκλείεται να χάσετε τον έλεγχο επί της συσκευής.

Ηλεκτρική ασφάλεια:



Προσοχή: Έτσι αποφεύγετε ατυχήματα και τραυματισμούς από ηλεκτροπληξία:

- **Το βύσμα του ηλεκτρικού εργαλείου πρέπει να ταιριάζει στην πρίζα. Δεν επιτρέπεται καμία τροποποίηση του βύσματος. Μη χρησιμοποιείτε προσαρμογές βυσμάτων μαζί με γειωμένες ηλεκτρικές συσκευές.** Όταν δεν έχουν αλλάξει τα βύσματα και όταν χρησιμοποιείτε κατάλληλες πρίζες, μειώνεται ο κίνδυνος ηλεκτροπληξίας.
- **Να αποφεύγετε την σωματική επαφή με γειωμένες επιφάνειες όπως τις γειωμένες επιφάνειες σωλήνων, θερμάνσεων, εστιών και ψυγείων.** Υπάρχει ιδιαίτερος κίνδυνος ηλεκτροπληξίας, όταν το ὄμμα σας είναι γειωμένο.
- **Μην εκθέτετε το ηλεκτρικό εργαλείο σε βροχή ή υγρασία.** Η διείσδυση νερού σε ηλεκτρική συσκευή αυξάνει τον κίνδυνο ηλεκτροπληξίας.
- **Μη μεταφέρετε το ηλεκτρικό εργαλείο κρατώντας το από το καλώδιο, μη κρεμάτε τη συσκευή από το καλώδιο και μη χρησιμοποιείτε το καλώδιο για να τραβήξετε το βύσμα από την πρίζα.** Να προστατεύετε το καλώδιο από ψηλές θερμοκρασίες, λάδι, αιχμηρές άκρες και κινούμενα τμήματα της συσκευής. Τα ελαττωματικά ή μπερδεμένα καλώδια αυξάνουν τον κίνδυνο ηλεκτροπληξίας.

- **Εάν εργάζεστε με το ηλεκτρικό εργαλείο στο ύπαιθρο, να χρησιμοποιείτε μόνο μπαλαντέζες που είναι κατάλληλες για το ύπαιθρο.** Η χρήση μίας μπαλαντέζας κατάλληλης για το ύπαιθρο μειώνει τον κίνδυνο ηλεκτροπληξίας.
- **Εάν δεν μπορείτε να αποφύγετε τη λειτουργία του ηλεκτρικού εργαλείου σε υγρό περιβάλλον, να χρησιμοποιείτε διακόπτη ασφαλείας.** Η χρήση ενός διακόπτη ασφαλείας μειώνει τον κίνδυνο ηλεκτροπληξίας.
- **Εάν δεν μπορείτε να αποφύγετε τη λειτουργία ηλεκτρικών συσκευών σε υγρό περιβάλλον, να χρησιμοποιείτε διακόπτη ασφαλείας.** Η χρήση ενός διακόπτη ασφαλείας μειώνει τον κίνδυνο ηλεκτροπληξίας. Να χρησιμοποιείτε διακόπτη ασφαλείας 30 mA ή λιγότερο.
- Σε περίπτωση βλάβης του καλωδίου αυτής της συσκευής, πρέπει να αντικατασταθεί από ειδικό καλώδιο που προσφέρει ο κατασκευαστής ή το τμήμα του εξυπηρέτησης πελατών.
- **Εάν δεν μπορείτε να αποφύγετε τη λειτουργία ηλεκτρικών συσκευών σε υγρό περιβάλλον, να χρησιμοποιείτε διακόπτη ασφαλείας.** Η χρήση ενός διακόπτη ασφαλείας μειώνει τον κίνδυνο ηλεκτροπληξίας. Να χρησιμοποιείτε διακόπτη ασφαλείας 30 mA ή λιγότερο.
- Εάν χρειαστεί αντικατάσταση του καλωδίου, πρέπει να εκτελεστεί από τον κατασκευαστή ή τον αντιπρόσωπό του, ώστε να αποφευχθούν οι κίνδυνοι της ασφάλειας.

Ασφάλεια απόμων:



Προσοχή: Έτσι αποφεύγετε τους τραυματισμούς:

- **Να είστε προσεκτικοί, να προσέχετε τί κανετε, και να εργάζεστε συνετά με το ηλεκτρικό εργαλείο. Μη χρησιμοποιείτε το ηλεκτρικό εργαλείο όταν είστε**

κουρασμένοι ή υπό την επήρεια ναρκωτικών, οινοπνευματωδών ποτών ή φαρμάκων. Μόνο μία στιγμή απροσεξίας κατά τη χρήση του ηλεκτρικού εργαλείου μπορεί να προκαλέσει σοβαρούς τραυματισμούς.

- **Να χρησιμοποιείτε τα μέσα ατομικής προστασίας και πάντα προστατευτικά γυαλιά.** Η χρήση των μέσων ατομικής προστασίας όπως αντιολισθητικά υποδήματα, προστατευτικό κράνος και ωτοπροστασία, μειώνει τον κίνδυνο τραυματισμών.
- **Να αποφεύγετε την αθέλητη θέση σε λειτουργία. Σιγουρευτείτε πως το ηλεκτρικό εργαλείο είναι απενεργοποιημένο πριν το συνδέσετε με την παροχή ρεύματος, πριν το σηκώσετε και πριν το μεταφέρετε.** Εάν κατά την μεταφορά του ηλεκτρικού αλυσοπρίονου έχετε το χέρι σας στον διακόπτη ή η συσκευή είναι ενεργοποιημένη όταν τη συνδέσετε με την παροχή ρεύματος, δεν αποκλείονται ατυχήματα.
- **Πριν ενεργοποιήσετε το ηλεκτρικό εργαλείο να αφαιρέστε ενδεχόμενα εργαλεία ρύθμισης ή κλειδιά.** Ένα εργαλείο ρύθμισης ή κλειδί που βρίσκεται στο περιστρεφόμενο τμήμα της συσκευής, μπορεί να οδηγήσει σε τραυματισμούς.
- **Να αποφεύγετε τη μη φυσιολογική στάση του σώματος. Φροντίστε να στέκεστε σταθερά και να κρατάτε πάντα την ισορροπία σας.** Έτσι μπορείτε να ελέγχετε το ηλεκτρικό εργαλείο ακόμη και σε απρόοπτες περιστάσεις.
- **Να φοράτε πάντα τον κατάλληλο ρουχισμό εργασίας.** Μη φοράτε φαρδιά ρούχα ή κοσμήματα. Να κρατάτε τα μαλλιά, τα ρούχα και τα γάντια μακριά από κινούμενα εξαρτήματα. Τα φαρδιά ρούχα, τα κοσμήματα ή τα μακριά μαλλιά θα

μπορούσαν να πιαστούν από τα κινούμενα εξαρτήματα.

Χρήση και φροντίδα του ηλεκτρικού εργαλείου:

- **Προσέξτε να μην υπερφορτώνετε τη συσκευή. Να χρησιμοποιείτε τα ηλεκτρικά εργαλεία που είναι κατάλληλα για την εργασία σας.** Με το κατάλληλο ηλεκτρικό εργαλείο εργάζεστε καλύτερα και ασφαλέστερα στο αναφερόμενο πεδίο ισχύος.
- **Μη χρησιμοποιείτε ηλεκτρικά εργαλεία, ο διακόπτης των οποίων είναι ελαττωματικός.** Ένα ηλεκτρικό εργαλείο που δεν μπορεί να ενεργοποιηθεί ή να απενεργοποιηθεί είναι επικίνδυνο και πρέπει να επισκευαστεί.
- **Βγάλετε το βύσμα από την πρίζα και/ή αφαιρέστε το συσσωρευτή προτού κάνετε τις ρυθμίσεις στη συσκευή, πριν αλλάξετε εξαρτήματα ή πριν ακουμπήσετε κάπου τη συσκευή.** Με τον τρόπο αυτό δεν είναι δυνατή η αθέλητη ενεργοποίηση του ηλεκτρικού εργαλείου.
- **Να φυλάγετε το ηλεκτρικό εργαλείο, όταν δεν το χρησιμοποιείτε, μακριά από παιδιά.** Μην αφήνετε να χρησιμοποιούν τη συσκευή άτομα που δεν είναι εξοικειωμένα μαζί της ή που δεν διάβασαν αυτές τις οδηγίες. Τα ηλεκτρικά εργαλεία είναι επικίνδυνα, όταν χρησιμοποιούνται από άτομα χωρίς πείρα.
- **Να περιποείτε προσεκτικά το ηλεκτρικό σας εργαλείο. Ελέγξτε εάν λειτουργούν άψογα και δεν μπλοκάρουν όλα τα κινούμενα τμήματα ή εάν έχουν σπάσει εξαρτήματα ή ορισμένα τμήματα έχουν ζημιές που εμποδίζουν την άψογη λειτουργία του ηλεκτρικού εργαλείου.** Δώστε να επισκευαστούν

τα ελαττωματικά εξαρτήματα πριν χρησιμοποιήσετε τη συσκευή. Πολλά ατυχήματα οφείλονται σε ηλεκτρικά εργαλεία που δεν έχουν συντηρηθεί σωστά.

- **Τα κοπτικά εξαρτήματα να διατηρούνται πάντα ακονισμένα και καθαρά.** Τα προσεγμένα κοπτικά εξαρτήματα με ακονισμένες λάμες δεν μπλοκάρουν εύκολα και κινούνται καλύτερα.
- **Να χρησιμοποιείτε το ηλεκτρικό εργαλείο, τα εξαρτήματά του, τα πρόσθετα εργαλεία κλπ. μόνο σύμφωνα με αυτές τις οδηγίες.** Να λάβετε υπόψη σας τις συνθήκες εργασίας και το είδος της εργασίας σας. Η χρήση του ηλεκτρικού εργαλείου για άλλες εργασίες εκτός αυτών για τις οποίες προορίζεται, μπορεί να προκαλέσει επικίνδυνες περιστάσεις.
- **Επιθεωρήστε προσεκτικά την επιφάνεια που θα κόψετε και απομακρύνετε όλα τα σύρματα και άλλα ξένα αντικείμενα.**
- **Να κόβετε μόνο ξύλα. Μη χρησιμοποιείτε το αλυσοπρίονο για εργασίες, για τις οποίες δεν προορίζεται – Παράδειγμα: Μη χρησιμοποιείτε το αλυσοπρίονο για να κόβετε πλαστικά, τοίχους ή οικοδομικά υλικά που δεν είναι από ξύλο.** Η χρήση του αλυσοπρίονου για εργασίες για τις οποίες δεν προορίζεται μπορεί να οδηγήσει σε επικίνδυνες περιστάσεις.

Σέρβις:

- **Η επισκευή του ηλεκτρικού σας εργαλείου να εκτελείται μόνο από εξειδικευμένο προσωπικό και να χρησιμοποιούνται μόνο γνήσια ανταλλακτικά.** Έτσι εξασφαλίζεται η ασφάλεια του ηλεκτρικού σας εργαλείου.

Υποδείξεις ασφαλείας Θαμνοκόπτες

- **Να κρατάτε τα μέλη του σώματος μακριά από το μαχαίρι κοπής. Μη προσπαθείτε να απομακρύνετε κομμένα τμήματα ή να κρατήσετε το υλικό που κόβετε όταν λειτουργεί το μαχαίρι. Να απομακρύνετε μπλοκαρισμένα κομμάτια μόνο όταν είναι απενεργοποιημένη η συσκευή.** Μόνο μία στιγμή απροσεξίας κατά τη χρήση του θαμνοκοπτικού μπορεί να προκαλέσει σοβαρούς τραυματισμούς.
- **Να κρατάτε το θαμνοκοπτικό από τη χειρολαβή όταν είναι ακινητοποιημένο το μαχαίρι.** Κατά τη μεταφορά ή τη φύλαξη του θαμνοκοπτικού να τοποθετείτε πάντα το προστατευτικό κάλυμμα. Μία προσεκτική χρήση της συσκευής μειώνει τον κίνδυνο ατυχήματος από το μαχαίρι.
- **Να πιάνετε το ηλεκτρικό εργαλείο μόνο στις μονωμένες χειρολαβές, διότι το μαχαίρι μπορεί να έρθει σε επαφή με μη ορατούς αγωγούς ηλεκτρικού ρεύματος ή με το δικό του καλώδιο.** Η επαφή του μαχαιριού με αγωγό υπό τάση μπορεί να θέσει τα μεταλλικά τμήματα της συσκευής υπό τάση και να προκαλέσει ηλεκτροπληξία.

Συναρμολόγηση



Πριν από την εκτέλεση όλων των εργασιών στη συσκευή να βγάξετε το βύσμα από την πρίζα.



Να χρησιμοποιείτε μόνο γνήσια ανταλλακτικά.

1. Ξεπακετάρετε τη συσκευή και ελέγξτε εάν είναι πλήρης.

- B** 2. Αφαιρέστε το κάλυμμα στο μπροστινό βραχίονα (7). Περάστε τον μπροστινό βραχίονα του μακριού θαμνοκόφτη στο σωλήνα της συσκευής με ελαφριά περιστροφική κίνηση. Το κουμπί ασφαλείας (8) θα κουμπώσει. Ασφαλίστε τα δύο τμήματα σωλήνων με το κουμπί σύνδεσης (9) ξεβιδώνοντας το παξιμάδι από το σπείρωμα του κουμπιού σύνδεσης (9) και κρατώντας το στο πλάι της υποδοχής του σωλήνα. Περάστε το σπείρωμα με το κουμπί σύνδεσης (9) μέσα από το σωλήνα και βιδώστε το κουμπί σύνδεσης (9) με το παξιμάδι.

- C** 3. Τοποθετήστε το βραχίονα τέρματος (18) για δεξιόχειρες, περίπτωση α). Για αριστερόχειρες τοποθετήστε το βραχίονα τέρματος στην άλλη πλευρά, περίπτωση β), σύμφωνα με την εικόνα. Βάλτε τα τετράπλευρα παξιμάδια (20) μέσα στο βραχίονα τέρματος (18). Τοποθετήστε το βραχίονα τέρματος κατ'επιλογή στη θέση α) ή β) στη βάση συναρμολόγησης (22). Βάλτε τις βίδες (21) στις ευθυγραμμισμένες οπές και βιδώστε το βραχίονα τέρματος με τη στρογγυλή χειρολαβή (10) και το αντιστήριγμα με τη βοήθεια κλειδιού τύπου Άλλεν μέχρι να προσαρμοστεί σταθερά.

Η αποσυναρμολόγηση γίνεται στην αντίστροφη σειρά.

Θέση σε λειτουργία



Κατά την εργασία με τη συσκευή να φοράτε κατάλληλα ρούχα, γάντια εργασίας, προστασία ματιών και κεφαλιού, ωτοασπίδες και γερά παπούτσια εργασίας που αντέχουν σε τομές. Πριν από κάθε χρήση σιγουρευτείτε πως η συσκευή είναι κατάλληλη για λειτουργία. Ο διακόπτης ενεργοποίησης/ απενεργοποίησης και ο διακόπτης ασφαλείας δεν επιτρέπεται να είναι ασφαλισμένοι. Αφού αφήσετε ελεύθερο το διακόπτη πρέπει να απενεργοποιήσετε τον κινητήρα. Εάν ένας διακόπτης είναι ελαττωματικός, δεν επιτρέπεται η συνέχιση της εργασίας με τη συσκευή. Προσέξτε να συμφωνεί η τάση του δικτύου με τα στοιχεία στην πινακίδα της συσκευής. Υφίσταται κίνδυνος σωματικών βλαβών και υλικών ζημιών.



Να προσέχετε την ηχοπροστασία και τις τοπικές προδιαγραφές. Η χρήση της συσκευής σε ορισμένες ημέρες (π.χ. Κυριακές και εορτές), σε ορισμένες ώρες της ημέρας (το μεσημέρι, τη νύχτα) ή σε ορισμένες περιοχές (π.χ. σε ιαματικά λουτρά, κλινικές κλπ.) μπορεί να είναι περιορισμένη ή να απαγορεύεται τελείως.

Άνοιγμα της μπάρας μαχαιριού

- D** 1. Κρατήστε την μπάρα μαχαιριών (1) από τη χειρολαβή (6) για ρύθμιση της μπάρας μαχαιριού.
2. Αφαιρέστε περιστροφικά το σύστημα ακινητοποίησης

μοχλού ασφάλισης (4) από το μοχλό ασφάλισης (5a).

3. Απασφαλίστε το μοχλό ασφάλισης (5a) πιέζοντας το μοχλό ασφαλείας (5b). Με σύγχρονη πίεση πάνω στο μοχλό ασφάλισης (5a) και στο μοχλό ασφαλείας (5b) απασφαλίζετε την μπάρα μαχαιριού (1).
4. Τώρα μπορείτε να φέρετε τη μπάρα μαχαιριού (1) σε θέση λειτουργίας. Χρησιμοποιήστε τις βαθμίδες ασφάλισης και αφήστε το μοχλό ασφάλισης (5a) και τον μοχλό ασφαλείας (5b) να ξανακουμπώσουν. Προσφέρονται 13 βαθμίδες ασφάλισης.
5. Βιδώστε και πάλι το σύστημα ακινητοποίησης μοχλού ασφάλισης (4) στο μοχλό ασφάλισης (5a).



Ο βραχίονας του μαχαιριού είναι τραβηγμένος προς τα μέσα για τη μεταφορά ή αποθήκευση. Για την εργασία με τη συσκευή πρέπει ο βραχίονας του μαχαιριού να βρίσκεται σε θέση μάζιμουμ 90°.

Στερέωση της ζώνης του ώμου

Περάστε στον ώμο σας τη ζώνη του ώμου.

Στερεώστε τον ελατηριωτό γάντζο της ζώνης του ώμου (16) στη θηλιά (17) στο σωλήνα της συσκευής.

Επιλέξτε το μήκος της ζώνης έτσι ώστε ο ελατηριωτός γάντζος της ζώνης ώμου να βρίσκεται περίπου στο ύψος του γοφού.

Ενεργοποίηση και απενεργοποίηση



Προσέξτε την ευστάθειά σας και κρατάτε τη συσκευή καλά με τα δύο χέρια και σε απόσταση από το σώμα σας. Προσέξτε κατά την

ενεργοποίηση να μην ακουμπάει η συσκευή πάνω σε άλλα αντικείμενα.

1. Κάνετε στην άκρη του καλωδίου επέκτασης μία θηλιά και κρεμάστε την στην ανακούφιση έλξης (14) στην άκρη του περιβλήματος της συσκευής.
2. Συνδέστε τη συσκευή με το ρεύμα δικτύου.
3. Για την ενεργοποίηση της συσκευής κρατήστε τον διακόπτη ασφαλείας (12) πιεσμένο πιέζοντας συγχρόνως τον διακόπτη ενεργοποίησης/ απενεργοποίησης (13). Ο θαμνοκόφτης λειτουργεί με μέγιστη ταχύτητα.
4. Για να σταματήσετε, αφήστε πάλι ελεύθερο το διακόπτη ενεργοποίησης/απενεργοποίησης (13).

Εργασία με το θαμνοκόφτη



Κατά την εργασία σας με το θαμνοκόφτη να προσέχετε να μην έρχεστε σε επαφή με αντικείμενα όπως π.χ. φράχτες ή στηρίγματα φυτών. Αυτό θα μπορούσε να προκαλέσει ζημιά στη μπάρα μαχαιριών.

- Να κρατάτε τη συσκευή πάντα με τα δύο χέρια, με το ένα χέρι στην πίσω χειρολαβή και με το άλλο στην μπροστινή χειρολαβή. Ο αντίχειρας και τα δάκτυλα πρέπει να περικλείουν σφικτά τις χειρολαβές.
- Ελέγξτε εάν η ζώνη του ώμου (16) βρίσκεται σε άνετη θέση που θα σας διευκολύνει να κρατάτε το θαμνοκόφτη: Η θηλιά για τη ζώνη του ώμου (17) μπορεί να μετατοπισθεί στο σωλ'να της συσκευής με τη βοήθεια του

- συμπαραδιδόμενου εργαλείου.
Σε περίπτωση που μπλοκάρουν τα μαχαίρια σε στερεά αντικείμενα, απενεργοποιήστε αμέσως τη συσκευή, βγάλτε το φως από την πρίζα και απομακρύνετε το αντικείμενο.
- Να εργάζεστε πάντα απομακρυνόμενοι από την πρίζα. Για το λόγο αυτό καθορίστε πριν την έναρξη της εργασίας την κατεύθυνση κοπής. Προσέξτε το καλώδιο της μπαλαντέζας να βρίσκεται μακριά από το πεδίο εργασίας. Μην ακουμπάτε ποτέ το καλώδιο πάνω στο θάμνο όπου θα μπορούσε να πιαστεί από τα μαχαίρια.
- Να αποφεύγετε την υπερφόρτωση της συσκευής κατά τη διάρκεια της εργασίας.



Εάν το καλώδιο έχει βλάβη, εάν μπερδευτεί ή κοπεί, να βγάλετε αμέσως το φως από την πρίζα. Υφίσταται κίνδυνος τραυματισμού από ηλεκτροπληξία!

Περιστροφή το βραχίονα



Προσοχή!
Το περίβλημα του συστήματος μετάδοσης κίνησης (2) θερμαίνεται κατά τη διάρκεια της λειτουργίας
Υφίσταται κίνδυνος εγκαύματος.
Μην αγγίζετε το περίβλημα του συστήματος μετάδοσης κίνησης (2) και το σημείο σύνδεσης προς το μπροστινό βραχίονα (7).



E

1. Απασφαλίστε την ασφάλιση με ώθηση του σύρτη ασφαλείας (11).

2. Τώρα μπορείτε να περιστρέψετε το σωλήνα κατά 45° / 90° προς τα δεξιά ή αριστερά (βλ. κλίμακα πάνω στη συσκευή).

Τεχνικές κοπής

- Κόψτε καταρχήν τα παχιά κλαδιά χρησιμοποιώντας μία ψαλίδα δέντρων.
- Το δίκοπο μαχαίρι διευκολύνει την κοπή και προς τις δύο κατευθύνσεις ή με παλινδρομικές κινήσεις την κοπή από τη μία στην άλλη πλευρά.
- Για κάθετη κοπή κινήστε τη ψαλίδα κοπής θαμνοειδών ομοιόμορφα προς τα μπροστά ή σε σχήμα τόξου πάνω - κάτω.
- Για οριζόντια κοπή κινήστε τη ψαλίδα κοπής θαμνοειδών όπως ένα κλαδευτήρι στις άκρες του θαμνοειδούς, έτσι ώστε τα κομμένα κλαδιά να πέφτουν στο έδαφος.
- Για να διατηρείτε μεγάλες, ευθείες γραμμές, σας προτείνουμε να τεντώνετε κορδόνια.

Κοπή θαμνοειδών:

Σας προτείνουμε να κόβετε τα θαμνοειδή σε σχήμα τραπέζιου, έτσι ώστε να αποφεύγεται η απογύμνωση των κάτω κλαδιών. Η αρχή αυτή ανταποκρίνεται στη φυσική ανάπτυξη των φυτών και επιτρέπει τη βέλτιστη ωρίμανση των θαμνοειδών. Κατά την κοπή αφαιρούνται μόνο τα νέα, ετήσια, χλωρά κλαδιά και με τον τρόπο αυτό σχηματίζονται πυκνές διακλαδώσεις και αποτελεσματικά διαχωριστικά.

1. Καταρχήν κόψτε τις πλευρές ενός θαμνοειδούς. Για το σκοπό αυτό μετακινήστε τη ψαλίδα κοπής θαμνοειδών προς την κατεύθυνση ανάπτυξης από κάτω προς τα πάνω. Όταν κόβεται με φορά από πάνω προς τα κάτω, μετακινήστε τα λεπτά κλαδιά προς τα έξω, από όπου ίσως σχηματιστούν θέσεις

- αραιώσης ή κενά.
2. Έπειτα κόψτε το πάνω μέρος ανάλογα με το γούστο σας είτε σε ευθεία, είτε σε μορφή πυραμίδας ή κύκλου.
 3. Κόψτε ακόμα και τα μικρά φυτά στην επιθυμητή μορφή. Ο κορμός πρέπει να παραμένει ανέπαφος, έως ότου το θαμνοειδές φτάσει στο επιθυμητό ύψος. Όλα τα υπόλοιπα κλαδιά πρέπει να κόβονται στο μισό.

Φροντίδα άγριων θαμνοειδών:

Τα άγρια θαμνοειδή δεν σχηματίζουν μορφή κοπής, παρ' όλα αυτά πρέπει να τα φροντίζεται τακτικά, έτσι ώστε να μην ψηλώσουν υπερβολικά.

Περίοδοι κλαδέματος

Φυλλοβόλοι θάμνοι: Ιούνιος και Οκτώβριος
 Πρασινές από κωνοφόρα δέντρα: Απρίλιος και Αύγουστος
 Αειθαλείς κωνοφόρες πρασιές: από το Μάιο

Ασφαλής εργασία

- Για να εξασφαλίσετε ασφαλή εργασία προδιαγράφεται μία μέγιστη γωνία εργασίας 60°±10°.
- Μη χρησιμοποιείτε το ηλεκτρικό τηλεσκοπικό κλαδευτήρι πάνω σε σκάλα ή σε όχι σταθερή επιφάνεια.
- Μην παρακινηθείτε να κάνετε επιπτώλεια εργασία. Αυτό θα μπορούσε να σημαίνει κίνδυνο για εσάς και για άλλους.

Ανίχνευση βλαβών

Πρόβλημα	Πιθανή αιτία	Άρση σφάλματος
Δεν εκκινείται η συσκευή	Ελλιπής τάση δικτύου	Ελέγξτε πρίζα, καλώδιο, αγωγό και ασφάλεια, ενδεχομένως αναθέστε την επιδιόρθωση σε ειδικό ηλεκτρονικό
	Ελαττωματικός διακόπτης ενεργοπ./ απενεργοπ	Επισκευή από το Κέντρο Σέρβις
	Φθαρμένες ψήκτρες άνθρ	
	Ελαττωματικός κινητήρας	
Η συσκευή λειτουργεί με διακοπές	Φθαρμένο ηλεκτρικό καλώδιο	Ελέγξτε καλώδιο, ενδεχ. αντικατάσταση από το Κέντρο Σέρβις
	Εσωτερική ασταθής επαφή	Επισκευή από το Κέντρο Σέρβις
	Ελαττωματικός διακόπτης ενεργοπ./ απενεργοπ	
Τα μαχαίρια θερμαίνονται	Μη ακονισμένα μαχαίρια	Ακόνισμα ή αντικατάσταση μαχαιριών (Κέντρο Σέρβις)
	Τα μαχαίρια παρουσιάζουν ρωγμές	Ελεγχος ή αντικατάσταση μαχαιριών (Κέντρο Σέρβις)
	Υπερβολική τριβή λόγω ελλιπούς λίπανσης	Λιπάνετε τα μαχαίρια

- Τα παιδιά να επιβλέπονται για να είναι σίγουρο πως δεν παίζουν με τη συσκευή.

Καθαρισμός και συντήρηση



Οι εργασίες επισκευής και συντήρησης που δεν περιγράφονται στις παρούσες οδηγίες χρήσης, πρέπει να εκτελούνται από το Κέντρο Σέρβις μας. Χρησιμοποιήστε μόνο αυθεντικά εξαρτήματα. Έτσι αποφεύγετε τις βλάβες της συσκευής και ενδεχόμενους τραυματισμούς από μων.



Πριν από όλες τις εργασίες, τραβήξτε το φις δικτύου στη συσκευή. Υφίσταται κίνδυνος ηλεκτροπληξίας ή τραυματισμού από κινούμενα τμήματα.



Κατά τη διάρκεια των εργασιών με τα μαχαίρια φοράτε γάντια. Υφίσταται κίνδυνος τραυματισμού (κοπής).

Διεξάγετε τακτικά τις παρακάτω εργασίες συντήρησης και καθαρισμού. Με τον τρόπο αυτό διασφαλίζεται μία μακροχρόνια και αποτελεσματική χρήση.

- Πριν από κάθε χρήση ελέγξτε την ψαλίδα κοπής θαμνοειδών για ορατές ελλείψεις όπως χαλαρά, φθαρμένα ή ελαττωματικά εξαρτήματα. Ελέγξτε τη σταθερή έδραση των βιδών στο μαχαίρι.
- Μην κόβετε με στομωμένα και φθαρμένα μαχαίρια, διότι διαφορετικά υπερφορτώνετε τον κινητήρα και το σύστημα γραναζιών της μηχανής σας.
- Ελέγξτε τα καλύμματα και τις προστατευτικές διατάξεις για φθορές και σωστή έδραση. Ενδεχομένως προβείτε σε αντικατάσταση αυτών.
- Διατηρήστε καθαρά τα ανοίγματα αερισμού και το περιβλήμα κινητήρα της συσκευής. Για το σκοπό αυτό χρησιμοποιήστε υγρό πανί ή μία βούρτσα.

Απαγορεύεται ο ψεκασμός της συσκευής με νερό όπως και η τοποθέτησή της μέσα σε νερό.

- Μην χρησιμοποιείτε καθαριστικά και διαλυτικά μέσα. Ίσως προκαλέσουν ανεπανόρθωτες φθορές στη συσκευή. Υπάρχει περίπτωση οι χημικές ουσίες να φθείρουν τα πλαστικά μέρη της συσκευής.
- Καθαρίστε προσεκτικά το μαχαίρι (2) μετά από κάθε χρήση.
Μετά από κάθε χρήση της συσκευής πρέπει να
 - καθαρίζετε το μαχαίρι (με λαδωμένο πανί)
 - να λαδώνετε το μαχαίρι με λαδωτήρι ή σπρέι.
- Το σύστημα μετάδοσης κίνησης δεν χρειάζεται συντήρηση.

Φύλαξη

- Να φυλάσσετε τη συσκευή μέσα στο συμπαριδιδόμενο προστατευτικό κάλυμμα μαχαιριού σε στεγνό χώρο, μακριά από παιδιά. Να φυλάσσετε τη συσκευή ξαπλωτά ή να την ασφαλίσετε κατά ενδεχόμενης πτώσης: Φέρετε το μηχανισμό μαχαιριών στη θέση αποθήκευσης.

Απόσυρση/προστασία του περιβάλλοντος

Παραδώστε συσκευή, αξεσουάρ και συσκευασία για ανακύκλωση που σέβεται το περιβάλλον.



Οι συσκευές δεν επιτρέπεται να καταλήγουν στα οικιακά απορρίμματα.

Παραδώστε τη συσκευή σε αρμόδια υπηρεσία αξιοποίησης. Τα χρησιμοποιημένα πλαστικά και μεταλλικά εξαρτήματα μπορούν να διαχωριστούν ανάλογα με το είδος και να παραδοθούν

έτσι για ανακύκλωση. Για πληροφορίες απευθυνθείτε στο Κέντρο Σέρβις. Τη απόρριψη των ελαττωματικών σας συσκευών που μας στέλνετε την αναλαμβάνουμε δωρεάν.

Ανταλλακτικά

Ανταλλακτικά μπορείτε να παραγγείλετε άμεσα μέσω του Κέντρου Σέρβις. Κατά την παραγγελία αναφέρετε οπωσδήποτε τον τύπο της μηχανής και τον αριθμό τεμαχίων στο σχέδιο έκρηξης.

Εγγύηση

Αξιότιμη πελάτισσα, αξιότιμε πελάτη, για τη συσκευή αυτή σας προσφέρουμε εγγύηση 3 ετών από την ημερομηνία της αγοράς. Σε περίπτωση ελαττωμάτων αυτού του προϊόντος, έχετε απέναντι του πωλητή τα νόμιμα δικαιώματα. Αυτά τα νόμιμα δικαιώματα δεν περιορίζονται από την επακόλουθη εγγύησή μας.

Όροι εγγύησης

Η προθεσμία της εγγύησης αρχίζει από την ημερομηνία της αγοράς. Παρακαλούμε να φυλάξετε καλά την απόδειξη αγοράς. Θα σας χρειαστεί εάν θελήσετε να αποδείξετε την ημερομηνία και την αγορά της συσκευής. Εάν παρουσιαστεί ελάττωμα υλικού ή κατασκευής στο προϊόν αυτό εντός τριών ετών από την ημερομηνία αγοράς, θα σας επισκευάσουμε δωρεάν το προϊόν αυτό, με δική μας επιλογή. Αυτή η παροχή εγγύησης προϋποθέτει πως εντός της τριετούς προθεσμίας θα μας προσκομιστεί η ελαττωματική συσκευή και η απόδειξη αγοράς και μία γραπτή περιγραφή του ελαττώματος και της ημερομηνίας που πρωτοπαρουσιάστηκε.

Εάν το ελάττωμα καλύπτεται από την εγγύησή μας, θα σας επιστραφεί ή το επισκευασμένο ή ένα νέο προϊόν. Με την επισκευή ή αντικατάσταση του προϊόντος δεν αρχίζει νέα περίοδος εγγύησης.

Διάρκεια εγγύησης και νόμιμες αξιώσεις για ελαττώματα

Η διάρκεια της εγγύησης δεν επεκτείνεται από την παροχή εγγύησης. Αυτό ισχύει και για αντικαταστημένα και επισκευασμένα εξαρτήματα. Ενδεχόμενα ελαττώματα που διαπιστώνονται κατά την αγορά, πρέπει να δηλωθούν αμέσως μετά το ξεπακετάρισμα. Για όλες τις επισκευές που καθίστανται απαραίτητες μετά τη λήξη της εγγύησης επιβαρύνεστε με τις σχετικές δαπάνες.

Έκταση της εγγύησης

Η συσκευή κατασκευάστηκε βάσει αυστηρών κριτηρίων ποιότητας και ελέγχθηκε ευσυνειδητα πριν την παράδοσή της.

Η εγγύηση ισχύει για ελαττώματα στο υλικό ή στην κατασκευή. Αυτή η εγγύηση δεν συμπεριλαμβάνει τμήματα του προϊόντος που υφίστανται κοινή φθορά και θεωρούνται ως αναλώσιμα (π.χ. μαχαίρια, έκκεντρους δίσκους και ψήκτρες άνθρακα) ή εύθραυστα τμήματα του προϊόντος (π.χ. διακόπτες, μπαταρίες ή γυάλινα τμήματα). Αυτή η εγγύηση εκπίπτει σε περίπτωση που η συσκευή υπέστη βλάβη, δεν χρησιμοποιήθηκε ή δεν συντηρήθηκε σωστά. Για σωστή χρήση του προϊόντος πρέπει να ακολουθούνται όλες οι υποδείξεις που αναφέρονται στις οδηγίες χρήσης. Να αποφεύγονται οπωσδήποτε οι χρήσεις και πράξεις που δεν συνιστώνται στις Οδηγίες χρήσης ή για τις οποίες ισχύουν ειδικές προειδοποιήσεις.

Το προϊόν προορίζεται μόνο για ιδιωτική και όχι για επαγγελματική χρήση. Σε περίπτωση καταχρηστικού και λάθος χειρισμού, άσκησης βίας και επεμβάσεων που δεν εκτελούνται από συμβεβλημένο συνεργείο μας, εκπίπτει η εγγύηση.

Διακανονισμός σε περίπτωση εγγύησης

Προς εξασφάλιση ταχείας επεξεργασίας παρακαλούμε να ακολουθήσετε τις επόμενες υποδείξεις:

- Για όλα τα αιτήματα να έχετε πρόχειρα την απόδειξη αγοράς και τον αριθμό προϊόντος (π.χ. IAN 12345) ως αποδεικτικό στοιχεί για την αγορά.
- Τον αριθμό προϊόντος θα τον βρείτε στην ετικέτα στοιχείων της συσκευής, σε χαραγμένη σημείωση στο προϊόν, στο εξώφυλλο των Οδηγιών χρήσης (κάτω αριστερά) ή σαν αυτοκόλλητο στην πίσω ή κάτω πλευρά.
- Εάν παρουσιαστούν σφάλματα λειτουργίας ή άλλα ελαττώματα, επικοινωνήστε πρώτα με το πιο κάτω αναφερόμενο τμήμα εξυπηρέτησης πελατών **τηλεφωνικά** ή με **e-mail**. Εκεί θα σας δοθούν περισσότερες πληροφορίες για τον διακανονισμό.
- Ένα ως ελαττωματικό καταχωρημένο προϊόν μπορείτε, μετά από συνεννόηση με το τμήμα μας εξυπηρέτησης πελατών, να το στείλετε, με δική μας επιβάρυνση με τα ταχυδρομικά, επισυνάπτοντας την απόδειξη αγοράς και στοιχεία για το ελάττωμα και την ημερομηνία που παρουσιάστηκε, στη διεύθυνση του σέρβις μας που σας κοινοποιήθηκε. Προς αποφυγή προβλημάτων παραλαβής και πρόσθετων δαπανών, παρακαλούμε να χρησιμοποιήσετε μόνο τη διεύθυνση που σας κοινοποιήθηκε. Σιγουρευτείτε πως η αποστολή δεν έγινε χωρίς πληρωμή των ταχυδρομικών τελών, σαν ογκώδες αντικείμενο, σαν εξπρές, ή με άλλο ειδικό τρόπο. Στείλτε τη συσκευή μαζί με όλα τα αξεσουάρ που σας παραδόθηκαν κατά την αγορά και φροντίστε για ασφαλή συσκευασία.

Σέρβις επισκευής

Επισκευές που δεν καλύπτονται από την εγγύηση μπορούν να εκτελεστούν από το υποκατάστημά μας για σέρβις έναντι πληρωμής. Το υποκατάστημα σέρβις θα σας υποβάλει προϋπολογισμό εξόδων.

Μπορούμε να αναλάβουμε την επεξεργασία συσκευών που μας απεστάλησαν καλά συσκευασμένες και με πληρωμένα ταχυδρομικά τέλη.

Προσοχή: Παρακαλούμε να στείλετε τη συσκευή σας στο υποκατάστημά μας για σέρβις, καλά καθαρισμένη και με την σχετική υπόδειξη για το ελάττωμα.

Οι συσκευές που στέλνονται χωρίς να έχουν πληρωθεί τα ταχυδρομικά τέλη - με εξπρές, σαν ογκώδη αντικείμενα, ή με άλλο ειδικό τρόπο - δεν θα γίνονται δεκτές.

Την απόρριψη των ελαττωματικών σας συσκευών που μας στέλνετε την αναλαμβάνουμε δωρεάν.



Service-Center

Σέρβις Ελλάδα

Tel.: 801 5000 019

(0,03 EUR/Min.)

E-Mail: grizzly@lidl.gr

IAN 88055



Service Cyprus

Tel.: 8009 4409

E-Mail: grizzly@lidl.com.cy

IAN 88055



Υποκατάστημα για σέρβις

Παρακαλούμε να λάβετε υπόψη σας πως η ακόλουθη διεύθυνση δεν είναι η διεύθυνση για σέρβις. Επικοινωνήστε πρώτα με το πιο πάνω αναφερόμενο κέντρο εξυπηρέτησης πελατών.

Houston Service

10-12, Thiatiron Str.

14231 N. Ionia - Athens



K.S. Toolstore Ltd.

9 C-D Daniel, Agiou Vasileiou

2045 Nicosia

P.O. BOX 12021

2340 Strovolos Nicosia



Inhalt

Einleitung	32
Bestimmungsgemäße	
Verwendung	32
Allgemein Beschreibung	33
Lieferumfang	33
Übersicht	33
Funktionsbeschreibung	33
Technische Daten	33
Sicherheitshinweise	34
Bildzeichen in der Anleitung	34
Symbole auf dem Gerät	34
Allgemeine Sicherheitshinweise	35
Allgemeine Sicherheitshinweise für Elektrowerkzeuge	35
Sicherheitshinweise für Heckenscheren	38
Montage	38
Inbetriebnahme	39
Ausschwenken des Messerbalkens ...	39
Schultergurt befestigen	39
Ein- und Ausschalten	39
Arbeiten mit der Heckenschere	40
Ausleger schwenken	40
Schnitttechniken	40
Schnittzeiten	41
Sicheres Arbeiten	41
Wartung und Reinigung	41
Fehlersuche	42
Lagerung	43
Entsorgung/ Umweltschutz	43
Ersatzteile	43
Garantie	43
Reparatur-Service	44
Service-Center	45
Service-Niederlassung	45
Original	
EG-Konformitätserklärung	46
Explosionszeichnung	49

Einleitung



Herzlichen Glückwunsch zum Kauf Ihres neuen Gerätes.

Sie haben sich damit für ein hochwertiges Produkt entschieden. Die Betriebsanleitung ist Bestandteil dieses Produkts. Sie enthält wichtige Hinweise für Sicherheit, Gebrauch und Entsorgung. Machen Sie sich vor der Benutzung des Produkts mit allen Bedien- und Sicherheitshinweisen vertraut. Benutzen Sie das Produkt nur wie beschrieben und für die angegebenen Einsatzbereiche. Bewahren Sie die Anleitung gut auf und händigen Sie alle Unterlagen bei Weitergabe des Produkts an Dritte mit aus.

Bestimmungsgemäße Verwendung

Das Gerät ist nur für das Schneiden und Trimmen von Hecken, Büschen und Ziersträuchern im häuslichen Bereich bestimmt. Jede andere Verwendung, die in dieser Anleitung nicht ausdrücklich zugelassen wird, kann zu Schäden am Gerät führen und eine ernsthafte Gefahr für den Benutzer darstellen.

Das Gerät ist zum Gebrauch durch Erwachsene bestimmt. Jugendliche über 16 Jahre dürfen das Gerät nur unter Aufsicht benutzen. Die Benutzung des Gerätes bei Regen oder feuchter Umgebung ist verboten.

Der Bediener oder Nutzer ist für Unfälle oder Schäden an anderen Menschen oder deren Eigentum verantwortlich.

Der Hersteller haftet nicht für Schäden, die durch bestimmungswidrigen Gebrauch oder falsche Bedienung verursacht wurden.

! Die Messer sind regelmäßig auf Abnutzung zu kontrollieren und nachschleifen zu lassen. Stumpfe Messer überlasten die Maschine. Daraus resultierende Schäden unterliegen nicht der Garantie.

- C** 20 Vierkantmuttern
- 21 Schrauben
- 22 Montageblock

Allgemeine Beschreibung

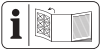

Die Abbildungen finden Sie auf der vorderen Ausklappseite.

Lieferumfang

- Langstielheckenschere (zweiteilig)
- Messerschutz
- Barrierebügel
- Schultergurt
- Rundgriff
- Innensechskantschlüssel
- Montagematerial
- Betriebsanleitung

Übersicht

- A** 1 Sicherheitsmesserbalken
- 2 Getriebegehäuse
- 4 Rasthebefixierung
- 5a Rasthebel
- 5b Sicherungshebel
- 6 Handgriff zur Verstellung des Messerbalkens
- 7 vorderer Ausleger
- 8 Sicherungsknopf
- 9 Drehstern
- 10 Rundgriff
- 11 Sicherungsschieber
- 12 Sicherheitsschalter
- 13 Ein-/Ausschalter
- 14 Zugentlastung
- 15 Netzkabel
- 16 Schultergurt
- 17 Trageöse
- 18 Barrierebügel
- 19 Messerschutz

Funktionsbeschreibung

Das Gerät besitzt als Antrieb einen Elektromotor. Das Gerät ist zur Sicherheit schutzisoliert und benötigt keine Erdung. Als Schneideinrichtung besitzt das Gerät einen doppelseitigen Sicherheitsmesserbalken. Beim Schneidvorgang bewegen sich die Schneidzähne linear hin und her. Zum Schutz des Anwenders kann das Gerät nur mit gedrücktem Sicherheitsschalter betätigt werden.

Die Funktion der Bedienteile entnehmen Sie bitte den nachfolgenden Beschreibungen.

Technische Daten

Langstielheckenschere . FHL 900 B3

Nenneingangsspannung 230-240V~, 50 Hz
Leistungsaufnahme 900 W
Schutzklasse <input type="checkbox"/> II
Schutzart IP 20
Gewicht 5,90 kg
Schnittlänge 410 mm
Zahnabstand 20 mm
Schalldruckpegel (L _{pA}) 89,2 dB(A)
 K _{pA} = 1,11 dB(A)
Schalleistungspegel gemessen (L _{WA}) 95,63 dB(A)
 K _{WA} = 1,11 dB(A)
garantiert 97 dB(A)
Vibration am Handgriff 7,096 m/s ² ; K = 1,5 m/s ²
Vibration am Rundgriff 5,862 m/s ² ; K = 1,5 m/s ²

Der angegebene Schwingungsemissionswert ist nach einem genormten Prüfverfahren gemessen worden und kann zum Vergleich eines Elektrowerkzeugs mit einem anderen verwendet werden.

Der angegebene Schwingungsemissionswert kann auch zu einer einleitenden Einschätzung der Aussetzung verwendet werden.

Warnung:

Der Schwingungsemissionswert kann sich während der tatsächlichen Benutzung des Elektrowerkzeugs von dem Angabewert unterscheiden, abhängig von der Art und Weise, in der das Elektrowerkzeug verwendet wird.

Es besteht die Notwendigkeit, Sicherheitsmaßnahmen zum Schutz des Bedieners festzulegen, die auf einer Abschätzung der Aussetzung während der tatsächlichen Benutzungsbedingungen beruhen (hierbei sind alle Anteile des Betriebszyklus zu berücksichtigen, beispielsweise Zeiten, in denen das Elektrowerkzeug abgeschaltet ist, und solche, in denen es zwar eingeschaltet ist, aber ohne Belastung läuft).

Lärm- und Vibrationswerte wurden entsprechend den in der Konformitätserklärung genannten Normen und Bestimmungen ermittelt.

Technische und optische Veränderungen können im Zuge der Weiterentwicklung ohne Ankündigung vorgenommen werden. Alle Maße, Hinweise und Angaben dieser Betriebsanleitung sind deshalb ohne Gewähr. Rechtsansprüche, die aufgrund der Betriebsanleitung gestellt werden, können daher nicht geltend gemacht werden.

Sicherheitshinweise

Dieser Abschnitt behandelt die grundlegenden Sicherheitsvorschriften bei der Arbeit mit dem Gerät.

Bildzeichen in der Anleitung

 **Gefahrenzeichen mit Angaben zur Verhütung von Personen- oder Sachschäden.**

 Gebotszeichen (anstelle des Ausrufungszeichens ist das Gebot erläutert) mit Angaben zur Verhütung von Schäden.

 Hinweiszeichen mit Informationen zum besseren Umgang mit dem Gerät.

Symbole auf dem Gerät

 Achtung!

 Betriebsanleitung lesen!

 Tragen Sie persönliche Schutzausrüstung. Tragen Sie grundsätzlich Schutzbrille oder einen Gesichtsschutz, Gehörschutz und Schutzhelm.

 Tragen Sie schnittsichere Handschuhe.

 Tragen Sie rutschfeste Sicherheitsschuhe.

 Umstehende Personen von dem Gerät fernhalten.

 Setzen Sie die Maschine nicht dem Regen aus. Das Gerät darf weder feucht sein, noch in feuchter Umgebung betrieben werden.

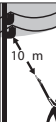
 Lebensgefahr durch Stromschlag ! Halten Sie sich mindestens 10m von Überlandleitungen fern.

 Achtung! Herabfallende Gegenstände. Insbesondere beim Schnitt über Kopfhöhe.

 Achtung! Verletzungsgefahr durch laufende Messer.



Ziehen Sie sofort den Netzstecker, wenn das Kabel beschädigt, verwickelt oder durchtrennt wurde und wenn das Gerät auch nur für kurze Dauer unbeaufsichtigt liegengelassen wird.



Achtung! Heiße Oberfläche. Es besteht Verbrennungsgefahr.



Angabe des Schalleistungspegels L_{wa} in dB.



Elektrogeräte gehören nicht in den Hausmüll.



Schutzklasse II



Schnittlänge

Allgemeine Sicherheitshinweise



Bevor Sie mit dem Gerät arbeiten, machen Sie sich mit allen Bedienteilen gut vertraut. Üben Sie den Umgang mit dem Gerät und lassen Sie sich Funktion, Wirkungsweise und Arbeitstechniken von einem erfahrenen Anwender oder Fachmann erklären. Stellen Sie sicher, dass Sie das Gerät im Notfall sofort abstellen können. Der unsachgemäße Gebrauch des Gerätes kann zu schweren Verletzungen führen.

Bei Auftreten eines Unfalles oder einer Störung während des Betriebs ist das Gerät sofort auszuschalten und der Netzstecker zu ziehen. Versorgen Sie Verletzungen sachgemäß oder suchen Sie einen Arzt auf. Lesen Sie zur Beseitigung von Störungen das Kapitel „Fehlersuche“ oder kontaktieren Sie unser Service-Center.

Allgemeine Sicherheitshinweise für Elektrowerkzeuge



WARNUNG! Lesen Sie alle Sicherheitshinweise und Anweisungen. Versäumnisse bei der Einhaltung der Sicherheitshinweise und Anweisungen können elektrischen Schlag, Brand und/oder schwere Verletzungen verursachen.

Bewahren Sie alle Sicherheitshinweise und Anweisungen für die Zukunft auf.

Der in den Sicherheitshinweisen verwendete Begriff „Elektrowerkzeug“ bezieht sich auf netzbetriebene Elektrowerkzeuge (mit Netzkabel) und auf akkubetriebene Elektrowerkzeuge (ohne Netzkabel).

Arbeitsplatzsicherheit:

- **Halten Sie Ihren Arbeitsbereich sauber und gut beleuchtet.** Unordnung oder unbeleuchtete Arbeitsbereiche können zu Unfällen führen.
- **Arbeiten Sie mit dem Elektrowerkzeug nicht in explosionsgefährdeter Umgebung, in der sich brennbare Flüssigkeiten, Gase oder Stäube befinden.** Elektrowerkzeuge erzeugen Funken, die den Staub oder die Dämpfe entzünden können.
- **Halten Sie Kinder und andere Personen während der Benutzung des Elektrowerkzeuges fern.** Bei Ablenkung können Sie die Kontrolle über das Gerät verlieren.

Elektrische Sicherheit:



Vorsicht: So vermeiden Sie Unfälle und Verletzungen durch elektrischen Schlag:

- **Der Anschlussstecker des Elektrowerkzeuges muss in die Steckdose passen. Der Stecker darf in keiner Weise verändert werden. Verwenden Sie keine Adapterstecker gemeinsam mit schutzgeerdeten Elektrowerkzeugen.** Unveränderte Stecker und passende Steckdosen verringern das Risiko eines elektrischen Schlages.
- **Vermeiden Sie Körperkontakt mit geerdeten Oberflächen wie von Rohren, Heizungen, Herden und Kühlschränken.** Es besteht ein erhöhtes Risiko durch elektrischen Schlag, wenn Ihr Körper geerdet ist.
- **Halten Sie Elektrowerkzeuge von Regen oder Nässe fern.** Das Eindringen von Wasser in ein Elektrowerkzeug erhöht das Risiko eines elektrischen Schlages.
- **Zweckentfremden Sie das Kabel nicht, um das Elektrowerkzeug zu tragen, aufzuhängen oder um den Stecker aus der Steckdose zu ziehen. Halten Sie das Kabel fern von Hitze, Öl, scharfen Kanten oder sich bewegenden Geräteteilen.** Beschädigte oder verwickelte Kabel erhöhen das Risiko eines elektrischen Schlages.
- **Wenn Sie mit einem Elektrowerkzeug im Freien arbeiten, verwenden Sie nur Verlängerungskabel, die auch für den Außenbereich geeignet sind.** Die Anwendung eines für den Außenbereich geeigneten Verlängerungskabels verringert das Risiko eines elektrischen Schlages.
- **Wenn der Betrieb des Elektrowerkzeuges in feuchter Umgebung nicht vermeidbar ist, verwenden Sie einen Fehlerstromschutzschalter.** Der Einsatz eines Fehlerstromschutzschalters vermindert das Risiko eines elektrischen Schlages.

- Schließen Sie das Gerät nach Möglichkeit nur an eine Steckdose mit Fehlerstrom-Schutzeinrichtung (FI-Schalter) mit einem Auslösestrom von nicht mehr als 30 mA an.
- Wenn ein Ersatz der Anschlussleitung erforderlich ist, dann ist dies vom Hersteller oder seinem Vertreter auszuführen, um Sicherheitsgefährdungen zu vermeiden.

Sicherheit von Personen:



Vorsicht: So vermeiden Sie Unfälle und Verletzungen:

- **Seien Sie aufmerksam, achten Sie darauf, was Sie tun, und gehen Sie mit Vernunft an die Arbeit mit einem Elektrowerkzeug. Benutzen Sie kein Elektrowerkzeug, wenn Sie müde sind oder unter Einfluss von Drogen, Alkohol oder Medikamenten stehen.** Ein Moment der Unachtsamkeit beim Gebrauch des Elektrowerkzeuges kann zu ernsthaften Verletzungen führen.
- **Tragen Sie persönliche Schutzausrüstung und immer eine Schutzbrille.** Das Tragen persönlicher Schutzausrüstung, wie rutschfeste Sicherheitsschuhe, Schutzhelm oder Gehörschutz verringert das Risiko von Verletzungen.
- **Vermeiden Sie eine unbeabsichtigte Inbetriebnahme. Vergewissern Sie sich, dass das Elektrowerkzeug ausgeschaltet ist, bevor Sie es an die Stromversorgung anschließen, es aufnehmen oder tragen.** Wenn Sie beim Tragen des Elektrowerkzeuges den Finger am Schalter haben oder das Gerät eingeschaltet an die Stromversorgung anschließen, kann dies zu Unfällen führen.
- **Entfernen Sie Einstellwerkzeuge oder Schraubenschlüssel, bevor Sie das Elektrowerkzeug ein-**

schalten. Ein Werkzeug oder Schlüssel, der sich in einem drehenden Geräteteil befindet, kann zu Verletzungen führen.

- **Vermeiden Sie eine abnormale Körperhaltung. Sorgen Sie für einen sicheren Stand und halten Sie jederzeit das Gleichgewicht.** Dadurch können Sie das Elektrowerkzeug in unerwarteten Situationen besser kontrollieren.
- **Tragen Sie geeignete Kleidung. Tragen Sie keine weite Kleidung oder Schmuck. Halten Sie Haare, Kleidung und Handschuhe fern von sich bewegenden Teilen.** Lockere Kleidung, Schmuck oder lange Haare können von sich bewegenden Teilen erfasst werden.

Verwendung und Behandlung des Elektrowerkzeuges:

- **Überlasten Sie das Gerät nicht. Verwenden Sie für Ihre Arbeit das dafür bestimmte Elektrowerkzeug.** Mit dem passenden Elektrowerkzeug arbeiten Sie besser und sicherer im angegebenen Leistungsbereich.
 - **Benutzen Sie kein Elektrowerkzeug, dessen Schalter defekt ist.** Ein Elektrowerkzeug, das sich nicht mehr ein- oder ausschalten lässt, ist gefährlich und muss repariert werden.
 - **Ziehen Sie den Stecker aus der Steckdose bevor Sie Geräteeinstellungen vornehmen, Zubehörteile wechseln oder das Gerät weglegen.** Diese Vorsichtsmaßnahme verhindert den unbeabsichtigten Start des Elektrowerkzeuges.
 - **Bewahren Sie die unbenutzten Elektrowerkzeuge außerhalb der Reichweite von Kindern auf. Lassen Sie Personen das Gerät nicht benutzen, die mit diesem nicht vertraut sind oder diese Anweisungen nicht gelesen haben.**
- Elektrowerkzeuge sind gefährlich, wenn sie von unerfahrenen Personen benutzt werden.
- **Pflegen Sie Elektrowerkzeuge mit Sorgfalt. Kontrollieren Sie, ob bewegliche Teile einwandfrei funktionieren und nicht klemmen, ob Teile gebrochen oder so beschädigt sind, dass die Funktion des Elektrowerkzeuges beeinträchtigt ist. Lassen Sie beschädigte Teile vor dem Einsatz des Gerätes reparieren.** Viele Unfälle haben ihre Ursache in schlecht gewarteten Elektrowerkzeugen.
 - **Halten Sie Schneidwerkzeuge scharf und sauber.** Sorgfältig gepflegte Schneidwerkzeuge mit scharfen Schneidkanten verklemmen sich weniger und sind leichter zu führen.
 - **Verwenden Sie Elektrowerkzeug, Zubehör, Einsatzwerkzeuge usw. entsprechend diesen Anweisungen. Berücksichtigen Sie dabei die Arbeitsbedingungen und die auszuführende Tätigkeit.** Der Gebrauch von Elektrowerkzeugen für andere als die vorgesehenen Anwendungen kann zu gefährlichen Situationen führen.
 - Inspizieren Sie die zu schneidende Fläche sorgfältig und beseitigen Sie alle Drähte oder sonstigen Fremdkörper.
 - Halten Sie das Elektrowerkzeug nur an den isolierten Griffflächen, da das Schneidmesser in Berührung mit verborgenen Stromleitungen oder dem eigenen Netzkabel kommen kann. Der Kontakt des Schneidmessers mit einer spannungsführenden Leitung kann metallene Geräteteile unter Spannung setzen und zu einem elektrischen Schlag führen.

Service:

- **Lassen Sie Ihr Elektrowerkzeug nur von qualifiziertem Fachpersonal und nur mit Original-Ersatzteilen reparieren.** Damit wird sichergestellt, dass die Sicherheit des Elektrowerkzeuges erhalten bleibt.

Sicherheitshinweise für Heckenscheren:

- **Halten Sie alle Körperteile vom Schneidmesser fern. Versuchen Sie nicht, bei laufendem Messer Schnittgut zu entfernen oder zu schneidendes Material festzuhalten. Entfernen Sie eingeklemmtes Schnittgut nur bei ausgeschaltetem Gerät. Ziehen Sie zusätzlich den Stecker aus der Steckdose.** Ein Moment der Unachtsamkeit bei Benutzung der Heckenschere kann zu schweren Verletzungen führen.
- **Tragen Sie die Heckenschere am Griff bei stillstehendem Messer. Bei Transport oder Aufbewahrung der Heckenschere stets die Schutzabdeckung aufziehen.** Sorgfältiger Umgang mit dem Gerät verringert die Verletzungsgefahr durch das Messer.
- **Halten Sie das Kabel vom Schneidbereich fern.** Während des Arbeitsvorgangs kann das Kabel im Gebüsch verdeckt sein und versehentlich durchtrennt werden.

Montage



Ziehen Sie vor allen Arbeiten an dem Gerät den Netzstecker.



Verwenden Sie nur Originalteile.

1. Packen Sie das Gerät aus und kontrollieren Sie, ob es vollständig ist.



2. Entfernen Sie die Abdeckkappe am vorderen Ausleger (7). Schieben Sie den vorderen Ausleger der Langstielheckenschere auf den Rohrschaft der Langstielheckenschere mit einer leichten Drehbewegung auf. Der Sicherungsknopf (8) rastet dabei ein. Fixieren Sie die beiden Rohrelemente mit dem Drehstern (9). Schrauben Sie hierzu, die Mutter von der Gewindestange des Drehsterns (9) und legen Sie diese seitlich in die Aufnahme des Rohrschaftes. Führen Sie die Gewindestange mit dem Drehstern (9) durch den Rohrschaft und verschrauben Sie den Drehstern (9) mit der Mutter.



3. Montieren Sie den Barrierebügel (18) für Rechtshänder in Variante a). Für Linkshänder montieren Sie den Barrierebügel gedreht in Variante b) entsprechend der Abbildung. Stecken Sie die Vierkantmuttern (20) in den Barrierebügel (18) ein. Setzen Sie den Barrierebügel wahlweise in Position a) oder b) auf den Montageblock (22). Stecken Sie die Schrauben (21) durch die fluchtenden Bohrungen und verschrauben Sie den Barrierebügel mit dem beiliegenden Innensechskantschlüssel mit dem Rundgriff (10) und dem Gegenhalter, bis er fest anliegt.

Die Demontage erfolgt in umgekehrter Reihenfolge.

Inbetriebnahme



Tragen Sie beim Arbeiten mit dem Gerät geeignete Kleidung, Arbeitshandschuhe, Augen-, Kopf-, und Gehörschutz und schnittfeste Arbeitsschuhe. Vergewissern Sie sich vor jeder Benutzung, dass das Gerät funktionstüchtig ist. Der Ein-/Ausschalter und der Sicherheitsschalter dürfen nicht arretiert werden. Sie müssen nach Loslassen des Schalters den Motor ausschalten. Sollte ein Schalter beschädigt sein, darf mit dem Gerät nicht mehr gearbeitet werden. Achten Sie darauf, dass die Netzspannung mit dem Typenschild am Gerät übereinstimmt. Es besteht die Gefahr von Personen- und Sachschäden.



Beachten Sie den Lärmschutz und örtliche Vorschriften. Die Benutzung des Gerätes kann an bestimmten Tagen (z.B. Sonn- und Feiertagen), während bestimmter Tageszeiten (Mittagszeiten, Nachtruhe) oder in besonderen Gebieten (z.B. Kurorten, Kliniken etc.) eingeschränkt oder verboten sein.

Ausschwenken des Messerbalkens



1. Halten Sie den Sicherheitsmesserbalken (A1) am Handgriff (6) zur Verstellung des Sicherheitsmesserbalkens.
2. Drehen Sie die Rasthebefixierung (4) aus dem Rasthebel (5a) heraus.

3. Entriegeln Sie den Rasthebel (5a) durch Drücken des Sicherungshebels (5b). Durch gleichzeitigen Druck auf den Sicherungshebel (5b) und den Rasthebel (5a) lösen Sie die Fixierung der Sicherheitsmesserbalken (A1).
4. Jetzt können Sie den Sicherheitsmesserbalken (A1) in Betriebsposition ausschwenken. Nutzen Sie die Raststufen und lassen Sie den Rasthebel (5a) und den Sicherungshebel (5b) wieder eingreifen. Es sind 13 Raststufen möglich.
5. Drehen Sie die Rasthebefixierung (4) wieder in den Rasthebel (5a) ein.



Beim eingeschwenkten Messerbalken handelt es sich um eine Transport- und Lagerstellung. Zum Arbeiten mit dem Gerät darf der Messerbalken bis max. 90° geschwenkt werden.

Schultergurt befestigen

Legen Sie den Schultergurt um. Befestigen Sie den Karabinerhaken des Schultergurtes (A16) an der Trageöse (A17) am Rohrschaft des Gerätes. Wählen Sie die Gurtlänge so, dass sich der Karabinerhaken des Schultergurtes etwa auf Höhe Ihrer Hüfte befindet.

Ein- und Ausschalten



Achten Sie auf einen sicheren Stand und halten Sie das Gerät mit beiden Händen und mit Abstand vom eigenen Körper gut fest. Achten Sie vor dem Einschalten darauf, dass das Gerät keine Gegenstände berührt.

1. Formen Sie aus dem Ende des Verlängerungskabels eine Schlaufe und hängen Sie diese in die

- Zugentlastung (A14) am Ende des Gerätegehäuses ein.
- Schließen Sie das Gerät an die Netzspannung an.
 - Zum Einschalten halten Sie den Sicherheitsschalter (A12) gedrückt und drücken gleichzeitig den Ein-/Ausschalter (A13). Die Heckenschere läuft mit höchster Geschwindigkeit.
 - Zum Ausschalten lassen Sie den Ein-/Ausschalter (A13) wieder los.

Arbeiten mit der Heckenschere



Achten Sie beim Schneiden darauf, keine Gegenstände wie z.B. Drahtzäune oder Pflanzenstützen zu berühren. Dies kann zu Schäden am Messerbalken führen.

- Halten Sie das Gerät immer mit beiden Händen gut fest, mit einer Hand am hinteren und mit der anderen Hand am vorderen Handgriff. Daumen und Finger müssen die Handgriffe fest umschließen.
- Überprüfen Sie den Schultergurt (16) auf eine angenehme Position, die Ihnen das Halten der Heckenschere erleichtert. Die Trageöse (17) kann mit beiliegendem Werkzeug auf dem Rohr verschoben werden.
- Schalten Sie bei Blockierung der Messer durch feste Gegenstände das Gerät sofort aus, ziehen Sie den Netzstecker und entfernen dann den Gegenstand.
- Arbeiten Sie stets von der Steckdose weggehend. Legen Sie deshalb vor Arbeitsbeginn die Schneidrichtung fest. Achten Sie darauf, dass das Verlängerungskabel vom Arbeitsbereich fern bleibt. Legen Sie das Kabel nie über die Hecke, wo es leicht von den Messern erfasst werden kann.
- Vermeiden Sie die Überbeanspruchung des Gerätes während der Arbeit.



Ziehen Sie sofort den Netzstecker, wenn das Kabel beschädigt, verwickelt oder durchtrennt ist. Es besteht Verletzungsgefahr durch Stromschlag!

Ausleger schwenken



Achtung !

Das Getriebegehäuse (A2) wird während des Betriebes heiß. Es besteht



Verbrennungsgefahr.

Berühren Sie nicht das Getriebegehäuse (A2) und die Verbindungsstelle zum vorderen Ausleger (A7).



- Entsichern Sie die Rasterhalterung durch Verschieben des Sicherungsschiebers (11).
- Jetzt können Sie den Rohrschaft wahlweise um 45° / 90° nach rechts oder links drehen (siehe Skala am Gerät).

Schnitttechniken

- Schneiden Sie dicke Äste zuvor mit einer Astschere heraus.
- Der doppelseitige Messerbalken ermöglicht den Schnitt in beiden Richtungen oder durch Pendelbewegungen von einer Seite zur anderen.
- Bewegen Sie beim senkrechten Schnitt die Heckenschere gleichmäßig vorwärts oder bogenförmig auf und ab.
- Bewegen Sie beim waagrechten Schnitt die Heckenschere sichelförmig zum Rand der Hecke, damit abgeschnittene Zweige zu Boden fallen.
- Um lange gerade Linien zu erhalten, empfiehlt es sich Schnüre zu spannen.

Schnitthecken schneiden:

Es empfiehlt sich, Hecken in trapezförmiger Form zu schneiden, um ein Verkahlen der unteren Äste zu verhindern. Dies entspricht dem natürlichen Pflanzenwachstum und lässt Hecken optimal gedeihen. Beim Schnitt werden nur die neuen Jahrestriebe reduziert, so bildet sich eine dichte Verzweigung und ein guter Sichtschutz aus.

1. Schneiden Sie zuerst die Seiten einer Hecke. Bewegen Sie dazu die Heckenschere mit der Wachstumsrichtung von unten nach oben. Wenn Sie von oben nach unten schneiden, bewegen sich dünnere Äste nach außen, wodurch dünne Stellen oder Löcher entstehen können.
2. Schneiden Sie dann die Oberkante je nach Geschmack gerade, dachförmig oder rund.
3. Trimmen Sie schon junge Pflanzen auf die gewünschte Form hin. Der Haupttrieb sollte unbeschädigt bleiben, bis die Hecke die geplante Höhe erreicht hat. Alle anderen Triebe werden auf die Hälfte gekappt.

Frei wachsende Hecken pflegen:

Frei wachsende Hecken bekommen zwar keinen Formschnitt, müssen aber regelmäßig gepflegt werden, damit die Hecke nicht zu hoch wird.

Schnittzeiten

Laubhecken:

Juni und Oktober

Hecken aus Nadelgehölzen:

April und August

Immergrüne Koniferenhecken:

ab

Mai

Sicheres Arbeiten

- Beachten Sie den vorgeschriebenen Arbeitswinkel (siehe obenstehende Abbildung), um ein sicheres Arbeiten zu gewährleisten.
- Benutzen Sie das Gerät nicht auf einer Leiter stehend oder auf einem unsicheren Standplatz.
- Lassen Sie sich nicht zu einem unüberlegten Schnitt verleiten. Das könnte Sie selbst und andere gefährden.
- Kinder müssen beaufsichtigt werden, um sicherzustellen, dass sie nicht mit dem Gerät spielen.

Wartung und Reinigung



Lassen Sie Instandsetzungsarbeiten und Wartungsarbeiten, die nicht in dieser Anleitung beschrieben sind, von unserem Service-Center durchführen. Verwenden Sie nur Originalteile.



Ziehen Sie vor allen Arbeiten an dem Gerät den Netzstecker.



Tragen Sie beim Hantieren mit den Messern Handschuhe.

Führen Sie folgende Wartungs- und Reinigungsarbeiten regelmäßig durch. Dadurch ist eine lange und zuverlässige Nutzung gewährleistet.

- Kontrollieren Sie die Heckenschere vor jedem Gebrauch auf offensichtliche Mängel wie lose, abgenutzte oder beschädigte Teile. Prüfen Sie den festen Sitz der Schrauben im Messerbalken.
- Schneiden Sie nicht mit stumpfen oder abgenutzten Messern, da Sie sonst Motor und Getriebe Ihrer Maschine überlasten.

- Überprüfen Sie Abdeckungen und Schutzeinrichtungen auf Beschädigungen und korrekten Sitz. Tauschen Sie diese gegebenenfalls aus.
- Halten Sie Lüftungsschlitze und Motorgehäuse des Gerätes sauber. Verwenden Sie dazu ein feuchtes Tuch oder eine Bürste. Das Gerät darf weder mit Wasser abgespritzt werden, noch in Wasser gelegt werden.
- Verwenden Sie keine Reinigungs- bzw. Lösungsmittel. Sie könnten das Gerät damit irreparabel beschädigen. Che-

mische Substanzen können die Kunststoffteile des Gerätes angreifen.

- Halten Sie das Gerät stets sauber. Nach jeder Benutzung des Gerätes müssen Sie
 - das Messer reinigen (mit öligem Lappen);
 - den Messerbalken einölen mit Ölkännchen oder Spray.

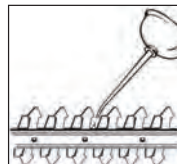

- Das Getriebe ist wartungsfrei.

Fehlersuche

Problem	Mögliche Ursache	Fehlerbehebung
Gerät startet nicht	Netzspannung fehlt	Steckdose, Kabel, Leitung, Stecker und Sicherung prüfen, ggf. Reparatur durch Elektrofachmann
	Ein-/Ausschalter (13) defekt	Reparatur durch Service-Center
	Kohlebürsten abgenutzt	
	Motor defekt	
Gerät arbeitet mit Unterbrechungen	Stromkabel beschädigt	Kabel überprüfen, ggf. Wechsel durch unser Service-Center
	Interner Wackelkontakt	Reparatur durch Service-Center
Ein-/Ausschalter (13) defekt		
Messer werden heiß	Messer (1) stumpf	Messerbalken (1) schleifen oder austauschen (Service-Center)
	Messer (1) hat Scharten	Messerbalken (1) überprüfen oder austauschen (Service-Center)
	Zu viel Reibung wegen fehlender Schmierung	Messerbalken (1) ölen

Lagerung

- Bewahren Sie das Gerät im mitgelieferten Messerschutzhüllen trocken und außerhalb der Reichweite von Kindern auf. Lagern Sie das Gerät liegend oder gegen Umfallen gesichert. Bringen Sie das Schneidwerk in Lagerposition.

Entsorgung/ Umweltschutz

Führen Sie Gerät, Zubehör und Verpackung einer umweltgerechten Wiederverwertung zu.



Elektrogeräte gehören nicht in den Hausmüll.

Geben Sie das Gerät an einer Verwertungsstelle ab. Die verwendeten Kunststoff- und Metallteile können sortenrein getrennt werden und so einer Wiederverwertung zugeführt werden. Fragen Sie hierzu unser Service-Center.

Ersatzteile

Ersatzteile können Sie direkt über das Service-Center bestellen. Geben Sie bei der Bestellung unbedingt den Maschinentyp und die Teilenummer an.

Garantie

Sehr geehrte Kundin, sehr geehrter Kunde, Sie erhalten auf dieses Gerät 3 Jahre Garantie ab Kaufdatum.

Im Falle von Mängeln dieses Produkts stehen Ihnen gegen den Verkäufer des Produkts gesetzliche Rechte zu. Diese gesetzlichen Rechte werden durch unsere im Folgenden dargestellte Garantie nicht eingeschränkt.

Garantiebedingungen

Die Garantiefrist beginnt mit dem Kaufdatum. Bitte bewahren Sie den Original Kassensbon gut auf. Diese Unterlage wird als Nachweis für den Kauf benötigt. Tritt innerhalb von drei Jahren ab dem Kaufdatum dieses Produkts ein Material- oder Fabrikationsfehler auf, wird das Produkt von uns – nach unserer Wahl – für Sie kostenlos repariert oder ersetzt. Diese Garantieleistung setzt voraus, dass innerhalb der Drei-Jahres-Frist das defekte Gerät und der Kaufbeleg (Kassensbon) vorgelegt und schriftlich kurz beschrieben wird, worin der Mangel besteht und wann er aufgetreten ist. Wenn der Defekt von unserer Garantie gedeckt ist, erhalten Sie das reparierte oder ein neues Produkt zurück. Mit Reparatur oder Austausch des Produkts beginnt kein neuer Garantiezeitraum.

Garantiezeit und gesetzliche Mängelansprüche

Die Garantiezeit wird durch die Gewährleistung nicht verlängert. Dies gilt auch für ersetzte und reparierte Teile. Eventuell schon beim Kauf vorhandene Schäden und Mängel müssen sofort nach dem Auspacken gemeldet werden. Nach Ablauf der Garantiezeit anfallende Reparaturen sind kostenpflichtig.

Zubehör kann online unter: <http://www.grizzly.biz/shop> bestellt werden

Garantieumfang

Das Gerät wurde nach strengen Qualitätsrichtlinien sorgfältig produziert und vor Anlieferung gewissenhaft geprüft.

Die Garantieleistung gilt für Material- oder Fabrikationsfehler. Diese Garantie erstreckt sich nicht auf Produktteile, die normaler Abnutzung ausgesetzt sind und daher als Verschleißteile angesehen werden können (z.B. Filter oder Aufsätze) oder für Beschädigungen an zerbrechlichen Teilen (z.B. Schalter, Akkus oder die aus Glas gefertigte sind).

Diese Garantie verfällt, wenn das Produkt beschädigt, nicht sachgemäß benutzt oder nicht gewartet wurde. Für eine sachgemäße Benutzung des Produkts sind alle in der Betriebsanleitung aufgeführten Anweisungen genau einzuhalten. Verwendungszwecke und Handlungen, von denen in der Betriebsanleitung abgeraten oder vor denen gewarnt wird, sind unbedingt zu vermeiden. Das Produkt ist lediglich für den privaten und nicht für den gewerblichen Gebrauch bestimmt. Bei missbräuchlicher und unsachgemäßer Behandlung, Gewaltanwendung und bei Eingriffen, die nicht von unserer autorisierten Service-Niederlassung vorgenommen wurden, erlischt die Garantie.

Abwicklung im Garantiefall

Um eine schnelle Bearbeitung Ihres Anliegens zu gewährleisten, folgen Sie bitte den folgenden Hinweisen:

- Bitte halten Sie für alle Anfragen den Kassenbon und die Artikelnummer (z.B. IAN 12345) als Nachweis für den Kauf bereit.
- Die Artikelnummer entnehmen Sie bitte dem Typenschild, einer Gravur, auf dem Titelblatt Ihrer Anleitung (unten links) oder als Aufkleber auf der Rück- oder Unterseite.

- Sollten Funktionsfehler oder sonstige Mängel auftreten kontaktieren Sie zunächst die nachfolgend benannte Serviceabteilung telefonisch oder per E-Mail. Sie erhalten dann weitere Informationen über die Abwicklung Ihrer Reklamation.
- Ein als defekt erfasstes Produkt können Sie, nach Rücksprache mit unserem Kundenservice, unter Beifügung des Kaufbelegs (Kassenbons) und der Angabe, worin der Mangel besteht und wann er aufgetreten ist, für Sie portofrei an die Ihnen mitgeteilte Service-Anschrift übersenden. Um Annahmeprobleme und Zusatzkosten zu vermeiden, benutzen Sie unbedingt nur die Adresse, die Ihnen mitgeteilt wird. Stellen Sie sicher, dass der Versand nicht unfrei, per Sperrgut, Express oder sonstiger Sonderfracht erfolgt. Senden Sie das Gerät bitte inkl. aller beim Kauf mitgelieferten Zubehörteile ein und sorgen Sie für eine ausreichend sichere Transportverpackung.

Reparatur-Service

Sie können Reparaturen, die nicht der Garantie unterliegen, gegen Berechnung von unserer Service-Niederlassung durchführen lassen. Sie erstellt Ihnen gerne einen Kostenvoranschlag.

Wir können nur Geräte bearbeiten, die ausreichend verpackt und frankiert eingesandt wurden.

Achtung: Bitte senden Sie Ihr Gerät gereinigt und mit Hinweis auf den Defekt an unsere Service-Niederlassung.

Unfrei - per Sperrgut, Express oder mit sonstiger Sonderfracht - eingeschickte Geräte werden nicht angenommen.

Die Entsorgung Ihrer defekten eingesendeten Geräte führen wir kostenlos durch.



Service-Center



Service Deutschland

Tel.: 01805772033

(0,14 EUR/Min. aus dem dt. Festnetz,
Mobilfunk max. 0,42 EUR/Min.)

E-Mail: grizzly@lidl.de

IAN 89308



Service Österreich

Tel.: 0820 201 222

(0,15 EUR/Min.)

E-Mail: grizzly@lidl.at

IAN 89308



Service Schweiz

Tel.: 0842 665566

(0,08 CHF/Min.,

Mobilfunk max. 0,40 CHF/Min.)

E-Mail: grizzly@lidl.ch

IAN 89308



Service-Niederlassung

Bitte beachten Sie, dass die folgende
Anschrift keine Serviceanschrift ist. Kon-
taktieren Sie zunächst das oben genannte
Service-Center.



Grizzly Gartengeräte GmbH & CO KG



Kundenservice

Georgenhäuser Str. 1

64409 Messel

Homepage: www.grizzly.biz



ASA Marina AG

Postfach 04

6949 Comano

DE

AT

CH

**Original EG-
Konformitäts-
erklärung**

Hiermit bestätigen wir,
dass die
Langstielheckenschere
Baureihe FHL 900 B3
Seriennummer 201305000001 - 201305107600

folgenden einschlägigen EU-Richtlinien in ihrer jeweils gültigen Fassung entspricht:

2006/42/EC • 2004/108/EC • 2000/14/EC • 2011/65/EU

Um die Übereinstimmung zu gewährleisten, wurden folgende harmonisierte Normen
sowie nationale Normen und Bestimmungen angewendet:



EN 60745-1:2009+A11 • EN 60745-2-15:2009+A1:2010
EN ISO 10517:2009 • EN 55014-1:2006/A1:2009
EN 55014-2:1997+A1+A2 • EN 61000-3-2:2006/A2:2009 • EN 61000-3-3:2008

Zusätzlich wird entsprechend der Geräuschemissionsrichtlinie 2000/14 EC bestätigt:
Schalleistungspegel:
Garantiert: 97 dB(A);
Gemessen: 95,63 dB(A)
Angewendetes Konformitätsbewertungsverfahren entsprechend Anh. V / 2000/14/EC



Grizzly Gartengeräte GmbH & Co. KG
Am Gewerbeplatz 2
D-64823 Groß-Umstadt / 19.06.2013

Volker Lappas
Dokumentationsbevollmächtigter

<p>(GB) (IE) (CY)</p> <p>Translation of the original EC declaration of conformity</p>	<p>(GR) (CY)</p> <p>Μετάφραση της πρωτότυπης Δήλωσης συμμόρφωσης CE</p>
<p>We confirm, that the design type of the Electric Hedge Trimmer Design Series FHL 900 B3 Serial number 201305000001 - 201305107600</p> <p>conforms with the following applicable relevant version of the EU guidelines:</p>	<p>Με το παρόν δηλώνουμε ότι το είδος κατασκευής της Μακρύς θαμνοκόφτης FHL 900 B3 Αριθμός σειράς 201305000001 - 201305107600 από το έτος κατασκευής 2013 ανταποκρίνεται στις ακόλουθες σχετικές οδηγίες της ΕΕ στην εκάστοτε ισχύουσα έκδοση:</p>
<p>2006/42/EC • 2004/108/EC • 2000/14/EC • 2011/65/EU</p>	
<p>In order to guarantee consistency, the following harmonised standards as well as national standards and stipulations have been applied:</p>	<p>Για να εξασφαλιστεί η συμβατικότητα, εφαρμόστηκαν οι παρακάτω εναρμονισμένες προδιαγρα-φές καθώς και εθνικές προ-διαγραφές και κανονισμοί:</p>
<p>EN 60745-1:2009+A11 • EN 60745-2-15:2009+A1:2010 EN ISO 10517:2009 • EN 55014-1:2006/A1:2009 EN 55014-2:1997+A1+A2 • EN 61000-3-2:2006/A2:2009 • EN 61000-3-3:2008</p>	
<p>We additionally confirm the following in accordance with the 2000/14/EC emissions guideline: Guaranteed sound power level: 97 dB(A) Measured sound power level: 95,63 dB(A) Compliance evaluation process carried out in accordance with Appendix V, 2000/14/EC</p>	<p>Συμπληρωματικά βεβαιώνεται σύμφωνα με την Οδηγία για την εκπομπή θορύβου 2000/14/ΕΓ: Επιτρεπόμενη στάθμη θορύβου εγγυημένη: 97 dB(A) μετρημένη: 95,63 dB(A) Η διαδικασία που εφαρμό-στηκε για την εκτίμηση της συμβατικότητας ανταποκ-ρίνεται στο σχετικό σημείο του Παραρτήματος V/2000/14/ΕC.</p>
<div style="display: flex; justify-content: space-between; align-items: center;"> <div data-bbox="151 1294 685 1394">  <p>Grizzly Gartengeräte GmbH & Co. KG Am Gewerbepark 2 D-64823 Groß-Umstadt / 19.06.2013</p> </div> <div data-bbox="711 1294 1037 1442" style="text-align: right;">  <p>Volker Lappas Responsabile documentazione tecnica, υπεύθυνος τεκμηρίωσης</p> </div> </div>	

Explosionszeichnung • Επί μέρους σχεδιαγράμματα Exploded Drawing

informativ, ενημερωτικό, informative

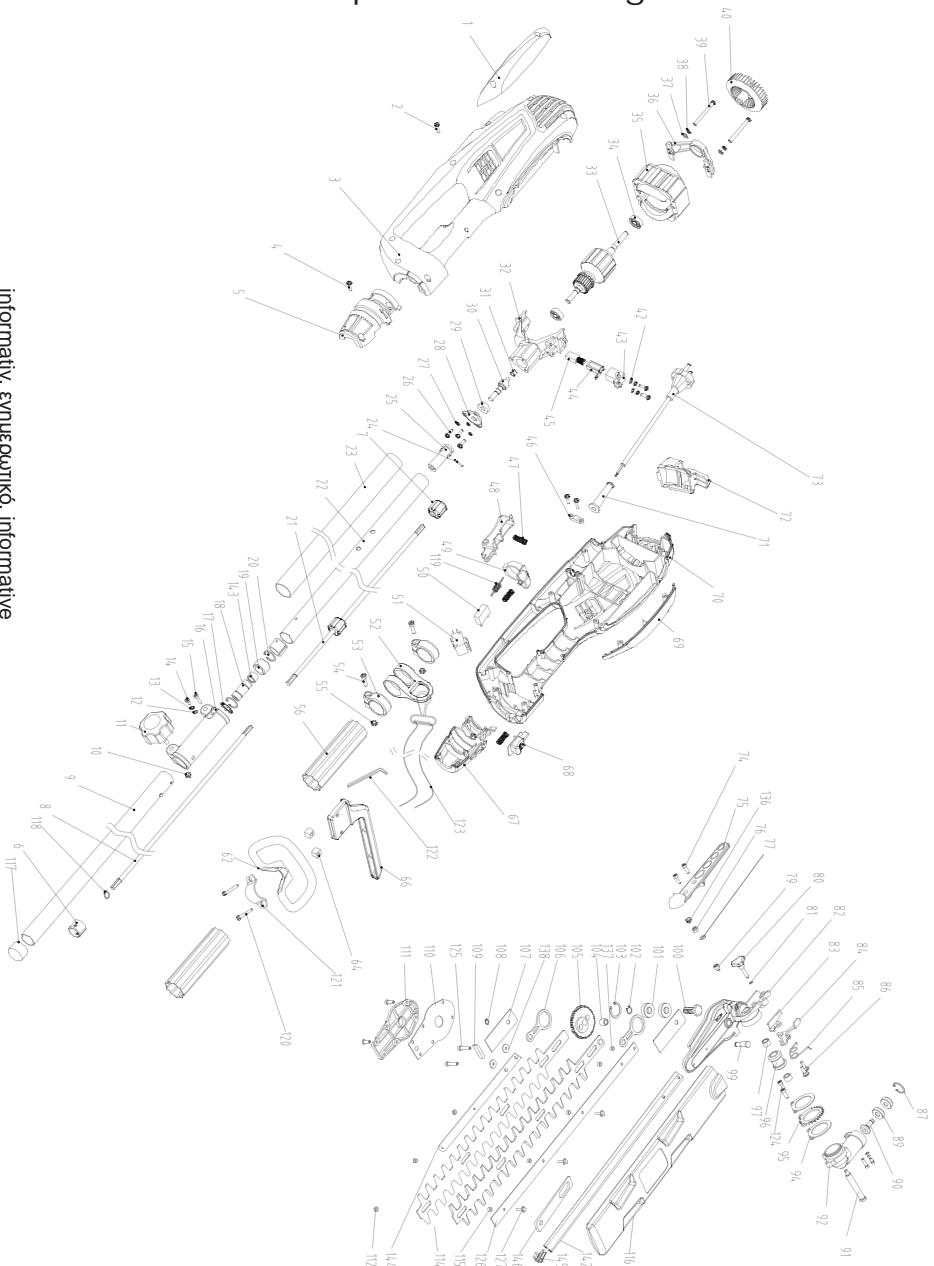

2013-04-12-rev02-op



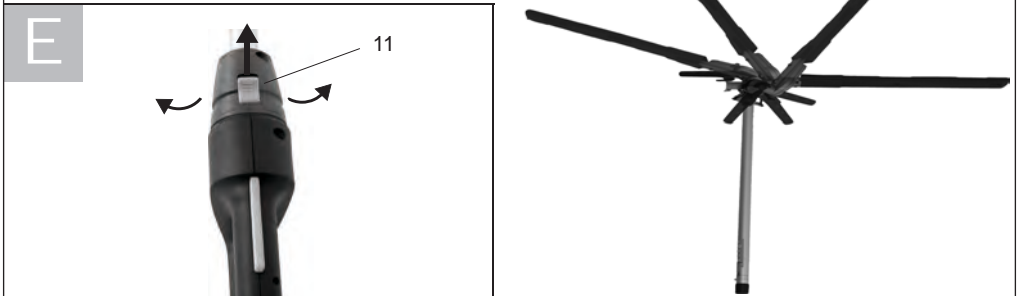
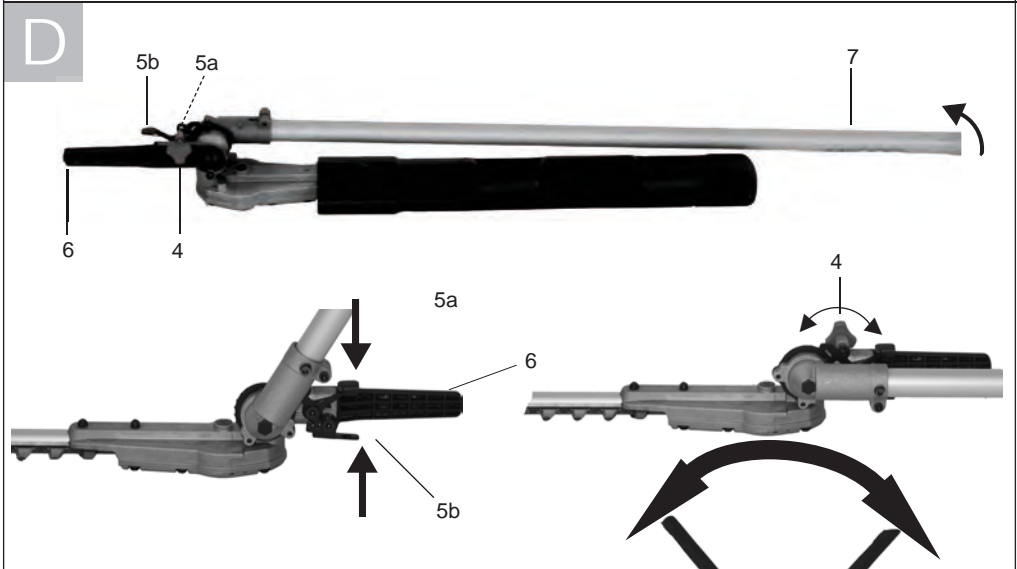
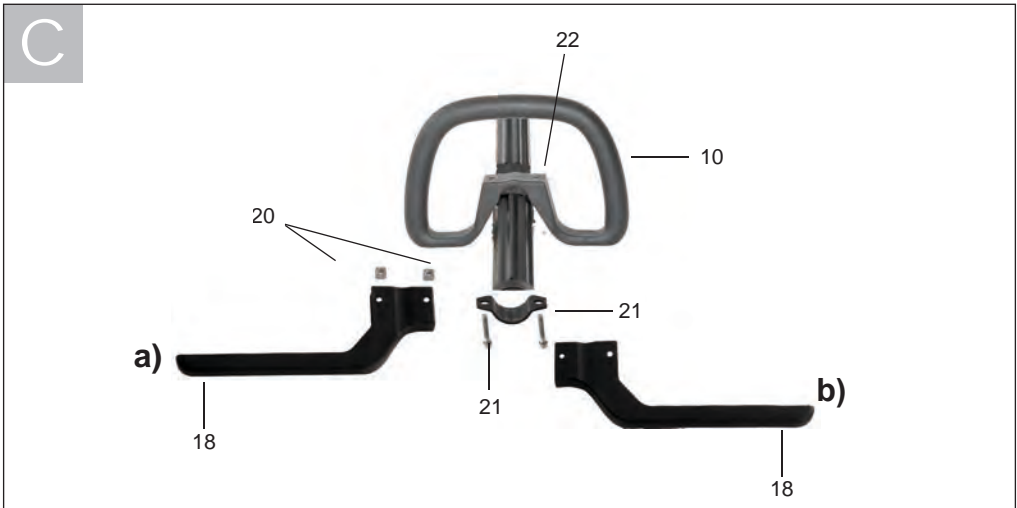

GRIZZLY GARTENGERÄTE GMBH & CO. KG

Am Gewerbepark 2
D-64823 Groß-Umstadt

Last Information Update · Έκδοση των πληροφοριών

Stand der Informationen: 03 / 2013

Ident.-No.: 75021028032013-GB/IE/CY

IAN 89308

