



www.lidl-service.com



LED SENSOR LIGHT

(GB) (IE)

LED SENSOR LIGHT

Operation and Safety Notes

(SE)

LED SENSORLAMPA

Bruksanvisning och säkerhetsanvisningar

(FR) (BE)

LAMPE LED AVEC CAPTEUR

Instructions d'utilisation et consignes de sécurité

(FI)

LED-SENSORIVALO

Käyttö- ja turvallisuusohjeet

(DK)

LED-SENSORLAMPE

Brugs- og sikkerhedsanvisninger

(NL) (BE)

LED-LAMP MET SENSOR

Bedienings- en veiligheidsinstructies

IAN 91155



GB / IE	Operation and Safety Notes	Page	5
FI	Käyttö- ja turvallisuusohjeet	Sivu	12
SE	Bruksanvisning och säkerhetsanvisningar	Sidan	19
DK	Brugs- og sikkerhedsanvisninger	Side	26
FR / BE	Instructions d'utilisation et consignes de sécurité	Page	33
NL / BE	Bedienings- en veiligheidsinstructies	Pagina	41

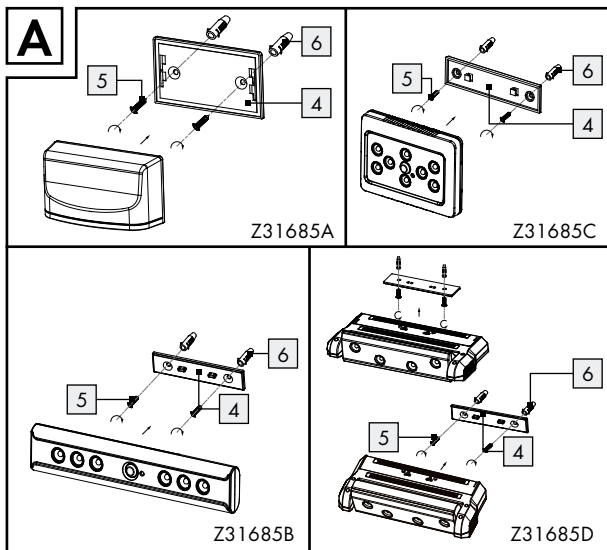
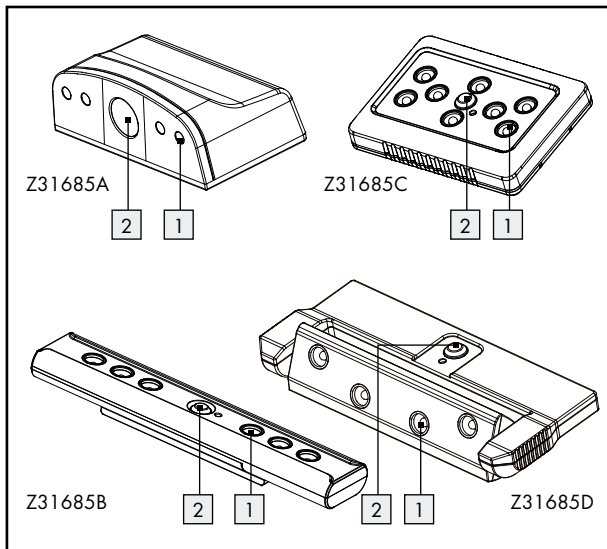

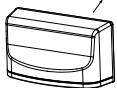
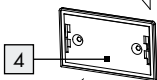
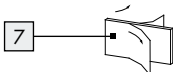
B

Z31685A

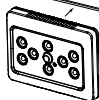
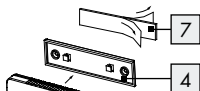

Z31685C

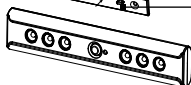
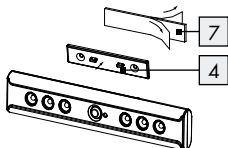

Z31685B

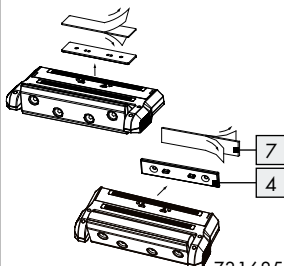

Z31685D

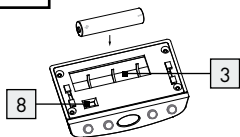
C

Z31685A

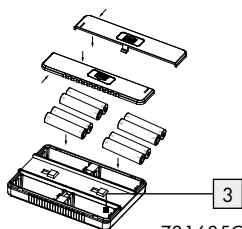

Z31685C

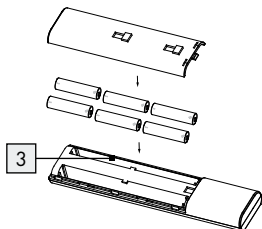

Z31685B

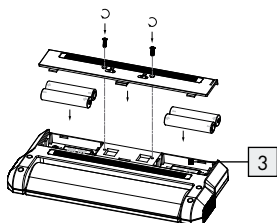

Z31685D

Intended use	Page 6
Description of parts	Page 6
Scope of delivery	Page 6
Technical data	Page 7
General safety instructions	Page 7
Battery safety information	Page 8
Mounting the light	Page 9
Start of operation	
Using the LED night light	Page 10
Replacing batteries	Page 10
Cleaning and care	Page 10
Disposal	Page 10

LED sensor light

● Intended use

The product is only suitable for lighting in dry indoor environments and is for private use. The product is not intended for commercial use.

● Description of parts

- 1 LED lights
- 2 Sensor
- 3 Battery compartment
- 4 Wall bracket
- 5 Screw
- 6 Dowel
- 7 Double adhesive tape
- 8 ON/OFF switch

● Scope of delivery

- 1 LED sensor light
- 2 screws
- 2 dowels
- 1 double adhesive tape
- 1 AA battery (for Z31685A)
- 6 AAA batteries (for Z31685B)
- 8 AAA batteries (for Z31685C)
- 4 AAA batteries (for Z31685D)
- 1 operating instructions

● Technical data

Z31685A:

Illuminant:	4 LEDs (non re-placeable)
Detection angle:	approx. 2 m
Light on time:	approx. 30 s
Battery:	1 x 1.5 V  , AA

Z31685B:

Illuminant:	6 LEDs (non re-placeable)
Detection angle:	approx. 3 m
Light on time:	approx. 30 s
Battery:	6 x 1.5 V  , AAA

Z31685C:

Illuminant:	8 LEDs (non re-placeable)
Detection angle:	approx. 3 m
Light on time:	approx. 30 s
Battery:	8 x 1.5 V  , AAA

Z31685D:

Illuminant:	4 LEDs (non re-placeable)
Detection angle:	approx. 3 m
Light on time:	approx. 30 s
Battery:	4 x 1.5 V  , AAA



General safety instructions

KEEP ALL THE SAFETY ADVICE AND INSTRUCTIONS IN A SAFE PLACE FOR FUTURE REFERENCE!

-  **⚠ WARNING!** This is not a toy.
- This appliance can be used by children aged from 8 years and above and persons with reduced physical, sensory or mental capabilities or lack of experience and knowledge if

they have been given supervision or instruction concerning use of the appliance in a safe way and understand the hazards involved. Children shall not play with the appliance. Cleaning and user maintenance shall not be made by children without supervision.

- Electrostatic discharges may cause malfunctions. In the event of such malfunctions, remove the batteries briefly and reinsert them.

⚠ CAUTION! RISK OF INJURY! Please do not use this device if you find that it is damaged in any way.

- Do not subject the device to any extreme temperatures or severe mechanical stress. Otherwise this may result in deformation of the product.
- Never cover the LED night light when it is in operation.
- This article does not contain any parts that need to be maintained by the user. The LED cannot be replaced.
- Never open one of the items of electrical equipment or insert any objects into them.
- Keep the product away from humidity.
-  This lamp is only intended for use indoors.



Battery safety information

⚠ WARNING! DANGER TO LIFE! Batteries are not intended for children. If accidentally swallowed seek immediate medical attention.

-  **EXPLOSION HAZARD!** Never recharge non-rechargeable batteries, short-circuit and / or open batteries.
- Never throw batteries into fire or water.
- Do not exert mechanical loads to batteries.

Risk of battery leakage

- In the event of a battery leak, immediately remove it from the device to prevent damage.

- Avoid contact with the skin, eyes and mucous membranes. In the event of contact with battery acid, thoroughly flush the affected area with plenty of clean water and seek immediate medical attention.
- Only use the same type of batteries. Do not mix used and new batteries.
- Avoid extreme conditions and temperatures which may impact batteries, e.g. on radiators.
- Remove the batteries if the appliance has not been used for a long period.

Risk of equipment damage

- Only use the specified battery type!
- When inserting the battery ensure the correct polarity! This is shown in the battery compartment.
- If necessary, clean the batteries and device contacts before inserting batteries.
- Promptly remove drained batteries from the product.

● **Mounting the light**

Note: You will need an electric drill to install the light.

CAUTION! RISK OF INJURY! Refer to the operating instructions for your electric drill.

CAUTION! Ensure that you do not damage any cables in the wall.

- Please see figure A (with screws and dowels) or B (with adhesive tape) for mounting the light.

Note: The substrate should be dry, smooth and free of dust and grease.

Note: For the first 24 hours after installation do not remove the self-adhesive pad. Otherwise the self-adhesive pad will lose its ability to stick.

● Start of operation

● Using the LED night light

Note: Before first use remove the insulation strip.

Note: For model Z31685A, slide the ON/OFF switch  to the ON position before start of operation.

- The light will automatically switch on when motion is detected in a dark environment.
- The light will automatically switch off when motion is no longer detected for a period of time.

● Replacing batteries

- Open the battery compartment at the back of the device.
- Remove the old batteries and insert new batteries (see Fig C). Check the polarity of the batteries. This is shown in the battery compartment.
- Close the battery compartment.

● Cleaning and care

- Only a dry, lint-free cloth should be used for cleaning.

● Disposal



The packaging is made entirely of recyclable materials, which you may dispose of at local recycling facilities.

Contact your local refuse disposal authority for more details of how to dispose of your worn-out product.



To help protect the environment, please dispose of the product properly when it has reached the end of its useful life and not in the household waste. Information on collection points and their opening hours can be obtained from your local authority.

Faulty or used batteries must be recycled in accordance with Directive 2006 / 66 / EC. Please return the batteries and / or the device to the available collection points.



Environmental damage through incorrect disposal of the batteries!

Batteries may not be disposed of with the usual domestic waste. They may contain toxic heavy metals and are subject to hazardous waste treatment rules and regulations. The chemical symbols for heavy metals are as follows: Cd = cadmium, Hg = mercury, Pb = lead. That is why you should dispose of used batteries at a local collection point.

EMC CE

Määräystenmukainen käyttö	Sivu 13
Osien kuvaus	Sivu 13
Toimituksen sisältö	Sivu 13
Tekniset tiedot	Sivu 14
Yleiset turvallisuusohjeet	Sivu 14
Paristoja koskevia turvallisuusohjeita	Sivu 15
Valaisimen kiinnittäminen	Sivu 16
Käyttöönotto	
LED-anturivalaisimen käyttö	Sivu 17
Paristojen vaihto	Sivu 17
Puhdistus ja hoito	Sivu 17
Hävittäminen	Sivu 17

LED-sensorivalo

● Määräystenmukainen käyttö

Tämä tuote on tarkoitettu ainoastaan kuvien sisätilojen valaisuun yksityisissä talouksissa. Tuotetta ei ole tarkoitettu ammattimaiseen käyttöön.

● Osien kuvaus

- 1 LED-lamput
- 2 Anturi
- 3 Paristolokero
- 4 Seinäpidike
- 5 Ruuvi
- 6 Tulppa
- 7 Kaksipuolinen teippi
- 8 Virtakytkin

● Toimituksen sisältö

- 1 LED-anturivalaisin
- 2 ruuvia
- 2 tulppaa
- 1 kaksipuolinen teippi
- 1 AA-paristo (malliin Z31685A)
- 6 AAA-paristoa (malliin Z31685B)
- 8 AAA-paristoa (malliin Z31685C)
- 4 AAA-paristoa (malliin Z31685D)
- 1 käyttöohje

● Tekniset tiedot

Z31685A:

Lamput:	4 lediä (ledit eivät ole vaihdettavissa)
Tunnistuskulma:	n. 2 m
Valaisun kesto:	n. 30 s
Paristo:	1 x 1,5 V  , AA

Z31685B:

Lamput:	6 lediä (ledit eivät ole vaihdettavissa)
Tunnistuskulma:	n. 3 m
Valaisun kesto:	n. 30 s
Paristot:	6 x 1,5 V  , AAA

Z31685C:

Lamput:	8 lediä (ledit eivät ole vaihdettavissa)
Tunnistuskulma:	n. 3 m
Valaisun kesto:	n. 30 s
Paristot:	8 x 1,5 V  , AAA

Z31685D:

Lamput:	4 lediä (ledit eivät ole vaihdettavissa)
Tunnistuskulma:	n. 3 m
Valaisun kesto:	n. 30 s
Paristot:	4 x 1,5 V  , AAA



Yleiset turvallisuusohjeet

SÄILYTÄ KAIKKI TURVALLISUUS- JA KÄYTTÖOHJEET
MYÖHEMPÄÄ TARVETTA VARTEN!

-  **VAROITUS!** Tuote ei ole lelu.



- Laitetta voivat käyttää 8 vuotta täyttäneet lapset sekä henkilöt, jotka ovat fyysisiltä tai psyykkisiltä kyvyiltään tai aisteiltaan rajoittuneita tai joilla ei ole kokemusta tai tietoa laitteen käytöstä,

jos he käyttävät laitetta valvonnan alaisina tai heitä on opastettu laitteen turvallisessa käytössä ja he ovat tietoisia laitteeseen liittyvistä vaaroista. Lapset eivät saa leikkiä laitteella. Lapset eivät saa puhdistaa tai huoltaa laitetta ilman valvontaa.

- Sähköstaattiset purkaukset voivat aiheuttaa toimintahäiriöitä. Tällaisten toimintahäiriöiden esiintyessä poista paristot hetkeksi laitteesta ja aseta ne sitten uudelleen paikoilleen.

⚠ VARO! LOUKKAANTUMISVAARA! Älä käytä tuotetta, jos havaitset siinä vaurioita.

- Älä koskaan altista laitetta äärimmäisille lämpötiloille tai voimakkaalle mekaaniselle kuormitukselle. Koska tämä voi aiheuttaa muodonmuutoksia tuotteessa.
- Älä koskaan peitä LED-anturivalaisinta, kun se on käytössä.
- Tuote ei sisällä osia, jotka käyttäjä voisi itse huoltaa. LED-valoja ei voi vaihtaa uusiin.
- Älä koskaan avaa sähkölaitteita tai laita mitään esineitä laitteen sisälle.
- Tuotetta ei saa pitää kosteassa ympäristössä.
-  Valaisin on tarkoitettu ainoastaan kuiviin sisätiloihin.



Paristoja koskevia turvallisuusohjeita

⚠ VAROLTUS! HENGENVAARA! Pidä paristot lasten ulottumattomissa. Pariston nielaisseen henkilön on välittömästi otettava yhteyttä lääkäriin!

-  **RÄJÄHDYSVAARA!** Älä koskaan lataa ei-ladattavia paristoja uudelleen, älä oikosulje ja/tai avaa niitä. Se voi johtaa ylikuumenemiseen, tulipalloon tai räjähdykseen.
- Älä koskaan heitä paristoja tuleen tai veteen.
- Älä altista paristoja mekaaniselle kuormitukselle.

Muutoin paristot voivat vuotaa

- Poista vuotavat paristot välittömästi laitteesta, jotta laite ei vioitu.
- Vältä kosketusta ihoon, silmiin ja limakalvoihin. Huuhtele paristohapolle altistuneet kohdat välittömästi pelkällä vedellä ja ota yhteyttä lääkäriin.
- Käytä vain samantyyppisiä paristoja. Älä käytä vanhoja ja uusia paristoja yhdessä.
- Vältä äärimmäisiä olosuhteita ja lämpötiloja, jotka voivat vaikuttaa paristoihin esim. lämpöpatterit.
- Poista paristot laitteesta, jos sitä ei käytetä pitkään aikaan.

Muutoin laite saattaa vioittua

- Käytä vain ohjeessa mainittua paristotyyppiä.
- Tarkista oikeanapaisuus kun asetat paristot sisään. Napaisuus on merkitty paristolokeroon.
- Puhdista tarvittaessa paristojen ja laitteen kontaktipinnat ennen paristojen sisäänasettamista.
- Poista loppuun käytetyt paristot heti laitteesta.

● Valaisimen kiinnittäminen

Huomio: asennukseen tarvitaan porakone.

HUOMIO! LOUKKAANTUMISVAARA! Tutustu myös porakoneesi käyttöohjeeseen.

HUOMIO! Tarkista, ettet vahingoita mitään johtoja seinässä.

- Suorita valaisimen asennus kuvien A (ruuveilla ja tulpilla) tai B (teipillä) osoittamalla tavalla.

Ohje: Alustan pitää olla kuiva ja tasainen sekä pölytön ja rasvaton.

Ohje: käytä valaisinta vasta 24 tuntia asennuksen jälkeen, älä poista liimapehmustetta. Liimapehmuste menettää muuten liimaustehonsa.

● Käyttöönotto

● LED-anturivalaisimen käyttö

Ohje: Poista eristysnauha ennen ensimmäistä käyttöä.

Ohje: aseta mallissa Z3 1685A ennen käyttöönottoa VIRTAKYTKIN  asentoon ON.

- Valaisin kytkeytyy automaattisesti päälle pimeässä, kun se tunnistaa liikkeen.
- Valaisin sammuu automaattisesti, kun se ei tunnista enää liikettä.

● Paristojen vaihto

- Avaa paristolokero laitteen takaosasta.
- Poista käytetyt paristot ja aseta uudet sisään (kuva C). Tarkista samalla oikea napaisuus. Napaisuus on merkitty paristolokeroon.
- Sulje sitten paristolokero.

● Puhdistus ja hoito

- Käytä puhdistukseen vain kuivaa, nukkautumaton liinaa.

● Hävittäminen



Pakkaus koostuu ympäristöystävällisistä materiaaleista. Hävitä pakkaus viemällä se paikalliseen keräyspisteeseen.

Lisätietoja käytettyjen tuotteiden hävittämismahdollisuuksista saat kunnan- tai kaupunginvirastosta.



Älä heitä käytettyä tuotetta kotitalousjätteisiin. Hävitä tuote ympäristöystävällisesti toimittamalla se asianmukaiseen jätehuoltoon. Lisätietoja kierrätyspisteistä ja niiden aukioloajoista saat kuntasi viranomaisilta.

Vialliset ja käytetyt paristot on kierrätettävä direktiivin 2006/66/EC mukaisesti. Palauta paristot ja /tai laite lähimpään keräyspisteeseen.



Paristojen väärä hävittäminen aiheuttaa ympäristövahinkoja!

Paristoja ei saa hävittää talousjätteenä. Ne voivat sisältää myrkyllisiä raskasmetalleja, minkä vuoksi ne kuuluvat ongelmajättekäsittelyyn. Raskasmetallien kemialliset merkit ovat seuraavat: Cd = kadmium, Hg = elohopea, Pb = lyijy. Toimita tästä syystä vanhat paristot kunnalliseen keräyspisteeseen.

EMC CE

Ändamålsenlig användning	Sidan 20
Beskrivning av delarna	Sidan 20
Leveransomfattning	Sidan 20
Tekniska data	Sidan 21
Allmänna säkerhetsanvisningar	Sidan 21
Säkerhetsinformation om batterier	Sidan 22
Lampans montering.....	Sidan 23
Idrifttagning	
Användning av LED-sensorlampan	Sidan 24
Byta batterier	Sidan 24
Rengöring och skötsel	Sidan 24
Avfallshantering	Sidan 24

LED sensorlampa

● Ändamålsenlig användning

Denna produkt är endast avsedd för privat bruk som belysning i torra utrymmen inomhus. Denna produkt är ej avsedd för yrkesmässig användning.

● Beskrivning av delarna

- 1 LED-lampor
- 2 Sensor
- 3 Batterifack
- 4 Fäste för väggmontering
- 5 Skruv
- 6 Plugg
- 7 Dubbelsidig tejp
- 8 TILL-/FRÅN-knapp

● Leveransomfattning

- 1 LED-Sensorlampa
- 2 Skruvar
- 2 Pluggar
- 1 Dubbelsidig tejp
- 1 AA batteri (för Z31685A)
- 6 AAA batterier (för Z31685B)
- 8 AAA batterier (för Z31685C)
- 4 AAA batterier (för Z31685D)
- 1 Bruksanvisning

● Tekniska data

Z31685A:

Ljuskälla:	4 lysdioder (lysdioderna kan inte bytas)
Registreringsvinkel:	ca 2 m
Lystid:	ca 30 s
Batteri:	1 x 1,5 V  , AA

Z31685B:

Ljuskälla:	6 lysdioder (lysdioderna kan inte bytas)
Registreringsvinkel:	ca 3 m
Lystid:	ca 30 s
Batterier:	6 x 1,5 V  , AAA

Z31685C:

Ljuskälla:	8 lysdioder (lysdioderna kan inte bytas)
Registreringsvinkel:	ca 3 m
Lystid:	ca 30 s
Batterier:	8 x 1,5 V  , AAA

Z31685D:

Ljuskälla:	4 lysdioder (lysdioderna kan inte bytas)
Registreringsvinkel:	ca 3 m
Lystid:	ca 30 s
Batterier:	4 x 1,5 V  , AAA



Allmänna säkerhetsanvisningar

SPARA ALLA SÄKERHETSANVISNINGAR OCH
INSTRUKTIONER FÖR FRAMTIDA BRUK!

-  **⚠ VARNING!** Denna produkt är ingen leksak.
- Denna apparat kan användas av barn från och med 8 år samt av personer med nedsatt fysisk, motorisk eller mental förmåga eller med bristande erfarenhet och kunskap, om de

hålls under uppsikt eller instruerats om en säker användning av apparaten och om de förstått de risker som användningen kan medföra. Barn får inte leka med apparaten. Rengöring och underhåll får inte utföras av barn utan uppsikt av vuxen person.

- Elektrostatiska urladdningar kan medföra funktionsstörningar. Ta ut batterierna ett tag och sätt i dem igen om sådana funktionsstörningar förekommer.

⚠ SE UPP! RISK FÖR PERSONSKADOR! Använd ej apparaten om du upptäcker skador på den.

- Utsätt inte produkten för extrema temperaturer eller stark mekanisk belastning. Risk föreligger att produkten deformeras.
- Täck aldrig över LED-sensordelarna, när den används.
- Denna artikel innehåller inga delar som användaren själv kan underhålla. Lysdioderna kan inte bytas.
- Öppna aldrig elektriska komponenter. Stick inte in främmande föremål i dessa komponenter.
- Skydda produkten mot fukt.



Denna lampa är endast avsedd för användning inomhus.



Säkerhetsinformation om batterier

⚠ WARNING! LIVSFARA! Håll batterier utom räckhåll för barn. Uppsök omedelbart läkare om någon råkar svälja ett batteri!

-  **EXPLOSIONSRISK!** Försök aldrig att ladda engångsbatterier, kortslut och/eller öppna dem inte. Följden kan bli överhettning, brandfara eller spruckna batterier.
- Kasta aldrig batterier i öppen eld eller vatten.
- Utsätt inte batterier för mekanisk belastning.

Risk föreligger att batterierna läcker

- För att undvika skador bör batterierna omedelbart avlägsnas ur apparaten om de läcker!

- Undvik kontakt med hud, ögon och slemhinnor! Spola omedelbart av de ställen som kommit i kontakt med batterisyra. Använd rikligt med rent vatten och uppsök läkare omgående!
- Använd alltid batterier av samma typ. Blanda inte gamla och nya batterier!
- Undvik extrema förhållanden och temperaturer som kan påverka batterierna, t.ex. på värmeelement.
- Ta ut batterierna, om apparaten inte varit i drift under längre tid.

Risk föreligger att apparaten skadas

- Använd endast den angivna batteritypen.
- Beakta rätt polaritet när du sätter i batterierna! Denna visas i batterifacket.
- Rengör batteri- och apparatkontakter vid behov innan du sätter i batterierna.
- Ta alltid ur gamla eller förbrukade batterier omgående ur produkten.

● **Lampans montering**

Hänvisning: För monteringen krävs en bormaskin.

OBS! RISK FÖR PERSONSKADOR! Läs även bormaskinens bruksanvisning.

OBS! Se till att inte skada ledningar i väggen.

- Utför monteringen av lampan enligt beskrivningen på bilderna A (med skruvar och pluggar) eller B (med tejp).

Hänvisning: Underlaget skall vara torrt, plant och fritt från fett.

Hänvisning: Använd inte lampan förrän 24 timmar efter monteringen och ta inte bort klisterdynan. Annars tappar klisterdynan sin adhesionskraft.

● Idrifttagning

● Användning av LED-sensorlampan

Hänvisning: Ta bort isoleringsremsan från produkten före första användning.

Hänvisning: Vid modell Z31685A måste före idrifttagning TILL-/FRÅN-knappen  ställas in på ON.

- När det är mörkt tänds ljuset automatiskt, när en rörelse registreras.
- Ljuset släcks automatiskt, när ingen rörelse längre registreras.

● Byta batterier

- Öppna batterifacket på baksidan av apparaten.
- Ta ut de förbrukade batterierna och sätt i nya (se bild C). Beakta därvid rätt polaritet. Denna visas i batterifacket.
- Stäng batterifacket igen.

● Rengöring och skötsel

- Använd en torr luddfri duk för rengöring.

● Avfallshantering



Förpackningen består av miljövänliga material. Kasta dem i lokala återvinningsbehållare.

Information om var du kan lämna den uttjänta produkten för avfallshantering erhåller du hos kommunen.



Var rädd om miljön och kasta inte den uttjänta produkten i hushållsavfallet utan säkerställ en fackmässig avfallshantering. Information om återvinningsstationer och deras öppettider erhåller du hos de lokala myndigheterna.

Defekta eller förbrukade batterier måste återvinnas enligt EU-direktiv 2006/66/EG. Lämna batterier och / eller produkten på befintliga återvinningsstationer.



Risk för miljöskador p.g.a. felaktig avfallshantering av batterier!

Batterier får inte kastas i hushållsavfallet. De kan innehålla giftiga tungmetaller och ska behandla som farligt avfall. De kemiska symbolerna för tungmetaller är följande: Cd = kadmium, Hg = kvicksilver, Pb = bly. Lämna därför förbrukade batterier till kommunens återvinningsstation.

EMC CE

Bestemmelsesmæssig anvendelse	Side 27
Beskrivelse af de enkelte dele	Side 27
Leverede dele	Side 27
Tekniske data	Side 28
Generelle sikkerhedshenvisninger	Side 28
Sikkerhedshenvisninger for batterier	Side 29
Fastgørelse af lampe	Side 30
Ibrugtagning	
Anvendelse af LED-sensorlampe	Side 31
Batteriskift	Side 31
Rengøring og pleje	Side 31
Bortskaffelse	Side 31

LED-sensorlampe

● Bestemmelsesmæssig anvendelse

Produktet er udelukkende egnet som belysning i tørre rum til privat brug. Produktet er ikke beregnet til erhvervmæssigt brug.

● Beskrivelse af de enkelte dele

- 1 LED-lamper
- 2 Sensor
- 3 Batteribeholder
- 4 Væggholder
- 5 Skrue
- 6 Rawplugs
- 7 Dobbeltklæbeband
- 8 TÆND-/SLUK-knap

● Leverede dele

- 1 LED-sensorlampe
- 2 skruer
- 2 rawplugs
- 1 dobbeltklæbeband
- 1 AA batteri (til Z31685A)
- 6 AAA batterier (til Z31685B)
- 8 AAA batterier (til Z31685C)
- 4 AAA batterier (til Z31685D)
- 1 betjeningsvejledning

● Tekniske data

Z31685A:

Lysmidler:	4 LED'er (LED'erne kan ikke udskiftes)
Registreringsvinkel:	ca. 2 m
Brændetid:	ca. 30 s
Batteri:	1 x 1,5 V  , AA

Z31685B:

Lysmidler:	6 LED'er (LED'erne kan ikke udskiftes)
Registreringsvinkel:	ca. 3 m
Brændetid:	ca. 30 s
Batterier:	6 x 1,5 V  , AAA

Z31685C:

Lysmidler:	8 LED'er (LED'erne kan ikke udskiftes)
Registreringsvinkel:	ca. 3 m
Brændetid:	ca. 30 s
Batterier:	8 x 1,5 V  , AAA

Z31685D:

Lysmidler:	4 LED'er (LED'erne kan ikke udskiftes)
Registreringsvinkel:	ca. 3 m
Brændetid:	ca. 30 s
Batterier:	4 x 1,5 V  , AAA



Generelle sikkerhedshenvisninger

ALLE SIKKERHEDSHENVISNINGER OG ANDRE DOKUMENTER BØR OPBEVARES TIL FREMTIDIG BRUG!

-  **ADVARSEL!** Produktet er ikke noget legetøj.
- Dette apparat kan benyttes af børn fra 8 årsalderen og opad, samt af personer med forringede fysiske, følelsesmæssige eller mentale evner eller med mangel på erfaring og viden, når de

er under opsyn eller mht. sikker brug af apparatet er blevet vejledt og har forstået de derudaf resulterende farer. Børn må ikke lege med apparatet. Rengøring og brugervedligeholdelse må ikke gennemføres af børn uden opsyn.

- Elektrostatiske afladninger kan føre til funktionsfejl. Fjern kortvarigt batterierne ved sådanne funktionsfejl og sæt dem i igen.

⚠ ADVARSEL! FARE FOR KVÆSTELSER! Anvend aldrig produktet, hvis De konstaterer beskadigelser.

- Udsæt ikke apparatet for ekstrem temperatur eller mekanisk belastning. Ellers kan det resultere i deformationer af produktet.
- Dæk aldrig LED-sensorklampen til, når den er i funktion.
- Denne artikel indeholder ingen dele, som skal vedligeholdes af forbrugeren. Led´erne kan ikke udskiftes.
- De elektriske dele må aldrig åbnes, og der må ikke stikkes genstande ind i dem.
- Hold produktet på afstand af fugt.



Denne lampe er udelukkende beregnet til indendørs anvendelse.



Sikkerhedshenvisninger for batterier

⚠ ADVARSEL! LIVSFARE! Batterier bør opbevares utilgængeligt for børn. Opsøg i tilfælde af slugning straks lægehjælp!

-  **EKSPLOSIONSFARE!** Genoplad aldrig genopladelige batterier. Kortslut ikke og/eller åben disse ikke. Der kan opstå overophedning, brandfare eller eksplosion.
- Kast aldrig batterier i ild eller vand.
- Udsæt batterier ikke for nogen mekanisk belastning.

Fare for udsivning fra batterierne

- I tilfælde af batterilækage, så skal De omgående fjerne disse fra apparatet for at undgå beskadigelser!

- Und kontakt med hud, øjne og slimhinder! Ved kontakt med batterisyre skylles det pågældende sted med klart vand og en lægehjælp opsøges omgående.
- Anvend udelukkende batterier af samme type. Bland ikke gamle batterier med nye!
- Undgå ekstreme betingelser og temperaturer, der kan indflydelse på batterier, f.eks. på varmelegemer.
- Fjern batterierne når apparatet ikke har været i brug i længere tid.

Fare for beskadigelse af apparatet

- Anvend udelukkende den angivne batteritype!
- Vær opmærksom på den rigtige polaritet ved isættelsen. Denne vises i batteriholderen.
- Rengør kontakten til batteriet og apparatet, såfremt det er nødvendigt, før de sættes il!
- Fjern omgående tomme batterier fra apparatet.

● **Fastgørelse af lampe**

Bemærk: Til monteringen skal De bruge en boremaskine.

ADVARSEL! FARE FOR KVÆSTELSER! Brug boremaskinens betjeningsvejledning.

ADVARSEL! Sørg for at ingen ledninger i væggen beskadiges.

- Ved montering af lampen gør som vist på afbildningerne A (med skruer og rawplugs) eller B (med klæbebånd).

Henvisning: Underlaget bør være tørt, glat, støv- og fedtfrit.

Henvisning: Brug lampen først 24 timer efter monteringen og fjern ikke klæbebuden. Ellers mister klæbebuden sin klæbekraft.

● Ibrugtagning

● Anvendelse af LED-sensorlampe

Bemærk: Fjern isoleringsstrimlen før brug.

Henvisning: Stil ved model Z31685A inden ibrugtagning TÆND-/SLUK-knappen  på ON.

- Ved mørke, så tændes lyset automatisk ved en registreret bevægelse.
- Lyset slukkes automatisk, når der ikke registreres nogen bevægelse mere.

● Batteriskift

- Åben batterirummet på apparatets bagside.
- Fjern de brugte batterier og sæt nye i (se afbildning C). Vær opmærksom på den rigtige polaritet ved dette. Denne vises i batteriholderen.
- Luk derefter batterirummet igen.

● Rengøring og pleje

- Anvend kun en tør, fnugfri klud til rengøring.

● Bortskaffelse



Emballagen består af miljøvenlige materialer. Bortskaf disse i de lokale genbrugsbeholdere.

Muligheder for bortskaffelse af det udtjente produkt kan De få oplyst hos de lokale myndigheder.



For miljøets skyld må produktet aldrig smides ud sammen med husholdningsaffaldet, når det har udtjent, men skal afleveres til miljøvenlig bortskaffelse. De kan

informere Dem omkring indsamlingssteder og deres åbningstider hos Deres lokale myndighed.

Defekte eller brugte batterier skal genbruges iht. direktiv 2006/66/EC. Aflever batterierne og/eller apparatet på de tilbudte indsamlingssteder.



Miljøskader på grund af forkert bortskaffelse af batterierne!

Batterier må ikke bortskaffes med husholdningsaffaldet. De kan indeholde giftige tungmetaller og er underlagt behandlingen for særaffald. De kemiske symboler for tungmetaller er følgende: Cd = kadmium, Hg = kviksølv, Pb = bly. Aflever derfor brugte batterier på Deres kommunale opsamlingsplads.

EMC CE

Utilisation conforme	Page 34
Descriptif des pièces	Page 34
Contenu de la livraison	Page 34
Caractéristiques techniques	Page 35
Instructions générales de sécurité	Page 36
Consignes de sécurité sur les piles.....	Page 37
Fixation de la lampe	Page 38
Mise en service	
Utilisation de la lampe LED avec capteur.....	Page 38
Remplacer les piles	Page 38
Nettoyage et entretien	Page 39
Mise au rebut	Page 39

Lampe LED avec capteur

● Utilisation conforme

Ce produit est exclusivement conçu pour l'éclairage dans des locaux intérieurs secs dans le cadre d'un usage privé. Le produit n'est pas destiné à une utilisation professionnelle.

● Descriptif des pièces

- 1 Lampes à LED
- 2 Capteur
- 3 Compartiment à pile
- 4 Support mural
- 5 Vis
- 6 Cheville
- 7 Ruban adhésif double face
- 8 Commutateur MARCHE/ARRÊT

● Contenu de la livraison

- 1 lampe avec capteur à LED
- 2 vis
- 2 chevilles
- 1 ruban adhésif double face
- 1 pile AA (pour Z31685A)
- 6 piles AAA (pour Z31685B)
- 8 piles AAA (pour Z31685C)
- 4 piles AAA (pour Z31685D)
- 1 mode d'emploi

● Caractéristiques techniques

Z31685A :

Ampoule :	4 LED (les LED ne peuvent pas être remplacées)
Angle de détection :	environ 2 m
Durée d'éclairage :	env. 30 s
Piles :	1 x 1,5V  AA

Z31685B :

Ampoule :	6 LED (les LED ne peuvent pas être remplacées)
Angle de détection :	environ 3 m
Durée d'éclairage :	env. 30 s
Piles :	6 x 1,5V  AAA

Z31685C :

Ampoule :	8 LED (les LED ne peuvent pas être remplacées)
Angle de détection :	environ 3 m
Durée d'éclairage :	env. 30 s
Piles :	8 x 1,5V  AAA



Z31685D :

Ampoule :	4 LED (les LED ne peuvent pas être remplacées)
Angle de détection :	environ 3 m
Durée d'éclairage :	env. 30 s
Piles :	4 x 1,5V  AAA



Instructions générales de sécurité

CONSERVEZ TOUTES LES CONSIGNES DE SÉCURITÉ ET INSTRUCTIONS POUR CONSULTATION ULTÉRIEURE !

-  **⚠ AVERTISSEMENT !** Ce produit n'est pas un jouet.
- Cet appareil peut être utilisé par des enfants de 8 ans et plus ainsi que par des personnes avec des capacités physiques, psychiques ou sensorielles limitées ou manquant d'expérience ou de connaissance sous surveillance ou s'ils ont été instruits de l'utilisation de manière sûre de l'appareil et comprennent les risques découlant de son utilisation. Les enfants ne doivent pas jouer avec cet appareil. Le nettoyage et la maintenance domestique de l'appareil ne doit pas être effectué par un enfant sans surveillance.
- Les décharges électrostatiques peuvent causer des défaillances. En cas de dérangements, enlever les piles, puis les réinsérer au bout d'un moment.
- ⚠ **ATTENTION ! RISQUE DE BLESSURES !** Ne pas utiliser cet appareil si vous constatez le moindre endommagement.
- N'exposez pas l'appareil à des températures extrêmes, ni à des sollicitations mécaniques importantes. Risque de déformation du produit dans le cas contraire.
- Ne jamais recouvrir la lampe LED avec capteur en cours de fonctionnement.
- Cet article ne contient aucune pièce nécessitant une maintenance de la part de l'utilisateur. Les LED ne peuvent pas être remplacées.
- N'ouvrez jamais les composants électriques, ni n'insérez des objets quelconques dans ceux-ci.
- Tenez le produit à l'abri de l'humidité.
-  Cette lampe est exclusivement conçue pour un usage intérieur.



Consignes de sécurité sur les piles

⚠ AVERTISSEMENT ! DANGER DE MORT ! Les piles ne doivent pas être manipulées par des enfants. En cas d'ingestion, consultez immédiatement un médecin !

-  **RISQUES D'EXPLOSION !** Ne jamais recharger les piles à usage unique, ni les court-circuiter et/ou les ouvrir. Une surchauffe, un danger d'incendie ou un éclatement pourraient en résulter.
- Ne jamais jeter les piles dans le feu ou l'eau.
- Ne pas soumettre les piles à une charge mécanique.

Danger des fuites des piles

- En cas de fuite de la pile, retirez-la aussitôt de l'appareil pour éviter tout endommagement.
- Évitez tout contact avec la peau, les yeux et les muqueuses. En cas de contact avec l'acide d'une pile, rincez la zone touchée avec de l'eau claire et contactez immédiatement un médecin !
- Utilisez uniquement des piles de type identique. Ne pas mélanger des piles usées et des piles neuves !
- Évitez les conditions et les températures extrêmes pouvant avoir un effet sur les piles, par ex. les radiateurs.
- Retirez les piles si l'appareil n'a pas été utilisé depuis longtemps.

Danger d'endommagement de l'appareil

- Utilisez exclusivement le type de pile indiqué !
- Lors de la mise en place des piles, veillez à respecter la polarité ! La polarité est indiquée dans le boîtier à piles.
- Au besoin, nettoyez les contacts des piles et de l'appareil avant l'insertion.
- Retirez immédiatement les piles usées de l'appareil.

● Fixation de la lampe

Remarque : une perceuse est requise pour le montage.

ATTENTION ! RISQUE DE BLESSURES ! Consultez le mode d'emploi de votre perceuse.

ATTENTION ! Veiller à ne pas endommager une conduite encastree dans le mur.

- Pour le montage du luminaire, procédez comme décrit dans les figures A (avec vis et chevilles) ou B (avec ruban adhésif).

Remarque : la surface doit être sèche, lisse, sans poussière ni graisses.

Remarque : N'utilisez la lampe pour la première fois que 24 heures après le montage et ne retirez pas le point adhésif. Le point adhésif perd son pouvoir adhésif dans le cas contraire.

● Mise en service

● Utilisation de la lampe LED avec capteur

Consigne : Avant la première utilisation, retirer les bandes isolantes.

Remarque : Pour le modèle Z31685A, placez l'interrupteur ON/OFF  sur ON avant la mise en service.

- La lampe s'allume automatiquement si un mouvement est détecté en cas d'obscurité.
- La lampe s'éteint automatiquement si aucun mouvement n'est détecté.

● Remplacer les piles

- Ouvrir le boîtier à pile sur la face arrière de l'appareil.
- Retirez les piles usagées et insérez-en de nouvelles (voir illustration C). Vérifier que la polarité est correcte. La polarité est indiquée dans le boîtier à piles.
- Puis, refermez le boîtier à piles.

● Nettoyage et entretien

- Pour procéder au nettoyage, utilisez uniquement un chiffon sec, non pelucheux.

● Mise au rebut



L'emballage et le matériel d'emballage se composent exclusivement de matières recyclables. Les possibilités de recyclage des produits usés sont à demander auprès de votre municipalité.

Renseignez-vous auprès de votre mairie ou de votre municipalité concernant les possibilités de mise au rebut des produits usés.



Afin de contribuer à la protection de l'environnement, veuillez ne pas jeter votre appareil usagé dans les ordures ménagères, mais le mettre au rebut de manière adéquate. Pour obtenir des renseignements et les horaires d'ouverture concernant les points de collecte, vous pouvez contacter votre municipalité.

Les piles défectueuses ou usagées doivent être recyclées conformément à la directive 2006/66/CE. Les piles et/ou l'appareil doivent être retournés dans les centres de collecte.



Pollution de l'environnement par mise au rebut incorrecte des piles!

Les piles ne doivent pas être mises au rebut dans les ordures ménagères. Elles peuvent contenir des métaux lourds toxiques et doivent être considérées comme des déchets spéciaux. Les symboles chimiques des métaux lourds sont les suivants : Cd = cadmium, Hg = mercure, Pb = plomb. Pour cette raison, veuillez toujours déposer les piles usagées dans les conteneurs de recyclage de la commune.

EMC CE

Indépendamment de la garantie commerciale souscrite, le vendeur reste tenu des défauts de conformité du bien et des vices rédhibitoires dans les conditions prévues aux articles L211-4 et suivants du Code de la consommation et aux articles 1641 et suivants du Code Civil.

Correct gebruik	Pagina 42
Beschrijving van de onderdelen	Pagina 42
Omvang van de levering	Pagina 42
Technische gegevens	Pagina 43
Algemene veiligheidsinstructies	Pagina 44
Veiligheidsinstructies voor het gebruik van batterijen.....	Pagina 45
Lamp bevestigen	Pagina 46
Ingebruikname	
LED-lamp met sensor gebruiken	Pagina 46
Batterijen vervangen	Pagina 46
Reiniging en onderhoud	Pagina 47
Afvoer	Pagina 47

LED-lamp met sensor

● Correct gebruik

Het product is uitsluitend bedoeld voor de verlichting in droge ruimtes binnenshuis en alléén geschikt voor privégebruik. Het product is niet bestemd voor commerciële doeleinden.

● Beschrijving van de onderdelen

- 1 LED-lampen
- 2 Sensor
- 3 Batterijvakje
- 4 Wandhouder
- 5 Schroef
- 6 Plug
- 7 Dubbelzijdig plakband
- 8 AAN-/UIT-schakelaar

● Omvang van de levering

- 1 LED-sensorlamp
- 2 schroeven
- 2 pluggen
- 1 dubbelzijdig plakband
- 1 AA batterij (voor Z31685A)
- 6 AAA batterijen (voor Z31685B)
- 8 AAA batterijen (voor Z31685C)
- 4 AAA batterijen (voor Z31685D)
- 1 gebruiksaanwijzing

● Technische gegevens

Z31685A:

Verlichtingsmiddel:	4 LEDs (de LEDs kunnen niet worden vervangen)
Registratiehoek:	ca. 2 m
Verlichtingsduur:	ca. 30 s
Batterij:	1 x 1,5 V  , AA

Z31685B:

Verlichtingsmiddel:	6 LEDs (de LEDs kunnen niet worden vervangen)
Registratiehoek:	ca. 3 m
Verlichtingsduur:	ca. 30 s
Batterijen:	6 x 1,5 V  AAA

Z31685C:

Verlichtingsmiddel:	8 LEDs (de LEDs kunnen niet worden vervangen)
Registratiehoek:	ca. 3 m
Verlichtingsduur:	ca. 30 s
Batterijen:	8 x 1,5 V  AAA

Z31685D:

Verlichtingsmiddel:	4 LEDs (de LEDs kunnen niet worden vervangen)
Registratiehoek:	ca. 3 m
Verlichtingsduur:	ca. 30 s
Batterijen:	4 x 1,5 V  AAA



Algemene veiligheidsinstructies

BEWAAR ALLE VEILIGHEIDSINSTRUCTIES EN AANWIJZINGEN OM DEZE EVENTUEEL LATER TE KUNNEN RAADPLEGEN!

-  **WAARSCHUWING!** Dit product is geen speelgoed.
- Dit apparaat kan door kinderen vanaf 8 alsook personen met verminderde fysieke, sensorische of mentale vaardigheden of een gebrek aan ervaring en/of kennis worden gebruikt, als zij onder toezicht staan of geïnstrueerd werden met betrekking tot het veilige gebruik van het apparaat en de hieruit voortvloeiende gevaren begrijpen. Kinderen mogen niet met het apparaat spelen. Reiniging en gebruikersonderhoud mogen niet door kinderen zonder toezicht worden uitgevoerd.
- Elektrostatische ontladingen kunnen leiden tot functionele storingen. Verwijder in geval van dergelijke functionele storingen even de batterijen en plaats ze opnieuw.
- ▲ **VOORZICHTIG! GEVAAR VOOR LETSEL!** Gebruik het apparaat niet, als u beschadigingen hebt geconstateerd.
- Stel het apparaat niet bloot aan extreme temperaturen of sterke mechanische belastingen. Anders kan het product vervormd raken.
- Dek het LED-lamp met sensor nooit af wanneer het in gebruik is.
- Dit artikel bevat geen delen die door de gebruiker kunnen worden onderhouden. De LEDs kunnen niet worden vervangen.
- Open nooit een van de elektrische delen en steek er geen voorwerpen in.
- Houd het product verwijderd van vocht.
-  Deze lamp is uitsluitend bedoeld voor het gebruik binnenshuis.



Veiligheidsinstructies voor het gebruik van batterijen

WAARSCHUWING! LEVENSGEVAAR! Houd batterijen uit de buurt van kinderen. Raadpleeg bij inslikken onmiddellijk een arts!

-  **EXPLOESIEGEVAAR!** Laad niet-oplaadbare batterijen nooit op, sluit ze niet kort en/of open ze niet. Daardoor kunnen deze oververhit raken, in brand vliegen of exploderen.
- Gooi batterijen nooit in vuur of water.
- Stel batterijen niet bloot aan mechanische belastingen.

Gevaar dat de batterijen lekken

- Als de batterijen lekken dient u deze direct uit het apparaat te halen om beschadigingen te voorkomen!
- Vermijd het contact met huid, ogen en slijmvliezen! Spoel in geval van contact met batterijzuur de desbetreffende plekken direct af met voldoende schoon water en raadpleeg onmiddellijk een arts!
- Gebruik alleen batterijen van hetzelfde type. Gebruik nooit gelijktijdig oude en nieuwe batterijen!
- Vermijd extreme omstandigheden en temperaturen die op de batterijen in zouden kunnen werken, bijv. door radiatoren!
- Verwijder de batterijen, als u het apparaat gedurende een langere periode niet gebruikt.

Gevaar voor beschadiging van het apparaat

- Gebruik uitsluitend het aangegeven batterijtype!
- Let tijdens het plaatsen op de juiste polariteit! Deze wordt aangegeven in het batterijvakje.
- Reinig de contacten van het product en van de batterijen zo nodig voordat u de batterijen plaatst!
- Verwijder verbruikte batterijen direct uit het apparaat.

● Lamp bevestigen

Opmerking: Voor de montage hebt u een boormachine nodig.
OPGELET! GEVAAR VOOR LETSEL! Raadpleeg de gebruiksaanwijzing van uw boormachine.

OPGELET! Let op dat u geen leidingen in de wand beschadigt.

- Ga voor de montage van de lamp te werk zoals weergegeven op de afbeeldingen A (met schroeven en pluggen) of B (met plakband).

Opmerking: de ondergrond moet droog, glad, stof- en vetvrij zijn.

Opmerking: gebruik de lamp pas 24 uur na de montage en verwijder de kleefpad niet. Daardoor verliest de kleefpad zijn hechtkracht.

● Ingebruikname

● LED-lamp met sensor gebruiken

Opmerking: verwijder de isolatiestrook voor gebruik.

Opmerking: zet bij model Z31685A voor de ingebruikname de aan-/uit-schakelaar **8** op ON.

- Het licht gaat automatisch aan, als er een beweging wordt geregistreerd in de donkerheid.
- Het licht gaat automatisch uit, als er geen beweging meer wordt geregistreerd.

● Batterijen vervangen

- Open het batterijvak aan de achterkant van het apparaat.
- Verwijder de lege batterijen en plaats nieuwe (zie afb. C). Let daarbij op de juiste polariteit. Deze wordt aangegeven in het batterijvakje.
- Sluit het batterijvakje vervolgens weer.

● Reiniging en onderhoud

- Gebruik voor de reiniging uitsluitend een droge, pluisvrije doek.

● Afvoer



De verpakking is vervaardigd van milieuvriendelijk materiaal. Verwijder deze via de lokale recyclingcontainers.

Informatie over de mogelijkheden, hoe u het afgedankte product weg kunt werpen, worden verstrekt door uw gemeentelijke overheid.



Gooi het afgedankte product omwille van het milieu niet weg via het huisvuil, maar geef het af bij het daarvoor bestemde depot of het gemeentelijke milieupark. Over afgifteplaatsen en hun openingstijden kunt u zich bij uw aangewezen instantie informeren.

Defecte of verbruikte batterijen moeten volgens de richtlijn 2006/66/EG worden gerecycled. Geef batterijen en/of het apparaat af bij de daarvoor bestemde verzamelstations.



Milieuschade door verkeerde afvoer van batterijen!

Batterijen mogen niet via het huisvuil worden weggegooid. Ze kunnen giftig zwaar metaal bevatten en vallen onder het chemisch afval. De chemische symbolen van de zware metalen zijn als volgt: Cd = cadmium, Hg = kwik, Pb = lood. Geef verbruikte batterijen daarom af bij een gemeentelijk inzamelpunt.

EMC CE

OWIM GmbH & Co. KG

Stiftsbergstraße 1
D-74167 Neckarsulm

Model-No.: Z31685A, Z31685B,
Z31685C, Z31685D
Version: 07 / 2013

Last Information Update · Tietojen tila
Informationsstatus · Tilstand af
information · Version des informations
Stand van de informatie: 07 / 2013
Ident.-No.: Z31685A/B/C/D072013-3

IAN 91155

3 