

/// PARKSIDE®



www.lidl-service.com



WET AND DRY VACUUM CLEANER PNTS 1400 C1

GB IE CY

WET AND DRY VACUUM CLEANER

Translation of original operation manual

GR CY

ΣΚΟΥΠΑ ΥΓΡΩΝ ΣΤΕΡΕΩΝ

Μετάφραση των αυθεντικών οδηγιών λειτουργίας

DE AT CH

NASS- UND TROCKENSAUGER

Originalbetriebsanleitung

IAN 89964

GB IE CY

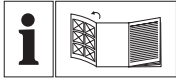

GB IE CY

Before reading, unfold the page containing the illustrations and familiarise yourself with all functions of the device.

GR CY

Πριν ξεκινήσετε την ανάγνωση, ανοίξτε τη σελίδα με τις εικόνες και εξοικειωθείτε με όλες τις λειτουργίες της συσκευής.

DE AT CH

Klappen Sie vor dem Lesen die Seite mit den Abbildungen aus und machen Sie sich anschließend mit allen Funktionen des Gerätes vertraut.

GB/IE/CY	Translation of original operation manual	Page	4
GR/CY	Μετάφραση των αυθεντικών οδηγιών λειτουργίας	Σελίδα	14
DE/AT/CH	Originalbetriebsanleitung	Seite	25

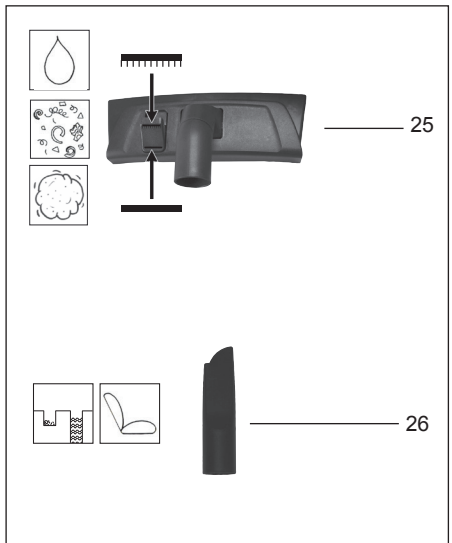
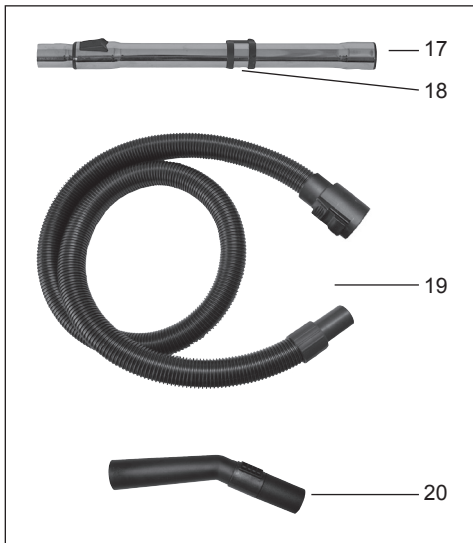
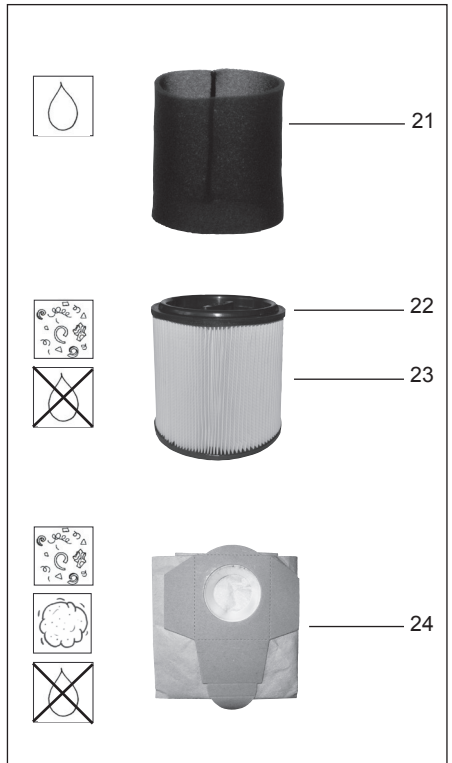
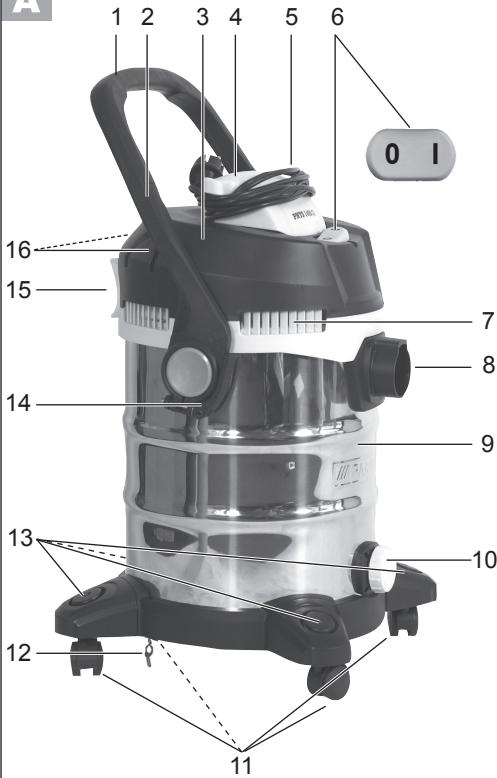
A

Contents

Introduction	4
Application	4
General description.....	5
Delivery Contents.....	5
Overview.....	5
Description of operation.....	6
Technical data.....	6
Safety information	6
Symbols used in the instructions	6
General notes on safety	6
Assembly	7
Operation	8
Switching on/off.....	8
Dry vacuuming	8
Wet vacuuming	9
Blow Function	9
Cleaning/Maintenance	9
Trouble shooting	10
Storage.....	10
Disposal/Environmental protection	10
Replacement parts/Accessories ..	11
Guarantee	12
Repair Service.....	13
Service-Center.....	13
Service Branch	13
Translation of the original EC declaration of conformity	36
Exploded Drawing	37

Introduction

Congratulations on the purchase of your new device. With it, you have chosen a high quality product.

During production, this equipment has been checked for quality and subjected to a final inspection. The functionality of your equipment is therefore guaranteed. It cannot be ruled out that residual quantities of water or lubricants will remain on or in the equipment/hose lines in isolated cases. This is not a fault or defect and it represents no cause for concern.



The operating instructions constitute part of this product. They contain important information on safety, use and disposal.

Before using the product, familiarise yourself with all of the operating and safety instructions. Use the product only as described and for the applications specified. Keep this manual safely and in the event that the product is passed on, hand over all documents to the third party.

Application

The appliance is intended for domestic wet and dry vacuuming in, for example, the house, work room, car or garage.

This equipment is not suitable for commercial use. Commercial use will invalidate the guarantee.

Vacuuming of flammable or explosive materials or those which endanger health is prohibited. The manufacturer will not be held responsible for injuries resulting from use which does not comply with the directions, or from incorrect use.

General description

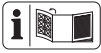

The illustration of the principal functioning parts can be found on the front and back foldout pages.

Delivery Contents

Unpack the equipment and check that it is complete.

The equipment is supplied with the motor head on (see **A** 3). To take off the motor head and remove the accessories, release the locking lever (**A** 14)  and fold down the bow handle tie bars (**A** 2) towards the suction nozzle (**A** 8).

- Motor housing
- Stainless steel container
- Bow handle
- Cable holder
- 4 steering castors with attachment ports for accessories
- Telescopic suction pipe
- Suction hose
- Handle with air regulation
- Foam filter
- Fluted filter with filter cover (already mounted)
- Paper filter bag
- Switchable household nozzle
- Crevice nozzle
- 8 cross-head screws
- Instruction Manual

Dispose of the packaging material in a proper manner.

Overview



Housing

- 1 Bow handle
- 2 Bow handle tie bars
- 3 Motor housing
- 4 Cable holder
- 5 Mains power cable
- 6 On/off switch
- 7 Vent holes
- 8 Suction connection
- 9 Stainless steel container
- 10 Drainage outlet
- 11 4 steering castors
- 12 Anti-static chain (not visible)
- 13 4 attachment ports for accessories
- 14 Locking lever
- 15 Blow connection
- 16 2 attachment ports
- 17 Telescopic suction pipe



Accessories

- 18 Vacuum tube holder
- 19 Suction hose
- 20 Handle with air regulation

Filter

- 21 Foam filter for wet vacuuming
- 22 Filter cover
- 23 Fluted filter for dry vacuuming
- 24 Paper filter bag for vacuuming both large and small dirt particles

Nozzles

- 25  Switchable household nozzle for vacuuming carpets
- 26  Crevice nozzle for vacuuming smooth surfaces



- 27 Filter basket

Description of operation

The equipment is fitted with a stable stainless steel container to hold liquid and dust. The steering castors allow for maximum mobility of the device. For wet vacuuming, the suction airflow is switched off by a float when the stainless steel container is full. The equipment also has a blow function.

To prevent electrostatic charging during vacuuming, an anti-static chain is fitted on the bottom of the equipment.

The following describes the function of the operating parts.

Technical data

Rated voltage	230-240 V~, 50 Hz
Rated power input (Power consumption).....	1 400 W
Cable length.....	4 m
Safety class	□ II
Protection category.....	IP24
Suction force	16 kPA, (160 mbar)
Stainless steel container capacity brutto.....	approx. 23 l
useful volume.....	approx. 15 l
Weight (incl. all accessories)	7.7 kg

Technical and visual modifications may be carried out due to further development without prior notice. All dimensions, information and statements provided in these Operating Instructions are therefore subject to amendment. Legal claims which are based on the Operating Instructions can therefore not be recognised.

Safety information

Symbols used in the instructions



Hazard symbols with information on prevention of personal injury and property damage.



Precaution symbol with information on prevention of harm / damage.



Notice symbol with information on how to handle the device properly.

General notes on safety



Caution! When using electrical machines, observe the following basic safety measures for the prevention of electric shocks and the risk of injury and fire:

To avoid accidents and injuries:

- This appliance can be used by children aged from 8 years and above and persons with reduced physical, sensory or mental capabilities or lack of experience and knowledge if they have been given supervision or instruction concerning use of the appliance in a safe way and understand the hazards involved. Children shall not play with the appliance. Cleaning and user maintenance shall not be made by children without supervision.
- Never leave a machine which is ready for operation unattended at the workplace.
- People and animals must not be vacuumed with the machine.
- Do not aim the suction hose and nozzle at yourself or others during use,

particularly not at the eyes and ears; there is a risk of injury.

- Do not vacuum any hot, incandescent, flammable, explosive materials, or those which endanger health. This includes hot ashes, petrol, solvents, acids or caustic solutions. Personal injury could occur.
- Nozzles and suction tubes must not reach head level whilst in use. Personal injury could occur.

To avoid accidents and injuries from electric shocks:

- Ensure that the mains cable is not damaged by being pulled over sharp edges, by jamming, or by pulling on the cable.
- Before each use, check the power supply lead and the extension cable for damage and ageing. Do not use the equipment if the cable is damaged or worn. Danger of electric shock hazard.
- If the power cable for this equipment is damaged, it must be replaced by the manufacturer, a customer service agent of the same or a similarly qualified person in order to prevent hazards.
- Switch the machine off and pull the plug under the following circumstances:
 - when you are not using the device,
 - transporting it or leaving it unattended;
 - when you are checking the device, cleaning it or removing blockages;
 - when you are carrying out cleaning or maintenance work or replacing accessories;
 - when the power or extension cable is damaged; after contact with foreign bodies or in case of abnormal vibration.
- Do not use the cable to pull the plug out of the socket. Protect the cable from

heat, oil, and sharp edges.

- Make sure that the mains voltage corresponds with the information on the rating plate.
- Only plug the appliance into a socket which is safeguarded by at least 16 A.
- For use in a humid environment (e.g.: in a bathroom) and when wet vacuuming, plug into a socket with a residual current safeguard device (circuit breaker) with a rated residual current of no more than 30 mA

The following states how damage to the appliance and possible injury to people can be avoided:

- Ensure that the machine is correctly assembled and the filters are in the correct position.
- Do not use without the filter. This could damage the machine.
- Only use replacement parts and accessories delivered and recommended by our Service Centre (see "Replacement parts / Accessories"). The use of parts by other manufacturers immediately renders the guarantee void.
- Only have repairs carried out at our authorised customer service points.
- Observe the instructions for cleaning and maintenance of the machine.
- Store the appliance in a dry place and out of reach of children.

B Assembly





Pull out the mains plug.
Danger of electric shock.

1. Place the 4 steering castors (11) onto the mounts on the stainless steel container (9). Attach each steering castor with a crosshead bolt (11a).
2. Fit the bow handle (1) onto the two

- bow handle tie bars (2) and screw it in place with 2 crosshead bolts (1a).
3. Fold down the bow handle (1) towards the suction nozzle (8). Place the motor head (3) on the stainless steel container (9). Close the stainless steel container by folding up the bow handle and fixing it with the locking levers (14)  (the tension can be adjusted with the locking lever adjusting screw). Several positions are possible for the bow handle.

Never vacuum without a filter!

4. Fit the power cable holder (4) onto the motor head (3) and screw it in place with 2 crosshead bolts (4a).
5. Fit the accessories:
 - Connect the suction hose (19).
 - Fit the handle (20)
 - Fit the telescopic suction pipe (17). (Press the knob on the telescopic suction pipe in the  direction and separate to the desired length).
 - Fit the desired nozzle (25/26).

 To store the suction set during breaks, push together the telescopic suction hose (17) and plug the suction pipe holder (18) into the socket on the motor housing (see picture  below).

Operation

Switching on/off

 Connect the mains plug.

 Do not vacuum without a filter! (How to insert the filter is described in the chapters “dry vacuuming” and “wet vacuuming”).

Switching On:

On/Off Switch (see ) In position “1”



Switching Off:



On/Off Switch (see ) In position “0”

C Dry vacuuming

Vacuuming with a fluted filter:

1. For dry vacuuming, fit the fluted filter (23) onto the filter basket (27) on the motor head (3). The sealing lip that curves upward must point away from the motor head.
2. Fit the filter cover (22) and lock it with a light turn:

  Lock the filter cover

  Unlock the filter cover

Vacuuming with the paper filter bag:

 To avoid the fluted filter becoming clogged, we recommend the additional use of a paper filter bag.

1. Fit the fluted filter (23).
2. Fold the side flaps on the paper filter bag (24) down on the perforation.
3. Completely unfold the paper filter bag (24) and pull it over the internal suction nozzle (8) in the stainless steel container (9). The connector on the suction nozzle must be completely enclosed by the sealing ring on the filter bag opening.

 A fine dirt filter bag made of micro filter fleece is also optionally available, which can be used in place of the included paper filter bag (see “Replacement parts/Accessories”).

Vacuuming with the dry filter (filter bag, optionally available):

The anti-tear filter bag, which is optionally available (see "Replacement parts / Accessories"), is suitable for vacuuming both large and small dirt particles.

1. Place the foam filter (A 21) on the filter basket (D 27) (see "Wet Vacuuming").
2. Pull the fabric bag over the filter basket.

D Wet vacuuming

For wet vacuuming or to vacuum water, fit the foam filter (21) to the filter basket (27) on the motor head (3).

To avoid tearing the foam filter (21):

- Use only a dry filter;
- Turn over the edge of the filter a little.

i When the container (A 9) is full, the suction opening is shut off by a float, and suction is then cut off. Switch the appliance off, remove the plug from the socket and empty the container (see "Cleaning/Maintenance").

! If foam or liquid exits, switch off the machine immediately.

E Blow Function

i Operation without the use of a filter is recommended.

- Connect the suction hose (19) to the connecting blower (15) on the motor head (3).

Cleaning/Maintenance



Pull out the mains plug.
Danger of electric shock.



Always check the appliance before use for any obvious faults such as a defective mains cable, and have these repaired or replaced.

Cleaning the device:



Never hose the device down with water. Never use aggressive cleaning agents or solvents. This could damage the appliance.

- After use, empty the stainless steel container (A 9):

- Opening the drain plug to allow the vacuumed liquid to drain out (A 10). A liquid residue remains in the container.



To remove all residual liquids, fold down the bow handle (1) and take off the motor head (A 3): fix the bow handle with the locking levers (14), hold the stainless steel container (9) with one hand on the bow handle and the other on the bottom of the container and pour out the residual liquid.

- Clean the waste tank with a damp cloth.
- Wash the foam filter (A 21) with luke-warm water and soap, and allow to dry.
- Beat the dust out of the fluted filter (A 23) and clean it with a paint brush or hand brush.
- Replace the paper filter bag (A 24) when full (see "Replacement parts/Accessories" for reordering)
- Knock the optional dry filter (fabric bag) out. Where necessary, wash with luke-warm water and soap, and allow to dry.

Storage

- G**
1. Release both locking levers (**A** 14)  and fold down the bow handle (1).
 2. Wind the power cable (5) around the power cable holder (4).
 3. The attachment ports (13/16) serve to store the telescopic suction hose (17), suction hose (19) and nozzles (25/26).
 4. Store the appliance in a dry place and out of reach of children.

Disposal/Environmental protection

Be environmentally friendly. Return the tool, accessories and packaging to a recycling centre when you have finished with them.



Machines must not be disposed of with household refuse.

Take the machine to a recycling point. The waste plastic and metal parts can be separated, accurately graded and passed on for recycling. Contact our Service Centre for more details. Defective units returned to us will be disposed of for free.

Trouble shooting





Problem	Possible cause	Fault correction
Device does not start	Mains voltage is not present	Check plug socket, cable, line, plug and fuse, where appropriate, repair through electrical specialist
	Defective on/off switch (A 6)	Repair through customer service
	Worn carbon brushes	
	Defective motor	
Low or lack of suction	Hose system (A 19) or jets (A 25/26) blocked	Remove obstructions and blockages
	Suction pipe (A 17) assembled incorrectly	Assemble suction pipe correctly
	Container (A 9) open	Close container
	Container (A 9) full	Empty container
	Filter (A 21/23/24) full or clogged	Empty, clean or replace filter

Replacement parts/Accessories

You can order replacement parts directly via our Service Centre (see page 13). Please state the appliance type when placing an order.

A	Item	Description	Product No.
	17/18	Telescopic suction pipe	91099003
	19	Suction hose	91099004
	20	Handle with air regulation	91099006
	21	Foam filter, pack of 3	30250101
	23	Fluted filter without filter cover, with steel inner mesh	91099009
	24	Paper filter bags, pack of 5	30250133
	25	Switchable household nozzle	91099008
	26	Crevice nozzle	91099005

Optionally available:

Description	Design	Use	Product No.
Fluted filter with filter cover	Without steel inner mesh	 	91092030
Fine dirt filter bag 30 l, pack of 5	2-layer micro filter fleece, white		30250110
Dry filter	Blue fabric bag, washable	 	30250131

Guarantee

Dear Customer,

This equipment is provided with a 3-year guarantee from the date of purchase. In case of defects, you have statutory rights against the seller of the product. These statutory rights are not restricted by our guarantee presented below.

Terms of Guarantee

The term of the guarantee begins on the date of purchase. Please retain the original receipt. This document is required as proof of purchase.

If a material or manufacturing defect occurs within three years of the date of purchase of this product, we will repair or replace – at our choice – the product for you free of charge. This guarantee requires the defective equipment and proof of purchase to be presented within the three-year period with a brief written description of what constitutes the defect and when it occurred.

If the defect is covered by our guarantee, you will receive either the repaired product or a new product. No new guarantee period begins on repair or replacement of the product.

Guarantee Period and Statutory Claims for Defects

The guarantee period is not extended by the guarantee service. This also applies for replaced or repaired parts. Any damages and defects already present at the time of purchase must be reported immediately after unpacking. Repairs arising after expiry of the guarantee period are chargeable.

Guarantee Cover

The equipment has been carefully pro-

duced in accordance with strict quality guidelines and conscientiously checked prior to delivery.

The guarantee applies for all material and manufacturing defects. This guarantee does not extend to cover product parts that are subject to normal wear and may therefore be considered as wearing parts (e.g. filters or attachments) or to cover damage to breakable parts (e.g. switches, batteries, or parts made of glass).

This guarantee shall be invalid if the product has been damaged, used incorrectly or not maintained. Precise adherence to all of the instructions specified in the operating manual is required for proper use of the product. Intended uses and actions against which the operating manual advises or warns must be categorically avoided. The product is designed only for private and not commercial use. The guarantee will be invalidated in case of misuse or improper handling, use of force, or interventions not undertaken by our authorised service branch.

Processing in Case of Guarantee

To ensure efficient handling of your query, please follow the directions below:

- Please have the receipt and item number (IAN 89964) ready as proof of purchase for all enquiries.
- Please find the item number on the rating plate, an engraved plate on the front page of your manual (bottom left) or as a sticker on the back or bottom.
- Should functional errors or other defects occur, please initially contact the service department specified below by **telephone** or by **e-mail**. You will then receive further information on the processing of your complaint.

- After consultation with our customer service, a product recorded as defective can be sent postage paid to the service address communicated to you, with the proof of purchase (receipt) and specification of what constitutes the defect and when it occurred. In order to avoid acceptance problems and additional costs, please be sure to use only the address communicated to you. Ensure that the consignment is not sent carriage forward or by bulky goods, express or other special freight. Please send the equipment inc. all accessories supplied at the time of purchase and ensure adequate, safe transport packaging.

Repair Service

For a charge, repairs not covered by the guarantee can be carried out by our service branch, which will be happy to issue a cost estimate for you.

We can handle only equipment that has been sent with adequate packaging and postage.

Attention: Please send your equipment to our service branch in clean condition and with an indication of the defect.

Equipment sent carriage forward or by bulky goods, express or other special freight will not be accepted.

We will dispose of your defective devices free of charge when you send them to us.



Service-Center



Service Great Britain

Tel.: 0871 5000 720

(£ 0.10/Min.)

E-Mail: grizzly@lidl.co.uk

IAN 89964



Service Ireland

Tel.: 1890 930 034

(0,08 EUR/Min., (peak))

(0,06 EUR/Min., (off peak))

E-Mail: grizzly@lidl.ie

IAN 89964



Service Cyprus

Tel.: 8009 4409

E-Mail: grizzly@lidl.com.cy

IAN 89964



Service Branch

Please note that the following address is not a service address. Please initially contact the service centre specified above.



DES UK Ltd.

Unit B7



Oxford Street Industrial Park

Vulcan Road

Bilston, West Midlands WV14 7LF



K.S. Toolstore Ltd.

9 C-D Daniel, Agiou Vasileiou

2045 Nicosia

P.O. BOX 12021

2340 Strovolos Nicosia

Περιεχόμενα

Εισαγωγή	14
Χρήση	14
Γενική περιγραφή	15
Συμπαραδιδόμενα	15
Σύνοψη.....	15
Περιγραφή λειτουργίας	16
Τεχνικά στοιχεία	16
Υποδείξεις ασφάλειας	16
Εικονοσύμβολα στις οδηγίες	16
Γενικές υποδείξεις ασφαλείας	16
Συναρμολόγηση	18
Χειρισμός	18
Ενεργοποίηση / απενεργοποίηση	18
Στεγνή αναρρόφηση.....	18
Υγρή αναρρόφηση	19
Λειτουργία φυσήματος	19
Καθαρισμός/Συντήρηση	19
Διαφύλαξη	20
Απόσυρση/Προστασία	
περιβάλλοντος	20
Ανταλλακτικά	21
Ανίχνευση βλαβών	22
Εγγύηση	23
Σέρβις επισκευής	24
Service-Center/ Κέντρου Σέρβις	24
Υποκατάστημα για σέρβις	24
Μετάφραση της πρωτότυπης	
Δήλωσης συμμόρφωσης CE	36
Επί μέρους σχεδιαγράμματα	37

Εισαγωγή

Συγχαρητήρια για την αγορά της νέας συσκευής σας. Προτιμήσατε να αγοράσετε ένα προϊόν ανώτερης ποιότητας. Η ποιότητα αυτής της συσκευής ελέγχθηκε κατά τη διάρκεια της παραγωγής, αλλά και σε τελικό έλεγχο. Με τον τρόπο αυτό εξασφαλίστηκε η λειτουργικότητα της συσκευής σας. Δεν αποκλείεται σε μεμονωμένες περιπτώσεις να βρίσκονται στη συσκευή ή στους σωλήνες κατάλοιπα νερού ή λιπαντικών. Το γεγονός αυτό δεν αποτελεί ελάττωμα ή βλάβη της συσκευής και δεν είναι καθόλου ανησυχητικό.



Οι οδηγίες χρήσης αποτελούν αναπόσπαστο τμήμα αυτού του προϊόντος. Περιέχουν σημαντικές υποδείξεις για την ασφάλεια, τη χρήση και διάθεση της συσκευής. Πριν τη χρήση του προϊόντος να εξοικειωθείτε με όλες τις οδηγίες χειρισμούς και τις υποδείξεις ασφαλείας. Να χρησιμοποιείτε το προϊόν μόνο όπως περιγράφεται και μόνο για τον αναφερόμενο σκοπό. Να φυλάξετε καλά τις οδηγίες και να τις παραδώσετε σε τρίτους μαζί με το προϊόν.

Χρήση

Η συσκευή προορίζεται για καθαρισμό υγρών και σκόνης στον ιδιωτικό τομέα όπως π.χ. στο σπίτι, στο χώρο για χόμπι, στο αυτοκίνητο ή στο γκαράζ. Αυτή η συσκευή δεν είναι κατάλληλη για επαγγελματική χρήση. Σε περίπτωση επαγγελματικής χρήσης παύει να ισχύει η εγγύηση. Απαγορεύεται η αναρρόφηση εύφλεκτων, εκρηκτικών ή επικίνδυνων για την υγεία υλών. Ο κατασκευαστής δεν αναλαμβάνει καμία ευθύνη για βλάβες που

προκλήθηκαν από χρήση αντίθετη των κανονισμών, ή από λάθος χειρισμό.

Γενική περιγραφή

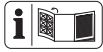

Θα βρείτε τις απεικονίσεις στην μπροστινή και πίσω αναδιπλωμένη σελίδα.

Συμπαραδιδόμενα

Ξεπακετάρετε τη συσκευή και ελέγξτε εάν είναι πλήρης.

Η συσκευή παραδίδεται με τοποθετημένη την κεφαλή του κινητήρα (βλέπε **A** 3).

Για την αφαίρεση της κεφαλής του κινητήρα και την εξαγωγή των αξεσουάρ λασκάρτε τον μοχλό ακινητοποίησης (**A** 14)  ➔ και διπλώστε τα κάθετα τμήματα του βραχίονα χειρολαβής (**A** 2) προς την κατεύθυνση του στομίου αναρρόφησης (**A** 8).

- Περιβλήμα κινητήρα
- Δοχείο ανοξειδωτου χάλυβα
- Βραχίονας χειρολαβής
- Στήριγμα καλωδίου
- 4 τροχοί οδήγησης + Θέσεις για αξεσουάρ
- Τηλεσκοπικός σωλήνας απορρόφησης
- Λάστιχο αναρρόφησης
- Χειρολαβή με ρύθμιση αέρα
- Φίλτρο αφρώδους
- Πτυχωτό φίλτρο + Καπάκι του φίλτρου
- Σάκος χάρτινου φίλτρου
- Μεταγόμενο ακροφύσιο
- Ακροφύσιο αρμών
- 8 Σταυρόβιδες
- Οδηγιών χρήσης

Τα υλικά συσκευασίας να διατεθούν σωστά στα απορρίμματα.

Σύνοψη



Πλαίσιο

- 1 Βραχίονας χειρολαβής
- 2 Κάθετα τμήματα βραχίονα χειρολαβής
- 3 Περιβλήμα κινητήρα
- 4 Στήριγμα καλωδίου
- 5 Καλώδιο ρεύματος
- 6 Διακόπτης
- 7 Ανοίγματα αερισμού
- 8 Σύνδεση για απορρόφηση
- 9 Δοχείο ανοξειδωτου χάλυβα
- 10 Κοχλιωτό πώμα εκκένωσης
- 11 4 τροχοί οδήγησης
- 12 Αντιστατική αλυσίδα (δεν φαίνεται)
- 13 4 Θέσεις για αξεσουάρ
- 14 Μοχλός ακινητοποίησης
- 15 Σλυνδεση λειτουργίας φυσίματος
- 16 2 Θέσεις για αξεσουάρ



Εξαρτήματα

- 17 Τηλεσκοπικός σωλήνας απορρόφησης
- 18 Στήριγμα σωλήνα αναρρόφησης
- 19 Λάστιχο αναρρόφησης
- 20 Χειρολαβή με ρύθμιση αέρα

Φίλτρο

- 21 Φίλτρο αφρώδους ύλης για υγρή αναρρόφηση
- 22 Καπάκι του φίλτρου
- 23 Πτυχωτό φίλτρο για στεγνή αναρρόφηση
- 24 Σάκος χάρτινου φίλτρου για την αναρρόφηση κάθε είδους βρωμιάς

Ακροφύσια

- 25 Μεταγόμενο ακροφύσιο  για καθαρισμό χαλιών
-  για καθαρισμό λείων επιφανειών
- 26 Ακροφύσιο αρμών



- 27 Υποδοχή φίλτρου

Περιγραφή λειτουργίας

Η συσκευή είναι εξοπλισμένη με ένα στερεό δοχείο από ανοξείδωτο χάλυβα για την απορρόφηση υγρών και σκόνης. Οι τροχοί οδήγησης προσφέρουν μεγάλη ευκινησία στη συσκευή. Κατά τον υγρό καθαρισμό η απενεργοποίηση του ρεύματος αέρα απορρόφησης γίνεται μέσω πλωτήρα όταν γεμίσει το ανοξείδωτο δοχείο. Επιπλέον η συσκευή διαθέτει λειτουργία φυσήματος. Προς αποφυγή ηλεκτροστατικής φόρτισης κατά τη διάρκεια της εργασίας έχει τοποθετηθεί στην κάτω πλευρά της συσκευής μία αντιστατική αλυσίδα.

Τη λειτουργία των στοιχείων χειρισμού θα την βρείτε στις παρακάτω περιγραφές.

Τεχνικά στοιχεία

Ονομαστική τάση 230-240 V~, 50 Hz
 Ονομαστική ισχύς (ισχύς σύνδεσης) . 1400 W
 Μήκος καλωδίου 4 m
 Κατηγορία προστασίας \square II
 Είδος προστασίας IP24
 Αναρροφητική δύναμη ... 16 kPA (160 mbar)
 Περιεχόμενο δοχείου
 (ακαθαρσιών) περίπ. 23 l
 Ωφέλιμος όγκος δοχείου περίπ. 15 l
 Βάρος (με όλα τα εξαρτήματα) 7,7 kg

Τεχνικές και οπτικές τροποποιήσεις μπορούν να γίνουν χωρίς προειδοποίηση στα πλαίσια της περαιτέρω εξέλιξης. Όλες οι διαστάσεις, οι υποδείξεις και τα στοιχεία αυτών των οδηγιών χειρισμού είναι συνεπώς χωρίς εγγύηση.

Νομικά δικαιώματα, τα οποία εγείρονται με βάση τις οδηγίες χειρισμού, δεν έχουν συνεπώς καμία ισχύ.

Υποδείξεις ασφάλειας

Εικονοσύμβολα στις οδηγίες



Σύμβολα κινδύνου με στοιχεία για την πρόληψη προσωπικών και υλικών ζημιών.



Σύμβολο υποχρέωσης με στοιχεία για την πρόληψη ζημιών.



Σύμβολο υπόδειξης με πληροφορίες για τον καλύτερο χειρισμό της συσκευής.

Γενικές υποδείξεις ασφαλείας



Προσοχή! Κατά τη χρήση ηλεκτρικών εργαλείων πρέπει, προς αποφυγή κινδύνου τραυματισμών και πυρκαγιάς, να τηρείτε τις ακόλουθες γενικές Υποδείξεις ασφαλείας:

Έτσι θα αποφύγετε ατυχήματα και τραυματισμούς:

- Αυτή η συσκευή μπορεί να χρησιμοποιηθεί από παιδιά άνω των 8 ετών καθώς και από άτομα με περιορισμένες σωματικές, αισθητικές ή πνευματικές ικανότητες ή με έλλειψη πείρας και γνώσεων, εφόσον επιτηρούνται από άτομο αρμόδιο για την ασφάλεια ή εάν έλαβαν οδηγίες για την ασφαλή χρήση της συσκευής. Τα παιδιά δεν επιτρέπεται να παίζουν με τη συσκευή. Καθαρισμός και συντήρηση εκ μέρους του χρήστη δεν επιτρέπεται να εκτελούνται από μη επιτηρούμενα παιδιά.
- Μην αφήνεται ποτέ χωρίς επίβλεψη ανοικτή τη συσκευή στο χώρο εργασίας.
- Απαγορεύεται να γίνει αναρρόφηση με τη συσκευή σε ανθρώπους και ζώα.

- Μην κατευθύνετε το λάστιχο αναρρόφησης και τα ακροφύσια προς τα εσάς ή άλλα άτομα -ιδιαίτερα στα μάτια και τα αφτιά- κατά τη διάρκεια λειτουργίας. Κίνδυνος τραυματισμού.
- Μην αναρροφάτε υπέρθερμες, διάπυρες, εύφλεκτες, εκρηκτικές ή επικίνδυνες για την υγεία ύλες. Στις ύλες αυτές συγκαταλέγονται μεταξύ άλλων, υπέρθερμη στάχτη, βενζίνη, διαλυτικά, οξέα, ή αλκάλια. Υπάρχει κίνδυνος τραυματισμού.
- Τα ακροφύσια και ο σωλήνας αναρρόφησης δεν επιτρέπεται κατά τη λειτουργία να φτάνουν στο ύψος του κεφαλιού. Υπάρχει κίνδυνος τραυματισμού.
- όταν το καλώδιο σύνδεσης είναι χαλασμένο ή μπερδεμένο.
- Μην τραβάτε το καλώδιο για να βγάλετε το βύσμα από την πρίζα. Προστατεύετε το καλώδιο από θερμότητα, λάδι και αιχμηρές γωνίες.
- Προσέχετε να συμπίπτει η τάση δικτύου με τα στοιχεία στην πινακίδα τύπου.
- Συνδέστε τη συσκευή μόνο σε πρίζα, η οποία διαθέτει τουλάχιστον ασφάλεια 16Α.
- Σε περίπτωση χρήσης της συσκευής σε περιβάλλοντα με υγρασία (π.χ. στο μπάνιο) και κατά την υγρή αναρρόφηση, συνδέετε τη συσκευή σε ρευματοδότες με διάταξη προστασίας ρεύματος διαρροής (διακόπτης RCD) με το ονομαστικό ρεύμα διαρροής να μην ξεπερνάει τα 30 mA.

Έτσι θα αποφύγετε ατυχήματα και τραυματισμούς οφειλόμενα σε ηλεκτροπληξία:

- Προσέξτε να μη χαλάσει το καλώδιο ρεύματος με το τράβηγμα η το σφίγνυμα πάνω σε αιχμηρές γωνίες.
- Πριν από κάθε χρήση ελέγξτε το καλώδιο και τη μπαλαντέζα για βλάβες και φθορές. Μη χρησιμοποιείτε τη συσκευή, εάν το καλώδιο είναι ελαττωματικό ή φθαρμένο.
- Σε περίπτωση βλάβης του καλωδίου αυτής της συσκευής, πρέπει, προς αποφυγή κινδύνου, να αντικατασταθεί από τον κατασκευαστή, το τμήμα του εξυπηρετήσης πελατών, ή παρόμοια εξειδικευμένο πρόσωπο.
- Κλείστε τη συσκευή και βγάλτε το καλώδιο ρεύματος:
 - όταν η συσκευή δεν χρησιμοποιείται,
 - πριν ανοίξετε τη συσκευή,
 - κατά τη διάρκεια εκτέλεσης εργασιών συντήρησης και καθαρισμού,

Έτσι θα αποφύγετε ζημιές στη συσκευή και ενδεχόμενες ζημιές σε πρόσωπα, που προκύπτουν από αυτές:

- Προσέξτε να έχει γίνει σωστή συναρμολόγηση και να βρίσκονται τα φίλτρα στη σωστή θέση.
- Μην κάνετε χρήση ποτέ χωρίς φίλτρα. Η συσκευή μπορεί να χαλάσει.
- Χρησιμοποιείτε μόνο ανταλλακτικά και εξαρτήματα, τα οποία διαθέτει και συνιστά το δικό μας Κέντρο Σέρβις (βλ. „Ανταλλακτικά / Αξεσουάρ“). Η χρήση εξαρτημάτων ξένων κατασκευαστών έχει ως συνέπεια την άμεση απώλεια της εγγυητικής αξίωσης.
- Επισκευές επιτρέπεται να γίνονται μόνο από συνεργεία εξυπηρετήσης πελατών που έχουν την εξουσιοδότησή μας.
- Προσέχετε τις υποδείξεις για το καθαρίσμα και τη συντήρηση της συσκευής.
- Φυλάσσετε τη συσκευή σε στεγνό χώρο και μακριά από παιδιά.

B Συναρμολόγηση



Βγάλτε το καλώδιο ρεύματος.
Κίνδυνος ηλεκτροπληξίας.

1. Τοποθετήστε τους 4 τροχούς οδήγησης (11) στις υποδοχές του δοχείου από ανοξείδωτο χάλυβα (9). Στερεώστε κάθε τροχό οδήγησης με μια σταυρόβιδα (11α).
2. Τοποθετήστε τον βραχίονα χειρολαβής (1) στα δύο κάθετα τμήματα (2) και στερεώστε τα με 2 σταυρόβιδες (1α).
3. Διπλώστε τη χειρολαβή (1) προς τα κάτω προς την κατεύθυνση του στομί-ου αναρρόφησης (8). Τοποθετήστε την κεφαλή του κινητήρα (3) πάνω στο δοχείο από ανοξείδωτο χάλυβα (9). Κλείστε το δοχείο από ανοξείδωτο χάλυβα διπλώνοντας τον βραχίονα χειρολαβής και ασφαλιζοντάς το με τους μοχλούς ακινητοποίησης (14) (η ένταση ρυθμίζεται με τη βίδα του μοχλού ακινητοποίησης). Η χειρολαβή μπορεί να ρυθμιστεί σε περισσότερες θέσεις.

Ποτέ μην χρησιμοποιείτε τη συσκευή χωρίς φίλτρο!

4. Τοποθετήστε το στήριγμα του καλωδίου (4) στην κεφαλή του κινητήρα (3) και βιδώστε την με τις 2 σταυρόβιδες (4α).
5. Τοποθετήστε τα αξεσουάρ:
 - Συνδέστε το σωλήνα αναρρόφησης (19).
 - Τοποθετήστε τη χειρολαβή (20)
 - Τοποθετήστε τον τηλεσκοπικό σωλήνα αναρρόφησης (17). (Τραβήξτε το κουμπί στον τηλεσκοπικό σωλήνα αναρρόφησης προς την κατεύθυνση και ρυθμίστε το κατάλληλο μήκος του σωλήνα).
 - Τοποθετήστε το ακροφύσιο που επιθυμείτε (25/26).



Για να φυλάξετε το σετ αναρρόφησης όταν δεν χρησιμοποιείτε τη συσκευή, σπρώξτε τα τμήματα του τηλεσκοπικού σωλήνα (17) το ένα μέσα στο άλλο και βάλτε το στήριγμα του σωλήνα απορρόφησης στην υποδοχή στο περίβλημα του κινητήρα (βλέπε μικρή εικόνα **B**).

Χειρισμός

Ενεργοποίηση / απενεργοποίηση



Βάλτε τη συσκευή στην πρίζα.



Ποτέ μην χρησιμοποιείτε τη συσκευή για απορρόφηση χωρίς φίλτρο! (η τοποθέτηση των φίλτρων περιγράφεται στα κεφάλαια „Υγρός καθαρισμός“ και „Στεγνός καθαρισμός“).

Ενεργοποίηση:

Διακόπτης ενεργοποίησης/απενεργοποίησης (βλ. **A** 6) στη θέση „I“

Απενεργοποίηση:

Διακόπτης ενεργοποίησης/απενεργοποίησης (βλ. **A** 6) στη θέση „0“



Στεγνή αναρρόφηση

Αναρρόφηση χρησιμοποιώντας το πτυχωτό φίλτρο:

1. Για στεγνό καθαρισμό βάλτε το πτυχωτό φίλτρο (23) στην υποδοχή φίλτρου στην κεφαλή του κινητήρα (3). Το προς τα επάνω στρογγυλό μονωτικό χείλος να δείχνει μακριά από την κεφαλή του κινητήρα.
2. Τοποθετήστε το καπάκι του φίλτρου (22) και ασφαλίστε το με ελαφριά περιστροφή.



Ασφάλιση του καπακιού του φίλτρου.



Απασφάλιση του καπακιού του φίλτρου

Αναρρόφηση χρησιμοποιώντας το σάκο χάρτινου φίλτρου:



Για την αποφυγή της πρόωρης φθοράς του πτυχωτού φίλτρου, προτείνεται η πρόσθετη χρήση του σάκου χάρτινου φίλτρου.

1. Τοποθετήστε το πτυχωτό φίλτρο (23).
2. Πιέστε τις γλώσσες της χάρτινης σακούλας φίλτρου (24) στην διάτρηση προς τα κάτω.
3. Ξεδιπλώστε τελείως τη χάρτινη σακούλα φίλτρου (24) και περάστε την πάνω από το εσωτερικό στόμιο (8) στο ανοξείδωτο δοχείο (9). Το χείλος στεγανοποίησης στο άνοιγμα της σακούλας του φίλτρου πρέπει να περικλείει τελείως τον βραχίονα στο στόμιο αναρρόφησης.



Προαιρετικά διατίθεται ένα άκος φίλτρου λεπτής σκόνης με εσωτερικό χαλύβδινο πλέγμα, το οποίο μπορεί να χρησιμοποιηθεί αντί για το Σάκος χάρτινου φίλτρου που περιλαμβάνεται στη συσκευασία (βλέπε «Ανταλλακτικά / Αξεσουάρ»).

Αναρρόφηση χρησιμοποιώντας το ξηρό φίλτρο (σάκος φίλτρου, προαιρετικός εξοπλισμός):

Ο προαιρετικά διαθέσιμος ανθεκτικός σάκος φίλτρου (βλέπε «Ανταλλακτικά / Αξεσουάρ») είναι κατάλληλος για την αναρρόφηση κάθε είδους βρωμιάς.

1. Τοποθετήστε το φίλτρο αφρώδους ύλης (A 21) στην υποδοχή φίλτρου

2. Περάστε τον υφασμάτινο σάκο πάνω από την υποδοχή φίλτρου.

D Υγρή αναρρόφηση

Για υγρό καθαρισμό ή απορρόφηση νερού βάζετε το φίλτρο από αφρώδες υλικό (21) στην υποδοχή φίλτρου στην κεφαλή του κινητήρα (3).

Για να αποφύγετε το σχίσιμο του φίλτρου από αφρώδες υλικό (21),

- να χρησιμοποιείτε μόνο στεγνό φίλτρο από αφρώδες υλικό
- να διπλώνετε λίγο την άκρη του φίλτρου.



Εάν το δοχείο είναι (A 9) γεμάτο, ο πλωτήρας κλείνει το άνοιγμα της αναρρόφησης και η αναρρόφηση σταματά. Απενεργοποιήστε τη συσκευή, τραβήξτε το ρευματολήπτη από την πρίζα και αδειάστε το δοχείο (βλέπε «Καθαρισμός/Συντήρηση»).



Απενεργοποιήστε αμέσως τη συσκευή εάν βγαίνει αφρός ή υγρό.



Λειτουργία φυσήματος



Συνιστάται η λειτουργία χωρίς τη χρήση φίλτρου.

- Συνδέστε το σωλήνα αναρρόφησης (19) στη σύνδεση φυσήματος (15) στην κεφαλή του κινητήρα (3).

Καθαρισμός/Συντήρηση



Βγάλτε το καλώδιο ρεύματος. Κίνδυνος ηλεκτροπληξίας.

 Ελέγχετε τη συσκευή πριν κάθε χρησιμοποίησή της για τυχόν εμφανή ελαττώματα, όπως π.χ. χαλασμένο καλώδιο ρεύματος και δώστε το για επισκευή ή αντικατάσταση.

Καθαρισμός συσκευής

 Μη καθαρίζετε τη συσκευή πλένοντας την με νερό και μη χρησιμοποιείτε καυστικά καθαριστικά ή διαλύτες για να μη πάθει ζημιά η συσκευή.

• Αδειάστε μετά από κάθε λειτουργία το δοχείο (**A** 9) ακαθαρσιών:

- Το αναρροφημένο υγρό μπορείτε να το αφήσετε να διαφύγει ανοίγοντας το κοχλιωτό πώμα εκκένωσης (**A** 10). Παραμένει στο δοχείο ένα κατάλοιπο υγρού.

F Για να αφαιρεθούν όλα τα υγρά, διπλώστε τη χειρολαβή (1) προς τα κάτω και αφαιρέστε την κεφαλή του κινητήρα (**A** 3). Ασφαλίστε τη χειρολαβή με τον μοχλό ακινητοποίησης (14). Πιάστε το ανοξείδωτο δοχείο (9) με το ένα χέρι από τη χειρολαβή και με το άλλο από την κάτω πλευρά του δοχείου και χύστε το υγρό.

- Καθαρίστε με ένα νωπό πανί το δοχείο ακαθαρσιών.
- Πλύνετε με χλιαρό νερό και σαπούνι το φίλτρο αφρώδους υλικού (**A** 21) και αφήστε το να στεγνώσει.
- Ξεσκονίστε και καθαρίστε το πτυχωτό φίλτρο (**A** 23) με ένα πινέλο ή με μία σκούπα χειρός.
- Προβείτε σε αντικατάσταση ενός γεμάτου σάκου χάρτινου φίλτρου (**A** 24) (παραγγελία βλέπε κεφάλαιο „Ανταλλακτικά / Αξεσουάρ“).

- Ξεσκονίστε το προαιρετικά διαθέσιμο ξηρό φίλτρο (υφασμάτινος σάκος). Εφόσον απαιτείται, πλύντέ το με χλιαρό νερό και σαπούνι και αφήστε το να στεγνώσει.

Διαφύλαξη

- G**
1. Λασκάρετε τους δύο μοχλούς ακινητοποίησης (**A** 14)  και διπλώστε τον βραχίονα χειρολαβής (1) προς τα κάτω.
 2. Τυλίξτε το καλώδιο (5) γύρω από το στήριγμα καλωδίου (4).
 3. Για να φυλάξετε τον τηλεσκοπικό σωλήνα (17), τον σωλήνα αναρρόφησης και τα ακροφύσια (25/26) προορίζονται ι θήκες στερέωσης (13/16).
 4. Φυλάσσετε τη συσκευή σε στεγνό χώρο και μακριά από παιδιά.

Απόσυρση/Προστασία περιβάλλοντος

Αποσύρετε συσκευή, εξαρτήματα και συσκευασία με οικολογικό τρόπο ανακύκλωσης.



Τα μηχανήματα απαγορεύεται να καταλήγουν στα οικιακά απορρίμματα.



Παραδώστε τη συσκευή σε αρμόδια υπηρεσία αξιοποίησης. Τα χρησιμοποιημένα πλαστικά και μεταλλικά εξαρτήματα μπορούν να διαχωριστούν ανάλογα με το είδος και να παραδοθούν έτσι για ανακύκλωση. Για πληροφορίες απευθυνθείτε στο Κέντρο Σέρβις (βλέπε διεύθυνση σελίδα 44). Τη απόρριψη των ελαττωματικών σας συσκευών που μας στέλνετε την αναλαμβάνουμε δωρεάν.

Ανταλλακτικά

Ανταλλακτικά μπορείτε να παραγγείλετε μέσω του δικού μας Κέντρου Σέρβις (βλ. διεύθυνση σελίδα 24). Κατά την παραγγελία πρέπει να αναφέρετε οπωσδήποτε τον τύπο του μηχανήματος.

A	Αρ.	Χαρακτηρισμός	Αρ. είδους
	17/18	Τηλεσκοπικός σωλήνας απορρόφησης	91099003
	19	Λάστιχο αναρρόφησης	91099004
	20	Χειρολαβή με ρύθμιση αέρα	91099006
	21	Φίλτρο από αφρώδες υλικό, σετ 3 τεμ	30250101
	23	Πτυχωτό φίλτρο χωρίς καπάκι φίλτρου, με εσωτερικό χαλύβδινο πλέγμα	91099009
	24	Σάκος χάρτινου φίλτρου, σετ 5 τεμ.	30250133
	25	Μεταγόμενο ακροφύσιο	91099008
	26	Ακροφύσιο αρμών	91099005

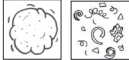
Παράλληλα, διατίθενται τα ακόλουθα:

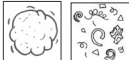
Χαρακτηρισμός	Τύπος	Χρήση	Αρ. είδους
Πτυχωτό φίλτρο με καπάκι φίλτρου	χωρίς εσωτερικό χαλύβδινο πλέγμα		91092030
Σάκος φίλτρου λεπτής σκόνης 30 L, πακέτο 5 τεμαχίων	Μικροφίλτρο 2 στρώσεων, λευκό χρώμα		30250110
Ξηρό φίλτρο	Υφασμάτινος σάκος μπλε χρώματος, με δυνατότητα πλυσίματος		30250131

Ανίχνευση βλαβών

Πρόβλημα	Πιθανή αιτία	Παραμερισμός βλαβών
Η συσκευή δεν παίρνει μπροστά	Έλλειψη τάσης δικτύου	Έλεγχος πρίζας, καλωδίων, αγωγών , φως και ασφάλειας, ενδεχομένως επισκευή από εξειδικευμένο ηλεκτρολόγο
	Ο διακόπτης ON/OFF (A 6) είναι ελαττωματικός	Επισκευή μέσω της υπηρεσίας εξυπηρέτησης πελατών
	Φθαρμένο καρβονάκι	
	Ο κινητήρας είναι ελαττωματικός	
Αδύναμη αναρρόφηση ή δεν αναρροφά καθόλου	Σωλήνες (A 19) ή ακροφύσια (A 25/26) βουλωμένα	Καθαρίστε τα βουλωμένα ή μπλοκαρισμένα σημεία
	Οι σωλήνες αναρρόφησης (A 17) δεν είναι σωστά συναρμολογημένοι	Συναρμολογήστε σωστά τους σωλήνες αναρρόφησης
	Ανοικτό δοχείο συλλογής ρύπων (A 9)	Κλείστε το δοχείο
	Γεμάτο δοχείο συλλογής ρύπων (A 9)	Αδειάστε το δοχείο
	Φίλτρο (A 21/23/24) πλήρες ή βουλωμένο	Αδειάστε το φίλτρο, καθαρίστε το ή αντικαταστήστε το

Εγγύηση

Αξιότιμη πελάτισσα, αξιότιμε πελάτη, για τη συσκευή αυτή σας προσφέρουμε εγγύηση 3 ετών από την ημερομηνία της αγοράς. Σε περίπτωση ελαττωμάτων αυτού του προϊόντος, έχετε απέναντι του πωλητή τα νόμιμα δικαιώματα. Αυτά τα νόμιμα δικαιώματα δεν περιορίζονται από την επακόλουθη εγγύησή μας.

Όροι εγγύησης

Η προθεσμία της εγγύησης αρχίζει από την ημερομηνία της αγοράς. Παρακαλούμε να φυλάξετε καλά την απόδειξη αγοράς. Θα σας χρειαστεί εάν θελήσετε να αποδείξετε την ημερομηνία και την αγορά της συσκευής. Εάν παρουσιαστεί ελάττωμα υλικού ή κατασκευής στο προϊόν αυτό εντός τριών ετών από την ημερομηνία αγοράς, θα σας επισκευάσουμε ή θα σας αντικαταστήσουμε δωρεάν το προϊόν αυτό, με δική μας επιλογή. Αυτή η παροχή εγγύησης προϋποθέτει πως εντός της τριετούς προθεσμίας θα μας προσκομιστεί η ελαττωματική συσκευή και η απόδειξη αγοράς και μία γραπτή περιγραφή του ελαττώματος και της ημερομηνίας που πρωτοπαρουσιάστηκε.

Εάν το ελάττωμα καλύπτεται από την εγγύησή μας, θα σας επιστραφεί ή το επισκευασμένο ή ένα νέο προϊόν. Με την επισκευή ή αντικατάσταση του προϊόντος δεν αρχίζει νέα περίοδος εγγύησης.

Διάρκεια εγγύησης και νόμιμες αξιώσεις για ελαττώματα

Η διάρκεια της εγγύησης δεν επεκτείνεται από την παροχή εγγύησης. Αυτό ισχύει και για αντικαταστημένα και επισκευασμένα εξαρτήματα. Ενδεχόμενα ελαττώματα που διαπιστώνονται κατά την αγορά, πρέπει να δηλωθούν αμέσως μετά το ξεπακετάρισμα. Για όλα τις επισκευές που καθίστανται απα-

ραίτητες μετά τη λήξη της εγγύησης επιβαρύνεστε με τις σχετικές δαπάνες.

Έκταση της εγγύησης

Η συσκευή κατασκευάστηκε βάσει αυστηρών κριτηρίων ποιότητας και ελέγχθηκε ευσυνείδητα πριν την παράδοσή της.

Η εγγύηση ισχύει για ελαττώματα στο υλικό ή στην κατασκευή. Αυτή η εγγύηση δεν συμπεριλαμβάνει τμήματα του προϊόντος που υφίστανται κοινή φθορά και θεωρούνται ως αναλώσιμα (π.χ. φίλτρα ή ένθετα εργαλεία) ή εύθραυστα τμήματα του προϊόντος (π.χ. διακόπτες, μπαταρίες ή γυάλινα τμήματα).

Αυτή η εγγύηση εκπίπτει σε περίπτωση που η συσκευή υπέστη βλάβη, δεν χρησιμοποιήθηκε ή δεν συντηρήθηκε σωστά. Για σωστή χρήση του προϊόντος πρέπει να ακολουθούνται όλες οι υποδείξεις που αναφέρονται στις οδηγίες χρήσης. Να αποφεύγονται οπωσδήποτε οι χρήσεις και πράξεις που δεν συνιστώνται στις Οδηγίες χρήσης ή για τις οποίες ισχύουν ειδικές προειδοποιήσεις.

Το προϊόν προορίζεται μόνο για ιδιωτική και όχι για επαγγελματική χρήση. Σε περίπτωση καταχρηστικού και λάθος χειρισμού, άσκησης βίας και επεμβάσεων που δεν εκτελούνται από συμβεβλημένο συνεργείο μας, εκπίπτει η εγγύηση.

Διακανονισμός σε περίπτωση εγγύησης

Προς εξασφάλιση ταχείας επεξεργασίας παρακαλούμε να ακολουθήσετε τις επόμενες υποδείξεις:

- Για όλα τα αιτήματα να έχετε πρόχειρα την απόδειξη αγοράς και τον αριθμό προϊόντος (π.χ. IAN 89964) ως αποδεικτικό στοιχεί για την αγορά.
- Τον αριθμό προϊόντος θα τον βρείτε στην ετικέτα στοιχείων της συσκευής, σε χαραγμένη σημείωση στο προϊόν, στο εξώφυλλο των Οδηγιών χρήσης (κάτω



- αριστερά) ή σαν αυτοκόλλητο στην πίσω ή κάτω πλευρά.
- Εάν παρουσιαστούν σφάλματα λειτουργίας ή άλλα ελαττώματα, επικοινωνήστε πρώτα με το πιο κάτω αναφερόμενο τμήμα εξυπηρέτησης πελατών **τηλεφωνικά** ή με **e-mail**. Εκεί θα σας δοθούν περισσότερες πληροφορίες για τον διακανονισμό.
 - Ένα ως ελαττωματικό καταχωρημένο προϊόν μπορείτε, μετά από συνεννόηση με το τμήμα μας εξυπηρέτησης πελατών, να το στείλετε, με δική μας επιβάρυνση με τα ταχυδρομικά, επισυνάπτοντας την απόδειξη αγοράς και στοιχεία για το ελάττωμα και την ημερομηνία που παρουσιάστηκε, στη διεύθυνση του σέρβις μας που σας κοινοποιήθηκε. Προς αποφυγή προβλημάτων παραλαβής και πρόσθετων δαπανών, παρακαλούμε να χρησιμοποιήσετε μόνο τη διεύθυνση που σας κοινοποιήθηκε. Σιγουρευτείτε πως η αποστολή δεν έγινε χωρίς πληρωμή των ταχυδρομικών τελών, σαν ογκώδες αντικείμενο, σαν εξπρές, ή με άλλο ειδικό τρόπο. Στείλτε τη συσκευή μαζί με όλα τα αξεσουάρ που σας παραδόθηκαν κατά την αγορά και φροντίστε για ασφαλή συσκευασία.

Σέρβις επισκευής

Επισκευές που δεν καλύπτονται από την εγγύηση μπορούν να εκτελεστούν από το υποκατάστημά μας για σέρβις έναντι πληρωμής. Το υποκατάστημα σέρβις θα σας υποβάλει προϋπολογισμό εξόδων.

Μπορούμε να αναλάβουμε την επεξεργασία συσκευών που μας απεστάλησαν καλά συσκευασμένες και με πληρωμένα ταχυδρομικά τέλη.

Προσοχή: Παρακαλούμε να στείλετε τη συσκευή σας στο υποκατάστημά μας για

σέρβις, καλά καθαρισμένη και με την σχετική υπόδειξη για το ελάττωμα.

Οι συσκευές που στέλνονται χωρίς να έχουν πληρωθεί τα ταχυδρομικά τέλη - με εξπρές, σαν ογκώδη αντικείμενα, ή με άλλο ειδικό τρόπο - δεν θα γίνονται δεκτές.

Την απόρριψη των ελαττωματικών σας συσκευών που μας στέλνετε την αναλαμβάνουμε δωρεάν.



Service-Center/ Κέντρου Σέρβις



Service Cyprus / Σέρβις Κύπρος

Tel.: 8009 4409

E-Mail: grizzly@lidl.com.cy

IAN 89964



Σέρβις Ελλάδα

Tel.: 801 5000 019

(0,03 EUR/Min.)

E-Mail: grizzly@lidl.gr

IAN 89964



Υποκατάστημα για σέρβις

Παρακαλούμε να λάβετε υπόψη σας πως η ακόλουθη διεύθυνση δεν είναι η διεύθυνση για σέρβις. Επικοινωνήστε πρώτα με το πιο πάνω αναφερόμενο κέντρο εξυπηρέτησης πελατών.



K.S. Toolstore Ltd.

9 C-D Daniel, Agiou Vasileiou

2045 Nicosia

P.O. BOX 12021

2340 Strovolos Nicosia



Houston Service

10-12, Thiatiron Str.

14231 N. Ionia - Athens

Inhalt

Einleitung	25
Verwendung	25
Allgemeine Beschreibung	26
Lieferumfang.....	26
Übersicht	26
Funktionsbeschreibung.....	27
Technische Daten	27
Sicherheitshinweise	27
Bildzeichen in der Anleitung.....	27
Allgemeine Sicherheitshinweise	27
Zusammenbau	29
Bedienung	29
Ein-/Ausschalten	29
Trockensaugen.....	29
Nass-Saugen	30
Blasfunktion.....	30
Reinigung/Wartung	31
Aufbewahrung	31
Entsorgung/Umweltschutz	31
Ersatzteile/Zubehör	32
Fehlersuche	33
Garantie	34
Reparatur-Service	35
Service-Center	35
Service-Niederlassung	35
Original EG-Konformitäts- erklärung	36
Explosionszeichnung	37

Einleitung

Herzlichen Glückwunsch zum Kauf Ihres neuen Gerätes. Sie haben sich damit für ein hochwertiges Produkt entschieden. Dieses Gerät wurde während der Produktion auf Qualität geprüft und einer Endkontrolle unterzogen. Die Funktionsfähigkeit Ihres Gerätes ist somit sichergestellt. Es ist nicht auszuschließen, dass sich in Einzelfällen am oder im Gerät, bzw. in Schlauchleitungen Restmengen von Wasser oder Schmierstoffen befinden. Dies ist kein Mangel oder Defekt und kein Grund zur Besorgnis.



Die Betriebsanleitung ist Bestandteil dieses Produkts. Sie enthält wichtige Hinweise für Sicherheit, Gebrauch und Entsorgung. Machen Sie sich vor der Benutzung des Produkts mit allen Bedien- und Sicherheitshinweisen vertraut. Benutzen Sie das Produkt nur wie beschrieben und für die angegebenen Einsatzbereiche. Bewahren Sie die Anleitung gut auf und händigen Sie alle Unterlagen bei Weitergabe des Produkts an Dritte mit aus.

Verwendung

Das Gerät ist zum Nass- und Trockensaugen im häuslichen Bereich wie z.B. im Haushalt, im Hobbyraum, im Auto oder in der Garage bestimmt.

Dieses Gerät ist nicht zur gewerblichen Nutzung geeignet. Bei gewerblichem Einsatz erlischt die Garantie.

Das Aufsaugen von brennbaren, explosiven oder gesundheitsgefährdenden Stoffen ist verboten.

Der Hersteller haftet nicht für Schäden, die durch bestimmungswidrigen Gebrauch oder falsche Bedienung verursacht wurden.

Allgemeine Beschreibung



Die Abbildungen finden Sie auf der vorderen und hinteren Ausklappseite.

Lieferumfang

Packen Sie das Gerät aus und kontrollieren Sie, ob es vollständig ist.

Das Gerät wird mit aufgesetztem Motorkopf (A 3) geliefert.

Zum Abnehmen des Motorkopfes und Herausnehmen des Zubehörs lösen Sie die Feststellhebel (A 14)  und klappen Sie die Bügelgriff-Holme (A 2) nach unten in Richtung Saugstutzen (A 8).

- Motorkopf
- Edelstahlbehälter
- Bügelgriff
- Halterung für die Netzanschlussleitung
- 4 Lenkrollen mit Zubehöraufnahmen
- Teleskop-Saugrohr
- Saugschlauch
- Handgriff mit Luftregulierung
- Schaumstofffilter
- Faltenfilter mit Verschlussdeckel (bereits montiert)
- Papierfilterbeutel
- Umschaltbare Bodendüse
- Fugendüse
- 8 Kreuzschlitzschrauben
- Originalbetriebsanleitung

Entsorgen Sie das Verpackungsmaterial ordnungsgemäß.

Übersicht

A

Gehäuse

- 1 Bügelgriff
- 2 2 Bügelgriff-Holme
- 3 Motorkopf
- 4 Halterung für die Netzanschlussleitung
- 5 Netzanschlussleitung
- 6 Ein-/Ausschalter
- 7 Lüftungsöffnungen
- 8 Anschluss Saugen, Saugstutzen
- 9 Edelstahlbehälter
- 10 Schraubdeckel zum Ablassen von Flüssigkeit
- 11 4 Lenkrollen
- 12 Antistatik-Kette
- 13 4 Zubehöraufnahmen
- 14 Feststellhebel
- 15 Anschluss Blasen
- 16 2 Zubehöraufnahmen



Zubehör

- 17 Teleskop-Saugrohr
- 18 Saugrohrhalter
- 19 Saugschlauch
- 20 Handgriff mit Luftregulierung

Filter

- 21 Schaumstofffilter (Nassfilter) zum Nass-Saugen
- 22 Verschlussdeckel
- 23 Faltenfilter zum Trockensaugen
- 24 Papierfilterbeutel zum Saugen von Grob- und Feinschmutz

Düsen

- 25 Umschaltbare Bodendüse  zum Saugen von Teppichen
-  zum Saugen von glatten Flächen
- 26 Fugendüse

C

- 27 Filterkorb

Funktionsbeschreibung

Das Gerät ist mit einem stabilen Edelstahlbehälter zur Flüssigkeits- und Staubaufnahme ausgestattet.

Die Lenkrollen ermöglichen eine große Wendigkeit des Gerätes. Beim Nass-Saugen erfolgt die Abschaltung des Saugluftstroms durch einen Schwimmer, wenn der Edelstahlbehälter voll ist. Zusätzlich besitzt das Gerät eine Blasfunktion. Zur Verhinderung einer elektrostatischen Aufladung während des Saugens ist an der Geräteunterseite eine Antistatik-Kette montiert.

Die Funktion der Bedienteile entnehmen Sie bitte den nachfolgenden Beschreibungen.

Technische Daten

Bemessungsspannung.. 230-240 V~, 50 Hz
 Bemessungsaufnahme
 (Anschlussleistung) 1400 W
 Länge Netzanschlussleitung 4 m
 Schutzklasse □ II
 Schutzart..... IP24
 Saugleistung..... 16 kPA (160 mbar)
 Fassungsvermögen Edelstahlbehälter
 brutto ca. 23 l
 Nutzbares Behältervolumen ca. 15 l
 Gewicht (incl. aller Zubehörteile)..... 7,7 kg

Technische und optische Veränderungen können im Zuge der Weiterentwicklung ohne Ankündigung vorgenommen werden. Alle Maße, Hinweise und Angaben dieser Betriebsanleitung sind deshalb ohne Gewähr. Rechtsansprüche, die aufgrund der Betriebsanleitung gestellt werden, können daher nicht geltend gemacht werden.

Sicherheitshinweise

Bildzeichen in der Anleitung



Gefahrenzeichen mit Angaben zur Verhütung von Personen- oder Sachschäden.



Gebotszeichen (anstelle des Ausrufungszeichens ist das Gebot erläutert) mit Angaben zur Verhütung von Schäden.



Hinweisezeichen mit Informationen zum besseren Umgang mit dem Gerät.

Allgemeine Sicherheitshinweise



Achtung! Beim Gebrauch von Elektrogeräten sind zum Schutz gegen elektrischen Schlag, Verletzungs- und Brandgefahr folgende grundsätzliche Sicherheitsmaßnahmen zu beachten:

So vermeiden Sie Unfälle und Verletzungen:

- Dieses Gerät kann von Kindern ab 8 Jahren und darüber sowie von Personen mit verringerten physischen, sensorischen oder mentalen Fähigkeiten oder Mangel an Erfahrung und Wissen benutzt werden, wenn sie beaufsichtigt oder bezüglich des sicheren Gebrauchs des Gerätes unterwiesen wurden und die daraus resultierenden Gefahren verstehen. Kinder dürfen nicht mit dem Gerät spielen. Reinigung und Benutzer-Wartung dürfen nicht von Kindern ohne Beaufsichtigung durchgeführt werden.
- Hinterlassen Sie ein betriebsbereites Gerät nie unbeaufsichtigt am Arbeitsplatz.

- Menschen und Tiere dürfen mit dem Gerät nicht abgesaugt werden.
- Richten Sie Saugschlauch und Düsen während des Betriebs keinesfalls auf sich selbst oder andere Personen, insbesondere nicht auf Augen und Ohren. Es besteht Verletzungsgefahr.
- Saugen Sie keine heißen, glühenden, brennbaren, explosiven oder gesundheitsgefährdenden Stoffe auf. Dazu zählen unter anderem heiße Asche, Benzin, Lösungsmittel, Säuren oder Laugen. Es besteht Brand- und Verletzungsgefahr.
- Düsen und Saugrohr dürfen beim Arbeiten nicht in Kopfhöhe kommen. Es besteht Verletzungsgefahr.
- es reinigen oder Blockierungen entfernen;
- wenn Sie Reinigungs- oder Wartungsarbeiten vornehmen oder Zubehör auswechseln;
- wenn die Anschlussleitung beschädigt oder verwickelt ist;
- nach dem Kontakt mit Fremdkörpern oder bei abnormaler Vibration.

So vermeiden Sie Unfälle und Verletzungen durch elektrischen Schlag:

- Achten Sie darauf, dass die Netzanschlussleitung nicht durch Ziehen über scharfe Kanten, Einklemmen oder Ziehen am Kabel beschädigt wird.
- Überprüfen Sie vor jeder Benutzung die Netzanschlussleitung und das Verlängerungskabel auf Schäden und Alterung. Benutzen Sie das Gerät nicht, wenn das Kabel beschädigt oder abgenutzt ist.
- Wenn die Anschlussleitung dieses Gerätes beschädigt wird, muss sie durch den Hersteller oder seinen Kundendienst oder eine ähnliche qualifizierte Person ersetzt werden, um Gefährdungen zu vermeiden.
- Schalten Sie das Gerät aus und ziehen Sie den Netzstecker:
 - wenn Sie das Gerät nicht benutzen, es transportieren oder unbeaufsichtigt lassen;
 - wenn Sie das Gerät kontrollieren, es reinigen oder Blockierungen entfernen;
- Benutzen Sie die Netzanschlussleitung nicht, um den Stecker aus der Steckdose zu ziehen. Schützen Sie die Netzanschlussleitung vor Hitze, Öl und scharfen Kanten.
- Achten Sie darauf, dass die Netzspannung mit den Angaben des Typenschildes übereinstimmt.
- Schließen Sie das Gerät nur an eine Steckdose an, die mit mindestens 16 A abgesichert ist.
- Schließen Sie das Gerät bei Einsatz in feuchter Umgebung (z.B. Badezimmer) und beim Nass-Saugen an eine Steckdose mit Fehlerstrom-Schutzeinrichtung (FI-Schalter) mit einem Bemessungsfehlerstrom von nicht mehr als 30 mA an.

So vermeiden Sie Geräteschäden und eventuell daraus resultierende Personenschäden:

- Achten Sie darauf, dass das Gerät korrekt zusammgebaut ist und die Filter in der richtigen Position sind.
- Arbeiten Sie nicht ohne Filter. Das Gerät könnte beschädigt werden.
- Benutzen Sie nur Ersatz- und Zubehörteile (siehe „Ersatzteile/Zubehör“), die von unserem Service-Center geliefert und empfohlen werden. Der Einsatz von Fremdteilen führt zum sofortigen Verlust des Garantieanspruches.
- Lassen Sie Reparaturen nur von uns ermächtigten Kundendienststellen ausführen.

- Beachten Sie die Hinweise zur Reinigung und Wartung des Gerätes.
- Bewahren Sie das Gerät an einem trockenen Ort und außerhalb der Reichweite von Kindern auf.

B Zusammenbau



Ziehen Sie den Netzstecker. Es besteht Verletzungsgefahr durch elektrischen Schlag.

1. Setzen Sie die 4 Lenkrollen (11) auf die Aufnahmen am Edelstahlbehälter (9) auf. Fixieren Sie jede Lenkrolle mit einer Kreuzschlitzschraube (11a).
2. Stecken Sie den Bügelgriff (1) auf die beiden Bügelgriff-Holme (2) und schrauben Sie diese mit 2 Kreuzschlitzschrauben (1a) fest.
3. Klappen Sie den Bügelgriff (1) nach unten in Richtung Saugstutzen (8). Setzen Sie den Motorkopf (3) auf den Edelstahlbehälter (9) auf. Verschließen Sie den Edelstahlbehälter, indem Sie den Bügelgriff hochklappen und ihn mit den Feststellhebeln (14) arretieren  ➔ (Die Spannung lässt sich an der Stellschraube des Feststellhebels einstellen). Es sind mehrere Bügelgriffpositionen möglich.

Saugen Sie nie ohne Filter!

4. Stecken Sie die Halterung für die Netzanschlussleitung (4) auf den Motorkopf (3) und schrauben Sie diese mit 2 Kreuzschlitzschrauben (4a) fest.
5. Montieren Sie das Zubehör:
 - Schließen Sie den Saugschlauch (19) an.
 - Montieren Sie den Handgriff (20).
 - Montieren Sie das Teleskop-Saugrohr (17). (Schieber am Teleskop-Saugrohr in Richtung  drücken

und auf die gewünschte Länge auseinanderziehen).

- Montieren Sie die gewünschte Düse (25/26).



Zur Aufbewahrung der Sauggarnitur während einer kurzen Arbeitspause schieben Sie das Teleskop-Saugrohr (17) zusammen und stecken Sie den Saugrohrhalter (18) in die Aufnahme am Motorgehäuse (siehe **B** kleines Bild).

Bedienung

Ein-/Ausschalten



Stecken Sie den Netzstecker des Gerätes ein.



Saugen Sie nie ohne Filter! (Das Einsetzen der Filter ist in den Kapiteln „Trockensaugen“ und „Nass-Saugen“ beschrieben).

Einschalten:

Ein-/Ausschalter (A 6) in Stellung „I“

Ausschalten:

Ein-/Ausschalter (A 6) in Stellung „0“



Trockensaugen

Saugen mit dem Faltenfilter:

1. Zum Trockensaugen setzen Sie den Faltenfilter (23) auf den Filterkorb (27) am Motorkopf (3) auf. Dabei muss die nach oben gewölbte Dichtlippe vom Motorkopf wegzeigen.
2. Setzen Sie den Verschlussdeckel (22) auf und verriegeln Sie ihn durch eine leichte Drehung:

 A Verschlussdeckel verriegeln

 B Verschlussdeckel entriegeln

Saugen mit dem Papierfilterbeutel:

i Damit sich der Faltenfilter nicht zu schnell zusetzt, empfehlen wir die zusätzliche Verwendung des Papierfilterbeutels.

1. Montieren Sie den Faltenfilter (23).
2. Knicken Sie die seitlichen Laschen am Papierfilterbeutel (24) an der Perforation nach unten.
3. Falten Sie den Papierfilterbeutel (24) komplett auf und stülpen Sie diesen über den innen liegenden Einsaugstutzen (8) im Edelstahlbehälter (9). Der Dichtungsring an der Filterbeutelöffnung muss den Steg am Einsaugstutzen vollständig umschließen.

i Optional ist ein Feinstaubfilterbeutel aus Vlies erhältlich, der anstelle des im Lieferumfang enthaltenen Papierfilterbeutels verwendet werden kann (siehe „Ersatzteile/Zubehör“).

Saugen mit dem Trockenfilter (Filterbeutel, optional erhältlich):

Der optional erhältliche reißfeste Filterbeutel (siehe „Ersatzteile / Zubehör“) ist zum Saugen von grobem und feinem Schmutz geeignet.

1. Setzen Sie den Schaumstofffilter (A 21) auf den Filterkorb (D 27) auf (siehe „Nass-Saugen“).
2. Stülpen Sie den Stoffbeutel über den Filterkorb.

D Nass-Saugen

- Zum Nass-Saugen oder Wasser absaugen setzen Sie den Schaumstofffilter (21) auf den Filterkorb (27) am Motorkopf (3) auf.

Um das Einreißen des Schaumstofffilters (21) zu vermeiden,

- setzen Sie nur einen trockenen Filter ein;
- schlagen Sie den Rand des Filters etwas um.

i Ist der Edelstahlbehälter (A 9) voll, schließt ein Schwimmer die Saugöffnung, der Saugvorgang wird unterbrochen. Schalten Sie das Gerät ab und leeren Sie den Edelstahlbehälter (siehe „Reinigung/Wartung“).

! Schalten Sie das Gerät bei Schaum- oder Flüssigkeitsaustritt sofort aus.

E Blasfunktion

i Die Blasfunktion ist ohne Verwendung eines Filters zu empfehlen.

- Schließen Sie den Saugschlauch (19) an den Anschluss Blasen (15) am Motorkopf (3) an.

Reinigung/Wartung



Ziehen Sie den Netzstecker. Es besteht Verletzungsgefahr durch elektrischen Schlag.



Kontrollieren Sie das Gerät vor jedem Gebrauch auf offensichtliche Mängel wie z.B. eine defekte Netzanschlussleitung und lassen Sie dieses reparieren oder ersetzen.

Gerät reinigen:



Spritzen Sie das Gerät nicht mit Wasser ab und verwenden Sie keine scharfen Reinigungs- bzw. Lösungsmittel. Das Gerät könnte beschädigt werden.

- Leeren Sie nach dem Betrieb den Edelstahlbehälter (A 9) aus:
 - Die aufgesaugte Flüssigkeit können Sie nach Öffnen des Schraubdeckels (A 10) abfließen lassen. Es bleibt ein Flüssigkeitsrest im Edelstahlbehälter zurück.

F

Um sämtliche Flüssigkeitsreste zu entfernen, klappen Sie den Bügelgriff (1) nach unten und nehmen Sie den Motorkopf (A 3) ab. Arretieren Sie den Bügelgriff mit den Feststellhebeln (14). Fassen Sie den Edelstahlbehälter (9) mit einer Hand am Bügelgriff und mit der anderen an der Behälterunterseite und gießen Sie den Flüssigkeitsrest aus.

- Reinigen Sie den Edelstahlbehälter mit einem feuchten Lappen.
- Waschen Sie den Schaumstofffilter (A 21) mit lauwarmem Wasser und Seife aus und lassen Sie ihn trocknen.
- Klopfen Sie den Faltenfilter (A 23) aus und reinigen Sie ihn mit einem Pin-

sel oder Handfeger.

- Tauschen Sie einen vollen Papierfilterbeutel (A 24) aus (Nachbestellung siehe Kapitel „Ersatzteile/Zubehör“).
- Klopfen Sie den optional erhältlichen Trockenfilter (Stoffbeutel) aus. Waschen Sie ihn ggf. mit lauwarmem Wasser und Seife und lassen Sie ihn trocknen.

Aufbewahrung

G

1. Lösen Sie die beiden Feststellhebel (A 14) und klappen Sie den Bügelgriff (1) nach unten.
2. Wickeln Sie die Netzanschlussleitung (5) um die Halterung für die Netzanschlussleitung (4).
3. Zur Aufbewahrung des Teleskop-Saugrohres (17), des Saugschlauches (19) und der Düsen (25/26) dienen die Zubehöraufnahmen (13/16).
4. Bewahren Sie das Gerät an einem trockenen Ort und außerhalb der Reichweite von Kindern auf.

Entsorgung/ Umweltschutz

Führen Sie Gerät, Zubehör und Verpackung einer umweltgerechten Wiederverwertung zu.



Elektrogeräte gehören nicht in den Hausmüll.

Geben Sie das Gerät an einer Verwertungsstelle ab. Die verwendeten Kunststoff- und Metallteile können sortenrein getrennt werden und so einer Wiederverwertung zugeführt werden. Fragen Sie hierzu unser Service-Center.



Die Entsorgung Ihrer defekten eingesendeten Geräte führen wir kostenlos durch.

Ersatzteile/Zubehör

Verwenden Sie zum Nachkauf von Ersatzteilen die angegebene Service-Adresse oder Telefon-Nummer (siehe Seite 35). Geben Sie bei der Bestellung unbedingt die Artikelnummer an.

A	Pos.	Bezeichnung	Artikel-Nr.
	17/18	Teleskop-Saugrohr	91099003
	19	Saugschlauch	91099004
	20	Handgriff mit Luftregulierung	91099006
	21	Schaumstofffilter, 3er Pack	30250101
	23	Faltenfilter ohne Verschlussdeckel, mit Stahlinnengeflecht	91099009
	24	Papierfilterbeutel, 5er Pack	30250133
	25	Umschaltbare Bodendüse	91099008
	26	Fugendüse	91099005

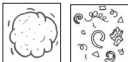
Zusätzlich erhältlich:

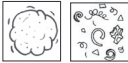
Bezeichnung	Ausführung	Einsatz	Artikel-Nr.
Faltenfilter mit Verschlussdeckel	ohne Stahlinnengeflecht		91092030
Feinstaubfilterbeutel 30 l, 5er-Pack	2-lagiger Microfilter-Vlies, weiß		30250110
Trockenfilter	Stoffbeutel blau, auswaschbar		30250131

Zubehör kann online unter www.grizzly-shop.de bestellt werden.

Fehlersuche

Problem	Mögliche Ursache	Fehlerbehebung
Gerät startet nicht	Netzspannung fehlt	Steckdose, Netzanschlussleitung, Leitung, Stecker und Sicherung prüfen, ggf. Reparatur durch Elektrofachmann
	Ein-/Ausschalter (A 6) defekt	Reparatur durch Kundendienst
	Kohlebürsten abgenutzt	
	Motor defekt	
Geringe oder fehlende Saugleistung	Saugschlauch (A 19) oder Düsen (A 25/26) verstopft	Verstopfungen und Blockierungen beseitigen
	Teleskop-Saugrohr (A 17) nicht korrekt zusammengesetzt	Saugrohr richtig zusammensetzen
	Edelstahlbehälter (A 9) offen	Behälter schließen
	Edelstahlbehälter (A 9) voll	Behälter entleeren
	Filter (A 21/23/24) voll oder zugesetzt	Filter entleeren, reinigen oder ersetzen

Garantie

Sehr geehrte Kundin, sehr geehrter Kunde, Sie erhalten auf dieses Gerät 3 Jahre Garantie ab Kaufdatum.

Im Falle von Mängeln dieses Produkts stehen Ihnen gegen den Verkäufer des Produkts gesetzliche Rechte zu. Diese gesetzlichen Rechte werden durch unsere im Folgenden dargestellte Garantie nicht eingeschränkt.

Garantiebedingungen

Die Garantiefrist beginnt mit dem Kaufdatum. Bitte bewahren Sie den Original Kassenbon gut auf. Diese Unterlage wird als Nachweis für den Kauf benötigt.

Tritt innerhalb von drei Jahren ab dem Kaufdatum dieses Produkts ein Material- oder Fabrikationsfehler auf, wird das Produkt von uns – nach unserer Wahl – für Sie kostenlos repariert oder ersetzt. Diese Garantieleistung setzt voraus, dass innerhalb der Drei-Jahres-Frist das defekte Gerät und der Kaufbeleg (Kassenbon) vorgelegt und schriftlich kurz beschrieben wird, worin der Mangel besteht und wann er aufgetreten ist.

Wenn der Defekt von unserer Garantie gedeckt ist, erhalten Sie das reparierte oder ein neues Produkt zurück. Mit Reparatur oder Austausch des Produkts beginnt kein neuer Garantiezeitraum.

Garantiezeit und gesetzliche Mängelansprüche

Die Garantiezeit wird durch die Gewährleistung nicht verlängert. Dies gilt auch für ersetzte und reparierte Teile. Eventuell schon beim Kauf vorhandene Schäden und Mängel müssen sofort nach dem Auspacken gemeldet werden. Nach Ablauf der Garantiezeit anfallende Reparaturen sind kostenpflichtig.

Garantieumfang

Das Gerät wurde nach strengen Qualitätsrichtlinien sorgfältig produziert und vor Anlieferung gewissenhaft geprüft.

Die Garantieleistung gilt für Material- oder Fabrikationsfehler. Diese Garantie erstreckt sich nicht auf Produktteile, die normaler Abnutzung ausgesetzt sind und daher als Verschleißteile angesehen werden können (z.B. Filter oder Aufsätze) oder für Beschädigungen an zerbrechlichen Teilen (z.B. Schalter, Akkus oder die aus Glas gefertigt sind).

Diese Garantie verfällt, wenn das Produkt beschädigt, nicht sachgemäß benutzt oder nicht gewartet wurde. Für eine sachgemäße Benutzung des Produkts sind alle in der Betriebsanleitung aufgeführten Anweisungen genau einzuhalten. Verwendungszwecke und Handlungen, von denen in der Betriebsanleitung abgeraten oder vor denen gewarnt wird, sind unbedingt zu vermeiden. Das Produkt ist lediglich für den privaten und nicht für den gewerblichen Gebrauch bestimmt. Bei missbräuchlicher und unsachgemäßer Behandlung, Gewaltanwendung und bei Eingriffen, die nicht von unserer autorisierten Service-Niederlassung vorgenommen wurden, erlischt die Garantie.

Abwicklung im Garantiefall

Um eine schnelle Bearbeitung Ihres Anliegens zu gewährleisten, folgen Sie bitte den folgenden Hinweisen:

- Bitte halten Sie für alle Anfragen den Kassenbon und die Artikelnummer (IAN 89964) als Nachweis für den Kauf bereit.
- Die Artikelnummer entnehmen Sie bitte dem Typenschild, einer Gravur, auf dem Titelblatt Ihrer Anleitung (unten links) oder als Aufkleber auf der Rück- oder Unterseite.
- Sollten Funktionsfehler oder sonstige

Mängel auftreten kontaktieren Sie zunächst die nachfolgend benannte Serviceabteilung **telefonisch** oder per **E-Mail**. Sie erhalten dann weitere Informationen über die Abwicklung Ihrer Reklamation.

- Ein als defekt erfasstes Produkt können Sie, nach Rücksprache mit unserem Kundenservice, unter Beifügung des Kaufbelegs (Kassenbons) und der Angabe, worin der Mangel besteht und wann er aufgetreten ist, für Sie portofrei an die Ihnen mitgeteilte Service-Anschrift übersenden. Um Annahmeprobleme und Zusatzkosten zu vermeiden, benutzen Sie unbedingt nur die Adresse, die Ihnen mitgeteilt wird. Stellen Sie sicher, dass der Versand nicht unfrei, per Sperrgut, Express oder sonstiger Sonderfracht erfolgt. Senden Sie das Gerät bitte inkl. aller beim Kauf mitgelieferten Zubehörteile ein und sorgen Sie für eine ausreichend sichere Transportverpackung.

Reparatur-Service

Sie können Reparaturen, die nicht der Garantie unterliegen, gegen Berechnung von unserer Service-Niederlassung durchführen lassen. Sie erstellt Ihnen gerne einen Kostenvoranschlag.

Wir können nur Geräte bearbeiten, die ausreichend verpackt und frankiert eingeschickt wurden.

Achtung: Bitte senden Sie Ihr Gerät gereinigt und mit Hinweis auf den Defekt an unsere Service-Niederlassung.

Unfrei - per Sperrgut, Express oder mit sonstiger Sonderfracht - eingeschickte Geräte werden nicht angenommen.

Die Entsorgung Ihrer defekten eingesendeten Geräte führen wir kostenlos durch.



Service-Center



Service Deutschland

Tel.: 0800 54 35 111
E-Mail: grizzly@lidl.de
IAN 89964



Service Österreich

Tel.: 0820 201 222
(0,15 EUR/Min.)
E-Mail: grizzly@lidl.at
IAN 89964



Service Schweiz

Tel.: 0842 665566
(0,08 CHF/Min.,
Mobilfunk max. 0,40 CHF/Min.)
E-Mail: grizzly@lidl.ch
IAN 89964



Service-Niederlassung

Bitte beachten Sie, dass die folgende Anschrift keine Serviceanschrift ist. Kontaktieren Sie zunächst das oben genannte Service-Center.



Grizzly Gartengeräte GmbH & CO KG

Kundenservice
Georgenhäuser Str. 1
D-64409 Messel
Homepage: www.grizzly.biz



ASA Marina AG

Postfach 04
6949 Comano

<p>(GB) (IE) (CY)</p> <p>Translation of the original EC declaration of conformity</p>	<p>(GR) (CY)</p> <p>Μετάφραση της πρωτό- τυπης Δήλω- σης συμμόρ- φωσης CE</p>	<p>(DE) (AT) (CH)</p> <p>Original EG- Konformitäts- erklärung</p>
<p>We hereby confirm that the PNTS 1400 C1 series wet and dry vacuum cleaner Serial no. 201304000500 - 201308086161</p> <p>conforms with the following applicable relevant version of the EU guidelines:</p>	<p>Με την παρούσα βεβαιώνουμε ότι η σκούπα υγρών και σκόνης σειρά κατασκευής PNTS 1400 C1 Αριθμός σειράς 201304000500 - 201308086161</p> <p>ανταποκρίνεται στις ακό- λουθες Οδηγίες της ΕΕ στην εκάστοτε ισχύουσα μορφή τους:</p>	<p>Hiermit bestätigen wir, dass der Nass- und Trockensauger Baureihe PNTS 1400 C1 Seriennummer 201304000500 - 201308086161</p> <p>folgenden einschlägigen EU-Richtlinien in ihrer jeweils gültigen Fassung entspricht:</p>
<p>2004/108/EC • 2006/95/EC • 2011/65/EU</p>		
<p>In order to guarantee consistency, the following harmonised standards as well as national standards and stipulations have been applied:</p>	<p>Για να εξασφαλιστεί η συμβα-τικότητα, εφαρμόστηκαν οι παρακάτω εναρμονισμένες προδιαγραφές καθώς και εθνικές προδιαγραφές και κανονισμοί:</p>	<p>Um die Übereinstimmung zu gewährleisten, wurden folgende harmonisierte Normen sowie nationale Normen und Bestimmungen angewendet:</p>
<p>EN 60335-1:2012 • EN 60335-2-2/A11:2012 EN 55014-1/A2:2011 • EN 55014-2/A2:2008 EN 61000-3-2/A2:2009 • EN 61000-3-3:2008 • EN 62233:2008</p>		
<p>Grizzly Gartengeräte GmbH & Co. KG Am Gewerbepark 2 D-64823 Groß-Umstadt 27.09.2013</p> <p>CE</p>	 <hr/> <p>Volker Lappas (Documentation Representative, υπεύθυνος τεκμηρίωσης, Dokumentationsbevollmächtigter)</p>	

Exploded Drawing • Explosionszeichnung

Επί μέρους σχεδιαγράμματα

PNTS 1400 C1

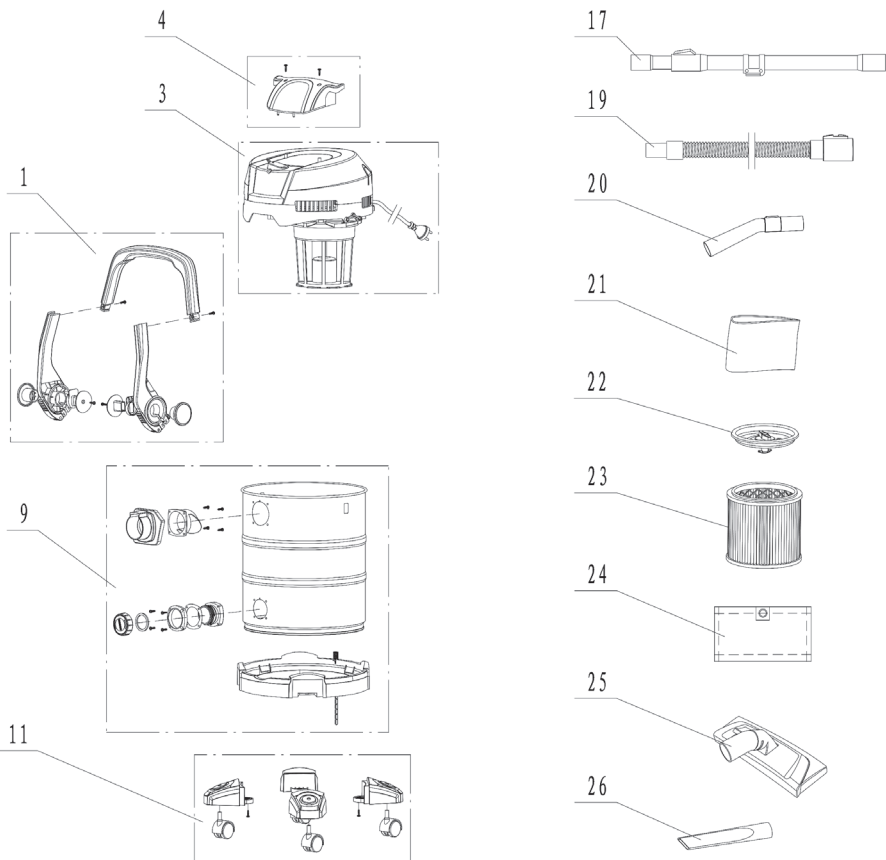

informative, ενημερωτικό, informativ

2013-06-05_rev02_gs

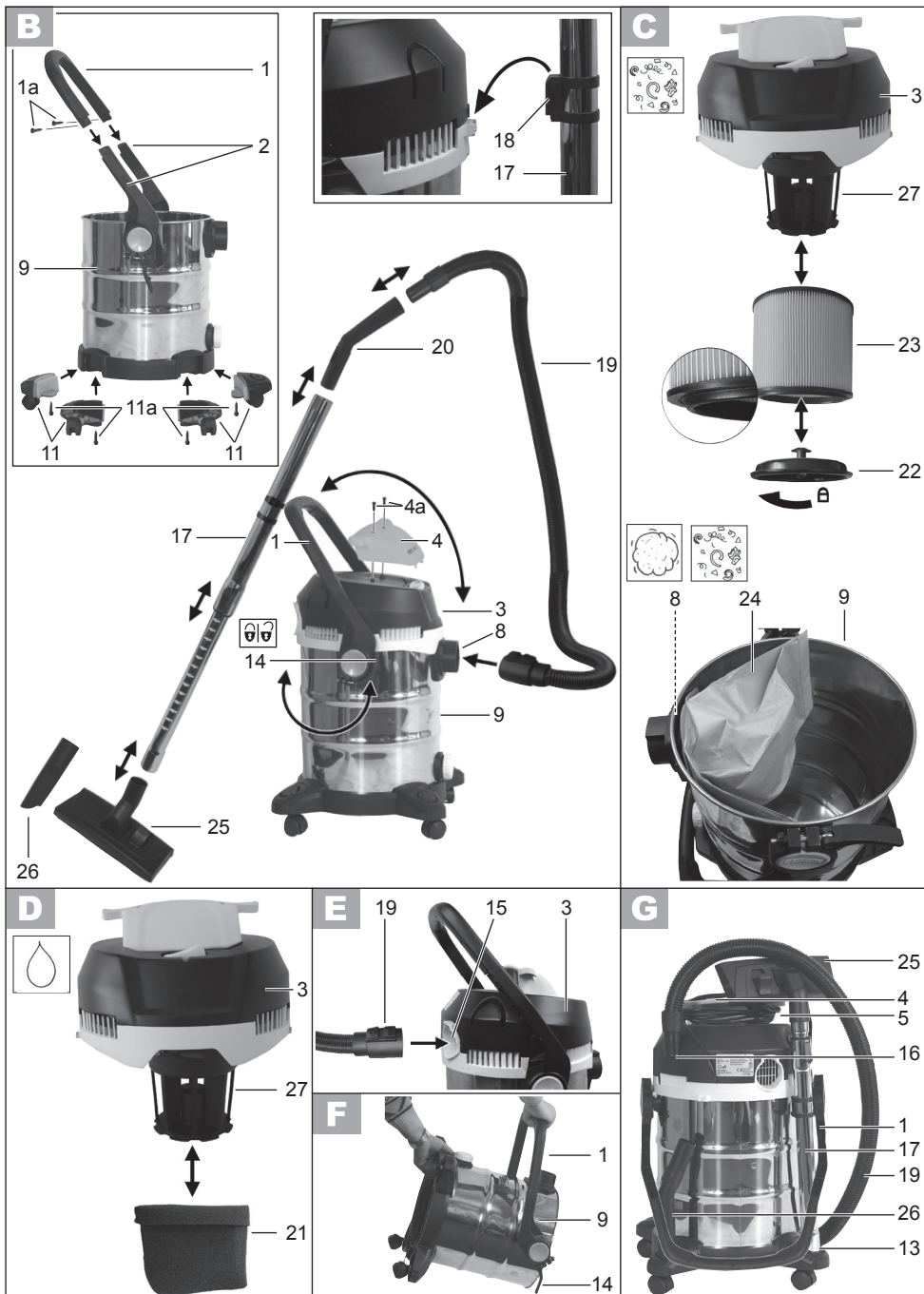

GRIZZLY GARTENGERÄTE GMBH & CO. KG

Am Gewerbepark 2
D-64823 Groß-Umstadt

Last Information Update · Έκδοση των πληροφοριών
Stand der Informationen: 04/2013
Ident.-No.: 72080349042013-GB/IE/CY

IAN 89964

