

SILVERCREST®



www.lidl-service.com



FACIAL HAIR TRIMMER

(GB) (IE)

FACIAL HAIR TRIMMER

Operation and Safety Notes

(SE)

MULTITRIMMER

Bruksanvisning och säkerhetsanvisningar

(FR) (BE)

TONDEUSE NEZ / OREILLES

Instructions d'utilisation et consignes de sécurité

(DE) (AT) (CH)

MULTITRIMMER

Bedienungs- und Sicherheitshinweise

(FI)

HYGIENIATRIMMERI

Käyttö- ja turvallisuusohjeet

(DK)

MULTITRIMMER

Bruks- og sikkerhedsanvisninger

(NL) (BE)

MULTITRIMMER

Bedienings- en veiligheidsinstructies

IAN 92069

(GB)

(FI)

(SE)

(DK)

GB/IE	Operation and Safety Notes	Page	7
FI	Käyttö- ja turvallisuusohjeet	Sivu	16
SE	Bruksanvisning och säkerhetsanvisningar	Sidan	25
DK	Brugs- og sikkerhedsanvisninger	Side	34
FR/BE	Instructions d'utilisation et consignes de sécurité	Page	43
NL/BE	Bedienings- en veiligheidsinstructies	Pagina	53
DE/AT/CH	Bedienungs- und Sicherheitshinweise	Seite	63

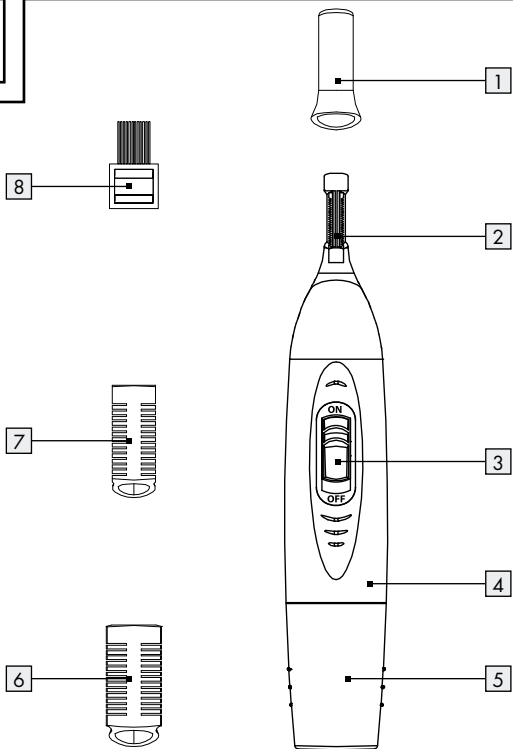
A

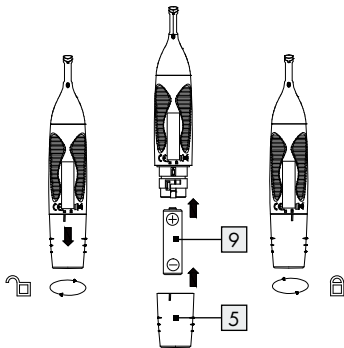
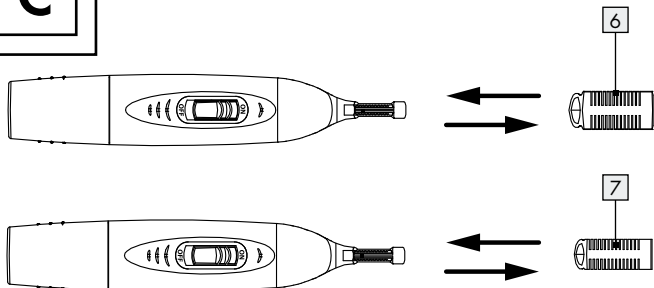
B**C**

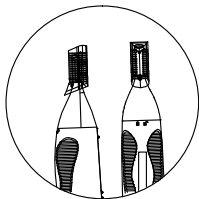
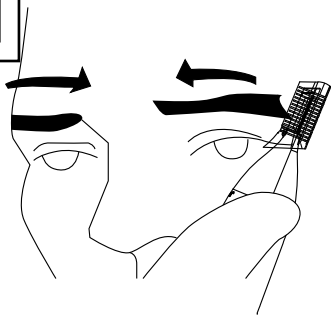
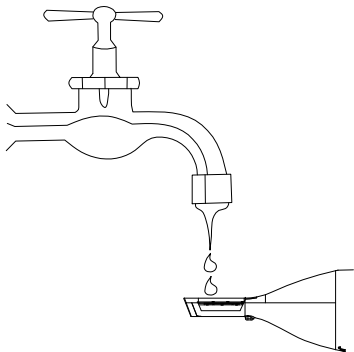
D**E**

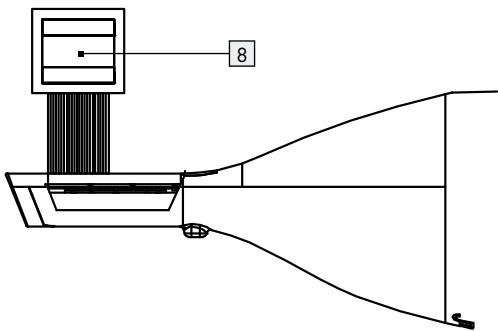
F

Intended use	Page 8
Parts description	Page 8
Technical data	Page 9
Included items	Page 9
Safety instructions	Page 9
Safety advice concerning batteries.....	Page 11
Preparing the product for use	
Inserting / replacing the battery	Page 12
Removing nose and ear hair	Page 13
Cutting eyebrows	Page 13
Cleaning, care and storage	Page 14
Disposal	Page 14

Facial Hair Trimmer

● Intended use

This appliance is solely designed to remove human nose and ear hairs. This appliance is solely intended for private use. It has not been approved for commercial purposes.

● Parts description

- 1 Protective cap
- 2 Blade
- 3 ON/OFF switch
- 4 Trimmer casing
- 5 Battery compartment cover
- 6 Long comb attachment
- 7 Short comb attachment
- 8 Cleaning brush
- 9 Battery

● Technical data

Battery: 1.5 V  battery (AA)
Degree of protection: IPX4 (splash-proof)

● Included items

- 1 Nose & ear hair trimmer
- 1 Battery 1.5 V  / AA
- 1 Cleaning brush
- 1 Long comb attachment
- 1 Short comb attachment
- 1 Instructions for use



Safety instructions

KEEP ALL THE SAFETY ADVICE AND INSTRUCTIONS IN A SAFE PLACE FOR FUTURE REFERENCE!

- **CAUTION!** This product is not a toy for children! Keep out of the reach of children. Children are not aware of the dangers associated with handling electrical products.
- This appliance can be used by children aged from 8 years and above and persons with reduced physical, sensory or mental capabilities or lack of experience and knowledge if they have been given supervision or instruction concerning use of the appliance in a safe way and understand the hazards involved. Children shall not play with the appliance. Cleaning and user maintenance shall not be made by children without supervision.
- Do not use the product if you notice any signs of damage, otherwise you may get hurt.
- Do not expose the product to high temperatures or moisture, otherwise the product may be damaged.

- Prevent strong impact or stress on the product to avoid damages!
- In the event of damage, repairs or other problems with the device, please contact an electrician.

 **WARNING!** Keep the appliance dry.
Never immerse this appliance into water.



Safety advice concerning batteries

 **WARNING! DANGER TO LIFE!** Batteries are not intended to be in the hands of children. Do not leave batteries lying around. They could be swallowed by children or pets. In the event of swallowing a battery, contact a doctor immediately.

 **WARNING! FIRE HAZARD!** Do not allow the battery to short-circuit. Overheating, fire or bursting of the batteries might result.



WARNING! Never throw batteries into fire or water. Never attempt to recharge single-use batteries! The batteries might explode.

-  Spent or damaged batteries may irritate the skin on contact; so always wear suitable protective gloves in these circumstances.
- Remove used batteries from the device. Very old or used batteries may leak. The chemical fluid can damage the product.
- Remove the battery from the device if it will not be used for a prolonged period.
- Check the battery regularly for leaks.

● Preparing the product for use

● Inserting / replacing the battery

- To insert / replace the battery , proceed as shown in Fig. B.

● Removing nose and ear hair

Note: Do not use the product if the blade [2] is deformed or damaged.

- Take off the protective cap [1]. Switch the device on by pushing the ON/OFF switch [3] upwards.
- Carefully insert only the tip of the blade into the front area of your nostril or ear. Remove the nose or ear hair with small circular movements.
- After using the trimmer, switch the device off by pushing the ON/OFF switch downwards.

● Cutting eyebrows

- Select the long comb attachment [6] or the short comb attachment [7] depending on the desired hair length ("Long" [6]: approx. 7 mm length; "short" [7]: approx. 4 mm length).
- Set the comb attachment on the blade (see fig. C). Ensure that the comb attachment [6], [7] fastens audibly and sits tightly.
- Switch the appliance on. Move the comb in the opposite direction to the hair growth, and from the outer tip of the eyebrow towards the nose (see Fig. D).
- To trim hair just above the skin surface, remove the comb attachment [6], [7] and guide the blade [2] directly over the skin in the desired area.

Note: To trim only individual hairs, adjust the angle of the blade and guide this against the individual hairs.

● Cleaning, care and storage

Note: Always switch off the product before cleaning it.

- Do not use any corrosive or abrasive cleaning agents. These might damage the surface of the product.
- Clean the housing with a dry cloth.
- Take off the comb attachment [6], [7] (see fig. C) and clean the blade carefully under running water (see fig. E). Then fully dry the blade before using the product again.

Attention: The product is only protected against splash water. Never immerse it in water. Otherwise, irreparable damage may result.

- If there are still hairs in the the blade, clean it with the a soft brush [8] (see fig. F).
- To store the device, always put on the protective cap [1].
- Keep the device in a cool, dry location.

● Disposal



The packaging is made entirely of recyclable materials, which you may dispose of at local recycling facilities.

Contact your local refuse disposal authority for more details of how to dispose of your worn-out product.



To help protect the environment, please dispose of the product properly when it has reached the end of its useful life and not in the household waste. Information on collection points and their opening hours can be obtained from your local authority.

Faulty or used batteries must be recycled in accordance with Directive 2006/66/EC. Return the batteries and/or the device through the appropriate collection facilities.



**Environmental damage through
incorrect disposal of the batteries!**

Batteries may not be disposed of with the usual domestic waste. They may contain toxic heavy metals and are subject to hazardous waste treatment rules and regulations. The chemical symbols for heavy metals are as follows: Cd = cadmium, Hg = mercury, Pb = lead. That is why you should dispose of used batteries at a local collection point.

EMC CE IPX4

Määräystenmukainen käyttö	Sivu 17
Osien kuvaus	Sivu 17
Tekniset tiedot	Sivu 18
Toimituksen sisältö	Sivu 18
Turvallisuusohjeet	Sivu 18
Paristojen turvallisuusohjeet	Sivu 20
Käyttöönotto	
Pariston paikoilleenasetus / vaihto	Sivu 22
Nenä- ja korvakarvojen poisto	Sivu 22
Kulmakarvojen leikkaus	Sivu 22
Puhdistus, hoito, säilytys	Sivu 23
Hävittäminen	Sivu 24

Hygieniatrimmeri

● Määräystenmukainen käyttö

Tämä laite on tarkoitettu yksinomaan ihmisten nenä- ja korvakarvojen poistoon. Tämä laite on tarkoitettu ainoastaan yksityishenkilöiden käyttöön. Sitä ei ole hyväksytty ammattimaiseen käyttöön.

● Osien kuvaus

- 1 Suojakansi
- 2 Terä
- 3 ON-/OFF-kytkin
- 4 Trimmauslaitteen kotelo
- 5 Paristolokeron kansi
- 6 Pitkäpiikkinen kampa
- 7 Lyhytpiikkinen kampa
- 8 Puhdistusharja
- 9 Paristo

● Tekniset tiedot

Paristo: 1,5 V  paristo (AA)
Kotelointiluokka: IPX4 (roiskevesisuojattu)

● Toimituksen sisältö

- 1 multitrimmer
- 1 paristo 1,5 V  / AA
- 1 puhdistusharja
- 1 pitkäpiikkinen kampa
- 1 lyhytpiikkinen kampa
- 1 käyttöohje



Turvallisuusohjeet

SÄILYÄ KAIKKI TURVALLISUUS- JA KÄYTTÖ-
OHJEET MYÖHEMPÄÄ TARVETTA VARTEN!

- **VARO!** Tuote ei ole lasten leikkikalu! Älä anna tuotetta lasten käsiin. Lapset eivät osaa arvioida vaaroja, jotka sähkötuotteiden käsittelyn yhteydessä saattaa syntyä.
- Laitetta voivat käyttää 8 vuotta täyttäneet lapset ja henkilöt, jotka ovat fyysisiltä tai psyykkisiltä kyvyiltään tai aisteiltaan rajoittuneita tai joilla ei ole kokemusta tai tietoa laitteen käytöstä, jos he käyttävät laitettavalvonnan alaisina tai heitä on opastettu laitteen turvallisessa käytössä ja he ovat tietoisia laitteeseen liittyvistä vaaroista. Lapset eivät saa leikkiä laitteella. Lapset eivät saa puhdistaa tai huoltaa laitetta ilman valvontaa.
- Älä milloinkaan käytä tuotetta, jos olet havainnut siinä vikaa.
- Älä koskaan altista laitetta korkeille lämpötiloille äläkä kosteudelle, koska tuote voi muuten vaurioitua.

- Älä koskaan altista laitetta iskuille tai kuormita sitä.
- Käännä vikojen, korjausten tai muiden ongelmien yhteydessä sähkömiehen puoleen.

**VAROLTUS!**

Suojaa laitetta kosteudelta!

Älä koskaan upota laitetta veteen.



Paristojen turvallisuusohjeet

**VAROLTUS! HENGENVAARA!**

Pidä paristot lasten ulottumattomissa. Älä jätä paristoja ilman valvontaa. Lapset tai lemmikkieläimet voivat vahingossa nielaista ne. Pariston nielaiseen henkilön on välittömästi otettava yhteyttä lääkäriin.

**VAROLTUS! TULIPALONVAARA!**

Paristoja ei saa oikosulkea. Se voi johtaa ylikuumenemiseen, tulipaloon tai räjähdykseen.



VAROITUS!

Älä koskaan heitä paristoja tuleen tai veteen. Älä missään tapauksessa lataa paristoja, joita ei voi ladata uudelleen! Paristot voivat räjähtää.

-  Vuotavat tai vaurioituneet paristot voivat syövyttää ihoa; käytä siksi ehdottomasti aina sopivia suojakäsineitä.
- Poista käytetyt paristot laitteesta. Hyvin vanhat ja käytetyt paristot voivat vuotaa. Ulosvuotava kemiallinen neste vaurioittaa tuotteen.
- Poista paristo laitteesta, jos laitetta ei käytetä pitkään aikaan.
- Tarkista paristo säännöllisesti, ettei siinä ole havaittavissa vuotoa.

● Käyttöönotto

● Pariston paikoilleenasetus / vaihto

- Kun asetat uuden pariston **9** paikoilleen tai vaihdat sen, toimi kuten kuvassa B on esitetty.

● Nenä- ja korvakarvojen poisto

Ohje: Älä käytä laitetta, jos terä **2** on vääntynyt tai vaurioitunut.

- Irrota suojakansi **1**. Kytke laite päälle työntämällä ON / OFF-kytkin (päälle / päältä) **3** ylös.
- Vie nenä- ja korvakarvojen trimmauslaitteen terän kärki varovasti nenänreiän tai korvan etuosaan. Poista nenä- tai korvakarvat pienin pyörivin liikkein.
- Kytke laite käytön jälkeen pois päältä työntämällä ON- / OFF -kytkin alas.

● Kulmakarvojen leikkaus

- Valitse aina toivomasi lopputuloksen mukaan joko pitkäpiikkinen kampa **6** tai lyhytpiikkinen kampa **7** ("pitkä" **6**: n. 7 mm; "lyhyt" **7**: n. 4 mm).

- Kiinnitä kampa terän päälle (ks. kuva C). Varmista, että kampa **6**, **7** loksahaa kunnolla kiinni ja pysyy paikoillaan.
- Kytke laite päälle. Liikuta kampa karvojen kasvusuuntaa vastaan kulmakarvojen ulkoreunasta nenän suuntaan (ks. kuva D).
- Jotta voit poistaa karvat tyvestä, poista ensin kampa **6**, **7** ja vie terä **2** toivottuun kohtaan suoraan ihon päälle.

Ohje: Jos haluat poistaa yksittäisiä karvoja, sovita terän kulmaa vastaavasti ja vie terä yksittäistä karvaa vasten.

● Puhdistus, hoito, säilytys

Ohje: Sammuta laite aina ennen puhdistamista.

- Älä käytä syövyttäviä tai hankaavia puhdistusaineita. Ne voivat vahingoittaa tuotteen pintaa.
- Puhdista kotelo vain kuivalla liinalla.
- Irrota kampa **6**, **7** laitteesta (kuva C) ja puhdista terä huolellisesti juoksevan veden alla (kuva E). Anna terän kuivua kunnolla, ennen kuin käytät tuotetta uudelleen.

Huomio: Laite on suojattu ainoastaan roiskevettä vastaan. Älä koskaan upota laitetta veteen. Se voi tehdä laitteesta toimintakyvyttömän.

- Jos terässä on vielä karvoja, poista ne pehmeän harjan **8** avulla (ks. kuva F).
- Kun säilytät laitetta, aseta aina suojakansi **1** paikoilleen.
- Säilytä laitetta kuivassa ja viileässä paikassa.

● Hävittäminen



Pakkaus on valmistettu ympäristöystävällisistä materiaaleista, jotka voidaan hävittää paikallisen kierrätyspisteen kautta.

Kysy lisätietoja käytöstä poistetun tuotteen hävittämisestä kunnan-/kaupunginvirastosta.



Älä heitä käytettyä tuotetta kotitalousjätteisiin. Hävitä tuote ympäristöystävällisesti toimittamalla se asianmukaiseen jätehuoltoon. Paikallisesta kunnan- tai kaupunginvirastosta saat lisätietoja kierrätyspisteistä ja niiden aukioloajoista.

Vialliset ja käytetyt paristot on kierrätettävä direktiivin 2006/66/EC mukaisesti. Palauta paristot ja / tai laite lähimpään keräyspisteeseen.



Paristojen väärä hävittämistapa aiheuttaa ympäristövahinkoja!

Paristoja ei saa hävittää talousjätteenä. Ne voivat sisältää myrkyllisiä raskasmetalleja, minkä vuoksi ne kuuluvat ongelmajättekäsittelyyn. Raskasmetallien kemialliset merkit ovat seuraavat: Cd = kadmium, Hg = elohopea, Pb = lyijy. Toimita tästä syystä vanhat paristot kunnalliseen keräyspisteeseen.

EMC CE IPX4

Ändamålsenlig användning	Sidan 26
Beskrivning av komponenterna	Sidan 26
Tekniska data	Sidan 27
Leveransomfattning	Sidan 27
Säkerhetsinformation	Sidan 27
Säkerhetsanvisningar för batterier	Sidan 29
Börja använda apparaten	
Sätta in / byta batteri	Sidan 31
Avlägsna näs- och öronhår	Sidan 31
Klippa ögonbrynen	Sidan 31
Rengöring, skötsel, förvaring	Sidan 32
Avfallshantering	Sidan 33

Multitrimmer

● Ändamålsenlig användning

Apparaten är uteslutande avsedd för avlägsnande av näs- och öronhår hos människor. Apparaten är uteslutande avsedd för privat bruk. Den är inte godkänd för yrkesändamål.

● Beskrivning av komponenterna

- 1 Skyddshätta
- 2 Klinga
- 3 ON/OFF-brytare (till / från)
- 4 Trimmerkapsling
- 5 Batterifackslock
- 6 Lång kampåsats
- 7 Kort kampåsats
- 8 Rengöringsborste
- 9 Batteri

● Tekniska data

Batteri: 1,5 V  Batteri (AA)
Skydds nivå: IPX4 (stänkvattenskyddad)

● Leveransomfattning

1 Multitrimmer
1 Batteri 1,5 V  / AA
1 Rengöringsborste
1 Lång kampåsats
1 Kort kampåsats
1 Bruksanvisning



Säkerhetsinformation

SPARA ALLA SÄKERHETSANVISNINGAR OCH
INSTRUKTIONER FÖR FRAMTIDA BRUK!

- **VAR FÖRSIKTIG!** Den här produkten är ingen leksak. Förvara produkten utom räckhåll för barn. Barn förstår inte riskerna vid hantering av elektriska produkter.
- Denna apparat kan användas av barn från och med 8 år samt av personer med nedsatt fysisk, motorisk eller mental förmåga eller med bristande erfarenhet och kunskap, om de hålls under uppsikt eller instruerats om en säker användning av apparaten och om de förstått de risker som användningen kan medföra. Barn får inte leka med apparaten. Rengöring och underhåll får inte utföras av barn utan uppsikt av vuxen person.
- Använd inte produkten om du kan konstatera att den är skadad på något sätt.
- Utsätt inte produkten för hög temperatur eller fuktighet, eftersom detta kan skada produkten.

- Utsätt inte produkten för kraftiga stötar eller mekanisk belastning.
- Kontakta behörig elektriker om produkten är skadad, behöver repareras eller annat problem föreligger.

**VARNING!**

Skydda produkten mot väta.

Doppa aldrig ner apparaten i vatten.

**Säkerhetsanvisningar för batterier****VARNING! LIVSFARA!**

Håll batterier utom räckhåll för barn. Lämna inte batterierna utan uppsikt. Risken finns att barn eller husdjur stoppar dem i munnen och sväljer dem. Uppsök omedelbart läkare om någon råkar svälja ett batteri.

⚠ VARNING! BRANDFARA! Batteriet får inte kortslutas. Följden kan bli överhettning, brandfara eller spruckna batterier.

⚠ VARNING! Kasta aldrig batterier i öppen eld eller i vatten. Försök inte ladda batterier som inte är laddningsbara. Batterierna kan explodera.

-  Läckande eller skadade batterier kan irriterar huden eller förorsaka frätskador vid beröring. Använd därför lämpliga skyddshandskar vid hantering.
- Ta ut förbrukade batterier ur apparaten. Mycket gamla eller förbrukade batterier kan läcka. Den kemiska vätskan kan medföra skador på produkten.
- Ta ut batterierna ur apparaten om den inte ska användas under en längre tid.
- Kontrollera regelbundet att batterierna inte läcker.

● Börja använda apparaten

● Sätta in / byta batteri

- Batteriet **9** sätts in / byts ut på det sätt som visas på bild B.

● Avlägsna näs- och öronhår

Anmärkning: Använd inte apparaten om klingan **2** är deformerad eller skadad.

- Ta av skyddshättan **1**. Sätt på apparaten genom att skjuta ON/OFF-brytaren (till / från) **3** uppåt.
- För bara försiktigt in klingans spets i näshålets eller örats främre del. Avlägsna näs- respektive öronhåren med små cirklande rörelser.
- Efter användningen stänger du av apparaten genom att skjuta ON/OFF-strömbrytaren nedåt.

● Klippa ögonbrynen

- Beroende på önskad hårlängd väljer du den långa kampåsatsen **6** eller den korta kampåsatsen **7** ("lång" **6**: ca. 7 mm; "kort" **7**: ca. 4 mm).
- Sätt på kampåsatsen på klingan (se bild C). Kontrollera att kampåsatsen **6**, **7** hakar i hörbart och sitter fast.

- Sätt på apparaten. Rör kammen mot hårets växtriktning från ögonbrynnens yttersta spetsar i riktning mot näsroten (se bild D).
- För att ta bort hår vid håransatsen tar du först bort kampåsatsen **6**, **7** och för sedan klingan **2** direkt över huden på det önskade stället.

Anmärkning: För att ta bort enskilda hårstrån anpassar du klingans vinkel och för denna mot den enskilda hårstråna.

● Rengöring, skötsel, förvaring

Anmärkning: Stäng av apparaten innan den görs ren.

- Använd inga frätande eller slipande rengöringsmedel. De kan skada produktens yta.
- Rengör kapslingen med en torr duk.
- Ta av distanskammarna **6**, **7** från apparaten (se bild C) och rengör klingan försiktigt under rinnande vatten (se bild E). Låt därefter klingan torka fullständigt innan du använder produkten igen.

Observera: Apparaten är endast stänkvattenskyddad. Doppa den inte i vatten. Detta kan leda till skador som inte går att reparera.

- Om det fortfarande finns hår i klingan tas dessa bort med en mjuk borste **8** (se bild F).
- Sätt alltid på skyddshättan **1** innan apparaten skall förvaras.
- Förvara apparaten på en sval och torr plats.

● Avfallshantering



Förpackningen består av miljövänliga material, som kan lämnas på lokala återvinningsplatser.

Information om möjligheterna för avfallshantering när det gäller kasserade produkter erhåller du hos kommunen.



Var rädd om miljön och kasta inte den uttjänta produkten i hushållssoporna utan säkerställ en fackmässig avfallshantering. Information om återvinningsstationer och deras öppettider erhåller du hos de lokala myndigheterna.

Defekta eller förbrukade batterier måste återvinnas enligt EU-direktiv 2006/66/EG. Lämna batterier och/eller produkten till befintliga återvinningsstationer.



Risk för miljöskador p.g.a. felaktig avfallshantering av batterier!

Batterier får inte kastas i hushållssoporna. De kan innehålla giftiga tungmetaller och ska behandla som farligt avfall. De kemiska symbolerna för tungmetaller är följande: Cd = kadmium, Hg = kvicksilver, Pb = bly. Lämna därför förbrukade batterier till kommunens återvinningsstation.

EMC **CE** **IPX4**

Anvendelsesområde	Side 35
Beskrivelse af delene	Side 35
Tekniske data	Side 36
Leveringsomfang	Side 36
Sikkerhedsinformationer	Side 36
Sikkerhedsanvisninger for batterier.....	Side 38
Ibrugtagning	
Indsætning / udskiftning af batteri.....	Side 40
Fjernelse af næse- og ørehår.....	Side 40
Klipning af øjenbryn	Side 40
Rengøring, vedligeholdelse, opbevaring	Side 41
Bortskaffelse	Side 42

Multitrimmer

● Anvendelsesområde

Dette apparat er udelukket beregnet til fjernelse af menneskehår fra næse og ører. Apparatet er udelukkende beregnet til privat brug. Det er ikke godkendt til erhvervsmæssige formål.

● Beskrivelse af delene

- 1 Beskyttelseshætte
- 2 Klinge
- 3 ON/OFF-kontakt (Tænd/Sluk)
- 4 Trimmerkabinet
- 5 Låg til batterirum
- 6 Langt kamhoved
- 7 Kort kamhoved
- 8 Rensebørste
- 9 Batteri

● Tekniske data

Batteri: 1,5 V  batteri (AA)
Beskyttelsesgrad: IPX4 (sprøjttevandssikret)

● Leveringsomfang

1 multitrimmer
1 batteri 1,5 V  / AA
1 rensbørste
1 langt kamhoved
1 kort kamhoved
1 betjeningsvejledning



Sikkerhedsinformationer

ALLE SIKKERHEDSANVISNINGER OG ANDRE
DOKUMENTER BØR OPBEVARES TIL FREMTIDIG
BRUG!

- **FORSIGTIG!** Dette produkt er ikke legetøj for børn! Produktet skal opbevares utilgængeligt for børn. Børn kan ikke registrere farerne ved brug af elektriske produkter.
- Dette apparat kan bruges af børn fra 8 år og opad, samt af personer med forringede fysiske, følelsesmæssige eller mentale evner eller med mangel på erfaring og viden, når de er under opsyn eller iht. sikker brug af apparatet blev vejledt og forstod de derudaf resulterende farer. Børn må ikke lege med apparatet. Rengøring og vedligeholdelse må ikke gennemføres af børn uden opsyn.
- Anvend ikke produktet, hvis det er beskadiget på nogen måde.
- Udsæt aldrig produktet for høje temperaturer og fugtighed, da det ellers kan tage skade.

- Udsæt ikke produktet for kraftige stød eller alvorlig belastning.
- Henvend dig til en elektriker ved defekter, reparationer eller andre problemer med apparatet.

 **ADVARSEL!** Beskyt apparatet mod fugt!
Læg aldrig apparatet ned i vand.



Sikkerhedsanvisninger for batterier

 **ADVARSEL! LIVSFARE!** Batterier bør opbevares utilgængeligt for børn. Lad ikke batterier ligge frit fremme. Der er risiko for, at de bliver slugt af børn eller husdyr. Opsøg i tilfælde af slugning straks lægehjælp.

⚠ ADVARSEL! RISIKO FOR BRAND! Batteriet må ikke kortsluttes. Der kan opstå overophedning, brandfare eller eksplosion.

⚠ ADVARSEL! Batterier må aldrig smides ind i ild eller vand. Oplad under ingen omstændigheder batterier, der ikke er genopladelige! Batterierne kan eksplodere.

-  Udløbne eller beskadigede batterier kan medføre ætsninger på huden ved berøring; bær derfor altid velegnede beskyttelsehandsker.
- Tag brugte batterier ud af apparatet. Meget gamle eller brugte batterier kan løbe ud. Den kemiske væske medfører skader på produktet.
- Fjern batteriet fra apparatet, hvis det ikke bruges i længere tid.
- Kontrollér regelmæssigt batteriet for tegn på udløb.

● Ibrugtagning

● **Indsætning / udskiftning af batteri**

- Gå frem som vist på figur B ved indsætning / udskiftning af batteriet **9**.

● **Fjernelse af næse- og ørehår**

Bemærk: Brug ikke apparatet, hvis klingens **2** er deformeret eller beskadiget.

- Tag beskyttelseshætten **1** af. Tænd for apparatet ved at skyde ON / OFF-kontakten (Tænd / Sluk) **3** op.
- Før kun spidsen af klingens forsigtigt ind i den forreste del af næseboret eller i øret. Med små cirkelformede bevægelser fjerner du næse- eller ørehårene.
- Sluk for apparatet efter brug ved at stille ON / OFF-kontakten ned.

● **Klipning af øjenbryn**

- Vælg alt efter ønsket hårlængde enten det lange kamhoved **6** eller det korte kamhoved **7** ("lang" **6**: ca. 7 mm; "kort" **7**: ca. 4 mm).
- Anbring kamhovedet på klingens (se figur C). Kontrollér, at kamhovedet **6**, **7** går hørbart i indgreb og sidder fast.

- Tænd for apparatet. Bevæg kammen mod hårvækstretningen fra den yderste spids af øjenbrynet i retning mod næsen (se figur D).
- For at fjerne hår ved ansatsen skal kamhovedet **6**, **7** først fjernes, hvorefter klingens **2** føres direkte hen over huden på det ønskede sted.
Bemærk: For at fjerne enkelte hår skal klingens vinkel tilpasses og klingens føres mod de enkelte hår.

● Rengøring, vedligeholdelse, opbevaring

Bemærk: Sluk altid for apparatet, før det rengøres.

- Brug ingen ætsende eller skurende rengøringsmidler. De kan beskadige produktets overflade.
- Rengør kabinettet med en tør klud.
- Tag kamopsatsen **6**, **7** af fra apparatet (se afbildning C) og rengør forsigtigt klingens under rindende vand (se afbildning E). Lad klingens derefter tørre helt, inden De bruger produktet igen.
Obs: Apparatet er kun sprøjtevandssikkert. Læg det aldrig ned i vand. Ellers beskadiges det og kan ikke repareres igen.
- Hvis der stadig sidder hår på klingens, rengøres denne med en blød børste **8** (se figur F).
- Sæt altid hættens **1** på ved opbevaring af apparatet.
- Opbevar apparatet på et køligt og tørt sted.

● Bortskaffelse



Indpakningen består af miljøvenlige materialer, der kan bortskaffes på de lokale genbrugscentre.

Oplysninger om bortskaffelse af det udtjente produkt kan fås hos de lokale myndigheder.



For miljøets skyld må produktet aldrig smides ud sammen med husholdningsaffaldet, når det er udtjent, men skal afleveres til miljøvenlig bortskaffelse. Du kan få informationer hos din kommune om genbrugsstationer og deres åbningstider.

Defekte eller brugte batterier skal genvindes efter direktiv 2006 / 66 / EC. Batterierne og / eller apparatet returneres ved de anførte indsamlingssteder.



**Miljøskader på grund af forkert
bortskaffelse af batterier!**

Batterier må ikke bortskaffes med husholdningsaffaldet. De kan indeholde giftige tungmetaller og skal behandles som miljøskadeligt affald. De kemiske symboler for tungmetaller er følgende: Cd = kadmium, Hg = kviksølv, Pb = bly. Aflever derfor brugte batterier på din kommunale genbrugsstation.

EMC CE IPX4

Utilisation conforme	Page 44
Descriptif des pièces	Page 44
Caractéristiques techniques	Page 45
Contenu de la livraison	Page 45
Mesures de sécurité	Page 45
Instructions de sécurité relatives aux piles.....	Page 47
Mise en service	
Mise en place / remplacement de la pile.....	Page 49
Élimination des poils de nez et d'oreilles.....	Page 49
Couper les sourcils.....	Page 50
Nettoyage, entretien, rangement	Page 50
Mise au rebut	Page 51

Tondeuse nez/oreilles

● Utilisation conforme

Cet appareil est exclusivement conçu pour éliminer les poils du nez et des oreilles sur des personnes. Cet appareil est exclusivement conçu pour un usage privé. Il n'est pas homologué pour une utilisation professionnelle.

● Descriptif des pièces

- 1 Cache de protection
- 2 Lame
- 3 Interrupteur ON / OFF (marche / arrêt)
- 4 Boîtier de la tondeuse
- 5 Couvercle du boîtier à piles
- 6 Embout long de peigne
- 7 Embout court de peigne
- 8 Brosse de nettoyage
- 9 Pile

● Caractéristiques techniques

Pile : pile 1,5 V  (AA)
Indice de protection : IPX4 (protégé contre les projections de liquides)

● Contenu de la livraison

- 1 tondeuse nez/oreilles
- 1 pile 1,5 V  / AA
- 1 brosse de nettoyage
- 1 embout long de peigne
- 1 embout court de peigne
- 1 mode d'emploi



Mesures de sécurité

CONSERVEZ TOUTES LES CONSIGNES DE
SÉCURITÉ ET INSTRUCTIONS POUR CONSUL-
TATION ULTÉRIEURE!

- **ATTENTION !** Cet appareil n'est pas un jouet ! Tenez le produit hors de portée des enfants. Les enfants ne sont pas en mesure de reconnaître les dangers liés à des appareils électriques.
- Cet appareil peut être utilisé par des enfants de 8 ans et plus ainsi que par des personnes à capacités physiques, sensorielles ou mentales réduites ou manquant d'expérience et de connaissance que sous surveillance ou s'ils ont été instruits de l'utilisation sûre de cet appareil et des risques en découlant. Les enfants ne doivent pas jouer avec cet appareil. Le nettoyage et la maintenance domestique de l'appareil ne doit pas être effectué par un enfant sans surveillance.
- Ne pas utiliser cet appareil si le moindre endommagement est constaté.
- Ne jamais exposer l'appareil à des températures élevées et à l'humidité, sous peine de l'endommager.

- Ne pas exposer l'appareil à des coups ou sollicitations important(e)s.
- En cas d'endommagements et pour toutes réparations ou autres problèmes, contacter un électricien.

⚠ Avertissement ! Protéger l'appareil de l'humidité ! Ne jamais immerger l'appareil dans l'eau.



Instructions de sécurité relatives aux piles

⚠ Avertissement ! DANGER DE MORT !

Les piles ne doivent pas être manipulées par des enfants. Ne pas laisser traîner les piles. Les enfants ou les animaux domestiques risqueraient de les avaler. Dans un tel cas, vous devez immédiatement consulter un médecin.

⚠️ AVERTISSEMENT ! RISQUE D'INCEN-

DIE ! La batterie ne doit pas être court-circuitée. Une surchauffe, un danger d'incendie ou un éclatement pourraient en résulter.

⚠️ AVERTISSEMENT ! Ne jamais jeter les batteries dans le feu ou dans l'eau. Ne recharger en aucun cas les piles non rechargeables! Les piles risquent d'exploser.

-  Le liquide s'écoulant de piles ou les piles endommagées peuvent entraîner des brûlures graves de la peau par l'acide. Il faut donc absolument porter des gants de protection adaptés.
- Retirez les piles usagées de l'appareil. Le liquide des piles très anciennes ou usagées peut s'écouler. Le liquide chimique endommage l'appareil.
- Retirer la pile de l'appareil lorsque celui-ci reste inutilisé pendant une période prolongée.

- Contrôler régulièrement la pile pour éviter tout écoulement.

● Mise en service

● Mise en place / remplacement de la pile

- Pour mettre en place / remplacer la pile **9**, procéder comme le montre la figure B.

● Élimination des poils de nez et d'oreilles

Remarque : ne pas utiliser l'appareil, si la lame **2** est déformée ou endommagée.

- Démontez le capuchon de protection **1**. Allumez l'appareil en poussant l'interrupteur ON / OFF (marche / arrêt) **3** vers le haut.
- Introduisez prudemment et uniquement la pointe de la lame dans la partie avant de l'orifice nasal ou auriculaire. Éliminez les poils du nez et des oreilles avec de petits mouvements circulaires.
- Après l'usage de la tondeuse, éteignez l'appareil en poussant l'interrupteur ON / OFF vers le bas.

● Couper les sourcils

- Sélectionnez en fonction de la longueur souhaitée des cheveux, l'embout long de peigne [6] ou l'embout court [7] («long» : env. 7 mm, «court» : env. 4 mm).
- Placez l'embout de peigne sur la lame (voir ill. C). Assurez-vous que l'embout de peigne [6], [7] s'enclenche audiblement et qu'il soit fixe.
- Allumez l'appareil. Déplacez le peigne dans le sens inverse de la pousse des cheveux, de la pointe du sourcil en direction du nez (voir illustration D).
- Pour éliminer les poils, retirez d'abord l'embout de peigne [6], [7] et passez la lame [2] directement sur la peau à l'endroit souhaité.

Remarque : pour éliminer des poils isolés, adaptez l'embout d'angle sur la lame et rasez les poils concernés.

● Nettoyage, entretien, rangement

Remarque : toujours éteindre l'appareil avant le nettoyage.

- Ne pas utiliser de produits nettoyants corrosifs ou abrasifs. Ceux-ci sont susceptibles d'endommager la surface de l'appareil.
- Nettoyez le corps de l'appareil à l'aide d'un chiffon sec.
- Retirez l'embout de peigne [6], [7] de l'appareil (voir figure C) et nettoyez la lame avec précaution à l'eau courante (voir figure E). Laissez ensuite sécher complètement la lame avant de réutiliser l'appareil.

Attention : l'appareil est uniquement protégé contre les projections d'eau. Ne jamais l'immerger dans l'eau. Dans le cas contraire, des dommages matériels irréparables peuvent apparaître sur l'appareil.

- S'il devait rester des poils dans la lame, les éliminer à l'aide d'une brosse souple **8** (voir illustration F).
- Pour ranger l'appareil, veiller à toujours replacer le cache **1**.
- Garder l'appareil dans un endroit frais et sec.

● Mise au rebut



L'emballage se compose exclusivement de matières recyclables qui peuvent être mises au rebut dans les déchetteries locales.

Les possibilités de recyclage des produits usés sont à demander auprès de votre municipalité.



Afin de contribuer à la protection de l'environnement, veuillez ne pas jeter votre appareil usagé dans les ordures ménagères, mais le mettre au rebut de manière adéquate. Pour obtenir des renseignements et les horaires d'ouverture concernant les points de collecte, vous pouvez contacter votre municipalité.

Les piles défectueuses ou usagées doivent être recyclées conformément à la directive 2006/66/CE. Les piles et/ou l'appareil doivent être retournés dans les centres de collecte.



Pollution de l'environnement par mise au rebut incorrecte des piles !

Les piles ne doivent pas être mises au rebut dans les ordures ménagères. Elles peuvent contenir des métaux lourds toxiques et doivent être considérés comme des déchets spéciaux. Les symboles chimiques des métaux lourds sont les suivants : Cd = cadmium, Hg = mercure, Pb = plomb. Pour cette raison, veuillez toujours déposer les piles usagées dans les conteneurs de recyclage communaux.

EMC CE IPX4

Indépendamment de la garantie commerciale souscrite, le vendeur reste tenu des défauts de conformité du bien et des vices rédhibitoires dans les conditions prévues aux articles L211-4 et suivants du Code de la consommation et aux articles 1641 et suivants du Code Civil.

Correct gebruik	Pagina 54
Beschrijving van de onderdelen	Pagina 54
Technische gegevens	Pagina 55
Omvang van de levering	Pagina 55
Veiligheidsinstructies	Pagina 55
Veiligheidsinstructies voor het gebruik van batterijen	Pagina 57
Ingebruikname	
Batterij plaatsen / vervangen	Pagina 59
Neus- en oorharen verwijderen	Pagina 59
Wenkbrauwen knippen	Pagina 60
Reiniging, onderhoud, opbergen	Pagina 60
Verwijdering	Pagina 61

Multitrimmer

● Correct gebruik

Dit apparaat is uitsluitend bedoeld voor het verwijderen van menselijke neus- en oorharen. Dit product is uitsluitend bestemd voor privégebruik. Het is niet goedgekeurd voor commercieel gebruik.

● Beschrijving van de onderdelen

- 1 Beschermkap
- 2 Scheermes
- 3 ON-/OFF-schakelaar (aan/uit)
- 4 Behuizing van de trimmer
- 5 Deksel van het batterijvakje
- 6 Lang kamopzetstuk
- 7 Kort kamopzetstuk
- 8 Reinigingsborstel
- 9 Batterij

● Technische gegevens

Batterij:	1,5 V  batterij (AA)
Beschermingsklasse:	IPX4 (spatwaterdicht)

● Omvang van de levering

- 1 multitrimmer
- 1 batterij 1,5 V  / AA
- 1 reinigingsborstel
- 1 lang kamopzetstuk
- 1 kort kamopzetstuk
- 1 gebruiksaanwijzing



Veiligheidsinstructies

BEWAAR ALLE VEILIGHEIDSINSTRUCTIES EN AANWIJZINGEN OM DEZE EVENTUEEL LATER TE KUNNEN RAADPLEGEN!

- **LET OP!** Dit product is géén speelgoed! Houd het product buiten bereik van kinderen. Kinderen kunnen de gevaren van de omgang met elektrische apparaten niet inschatten.
- Dit apparaat kan door kinderen vanaf 8 alsook personen met verminderde psychische, sensorische of mentale vaardigheden of een gebrek aan ervaring en/of kennis worden gebruikt, als zij onder toezicht staan of geïnstrueerd werden met betrekking tot het veilige gebruik van het apparaat en de hieruit voortvloeiende gevaren begrijpen. Kinderen mogen niet met het apparaat spelen. Reiniging en gebruikersonderhoud mogen niet door kinderen zonder toezicht worden uitgevoerd.
- Gebruik het product niet, als u een beschadiging constateert.

- Stel het product nooit bloot aan hoge temperaturen en vochtigheid, omdat het product anders beschadigd kan raken.
- Stel het product niet bloot aan sterke stoten of belastingen.
- Neem in geval van beschadigingen of andere problemen contact op met een elektromonteur.



WAARSCHUWING!

Apparaat tegen vocht beschermen! Dompel het apparaat nooit onder water.



Veiligheidsinstructies voor het gebruik van batterijen



WAARSCHUWING! LEVENSGEVAAR!

Houd batterijen uit de buurt van kinderen. Laat batterijen nooit onbewaakt liggen. Hier bestaat

het gevaar dat deze door kinderen of huisdieren worden ingeslikt. Raadpleeg bij inslikken onmiddellijk een arts.

⚠ WAARSCHUWING! BRANDGEVAAR!

De batterij mag niet worden kortgesloten. Daardoor kunnen deze oververhit raken, in brand vliegen of exploderen.

⚠ WAARSCHUWING! Gooi batterijen nooit

in open vuur of water. Tracht nooit batterijen op te laden die niet kunnen worden opgeladen! De batterijen kunnen exploderen.

-  Lekkende of beschadigde batterijen kunnen bij contact met de huid chemische brandwonden veroorzaken; draag daarom in dergelijke gevallen absoluut geschikte beschermende handschoenen.
- Verwijder verbruikte batterijen uit het apparaat. Zeer oude of gebruikte batterijen kunnen lekken.

De chemische vloeistof leidt tot schade aan het product.

- Verwijder de batterij uit het apparaat, wanneer het langere tijd niet wordt gebruikt.
- Controleer de batterij regelmatig op tekenen van lekkage.

● Ingebruikname

● Batterij plaatsen / vervangen

- Plaats / vervang de batterij 9 zoals weergegeven op afbeelding B.

● Neus- en oorharen verwijderen

Opmerking: gebruik het apparaat niet wanneer het scheermes 2 vervormd of beschadigd is.

- Verwijder de beschermkap 1. Schakel het apparaat in, door de ON/OFF-schakelaar (aan / uit) 3 naar boven te schuiven.
- Steek uitsluitend de punt van de neus- en oorhaartrimmer voorzichtig in het voorste gedeelte van de neusopening, resp. van het oor. Met kleine cirkelvormige bewegingen verwijdert u de neus- resp. oorharen.

- Schakel na gebruik van de trimmer het apparaat uit, door de ON/OFF-schakelaar naar beneden te schuiven.

● Wenkbrauwen knippen

- Kies, afhankelijk van de gewenste haarlengte, het lange kamopzetstuk **6** of het korte kamopzetstuk **7** ("lang": ca. 7 mm; "kort": ca. 4 mm).
- Breng het kamopzetstuk aan op het scheermes (zie afb. C). Zorg er voor dat het kamopzetstuk **6**, **7** hoorbaar vastklikt en stevig vast zit.
- Schakel het apparaat aan. Beweeg de kam tegen de haargroeirichting van de buitenste punt van de wenkbrauw in de richting van de neus (zie afb. D).
- Om haren bij de wortel te verwijderen, verwijdert u vervolgens het kamopzetstuk **6**, **7** en voert u het scheermes **2** op de gewenste plek direct over de huid.

Instructie: Om individuele haren te verwijderen, past u de hoek van het scheermes aan en houdt u deze tegen de individuele haren.

● Reiniging, onderhoud, opbergen

Opmerking: schakel het apparaat voor het reinigen altijd uit.

- Gebruik geen agressieve of schurende reinigingsmiddelen. Deze kunnen het oppervlak van het product beschadigen.
- Reinig de behuizing met een droge doek.

- Verwijder de kam 6, 7 van het apparaat (zie afb. C) en reinig het mes voorzichtig onder stromend water (zie afb. E). Laat het mes vervolgens volledig drogen, voordat u het product weer gebruikt.
Opgelet: het apparaat is slechts spatwaterdicht. Dompel het apparaat nooit onder water. Anders kan er onherstelbare schade optreden.
- Mochten er zich nog haren in het scheermes bevinden, kunt u dit met een zachte borstel 8 (zie afb. F) verwijderen.
- Voor het opbergen van het apparaat a.u.b. altijd de beschermkap 1 aanbrengen.
- Bewaar het apparaat op een koele en droge plek.

● Verwijdering



De verpakking bestaat uit milieuvriendelijke grondstoffen die u via de plaatselijke recyclingcontainers kunt afvoeren.

Informatie over de mogelijkheden om het uitgediende product te verwijderen, verstrekt uw gemeentelijke overheid.



Gooi het afgedankte product omwille van het milieu niet weg via het huisvuil, maar geef het af bij het daarvoor bestemde depot of het gemeentelijke milieupark. Over afgifteplaatsen en hun openingstijden kunt u zich bij uw aangewezen instantie informeren.

Defecte of verbruikte batterijen moeten volgens de richtlijn 2006/66/EG worden gerecycled. Geef batterijen en / of het apparaat af bij de daarvoor bestemde verzamelstations.



Milieuschade door het foutief verwijderen van batterijen!

Batterijen mogen niet via het huisvuil worden weggegooid. Ze kunnen giftig zwaar metaal bevatten en vallen onder het chemisch afval. De chemische symbolen van de zware metalen zijn als volgt: Cd = cadmium, Hg = kwik, Pb = lood. Geef verbruikte batterijen daarom af bij een gemeentelijk inzamelpunt.

EMC CE IPX4

Bestimmungsgemäße Verwendung	Seite 64
Teilebeschreibung	Seite 64
Technische Daten	Seite 65
Lieferumfang	Seite 65
Sicherheitshinweise	Seite 65
Sicherheitshinweise für Batterien.....	Seite 67
Inbetriebnahme	
Batterie einsetzen / auswechseln	Seite 69
Nasen- und Ohrhärchen entfernen.....	Seite 69
Augenbrauen schneiden.....	Seite 70
Reinigung, Pflege, Aufbewahrung	Seite 71
Entsorgung	Seite 71

Multitrimmer

● Bestimmungsgemäße Verwendung

Dieses Gerät ist ausschließlich zum Entfernen von menschlichen Nasen- und Ohrhärchen vorgesehen. Das Gerät ist ausschließlich für den privaten Gebrauch bestimmt. Es ist nicht für gewerbliche Zwecke zugelassen.

● Teilebeschreibung

- 1 Schutzkappe
- 2 Klinge
- 3 ON/OFF-Schalter (Ein/Aus)
- 4 Trimmergehäuse
- 5 Batteriefachdeckel
- 6 langer Kammaufsatz
- 7 kurzer Kammaufsatz
- 8 Reinigungsbürste
- 9 Batterie

● Technische Daten

Batterie: 1,5V  Batterie (AA)
Schutzgrad: IPX4 (spritzwassergeschützt)

● Lieferumfang

- 1 Multitrimmer
- 1 Batterie 1,5V  /AA
- 1 Reinigungsbürste
- 1 Langer Kammaufsatz
- 1 Kurzer Kammaufsatz
- 1 Bedienungsanleitung



Sicherheitshinweise

BEWAHREN SIE ALLE SICHERHEITSHINWEISE
UND ANWEISUNGEN FÜR DIE ZUKUNFT AUF!

- **VORSICHT!** Dieses Produkt ist kein Kinderspielzeug! Halten Sie das Produkt von Kindern fern. Kinder können die Gefahren im Umgang mit elektrischen Produkten nicht erkennen.
- Dieses Gerät kann von Kindern ab 8 Jahren und darüber sowie von Personen mit verringerten physischen, sensorischen oder mentalen Fähigkeiten oder Mangel an Erfahrung und Wissen benutzt werden, wenn sie beaufsichtigt oder bezüglich des sicheren Gebrauchs des Gerätes unterwiesen wurden und die daraus resultierenden Gefahren verstehen. Kinder dürfen nicht mit dem Gerät spielen. Reinigung und Benutzerwartung dürfen nicht von Kindern ohne Beaufsichtigung durchgeführt werden.
- Verwenden Sie das Produkt nicht, wenn Sie irgendwelche Schäden feststellen.

- Setzen Sie das Produkt niemals hohen Temperaturen und Feuchtigkeit aus, da sonst das Produkt Schaden nehmen kann.
- Setzen Sie das Produkt keinen starken Stößen oder Beanspruchungen aus.
- Wenden Sie sich bei Beschädigungen, Reparaturen oder anderen Problemen an eine Elektrofachkraft.

**WARNUNG!**

Gerät vor Nässe schützen!

Tauchen Sie das Gerät niemals ins Wasser.

**Sicherheitshinweise für Batterien****WARNUNG! LEBENSGEFAHR!**

Batterien gehören nicht in Kinderhände. Lassen Sie Batterien nicht offen herumliegen. Es besteht die Gefahr, dass diese von Kindern oder Haustieren

verschluckt werden. Suchen Sie im Falle eines Verschluckens sofort einen Arzt auf.

⚠️ WARNUNG! BRANDGEFAHR! Die Batterie darf nicht kurzgeschlossen werden. Überhitzung, Brandgefahr oder Platzen können die Folge sein.

⚠️ WARNUNG! Werfen Sie Batterien niemals ins Feuer oder Wasser. Laden Sie Batterien, die nicht aufladbar sind, keinesfalls auf! Die Batterien können explodieren.

-  Ausgelaufene oder beschädigte Batterien können bei Berührung mit der Haut Verätzungen verursachen; tragen Sie deshalb in diesem Fall unbedingt geeignete Schutzhandschuhe.
- Entfernen Sie verbrauchte Batterien aus dem Gerät. Sehr alte oder gebrauchte Batterien können auslaufen. Die chemische Flüssigkeit führt zu Schäden am Produkt.

- Entfernen Sie die Batterie aus dem Gerät, wenn dieses längere Zeit nicht verwendet wird.
- Prüfen Sie die Batterie regelmäßig auf Anzeichen, ob diese ausläuft.

● Inbetriebnahme

● Batterie einsetzen / auswechseln

- Gehen Sie zum Einsetzen / Auswechseln der Batterie **9** vor, wie in Abbildung B dargestellt.

● Nasen- und Ohrhärchen entfernen

Hinweis: Verwenden Sie das Gerät nicht, wenn die Klinge **2** verformt oder beschädigt ist.

- Nehmen Sie die Schutzkappe **1** ab. Schalten Sie das Gerät ein, indem Sie den ON/OFF-Schalter (Ein / Aus) **3** nach oben schieben.
- Führen Sie lediglich die Spitze der Klinge vorsichtig in den vorderen Bereich des Nasenloches bzw. des Ohres ein. Mit kleinen kreisförmigen Bewegungen entfernen Sie die Nasen- bzw. Ohrenhaare.

- Schalten Sie nach Gebrauch des Trimmers das Gerät aus, indem Sie den ON/OFF-Schalter nach unten schieben.

● Augenbrauen schneiden

- Wählen Sie, je nach gewünschter Haarlänge, den langen Kammaufsatz **6** oder den kurzen Kammaufsatz **7** („lang“ **6**: ca. 7 mm; „kurz“ **7**: ca. 4 mm).
- Bringen Sie den Kammaufsatz auf der Klinge an (siehe Abb. C). Stellen Sie sicher, dass der Kammaufsatz **6**, **7** hörbar einrastet und fest sitzt.
- Schalten Sie das Gerät ein. Bewegen Sie den Kamm gegen die Haarwuchsrichtung von der äußersten Spitze der Augenbraue in Richtung Nase (siehe Abb. D).
- Um Haare am Ansatz zu entfernen, entfernen Sie zunächst den Kammaufsatz **6**, **7** und führen Sie die Klinge **2** an der gewünschten Stelle direkt über die Haut.

Hinweis: Um einzelne Haare zu entfernen, passen Sie den Winkel der Klinge an und führen Sie diese gegen die einzelnen Haare.

● Reinigung, Pflege, Aufbewahrung

Hinweis: Schalten Sie das Gerät vor dem Reinigen stets aus.

- Verwenden Sie keine ätzenden oder scheuernden Reinigungsmittel. Diese könnten die Oberfläche des Produktes beschädigen.
- Reinigen Sie das Gehäuse mit einem trockenen Tuch.
- Nehmen Sie den Kammaufsatz **6**, **7** vom Gerät ab (s. Abb. C) und reinigen Sie die Klinge vorsichtig unter fließendem Wasser (s. Abb. E). Lassen Sie die Klinge anschließend vollständig abtrocknen, bevor Sie das Produkt wieder verwenden.

Achtung: Das Gerät ist lediglich spritzwassergeschützt. Tauchen Sie es niemals unter Wasser. Andernfalls droht irreparabler Sachschaden.

- Sollten sich noch Haare in der Klinge befinden, reinigen Sie diese mit einer weichen Bürste **8** (s. Abb. F).
- Zur Aufbewahrung des Geräts stecken Sie bitte stets die Schutzkappe **1** auf.
- Bewahren Sie das Gerät an einem kühlen und trockenen Ort auf.

● Entsorgung



Die Verpackung besteht aus umweltfreundlichen Materialien, die Sie über die örtlichen Recyclingstellen entsorgen können.

Möglichkeiten zur Entsorgung des ausgedienten Produkts erfahren Sie bei Ihrer Gemeinde- oder Stadtverwaltung.



Werfen Sie Ihr Produkt, wenn es ausgedient hat, im Interesse des Umweltschutzes nicht in den Hausmüll, sondern führen Sie es einer fachgerechten Entsorgung zu. Über Sammelstellen und deren Öffnungszeiten können Sie sich bei Ihrer zuständigen Verwaltung informieren.

Defekte oder verbrauchte Batterien müssen gemäß Richtlinie 2006/66/EC recycelt werden. Geben Sie Batterien und/oder das Gerät über die angebotenen Sammeleinrichtungen zurück.



Umweltschäden durch falsche Entsorgung der Batterien!

Batterien dürfen nicht über den Hausmüll entsorgt werden. Sie können giftige Schwermetalle enthalten und unterliegen der Sondermüllbehandlung. Die chemischen Symbole der Schwermetalle sind wie folgt: Cd = Cadmium, Hg = Quecksilber, Pb = Blei. Geben Sie deshalb verbrauchte Batterien bei einer kommunalen Sammelstelle ab.

EMC CE IPX4

OWIM GmbH & Co. KG

Stiftsbergstraße 1
D-74167 Neckarsulm

Model-No.: Z31635

Version: 08/2013

Last Information Update · Tietojen tila
Informationsstatus · Tilstand af information
Version des informations · Stand van de
informatie · Stand der Informationen:
08/2013 · Ident.-No.: Z31635082013-3

IAN 92069

