



SILVERCREST®



IONIC HAIRDRYER SHTR 2200 B1

GB IE CY

IONIC HAIRDRYER

Operating instructions

GR CY

ΣΕΣΟΥΑΡ ΙΟΝΤΩΝ

Οδηγία χρήσης

DE

IONEN-HAARTROCKNER

Bedienungsanleitung

IAN 93479

GB IE CY
GR DE



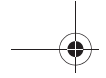

English..... 2

Ελληνικά 10

Deutsch..... 20

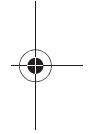

ID: SHTR 2200 B1_13_V1.4

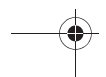
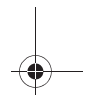
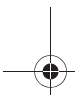

Overview / Επισκόπηση / Übersicht

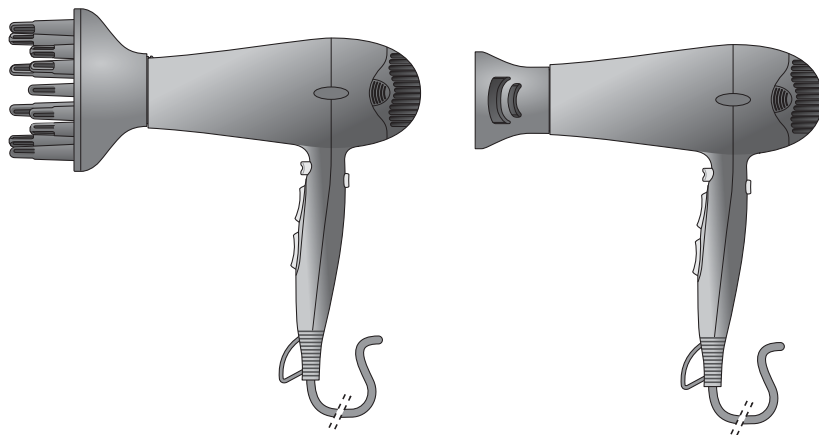
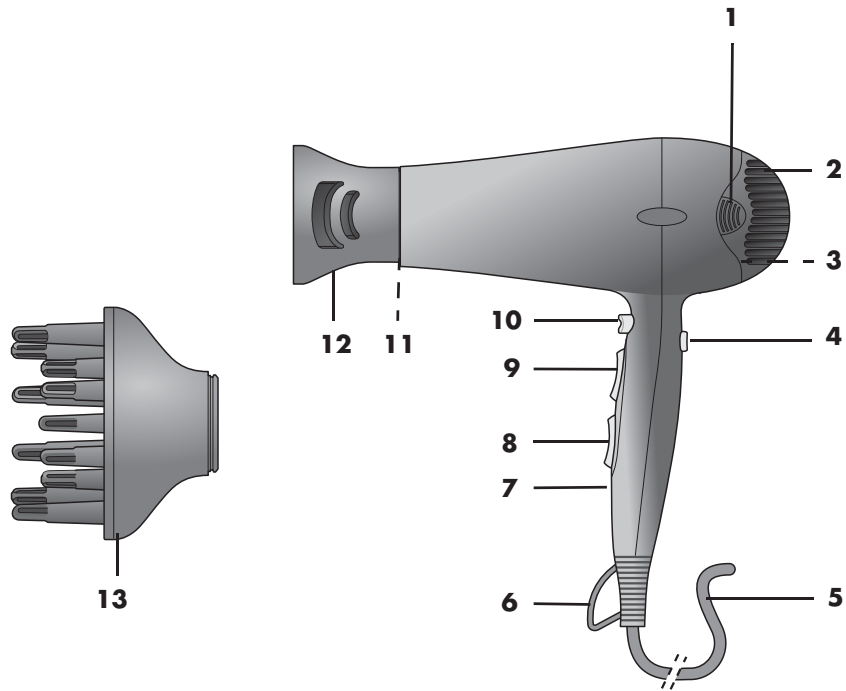











Contents

1. Overview	2
2. Intended purpose	3
3. Safety information	4
4. Items supplied	6
5. Operation	6
6. Cleaning	7
7. Storage	7
8. Disposal	7
9. Trouble-shooting	8
10. Technical specifications	8
11. Warranty of the HOYER Handel GmbH	8

1. Overview

- 1 Button for opening the protective grid
- 2 Air inlet (with detachable protective grid)
- 3 Fine filter (under the protective grid)
- 4   Slide switch for ion function
- 5 Cable with mains plug
- 6 Hook loop
- 7 LED, lights up when the ion function is active.
- 8 On/off switch and switch for speed settings:
0 (off) /  (slow) /  (fast)
- 9 Switch for hot air settings:
 (low) /  (medium) /  (high)
- 10  Button for cooling function
- 11 Air outlet (with protective disc)
- 12 Styling attachment (rotatable and detachable)
- 13 Diffuser

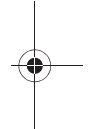

Thank you for your trust! 2. Intended purpose

Congratulations on your new hair dryer with ion function.

For a safe handling of the product and in order to get to know the entire scope of features:

- **Thoroughly read these operating instructions prior to initial commissioning.**
- **Above all, observe the safety instructions!**
- **The device should only be used as described in these operating instructions.**
- **Keep these operating instructions for reference.**
- **If you pass the device on to someone else, please include these operating instructions.**

We hope you enjoy your new hair dryer with ion function!

The hair dryer is intended exclusively for the purpose of drying and styling real human head hair.

The device is designed for private home use and must not be used for commercial purposes.

The device must only be used indoors.

Foreseeable misuse

WARNING! Risk of injury!

Do not use the hair dryer for drying any other body parts, animals or objects. Do not use the device for artificial hair.

3. Safety information

Warnings

If necessary, the following warnings will be used in these operating instructions:



DANGER! High risk: failure to observe this warning may result in injury to life and limb.

WARNING! Moderate risk: failure to observe this warning may result in injury or serious material damage.

CAUTION: low risk: failure to observe this warning may result in minor injury or material damage.

NOTE: circumstances and specifics that must be observed when handling the device.

Instructions for safe operation

- This device can be used by children from the age of 8 and people with restricted physical, sensory or intellectual abilities or people without adequate experience and/or understanding, if they are supervised or instructed on how to use this device safely and if they are aware of the resulting risks. Children must not play with the device. Cleaning and user maintenance must not be performed by children unless they are older than 8 years and supervised.
- Children under the age of 8 must be kept away from the device and the power cable.
- If you use the hair dryer in a bathroom, always pull out the mains plug afterwards because of the safety risks when it is close to water. The proximity of water represents a hazard even when the device is switched off.
- If the mains cord is damaged it must be replaced by the manufacturer or its service agent or a similarly qualified person, to avoid danger.
- Installation of a residual current device (FI/RCD) with a rated residual operating current of no more than 30 mA is recommended to provide additional protection. Ask your electrician for advice. The installation should only be carried out by a qualified electrician.



DANGER for children

- Packing materials are not children's toys. Children should not be allowed to play with the plastic bags: there is a risk of suffocation.



DANGER! Risk of electric shock due to moisture



- Do not use this device in the vicinity of bathtubs, showers, washbasins or other vessels containing water.

- Never place the device anywhere that it could fall into water while plugged in.
- Protect the device from moisture, water drops and water spray.
- The device, the cable and the mains plug must not be immersed in water or any other liquids.
- If liquid gets into the device, remove the mains plug immediately. Have the device checked before reusing.
- If the device has fallen into water, pull out the mains plug immediately, and only then remove the device from the water. Do not use the device again, and have it checked by a specialist.
- Never touch the device with wet hands.



DANGER! Risk of electric shock

- Do not use the device if the device or the power cable has any visible damage, or if the device has previously been dropped.
- Lay the power cable such that no one can step on it, get caught on it, or trip over it.
- Only connect the mains plug to a properly installed and easily accessible wall socket whose voltage corresponds to the specifications on the rating plate. The wall socket must continue to be easily accessible after the device is plugged in.
- Ensure that the power cable cannot be damaged by sharp edges or hot points. Do not wrap the power cable around the device (risk of cable damage!).
- Ensure that the power cable cannot be trapped or crushed.
- To pull the mains plug out of the wall socket, always pull on the mains plug, and never on the power cable.
- Disconnect the mains plug from the wall socket...
 - ... after every use,
 - ... if there is a fault,
 - ... when you are not using the device,

... before you clean the device, and ... during thunderstorms.

- To avoid any risk, do not make modifications to the product. You also must not replace the power cable yourself. Repairs must be carried out by a specialist workshop or the Service Centre.
- Never attempt to remove dust or foreign bodies from inside the device using a pointed object (e.g. with a tail comb).



DANGER! Fire hazard!

- Never leave the device unattended while it is plugged in.
- Never cover the device or place it on soft objects (e.g. towels).
- Ensure that the air inlet and outlet are always kept free. Keep the air inlet away from long hair or objects that could get sucked in.
- This appliance is protected against overheating. In the event of overheating, e.g. because the air inlet or outlet is covered, the device switches off automatically. In this case, set the on/off switch to 0 (off), pull the mains plug out of the wall socket and allow the device to cool down adequately. Ensure that no hair or foreign bodies are blocking the air inlet before switching the device back on.
- Never switch on the device at the same time as there is another device with a high power consumption attached to the same multi-socket power strip.
- Do not use an extension cable.



DANGER! Risk of injury through burning!

- Do not direct the flow of hot air into eyes, onto hands, or onto any other heat-sensitive body parts.
- Do not touch the hot surfaces of the device.
- Allow the device to cool down completely before you clean it or put it away.

- Allow the styling attachment/diffuser to cool down before removing it from the device.

WARNING! Risk of material damage

- Only use the original accessories.
- Never place the device on hot surfaces (e.g. hob plates) or near heat sources or open fire.
- Do not use any astringent or abrasive cleaning agents.
- Do not expose the device to temperatures below -10°C or above $+40^{\circ}\text{C}$.



4. Items supplied

- 1 hair dryer
- 1 styling attachment **12**
- 1 diffuser **13**
- 1 set of operating instructions

5. Operation



NOTE: before using for the first time, switch the device on for a few minutes and allow it to run at the highest speed and temperature settings. As a result of the manufacturing process, you may notice a slight odour. This is normal and only occurs during first use. Ensure that the room is well ventilated.

Switching on/off and adjusting speed

1. Connect the mains plug **5** with an easily accessible wall socket.
2. Using the on/off switch **8** and the switch for the speed settings, you can switch the device on and select the desired speed for the air flow:
 - 0** = off
 -  = slow; gentle air flow
 -  = fast; strong air flow
3. After drying, switch the on/off switch **8** to **0** (off) and pull out the mains plug.



Selecting the temperature

Use the switch for the hot air settings **9** to select the desired temperature for the air flow:

-  = low temperature
-  = medium temperature
-  = high temperature

Cooling function

In order to improve the durability of your hair style, you can cool the hair after it has been styled with hot air using the button **10** .



Keep the button **10**  held down during drying in order to get a cool air flow, irrespective of the starting temperature. When you no longer require the cool air flow, release the button **10** .

Ionisation function

You can use the ion switch **4** to additionally activate the ionisation function, whatever setting you are using. This then continuously applies ions to the hair.

This reduces the static loading of the hair and improves its stylability.

The hair becomes soft, smooth, glossy, and easier to style.

-  Ion function on, LED **7** lights up
-  Ion function off, LED **7** off

Styling attachment

The styling attachment **12** makes it possible to direct the air flow onto specific sections of hair.

1. Place the styling attachment **12** onto the front of the hair dryer, so that it locks into position.
2. The styling attachment **12** can be rotated into any position desired.
3. Do not remove the styling attachment **12** from the hair dryer until it has cooled down.

Diffuser

Use the diffuser attachment **13** to create curls and gentle waves in the lengths and tips, as well as for body and volume at the roots of the hair.

1. Place the diffuser **13** onto the hair dryer.
2. Switch on the hair dryer.
3. Use:
 - For long hair: draw diffuser **13** through to the tips, and style the hair into gentle waves in the direction of the roots.
 - For short hair: use the diffuser **13** to work on the hair around the roots, generating body and volume.
4. Do not remove the diffuser **13** from the hair dryer until it has cooled down.

6. Cleaning



DANGER!

- Pull the mains plug **5** out of the wall socket before you clean the hair dryer.

WARNING! Risk of material damage!

- Do not use any astringent or abrasive cleaning agents.

Clean the device regularly. Particularly ensure that the air inlet and outlet are free of dust, hair and fluff.

- Wipe down the casing, the protective grid **1** over the air inlet, and the styling attachment **12** using a damp cloth.
- Remove the styling attachment **12** or the diffuser **13** from the hair dryer. Hold the hair dryer with the air outlet **11** pointing downwards. Clean the protective discs using a brush.

Cleaning the protective grid

1. Squeeze the protective grid **1** slightly at the sides and then remove it.
2. Hold the hair dryer with the air inlet pointing downwards. Clean the inside and the outside of the protective grid and the filter **3** using a brush.
3. Replace the filter **3** and the protective grid **1**.

7. Storage

WARNING! Risk of material damage!

Do not wrap the cable around the device (risk of cable damage!).

- You can use the hook loop **6** to safely and practically hang up the device for storage purposes.

8. Disposal

The symbol showing a wheelie bin crossed through indicates that the product requires separate refuse collection in the European Union.



This applies to the product and all accessories marked with this symbol. Products identified with this symbol may not be discarded with normal household waste, but must be taken to a collection point for recycling electric and electronic appliances. Recycling helps to reduce the consumption of raw materials and protect the environment.

Packaging

When disposing of the packaging, make sure you comply with the environmental regulations applicable in your country.

9. Trouble-shooting

If your device fails to function as required, please try this checklist first. Perhaps there is only a minor problem, and you can solve it yourself.



DANGER! Risk of electric shock! Do not attempt to repair the device yourself under any circumstances.

Fault	Possible causes/Action
No function	<ul style="list-style-type: none"> Has the device been connected to the power supply? Has the overheating protection switched off the device? Set the on/off switch to 0 (off), pull the mains plug out of the wall socket and allow the device to cool down adequately. Ensure that no hair or foreign bodies are blocking the air inlet before switching the device back on.

10. Technical specifications

Model:	SHTR 2200 B1
Mains voltage:	230-240 V ~ 50 Hz
Protection class:	II <input type="checkbox"/>
Power rating:	2000 - 2200 W

CE Subject to technical modification.

11. Warranty of the HOYER Handel GmbH

Dear Customer,
your device is provided with a 3 year warranty starting with the purchase date. In the event of product defects, you are entitled to statutory rights against the vendor. These statutory rights are not restricted by our warranty presented in the following.

Warranty conditions

The warranty period starts with the purchase date. Please keep the original purchase receipt in a safe place. This document is required to verify the purchase.

If within three years from the purchase date of this product a material or factory defect occurs, the product will be repaired or replaced by us – at our discretion – free of charge to you. This warranty implies that within the period of three years the defective device and the purchase receipt are presented, including a brief written description of the defect and the time it occurred.

If the defect is covered by our warranty, the repaired or a new product will be returned to you. No new warranty period starts with a repair or replacement of the product.

Warranty period and statutory claims for defects

The warranty period is not extended when the warranty has been claimed. This also applies to replaced and repaired parts. Any damages and defects already existing at the time of purchase must be reported immediately upon unpacking. Repairs arising after the expiration of the warranty period are subject to a charge.

Warranty coverage

The device was produced carefully according to strict quality guidelines and tested diligently prior to delivery.

The warranty applies to material or factory defects. This warranty does not include prod-

uct parts that are subject to standard wear and therefore can be considered wear parts; the same applies to damages at fragile parts, e.g. switches, rechargeable batteries or parts made of glass.

This warranty expires if the product is damaged, not used as intended or not serviced. For the proper operation of the product, all instructions listed in the operating instructions must be observed carefully. Any form of use and handling that is advised against in the operating instructions or warned against must always be avoided.

The product is only intended for private and not for commercial use. In the case of incorrect and improper treatment, use of force and interventions not performed by our authorised Service Centre, the warranty shall cease.

Handling in case of a warranty claim

In order to ensure prompt processing of your matter, please observe the following notes:

- Please keep the article number **IAN: 93479** and the purchase receipt as a purchase verification for all inquiries.
- If faulty operation or other defects occur, first contact the Service Centre listed in the following by **telephone** or **email**.
- Then, you are able to send a product reported as defective free of charge to the service address specified to you, including the purchase receipt and the information on the defect and when it occurred.



Please visit www.lidl-service.com to download this and many other manuals, product videos and software.



Service Centre

GB Service Great Britain
Tel.: 0871 5000 720 (£ 0.10/Min.)
E-Mail: hoyer@lidl.co.uk

IE Service Ireland
Tel.: 1890 930 034
(0,08 EUR/Min., (peak))
(0,06 EUR/Min., (off peak))
E-Mail: hoyer@lidl.ie

CY Service Cyprus
Tel.: 8009 4409
E-Mail: hoyer@lidl.com.cy

IAN: 93479



Supplier

Please note that the following address is **no service address**. First contact the aforementioned Service Centre.







HOYER Handel GmbH
Kühnehöfe 5
22761 Hamburg
Germany



Περιεχόμενα

1. Επισκόπηση	10
2. Χρήση σύμφωνα με τον προορισμό.....	11
3. Οδηγίες ασφάλειας.....	12
4. Περιεχόμενα συσκευασίας.....	14
5. Χειρισμός.....	14
6. Καθαρισμός.....	16
7. Φύλαξη.....	16
8. Απόρριψη.....	16
9. Λύση προβλήματος.....	17
10. Τεχνικά δεδομένα	17
11. Εγγύηση της εταιρίας HOYER Handel GmbH	17

1. Επισκόπηση

- 1 Εγκοπή για το άνοιγμα του πλέγματος προστασίας
- 2 Άνοιγμα εισόδου αέρα (με αποσπώμενο πλέγμα προστασίας)
- 3 Λεπτό φίλτρο (κάτω από το πλέγμα προστασίας)
- 4  Συρόμενος διακόπτης για λειτουργία ιόντων
- 5 Καλώδιο με φως δικτύου
- 6 Θηλιά ανάρτησης
- 7 LED που ανάβει, όταν η λειτουργία ιόντων είναι ενεργοποιημένη.
- 8 Διακόπτης On/Off και διακόπτης για τη ρύθμιση ταχύτητας:
0 (off) /  (αργά) /  (γρήγορα).
- 9 Διακόπτης ρύθμισης θερμοκρασίας:
 (χαμηλή) /  (μέτρια) /  (υψηλή)
- 10  Πλήκτρο κρούς αέρα
- 11 Άνοιγμα εκροής αέρα (με έλασμα προστασίας)
- 12 Στόμιο φορμαρίσματος (περιστρεφόμενο και αποσπώμενο)
- 13 Φυσούνα

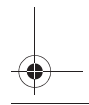
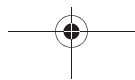
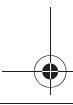
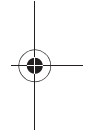



Ευχαριστούμε για την εμπιστοσύνη σας!

Σας συγχαιρούμε για τον νέο σας στεγνωτήρα μαλλιών με λειτουργία ιόντων.

Για τον ασφαλή χειρισμό του προϊόντος και για να γνωρίσετε όλες τις παροχές του:

- **Πριν την πρώτη θέση σε λειτουργία, διαβάστε προσεκτικά αυτές τις οδηγίες χρήσης.**
- **Τηρήστε οπωσδήποτε τις οδηγίες ασφάλειας!**
- **Η χρήση της συσκευής επιτρέπεται μόνο με τον τρόπο που περιγράφεται στις παρούσες οδηγίες χρήσης.**
- **Φυλάξτε τις οδηγίες χρήσης.**
- **Αν χρειαστεί να παραδώσετε τη συσκευή σε τρίτους, συμπεριλάβετε και τις παρούσες οδηγίες χρήσης.**

Σας ευχόμαστε να απολαύσετε τον νέο σας στεγνωτήρα μαλλιών με λειτουργία ιόντων!

2. Χρήση σύμφωνα με τον προορισμό

Ο στεγνωτήρας μαλλιών προορίζεται αποκλειστικά για το στέγνωμα και φαρμάρισμα φυσικών μαλλιών της κεφαλής του ανθρώπου.

Η συσκευή έχει σχεδιαστεί για το ιδιωτικό νοικοκυριό και δεν επιτρέπεται να χρησιμοποιείται για επαγγελματικούς σκοπούς.

Η χρήση της συσκευής επιτρέπεται μόνο σε εσωτερικούς χώρους.

Αναμενόμενη κακή χρήση

ΠΡΟΕΙΔΟΠΟΙΗΣΗ για τραυματισμούς!

Μην στεγνώνετε άλλα μέρη του σώματος, ζώα ή αντικείμενα με τον στεγνωτήρα μαλλιών. Μην χρησιμοποιείτε τη συσκευή σε τεχνητά μαλλιά.

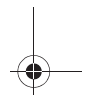
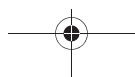
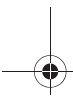
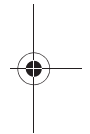

3. Οδηγίες ασφάλειας

Προειδοποιήσεις

Στις παρούσες οδηγίες χρήσης χρησιμοποιούνται οι ακόλουθες προειδοποιήσεις, για την περίπτωση ανάγκης:



ΚΙΝΔΥΝΟΣ! Μεγάλος κίνδυνος: η μη τήρηση της προειδοποίησης μπορεί να οδηγήσει σε βλάβες της σωματικής ακεραιότητας και της ζωής.

ΠΡΟΕΙΔΟΠΟΙΗΣΗ! Μέτριος κίνδυνος: η μη τήρηση της προειδοποίησης μπορεί να οδηγήσει σε τραυματισμούς ή σε σοβαρές υλικές ζημιές.

ΠΡΟΣΟΧΗ: μικρός κίνδυνος: η μη τήρηση της προειδοποίησης μπορεί να οδηγήσει σε ελαφρούς τραυματισμούς ή υλικές ζημιές.

ΥΠΟΔΕΙΞΗ: περιστατικά και ιδιαιτερότητες που πρέπει να λάβετε υπόψη όταν χειρίζεστε τη συσκευή.

Οδηγίες για την ασφαλή λειτουργία

- Η συσκευή αυτή μπορεί να χρησιμοποιηθεί από παιδιά ηλικίας άνω των 8 ετών, καθώς και από άτομα με μειωμένες σωματικές, αισθητήριες ή διανοητικές ικανότητες ή/και από άτομα χωρίς εμπειρία ή/και γνώση μόνο εάν επιβλέπονται ή καθοδηγούνται για την ασφαλή χρήση της συσκευής και έχουν κατανοήσει τους κινδύνους που ενέχει η χρήση της συσκευής αυτής. Η συσκευή δεν θα πρέπει να χρησιμοποιείται από τα παιδιά ως παιχνίδι. Ο καθαρισμός και η συντήρηση εκ μέρους του χρήστη να μην διεξάγονται από παιδιά, εκτός και αν είναι άνω των 8 ετών και εποπτεύονται.
- Κρατήστε μακριά από τη συσκευή και το καλώδιο ηλεκτρικής σύνδεσης τα παιδιά ηλικίας κάτω των 8 ετών.
- Όταν ο στεγνωτήρας μαλλιών χρησιμοποιείται μέσα στο μπάνιο, είναι απαραίτητη η αποσύνδεση της πρίζας μετά τη χρήση. Η μικρή απόσταση προς το νερό αποτελεί κίνδυνο ακόμα και όταν η συσκευή είναι απενεργοποιημένη.
- Ως επιπρόσθετη προστασία συνιστάται η εγκατάσταση μιας διάταξης διακόπτη ασφαλείας (FI/RCD) με ρεύμα απεμπλοκής μέτρησης όχι μεγαλύτερο των 30 mA στο κύκλωμα ρεύματος. Συμβουλευτείτε τον ηλεκτρολόγο σας. Αναθέστε την εγκατάσταση μόνο σε εξειδικευμένο ηλεκτρολόγο.



ΚΙΝΔΥΝΟΣ για τα παιδιά

- Τα υλικά συσκευασίας δεν είναι παιχνίδια για παιδιά. Τα παιδιά απαγορεύεται

να παίζουν με τις πλαστικές σακούλες. Υφίσταται κίνδυνος ασφυξίας.

**ΚΙΝΔΥΝΟΣ ηλεκτροπληξίας
λόγω υγρασίας**

- Μη χρησιμοποιείτε αυτή τη συσκευή κοντά σε μπανιέρες, ντουζιέρες, νιπτήρες ή άλλα δοχεία τα οποία περιέχουν νερό.
- Μην τοποθετείτε ποτέ τη συσκευή κατά τέτοιο τρόπο, ώστε να μπορεί να πέσει στο νερό, όταν είναι συνδεδεμένη.
- Προστατέψτε τη συσκευή από υγρασία και νερό που στάζει ή ψεκάζεται.
- Απαγορεύεται η βύθιση της συσκευής, του καλωδίου και του φις δικτύου σε νερό ή άλλα υγρά.
- Σε περίπτωση που εισχωρήσει υγρό στη συσκευή, αφαιρέστε αμέσως το φις δικτύου. Πριν από την εκ νέου θέση σε λειτουργία αναθέστε τον έλεγχο της συσκευής.
- Σε περίπτωση που η συσκευή πέσει μέσα στο νερό, αποσυνδέστε αμέσως το φις δικτύου και στη συνέχεια βγάλτε τη συσκευή από το νερό. Αν συμβεί κάτι τέτοιο, μην ξαναχρησιμοποιήσετε τη συσκευή, παρά δώστε τη για έλεγχο σε ένα εξειδικευμένο συνεργείο.
- Μη χειρίζεστε τη συσκευή με βρεγμένα χέρια.

**ΚΙΝΔΥΝΟΣ ηλεκτροπληξίας**

- Μη θέτετε τη συσκευή σε λειτουργία, αν η ίδια η συσκευή ή το καλώδιο σύνδεσης ηλεκτρικού ρεύματος παρουσιάζουν εμφανείς ζημιές ή αν η συσκευή έχει προηγουμένως πέσει κάτω.
- Συνδέστε το καλώδιο ηλεκτρικής σύνδεσης με τέτοιον τρόπο, ώστε να μην υπάρχει κίνδυνος να το πατήσει κανείς, να εμπλακεί σε αυτό ή να σκοντάψει επάνω του.
- Συνδέστε το φις δικτύου μόνο σε πρίζα που έχει εγκατασταθεί κανονικά, είναι εύκολα προσβάσιμη και η τάση της αντιστοιχεί στην τάση της πινακίδας τύ-

που. Η πρίζα πρέπει να συνεχίσει να είναι προσβάσιμη και μετά τη σύνδεση. Φροντίστε ώστε το καλώδιο ηλεκτρικής σύνδεσης να μην υποστεί ζημιές από αιχμηρές ακμές ή καυτές περιοχές. Μην τυλίγετε το καλώδιο ηλεκτρικής σύνδεσης γύρω από τη συσκευή (κίνδυνος κοπής καλωδίου!).

- Προσέχετε ώστε το καλώδιο ηλεκτρικής σύνδεσης να μην είναι μαγκωμένο ή πιεσμένο.
- Για να βγάλετε το φις δικτύου από την πρίζα, τραβάτε πάντα από το αυτό, ποτέ από το καλώδιο ηλεκτρικής σύνδεσης.
- Βγάξτε το φις δικτύου από την πρίζα, ... μετά από κάθε χρήση, ... σε περίπτωση που εμφανιστεί βλάβη, ... όταν δε χρησιμοποιείτε τη συσκευή, ... πριν τον καθαρισμό της συσκευής ... σε περίπτωση καταιγίδας.
- Προς αποφυγή κινδύνων, μην πραγματοποιείτε αλλαγές στο προϊόν. Επίσης δεν επιτρέπεται να κάνετε αυθαίρετη αντικατάσταση του καλωδίου ηλεκτρικής σύνδεσης. Αναθέστε τις επισκευές σε εξειδικευμένο συνεργείο ή στο Κέντρο Σέρβις.
- Ποτέ μην προσπαθείτε να απομακρύνετε από το εσωτερικό της συσκευής σκόνη ή ξένα σώματα με αιχμηρά αντικείμενα (π.χ. με χτένα λισουάρ).

**ΚΙΝΔΥΝΟΣ - Κίνδυνος πυρκαγιάς**

- Ποτέ μην αφήνετε τη συσκευή συνδεδεμένη χωρίς να την παρακολουθείτε.
- Μην καλύπτετε ποτέ τη συσκευή ή μην την αποθέτετε ποτέ σε μαλακά αντικείμενα (π.χ. σε πετσέτες).
- Προσέχετε ώστε τα ανοίγματα εισόδου και εκροής αέρα να παραμένουν διαρκώς ελεύθερα. Κρατάτε το άνοιγμα εισόδου αέρα μακριά από μακριά μαλλιά ή αντικείμενα που θα μπορούσαν να αναρροφηθούν.

- Αυτή η συσκευή διαθέτει προστασία υπερθέρμανσης. Σε περίπτωση υπερθέρμανσης, π.χ. εξαιτίας της κάλυψης των ανοιγμάτων εισόδου ή εκροής αέρα, η συσκευή απενεργοποιείται αυτόματα. Στην περίπτωση αυτή μετακινήστε τον διακόπτη On/Off στο 0 (off), αποσυνδέστε το φις δικτύου από την πρίζα και αφήστε τη συσκευή να κρυώσει επαρκώς. Πριν την εκ νέου ενεργοποίηση σιγουρευτείτε ότι το άνοιγμα εισόδου αέρα δεν μπλοκάρεται από μαλλιά ή ξένα σώματα.
- Μην ενεργοποιείτε τη συσκευή παράλληλα με άλλη συσκευή με υψηλή καταπόνηση ισχύος, η οποία είναι συνδεδεμένη στο ίδιο πολύπριζο.
- Μην χρησιμοποιείτε προεκτάσεις καλωδίου.



ΚΙΝΔΥΝΟΣ τραυματισμού από έγκυαμα

- Μην στρέψετε τον καυτό αέρα εκροής πάνω σε οφθαλμούς, χέρια ή άλλα ευαίσθητα στη θερμότητα σημεία του σώματος.
- Μην αγγίζετε τις καυτές επιφάνειες της συσκευής.
- Αφήστε τη συσκευή να κρυώσει πλήρως, προτού την καθαρίσετε ή αποθηκεύσετε.
- Προτού αφαιρέσετε το στόμιο φορμαρίσματος/τη φυσούνα από τη συσκευή αφήστε τα πρώτα να κρυώσουν.

ΠΡΟΕΙΔΟΠΟΙΗΣΗ για υλικές ζημιές

- Χρησιμοποιείτε μόνο αυθεντικά ανταλλακτικά.
- Ποτέ μην τοποθετείτε τη συσκευή επάνω σε καυτές επιφάνειες (π.χ. μάτια κουζίνας) ή κοντά σε πηγές θερμότητας ή σε ανοιχτή φωτιά.
- Μη χρησιμοποιείτε ισχυρά μέσα καθαρισμού ή μέσα καθαρισμού που μπορεί να γρατσουνίσουν την επιφάνεια του προϊόντος.

- Μην εκθέτετε τη συσκευή σε θερμοκρασίες κάτω των -10 °C ή άνω των +40 °C.



4. Περιεχόμενα συσκευασίας

- 1 στεγνωτήρας μαλλιών
- 1 στόμιο φορμαρίσματος **12**
- 1 φυσούνα **13**
- 1 οδηγίες χρήσης

5. Χειρισμός



ΥΠΟΔΕΙΞΗ: πριν από την πρώτη χρήση ενεργοποιήστε τη συσκευή για μερικά λεπτά και αφήστε να λειτουργήσει στην υψηλότερη ταχύτητα και θερμοκρασία. Ενδεχομένως να αναδοθεί μια ελαφρά οσμή που οφείλεται στην κατασκευή. Η οσμή αυτή είναι ακίνδυνη και αναδίδεται μόνο κατά την πρώτη χρήση. Φροντίστε τον καλό αερισμό του χώρου.

Ενεργοποίηση/απενεργοποίηση και ρύθμιση ταχύτητας

1. Εισάγετε το φις δικτύου **5** σε μια εύκολα προσβάσιμη πρίζα.
2. Με τον διακόπτη On/Off **8** και τον διακόπτη ρύθμισης ταχύτητας ενεργοποιείτε τη συσκευή και επιλέγετε την επιθυμητή ταχύτητα ροής του αέρα:
 - 0** = off
 -  = χαμηλή; ελάχιστη ροή αέρα
 -  = υψηλή; έντονη ροή αέρα
3. Μετά το στέγνωμα μετακινήστε τον διακόπτη On/Off **8** στο **0** (off) και αποσυνδέστε το φις δικτύου.

Επιλογή θερμοκρασίας

Με τον διακόπτη ρύθμισης θερμοκρασίας **9** επιλέγετε την επιθυμητή θερμοκρασία του αέρα:

-  = χαμηλή θερμοκρασία
-  = μέτρια θερμοκρασία
-  = υψηλή θερμοκρασία

Λειτουργία κρύου αέρα

Για να διατηρήσετε το χτένισμα για ερισσότερο χρόνο, μπορείτε να χρησιμοποιήσετε το πλήκτρο **10**  για τη ρίψη κρύου αέρα στα μέρη των μαλλιών που προηγουμένως έχετε φορμάρει με θερμό αέρα.

Κατά τη διάρκεια του στεγνώματος κρατήστε το πλήκτρο **10**  πατημένο για να λάβετε ανεξάρτητα από τη θερμοκρασία εκκίνησης μια ροή κρύου αέρα.



Όταν δεν επιθυμείτε πλέον την εκροή κρύου αέρα, ελευθερώστε το πλήκτρο **10** .

Λειτουργία ιόντων

Με τον διακόπτη λειτουργίας ιόντων **4** μπορείτε να χρησιμοποιήσετε επιπρόσθετα με κάθε τρόπο λειτουργίας τη λειτουργία ιόντων. Με τη χρήση της λειτουργίας ιόντων εκλύονται διαρκώς ιόντα στα μαλλιά.

Έτσι μειώνεται το στατικό φορτίο των μαλλιών και τα μαλλιά σας χτενίζονται ευκολότερα.

Τα μαλλιά σας γίνονται απαλά, μεταξένια, λαμπερά και ευκολοχτένιστα.

-  Ενεργή λειτουργία ιόντων, το LED **7** ανάβει
-  Ανενεργή λειτουργία ιόντων, το LED **7** δεν ανάβει

Στόμιο φορμαρίσματος

Το στόμιο φορμαρίσματος **12** δίνει τη δυνατότητα να στρέψετε τον αέρα σε συγκεκριμένα τμήματα μαλλιών.

1. Εισάγετε το στόμιο φορμαρίσματος **12** στον στεγνωτήρα μαλλιών έως ότου ασφαλίσει.
2. Το στόμιο φορμαρίσματος **12** περιστρέφεται σε κάθε επιθυμητή κατεύθυνση.

3. Αφαιρέστε το στόμιο φορμαρίσματος **12** από τον στεγνωτήρα μαλλιών, αφού πρώτα έχει κρυώσει.

Φυσούνα

Χρησιμοποιήστε τη φυσούνα **13** για τη δημιουργία μπουκλών, ελαφρού κυματισμού κατά μήκος των μαλλιών και στις άκρες καθώς και κράτημα και όγκο στις ρίζες των μαλλιών.

1. Τοποθετήστε τη φυσούνα **13** πάνω στον στεγνωτήρα μαλλιών.
2. Ενεργοποιήστε τον στεγνωτήρα μαλλιών.
3. Χρήση:
 - Σε μακριά μαλλιά: πλησιάστε τη φυσούνα **13** στις άκρες των μαλλιών και δημιουργήστε απαλές μπούκλες με κατεύθυνση τις ρίζες των μαλλιών.
 - Σε κοντά μαλλιά: επεξεργαστείτε τα κοντά μαλλιά με τη φυσούνα **13** στην περιοχή του τριχωτού της κεφαλής, ώστε να αποκτήσουν κράτημα και όγκο.
4. Αφαιρέστε τη φυσούνα **13** από τον στεγνωτήρα μαλλιών μόνο εφόσον έχει κρυώσει.

6. Καθαρισμός



ΚΙΝΔΥΝΟΣ!

- Αποσυνδέστε το φις δικτύου **5** από την πρίζα προτού καθαρίσετε τον στεγνωτήρα μαλλιών.

ΠΡΟΕΙΔΟΠΟΙΗΣΗ για υλικές ζημιές!

- Μη χρησιμοποιείτε ισχυρά μέσα καθαρισμού ή μέσα καθαρισμού που μπορεί να γρατσουνίσουν την επιφάνεια του προϊόντος.

Καθαρίζετε τη συσκευή σε τακτά χρονικά διαστήματα. Προσέχετε ιδιαίτερα να παραμένουν διαρκώς ελεύθερα τα ανοίγματα εισόδου και εκροής αέρα από σκόνη, τρίχες ή χνούδια.

- Σκουπίζετε το περίβλημα, το πλέγμα προστασίας **1** πάνω από το άνοιγμα εισόδου αέρα και το στόμιο φορμαρίσματος **12** με ένα ελαφρώς υγρό πανί.
- Αφαιρέστε το στόμιο φορμαρίσματος **12** ή τη φουσούνα **13** από τον στεγνωτήρα μαλλιών. Κρατήστε τον στεγνωτήρα μαλλιών με το άνοιγμα εκροής αέρα **11** προς τα κάτω. Καθαρίστε το έλασμα προστασίας με ένα πινέλο.

Καθαρισμός πλέγματος προστασίας

1. Συμπιέστε ελαφρά τα πλαϊνά του πλέγματος προστασίας **1** και στη συνέχεια αφαιρέστε το.
2. Κρατήστε τον στεγνωτήρα μαλλιών με το άνοιγμα εκροής αέρα προς τα κάτω. Καθαρίστε το εσωτερικό και το εξωτερικό πλέγμα προστασίας καθώς και το φίλτρο **3** με ένα πινέλο.
3. Επανατοποθετήστε το φίλτρο **3** και το πλέγμα προστασίας **1**.

7. Φύλαξη

ΠΡΟΕΙΔΟΠΟΙΗΣΗ για υλικές ζημιές!

Μην τυλίγετε το καλώδιο ηλεκτρικής σύνδεσης γύρω από τη συσκευή (κίνδυνος κοπής καλωδίου!).

- Με τη θηλιά ανάρτησης **6** είναι δυνατή η ασφαλής και πρακτική αποθήκευση της συσκευής.

8. Απόρριψη

Το σύμβολο με το διαγραμμένο κάδο απορριμμάτων πάνω σε τροχούς σημαίνει ότι το προϊόν πρέπει να οδηγηθεί σε ξεχωριστή συλλογή απορριμμάτων σύμφωνα με



την Ευρωπαϊκή Ένωση. Το ίδιο ισχύει για το προϊόν και όλα τα εξαρτήματα με το σύμβολο αυτό. Τα επισήμασμένα προϊόντα απαγορεύεται να απορριφθούν μαζί με τα οικιακά απορρίμματα, αλλά πρέπει να παραδοθούν σε μία θέση συλλογής για την ανακύκλωση ηλεκτρικών και ηλεκτρονικών συσκευών. Η ανακύκλωση συμβάλλει στη μείωση κατανάλωσης πρώτων υλών και στην προστασία του περιβάλλοντος.

Συσκευασία

Όταν θελήσετε να απορρίψετε τη συσκευασία, πρέπει να λάβετε υπόψη σας τις αντίστοιχες περιβαλλοντικές διατάξεις της χώρας σας.

9. Λύση προβλήματος

Εάν η συσκευή σας δε λειτουργεί όπως πρέπει, ελέγξτε πρώτα αυτόν τον κατάλογο ελέγχου. Ενδέχεται να πρόκειται για κάποιο μικρό πρόβλημα, το οποίο μπορείτε να αντιμετωπίσετε μόνοι σας.



ΚΙΝΔΥΝΟΣ ηλεκτροπληξίας!

Σε καμία περίπτωση μην προσπαθήσετε να επισκευάσετε τη συσκευή αυθαίρετα.

Πρόβλημα	Πιθανή αιτία/μέτρα αντιμετώπισης
Καμία λειτουργία	<ul style="list-style-type: none"> Είναι εξασφαλισμένη η τροφοδοσία ρεύματος; Η προστασία υπερθέρμανσης απενεργοποιήσε τη συσκευή; Μετακινήστε τον διακόπτη On/Off στο 0 (off), αποσυνδέστε το φως δικτύου από την πρίζα και αφήστε τη συσκευή να κρυώσει επαρκώς. Πριν την εκ νέου ενεργοποίηση σιγουρευτείτε ότι το άνοιγμα εισόδου αέρα δεν μπλοκάρεται από μαλλιά ή ξένα σώματα.

10. Τεχνικά δεδομένα

Μοντέλο:	SHTR 2200 B1
Τάση δικτύου:	230-240 V ~ 50 Hz
Κατηγορία προστασίας:	II <input type="checkbox"/>
Απόδοση:	2000 - 2200 W

CE Με επιφύλαξη δικαιωμάτων για τεχνικές αλλαγές.

11. Εγγύηση της εταιρίας HOYER Handel GmbH

Αξιότιμη πελάτισσα, αξιότιμε πελάτη, για τη συσκευή αυτή λαμβάνετε εγγύηση 3 ετών από την ημερομηνία αγοράς. Σε περίπτωση ελαττώματος του προϊόντος αυτού έχετε νομικά δικαιώματα έναντι του πωλητή του προϊόντος. Αυτά τα νομικά δικαιώματα δεν περιορίζονται από την εγγύηση που παρουσιάζεται παρακάτω.

Όροι εγγύησης

Η προθεσμία της εγγύησης ξεκινά με την ημερομηνία αγοράς. Παρακαλούμε, φυλάξτε καλά την πρωτότυπη απόδειξη αγοράς. Το έγγραφο αυτό είναι απαραίτητο ως αποδεικτικό στοιχείο αγοράς.

Αν εντός των τριών ετών από την ημερομηνία αγοράς του προϊόντος αυτού εμφανιστεί ελάττωμα που οφείλεται στο υλικό ή την κατασκευή, θα επισκευάσουμε ή θα αντικαταστήσουμε το προϊόν – κατά την κρίση μας – δωρεάν. Προϋπόθεση για την παροχή εγγύησης είναι πως εντός της προθεσμίας των τριών ετών το ελαττωματικό προϊόν θα παρουσιαστεί συνοδευόμενο από την απόδειξη αγοράς, και πως ο πελάτης θα δώσει σύντομη γραπτή περιγραφή του είδους της βλάβης και της χρονικής στιγμής που παρουσιάστηκε.

Αν το ελάττωμα καλύπτεται από την εγγύησή μας, το προϊόν θα σας επιστραφεί επισκευασμένο ή θα αντικατασταθεί. Η επισκευή ή η αντικατάσταση του προϊόντος δε συνεπάγεται ανανέωση του χρόνου εγγύησης.

Χρόνος εγγύησης και νομικές αξιώσεις έναντι ελαττώματος

Ο χρόνος εγγύησης δεν παρατείνεται μέσω της ευθύνης του πωλητή. Τα παραπάνω ισχύουν και για τα τεμάχια που αντικαταστάθηκαν ή επισκευάστηκαν. Τυχόν ζημιές και ελαττώματα που υφίστανται κατά την αγορά πρέπει να δηλώνονται αμέσως μετά την αφαίρεση της συσκευασίας. Επισκευές

που εκτελούνται μετά τη λήξη της εγγύησης είναι πληρωτέες.

Εύρος εγγύησης

Η συσκευή αυτή κατασκευάστηκε σύμφωνα με αυστηρούς κανονισμούς ποιότητας και υποβλήθηκε σε σχολαστικό έλεγχο πριν την παράδοση.

Η εγγύηση περιλαμβάνει ελαττώματα που οφείλονται τόσο στο υλικό, όσο και στην κατασκευή. Η εγγύηση αυτή δε συμπεριλαμβάνει τμήματα του προϊόντος που υπόκεινται σε φυσιολογική φθορά και ως εκ τούτου θεωρούνται αναλώσιμα, ούτε ζημιές που προκλήθηκαν σε εύθραυστα τμήματα, π.χ. διακόπτες, συσσωρευτές ή γυάλινα τεμάχια.

Η εγγύηση αυτή εκπίπτει, σε περίπτωση που το προϊόν υπέστη ζημιά από απροσεξία, ακατάλληλη χρήση ή συντήρηση με πρωτοβουλία του αγοραστή. Για να γίνεται σωστή χρήση του προϊόντος πρέπει να τηρούνται όλες οι υποδείξεις που αναφέρονται στις οδηγίες χειρισμού. Αποφεύγετε οπσωδήποτε χρήσεις και χειρισμούς, για τα οποία οι οδηγίες χειρισμού προειδοποιούν πως πρέπει να αποφεύγονται.

Το προϊόν προορίζεται μόνο για ιδιωτική και όχι για επαγγελματική χρήση. Σε περίπτωση κακού και ακατάλληλου χειρισμού και χρήσης βίας, καθώς και στην περίπτωση επέμβασης στη συσκευή, η οποία δε διεξήχθη από το διαπιστευμένο κέντρο σέρβις μας, η εγγύηση εκπίπτει.

Διαδικασία σε περίπτωση αξίωσης εγγύησης

Για να μπορέσουμε να επεξεργαστούμε το αίτημά σας το συντομότερο δυνατό, παρακαλούμε, ακολουθήστε τις παρακάτω υποδείξεις:

- Έχετε πάντα διαθέσιμα, για όποτε σας ζητηθούν, τον αριθμό προϊόντος **IAN: 93479** και την απόδειξη ως αποδεικτικό στοιχείο αγοράς.
- Αν εμφανιστούν λειτουργικές βλάβες ή άλλα ελαττώματα, επικοινωνήστε πρώ-

τα με το ακόλουθο κέντρο σέρβις **τηλεφωνικά** ή με **email**.

- Στη συνέχεια, και εφόσον το προϊόν θεωρηθεί ελαττωματικό, μπορείτε να το αποστείλετε στη διεύθυνση που σας δόθηκε, ελεύθερο από ταχυδρομικά τέλη, συνοδευόμενο από την απόδειξη αγοράς και ένα σημείωμα σχετικά με το είδος της βλάβης και τη χρονική στιγμή που εμφανίστηκε.



Στην ιστοσελίδα www.lidl-service.com μπορείτε να λάβετε το παρόν εγχειρίδιο, καθώς και πολλά περαιτέρω εγχειρίδια, βίντεο και λογισμικό.



Κέντρο σέρβις

GR Σέρβις Ελλάδα
Tel.: 801 5000 019 (0,03 EUR/Min.)
E-Mail: hoyer@lidl.gr

CY Σέρβις Κύπρος
Tel.: 8009 4409
E-Mail: hoyer@lidl.com.cy

IAN: 93479



Προμηθευτής

Παρακαλούμε, λάβετε υπόψη σας πως η ακόλουθη διεύθυνση **δεν είναι διεύθυνση σέρβις**. Επικοινωνήστε πρώτα με το κέντρο σέρβις που αναγράφεται παραπάνω.



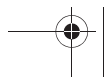
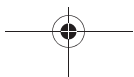
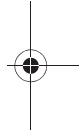
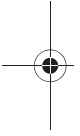
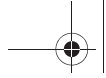



HOYER Handel GmbH
Kühnehöfe 5
22761 Hamburg
Γερμανία



Inhalt

1. Übersicht	20
2. Bestimmungsgemäßer Gebrauch	21
3. Sicherheitshinweise	22
4. Lieferumfang	24
5. Bedienung	24
6. Reinigen	25
7. Aufbewahrung	26
8. Entsorgen	26
9. Problemlösung	26
10. Technische Daten	26
11. Garantie der HOYER Handel GmbH	27

1. Übersicht

- 1 Taster zum Öffnen des Schutzgitters
- 2 Luftansaugöffnung (mit abnehmbarem Schutzgitter)
- 3 Feiner Filter (unter dem Schutzgitter)
- 4  Schiebeschalter für Ionen-Funktion
- 5 Kabel mit Netzstecker
- 6 Aufhängeöse
- 7 LED, leuchtet, wenn die Ionen-Funktion aktiviert ist.
- 8 Ein-/Ausschalter und Schalter für die Geschwindigkeitsstufen:
0 (aus) /  (langsam) /  (schnell)
- 9 Schalter für die Heißluftstufen:
 (gering) /  (mittel) /  (hoch)
- 10  Taste für Abkühlfunktion
- 11 Luftaustrittsöffnung (mit Schutzlamellen)
- 12 Stylingdüse (drehbar und abnehmbar)
- 13 Diffuser

Herzlichen Dank für Ihr Vertrauen!

Wir gratulieren Ihnen zu Ihrem neuen Haartrockner mit Ionen-Funktion.

Für einen sicheren Umgang mit dem Produkt und um den ganzen Leistungsumfang kennenzulernen:

- **Lesen Sie vor der ersten Inbetriebnahme diese Bedienungsanleitung gründlich durch.**
- **Befolgen Sie vor allen Dingen die Sicherheitshinweise!**
- **Das Gerät darf nur so bedient werden, wie in dieser Bedienungsanleitung beschrieben.**
- **Bewahren Sie diese Bedienungsanleitung auf.**
- **Falls Sie das Gerät einmal weitergeben, legen Sie bitte diese Bedienungsanleitung dazu.**

Wir wünschen Ihnen viel Freude mit Ihrem neuen Haartrockner mit Ionen-Funktion!

2. Bestimmungsgemäßer Gebrauch

Der Haartrockner ist ausschließlich zum Trocknen und Stylen von echten, menschlichen Kopfharen vorgesehen.

Das Gerät ist für den privaten Haushalt konzipiert und darf nicht für gewerbliche Zwecke eingesetzt werden.

Das Gerät darf nur in Innenräumen benutzt werden.

Vorhersehbarer Missbrauch

WARNUNG vor Verletzungen!

Trocknen Sie mit dem Haartrockner keine anderen Körperteile, Tiere oder Gegenstände. Verwenden Sie das Gerät nicht für Kunsthaar.

3. Sicherheitshinweise

Warnhinweise

Falls erforderlich, werden folgende Warnhinweise in dieser Bedienungsanleitung verwendet:



GEFAHR! Hohes Risiko: Missachtung der Warnung kann Schaden für Leib und Leben verursachen.

WARNUNG! Mittleres Risiko: Missachtung der Warnung kann Verletzungen oder schwere Sachschäden verursachen.

VORSICHT! Geringes Risiko: Missachtung der Warnung kann leichte Verletzungen oder Sachschäden verursachen.

HINWEIS: Sachverhalte und Besonderheiten, die im Umgang mit dem Gerät beachtet werden sollten.

Anweisungen für den sicheren Betrieb

- Dieses Gerät kann von Kindern ab 8 Jahren und von Personen mit reduzierten physischen, sensorischen oder mentalen Fähigkeiten oder Mangel an Erfahrung und/oder Wissen benutzt werden, wenn sie beaufsichtigt oder bezüglich des sicheren Gebrauches des Gerätes unterwiesen wurden und die daraus resultierenden Gefahren verstanden haben. Kinder dürfen nicht mit dem Gerät spielen. Reinigung und Benutzer-Wartung dürfen nicht durch Kinder durchgeführt werden, es sei denn, sie sind älter als 8 Jahre und beaufsichtigt.
- Kinder jünger als 8 Jahre sind vom Gerät und der Anschlussleitung fernzuhalten.
- Wenn der Haartrockner in einem Badezimmer verwendet wird, ist nach Gebrauch der Stecker zu ziehen. Die Nähe von Wasser stellt eine Gefahr dar, auch wenn das Gerät ausgeschaltet ist.
- Wenn die Netzanschlussleitung dieses Gerätes beschädigt wird, muss sie durch den Hersteller oder seinen Kundendienst oder eine ähnlich qualifizierte Person ersetzt werden, um Gefährdungen zu vermeiden.
- Als zusätzlicher Schutz wird die Installation einer Fehlerstromschutzeinrichtung (FI/RCD) mit einem Bemessungsauslösestrom von nicht mehr als 30 mA im Stromkreis empfohlen. Fragen Sie Ihren Elektroinstallateur um Rat. Lassen Sie den Einbau ausschließlich von einer Elektro-Fachkraft durchführen.



GEFAHR für Kinder

- Verpackungsmaterial ist kein Kinderspielzeug. Kinder dürfen nicht mit den Kunststoffbeuteln spielen. Es besteht Erstickungsgefahr.



GEFAHR von Stromschlag durch Feuchtigkeit

- Benutzen Sie dieses Gerät nicht in der Nähe von Badewannen, Duschen, Waschbecken oder anderen Gefäßen, die Wasser enthalten.
- Legen Sie das Gerät niemals so ab, dass es im angeschlossenen Zustand ins Wasser fallen kann.
- Schützen Sie das Gerät vor Feuchtigkeit, Tropf- oder Spritzwasser.
- Das Gerät, das Kabel und der Netzstecker dürfen nicht in Wasser oder andere Flüssigkeiten getaucht werden.
- Sollte Flüssigkeit in das Gerät gelangen, sofort den Netzstecker ziehen. Vor einer erneuten Inbetriebnahme das Gerät prüfen lassen.
- Sollte das Gerät doch einmal ins Wasser gefallen sein, ziehen Sie sofort den Netzstecker und nehmen Sie erst danach das Gerät heraus. Benutzen Sie das Gerät in diesem Fall nicht mehr, sondern lassen Sie es von einer Fachwerkstatt überprüfen.
- Bedienen Sie das Gerät nicht mit nassen Händen.



GEFAHR durch Stromschlag

- Nehmen Sie das Gerät nicht in Betrieb, wenn das Gerät oder die Anschlussleitung sichtbare Schäden aufweist oder wenn das Gerät zuvor fallen gelassen wurde.
- Verlegen Sie die Anschlussleitung so, dass niemand auf diese treten, daran hängen bleiben oder darüber stolpern kann.

- Schließen Sie den Netzstecker nur an eine ordnungsgemäß installierte, gut zugängliche Steckdose an, deren Spannung der Angabe auf dem Typenschild entspricht. Die Steckdose muss auch nach dem Anschließen weiterhin gut zugänglich sein.
- Achten Sie darauf, dass die Anschlussleitung nicht durch scharfe Kanten oder heiße Stellen beschädigt werden kann. Wickeln Sie die Anschlussleitung nicht um das Gerät (Gefahr von Kabelbruch!).
- Achten Sie darauf, dass die Anschlussleitung nicht eingeklemmt oder gequetscht wird.
- Um den Netzstecker aus der Steckdose zu ziehen, immer am Netzstecker, nie an der Anschlussleitung ziehen.
- Ziehen Sie den Netzstecker aus der Steckdose, ...
 - ... nach jedem Gebrauch,
 - ... wenn eine Störung auftritt,
 - ... wenn Sie das Gerät nicht benutzen,
 - ... bevor Sie das Gerät reinigen und ... bei Gewitter.
- Um Gefährdungen zu vermeiden, nehmen Sie keine Veränderungen am Artikel vor. Auch die Anschlussleitung darf nicht selbst ausgetauscht werden. Lassen Sie Reparaturen nur von einer Fachwerkstatt bzw. im Service-Center durchführen.
- Versuchen Sie niemals, mit spitzen Gegenständen (z. B. mit einem Stielkamm) Staub oder Fremdkörper aus dem Geräteinneren zu entfernen.



GEFAHR - Brandgefahr

- Lassen Sie das angeschlossene Gerät niemals unbeaufsichtigt.
- Gerät niemals abdecken oder auf weichen Gegenständen (wie z. B. Handtüchern) ablegen.
- Achten Sie darauf, dass Luftansaug- und Luftaustrittsöffnung stets frei sind. Hal-

- ten Sie die Luftansaugöffnung fern von langen Haaren oder Gegenständen, die angesaugt werden könnten.
- Dieses Gerät hat einen Überhitzungsschutz. Bei Überhitzung, z. B. durch Abdecken der Luftansaug- oder Luftaustrittsöffnung, schaltet sich das Gerät automatisch aus. Stellen Sie in diesem Fall den Ein-/Ausschalter auf 0 (aus), ziehen Sie den Netzstecker aus der Steckdose und lassen Sie das Gerät ausreichend abkühlen. Vergewissern Sie sich vor dem erneuten Einschalten, dass keine Haare oder Fremdkörper die Luftansaugöffnung blockieren.
 - Schalten Sie das Gerät nicht gleichzeitig mit einem anderen Gerät mit hoher Leistungsaufnahme ein, das an dieselbe Mehrfachsteckdose angeschlossen ist.
 - Verwenden Sie kein Verlängerungskabel.



GEFAHR von Verletzungen durch Verbrennen

- Richten Sie den heißen Luftstrom nicht auf Augen, Hände oder andere wärmeempfindliche Körperbereiche.
- Berühren Sie nicht die heißen Oberflächen des Gerätes.
- Lassen Sie das Gerät vollständig abkühlen, bevor Sie es reinigen oder wegräumen.
- Lassen Sie die Stylingdüse/den Diffuser abkühlen, bevor Sie sie vom Gerät abnehmen.

WARNUNG vor Sachschäden

- Verwenden Sie nur das Original-Zubehör.
- Legen Sie das Gerät niemals auf heiße Oberflächen (z. B. Herdplatten) oder in die Nähe von Wärmequellen oder offenem Feuer.
- Verwenden Sie keine scharfen oder kratzenden Reinigungsmittel.
- Setzen Sie das Gerät nicht Temperaturen unter -10 °C oder über +40 °C aus.



4. Lieferumfang

- 1 Haartrockner
- 1 Stylingdüse **12**
- 1 Diffuser **13**
- 1 Bedienungsanleitung

5. Bedienung



HINWEIS: Vor dem ersten Gebrauch schalten Sie das Gerät einige Minuten ein und lassen es auf höchster Geschwindigkeit und bei höchster Temperatur laufen. Dabei kann fabrikationsbedingt eine leichte Geruchsbildung entstehen. Diese ist unbedenklich und tritt nur bei Erstgebrauch auf. Sorgen Sie für eine gute Durchlüftung des Raumes.

Ein-/Ausschalten und Geschwindigkeit regeln



1. Stecken Sie den Netzstecker **5** in eine gut zugängliche Steckdose.
2. Mit dem Ein-/Ausschalter **8** und Schalter für die Geschwindigkeitsstufen schalten Sie das Gerät ein und wählen die gewünschte Geschwindigkeit für den Luftstrom:
 - 0** = aus
 -  = langsam; geringer Luftstrom
 -  = schnell; starker Luftstrom
3. Nach dem Trocknen schalten Sie den Ein-/Ausschalter **8** auf **0** (aus) und ziehen Sie den Netzstecker.

Temperatur wählen

Mit dem Schalter für die Heißluftstufen **9** wählen Sie die gewünschte Temperatur des Luftstroms:

-  = geringe Temperatur
-  = mittlere Temperatur
-  = hohe Temperatur



Abkühlfunktion

Um die Haltbarkeit der Frisur zu verbessern, können Sie die mit Warmluft geformte Haarpartie mit Hilfe der Taste **10**  abkühlen. Halten Sie während des Trocknens die Taste **10**  gedrückt, um unabhängig von der Ausgangstemperatur einen kühlen Luftstrom zu erhalten.

Wenn Sie den kühlen Luftstrom nicht mehr benötigen, lassen Sie die Taste **10**  los.

Ionisierungs-Funktion

Mit dem Ionen-Schalter **4** können Sie bei jeder Betriebsart zusätzlich die Ionisierungs-Funktion hinzuschalten. Es werden dann permanent Ionen auf das Haar aufgebracht. So wird die statische Aufladung des Haares reduziert und die Frisierbarkeit verbessert. Das Haar wird weich, geschmeidig, glänzend und leichter zu frisieren.

-  Ionen-Funktion ein, LED **7** leuchtet
-  Ionen-Funktion aus, LED **7** aus

Stylingdüse

Die Stylingdüse **12** ermöglicht es, den Luftstrom gezielt auf bestimmte Haarpartien zu richten.

1. Stecken Sie die Stylingdüse **12** vorne auf den Haartrockner, sodass sie einrastet.
2. Die Stylingdüse **12** lässt sich in jede gewünschte Position drehen.
3. Ziehen Sie die Stylingdüse **12** erst vom Haartrockner ab, wenn sie abgekühlt ist.

Diffuser

Nutzen Sie den Diffuser-Aufsatz **13** zum Kreieren von Locken und leichten Wellen in den Längen und Spitzen sowie für Stand und Fülle am Haaransatz.

1. Den Diffuser **13** auf den Haartrockner aufstecken.
2. Haartrockner einschalten.

3. Einsatz:

- Bei langem Haar: Diffuser **13** zu den Haarspitzen führen und das Haar in Richtung Ansatz in sanfte Wellen formen.
- Bei kurzem Haar: Mittels Diffuser **13** kurzes Haar im Ansatzbereich aufarbeiten, sodass Stand und Fülle entsteht.

4. Ziehen Sie den Diffuser **13** erst vom Haartrockner ab, wenn er abgekühlt ist.

6. Reinigen



GEFAHR!

- Ziehen Sie den Netzstecker **5** aus der Steckdose, bevor Sie den Haartrockner reinigen.

WARNUNG vor Sachschäden!

- Verwenden Sie keine scharfen oder kratzenden Reinigungsmittel.

Reinigen Sie das Gerät regelmäßig. Achten Sie besonders darauf, dass die Luftansaug- und die Luftaustrittsöffnung frei von Staub, Haaren und Fusseln sind.

- Wischen Sie das Gehäuse, das Schutzgitter **1** über der Luftansaugöffnung und die Stylingdüse **12** mit einem leicht angefeuchteten Tuch ab.
- Ziehen Sie die Stylingdüse **12** oder den Diffuser **13** vom Haartrockner ab. Halten Sie den Haartrockner mit der Luftaustrittsöffnung **11** nach unten. Reinigen Sie die Schutzlamellen mit einem Pinsel.

Schutzgitter reinigen

1. Drücken Sie das Schutzgitter **1** an den Seiten etwas zusammen und ziehen es dann ab.
2. Halten Sie den Haartrockner mit der Luftansaugöffnung nach unten. Reinigen

- Sie das innere und das äußere Schutzgitter sowie den Filter **3** mit einem Pinsel.
3. Setzen Sie den Filter **3** und das Schutzgitter **1** wieder auf.

7. Aufbewahrung

WARNUNG vor Sachschäden!

Wickeln Sie das Kabel nicht um das Gerät (Gefahr von Kabelbruch!).

- Mit der Aufhängeöse **6** können Sie das Gerät zur Aufbewahrung sicher und praktisch aufhängen.

8. Entsorgen

Das Symbol der durchgestrichenen Abfalltonne auf Rädern bedeutet, dass das Produkt in der Europäischen Union einer getrennten Müllsammlung zugeführt werden muss. Dies gilt für das Produkt und alle mit diesem Symbol gekennzeichneten Zubehörteile. Gekennzeichnete Produkte dürfen nicht über den normalen Hausmüll entsorgt werden, sondern müssen an einer Annahmestelle für das Recycling von elektrischen und elektronischen Geräten abgegeben werden. Recycling hilft, den Verbrauch von Rohstoffen zu reduzieren und die Umwelt zu entlasten. Informationen zur Entsorgung und der Lage des nächsten Recyclinghofes erhalten Sie z. B. bei Ihrer Stadtreinigung oder in den Gelben Seiten.



Verpackung

Wenn Sie die Verpackung entsorgen möchten, achten Sie auf die entsprechenden Umweltvorschriften in Ihrem Land.

9. Problemlösung

Sollte Ihr Gerät einmal nicht wie gewünscht funktionieren, gehen Sie bitte erst diese Checkliste durch. Vielleicht ist es nur ein kleines Problem, das Sie selbst beheben können.



GEFAHR durch Stromschlag!

Versuchen Sie auf keinen Fall, das Gerät selbstständig zu reparieren.

Fehler	Mögliche Ursachen/Maßnahmen
Keine Funktion	<ul style="list-style-type: none"> • Ist die Stromversorgung sichergestellt? • Hat der Überhitzungsschutz das Gerät ausgeschaltet? Stellen Sie den Ein-/Aus-Schalter auf 0 (aus), ziehen Sie den Netzstecker aus der Steckdose und lassen Sie das Gerät ausreichend abkühlen. Vergewissern Sie sich vor dem erneuten Einschalten, dass keine Haare oder Fremdkörper die Luftansaugöffnung blockieren.

10. Technische Daten

Modell:	SHTR 2200 B1
Netzspannung:	230-240 V ~ 50 Hz
Schutzklasse:	II <input type="checkbox"/>
Leistung:	2000 - 2200 W



Technische Änderungen vorbehalten.

11. Garantie der HOYER Handel GmbH

Sehr geehrte Kundin, sehr geehrter Kunde, Sie erhalten auf dieses Gerät 3 Jahre Garantie ab Kaufdatum. Im Falle von Mängeln dieses Produkts stehen Ihnen gegen den Verkäufer des Produkts gesetzliche Rechte zu. Diese gesetzlichen Rechte werden durch unsere im Folgenden dargestellte Garantie nicht eingeschränkt.

Garantiebedingungen

Die Garantiefrist beginnt mit dem Kaufdatum. Bitte bewahren Sie den Original Kassenbon gut auf. Diese Unterlage wird als Nachweis für den Kauf benötigt. Tritt innerhalb von drei Jahren ab dem Kaufdatum dieses Produkts ein Material- oder Fabrikationsfehler auf, wird das Produkt von uns – nach unserer Wahl – für Sie kostenlos repariert oder ersetzt. Diese Garantieleistung setzt voraus, dass innerhalb der Dreijahresfrist das defekte Gerät und der Kaufbeleg (Kassenbon) vorgelegt und schriftlich kurz beschrieben wird, worin der Mangel besteht und wann er aufgetreten ist. Wenn der Defekt von unserer Garantie gedeckt ist, erhalten Sie das reparierte oder ein neues Produkt zurück. Mit Reparatur oder Austausch des Produkts beginnt kein neuer Garantiezeitraum.

Garantiezeit und gesetzliche Mängelansprüche

Die Garantiezeit wird durch die Gewährleistung nicht verlängert. Dies gilt auch für ersetzte und reparierte Teile. Eventuell schon beim Kauf vorhandene Schäden und Mängel müssen sofort nach dem Auspacken gemeldet werden. Nach Ablauf der Garantiezeit anfallende Reparaturen sind kostenpflichtig.

Garantieumfang

Das Gerät wurde nach strengen Qualitätsrichtlinien sorgfältig produziert und vor Anlieferung gewissenhaft geprüft.

Die Garantieleistung gilt für Material- oder Fabrikationsfehler. Diese Garantie erstreckt sich nicht auf Produktteile, die normaler Abnutzung ausgesetzt sind und daher als Verschleißteile angesehen werden können oder für Beschädigungen an zerbrechlichen Teilen, z. B. Schalter, Akkus oder Teile, die aus Glas gefertigt sind.

Diese Garantie verfällt, wenn das Produkt beschädigt, nicht sachgemäß benutzt oder gewartet wurde. Für eine sachgemäße Benutzung des Produkts sind alle in der Bedienungsanleitung aufgeführten Anweisungen genau einzuhalten. Verwendungszwecke und Handlungen, von denen in der Bedienungsanleitung abgeraten oder vor denen gewarnt wird, sind unbedingt zu vermeiden. Das Produkt ist lediglich für den privaten und nicht für den gewerblichen Gebrauch bestimmt. Bei missbräuchlicher und unsachgemäßer Behandlung, Gewaltanwendung und bei Eingriffen, die nicht von unserem autorisierten Service-Center vorgenommen wurden, erlischt die Garantie.

Abwicklung im Garantiefall

Um eine schnelle Bearbeitung Ihres Anliegens zu gewährleisten, folgen Sie bitte den folgenden Hinweisen:

- Bitte halten Sie für alle Anfragen die Artikelnummer **IAN: 93479** und den Kassenbon als Nachweis für den Kauf bereit.
- Sollten Funktionsfehler oder sonstige Mängel auftreten, kontaktieren Sie zunächst das nachfolgend benannte Service-Center **telefonisch** oder per **E-Mail**.

- Ein als defekt erfasstes Produkt können Sie dann unter Beifügung des Kaufbelegs (Kassenbon) und der Angabe, worin der Mangel besteht und wann er aufgetreten ist, für Sie portofrei an die Ihnen mitgeteilte Service-Anschrift übersenden.



Auf www.lidl-service.com können Sie diese und viele weitere Handbücher, Produktvideos und Software herunterladen.



Service-Center

DE Service Deutschland
Tel.: 0800 5435 111
(kostenfrei)
E-Mail: hoyer@lidl.de

AT Service Österreich
Tel.: 0820 201 222
(0,15 EUR/Min.)
E-Mail: hoyer@lidl.at

CH Service Schweiz
Tel.: 0842 665566
(0,08 CHF/Min.,
Mobilfunk max. 0,40 CHF/Min.)
E-Mail: hoyer@lidl.ch

IAN: 93479



Lieferant

Bitte beachten Sie, dass die folgende Anschrift **keine Serviceanschrift** ist. Kontaktieren Sie zunächst das oben benannte Service-Center.

HOYER Handel GmbH
Kühnehöfe 5
22761 Hamburg
Deutschland

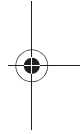
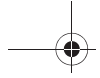

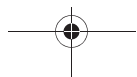
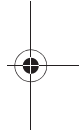
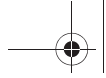

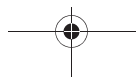
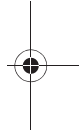
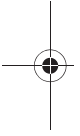
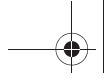



HOYER HANDEL GMBH
Kühnehöfe 5
D-22761 Hamburg

Status of information · Дата на информацията · Stand der Informationen:

10/2013 · Ident.-Nr.: SHTR 2200 B1

IAN 93479

