

miomare

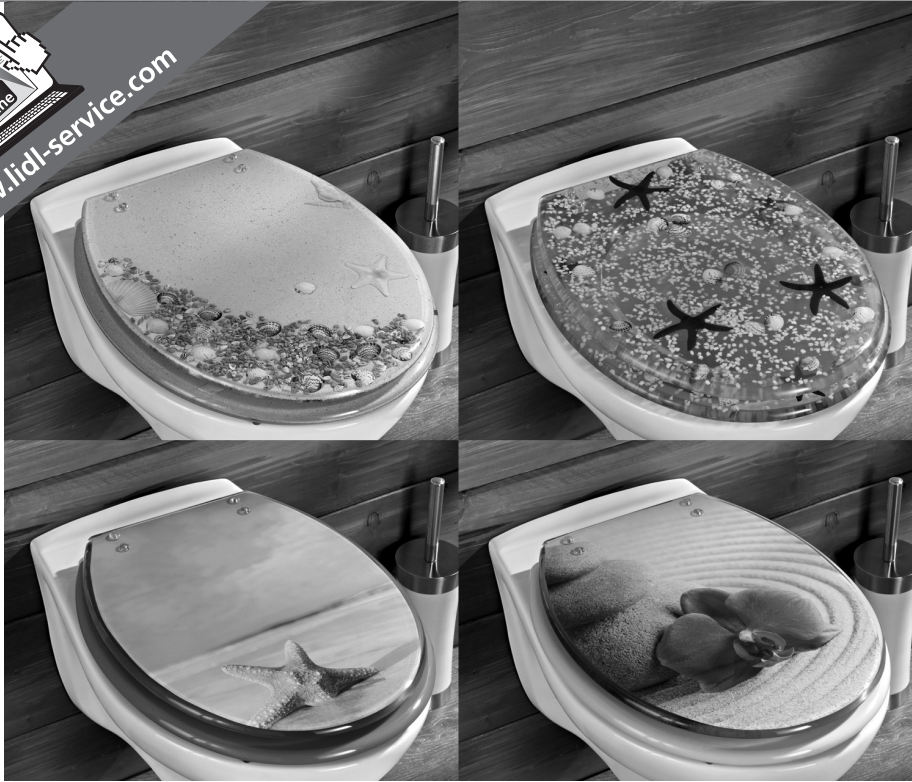

www.lidl-service.com



TOILET SEAT

(GB) (IE)

TOILET SEAT

(SE)

WC-SITS

(FR) (BE)

ABATTANT WC

(DE) (AT) (CH)

WC-SITZ

(FI)

WC-ISTUIMEN KANSI

(DK)

TOILETSÆDE

(NL) (BE)

TOILETBRIL

IAN 96296

(GB) (IE)

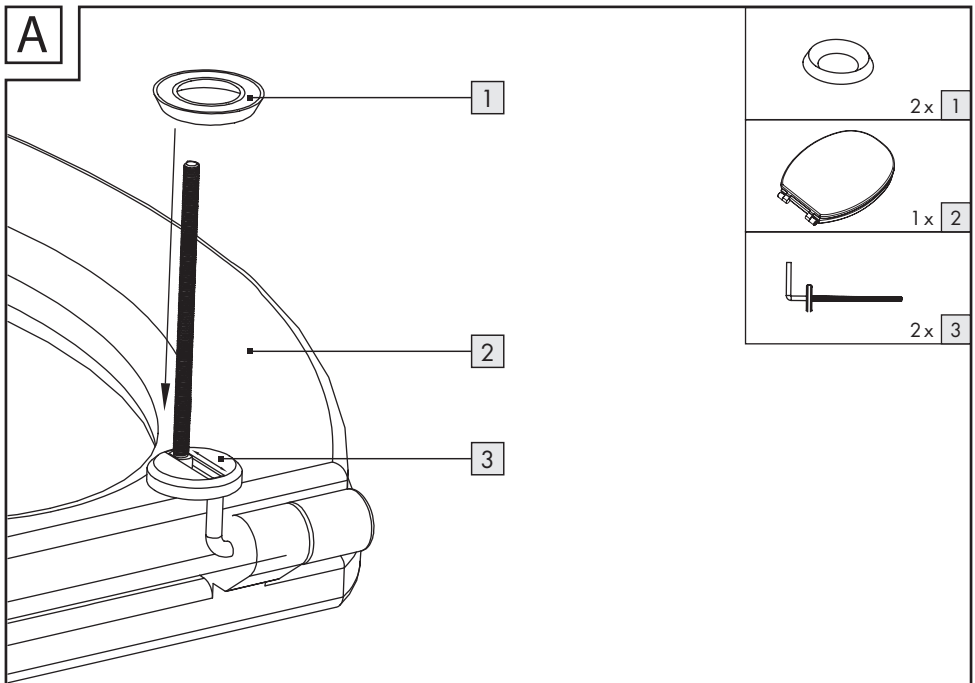
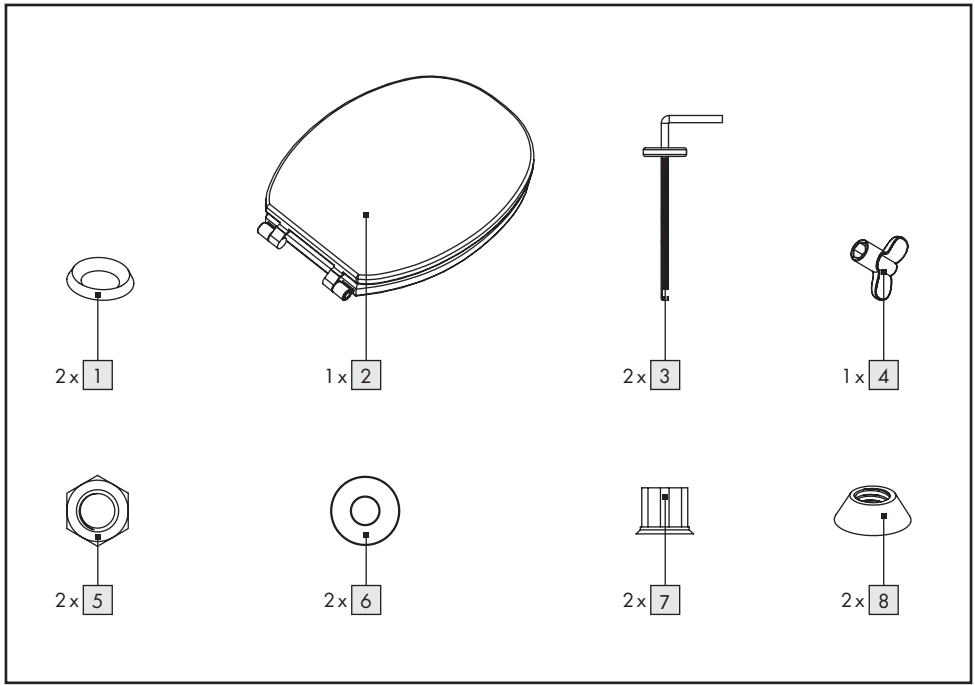

B

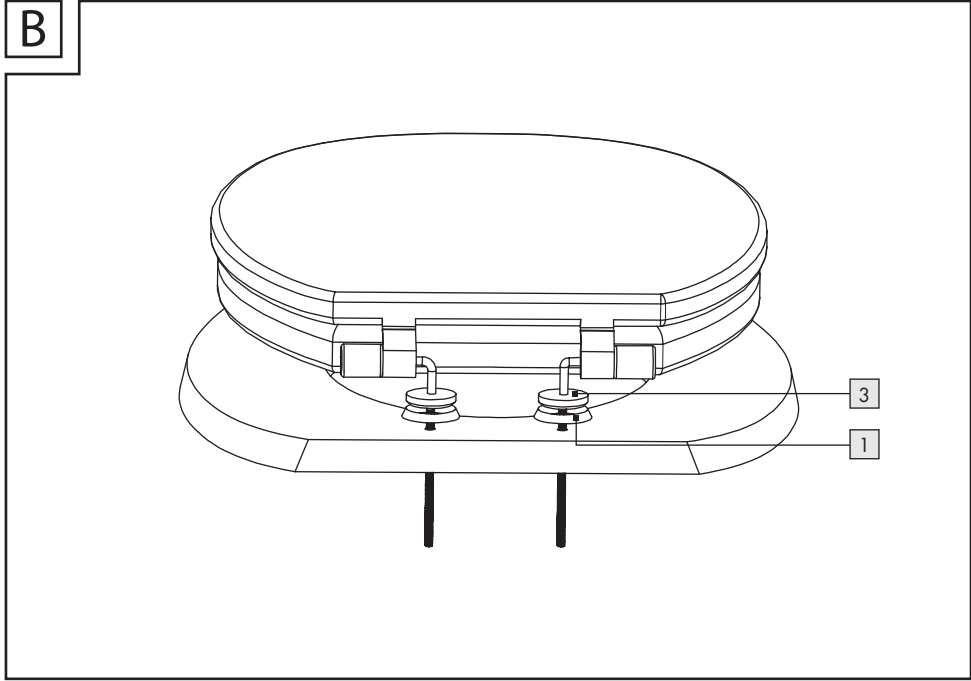

C

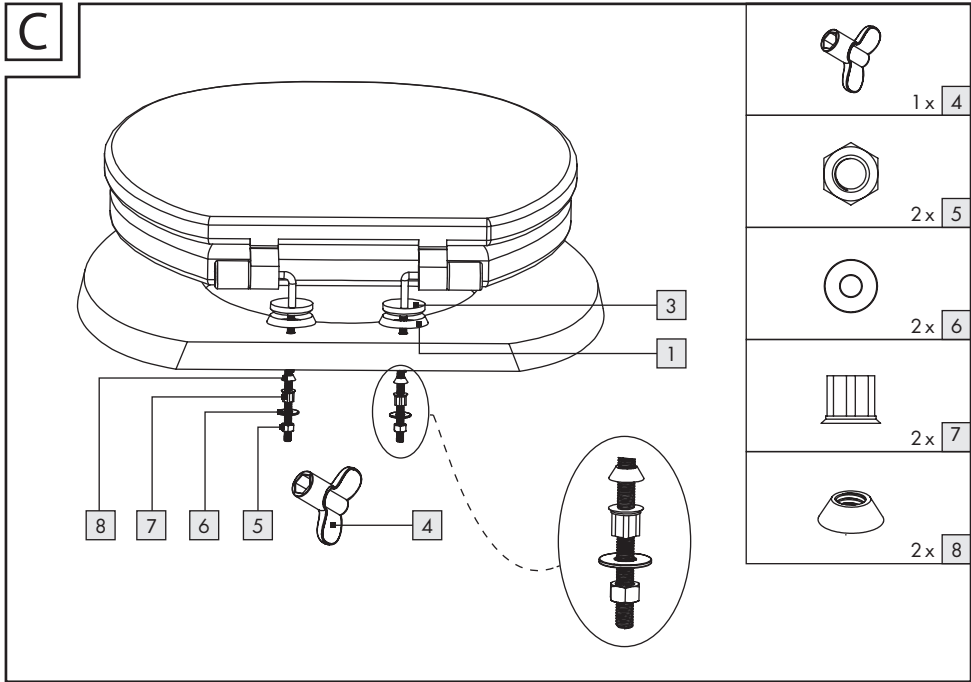

TOILET SEAT

INSTRUCTIONS

ATTENTION!
PRIOR TO USE PLEASE READ THE INSTRUCTIONS!
PLEASE TAKE CARE TO FOLLOW THE INSTRUCTIONS! THIS PRODUCT IS NOT A TOY!
KEEP OUT OF REACH OF CHILDREN.

Intended use

Toilet seat to fit standard toilets.

Safety instructions IMPORTANT

- Before assembly, please check that the packaging contains all the components.
- Please do not drop the toilet seat during assembly, as this could damage it.
- For your own safety, do not stand on the toilet seat, as this could break it.
-  Do not exceed the maximum permitted load (150 kg) on the WC seat. Failure to observe this advice may result in injury and / or damage to the product.

Cleaning and Care

To clean the toilet seat, use a damp cloth with a household bath cleaner. Do not apply harsh scouring agents.

Disposal

Dispose of product in accordance with local waste disposal regulations.

Disposing of the packaging

Dispose of all packaging components in an environmentally friendly manner.



WARRANTY

The device has been manufactured to strict quality guidelines and meticulously examined before delivery. In the event of product defects you have legal rights against the retailer of this product. Your legal rights are not limited in any way by our warranty detailed below.

The warranty for this device is 3 years from the date of purchase. Should this device show any fault in materials or manufacture within three years from the date of purchase, we will repair or replace it - at our choice - free of charge to you.

The warranty period begins on the date of purchase. Please keep the original sales receipt in a safe location. This document is required as your proof of purchase. This warranty becomes void if the device has been damaged or improperly used or maintained.

The warranty applies to faults in material or manufacture. This warranty does not cover product parts subject to normal wear, thus possibly considered consumables (e.g. batteries) or for damage to fragile parts, e.g. switches, rechargeable batteries or glass parts.

WC-ISTUIMEN KANSI

KÄYTTÖOHJE

HUOM!

LUE OHJE ENNEN ASENNUSTA.
SÄILYÄ OHJE HUOLELLISESTI.
TÄMÄ TUOTE EI OLE LEIKKIKALU.

Käyttötarkoituksen mukainen käyttö

WC-istuimen kansi voidaan asentaa kaikkiin yleisimpiin WC-istuinmalleihin.

Turvallisuusohjeet

TÄRKEÄÄ

- Tarkasta ennen asennusta, että kaikki tarvittavat osat ovat valmiina saatavilla.
- Älä päästä istuinta tippumaan asennuksen aikana, sillä se saattaa vaurioitua.
- Älä koskaan istu irtonaisen WC-kannen päälle, koska se saattaa murtua.
-  Älä kuormita WC-istuinta yli 150 kilolla. Siitä voi olla seurauksena loukkaantumisaara ja / tai tuotteen vaurioituminen.

Puhdistus ja hoito

Puhdista kostealla liinalla ja tavallisella kylpyhuoneen pesuaineella. Älä käytä voimakkaita puhdistusaineita.

Hävittäminen

Hävittävä paikallisten määräysten mukaisesti.

Pakkauksen hävittäminen

Toimita kaikki pakkausmateriaalit ympäristöä kuormittamattomaan jätehuoltoon.



TAKUU

Laite on valmistettu huolellisesti tiukkojen laatudirektiivien mukaan ja tarkistettu huolella ennen toimitusta. Jos tuote on virheellinen, sinulla on ostajana lakisääteiset oikeudet esittää vaatimuksia tuotteen myyjää kohtaan. Seuraavassa esitetty takuu ei rajoita lakisääteisiä oikeuksiasi.

Laitteelle myönnetty takuu on voimassa 3 vuotta ostopäivästä lukien. Takuun voimassaolo alkaa tuotteen ostopäivästä. Säilytä aina alkuperäinen kassakuitti. Se toimii todisteena tehdystä ostoksesta.

Jos kolmen vuoden sisällä tuotteen ostopäivästä alkaen tuotteesta löytyy materiaali- tai valmistusvirhe, korjaamme tuotteen ilmaiseksi tai toimitamme tilalle uuden tuotteen harkintamme mukaan. Takuu raukeaa, jos tuote on vioittunut asiattoman käytön tai huollon vuoksi.

Takuu koskee materiaali- ja valmistusvirheitä. Takuu ei kata tuotteen osia, jotka kuluvat normaalissa käytössä ja siitä syystä pidetään kuluina osina (esim. paristot) tai vaurioita särkyvissä osissa esim. kytkimessä, akuissa tai lasista valmistetuissa osissa.

WC-SITS

BRUKSANVISNING

OBSERVERA!
DENNA PRODUKT ÄR INGEN LEKSAK.
LÄS INSTRUKTIONEN FÖRE MONTERING.
FÖRVARAS PÅ ETT SÄKERT STÄLLE.

Endast för avsett bruk

Toaletsits för montering på vanligt förekommande toalettstolar.

Säkerhetsanvisning

VIKTIGT

- Kontrollera före montering att alla beståndsdelar finns tillhands.
- Se till att inte tappa toaletsitsen medan du monterar den. Den kan då skadas.
- För din egen säkerhet: ställ dig inte på toaletsitsen. Den kan gå sönder.
-  Belasta inte WC-sitsen över 150 kg. Risk för skadad produkt och / eller personsador föreligger.

Rengöring och skötsel

Använd en fuktig trasa med vanligt toalettreningsmedel. Använd inga starka skurmedel.

Källsortering

Källsorteras enligt lokala föreskrifter.

Avfallshandera förpackning

Släng allt förpackningsmaterial på en miljöstation.



GARANTI

Denna apparat har tillverkats med omsorg enligt stränga kvalitetskrav och kontrollerats noggrant före leverans. Om fel uppstår på produkten gäller dina lagstadgade rättigheter gentemot säljaren. Dessa lagstadgade rättigheter begränsas inte av vår garanti, som redovisas nedan.

Du erhåller 3 års garanti på denna apparat från och med köpdatum. Garanti tiden börjar på inköpsdagen. Spara originalkvittot. Denna handling behövs som bevis för köpet.

Om ett material- eller tillverkningsfel uppstår på produkten inom tre år från köpdatum, reparerar eller ersätter vi efter eget gottfinnande produkten utan extra kostnad. Denna garanti förfaller om produkten skadas, används på fel sätt eller inte underhålls.

Garantin gäller för material- eller tillverkningsfel. Denna garanti omfattar inte produktkomponenter som utsätts för normalt slitage och därför betraktas som sliddelar (t.ex. batterier). Uteslutna är även skador på ömtåliga delar, som t.ex. brytare, batteripack eller delar tillverkade av glas.

TOILETSÆDE

BRUGSANVISNING

BEMÆRK!
LÆS VEJLEDNINGEN FØR MONTERING.
OPBEVAR VEJLEDNINGEN OMHYGGELIGT.
DENNE ARTIKEL ER IKKE LEGETØJ.

Må kun anvendes hensigtsmæssigt

WC-sæde til montering på gængse WC-modeller.

Sikkerhedshenvisninger

VIGTIGT

- Kontrollér før montering, at alle dele er tilgængelige.
- Lad ikke WC-brættet falde under montering, da det kan blive beskadiget.
- Stå ikke på WC-brættet, da det kan gå i stykker.
-  Belast ikke toiletsædet med mere end 150 kg. Ellers kan det resultere i tilskadekomst og / eller beskadigelser på produktet.

Rengøring og pleje

Ved rengøring anvendes en fugtig klud med lidt rengøringsmiddel til badeværelset. Anvend ikke skrappe skuremidler.

Bortskaffelse

Bortskaffes i henhold til de kommunale bestemmelser.

Bortskaffelse af emballagen

Bring alle emballagematerialer til en miljøvenlig bortskaffelse.



GARANTI

Apparatet er produceret omhyggeligt efter strenge kvalitetskrav og inden levering afprøvet samvittighedsfuldt. Hvis der forekommer mangler ved dette produkt, har du juridiske rettigheder over for sælgeren af dette produkt. Disse juridiske rettigheder indskrænkes ikke af vores garanti, der beskrives i det følgende.

Du får 3 års garanti fra købsdatoen på dette apparat. Garantifristen begynder med købsdatoen. Opbevar den originale kassebon på et sikkert sted. Denne kassebon behøves som dokumentation for købet.

Hvis der inden for tre år fra købsdatoen for dette produkt opstår en materiale- eller fabriktionsfejl, bliver produktet repareret eller erstattet - efter vores valg - af os uden omkostninger for dig. Garantien bortfalder, hvis apparatet bliver beskadiget eller ikke anvendes eller vedligeholdes korrekt.

Garantien gælder for materiale- eller fabriktionsfejl. Denne garanti dækker ikke produktdele, som er udsat for normalt slid og derfor kan betragtes som normale sliddele (f.eks. batterier) eller ved skader på skrøbelige dele; f.eks. kontakter, akkumulatorer som er fremstillet i glas.

ABATTANT WC

MODE D'EMPLOI

ATTENTION !
 AVANT UTILISATION VEUILLEZ LIRE
 ATTENTIVEMENT LA NOTICE ! BIEN GARDER LE
 MODE D'EMPLOI S.V.P. !
 CECI N'EST PAS UN JOUET ! TENIR HORS DE
 PORTEE DES ENFANTS.

Contexte d'utilisation

Abattant WC pour montage sur des WC standards.

Consignes de sécurité IMPORTANT

- Avant assemblage, veuillez réexaminer que tous les éléments soient à disposition.
- Veuillez ne pas laisser tomber le abattant WC pendant le montage car cela pourrait l'endommager.
- Veuillez, pour votre propre sécurité, ne pas vous mettre debout sur le abattant WC car cela pourrait le casser.
-  Ne pas surcharger le siège WC par un poids excédant 150 kg. Autrement, vous risquez de provoquer des blessures et / ou d'endommager le produit.

Nettoyage et entretien

Se servir pour le nettoyage d'un chiffon légèrement humide avec un peu de nettoyant courant pour salle de bains. Ne pas utiliser de produit détergent corrosif.

Traitement des déchets

Veillez jeter l'article conformément aux dispositions officielles locales.

Elimination de l'emballage

Eliminer tous les matériaux d'emballage dans le respect de l'environnement.



GARANTIE

Indépendamment de la garantie commerciale souscrite, le vendeur reste tenu des défauts de conformité du bien et des vices rédhibitoires dans les conditions prévues aux articles L211-4 et suivants du Code de la consommation et aux articles 1641 et suivants du Code Civil.

L'appareil a été fabriqué selon des critères de qualité stricts et contrôlé consciencieusement avant sa livraison. En cas de défaillance, vous êtes en droit de retourner ce produit au vendeur. La présente garantie ne constitue pas une restriction de vos droits légaux.

Cet appareil bénéficie d'une garantie de 3 ans à compter de sa date d'achat. La durée de garantie débute à la date d'achat. Veuillez conserver le ticket de caisse original. Il fera office de preuve d'achat.

Si un problème matériel ou de fabrication devait survenir dans les trois ans suivant la date d'achat de ce produit, nous assurons à notre discrétion la réparation ou le remplacement de l'appareil sans frais supplémentaires. La garantie prend fin si le produit est endommagé suite à une utilisation inappropriée ou à un entretien défaillant.

La garantie couvre les vices matériels et de fabrication. Cette garantie ne s'étend pas aux pièces du produit soumises à une usure normale et qui, par conséquent, peuvent être considérées comme des pièces d'usure, ni aux dommages sur des composants fragiles, comme des interrupteurs, des batteries et des éléments fabriqués en verre.

TOILETBRIJL

GEBRUUKSAANWIJZING

ATTENTIE!
VOOR GEbruIK A.U.B. DE HANDLEIDING
LEZEN! HANDLEIDING ZORGVULDIG
BEWAREN!
DIT ARTIKEL IS GEEN SPEELGOED! NIET
GESCHIKT VOOR KINDEREN.

Bestemmingsmatig gebruik

Toiletzitting voor montage op reguliere WC's.

Veiligheidsvoorschriften BELANGRIJK

- Test voor de montage of alle onderdelen compleet zijn.
- A.u.b de toiletzitting tijdens de montage niet laten vallen, er kunnen hierdoor beschadigingen optreden.
- Ga voor uw eigen veiligheid niet op de toiletzitting staan, hierdoor kan deze breken.
-  Belast de wc-bril niet met meer dan 150 kg. In het andere geval kan persoonlijk letsel ontstaan en / of kan het product beschadigd raken.

Reiniging en onderhoud

Om te reinigen een vochtige doek met in de handel verkrijgbare badreiniger gebruiken. Geen scherpe schuurmiddelen gebruiken.

Van afval ontdoen

Dit artikel volgens de daarvoor geldende regels afvoeren.

Verpakking verwijderen

Zorg voor een milieuvriendelijke afvoer van alle verpakkingsmaterialen.



GARANTIE

Het apparaat wordt volgens strenge kwaliteitsrichtlijnen zorgvuldig geproduceerd en voor levering grondig getest. In geval van schade aan het product kunt u rechtmatig beroep doen op de verkoper van het product. Deze wettelijke rechten worden door onze hierna vermelde garantie niet beperkt.

U ontvangt op dit apparaat 3 jaar garantie vanaf de aankoopdatum. De garantieperiode start op de dag van aankoop. Bewaar de originele kassabon alstublieft. Dit document is nodig als bewijs voor aankoop.

Wanneer binnen drie jaar na de aankoopdatum van dit product een materiaal- of productiefout optreedt, dan wordt het product door ons – naar onze keuze – gratis voor u gerepareerd of vervangen. Deze garantie komt te vervallen als het product beschadigd wordt, niet correct gebruikt of onderhouden wordt.

De garantie geldt voor materiaal- en productiefouten. Deze garantie is niet van toepassing op productonderdelen, die onderhevig zijn aan normale slijtage en hierdoor als aan slijtage onderhevige onderdelen gelden (bijv. batterijen) of voor beschadigingen aan breekbare onderdelen, zoals bijv. schakelaars, accu's of dergelijke onderdelen, die gemaakt zijn van glas.

WC-SITZ

MONTAGEANLEITUNG

ACHTUNG!

VOR GEBRAUCH DIE MONTAGEANLEITUNG
LESEN! MONTAGEANLEITUNG SORGFÄLTIG
AUFBEWAHREN!

DIESER ARTIKEL IST KEIN SPIELZEUG! NICHT IN
DIE HÄNDE VON KINDERN KOMMEN LASSEN.

Bestimmungsgemäße Verwendung

WC-Sitz zur Montage auf handelsübliche WCs.

Sicherheitshinweise

WICHTIG

- Überprüfen Sie vor der Montage, ob alle Bestandteile bereitliegen.
- Den WC-Sitz während der Montage nicht fallen lassen, er könnte dadurch beschädigt werden.
- Stellen Sie sich zu Ihrer eigenen Sicherheit nicht auf den WC-Sitz, da er dadurch auseinanderbrechen könnte.
-  Belasten Sie den WC-Sitz nicht über 150 kg. Andernfalls kann es zu Verletzungen und/ oder Beschädigungen des Produkts kommen.

Reinigung und Pflege

Zum Reinigen ein feuchtes Tuch mit handelsüblichem Badreiniger verwenden. Keine scharfen Scheuermittel einsetzen.

Entsorgung

Den Artikel entsprechend den örtlichen behördlichen Bestimmungen entsorgen.

Verpackung entsorgen

Führen Sie alle Verpackungsmaterialien einer umweltgerechten Entsorgung zu.



GARANTIE

Das Produkt wurde nach strengen Qualitätsrichtlinien sorgfältig produziert und vor Anlieferung gewissenhaft geprüft. Im Falle von Mängeln dieses Produkts stehen Ihnen gegen den Verkäufer des Produkts gesetzliche Rechte zu. Diese gesetzlichen Rechte werden durch unsere im Folgenden dargestellte Garantie nicht eingeschränkt.

Sie erhalten auf dieses Gerät 3 Jahre Garantie ab Kaufdatum. Die Garantiefrist beginnt mit dem Kaufdatum. Bitte bewahren Sie den Original Kassenbonn gut auf. Diese Unterlage wird als Nachweis für den Kauf benötigt.

Tritt innerhalb von drei Jahren ab dem Kaufdatum dieses Produkts ein Material- oder Fabrikationsfehler auf, wird das Produkt von uns – nach unserer Wahl – für Sie kostenlos repariert oder ersetzt. Diese Garantie verfällt, wenn das Produkt beschädigt, nicht sachgemäß benutzt oder gewartet wurde.

Die Garantieleistung gilt für Material- oder Fabrikationsfehler. Diese Garantie erstreckt sich nicht auf Produktteile, die normaler Abnutzung ausgesetzt sind (z. B. Batterien) und daher als Verschleißteile angesehen werden können oder für Beschädigungen an zerbrechlichen Teilen, z. B. Schalter, Akkus oder die aus Glas gefertigt sind.

OWIM GmbH & Co. KG

Stiftsbergstraße 1
D-74167 Neckarsulm

Model No.: Z31849A/ Z31849B/ Z31849C/ Z31849D
Version: 01/2014

IAN 96296

3 