



SILVER CREST®

www.lidl-service.com



SANDWICH TOASTER SSWMD 750 A1

GB IE CY

SANDWICH TOASTER

Operating instructions

GR CY

ΤΟΣΤΙΕΡΑ

Οδηγία χρήσης

DE

SANDWICHMAKER

Bedienungsanleitung

IAN 96236

GB IE CY
GR DE



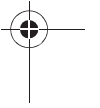
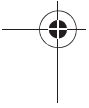
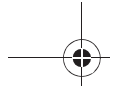

English 3

Be sure to note the fold-out page.

Ελληνικά 13

Παρακαλούμε προσέξτε την εσωτερικά διπλωμένη σελίδα του εξώφυλλου

Deutsch 24

Bitte beachten Sie die Ausklappseite

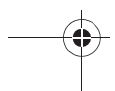
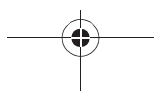
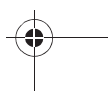
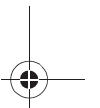
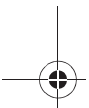
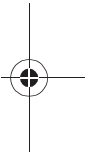
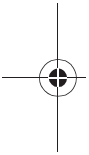

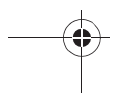
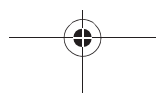
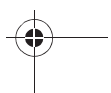
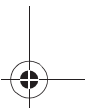
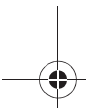
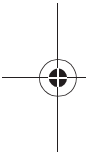
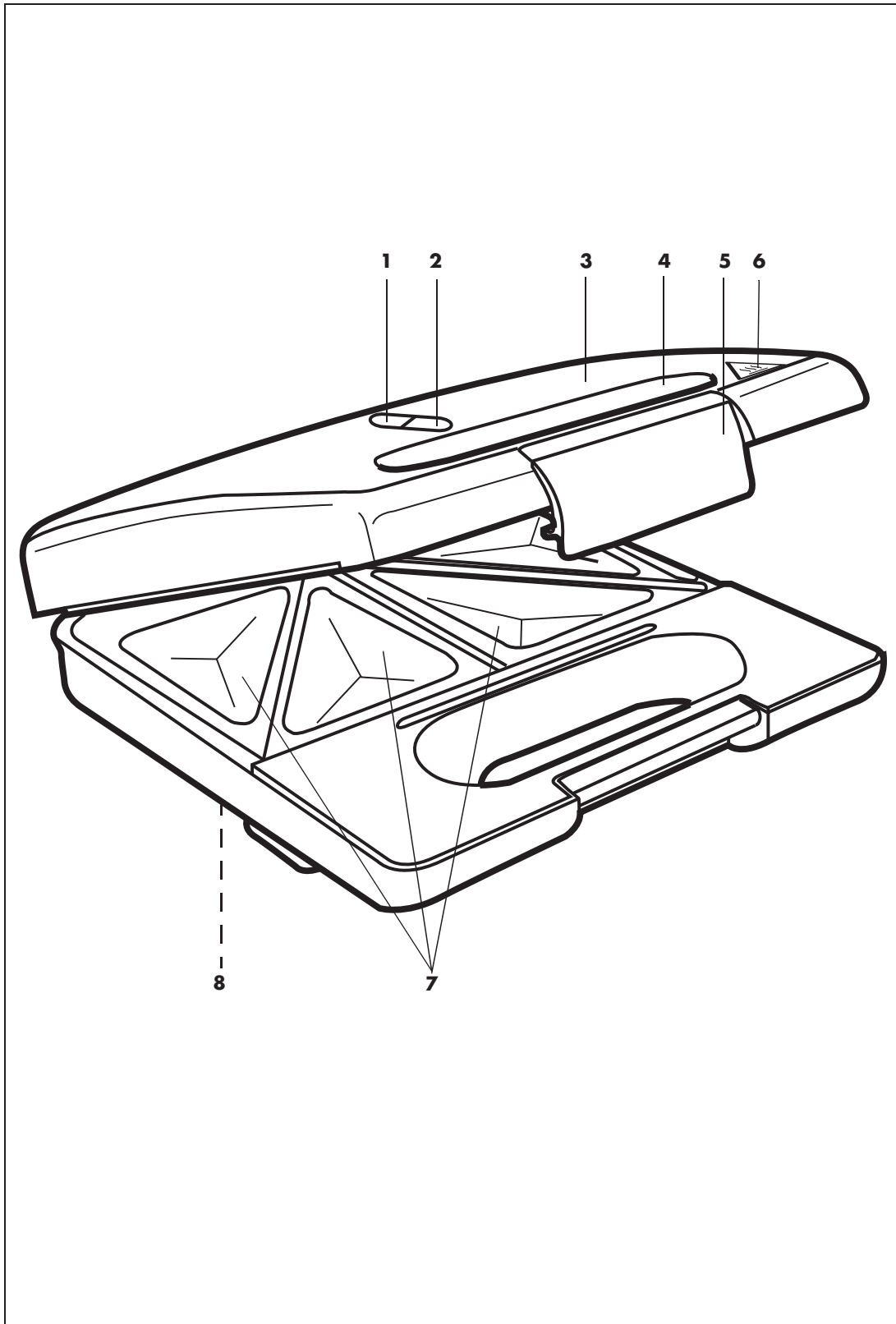
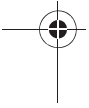
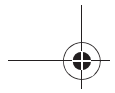

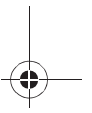
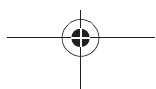
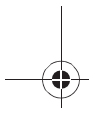
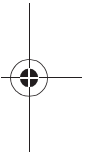
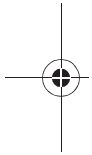
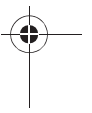
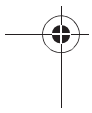
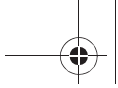

Contents

| | |
|---|-----------|
| 1. Device description | 3 |
| 2. Part names (see foldout page) | 4 |
| 3. Technical data | 4 |
| 4. Safety information | 4 |
| 5. Before using for the first time | 7 |
| 6. Preparing sandwiches | 8 |
| 7. Cleaning and storing | 9 |
| 8. Recipes | 9 |
| 9. Disposal | 10 |
| 10. HOYER Handel GmbH Warranty | 10 |

Congratulations on the purchase of your new product.

You have selected a high-quality product. The operating instructions are a constituent part of this product. They contain important information about safety, use and disposal.

Familiarize yourself with all the operating and safety instructions before using the product. Use the product only as described and for the stated spheres of application.

If you pass the product on to a third party, always pass on all the documentation as well.

1. Device description

1.1 Intended purpose

The SilverCrest SSWMD 750 A1 sandwich maker is suitable for preparing sandwiches. The preparation of other foods is not permissible.

Only use the sandwich maker indoors, never outside.

This product is intended for use in private households and is not suitable for commercial purposes.

The appliance is likewise suitable for:

- use in staff kitchens in shops, offices and other commercial areas,
- use in agricultural settings,

- customers in hotels, motels and other accommodation,
- bed-and-breakfast establishments.

1.2 Scope of supply

- 1 Sandwich maker
- 1 Set of user instructions

1.3 Symbols on the appliance

| Symbol 6 | Location | Meaning |
|---|----------|----------------------------|
|  | Lid 3 | Warns against hot surfaces |

2. Part names (see foldout page)

- | | |
|---|---|
| <p>1 Red indicator light - comes on when the appliance is connected to the mains supply</p> <p>2 Green indicator light - comes on as soon as the temperature for toasting has been reached</p> <p>3 Lid</p> <p>4 Lid handle</p> | <p>5 Lock</p> <p>6 Warning symbol "Warns against hot surfaces"</p> <p>7 Moulds - into which the prepared sandwiches are inserted</p> <p>8 Cable store (on the bottom)</p> |
|---|---|

3. Technical data

Power supply: 230 V~/50 Hz
 Rated power: 750 W
 Protection class: I



4. Safety information

4.1 Explanation of terms

The following keywords are used in these user instructions:



Warning!

High risk: ignoring this warning could result in a risk to life and limb.

Caution!

Medium risk: ignoring this warning may result in damage.

Note:

Low risk: points to be noted when handling the appliance.

4.2 Special informations for this appliance



Warning! To avoid injury, please observe the following information.

- This appliance can be used by children aged from 8 years and above and persons with reduced physical, sensory or mental capabilities or lack of experience and knowledge if they have been given supervision or instruction concerning use of the appliance in a safe way and understand the hazards involved.

Children shall not play with the appliance.

- Cleaning and user maintenance shall not be made by children unless they are older than 8 and supervised.
- Keep the appliance and its cord out of reach of children less than 8 years.
- The surfaces of the appliance can get hot. You should therefore only hold the appliance by the lid handle **4** when in use.
- Always remove the plug from the mains socket before starting to clean the appliance.
- Never immerse the appliance in water, and protect it from splashes and water droplets.
- Before cleaning, allow the appliance to cool down to avoid the risk of burns.

Caution! To avoid material damage, please observe the following conditions.

- Never use abrasive, corrosive or caustic cleaning materials. These could damage the appliance as well as the non-stick coating.
- The appliance must not be operated with an external time switch or separate remote control system, such as a wireless remote control socket.

4.3 General information

- Please read these user instructions carefully before use. They are a constituent part of the appliance and must be kept to hand at all times.
- Use the appliance only for the purpose described (see "1.1 Intended purpose" on page 3).
- To prevent damage, check that the mains voltage required (see type plate on the appliance) is compatible with your mains voltage.
- Please note that any claim under the warranty or for liability will be invalid if accessories are used that are not recommended in these user instructions, or if original spare parts are not used for repairs. This also applies to repairs undertaken by unqualified persons. You will find the service address in "Service Centre" on page 12.
- If the appliance should develop a fault during the warranty period, it may only be repaired by our Service Centre. Otherwise all claims under warranty are null and void. You will find the service address in "Service Centre" on page 12.
- To ensure you can intervene promptly if a fault occurs, never leave the appliance unsupervised during operation.
- Check that the power socket is easily accessible since the appliance does not have an On/Off switch.

4.4 Protection against electric shock



Warning! The following safety information is intended to protect you against electric shock.

- The appliance must not under any circumstances be used if it is damaged. Have the device repaired in such cases

by a qualified specialist. You will find the service address in "Service Centre" on page 12.

- If the mains cable for this appliance is damaged, it must be replaced by the manufacturer or a person with similar qualifications in order to avoid a hazard.
- Water or other liquids must never be allowed to enter the appliance. For this reason:
 - never use it outdoors
 - never immerse it in liquids
 - never place liquid-filled objects, e.g. pans, on the appliance
 - never use in very humid environments.

If liquid should enter the appliance, unplug the mains plug immediately and have the appliance repaired by a qualified technician. You will find the service address in "Service Centre" on page 12.

- The appliance must be connected up to a mains socket with earthing contact.
- Avoid using extension cables. An extension cable may only be used under very specific conditions:
 - the extension cable must be suitable for the current rating of the appliance;
 - the extension cable must be routed across surfaces or the floor (not allowed to hang in mid air); ensure the cable is out of the reach of children and does not pose a tripping hazard;
 - never use a damaged extension cable;
 - do not connect any other appliances to the mains socket as this could overload the mains supply (do not use multi-sockets).
- Do not touch the appliance, the mains cable or the mains plug with wet hands.

- Always unplug the mains cable by pulling out the plug. Never pull on the cable to remove the plug.
- Never carry the appliance by the mains cable.
- Ensure that the mains cable is not kinked, twisted or crushed.
- Fully unwind the mains cable during use to avoid overheating and scorching.
- Keep the mains cable away from hot surfaces, such as cooker hotplates.
- If you are not going to use the appliance for a while, remove the plug from the wall socket. This is the only way to ensure that the machine is completely free of current.

4.5 Protection against the danger of fire



Warning! As the appliance works at high temperatures, please observe the following safety information to prevent fire.

- The appliance may only be used on a firm, level, dry and non-flammable surface. This will prevent it from tipping over, sliding or setting fire to the surface and causing damage.
- Maintain a distance of at least 50 cm from other objects to prevent them from catching fire.

4.6 Protection against injury



Warning! To avoid injury, please observe the following information.

- Please note that hot steam may escape from the sides of the appliance while the sandwiches are toasting.
- Take care when removing the toasted sandwiches – they are also very hot.

- Do not move the appliance during use as it becomes hot. This will ensure you avoid sustaining any burns.
- Always allow the appliance to cool down before transporting or cleaning.
- Ensure that it is not possible for anyone to trip over or to get caught up in or step on the mains cable and injure themselves.

4.7 For the safety of your child



Warning! Children are often unaware of danger and are injured as a result. Please note therefore:

- Only allow children to use this appliance under the supervision of an adult.
- Ensure the appliance is always kept out of the reach of children.
- Ensure that children cannot pull the appliance down onto themselves with the cable.
- Ensure that the packing foil does not become a deadly trap for a child. Packing foils are not toys.

4.8 Material damage

Caution! To avoid material damage, please observe the following conditions.

- The appliance must not be placed on hot stoves, put in a hot oven or set up in the vicinity of gas heaters and on-demand water heaters, as this could cause damage.
- Only use implements made from wood or heat-resistant plastic. Metal implements may damage the coated surfaces.
- Surface cleaners (furniture and work surfaces) may contain ingredients that could attack and soften the rubber feet. In this case, place the appliance on a non-flammable surface.
- Do not place any items on the appliance.
- If the appliance is connected to the mains it may be damaged by lightning during thunderstorms.

5. Before using for the first time

During manufacture, many parts are given a thin film of protective oil. Before using the appliance for the first time, heat it up without sandwiches so that any residues can evaporate.

Note: When heating up for the first few time a slight smell may be produced. Make sure the room is adequately ventilated.

1. Take the appliance and all the accessory parts out of the packaging.
2. Check that the appliance shows no signs of damage.
3. Clean the appliance before using it for the first time. Observe the information in

the section entitled "7. Cleaning and storing" on page 9.

4. Select a location that is firm, level and not flammable. Maintain a distance of approx. 50 cm from other objects.
5. Unwind the mains cable completely.
6. Insert the plug into a suitable mains socket.

The red indicator light **1** now lights up and the appliance heats up.

As soon as the operating temperature has been reached, the green indicator light **2** lights up.

7. Leave the appliance switched on for around 10 - 15 minutes.
8. Push up the lock **5** and open the lid **3** by the lid handle **4**.
9. Unplug the mains plug and allow the appliance to cool down.

10. Clean the appliance again. Observe the information in the section entitled "7. Cleaning and storing" on page 9.

Note: For reasons of taste you should not eat the first toasted bread slices but should throw them away.

6. Preparing sandwiches

Notes:

- We recommend toast bread for making sandwiches.
- Prepare the sandwiches before switching on the appliance.
- As far as possible, spread the filling so that the sandwiches are evenly thick.

1. Select a location that is firm, level and not flammable. Maintain a distance of approx. 50 cm from other objects.
2. Unwind the mains cable completely.
3. Release the lid **3** by pulling up the lock **5** and open the lid **3** fully by the lid handle **4**.
4. Remove any dust that may be present using a dry cloth.
5. Close the lid **3**.
6. Insert the plug into a suitable mains socket.

The red indicator light **1** now lights up and the appliance heats up.

As soon as the operating temperature has been reached, the green indicator light **2** lights up.

The appliance is now ready to use.

7. Release the lid **3** by pulling up the lock **5** and open up the lid **3** fully by the lid handle **4**.
8. Lay the prepared sandwiches in the moulds **7**.

9. Close the lid **3**.

10. Lock the lid **3** by pushing the lock **5** down until it snaps into position.

Note: Depending on the thickness of the sandwiches and the required degree of browning, toasting takes some minutes (about 4 - 8 minutes).



Warning! When you open the lid **3** hot steam may rise towards you. You should therefore protect your hands with a tea towel or kitchen gloves.

Note: The green indicator light **2** will go off at first during toasting. As soon as it lights up again, it is time to check the progress.

11. Check whether the sandwiches are already as brown as you require. If not, close the lid **3** again.

12. As soon as the sandwiches have been toasted to your taste, remove them from the appliance.

Caution! Only use implements made from wood or heat-resistant plastic. Metal implements may damage the coated surfaces.

13. Remove the plug from the mains socket after use. This is the only way to ensure that the machine is completely free of current.

7. Cleaning and storing



Warning! To avoid the danger of an electric shock or burning:

- Always remove the plug from the mains socket before starting to clean the appliance.
- Never immerse the appliance in water, and protect it from splashes and water droplets.
- Before cleaning, allow the appliance to cool down to avoid the risk of burns.

Caution! Never use abrasive, corrosive or caustic cleaning materials. These could damage the appliance as well as the non-stick coating.

Note: Do not leave it too long before cleaning the appliance, otherwise food residue may harden and be difficult to remove.

1. Remove crumbs and larger food residues.
2. Wipe the appliance inside and out with a soft, damp cloth. You may also use a little mild washing-up liquid, but must then wipe the appliance again using clean water to avoid any aftertaste affecting the flavour of the sandwiches.
3. Dry with a cloth.
4. To store the appliance, wind up the mains cable on cable store **8** (underneath the appliance).

8. Recipes

8.1 Dutch tomato sandwich

Ingredients:

- Toast bread
- Spring onions
- Tomatoes
- Butter (or herb butter/garlic butter)
- Cooked ham
- Sliced young Gouda cheese
- Salt and pepper

Preparation:

1. Wash and drain the spring onions.
2. Cut the spring onions into long, narrow strips.
3. Blanch the strips in boiling, salted water for about one minute.
4. Drain the strips into a sieve.

5. Rinse with cold water to retain the fresh colour and drain.
6. Wash, dry and thinly slice the tomatoes.
7. Butter a slice of bread.
8. Place the ham on the bread.
9. Spread the spring onions and sliced tomatoes on top.
10. Season with salt and pepper.
11. Top with a slice of Gouda.
12. Cover with a second slice of buttered bread.

8.2 Italian sandwich

Ingredients:

- Toast bread
- Tomato purée
- Tomatoes

- Mayonnaise
- Herbs of Provence
- Sliced mozzarella cheese
- Salt and pepper

Preparation:

1. Stir together the tomato purée, mayonnaise, salt, pepper and herbs of Provence to make a paste.

2. Spread the paste onto the slices of bread.
3. Wash, dry and thinly slice the tomatoes.
4. Fill one of the ready-spread bread slices with slices of tomato and mozzarella cheese.
5. Cover with a second slice of buttered bread.

9. Disposal

9.1 Appliance



The symbol with the crossed-out rubbish bin on wheels means that within the European Union, the product must be disposed of to a sorted rubbish collection. This applies to the product and all accessories which are marked with this symbol. Marked products must not be disposed of via the regular domestic waste but must be handed in to a recycling centre for electrical or electronic

devices. Recycling helps to reduce the use of raw materials and to relieve the environment. You can obtain information about disposal and the location of your nearest recycling centre from your local waste management service, for example, or Yellow Pages.

9.2 Packaging

If you wish to discard the packaging, please observe the applicable environmental regulations in your country.

10. HOYER Handel GmbH Warranty

Dear Customer,

You have a warranty on this product which is valid for 3 years from the date of purchase. In the event of this product being defective, you have statutory rights against the seller of the product. These statutory rights are not limited by our warranty as set out below.

Warranty conditions

The warranty period begins with the date of purchase. Please keep the original till receipt in a safe place. This is required as your proof of purchase.

If a defect in materials or workmanship occurs within three years of the date your product was purchased, we will repair or replace the product at our discretion at no charge to you. This service under warranty assumes that the defective product and the

proof of purchase (till receipt) are submitted within the three-year period and that a brief description in writing is provided of what the defect is and when it occurred.

If the defect is covered by our warranty, the repaired product or a new one will be sent back to you. There is no new warranty period following repair or replacement of the product.

Warranty period and statutory claims relating to defects

The warranty period is not extended when a service is provided under warranty. This also applies to replaced and repaired parts. Any damage or defects present at purchase must be reported immediately the product is unpacked. Repairs incurred once the warranty period has expired are chargeable.

Scope of warranty

The product has been carefully manufactured in accordance with strict quality guidelines and was thoroughly checked before being delivered.

The warranty applies to defective materials or workmanship. This warranty does not extend to product parts exposed to normal wear and tear (and which can therefore be considered wear parts) or to damage to fragile parts such as switches, batteries or parts made of glass.

This warranty is void if the product is damaged or if it is not used or maintained properly. All the information in the operating instructions should be observed precisely to ensure that the product is used properly.

It is essential to avoid intended uses and actions which are discouraged or warned against in the operating instructions.

The product is intended for only private use and not for commercial purposes.

The warranty is void in the event of misuse, incorrect treatment, use of force or interference by anyone other than our authorized service centre.

Warranty process

Please follow the instructions below to ensure that your claim is processed quickly.

- In case of any enquiry, please keep the article number (for this product: IAN 96236) and the till receipt as proof of purchase.
- The article number can be found on the rating plate, as an engraving, on the cover sheet of your instructions (bottom left) or as a label on the back or underside of your appliance.
- If malfunctions or any other defects should occur, in the first instance contact the Service Centre mentioned below by **telephone or e-mail**.
- Once a product has been recorded as defective, you can then send it Freepost to the service address you are given, enclosing the proof of purchase (till receipt) and quoting what the defect is and when it occurred.



You can download these instructions and many other manuals, product videos and software from www.lidl-service.com.



Service Centre

GB Service Great Britain
Tel.: 0871 5000 720 (£ 0.10/Min.)
E-Mail: hoyer@lidl.co.uk

IR Service Ireland
Tel.: 1890 930 034
(0,08 EUR/Min., (peak))
(0,06 EUR/Min., (off peak))
E-Mail: hoyer@lidl.ie

CY Service Cyprus
Tel.: 8009 4409
E-Mail: hoyer@lidl.com.cy

MT Service Malta
Tel.: 80062230
E-Mail: hoyer@lidl.com.mt

IAN: 96236



Supplier

Please note that the address below is **not a service address**. In the first instance, contact the service centre mentioned above.

HOYER Handel GmbH
Kühnhöfe 5
22761 Hamburg
Germany

Περιεχόμενα

| | |
|---|----|
| 1. Περιγραφή συσκευής | 13 |
| 2. Ονομασία των εξαρτημάτων (βλέπε πτυσσόμενη σελίδα) | 14 |
| 3. Τεχνικά δεδομένα | 14 |
| 4. Υποδείξεις ασφάλειας | 14 |
| 5. Πριν από την πρώτη χρήση | 18 |
| 6. Παρασκευή σάντουιτς | 19 |
| 7. Καθαρισμός και αποθήκευση | 20 |
| 8. Προτάσεις συνταγών | 20 |
| 9. Απόσυρση | 21 |
| 10. Εγγύηση της HOYER Handel GmbH | 21 |

Συγχαρητήρια για την αγορά της νέας σας συσκευής.

Με την απόφασή σας αυτή αποκτήσατε ένα προϊόν υψηλής ποιότητας. Οι οδηγίες χειρισμού αποτελούν συστατικό μέρος αυτού του προϊόντος. Περιέχουν σημαντικές υποδείξεις για ασφάλεια, χρήση και απόσυρση.

Πριν από τη χρήση της συσκευής εξοικειωθείτε με όλες τις υποδείξεις χειρισμού και ασφάλειας. Χρησιμοποιείτε το προϊόν μόνο σύμφωνα με την περιγραφή και για τις αναφερόμενες εφαρμογές.

Με τη μεταβίβαση του προϊόντος σε τρίτους παραχωρείτε μαζί και όλα τα συνοδευτικά έντυπα.

1. Περιγραφή συσκευής

1.1 Προβλεπόμενη χρήση

Η συσκευή Sandwich-Maker SilverCrest SSWMD 750 A1 είναι κατάλληλη για την παρασκευή σάντουιτς. Η παρασκευή άλλων τροφίμων δεν επιτρέπεται.

Χρησιμοποιήστε αποκλειστικά τη συσκευή Sandwich-Maker μέσα στο νοικοκυριό σας και ποτέ σε εξωτερικούς χώρους.

Αυτή η συσκευή είναι κατάλληλη για οικιακή χρήση και όχι για επαγγελματική χρήση.

Η συσκευή είναι επίσης κατάλληλη για:

- χρήση σε κουζίνες για συνεργάτες σε καταστήματα, γραφεία και άλλους επαγγελματικούς τομείς,

- χρήση σε αγροκτήματα,
- πελάτες σε ξενοδοχεία, πανδοχεία και άλλους παρόμοιους χώρους,
- πανσιόν όπου σερβίρεται πρωινό.

1.2 Περιεχόμενο παράδοσης

- 1 Sandwich-Maker
- 1 Οδηγίες χειρισμού

1.3 Σημάνσεις στη συσκευή

| Σήμανση 6 | Σημείο | Σημασία |
|---|----------|-------------------------------------|
|  | Καπάκι 3 | Προειδοποίηση από καυτές επιφάνειες |

2. Ονομασία των εξαρτημάτων (βλέπε πτυσσόμενη σελίδα)

- | | |
|---|--|
| <p>1 Κόκκινο λαμπάκι ελέγχου – ανάβει, μόλις η συσκευή τροφοδοτείται με ρεύμα</p> <p>2 Πράσινο λαμπάκι ελέγχου – ανάβει, μόλις σημειωθεί η θερμοκρασία ψησίματος σάντουιτς</p> <p>3 Καπάκι</p> <p>4 Λαβή καπακιού</p> | <p>5 Ασφάλιση</p> <p>6 Προειδοποιητικό σύμβολο “Προειδοποίηση από καυτές επιφάνειες”</p> <p>7 Κοιλότητες – εδώ τοποθετούνται τα προετοιμασμένα σάντουιτς</p> <p>8 Περιτύλιξη καλωδίου (στην κάτω πλευρά)</p> |
|---|--|

3. Τεχνικά δεδομένα

Ονομαστική τάση: 230 V~/50 Hz
 Ονομαστική ισχύς: 750 W
 Κατηγορία προστασίας: I



4. Υποδείξεις ασφαλείας

4.1 Επεξήγηση όρων

Σε αυτές τις Οδηγίες χειρισμού θα βρείτε τους ακόλουθους όρους σήματα:



Προειδοποίηση!

Μεγάλος κίνδυνος: Παραβίαση της προειδοποίησης ενδέχεται να προκαλέσει σωματική βλάβη και βλάβη για τη ζωή.

Προσοχή!

Μέτριος κίνδυνος: Παραβίαση της προειδοποίησης ενδέχεται να προκαλέσει υλική βλάβη.

Υπόδειξη:

Μικρός κίνδυνος: Θέματα, σχετικά με το χειρισμό της συσκευής που πρέπει να λαμβάνονται υπόψη.

4.2 Ειδικές οδηγίες για αυτήν τη συσκευή



Προειδοποίηση! Τηρείτε τις ακόλουθες υποδείξεις προς αποφυγή τραυματισμών.

- Η χρήση της παρούσας συσκευής επιτρέπεται σε παιδιά από 8 ετών και σε άτομα με μειωμένες σωματικές, αισθητικές ή νοητικές ικανότητες ή σε άτομα με ελλιπή εμπειρία και/ή γνώση, σε περίπτωση που τα άτομα αυτά βρίσκονται υπό την επιτήρηση ή την καθοδήγηση, σχετικά με την ασφαλή χρήση της συσκευής και

εφόσον έχουν κατανοήσει τους κινδύνους που μπορεί να προκύψουν. Τα παιδιά απαγορεύεται να παίζουν με τη συσκευή.

- Ο καθαρισμός και η συντήρηση εκ μέρους του χρήστη απαγορεύεται να πραγματοποιούνται από παιδιά, εκτός και αν τα παιδιά είναι μεγαλύτερα από 8 ετών και βρίσκονται υπό επίτηρηση.
- Τα παιδιά που είναι μικρότερα από 8 ετών θα πρέπει να μένουν σε απόσταση από τη συσκευή και τον αγωγό σύνδεσης στο ηλεκτρικό δίκτυο.
- Οι επιφάνειες της συσκευής μπορεί να υπερθερμανθούν. Συνεπώς πιάνετε τη συσκευή κατά τη λειτουργία αποκλειστικά και μόνο από τη χειρολαβή του καπακιού **4**.
- Αποσυνδέετε πριν από κάθε καθάρισμα το βύσμα από την ηλεκτρική πρίζα.
- Μην βυθίζετε ποτέ τη συσκευή σε νερό και την προστατεύετε από νερό ψεκασμού ή πιτσιλίσματος.
- Πριν από το καθάρισμα αφήνετε τη συσκευή να κρυώνει καλά,

ώστε να μην υπάρχει πλέον κίνδυνος εγκαυμάτων.

Προσοχή! Προς αποφυγή υλικών φθορών τηρείτε τους ακόλουθους κανονισμούς.

- Δεν επιτρέπεται σε καμία περίπτωση η χρήση καυστικών απορρυπαντικών ή τέτοιων που προκαλούν εκδορές. Ενδέχεται να προκληθούν φθορές στη συσκευή και στην αντικολλητική επίστρωση.
- Η συσκευή δεν επιτρέπεται να λειτουργεί με εξωτερικό χρονοδιακόπτη ούτε με ξεχωριστό σύστημα τηλενεργοποίησης, όπως για παράδειγμα ασύρματο ρευματοδότη.

4.3 Γενικές υποδείξεις

- Πριν από τη χρήση παρακαλούμε να διαβάσετε προσεκτικά αυτές τις Οδηγίες χειρισμού. Αποτελούν συστατικό μέρος της συσκευής και θα πρέπει να είναι ανά πάσα στιγμή διαθέσιμες.
- Χρησιμοποιείτε τη συσκευή μόνο για τον περιγραφόμενο σκοπό προορισμού (βλέπε «1.1 Προβλεπόμενη χρήση» σε σελίδα 13).
- Ελέγχετε αν η απαραίτητη τάση δικτύου (βλέπε πινακίδα τύπου στη συσκευή) ανταποκρίνεται στην τάση του δικού σας ηλεκτρικού δικτύου, προς αποφυγή πρόκλησης βλαβών.
- Παρακαλούμε έχετε υπόψη σας ότι κάθε αξίωση σχετικά με παροχή εγγύησης και ανάληψη ευθύνης διαγράφεται, εάν

χρησιμοποιηθούν ανταλλακτικά, τα οποία δεν προτείνονται στις παρούσες Οδηγίες χειρισμού ή εάν δεν χρησιμοποιηθούν αποκλειστικά γνήσια ανταλλακτικά κατά την εκτέλεση εργασιών επισκευής. Αυτό ισχύει επίσης και για επισκευές, οι οποίες εκτελούνται από ανεπίδοτο προσωπικό. Τα δεδομένα επικοινωνίας αναφέρονται στο «Κέντρο Σέρβις» στη σελίδα 23.

- Σε περίπτωση ενδεχομένων δυσλειτουργιών εντός του χρόνου εγγυοδοσίας η επιδιόρθωση επιτρέπεται να γίνει μόνο από το δικό μας κέντρο Σέρβις. Διαφορετικά διαγράφεται κάθε αξίωση παροχής εγγύησης. Τα δεδομένα επικοινωνίας αναφέρονται στο «Κέντρο Σέρβις» στη σελίδα 23.
- Έχετε συνεχώς υπό την επίβλεψη σας τη συσκευή για όση ώρα αυτή βρίσκεται σε λειτουργία, για να μπορέσετε να διαπιστώσετε εγκαίρως την εμφάνιση ενδεχόμενης λειτουργικής βλάβης.
- Προσέχετε ώστε η πρίζα να είναι εύκολα προσιτή, διότι η συσκευή δεν διαθέτει διακόπτη ενεργοποίησης/ απενεργοποίησης.

4.4 Προστασία από ηλεκτροπληξία



Προειδοποίηση! Οι ακόλουθες υποδείξεις ασφάλειας έχουν ως στόχο να σας προστατέψουν από ενδεχόμενη ηλεκτροπληξία.

- Εάν η συσκευή έχει βλάβη, δεν επιτρέπεται σε καμία περίπτωση η χρήση της συσκευής. Σε αυτή την περίπτωση, θα πρέπει να αναθέσετε την επισκευή της συσκευής σε εξειδικευμένο προσωπικό. Τα δεδομένα επικοινωνίας αναφέρονται στο «Κέντρο Σέρβις» στη σελίδα 23.
- Εάν έχει βλάβη το καλώδιο ηλεκτρικής σύνδεσης αυτής της συσκευής, πρέπει να

αντικατασταθεί από τον κατασκευαστή ή από ανάλογα εξειδικευμένο προσωπικό, προς αποφυγή κινδύνων.

- Δεν επιτρέπεται σε καμία περίπτωση να διεισδύσουν νερό ή άλλα υγρά στη συσκευή. Συνεπώς:
 - δεν επιτρέπεται ποτέ η χρήση σε υπαίθριο χώρο
 - δεν επιτρέπεται ποτέ η βύθιση σε υγρό
 - απαγορεύεται η τοποθέτηση αντικειμένων γεμάτα με υγρό, π.χ. κατσαρόλες
 - δεν επιτρέπεται ποτέ η χρήση σε υγρό περιβάλλον.

Σε περίπτωση που διεισδύσει υγρό στη συσκευή, αποσυνδέστε αμέσως το βύσμα από την ηλεκτρική πρίζα και αναθέστε την επισκευή της συσκευής σε εξειδικευμένο προσωπικό. Τα δεδομένα επικοινωνίας αναφέρονται στο «Κέντρο Σέρβις» στη σελίδα 23.

- Συνδέστε τη συσκευή μόνο σε γειωμένη πρίζα (Schuko) που έχει εγκατασταθεί σύμφωνα με τους κανονισμούς.
- Θα πρέπει να αποφεύγετε τη χρήση καλωδίων επιμήκυνσης. Η χρήση τους επιτρέπεται μόνο υπό ορισμένων προϋποθέσεων:
 - το καλώδιο επιμήκυνσης πρέπει να είναι κατάλληλο για την ένταση ρεύματος της συσκευής
 - το καλώδιο επιμήκυνσης δεν επιτρέπεται να έχει εγκατασταθεί με "ασταθή" τρόπο: δεν επιτρέπεται να αποτελέσει παγίδα παραπατήματος ούτε να είναι προσβάσιμο σε παιδιά
 - το καλώδιο επιμήκυνσης δεν επιτρέπεται σε καμία περίπτωση να έχει υποστεί φθορά
 - δεν επιτρέπεται να συνδεθούν άλλες συσκευές στην ηλεκτρική πρίζα εκτός από αυτή τη συσκευή, διότι διαφορετικά ενδέχεται να προκληθεί υπερφόρτωση

του ηλεκτρικού δικτύου (απαγορεύεται η χρήση πολύπριζου!).

- Δεν επιτρέπεται να πιάσετε ποτέ τη συσκευή, το καλώδιο τροφοδοσίας ή το βύσμα με υγρά χέρια.
- Να αποσυνδέετε τη συσκευή πάντα τραβώντας το βύσμα του καλωδίου τροφοδοσίας. Δεν επιτρέπεται να τραβήξετε ποτέ το ίδιο το καλώδιο τροφοδοσίας.
- Απαγορεύεται αυστηρά η μεταφορά της συσκευής από το καλώδιο τροφοδοσίας.
- Προσέχετε ώστε να μην προκληθεί ποτέ σπασίμο ή σύνθλιψη του καλωδίου τροφοδοσίας.
- Κατά τη λειτουργία ξετυλίγετε τελείως το καλώδιο τροφοδοσίας, προς αποφυγή υπερθέρμανσης και καψίματος.
- Διατηρείτε το καλώδιο τροφοδοσίας μακριά από υπέρθερμες επιφάνειες (π.χ. εστίες ηλεκτρικής κουζίνας).
- Όταν δεν χρησιμοποιείτε για μεγάλο χρονικό διάστημα τη συσκευή, αποσυνδέετε το βύσμα από την ηλεκτρική πρίζα. Μόνο τότε η συσκευή είναι τελείως ελεύθερη ηλεκτρικού ρεύματος.

4.5 Προστασία από κίνδυνο πυρκαγιάς



Προειδοποίηση! Επειδή η συσκευή λειτουργεί με υψηλές θερμοκρασίες, τηρείτε τις ακόλουθες υποδείξεις ασφαλείας, ώστε να μην είναι εφικτή η πρόκληση πυρκαγιάς.

- Η συσκευή επιτρέπεται να τοποθετείται πάνω σε επίπεδη, σταθερή, στεγνή και όχι εύφλεκτη επιφάνεια, προς αποφυγή ανατροπής ή κατρακυλίσματος ή ξεσπάσματος πυρκαγιάς στην επιφάνεια και την συνεπόμενη πρόκληση ζημιών.

- Κρατήστε απόσταση τουλάχιστον 50 cm ως προς άλλα αντικείμενα, έτσι ώστε να μην κινδυνεύουν από τη φωτιά.

4.6 Προστασία από τραυματισμούς



Προειδοποίηση! Τηρείτε τις ακόλουθες υποδείξεις προς αποφυγή τραυματισμών.

- Προσέχετε διότι κατά τη διάρκεια του ψησίματος σάντουιτς εξέρχεται από την πλευρά της συσκευής καυτός ατμός.
- Προσέχετε κατά την αφαίρεση του έτοιμου σάντουιτς, διότι και αυτό είναι πολύ καυτό.
- Μη μετακινείτε τη συσκευή όταν είναι σε λειτουργία. Η συσκευή υπερθερμαίνεται κατά τη λειτουργία. Με τον τρόπο αυτό μπορείτε να αποφύγετε τα εγκαύματα.
- Αφήνετε τη συσκευή να κρυώνει πάντα, και μετά τη μεταφέρετε ή την καθαρίζετε.
- Προσέχετε ώστε το καλώδιο τροφοδοσίας **7** να μην γίνει ποτέ παγίδα για παραπάτημα ή μπέρδεμα για άτομα, τα οποία δεν επιτρέπεται ούτε να το πατήσουν και να τραυματιστούν εξαιτίας του.

4.7 Για την ασφάλεια του παιδιού σας



Προειδοποίηση! Τα παιδιά δεν μπορούν συχνά να υπολογίσουν σωστά τους κινδύνους και κινδυνεύουν από τραυματισμούς. Συνεπώς προσέχετε:

- Αυτό το προϊόν επιτρέπεται να χρησιμοποιείται μόνο υπό την επίβλεψη ενηλίκων.
- Προσέχετε ιδιαίτερα ώστε η συσκευή αυτή να βρίσκεται πάντα έξω από την εμβέλεια παιδιών.

- Προσέχετε ώστε να μην είναι εφικτό σε παιδιά να τραβήξουν τη συσκευή από το καλώδιο.
- Προσέχετε ώστε το πλαστικό φύλλο συσκευασίας να μην αποτελείσει ποτέ θανατηφόρα παγίδα για παιδιά. Τα πλαστικά φύλλα συσκευασίας δεν είναι παιχνίδια.
- Χρησιμοποιείτε μόνο σερβίτσια από ξύλο ή από υλικό ανθεκτικό στη θερμότητα. Σερβίτσια από μέταλλο μπορεί να προκαλέσουν φθορά στις επιστρωμένες επιφάνειες.
- Δεν αποκλείεται η πιθανότητα ότι τα μέσα φροντίδας για τις επιφάνειες εναπόθεσης (έπιπλα) να περιέχουν συστατικά, τα οποία έχουν αρνητικά αποτελέσματα στα πλαστικά πόδια. Στην περίπτωση αυτή τοποθετείτε τη συσκευή σε επιφάνεια που δεν καίγεται.

4.8 Υλικές φθορές

Προσοχή! Προς αποφυγή υλικών φθορών τηρείτε τους ακόλουθους κανονισμούς.

- Η συσκευή δεν επιτρέπεται να τοποθετηθεί σε υπέρθερμες εστίες μαγειρικής, ούτε να εισαχθεί σε ζεστό ηλεκτρικό φούρνο ή να τοποθετηθεί πλησίον θερμαντήρων νερού ή αερίου, διότι κάτι τέτοιο ίσως οδηγήσει σε βλάβες.
- Απαγορεύεται η τοποθέτηση αντικειμένων πάνω στη συσκευή.
- Σε περίπτωση καταιγίδας, υπάρχει κίνδυνος πρόκλησης βλάβης εξαιτίας του ηλεκτρικού δικτύου στη συνδεδεμένη συσκευή.

5. Πριν από την πρώτη χρήση

Κατά την παραγωγή, αρκετά εξαρτήματα εξοπλίζονται με λεπτό φιλμ λαδιού για την προστασία τους. Πριν από την πρώτη χρήση, λειτουργήστε τη συσκευή χωρίς σάντουιτς, έτσι ώστε να εξατμιστούν τα ενδεχόμενα υπολείμματα.

Υπόδειξη: Κατά τις πρώτες διαδικασίες προθέρμανσης ίσως εμφανιστεί μικρή δημιουργία οσμών. Ως εκ τούτου φροντίστε για επαρκή αερισμό.

1. Βγάλτε τη συσκευή και όλα τα εξαρτήματα από τη συσκευασία.
2. Ελέγξτε αν η συσκευή έχει ζημιές.
3. Καθαρίστε τη συσκευή πριν από την πρώτη χρήση. Για το σκοπό αυτό, λάβετε υπόψη σας τις υποδείξεις στο Κεφάλαιο «7. Καθαρισμός και αποθήκευση» στη σελίδα 20.

4. Επιλέξτε το σημείο τοποθέτησης, το οποίο είναι σταθερό, επίπεδο και μη αναφλέξιμο. Κρατήστε απόσταση της τάξης περ. 10 cm από άλλα αντικείμενα.
5. Ξετυλίξτε τελείως το καλώδιο τροφοδοσίας.
6. Εισάγετε το βύσμα μέσα σε κατάλληλη ηλεκτρική πρίζα.
Στο σημείο αυτό, ανάβει το κόκκινο λαμπάκι ελέγχου **1** και η συσκευή θερμαίνεται.
Μόλις σημειωθεί η θερμοκρασία λειτουργίας, ανάβει το πράσινο λαμπάκι ελέγχου **2**.
7. Αφήνετε ενεργοποιημένη τη συσκευή για περίπου 10 — 15 λεπτά.
8. Σηκώνετε την ασφάλιση **5** προς τα πάνω και ανοίγετε το καπάκι **3** στη λαβή του καπακιού **4**.

9. Τραβήξτε το βύσμα και επιτρέψτε στη συσκευή να κρυώσει.
10. Καθαρίστε εκ νέου τη συσκευή. Για το σκοπό αυτό, λάβετε υπόψη σας τις

υποδείξεις στο Κεφάλαιο «7. Καθαρισμός και αποθήκευση» στη σελίδα 20.

Υπόδειξη: Για λόγους γεύσης, θα πρέπει τις πρώτες ψημένες φέτες να μην τις φάτε, αλλά να τις πετάξετε.

6. Παρασκευή σάντουιτς

Υποδείξεις:

- Για την παρασκευή των σάντουιτς χρησιμοποιείτε καλύτερα ψωμί τοστ.
 - Προετοιμάζετε πρώτα τα σάντουιτς και μετά ενεργοποιείτε τη συσκευή.
 - Διανέμετε τα συστατικά έτσι, ώστε τα σάντουιτς να έχουν παντού το ίδιο πάχος.
1. Επιλέξτε το σημείο τοποθέτησης, το οποίο είναι σταθερό, επίπεδο και μη αναφλέξιμο. Κρατήστε απόσταση της τάξης περ. 10 cm από άλλα αντικείμενα.
 2. Ξετυλίξτε τελείως το καλώδιο τροφοδοσίας.
 3. Ανοίξτε το καπάκι **3**, σηκώνοντας την ασφάλιση **5** προς τα πάνω και ανοίγοντας επίσης το καπάκι **3** στη λαβή καπακιού **4** τελείως προς τα πάνω.
 4. Απομακρύνετε ενδεχόμενες σκόνες με ένα στεγνό πανί.
 5. Κλείστε το καπάκι **3**.
 6. Εισάγετε το βύσμα μέσα σε κατάλληλη ηλεκτρική πρίζα.
Στο σημείο αυτό, ανάβει το κόκκινο λαμπάκι ελέγχου **1** και η συσκευή θερμαίνεται.
Μόλις σημειωθεί η θερμοκρασία λειτουργίας, ανάβει το πράσινο λαμπάκι ελέγχου **2**.
Η συσκευή είναι τώρα σε λειτουργική ετοιμότητα.
 7. Ανοίξτε το καπάκι **3**, σηκώνοντας την ασφάλιση **5** προς τα πάνω και ανοίγοντας

επίσης το καπάκι **3** στη λαβή καπακιού **4** τελείως προς τα πάνω.

8. Τοποθετήστε τα προετοιμασμένα σάντουιτς στις κοιλότητες **7**.
9. Κλείστε το καπάκι **3**.
10. Ασφαλίστε το καπάκι **3**, πιέζοντας την ασφάλιση **5** προς τα κάτω, έως ότου ασφαλίσει με το χαρακτηριστικό.

Υπόδειξη: Η διαδικασία ψησίματος διαρκεί ανάλογα με το πάχος του σάντουιτς και τον επιθυμητό βαθμό χρώματος περίπου αρκετά λεπτά (περίπου 4-8 λεπτά).



Προειδοποίηση! Κατά το άνοιγμα του καπακιού **3** μπορεί να αντιμετωπίσετε καυτό ατμό. Προστατέψτε τα χέρια σας με ένα πανάκι κουζίνας ή γάντια κουζίνας.

Υπόδειξη: Κατά τη διάρκεια του ψησίματος το πράσινο λαμπάκι ελέγχου **2** σβήνει αρχικά. Μόλις ανάψει εκ νέου, πρέπει να κάνετε έλεγχο της διαδικασίας ψησίματος:

11. Ελέγχετε αν τα σάντουιτς έχουν σημειώσει ήδη τον επιθυμητό βαθμό ψησίματος. Εάν όχι, κλείνετε πάλι το καπάκι **3**.
12. Μόλις ετοιμαστούν τα σάντουιτς σύμφωνα με τη γεύση σας, τα βγάζετε από τη συσκευή.

Προσοχή! Χρησιμοποιείτε μόνο σερβίτσια από ξύλο ή από υλικό ανθεκτικό στη θερμότητα. Σερβίτσια από μέταλλο μπορεί να προκαλέσουν φθορά στις επιστρωμένες επιφάνειες.

13. Μετά τη χρήση αποσυνδέστε το βύσμα από την ηλεκτρική πρίζα. Μόνο έτσι η συσκευή είναι τελείως ελεύθερη ηλεκτρικού ρεύματος.

7. Καθαρισμός και αποθήκευση



Προειδοποίηση! Προς αποφυγή κινδύνου ηλεκτρο-πληξίας ή πρόκλησης εγκαυμάτων:

- Αποσυνδέετε πριν από κάθε καθαρίσμα το βύσμα από την ηλεκτρική πρίζα.
- Μην βυθίζετε ποτέ τη συσκευή σε νερό και την προστατεύετε από νερό ψεκασμού ή πιτσιλίσματος.
- Πριν από το καθαρίσμα αφήνετε τη συσκευή να κρυώνει καλά, ώστε να μην υπάρχει πλέον κίνδυνος εγκαυμάτων.

Προσοχή! Δεν επιτρέπεται σε καμία περίπτωση η χρήση καυστικών απορρυπαντικών ή τέτοιων που προκαλούν εκδορές. Ενδέχεται να προκληθούν φθορές στη συσκευή και στην αντικολλητική επίστρωση.

Υπόδειξη: Μην περιμένετε πολύ για να αρχίσετε το καθαρίσμα, ώστε να μην κολλήσουν τα υπολείμματα με αποτέλεσμα τη δύσκολη απομάκρυνσή τους.

1. Απομακρύνετε ψίχουλα και μεγαλύτερα υπολείμματα.
2. Σκουπίζετε τη συσκευή εσωτερικά και εξωτερικά με ένα μαλακό, νωπό πανί. Μπορείτε να χρησιμοποιήσετε επίσης και ένα ήπιο απορρυπαντικό, πρέπει όμως να ξεπλύνετε πάλι με καθαρό νερό, ώστε να μην επηρεαστεί η γέυση των σάντουιτς.
3. Μετά σκουπίστε με ένα στεγνό πανί.
4. Για να αποθηκεύσετε τη συσκευή, τυλίξτε το καλώδιο ηλεκτρικής σύνδεσης στην περιτύλιξη καλωδίου **8** (στην κάτω πλευρά).

8. Προτάσεις συνταγών

8.1 Ολλανδικό σάντουιτς με τομάτες

Συστατικά:

- Ψωμί τοστ
- Φρέσκα κρεμμυδάκια
- Τομάτες
- Βούτυρο (ή βούτυρο με αρωματικά/ βούτυρο με σκόρδο)
- Βραστό ζαμπόν
- Νεαρό τυρί Gouda σε φέτες
- Αλάτι και πιπέρι

Παρασκευή:

1. Πλένετε και στραγγίζετε τα φρέσκα κρεμμυδάκια
2. Κόβετε τα φρέσκα κρεμμυδάκια σε διαμήκεις λεπτές λωρίδες
3. Βάζετε τα κομμένα κρεμμυδάκια για 1 λεπτό σε βραστό αλατόνερο.
4. Κατόπιν τα στραγγίζετε σε σουρωτήρι.
5. Τα πλένετε με κρύο νερό (για να διατηρηθεί το φρέσκο χρώμα) και τα στραγγίζετε.
6. Πλένετε τις τομάτες, τις στραγγίζετε και τις κόβετε σε λεπτές φέτες.
7. Βουτυρώνετε το ψωμί τοστ.

8. Επιστρώνετε το ψωμί τοστ με ζαμπόν.
9. Μοιράζετε επάνω τα φρέσκα κρεμμυδάκια και τις φέτες τομάτας.
10. Βάζετε αλάτι και πιπέρι.
11. Επιστρώνετε με μία φέτα τυρί Gouda.
12. Καλύπτετε με μία ακόμα βουτυρωμένη φέτα ψωμιού τοστ.

8.2 Ιταλικό σάντουιτς

Συστατικά:

- Ψωμί τοστ
- Πελτές τομάτας
- Τομάτες
- Μαγιονέζα σαλάτας

- Αρωματικά φυτά υπαίθρου
- Τυρί Mozzarella σε φέτες
- Αλάτι και πιπέρι

Παρασκευή:

1. Με πελτέ τομάτας, μαγιονέζα, αλάτι, πιπέρι και αρωματικά φυτά υπαίθρου αναμιγνύετε έναν πολτό.
2. Αλείφετε φέτες ψωμιού τοστ με τον πολτό.
3. Πλένετε τις τομάτες, τις στραγγίζετε και τις κόβετε σε λεπτές φέτες.
4. Βάζετε στις επιστρωμένες με πολτό φέτες ψωμιού τοστ φέτες τομάτας και τυριού Mozzarella.
5. Καλύπτετε με μία ακόμα επιστρωμένη με πολτό φέτα ψωμιού τοστ.

9. Απόσυρση

9.1 Συσσκευή



Το σύμβολο του διαγραμμένου δοχείου απορριμμάτων δηλώνει ότι το προϊόν στην Ευρωπαϊκή Ένωση πρέπει να αποσυρθεί σε ξεχωριστή συλλογή απορριμμάτων. Αυτό ισχύει για το προϊόν και για όλα τα εξαρτήματα που φέρουν τη σήμανση με το ίδιο σύμβολο. Προϊόντα που φέρουν σήμανση δεν επιτρέπεται να αποσύρονται με τα κανονικά οικιακά απορρίμματα, αλλά πρέπει να συλλέγονται σε ειδικά σημεία υποδοχής για την ανακύκλωση ηλεκτρικών και ηλεκτρονικών

συσκευών. Η ανακύκλωση υποστηρίζει τη μείωση κατανάλωσης πρώτων υλών και ανακουφίζει το περιβάλλον. Πληροφορίες σχετικά με την απόσυρση και την τοποθεσία του πλησιέστερου σημείου ανακύκλωσης μπορείτε να πάρετε π.χ. από την υπηρεσία απορριμμάτων του δήμου σας ή από το Χρυσό Οδηγό.

9.2 Συσκευασία

Σε περίπτωση που επιθυμείτε την απόσυρση της συσκευασίας, λάβετε υπόψη σας τις αντίστοιχες διατάξεις περιβαλλοντικής προστασίας της χώρας σας.

10. Εγγύηση της HOYER Handel GmbH

Αξιότιμη πελάτισσα, αξιότιμε πελάτη,
Για αυτή τη συσκευή έχετε εγγύηση 3 ετών από την ημερομηνία αγοράς. Σε περίπτωση ελαττωμάτων αυτού του προϊόντος έχετε

νόμιμα δικαιώματα, τα οποία μπορείτε να αξιώσετε έναντι του πωλητή του προϊόντος. Αυτά τα νόμιμα δικαιώματα δεν περιορίζονται από την εγγύησή μας, η οποία περιγράφεται κατωτέρω.

Ύροι εγγύησης

Ο χρόνος της εγγύησης αρχίζει με την ημερομηνία αγοράς. Παρακαλούμε διαφυλάξτε προσεκτικά τη γνήσια απόδειξη ταμείου. Αυτό το έγγραφο είναι απαραίτητο ως αποδεικτικό στοιχείο για την αγορά.

Εάν εντός τριών ετών από την ημερομηνία αγοράς αυτού του προϊόντος παρουσιαστεί ελάττωμα υλικού ή κατασκευής, τότε το προϊόν αυτό το επισκευάζουμε ή το αντικαθιστούμε δωρεάν σύμφωνα με δική μας επιλογή. Αυτή η παροχή εγγύησης προϋποθέτει ότι εντός του τριετούς χρόνου εγγύησης η ελαττωματική συσκευή και το αποδεικτικό αγοράς (απόδειξη ταμείου) θα κατατεθούν και θα περιγραφεί περιληπτικά γραπτώς το ελάττωμα και το χρονικό σημείο εμφάνισης του ελαττώματος.

Εάν το ελάττωμα καλύπτεται από την εγγύησή μας, θα σας επιστρέψουμε το επισκευασμένο ή ένα νέο προϊόν. Με την επισκευή ή την αντικατάσταση του προϊόντος δεν ανανεώνεται το χρονικό διάστημα της εγγύησης.

Χρόνος εγγύησης και νόμιμες αξιώσεις εξαιτίας ελαττωμάτων

Ο χρόνος εγγύησης δεν παρατείνεται με την παροχή εγγύησης. Αυτό ισχύει επίσης για εξαρτήματα που αντικαθιστούνται ή επισκευάζονται. Ενδεχόμενες βλάβες ή ελαττώματα που παρουσιάζονται κατά την αγορά, πρέπει να αναφέρονται αμέσως μετά τον άνοιγμα πακέτου του προϊόντος. Μετά την παρέλευση του χρόνου εγγύησης οι ενδεχόμενες επισκευές χρεώνονται.

Επίπεδο εγγύησης

Η συσκευή κατασκευάστηκε προσεκτικά και σύμφωνα με αυστηρές οδηγίες ποιότητας

και ελέγχθηκε αξιόπιστα πριν από την παράδοσή της.

Η παροχή εγγύησης ισχύει για ελαττώματα υλικού ή κατασκευής. Αυτή η εγγύηση δεν καλύπτει εξαρτήματα προϊόντος, τα οποία εκτίθενται σε φυσιολογική φθορά και συνεπώς μπορούν να θεωρηθούν ως φθειρόμενα εξαρτήματα ούτε βλάβες σε εύθραυστα εξαρτήματα, π.χ. διακόπτες, συσσωρευτές ή εξαρτήματα, τα οποία έχουν κατασκευαστεί από γυαλί.

Αυτή η εγγύηση εκπίπτει εάν το προϊόν καταστράφηκε ή δεν χρησιμοποιήθηκε και δεν συντηρήθηκε σύμφωνα με τους κανονισμούς. Για την κατάλληλη χρήση του προϊόντος πρέπει να τηρούνται με ακρίβεια όλες οι υποδείξεις που αναφέρονται στις οδηγίες χειρισμού.

Χρήσεις και χειρισμοί, οι οποίοι δεν συμφωνούν με τις υποδείξεις που αναφέρονται στις οδηγίες χειρισμού, πρέπει οπωσδήποτε να αποφεύγονται.

Το προϊόν προβλέπεται μόνο για την ιδιωτική χρήση και όχι για επαγγελματικές εφαρμογές.

Σε περίπτωση καταχρηστικής και ακατάλληλης χρήσης, άσκηση βίας και σε επεμβάσεις, οι οποίες δεν εκτελούνται από το εξουσιοδοτημένο Κέντρο Σέρβις της εταιρείας μας, η εγγύηση διαγράφεται.

Διακανονισμός σε περίπτωση εγγύησης

Προς διασφάλιση ταχείας διευθέτησης της υπόθεσής σας, παρακαλούμε τηρείτε τις ακόλουθες υποδείξεις:

- Παρακαλούμε έχετε διαθέσιμα για όλα τα θέματα τον αριθμό είδους (για αυτή τη συσκευή: IAN 96236) και την απόδειξη ταμείου ως αποδεικτικό αγοράς.
- Τον αριθμό είδους θα τον βρείτε στην πινακίδα τύπου, μία γκραβούρα στο εξώφυλλο των οδηγιών χειρισμού της

συσκευής σας (κάτω αριστερά) ή ως αυτοκόλλητο στην πίσω ή κάτω πλευρά.

- Εάν παρουσιαστούν σφάλματα λειτουργίας ή άλλα ελαττώματα, απευθυνθείτε πρώτα στο κατωτέρω αναφερόμενο Κέντρο Σέρβις **τηλεφωνικώς** ή μέσω **E-Mail**.
- Το προϊόν που καταγραφεί ως ελαττωματικό μπορείτε να το αποστείλετε ατελώς στην αναφερόμενη ταχυδρομική διεύθυνση Σέρβις επισυνάπτοντας το αποδεικτικό αγοράς (απόδειξη ταμείου) και αναφέροντας το ελάττωμα και το χρονικό σημείο εμφάνισής του.



Στη διαδικτυακή πύλη www.lidl-service.com μπορείτε να κατεβάσετε αυτές τις οδηγίες χειρισμού και πολλά άλλα εγχειρίδια, βίντεο προϊόντων και λογισμικά.



Κέντρο Σέρβις

GR Σέρβις Ελλάδα

Tel.: 801 5000 019 (0,03 EUR/Min.)

E-Mail: hoyer@lidl.gr

CY Σέρβις Κύπρος

Tel.: 8009 4409

E-Mail: hoyer@lidl.com.cy

IAN: 96236



Διανομέας

Παρακαλούμε έχετε υπόψη ότι η ακόλουθη διεύθυνση **δεν είναι διεύθυνση Σέρβις**. Απευθυνθείτε πρώτα στο ανωτέρω αναφερόμενο Κέντρο Σέρβις.

HOYER Handel GmbH

Kühnehöfe 5

22761 Hamburg

Γερμανία

Inhalt

| | |
|---|-----------|
| 1. Gerätebeschreibung | 24 |
| 2. Benennung der Teile (siehe Ausklappseite) | 25 |
| 3. Technische Daten | 25 |
| 4. Sicherheitshinweise | 25 |
| 5. Vor dem ersten Gebrauch | 29 |
| 6. Sandwiches zubereiten | 29 |
| 7. Reinigen und lagern | 30 |
| 8. Rezeptvorschläge | 31 |
| 9. Entsorgung | 32 |
| 10. Garantie der HOYER Handel GmbH | 32 |

Herzlichen Glückwunsch zum Kauf Ihres neuen Gerätes.

Sie haben sich damit für ein hochwertiges Gerät entschieden. Die Bedienungsanleitung ist Bestandteil dieses Geräts. Sie enthält wichtige Hinweise für Sicherheit, Gebrauch und Entsorgung.

Machen Sie sich vor der Benutzung des Geräts mit allen Bedien- und Sicherheitshinweisen vertraut. Benutzen Sie das Gerät nur wie beschrieben und für die angegebenen Einsatzbereiche.

Händigen Sie alle Unterlagen bei Weitergabe des Geräts an Dritte mit aus.

1. Gerätebeschreibung

1.1 Verwendungszweck

Der Sandwich-Maker SilverCrest SSWMD 750 A1 ist zum Zubereiten von Sandwiches geeignet. Die Zubereitung anderer Lebensmittel ist nicht zulässig.

Verwenden Sie den Sandwich-Maker ausschließlich innerhalb Ihres Haushaltes und niemals im Freien.

Dieses Gerät ist für den Einsatz in Privathaushalten und nicht für den gewerblichen Einsatz geeignet.

Das Gerät ist ebenfalls geeignet für:

- den Einsatz in Küchen für Mitarbeiter in Läden, Büros und anderen gewerblichen Bereichen,

- den Einsatz in landwirtschaftlichen Anwesen,
- Kunden in Hotels, Motels und anderen Wohneinrichtungen,
- Frühstückspensionen.

1.2 Lieferumfang

- 1 Sandwich-Maker
- 1 Bedienungsanleitung

1.3 Kennzeichnungen am Gerät

| Kennzeichen 6 | Ort | Bedeutung |
|---|-----------------|--------------------------------|
|  | Deckel 3 | Warnung vor heißen Oberflächen |

2. Benennung der Teile (siehe Ausklappseite)

- | | |
|--|--|
| <p>1 Rote Kontroll-Lampe - leuchtet, sobald das Gerät mit Strom versorgt wird</p> <p>2 Grüne Kontroll-Lampe - leuchtet, sobald die Toasttemperatur erreicht ist</p> <p>3 Deckel</p> <p>4 Deckelgriff</p> | <p>5 Verriegelung</p> <p>6 Warnsymbol „Warnung vor heißen Oberflächen“</p> <p>7 Vertiefungen - hier werden die vorbereiteten Sandwiches eingelegt</p> <p>8 Kabelaufwicklung (auf der Unterseite)</p> |
|--|--|

3. Technische Daten

Nennspannung: 230 V~/50 Hz
 Nennleistung: 750 W
 Schutzklasse: I



4. Sicherheitshinweise

4.1 Begriffserklärung

Folgende Signalbegriffe finden Sie in dieser Bedienungsanleitung:



Warnung!

Hohes Risiko: Missachtung der Warnung kann Schaden für Leib und Leben verursachen.

Vorsicht!

Mittleres Risiko: Missachtung der Warnung kann einen Sachschaden verursachen.

Hinweis:

Geringes Risiko: Sachverhalte, die im Umgang mit dem Gerät beachtet werden sollten.

4.2 Besondere Hinweise für dieses Gerät



Warnung! Beachten Sie folgende Hinweise, um Verletzungen zu vermeiden.

- Dieses Gerät kann von Kindern ab 8 Jahren und von Personen mit reduzierten physischen, sensorischen oder mentalen Fähigkeiten oder Mangel an Erfahrung und/oder Wissen benutzt werden, wenn sie beaufsichtigt oder bezüglich des sicheren Gebrauches des Gerätes unterwiesen wurden und die daraus resultierenden Gefahren verstanden haben. Kinder dürfen nicht mit dem Gerät spielen.
- Reinigung und Benutzer-Wartung dürfen nicht durch Kinder durchgeführt werden, es sei denn, sie sind älter als 8 Jahre und beaufsichtigt.
- Kinder jünger als 8 Jahre sind vom Gerät und der Netzanschlussleitung fernzuhalten.
- Die Oberflächen des Gerätes können heiß werden. Fassen Sie daher das Gerät im Betrieb ausschließlich am Deckelgriff **4** an.
- Ziehen Sie vor jeder Reinigung den Netzstecker aus der Netzsteckdose.

- Tauchen Sie das Gerät nie in Wasser ein und schützen Sie es vor Spritz- und Tropfwasser.
- Lassen Sie das Gerät vor dem Reinigen soweit abkühlen, dass keine Verbrennungsgefahr mehr besteht.

Vorsicht! Um Sachschäden zu vermeiden, beachten Sie folgende Bestimmungen:

- Verwenden Sie keinesfalls scheuernde, ätzende oder kratzende Reinigungsmittel. Dadurch könnte das Gerät sowie die Antihaft-Beschichtung beschädigt werden.
- Das Gerät darf nicht mit einer externen Zeitschaltuhr oder einem separaten Fernwirkssystem, wie zum Beispiel einer Funksteckdose, betrieben werden.

4.3 Allgemeine Hinweise

- Lesen Sie vor dem Gebrauch sorgfältig diese Bedienungsanleitung. Sie ist Bestandteil des Gerätes und muss jederzeit verfügbar sein.
- Verwenden Sie das Gerät nur für den beschriebenen Verwendungszweck (siehe „1.1 Verwendungszweck“ auf Seite 24).
- Überprüfen Sie, ob die erforderliche Netzspannung (siehe Typenschild am Gerät) mit Ihrer Netzspannung übereinstimmt, um eine Beschädigung zu verhindern.
- Beachten Sie, dass jeglicher Anspruch auf Garantie und Haftung erlischt, wenn Zubehörteile verwendet werden, die nicht in dieser Bedienungsanleitung

empfohlen werden oder wenn bei Reparaturen nicht ausschließlich Originalersatzteile verwendet werden. Dies gilt auch für Reparaturen, die durch nicht-qualifizierte Personen durchgeführt werden. Die Kontaktdaten finden Sie in „Service-Center“ auf Seite 34.

- Bei eventuellen Funktionsstörungen während der Garantiezeit darf die Instandsetzung des Gerätes nur durch unser Service-Center erfolgen. Ansonsten erlischt jeglicher Garantieanspruch. Die Kontaktdaten finden Sie in „Service-Center“ auf Seite 34.
- Lassen Sie das Gerät während des Betriebes niemals unbeaufsichtigt, um rechtzeitig einschreiten zu können, falls Funktionsstörungen auftreten.
- Achten Sie darauf, dass die Steckdose gut zugänglich ist, da das Gerät keinen Ein-/Ausschalter besitzt.

4.4 Schutz vor elektrischem Schlag



Warnung! Die folgenden Sicherheitshinweise sollen Sie vor einem elektrischen Schlag schützen.

- Wenn das Gerät beschädigt ist, darf das Gerät keinesfalls benutzt werden. Lassen Sie das Gerät in diesem Falle von qualifiziertem Fachpersonal reparieren. Die Kontaktdaten finden Sie in „Service-Center“ auf Seite 34.
 - Wenn die Netzanschlussleitung dieses Gerätes beschädigt wird, muss sie durch den Hersteller oder eine ähnlich qualifizierte Person ersetzt werden, um Gefährdungen zu vermeiden.
 - In das Gerät dürfen keinesfalls Wasser oder andere Flüssigkeiten eindringen. Daher:
 - niemals im Freien einsetzen
 - niemals in Flüssigkeit tauchen
 - keine mit Flüssigkeit gefüllten Gegenstände, z.B. Töpfe, darauf stellen
 - niemals in sehr feuchter Umgebung einsetzen.
- Falls doch einmal Flüssigkeit in das Gerät gelangt, ziehen Sie sofort den Netzstecker und lassen das Gerät von qualifiziertem Fachpersonal reparieren. Die Kontaktdaten finden Sie in „Service-Center“ auf Seite 34.
- Schließen Sie das Gerät nur an eine Netzsteckdose mit Schutzkontakten (Schuko) an.
 - Die Benutzung von Verlängerungskabeln sollten Sie vermeiden. Sie ist nur unter ganz bestimmten Voraussetzungen gestattet:
 - das Verlängerungskabel muss für die Stromstärke des Gerätes geeignet sein
 - das Verlängerungskabel darf nicht „fliegend“ verlegt sein: es darf nicht zur Stolperfalle werden oder von Kindern erreichbar sein
 - das Verlängerungskabel darf keinesfalls beschädigt sein
 - es dürfen keine weiteren Geräte als dieses Gerät an der Netzsteckdose angeschlossen werden, da es sonst zu einer Überlastung des Stromnetzes kommen kann (Verbot von Mehrfachsteckdosen!).
 - Fassen Sie das Gerät, die Netzanschlussleitung oder den Netzstecker niemals mit feuchten Händen an.
 - Ziehen Sie die Netzanschlussleitung stets am Netzstecker heraus. Ziehen Sie niemals an der Netzanschlussleitung selber.
 - Tragen Sie das Gerät nie an der Netzanschlussleitung.
 - Achten Sie darauf, dass die Netzanschlussleitung nie geknickt oder gequetscht wird.

- Wickeln Sie die Netzanschlussleitung im Betrieb vollständig ab, um eine Überhitzung und Durchschmoren zu verhindern.
- Halten Sie die Netzanschlussleitung von heißen Flächen (z.B. Herdplatte) fern.
- Wenn Sie das Gerät nicht benutzen, ziehen Sie den Netzstecker aus der Netzsteckdose. Nur dann ist das Gerät völlig stromfrei.

4.5 Schutz vor Brandgefahr



Warnung! Da das Gerät mit hohen Temperaturen arbeitet, beachten Sie die folgenden Sicherheitshinweise, damit kein Brand entstehen kann.

- Das Gerät darf ausschließlich auf einem festen, ebenen, trockenen und nicht brennbaren Untergrund aufgestellt werden, um zu verhindern, dass es umkippt, verrutscht oder die Unterlage Feuer fängt und dadurch Schaden entsteht.
- Halten Sie einen Abstand von mindestens 50 cm zu anderen Gegenständen ein, damit diese kein Feuer fangen können.

4.6 Schutz vor Verletzungen



Warnung! Beachten Sie folgende Hinweise, um Verletzungen zu vermeiden.

- Beachten Sie, dass während des Toastens seitlich am Gerät heißer Dampf austreten kann.
- Beachten Sie bei der Entnahme der fertigen Sandwiches, dass auch diese sehr heiß sind.
- Stellen Sie das Gerät während der Benutzung nicht um. Dieses wird während der Benutzung heiß. So vermeiden Sie Verbrennungen.
- Lassen Sie das Gerät stets abkühlen, bevor Sie es transportieren oder reinigen.

- Achten Sie darauf, dass die Netzanschlussleitung nie zur Stolperfalle wird oder sich jemand darin verfangen oder darauftreten kann und sich dabei verletzt.

4.7 Zur Sicherheit Ihres Kindes



Warnung! Kinder können Gefahren oft nicht richtig einschätzen und sich dadurch Verletzungen zuziehen. Beachten Sie daher:

- Dieses Produkt darf nur unter Aufsicht von Erwachsenen verwendet werden.
- Achten Sie sorgfältig darauf, dass sich das Gerät immer außerhalb der Reichweite von Kindern befindet.
- Achten Sie darauf, dass Kinder niemals das Gerät an der Netzanschlussleitung herunterziehen können.
- Achten Sie darauf, dass die Verpackungsfolie nicht zur tödlichen Falle für Kinder wird. Verpackungsfolien sind kein Spielzeug.

4.8 Schutz vor Sachschäden

Vorsicht! Um Sachschäden zu vermeiden, beachten Sie folgende Bestimmungen.

- Das Gerät darf nicht auf heiße Herdplatten gestellt, in den heißen Backofen geschoben oder in der Nähe von Gas- und Durchlauferhitzern aufgestellt werden, da dies zu Beschädigungen führen könnte.
- Verwenden Sie nur Besteck aus Holz oder hitzebeständigem Kunststoff. Besteck aus Metall könnte die beschichteten Oberflächen beschädigen.
- Es kann nicht ausgeschlossen werden, dass Pflegemittel für Ablageflächen (Möbel) Bestandteile enthalten, die die Gummifüße angreifen und aufweichen. Stellen Sie in diesem Falle das Gerät auf eine nicht brennbare Unterlage.

- Stellen Sie keine Gegenstände auf das Gerät.
- Bei einem Gewitter kann das am Stromnetz angeschlossene Gerät durch Blitzschlag beschädigt werden.

5. Vor dem ersten Gebrauch

Bei der Produktion bekommen viele Teile einen dünnen Ölfilm zu ihrem Schutz. Betreiben Sie das Gerät vor dem ersten Gebrauch ohne Sandwiches, damit eventuell vorhandene Rückstände verdampfen können.

Hinweis: Bei den ersten Aufheizvorgängen kann es zu einer leichten Geruchsentwicklung kommen. Sorgen Sie deshalb für eine ausreichende Belüftung.

1. Nehmen Sie das Gerät und alle Zubehörteile aus der Verpackung.
2. Überprüfen Sie, dass das Gerät keine Beschädigungen aufweist.
3. Reinigen Sie das Gerät vor der ersten Benutzung. Beachten Sie hierzu die Hinweise in dem Kapitel „7. Reinigen und lagern“ auf Seite 30.
4. Wählen Sie einen Standort, der fest, eben und unbrennbar ist. Halten Sie dabei einen Abstand von ca. 50 cm zu anderen Gegenständen ein.

5. Wickeln Sie die Netzanschlussleitung vollständig ab.

6. Stecken Sie den Netzstecker in eine geeignete Netzsteckdose.

Jetzt leuchtet die rote Kontroll-Lampe **1** und das Gerät heizt auf.

Sobald die Betriebstemperatur erreicht ist, leuchtet die grüne Kontroll-Lampe **2**.

7. Lassen Sie das Gerät etwa 10 - 15 Minuten eingeschaltet.

8. Klappen Sie die Verriegelung **5** nach oben und öffnen Sie den Deckel **3** am Deckelgriff **4**.

9. Ziehen Sie den Netzstecker und lassen Sie das Gerät abkühlen.

10. Reinigen Sie das Gerät erneut. Beachten Sie hierzu die Hinweise in dem Kapitel „7. Reinigen und lagern“ auf Seite 30.

Hinweis: Aus geschmacklichen Gründen sollten Sie die ersten getoasteten Scheiben Toastbrot nicht verzehren sondern wegwerfen.

6. Sandwiches zubereiten

Hinweise:

- Verwenden Sie für die Sandwiches am besten Toastbrot.
 - Bereiten Sie die Sandwiches vor, bevor Sie das Gerät einschalten.
 - Verteilen Sie den Belag so, dass die Sandwiches möglichst überall die gleiche Dicke haben.
1. Wählen Sie einen Standort, der fest, eben und unbrennbar ist. Halten Sie

dabei einen Abstand von ca. 50 cm zu anderen Gegenständen ein.

2. Wickeln Sie die Netzanschlussleitung vollständig ab.

3. Öffnen Sie den Deckel **3**, indem Sie die Verriegelung **5** nach oben klappen und auch den Deckel **3** am Deckelgriff **4** ganz nach oben klappen.

4. Entfernen Sie eventuell vorhandenen Staub mit einem trockenen Tuch.
5. Schließen Sie den Deckel **3**.
6. Stecken Sie den Netzstecker in eine geeignete Netzsteckdose.
Jetzt leuchtet die rote Kontroll-Lampe **1** und das Gerät heizt auf.
Sobald die Betriebstemperatur erreicht ist, leuchtet die grüne Kontroll-Lampe **2**.
Das Gerät ist nun betriebsbereit.
7. Öffnen Sie den Deckel **3**, indem Sie die Verriegelung **5** nach oben klappen und auch den Deckel **3** am Deckelgriff **4** ganz nach oben klappen.
8. Legen Sie die vorbereiteten Sandwiches in die Vertiefungen **7**.
9. Klappen Sie den Deckel **3** zu.
10. Verriegeln Sie den Deckel **3**, indem Sie die Verriegelung **5** nach unten drücken, bis sie einrastet.

Hinweis: Der Toastvorgang dauert je nach Dicke des Sandwiches und dem gewünschten Bräunungsgrad einige Minuten (ca. 4 - 8 Minuten).



Warnung! Beim Öffnen des Deckels **3** kann Ihnen heißer Dampf entgegen kommen. Schützen Sie daher Ihre Hände mit einem Geschirrtuch oder Küchenhandschuhen.

Hinweis: Während des Toastens geht die grüne Kontroll-Lampe **2** zunächst aus. Sobald sie erneut anfängt zu leuchten, ist es Zeit, den Toastvorgang zu überprüfen:

11. Überprüfen Sie, ob die Sandwiches den von Ihnen gewünschten Bräunungsgrad schon erreicht haben. Falls nicht, schließen Sie den Deckel **3** wieder.
12. Sobald die Sandwiches nach Ihrem Geschmack fertig sind, entnehmen Sie sie aus dem Gerät.
Vorsicht! Verwenden Sie nur Besteck aus Holz oder hitzebeständigem Kunststoff. Besteck aus Metall könnte die beschichteten Oberflächen beschädigen.
13. Ziehen Sie nach Gebrauch den Netzstecker aus der Netzsteckdose. Nur so ist das Gerät völlig stromfrei.

7. Reinigen und lagern



Warnung! Um die Gefahr eines elektrischen Schlages oder einer Verbrennung zu vermeiden:

- Ziehen Sie vor jeder Reinigung den Netzstecker aus der Netzsteckdose.
- Tauchen Sie das Gerät nie in Wasser ein und schützen Sie es vor Spritz- und Tropfwasser.
- Lassen Sie das Gerät vor dem Reinigen soweit abkühlen, dass keine Verbrennungsgefahr mehr besteht.

Vorsicht! Verwenden Sie keinesfalls scheuernde, ätzende oder kratzende Reinigungsmittel. Dadurch könnte das Gerät sowie die Antihaft-Beschichtung beschädigt werden.

Hinweis: Warten Sie nicht zu lange mit dem Reinigen, damit Speisereste nicht festtrocknen und sich dann nur noch schwer entfernen lassen.

1. Entfernen Sie Krümel und größere Speisereste.
2. Wischen Sie das Gerät innen und außen mit einem weichen, feuchten Tuch ab. Sie können auch etwas mildes Spülmittel

benutzen, müssen dann aber mit klarem Wasser nochmal nachwischen, damit die Sandwiches keinen Beigeschmack bekommen.

3. Wischen Sie mit einem trockenen Tuch nach.
4. Um das Gerät zu verstauen, wickeln Sie die Netzanschlussleitung auf der Kabelaufwicklung **8** (auf der Unterseite) auf.

8. Rezeptvorschläge

8.1 Holländisches Tomaten-Sandwich

Zutaten:

- Toastbrot
- Frühlingszwiebeln
- Tomaten
- Butter (oder Kräuterbutter/Knoblauchbutter)
- gekochter Schinken
- Junger Gouda in Scheiben
- Salz und Pfeffer

Zubereitung:

1. Frühlingszwiebeln waschen und abtropfen lassen.
2. Frühlingszwiebeln in längliche, schmale Streifen schneiden.
3. Die Streifen etwa 1 Minute in kochendes Salzwasser geben (blanchieren).
4. Streifen in ein Sieb abgießen.
5. Mit kaltem Wasser spülen (dies erhält die frische Farbe) und abtropfen lassen.
6. Tomaten waschen, trocknen und in dünne Scheiben schneiden.
7. Toastscheibe buttern.
8. Toast mit Schinken belegen.
9. Darauf die Frühlingszwiebeln und Tomatenscheiben verteilen.
10. Salzen und Pfeffern.
11. Mit einer Scheibe Gouda belegen.

12. Mit einer weiteren, gebutterten Toastscheibe abdecken.

8.2 Italienisches Sandwich

Zutaten:

- Toastbrot
- Tomatenmark
- Tomaten
- Salatmajonäse
- Kräuter der Provence
- Mozzarella in Scheiben
- Salz und Pfeffer

Zubereitung:

1. Aus dem Tomatenmark, Majonäse, Salz, Pfeffer und Kräutern der Provence eine Paste anrühren.
2. Toastscheiben mit der Paste bestreichen.
3. Tomaten waschen, trocknen und in dünne Scheiben schneiden.
4. Bestrichene Toastscheiben mit Tomaten- und Mozzarella-Scheiben belegen.
5. Mit einer weiteren, gebutterten Toastscheibe abdecken.

9. Entsorgung

9.1 Gerät



Das Symbol der durchgestrichenen Abfalltonne auf Rädern bedeutet, dass das Produkt in der Europäischen Union einer getrennten Müllsammlung zugeführt werden muss. Dies gilt für das Produkt und alle mit diesem Symbol gekennzeichneten Zubehörteile. Gekennzeichnete Produkte dürfen nicht über den normalen Hausmüll entsorgt werden, sondern müssen an einer Annahmestelle für das Recycling von elektrischen und elektroni-

schen Geräten abgegeben werden. Recycling hilft, den Verbrauch von Rohstoffen zu reduzieren und die Umwelt zu entlasten. Informationen zur Entsorgung und zur Lage des nächsten Recyclinghofes erhalten Sie z.B. bei Ihrer Stadtreinigung oder in den Gelben Seiten.

9.2 Verpackung

Wenn Sie die Verpackung entsorgen möchten, achten Sie auf die entsprechenden Umweltvorschriften in Ihrem Land.

10. Garantie der HOYER Handel GmbH

Sehr geehrte Kundin, sehr geehrter Kunde, Sie erhalten auf dieses Gerät 3 Jahre Garantie ab Kaufdatum. Im Falle von Mängeln dieses Geräts stehen Ihnen gegen den Verkäufer des Geräts gesetzliche Rechte zu. Diese gesetzlichen Rechte werden durch unsere im Folgenden dargestellte Garantie nicht eingeschränkt.

Garantiebedingungen

Die Garantiefrist beginnt mit dem Kaufdatum. Bitte bewahren Sie das Original des Kassensbons gut auf. Diese Unterlage wird als Nachweis für den Kauf benötigt.

Tritt innerhalb von drei Jahren ab dem Kaufdatum dieses Geräts ein Material- oder Fabrikationsfehler auf, wird das Gerät von uns – nach unserer Wahl – für Sie kostenlos repariert oder ersetzt. Diese Garantieleistung setzt voraus, dass innerhalb der Dreijahresfrist das defekte Gerät und der Kaufbeleg

(Kassensbon) vorgelegt und schriftlich kurz beschrieben wird, worin der Mangel besteht und wann er aufgetreten ist.

Wenn der Defekt von unserer Garantie gedeckt ist, erhalten Sie das reparierte oder ein neues Gerät zurück. Mit Reparatur oder Austausch des Geräts beginnt kein neuer Garantiezeitraum.

Garantiezeit und gesetzliche Mängelansprüche

Die Garantiezeit wird durch die Gewährleistung nicht verlängert. Dies gilt auch für ersetzte und reparierte Teile. Eventuell schon beim Kauf vorhandene Schäden und Mängel müssen sofort nach dem Auspacken gemeldet werden. Nach Ablauf der Garantiezeit anfallende Reparaturen sind kostenpflichtig.

Garantieumfang

Das Gerät wurde nach strengen Qualitätsrichtlinien sorgfältig produziert und vor Anlieferung gewissenhaft geprüft.

Die Garantieleistung gilt für Material- oder Fabrikationsfehler. Diese Garantie erstreckt sich nicht auf Geräteteile, die normaler Abnutzung ausgesetzt sind und daher als Verschleißteile angesehen werden können oder für Beschädigungen an zerbrechlichen Teilen, z. B. Schaltern, Akkus oder Teilen, die aus Glas gefertigt sind.

Diese Garantie verfällt, wenn das Gerät beschädigt, nicht sachgemäß benutzt oder gewartet wurde. Für eine sachgemäße Benutzung des Geräts sind alle in der Bedienungsanleitung aufgeführten Anweisungen genau einzuhalten.

Verwendungszwecke und Handlungen, von denen in der Bedienungsanleitung abgeraten oder vor denen gewarnt wird, sind unbedingt zu vermeiden.

Das Gerät ist lediglich für den privaten und nicht für den gewerblichen Gebrauch bestimmt.

Bei missbräuchlicher und unsachgemäßer Behandlung, Gewaltanwendung und bei Eingriffen, die nicht von unserem autorisierten Service-Center vorgenommen wurden, erlischt die Garantie.

Abwicklung im Garantiefall

Um eine schnelle Bearbeitung Ihres Anliegens zu gewährleisten, folgen Sie bitte den folgenden Hinweisen:

- Bitte halten Sie für alle Anfragen die Artikelnummer (für dieses Gerät: IAN 96236) und den Kassenbon als Nachweis für den Kauf bereit.
- Die Artikelnummer entnehmen Sie bitte dem Typenschild, einer Gravur, auf dem Titelblatt ihrer Bedienungsanleitung

(unten links) oder als Aufkleber auf der Rück- oder Unterseite.

- Sollten Funktionsfehler oder sonstige Mängel auftreten, kontaktieren Sie zunächst das nachfolgend benannte Service-Center **telefonisch** oder per **E-Mail**.
- Ein als defekt erfasstes Gerät können Sie dann unter Beifügung des Kaufbelegs (Kassenbon) und der Angabe, worin der Mangel besteht und wann er aufgetreten ist, für Sie portofrei an die Ihnen mitgeteilte Service-Anschrift übersenden.



Auf www.lidl-service.com können Sie diese und viele weitere Handbücher, Produktvideos und Software herunterladen.



Service-Center

DE Service Deutschland
Tel.: 0800-5435111
(kostenlos)
E-Mail: hoyer@lidl.de

AT Service Österreich
Tel.: 0820 201 222
(0,15 EUR/Min.)
E-Mail: hoyer@lidl.at

CH Service Schweiz
Tel.: 0842 665566
(0,08 CHF/Min.,
Mobilfunk max. 0,40 CHF/Min.)
E-Mail: hoyer@lidl.ch

IAN: 96236



Lieferant

Bitte beachten Sie, dass die folgende
Anschrift **keine Serviceanschrift** ist.
Kontaktieren Sie zunächst das oben
benannte Service-Center.

HOYER Handel GmbH
Kühnehöfe 5
22761 Hamburg
Deutschland

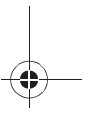
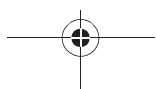
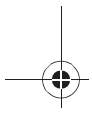
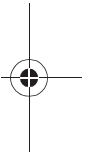
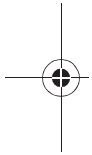
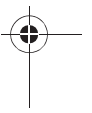
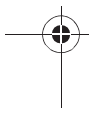
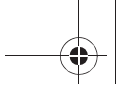



HOYER HANDEL GMBH
Kühnehöfe 5
22761 Hamburg
Germany

Status of information · Дата на информацията · Stand der Informationen:

11/2013 · Ident.-Nr.: SSWMD 750 A1

IAN 96236

