



UNIVERSALBOX

DE AT CH
UNIVERSALBOX
Montage- und Sicherheitshinweise

IT CH
BOX UNIVERSALE DA GIARDINO
Istruzioni di sicurezza e montaggio

GB
ALL-PURPOSE STORAGE BOX
Assembly and safety advice

FR CH
MALLE DE RANGEMENT
Instructions de montage et consignes de sécurité

NL
UNIVERSELE BOX
Montage- en veiligheidsinstructies

566233

IAN 71656

CH NL

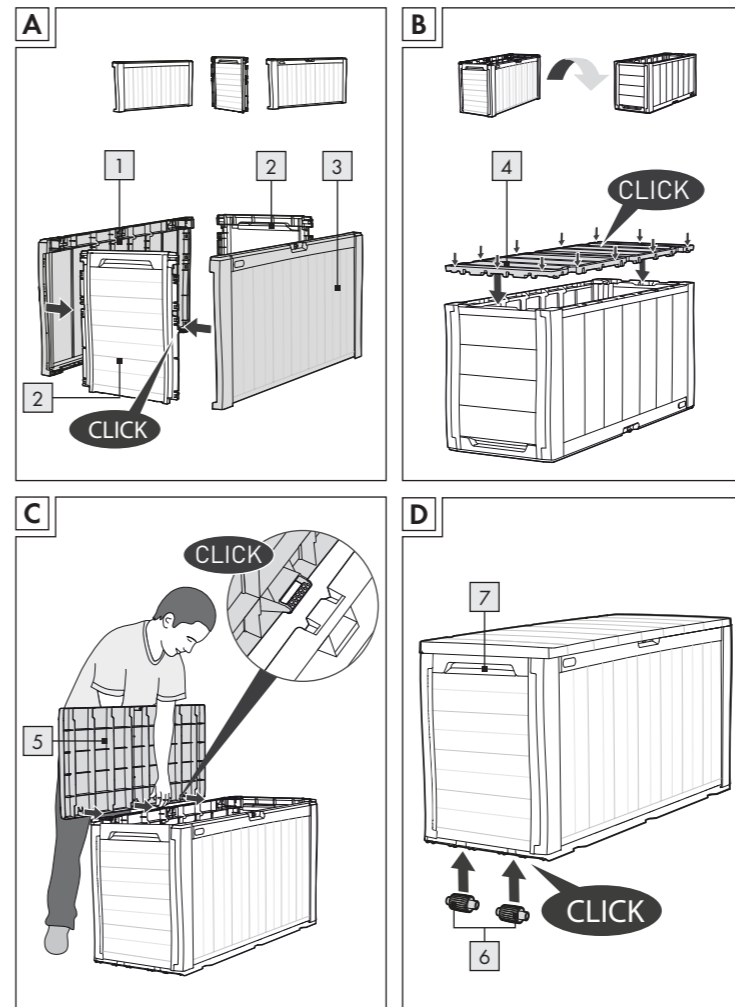
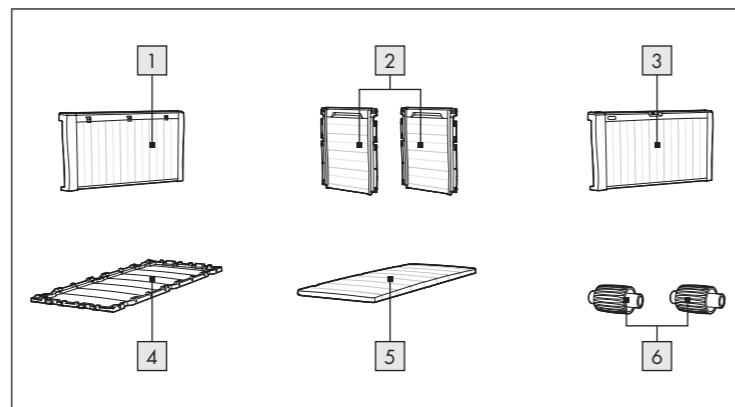
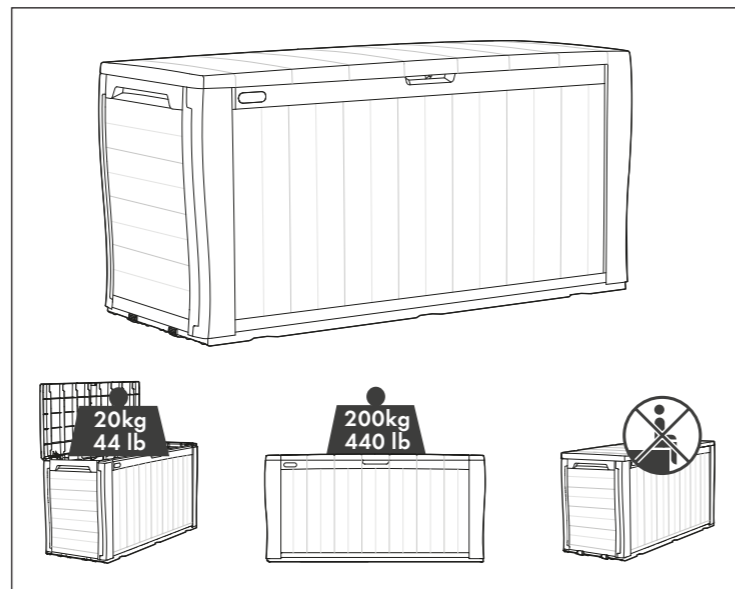

Universalbox

Einleitung

Wir beglückwünschen Sie zum Kauf Ihres neuen Produkts. Sie haben sich damit für ein hochwertiges Produkt entschieden. Die Montageanleitung ist Bestandteil dieses Produkts. Bitte lesen Sie vor der Montage diese Anleitung vollständig durch und beachten Sie die Hinweise. Diese Anleitung enthält wichtige Montage- und Pflegeinformationen. Bewahren Sie die Anleitung deshalb gut auf und geben Sie diese auch an eventuelle Nachbesitzer weiter.

Bestimmungsgemäße Verwendung

Die Universalbox ist zum Verstauen von Auflagekissen und anderen Utensilien im Außenbereich geeignet. Die Universalbox ist nur zum Einsatz im privaten Bereich bestimmt. Sie eignet sich nicht für den gewerblichen Einsatz.

Teilebeschreibung

- 1 Rückwand
- 2 Seitenteil
- 3 Vorderwand
- 4 Boden
- 5 Deckel
- 6 Rolle
- 7 Handgriff

Technische Daten

Max. Belastbarkeit: 200 kg
Volumen: 270 l
Maße: ca. 117 x 45 x 57 cm (B x T x H)

Sicherheits-hinweise

Bitte beachten Sie die folgenden Sicherheitshinweise. Für Schäden infolge von Nichtbeachtung haftet der Hersteller nicht.

- Setzen oder lehnen Sie sich nicht auf das Produkt. Andernfalls besteht eine Verletzungsgefahr und/oder die Gefahr, dass das Produkt beschädigt wird.

- Streichen Sie das Produkt nicht an. Andernfalls besteht die Gefahr der Sachbeschädigung.

Montage

- Montieren Sie das Produkt gemäß den Abbildungen A bis D.

Hinweis: Verwenden Sie zum Transport bzw. Bewegen des Produkts die vorgesehenen Handgriffe 7.

Pflege

- Verwenden Sie zur Reinigung keine scharfen Reinigungsmittel. Andernfalls besteht die Gefahr der Sachbeschädigung.
- Benutzen Sie zur Reinigung ein feuchtes Tuch und eine milde Seifenlösung.

Service

Test Rite Germany Import GmbH
Merkuring 82
22143 Hamburg

Telefonnummer: +49 40 606870 37
E-Mail: service@ttestrite.de

IAN 71656

Bitte halten Sie für alle Anfragen den Kassenbon und die Artikelnummer (z. B. IAN 12345) als Nachweis für den Kauf bereit.

Entsorgung

Die Verpackung besteht aus umweltfreundlichen Materialien, die Sie über die örtlichen Recyclingstellen entsorgen können.

Über Sammelstellen und deren Öffnungszeiten können Sie sich bei Ihrer zuständigen Verwaltung informieren.

Möglichkeiten zur Entsorgung des ausgedienten Gerätes erfahren Sie bei Ihrer Gemeinde- oder Stadtverwaltung.

Malle de rangement

Introduction

Nous vous félicitons de l'achat de votre nouveau produit. Vous avez opté pour un produit de grande qualité. Le mode d'emploi fait partie de ce produit. Avant d'effectuer l'installation, veuillez lire entièrement ce manuel et en respecter les instructions. Cette notice contient des informations essentielles concernant le montage, le réglage et l'entretien. Conservez-la donc précieusement et remettez-le aux éventuels propriétaires ultérieurs de l'objet.

Utilisation conforme

Le conteneur universel est approprié pour le rangement de coussins et autres utensiles pour une utilisation à l'extérieur. Le conteneur universel est uniquement conçu pour un usage privé. Il n'est pas destiné à une utilisation commerciale.

Description des pièces et éléments

- 1 Paroi arrière
- 2 Partie latérale
- 3 Paroi avant
- 4 Fond
- 5 Couvrcle
- 6 Roulette
- 7 Poignée

Données techniques

Charge max.: 200 kg
Volume : 270 l
Dimensions : env. 117 x 45 x 57 cm (l x p x h)

Indications de sécurité

Respecter les consignes de sécurité suivantes. Le fabricant décline toute responsabilité pour les dommages résultants du non-respect ou d'une utilisation non conforme et pour les blessures en résultant.

- Ne pas s'appuyer, ni prendre appui sur le produit. Autrement, il existe un risque de blessures ou le risque que le produit soit endommagé.

- Ne peignez pas le produit. Sinon, il existe un risque de dommages matériels.

Montage

- Montez le produit conformément aux illustrations A à D.

Indication : Veuillez utiliser les poignées 7 pour transporter ou pour déplacer le produit.

Entretien

- N'utilisez pas de solvant ou de détergents agressifs pour le nettoyage. Sinon, il existe un risque de dommages matériels.
- Utilisez un tissu humide et un savon doux pour nettoyer l'appareil.

Service après-vente

Test Rite Germany Import GmbH
Merkuring 82
22143 Hamburg

Numéro de téléphone : +49 40 606870 37
E-mail : service@ttestrite.de

IAN 71656

Veillez conserver le ticket de caisse et la référence de l'article (par ex. IAN 12345) à titre de preuves d'achat pour toute demande.

Mise au rebut

L'emballage se compose exclusivement de matières recyclables, qui peuvent être mises au rebut dans les déchetteries locales.

Pour obtenir des renseignements et les horaires d'ouverture concernant les points de collecte, vous pouvez contacter votre municipalité.

Renseignez-vous auprès de votre mairie ou de votre ville concernant les possibilités de mise au rebut de l'appareil usé.

Box universale da giardino

Introduzione

Ci congratuliamo con voi per l'acquisto del vostro nuovo prodotto. Acquistando questo articolo avete scelto un prodotto di alta qualità. Le istruzioni di montaggio sono parte integrante di questo prodotto. Si prega di leggerle completamente prima del montaggio e di osservare le istruzioni. Le istruzioni contengono informazioni in merito al montaggio e alla cura del prodotto. Si prega quindi di conservare queste istruzioni in buono stato e di consegnarle ad un eventuale nuovo proprietario.

Destinazione d'uso

Il box universale è adatto per conservare cuscini d'appoggio e altri utensili per uso esterno. Il box universale è destinato solamente all'uso privato. Il prodotto non è adatto all'impiego commerciale.

Descrizione dei componenti

- 1 Parete posteriore
- 2 Parte laterale
- 3 Parete frontale
- 4 Base
- 5 Coperchio
- 6 Ruota
- 7 Impugnatura

Dati tecnici

Portata max.: 200 kg
Volume: 270 l
Dimensioni: ca. 117 x 45 x 57 cm (L x P x A)

Indicazioni per la sicurezza

Si prega di osservare le indicazioni di sicurezza. Il produttore non risponde per danni dovuti all'inosservanza di queste istruzioni.

- Non sedersi o appoggiarsi sul prodotto. In caso contrario sussiste un pericolo di lesioni e/o che il prodotto venga danneggiato.

- Non verniciare il prodotto. In caso contrario, pericolo di danno materiale.

● **Montaggio**

- Montare il prodotto secondo le figure da A a D.

Avvertenza: Per il trasporto e per muovere il prodotto usare le impugnature in dotazione [7].

● **Cura**

- Per la pulizia, non usare detergenti abrasivi. In caso contrario, pericolo di danno materiale.
- Per la pulizia usare un panno umido ed un sapone delicato.

● **Assistenza**

Test Rite Germany Import GmbH
Merkurring 82
22143 Amburgo

Numero di telefono: +49 40 606870 37
E-mail: service@testrite.de

IAN 71656

Per tutte le richieste si prega di conservare lo scontrino ed il codice dell'articolo (p.e. IAN 12345) a prova dell'avenuto acquisto.

● **Smaltimento**

L'imballaggio è composto da materiali ecologici che possono essere smaltiti presso i siti di riciclaggio locali.

È possibile informarsi sui luoghi di raccolta e i loro orari di apertura presso l'amministrazione competente.

È possibile reperire informazioni circa le modalità di smaltimento dell'apparecchio usurato presso l'amministrazione cittadina o comunale.

Universele box

● **Inleiding**

 Hartelijk gefeliciteerd met de aankoop van uw nieuwe product. U hebt voor een hoogwaardig product gekozen. De montage-instructies zijn een onderdeel van dit product. Lees voor de montage alstublieft deze instructies volledig door en neem de instructies in acht. Deze instructies bevatten belangrijke informatie voor de montage en het onderhoud. Bewaar de handleiding daarom goed en geef deze ook door wanneer u het product doorgeeft.

● **Correct gebruik**

De universele box is bedoeld voor het opbergen van stoelkussens en andere benodigdheden buitenshuis. De universele box is alleen bedoeld voor het gebruik in privéhuishoudens. Hij is niet geschikt voor commercieel gebruik.

● **Beschrijving van de onderdelen**

- 1 Achterwand
- 2 Zijwand
- 3 Voorwand
- 4 Bodem
- 5 Deksel
- 6 Rol
- 7 Handgreep

● **Technische gegevens**

Max. belastbaarheid: 200 kg
Inhoud: 270 l
Afmetingen: ca. 117 x 45 x 57 cm (B x D x H)

Veiligheidsinstructies

Houd alstublieft de volgende veiligheidsinstructies in acht. De fabrikant is niet aansprakelijk voor schade als gevolg van het niet in acht nemen.

- Ga niet op het product zitten of leunen. Anders bestaat letselgevaar en/of het gevaar, dat het product beschadigd raakt.

- Verf het product niet. Anders bestaat het gevaar van materiële schade.

● **Montage**

- Monteer het product overeenkomstig de afbeeldingen A t/m D.

Opmerking: Gebruik voor de transport c.q. het bewegen van het product de hiervoor bestemde handgrepen [7].

● **Onderhoud**

- Gebruik voor het schoonmaken geen scherpe reinigingsmiddelen. Anders bestaat het gevaar van materiële schade.
- Gebruik voor het reinigen een vochtig doekje en een milde zeepsop.

● **Service**

Test Rite Germany Import GmbH
Merkurring 82
D-22143 Hamburg

Telefoonnummer: +49 40 606870 37
E-mail: service@testrite.de

IAN 71656

Houd bij alle vragen alstublieft de kasabon en het artikelnummer (bijv. IAN 12345) als bewijs van aankoop bij de hand.

● **Verwijdering**

De verpakking bestaat uit milieuvriendelijke grondstoffen die u via de plaatselijke recyclingcontainers kunt afvoeren.

Over afgifteplaatsen en hun openingstijden kunt u zich bij uw aangewezen instantie informeren.

Uw gemeentelijke milieudienst kan u informatie geven over de afvalverwijdering van uitgediende apparaten.

All-Purpose Storage Box

- 5 Lid
- 6 Castor
- 7 Handle

● **Introduction**

 Congratulations on the purchase of your new product. You have selected a high quality product. The assembly instructions are a part of this product. Please read the entire instructions prior to assembly and follow the notices. These instructions contain important assembly and care information. Keep these instructions safe and if you pass on the product to anyone else please pass on the documentation as well.

● **Proper Use**

The universal storage box is suitable for storing cushions and other outdoor accessories. The universal storage box is only intended for private use. It is not suitable for commercial use.

● **Parts description**

- 1 Back wall
- 2 Side panel
- 3 Front wall
- 4 Floor

● **Technical Data**

Max. load: 200 kg
Volume: 270 l
Dimensions: approx. 117 x 45 x 57 cm (w x d x h)

Safety information

Please note the following safety instructions. The manufacturer is not liable for damages due to non-compliance.

- Do not sit or lean on the product. You may otherwise be hurt and/or the product may be damaged.
- Do not paint the product. If you do, there is a risk of damage to the product.

● **Installation**

- Assemble the product according to Figures A to D.

IT/CH

NL

NL

GB

Note: Use the designated handles [7] to transport or move the products.

● **Care**

- Do not use any abrasive cleaning agents to clean the product. If you do, there is a risk of damage to the product.
- Clean with a damp cloth and a mild soap solution.

● **Service**

Test Rite Germany Import GmbH
Merkurring 82
22143 Hamburg

Telephone: +49 40 606870 37
E-Mail: service@testrite.de

IAN 71656

Please have your receipt and the item number (e.g. IAN 12345) ready as your proof of purchase when enquiring about this product.

● **Disposal**

The packaging is made of environmentally friendly materials, which may be disposed of through your local recycling facilities.

Please contact your local authority for information on collection points and their opening hours.

Contact your local refuse disposal authority for more details of how to dispose of your worn-out devices.

Test Rite Germany Import GmbH
Merkurring 82
22143 Hamburg

Stand der Informationen · Version des informations
Versione delle informazioni · Stand van de informatie · Last Information Update: 12/2013
Ident-No.: A-2207_566233122013-1

1 

GB