

SILVERCREST®



www.lidl-service.com



LI-ION RECHARGEABLE HANDHELD VACUUM CLEANER SAS 7.4 LI A2

GB IE CY

LI-ION RECHARGEABLE HANDHELD VACUUM CLEANER

Operating instructions

GR CY

ΕΠΑΝΑΦΟΡΤΙΖΟΜΕΝΟ ΣΚΟΥΠΑΚΙ ΧΕΙΡΟΣ ΜΠΑΤΑΡΙΑΣ ΛΙΘΙΟΥ

Οδηγίες χρήσης

DE AT CH

LI-IONEN-AKKU-HANDSTAUBSAUGER

Bedienungsanleitung

IAN 96715

GB IE CY



GB IE CY

Before reading, unfold the page containing the illustrations and familiarise yourself with all functions of the device.

GR CY

Πριν ξεκινήσετε την ανάγνωση, ανοίξτε τις δυο σελίδες με τις εικόνες και εξοικειωθείτε με όλες τις λειτουργίες της συσκευής.

DE AT CH

Klappen Sie vor dem Lesen die Seite mit den Abbildungen aus und machen Sie sich anschließend mit allen Funktionen des Gerätes vertraut.

GB/IE/CY	Operating instructions	Page	1
GR/CY	Οδηγίες χρήσης	Σελίδα	11
DE/AT/CH	Bedienungsanleitung	Seite	21

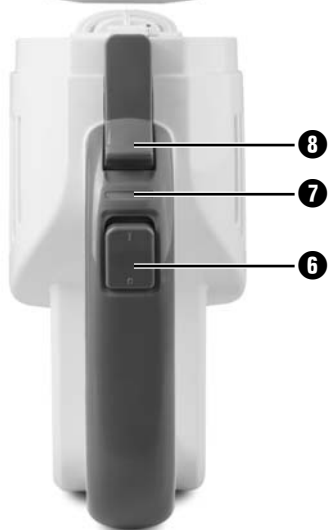
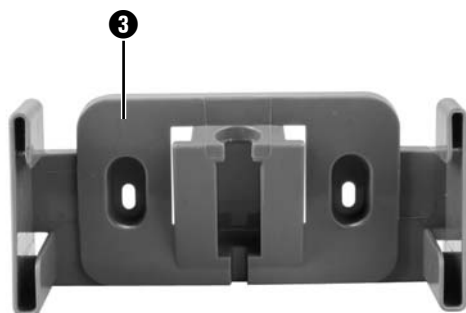
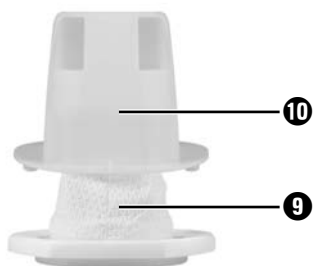

5



Content	Page
Intended Usage	2
Items supplied	2
Appliance description	2
Important safety instructions	3
Technical data	5
Before taking into use	5
Information about the batteries	5
Installation of the wall holder	5
Charging	6
Operation	6
Cleaning	7
Disposal	7
Warranty and Service	8
Importer	9

Li-Ion Rechargeable Handheld Vacuum Cleaner

Congratulations on the purchase of your new appliance.

You have clearly decided in favour of a quality product. These operating instructions are a part of this product. They contain important information in regard to safety, use and disposal. Before using the product, familiarise yourself with all of these operating and safety instructions. Use the product only as described and only for the specified areas of application. In addition, pass these documents on, together with the product, to any future owner.

Intended Usage

This cordless hand-held vacuum cleaner may only be used to vacuum dry or wet surfaces resp. dry or wet materials and fluids. People or animals may not be vacuumed with this appliance. Any other usage of, or modification to, the appliance is deemed to be improper usage and carries the risk of serious personal injury. The manufacturer accepts no liability for damages that result from improper use of the appliance or are caused by the incorrect operation of it. The appliance is not intended for commercial use.

Items supplied

Li-Ion Rechargeable Handheld Vacuum Cleaner
Crevice nozzle
Wet suction nozzle
Wall holder
Assembly material
Power transformer
Operating instructions

Check the items supplied directly after unpacking for completeness.

Appliance description

- ❶ Wet suction nozzle
- ❷ Crevice nozzle
- ❸ Wall holder
- ❹ Power adapter
- ❺ Barrel plug
- ❻ On/Off switch
- ❼ Charge indicator lamp
- ❽ Unlocking button
- ❾ Dust filter bag
- ❿ Dust filter
- ⓫ Dirt container

Note:

This appliance is supplied with non-charged batteries. The batteries must be charged for 24 hours before the first use.

Important safety instructions

⚠ To avoid potentially fatal electric shocks:

- Do not charge or use the appliance outdoors.
- Never use the hand vacuum cleaner if the cable, plug or casing are damaged.
- To avoid risks, arrange for damaged power cables and/or plugs to be replaced as soon as possible by a qualified specialist or by our Customer Services.
- Arrange for repairs to be carried out only by specialist workshops. Under no circumstances should you open the appliance yourself. Interferences that are not carried out by a specialist workshop could lead to physical injuries.
- Before switching the hand vacuum cleaner on, ensure that the mains voltage corresponds to the voltage indicated in the technical data for the appliance.
- Never touch the power supply or the appliance with wet or damp hands.
- Do not use the power adapter with an extension cable; connect the power adapter directly to a power socket.

⚠ To avoid the risk of injury:

- Do not change any accessories while the appliance is switched on.
- Do not use the hand vacuum for vacuuming up sharp objects or glass shards.
- Never vacuum up burning matches, glowing ashes or cigarette butts.
- Do not use the hand vacuum for vacuuming up chemical products, stone dust, gypsum, cement or similar particles.
- This appliance is not suitable for use with inflammable and explosive substances or chemical and aggressive liquids.
- Always store the appliance indoors. To prevent accidents, keep the appliance in a dry location when not in use.
- Under extreme conditions, leaks in the battery cells may occur. In the event that battery fluid comes into contact with skin or eyes, the affected area must be rinsed off with water immediately. Contact a physician.

- This appliance may be used by children aged 8 over and by persons with reduced physical, sensory or mental capabilities or lack of experience and knowledge, provided that they are under supervision or have been told how to use the appliance safely and are aware of the potential risks. Children must not play with the appliance. Cleaning and user maintenance tasks may not be carried out by children unless they are supervised.

Tips for safety:

- Use only accessory parts recommended by the manufacturer.
- The power adapter may not be used for other purposes. Never carry the wall holder or the power adapter by the cable. Do not pull on the cable when you want to move the appliance.
- Always grip the power plug to disconnect the appliance from the power supply.
- Always be sure to keep the hand vacuum away from heating elements, ovens or other heated appliances and surfaces.
- Always make certain that the ventilation slits are open. A blocked ventilation circuit can result in overheating and damage to the appliance.
- This product contains rechargeable batteries. Do not throw the batteries into a fire and do not subject them to high temperatures. There is the risk of an explosion!
- Take special care when using the hand vacuum on stairs.
- Do not use the hand vacuum without the dust filter inserted.
- Do not use the power adapter for a different product and do not attempt to charge this appliance with a different charging station. Use only the charging station supplied with this appliance.
- Never try to recharge non-rechargeable batteries.

Technical data

Power adapter ④	
Input voltage / - current:	100 - 240 V ~, 50/60 Hz max. 300 mA
Output voltage/ - current:	9,6 V \equiv / 300 mA
Protection class:	II / \square
Type designation:	SAS 7.4 LI A2-2

Appliance

Input voltage	7,4 V \equiv
---------------	----------------

Batteries

Capacity:	1300 mAh
Batteries:	7,4 V (2 x 3.7 V Lithium-Ion Batteries)

Before taking into use

- Remove all packaging materials from the appliance, particularly the protective cap over the On/Off switch ⑥.
- Place the dirt container ① onto the motor block:
 - Slide the plastic tab on the underside of the handheld vacuum cleaner into the recess in the dirt container ①.
 - Press the unlocking button ③ and slide the dirt container ① onto the motor block at the same time.
 - Let go of the unlocking button ③ so that the locking mechanism engages in the recess. The dirt container ① is now sitting securely on the motor block.

Information about the batteries

1. This hand-held vacuum cleaner is powered by rechargeable lithium-ion batteries. Before using the cableless hand vacuum cleaner for the first time, the batteries must be charged for at least 24 hours.
2. The batteries reach their full capacity after a charging period of 24 hours. For care of the batteries we recommend the following: after the batteries are charged, remove the power adapter ④ from the mains power socket. Reconnect the power adapter ④ again with the mains power socket when the suction power of the appliance is noticeably weaker.

Installation of the wall holder

⚠ Mortal danger!

Ensure that there are no power cables or other conduits or pipes in the wall at the location where you intend to bore the holes for the wall holder ③. It would be a potentially fatal risk to bore into a current carrying electric cable!

1. Place the barrel plug ⑤ of the power adapter ④ into the wall holder ③ as shown in the diagramme. Secure the barrel plug ⑤ by turning it.

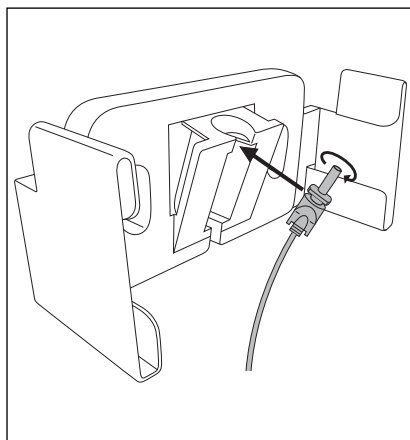

2. Select a suitable installation location for the wall holder **3**: It should present no problem with taking the hand vacuum cleaner out of it and a mains power socket for the power adapter **4** must be accessible.
3. Bore two holes with a spacing of approx. 68 mm. Use the wall holder **3** to mark the boreholes: this will ensure the spacing is correct. The boreholes must be suitable for 5 mm wallplugs.
4. Insert the wallplugs into the boreholes and, using the screws, firmly screw the wall holder **3** to the wall.
5. You can place the nozzles on the lateral accessories holder.
6. Connect the power adapter **4** to a mains power socket.

Charging

i Note:

Check to ensure that the on/off switch **6** has been slid back (to the position "0") before starting the charging process.

- Place the hand vacuum cleaner from above into the wall holder **3**, so that the barrel plug **5** slips into the socket on the hand vacuum cleaner. The charge indicator lamp **7** flashes red and the charging process begins.

⚠ Important:

- When the hand vacuum again has enough energy to vacuum, the charge indicator lamp **7** glows green. This does not mean that the batteries are fully charged. When the charge indicator lamp **7** glows green, it means the batteries are charged to about 80%.

- When charging is complete, which with fully discharged batteries can take approx. 5 hours, the appliance automatically switches to a trickle charge (maintenance function). Nevertheless, in order to avoid possible damage to the batteries, do not leave the appliance permanently connected to the power adapter **4**.
- First recharge the batteries when the suction power of the hand vacuum cleaner is noticeably weaker and the charge indicator lamp **7** green is blinking.

i Note:

The hand vacuum cleaner can also be charged directly via the power adapter **4**. For this, remove the barrel plug **5** with a slight twist from the wall holder **3** and insert it into the socket on the hand vacuum cleaner.

Operation

⚠ Warning!

The suction opening must always be open and unblocked. Blockages lead to overheating and damage to the motor.

i Tips:

- Make certain that the dust filter **10** is always inserted before using the appliance.
 - As the maximum, suck up only as much liquid as will fill the dirt container **11** to the MAX mark.
1. Take the hand vacuum cleaner from the wall holder **3** or, if you do not use the wall holder **3**, remove the barrel plug **5** from the socket.
 2. If required, place the appropriate nozzle into the suction opening:
 - the crevice nozzle **2**, to clean narrow and difficult to reach locations.
 - the wet suction nozzle **1** to vacuum liquids up.

i Note:

After you have vacuumed up liquids, immediately clean the dirt container ①. Otherwise bacteria and microbes could form in it! Ensure that the dust filter bag ⑨ is completely dry before using the appliance again.

3. To switch the appliance on, slide the on/off switch ⑥ forwards. The charge indicator lamp ⑦ lights up green.
4. When you have finished using it, slide the on/off switch ⑥ to the rear.

i Note:

Place the hand vacuum cleaner into the wall holder ④ and start the charging process when the suction power is noticeably weaker and the charge indicator lamps ⑦ green is blinking.

Cleaning

To achieve the best results, empty the dirt container ① and clean the dust filter ⑩ after every use.

⚠ Important:

Do not use aggressive, chemical or abrasive cleaning agents. These could damage the surfaces of the appliance.

1. To open the dirt container ①, press the unlocking button ⑧ and remove the dirt container ①.
2. Remove the dust filter ⑩ from the dirt container ①.
3. Empty the dirt container ①.
4. Pull the dust filter bag ⑨ with its mounting out of the dust filter ⑩.
5. Rinse the dust filter bag ⑨ in cold water and then wait until it is completely dry again before you place it back into the dust filter ⑩. Do not dry it with hot air.

6. Place the dust filter ⑩ back into the dirt container ①. Ensure that the dust filter ⑩ is seated squarely and that the rubber lip seals the dirt container ①.
7. Replace the dirt container ① back onto the motor block:
 - Push the plastic nose on the underside of the hand vacuum cleaner into the recess on the dirt container ①.
 - Press the unlocking button ⑧ and, at the same time, slide the dirt container ① onto the motor block.
 - Release the unlocking button ⑧ so that the restraint grips into the recess. The dirt container ① now sits firmly on the motor block.
8. Clean the housing and both nozzles with a lightly moistened cloth. For stubborn soiling use a mild detergent on the cloth.
9. Dry all parts thoroughly before reusing the appliance or putting it into storage.

Disposal

The appliance and the batteries must be disposed of separately.

Disposal of the device



Do not dispose of this appliance in your normal domestic waste. This product is subject to the provisions of European Directive 2012/19/EU.

Dispose of the appliance through an approved disposal centre or at your community waste facility. Observe the currently applicable regulations. In a case of doubt, please contact your waste disposal centre.

Disposal of batteries/cells



Used batteries/cells may not be disposed of in house-hold waste. Every consumer is statutorily obliged to dispose of batteries at a collection site of his community/city district or at a retail store.

The purpose of this obligation is to ensure that batteries are disposed of in a non-polluting manner. Only dispose of batteries/cells when they are fully discharged.

To dispose of the appliance in an environmentally friendly manner you must remove the battery from the appliance.

⚠ Risk of electric shock!

Disconnect the appliance from the mains power supply when you remove the battery!

⚠ Attention! Damage to property!

Remove the battery from the appliance **ONLY** if you want to scrap/dispose of the appliance! The appliance is permanently defective after you have removed the battery!

1. Remove the dirt container **11** from the motor unit.
2. Undo the 4 cross-head screws on the side of the motor unit and the cross-head screw on the round grill on the motor unit.
3. You can now dismantle the motor unit.
4. Snip the 3 cables connecting the printed circuit board to the blue battery pack. You can now remove the battery.
5. Dispose of the battery in an environmentally friendly manner. Please observe the currently applicable regulations. Please contact your waste disposal centre if you are in any doubt.



Dispose of all packaging materials in an environmentally friendly manner.

Warranty and Service

The warranty for this appliance is for 3 years from the date of purchase. The appliance has been manufactured with care and meticulously examined before delivery.

Please retain your receipt as proof of purchase. In the event of a warranty claim, please make contact by telephone with our Service Department. Only in this way can a post-free despatch for your goods be assured.

The warranty covers only claims for material and manufacturing defects, but not for transport damage, for wearing parts or for damage to fragile components, e.g. buttons or batteries. This product is for private use only and is not intended for commercial use.

The warranty is void in the case of abusive and improper handling, use of force and internal tampering not carried out by our authorized service branch. Your statutory rights are not restricted in any way by this warranty.

The warranty period will not be extended by repairs made under warranty. This applies also to replaced and repaired parts. Any damage and defects extant on purchase must be reported immediately after unpacking the appliance, at the latest, two days after the purchase date. Repairs made after the expiration of the warranty period are subject to payment.

GB Service Great Britain

Tel.: 0871 5000 720 (£ 0.10/Min.)

E-Mail: kompernass@lidl.co.uk

IAN 96715

IE Service Ireland

Tel.: 1 890 930 034

(0,08 EUR/Min., (peak))

(0,06 EUR/Min., (off peak))

E-Mail: kompernass@lidl.ie

IAN 96715

CY Service Cyprus

Tel.: 8009 4409

E-Mail: kompernass@lidl.com.cy

IAN 96715

Hotline availability:

Monday to Friday 08:00 - 20:00 (CET)

Importer

KOMPERNASS HANDELS GMBH

BURGSTRASSE 21

44867 BOCHUM

GERMANY

www.kompernass.com

Περιεχόμενα

Σελίδα

Χρήση σύμφωνη με τους κανονισμούς	12
Σύνολο αποστολής	12
Περιγραφή συσκευής	12
Σημαντικές υποδείξεις ασφαλείας	12
Τεχνικές πληροφορίες	14
Πριν από την πρώτη θέση σε λειτουργία	15
Πληροφορίες για τους συσσωρευτές	15
Συναρμολόγηση της συγκράτησης τοίχου	15
Φόρτιση	16
Χειρισμός	16
Καθαρισμός	17
Απομάκρυνση	17
Εγγύηση και σέρβις	18
Εισαγωγέας	19

Επαναφορτιζόμενο σκουπάκι χειρός μπαταρίας λιθίου

Συγχαρητήρια για την αγορά της νέας σας συσκευής.

Αποφασίσατε έτσι την απόκτηση ενός προϊόντος υψηλής ποιότητας. Οι οδηγίες χειρισμού είναι τμήμα αυτού του προϊόντος. Περιέχουν σημαντικές υποδείξεις για την ασφάλεια, τη χρήση και την απόρριψη. Πριν από τη χρήση του προϊόντος εξοικειωθείτε με όλες τις υποδείξεις χειρισμού και ασφάλειας. Χρησιμοποιείτε το προϊόν μόνο όπως περιγράφεται και για τα αναφερόμενα πεδία χρήσης. Σε περίπτωση παράδοσης του προϊόντος σε τρίτους, παραδίετε και όλα τα έγγραφα.

Χρήση σύμφωνη με τους κανονισμούς

Το σκουπάκι χειρός επιτρέπεται να χρησιμοποιείται μόνο για απορρόφηση στεγνών ή βρεγμένων επιφανειών ή στεγνών ή βρεγμένων ειδών ή υγρών. Δεν επιτρέπεται η απορρόφηση σε άτομα ή ζώα με αυτή τη συσκευή. Κάθε άλλη χρήση ή μετατροπή της συσκευής δεν ισχύει ως σύμφωνη με τους κανονισμούς και κρύβει σημαντικούς κινδύνους ατυχημάτων. Ο κατασκευαστής δεν φέρει ευθύνη για βλάβες που προκαλούνται από χρήση μη σύμφωνη με τους κανονισμούς ή από λάθος χειρισμό. Η συσκευή δεν προορίζεται για την επαγγελματική χρήση.

Σύνολο αποστολής

Επαναφορτιζόμενο σκουπάκι χειρός μπαταρίας λιθίου
Ακροφύσιο αρμών
Ακροφύσιο υγρής απορρόφησης
Συγκράτηση τοίχου
Υλικό τοποθέτησης
Τροφοδοτικό
Οδηγία χρήσης

Αμέσως μετά την αποσυσκευασία του συνόλου αποστολής ελέγχετε το σύνολο αποστολής για την πληρότητα του. Απομακρύνετε όλα τα υλικά συσκευασίας από τη συσκευή, κυρίως το προστατευτικό καπάκι πάνω από το διακόπτη on/off.

Περιγραφή συσκευής

- 1 Ακροφύσιο υγρής απορρόφησης
- 2 Ακροφύσιο αρμών
- 3 Συγκράτηση τοίχου
- 4 Τροφοδοτικό
- 5 Κύλινδρος συνδετήρα
- 6 Διακόπτης on/off
- 7 Λυχνία ελέγχου φόρτισης
- 8 Πλήκτρο απασφάλισης
- 9 Σακούλα φίλτρου σκόνης
- 10 Φίλτρο σκόνης
- 11 Δοχείο ακαθαρσιών

i Υπόδειξη:

Η συσκευή αποστέλλεται με αφόρπιστους συσσωρευτές. Πριν από την πρώτη χρήση της συσκευής πρέπει οι συσσωρευτές να φορτίζονται πρώτα για 24 ώρες.

Σημαντικές υποδείξεις ασφαλείας

⚠ Προσ αποφυγή κινδύνου ζωής από ηλεκτροπληξία:

- Μην φορτίζετε ή χρησιμοποιείτε αυτή τη συσκευή σε εξωτερικό χώρο.
- Μην χρησιμοποιείτε το σκουπάκι χειρός όταν το καλώδιο, το βύσμα ή η επικάλυψη έχουν βλάβη.
- Επιτρέπεται την αντικατάσταση του φθαρμένου βύσματος ή καλωδίου άμεσα από εξουσιοδοτημένο ειδικό προσωπικό, ώστε να αποφεύγονται κίνδυνοι.
- Επιτρέπεται οι επισκευές να γίνονται μόνο από ένα ειδικό συνεργείο. Σε καμία περίπτωση μην ανοίγετε οι ίδιοι τη συσκευή. Παρεμβάσεις οι οποίες δεν έχουν διεξαχθεί μέσω μιας ειδικής επιχείρησης, μπορούν να οδηγήσουν σε τραυματισμούς.
- Βεβαιώνετε πριν από την ενεργοποίηση της συσκευής ότι η αναφερόμενη τάση στα τεχνικά δεδομένα της συσκευής, αντιστοιχεί στην τάση δικτύου.
- Μην πιάνετε το τροφοδοτικό ή τη συσκευή με βρεγμένα ή υγρά χέρια.
- Μην χρησιμοποιείτε το τροφοδοτικό με ένα καλώδιο επέκτασης, αλλά συνδέστε το τροφοδοτικό απευθείας με μια υποδοχή.

⚠ Για την αποφυγή κινδύνου τραυματισμού:

- Μην αλλάζετε εξαρτήματα όταν η συσκευή λειτουργεί.
- Μην χρησιμοποιείτε το σκουπάκι χειρός για απορρόφηση μυτερών αντικειμένων ή γυάλινων θραυσμάτων.
- Ποτέ μην απορροφάτε φλεγόμενα σπύρτα, στάχτες που καίνε ή αποσιγάρα.
- Μην χρησιμοποιείτε το σκουπάκι χειρός για την απορρόφηση χημικών προϊόντων, υπολείμματα πέτρας, γύψο, τσιμέντο ή άλλα παρόμοια σωματίδια.
- Η συσκευή δεν ενδείκνυται για εύφλεκτα ή εκρηκτικά υλικά ή για χημικά και επιθετικά υγρά.
- Αποθηκεύετε πάντα τη συσκευή σε κλειστούς χώρους. Για την αποφυγή ατυχημάτων φυλάτε τη συσκευή μετά τη χρήση σε ένα στεγνό σημείο.
- Σε ακραίες συνθήκες μπορεί να εμφανιστούν διαρροές στις κυψέλες του συσσωρευτή. Σε επαφή του υγρού με το δέρμα ή τα μάτια πρέπει το σχετικό σημείο να καθαριστεί αμέσως με καθαρό νερό. Αναζητήστε έναν γιατρό.

- Αυτή η συσκευή επιτρέπεται να χρησιμοποιείται από παιδιά άνω των 8 ετών, καθώς και από άτομα με περιορισμένες φυσικές, αισθητηριακές ή νοητικές ικανότητες ή ελλείψεις από άποψη εμπειρίας και γνώσεων, εφόσον επιτηρούνται ή έχουν ενημερωθεί αναφορικά με την ασφαλή χρήση της συσκευής και κατανοούν τους προκύπτοντες κινδύνους. Τα παιδιά δεν επιτρέπεται να παίζουν με τη συσκευή. Ο καθαρισμός και η συντήρηση χρήστη δεν επιτρέπεται να διεξάγονται από παιδιά, χωρίς επιτήρηση.

Έτσι θα συμπεριφέρεστε με ασφάλεια:

- Χρησιμοποιείτε μόνο εξαρτήματα τα οποία προτείνονται από τον κατασκευαστή.
- Το τροφοδοτικό δεν επιτρέπεται να χρησιμοποιείται για άλλους σκοπούς. Ποτέ μην τραβάτε τη συγκράτηση τοίχου ή το τροφοδοτικό από το καλώδιο. Μην τραβάτε από το καλώδιο όταν θέλετε να μετατοπίσετε τη συσκευή.
- Πιάνετε πάντα το βύσμα δικτύου όταν θέλετε να αποσυνδέσετε τη συσκευή από την παροχή ρεύματος.
- Προσέξτε απαραίτητως ώστε να μην τοποθετείτε το σκουπάκι χειρός δίπλα σε θερμαντικά σώματα, φούρνους ή άλλες θερμαντικές συσκευές ή επιφάνειες.
- Προσέχετε πάντα ώστε οι εγκοπές αερισμού να είναι ελεύθερες. Ένα κύκλωμα αέρα με εμπλοκή μπορεί να οδηγήσει σε υπερθέρμανση και βλάβη της συσκευής.
- Αυτό το προϊόν περιλαμβάνει επαναφορτιζόμενους συσσωρευτές. Μην πετάτε τους συσσωρευτές στη φωτιά και μην τους εκθέτετε σε υψηλές θερμοκρασίες. Υπάρχει κίνδυνος έκρηξης!
- Δίδετε ιδιαίτερη προσοχή όταν χρησιμοποιείτε το σκουπάκι χειρός σε σκάλες.
- Μην χρησιμοποιείτε το σκουπάκι χειρός χωρίς το τοποθετημένο φίλτρο σκόνης.
- Μην χρησιμοποιείτε το τροφοδοτικό για ένα άλλο προϊόν και μην προσπαθείτε να φορτίζετε αυτή τη συσκευή μέσω ενός άλλου σταθμού φόρτισης. Χρησιμοποιείτε μόνο το απεσταλμένο με αυτή τη συσκευή τροφοδοτικό.
- Ποτέ μην προσπαθείτε να φορτίζετε μη επαναφορτιζόμενες μπαταρίες.

Τεχνικές πληροφορίες

Τροφοδοτικό ④

Τάση / Ρεύμα

εισόδου:

100 - 240 V ~,
50/60 Hz
μέγ. 300 mA

Τάση / Ρεύμα

εξόδου:

9,6 V === / 300 mA

Κατηγορία προστασίας:

II / □

Περιγραφή τύπου:

SAS 7.4 LI A2-2

Συσκευή

Τάση εισόδου:

7,4 V ===

Συσσωρευτές

Απόδοση:

1300 mAh

Συσσωρευτής:

7,4 V

(2 συσσωρευτές λιθίου -
ϊόντων 3,7 V)

Πριν από την πρώτη θέση σε λειτουργία

- Απομακρύνετε όλα τα υλικά συσκευασίας από τη συσκευή, κυρίως το πάνω προστασίας πάνω από το διακόπτη on/off ⑥.
- Τοποθετήστε το δοχείο ακαθαρσιών ⑪ επάνω στο μπλοκ μοτέρ.
 - Ωθήστε την πλαστική προεξοχή στην κάτω πλευρά της σκούπας χειρός στην εσοχή του δοχείου ακαθαρσιών ⑪.
 - Πιέστε το πλήκτρο απασφάλισης ⑧ και ωθήστε ταυτόχρονα το δοχείο ακαθαρσιών ⑪ στο μπλοκ μοτέρ.
 - Αφήστε το πλήκτρο απασφάλισης ⑧, ώστε η ασφάλιση να πιάσει στην εσοχή.
 - Το δοχείο ακαθαρσιών ⑪ εδράζεται τώρα σταθερά επάνω στο μπλοκ μοτέρ.

Πληροφορίες για τους συσσωρευτές

1. Το σκουπάκι χειρός λειτουργεί με επαναφορτιζόμενους συσσωρευτές λιθίου - ιόντων.
Πριν χρησιμοποιήσετε το σκουπάκι χειρός για πρώτη φορά, πρέπει οι συσσωρευτές να φορτιστούν το λιγότερο για 24 ώρες.
2. Οι συσσωρευτές επιτυγχάνουν την πλήρη τους απόδοση μετά από ένα χρόνο φόρτισης 24 ωρών. Για τη φρονίδα του συσσωρευτή προτείνουμε τα ακόλουθα: Αφού έχουν φορτιστεί οι συσσωρευτές, αποσυνδέετε το τροφοδοτικό ④ από την πρίζα δικτύου. Συνδέετε το τροφοδοτικό ④ πάλι με την πρίζα δικτύου, μόνο όταν η απόδοση απορρόφησης της συσκευής έχει γίνει εμφανώς πιο αδύναμη.

Συναρμολόγηση της συγκράτησης τοίχου

⚠ Κίνδυνος ζωής!

Εξασφαλίστε ότι δεν υπάρχουν γραμμές ρεύματος ή άλλες γραμμές ή σωλήνες στον τοίχο, στον οποίο θέλετε να κάνετε διάτρηση οπών για τις συγκρατήσεις τοίχου ③. Υπάρχει κίνδυνος ζωής όταν κάνετε διάτρηση σε μια γραμμή που φέρει ρεύμα!

1. Τοποθετήστε τον κύλινδρο συνδετήρα ⑤ του τροφοδοτικού ④ όπως φαίνεται στην ακόλουθη απεικόνιση, στη συγκράτηση τοίχου ③. Σταθεροποιήστε τον κύλινδρο συνδετήρα ⑤, περιστρέφοντάς τον.

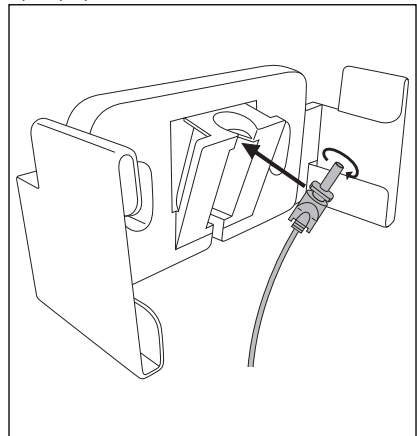

2. Αναζητήστε μια κατάλληλη θέση μονταρίσματος για τη συγκράτηση τοίχου **3**: Το σκουπάκι χειρός πρέπει να μπορεί να απομακρύνεται εύκολα και πρέπει να υπάρχει μια προσβάσιμη πρίζα δικτύου για το τροφοδοτικό **4**.
3. Κάντε δύο οπές σε απόσταση περ. 68 χιλ. Χρησιμοποιήστε τη συγκράτηση τοίχου **3** για να σημαδέψετε τις οπές: έτσι μετρίεται η απόσταση σωστά. Οι οπές διάτρησης πρέπει να διατηρηθούν έτσι ώστε να ταιριάζουν σε πείρους 5 χιλ.
4. Εισάγετε τους πείρους στις οπές και βιδώστε καλά τη συγκράτηση τοίχου **3** με τη βοήθεια των βιδών.
5. Μπορείτε να εισάγετε τα ακροφύσια στην πλευρική συγκράτηση αξεσουάρ.
6. Εισάγετε το τροφοδοτικό **4** σε μια πρίζα δικτύου.

Φόρτιση

i Υπόδειξη:

Εξασφαλίστε ότι ο διακόπτης on/off **6** έχει ωθηθεί προς τα πίσω (θέση "0") πριν ξεκινήσετε με τη φόρτιση.

- Τοποθετήστε το σκουπάκι χειρός από επάνω στη συγκράτηση τοίχου **3**, έτσι ώστε ο κύλινδρος συνδετήρα **5** να γλιστράει στην υποδοχή στο σκουπάκι χειρός. Η λυχνία ελέγχου φόρτισης **7** αναβοσβήνει κόκκινη και ξεκινά η διαδικασία φόρτισης.

A Σημαντικό:

- Όταν το σκουπάκι χειρός έχει πάλι επαρκή ενέργεια για να απορροφήσει, ανάβει η λυχνία ελέγχου φόρτισης **7** πράσινη. Αυτό δε σημαίνει ότι οι συσσωρευτές έχουν φορτίσει πλήρως. Εάν η λυχνία ελέγχου φόρτισης **7** ανάβει πράσινη, οι συσσωρευτές έχουν φορτιστεί περ. στο 80%.

- Μόλις λήξει η διαδικασία φόρτισης, η οποία σε πλήρως αποφορτισμένους συσσωρευτές μπορεί να διαρκεί περ. 5 ώρες, η συσκευή γυρίζει αυτόματα στη φόρτιση διατήρησης (λειτουργία προστασίας). Ωστόσο μην αφήνετε τη συσκευή μόνιμα συνδεδεμένη στο τροφοδοτικό **4**, ώστε να αποφεύγετε ενδεχόμενες φθορές των συσσωρευτών.
- Φορτίζετε πάλι τους συσσωρευτές, όταν η απόδοση απορρόφησης στο σκουπάκι χειρός γίνεται αισθητά πιο αδύναμη και η λυχνία ελέγχου φόρτισης **7** αναβοσβήνει πράσινη.

i Υπόδειξη:

Το σκουπάκι χειρός μπορεί επίσης να φορτιστεί και μέσω του τροφοδοτικού **4**. Απομακρύνετε για αυτό τον κύλινδρο συνδετήρα **5** μέσω μιας ελαφριάς περιστροφής στη συγκράτηση τοίχου **3** και εισάγετε τον στην υποδοχή στο σκουπάκι χειρός.

Χειρισμός

A Προσοχή!

Το άνοιγμα απορρόφησης πρέπει να είναι πάντα ελεύθερο και χωρίς εμπόδια. Οι εμπόδια οδηγούν σε υπερθέρμανση και σε βλάβες στο μοτέρ.

i Υποδείξεις:

- Προσέχετε ώστε το φίλτρο σκόνης **10** να είναι πάντα τοποθετημένο προτού χρησιμοποιήσετε τη συσκευή.
 - Απορροφάτε το ανώτερο μόνο τόσα υγρά έως ότου το δοχείο ακαθαρσιών **11** έχει γεμίσει έως το σύμβολο του μέγιστου MAX.
1. Κατεβάζετε το σκουπάκι χειρός από τη συγκράτηση τοίχου **3**, ή όταν δεν χρησιμοποιείτε τη συγκράτηση τοίχου **3**, τραβάτε τον κύλινδρο συνδετήρα **5** από την υποδοχή.
 2. Τοποθετήστε εάν επιθυμείται, το αντίστοιχο ακροφύσιο στο άνοιγμα απορρόφησης:
 - το ακροφύσιο αρμών **2**, ώστε να καθαρίσετε στενές, δύσκολα προσβάσιμες θέσεις.
 - το ακροφύσιο υγρής απορρόφησης **1**, ώστε να απορροφάτε υγρά.

i Υπόδειξη:

Αφού απορροφήσετε υγρά, καθαρίζετε αμέσως το δοχείο ακαθαρσιών **11**. Αλλιώς δημιουργούνται βακτήρια και μικρόβια! Προσέχετε ώστε η σακούλα φίλτρου σκόνης **9** να έχει στεγνώσει πλήρως, προτού χρησιμοποιήσετε πάλι τη συσκευή.

3. Για να ενεργοποιήσετε τη συσκευή, ωθήστε το διακόπτη on/off **6** προς τα εμπρός. Η λυχνία ελέγχου φόρτισης **7** ανάβει πράσινη.
4. Μετά τη χρήση ωθήστε το διακόπτη on/off **6** προς τα πίσω.

i Υπόδειξη:

Τοποθετείτε το σκουπάκι χειρός στη συγκράτηση τοίχου **5** και ξεκινάτε με τη διαδικασία φόρτισης, όταν η απόδοση απορρόφησης γίνεται αισθητά πιο αδύναμη και η λυχνία ελέγχου φόρτισης **7** αναβοσβήνει πράσινη.

Καθαρισμός

Για την επίτευξη καλύτερων αποτελεσμάτων, αδειάζετε το δοχείο ακαθαρσιών **11** και καθαρίζετε το φίλτρο σκόνης **10** μετά από κάθε χρήση.

⚠ Σημαντικό:

Μη χρησιμοποιείτε μέσα καθαρισμού τα οποία είναι επιθετικά, χημικά ή τριβικά. Αυτά προσβάλλουν την επιφάνεια της συσκευής.

1. Για να ανοίξετε το δοχείο ακαθαρσιών **11**, πιέστε το πλήκτρο απασφάλισης **8** και απομακρύνετε το δοχείο ακαθαρσιών **11**.
2. Απομακρύνετε το φίλτρο σκόνης **10** από το δοχείο ακαθαρσιών **11**.
3. Αδειάστε το δοχείο ακαθαρσιών **11**.
4. Τραβήξτε τη σακούλα φίλτρου σκόνης **9** με τη συγκράτηση από το φίλτρο σκόνης **10**.
5. Ξεπλένετε τη σακούλα φίλτρου σκόνης **9** σε κρύο νερό και περιμένετε έως ότου αυτή στεγνώσει πλήρως προτού την τοποθετήσετε πάλι στο φίλτρο σκόνης **10**. Μην τη στεγνώνετε με καυτό αέρα.

6. Τοποθετήστε το φίλτρο σκόνης **10** πάλι στο δοχείο ακαθαρσιών **11**. Προσέχετε ώστε το φίλτρο σκόνης **10** να εδράζεται ίσιο και το ελαστικό χείλος να ασφαλίσει στο δοχείο ακαθαρσιών **11**.
7. Τοποθετήστε το δοχείο ακαθαρσιών **11** πάλι επάνω στο μπλοκ κινητήρα:
 - Ωθήστε την πλαστική προεξοχή στην κάτω πλευρά της σκούπας χειρός στην εσοχή στο δοχείο ακαθαρσιών **11**.
 - Πιέστε το πλήκτρο απασφάλισης **8** και ωθήστε ταυτόχρονα το δοχείο ακαθαρσιών **11** επάνω στο μπλοκ κινητήρα.
 - Αφήστε το πλήκτρο απασφάλισης **8**, ώστε η ασφάλιση να πιάνει στην εσοχή. Το δοχείο ακαθαρσιών **11** εδράζεται τώρα σταθερά επάνω στον κινητήρα μοτέρ.
8. Καθαρίστε το περιβλημα και τα δύο ακροφύσια με ένα ελαφρά νωπό πανί. Σε σκληρές ακαθαρσίες βάζετε ένα ήπιο καθαριστικό μέσο επάνω στο πανί.
- 9 Στεγνώνετε όλα τα εξαρτήματα καλά, πριν από τη νέα χρήση της συσκευής ή πριν την αποθήκευση.

Απομάκρυνση

Η συσκευή και ο συσσωρευτής πρέπει να απορρίπτονται ξεχωριστά.

Απόρριψη συσκευής



Σε καμία περίπτωση μην πετάξετε τη συσκευή στα οικιακά απορρίμματα. Αυτό το προϊόν υπόκειται στην Ευρωπαϊκή Οδηγία 2012/19/EU.

Απομακρύνετε τη συσκευή μέσω μιας εγκεκριμένης επιχείρησης απομάκρυνσης ή μέσω της κοινοτικής επιχείρησης απομάκρυνσης.

Να τηρείτε τους ισχύοντες κανονισμούς. Επικοινωνήστε σε περίπτωση αμφιβολιών με την επιχείρηση απομάκρυνσης.

Απόρριψη μπαταριών/ συσσωρευτών



Οι μπαταρίες / συσσωρευτές δεν επιτρέπεται να απορρίπτονται μέσω των οικιακών απορριμμάτων. Κάθε χρήστης είναι νομικά υποχρεωμένος να παραδίδει τις μπαταρίες / τους συσσωρευτές σε ένα σημείο συγκέντρωσης της κοινότητας / της πόλης του ή στο εμπόριο.

Αυτή η υποχρέωση εξυπηρετεί στο να απομακρύνονται οι μπαταρίες / συσσωρευτές με έναν φιλικό προς το περιβάλλον τρόπο. Επιστρέψτε τις μπαταρίες / τους συσσωρευτές μόνο σε αποφορτισμένη κατάσταση. Για μια φιλική για το περιβάλλον απόρριψη, πρέπει να απομακρύνετε το συσσωρευτή από τη συσκευή.

⚠ Κίνδυνος ηλεκτροπληξίας!

Αποσυνδέστε τη συσκευή από το ρεύμα όταν απομακρύνετε το συσσωρευτή!

⚠ Προσοχή! Υλικές ζημιές!

Απομακρύνετε το συσσωρευτή από τη συσκευή μόνο εάν επιθυμείτε να απορρίψετε/δώσετε για απόσυρση τη συσκευή! Η συσκευή είναι ελαττωματική, εάν έχετε αποσυναρμολογήσει το συσσωρευτή!

1. Αφαιρέστε το δοχείο ακαθαρσιών **1** από το μοτέρ.
2. Λασκάρτε τις 4 σταυρόβιδες στα πλάγια του μοτέρ και τη σταυρόβίδα στη στρογγυλή σχάρα στο μοτέρ.
3. Τώρα μπορείτε να αποσυναρμολογήσετε το μοτέρ
4. Κόψτε τα 3 καλώδια, τα οποία συνδέουν την πλακέτα τυπωμένου κυκλώματος με τον μπλε επικαλυμμένο συσσωρευτή. Τώρα μπορείτε να απομακρύνετε το συσσωρευτή.
5. Απορρίψτε το συσσωρευτή με φιλικό για το περιβάλλον τρόπο. Τηρείτε τους ισχύοντες κανονισμούς. Σε περίπτωση αμφιβολιών επικοινωνείτε με την αρμόδια επιχείρηση απόρριψης.



Απορρίψτε όλα τα υλικά συσκευασιών φιλικά προς το περιβάλλον.

Εγγύηση και σέρβις

Έχετε για αυτή τη συσκευή 3 χρόνια εγγύηση από την ημερομηνία αγοράς. Η συσκευή κατασκευάστηκε και ελέγχθηκε προσεκτικά πριν από την αποστολή. Παρακαλούμε φυλάξτε την απόδειξη ταμείου ως απόδειξη για την αγορά. Παρακαλούμε επικοινωνήστε τηλεφωνικά με την υπηρεσία σέρβις σε περίπτωση εγγύησης. Μόνο έτσι μπορεί να εξασφαλιστεί μια δωρεάν αποστολή του εμπορεύματός σας.

Η απόδοση εγγύησης ισχύει μόνο για σφάλματα υλικού ή κατασκευής, όχι όμως για ζημιές από τη μεταφορά, για εξαρτήματα φθοράς ή για βλάβες σε εύθραυστα εξαρτήματα, π.χ. διακόπτες ή συσσωρευτές. Το προϊόν προορίζεται μόνο για την ιδιωτική και όχι για την επαγγελματική χρήση. Σε περίπτωση κακής μεταχείρισης και ακατάλληλης χρήσης, σε χρήση βίας και σε παρεμβάσεις οι οποίες δεν διεξήχθησαν από το εξουσιοδοτημένο μας τμήμα σέρβις, η εγγύηση παύει να ισχύει. Τα νομικά σας δικαιώματα δεν περιορίζονται μέσω αυτής της εγγύησης.

Ο χρόνος εγγύησης δεν επεκτείνεται μέσω της απόδοσης εγγύησης. Αυτό ισχύει και για εξαρτήματα τα οποία έχουν αντικατασταθεί ή επισκευαστεί. Ενδεχόμενες ήδη υπάρχουσες κατά την αγορά, ζημιές και ελλείψεις πρέπει να αναφέρονται αμέσως μετά την αποσυσκευασία, το αργότερο όμως δύο ημέρες μετά την ημερομηνία αγοράς. Επισκευές που εμφανίζονται μετά τη λήξη του χρόνου εγγύησης χρεώνονται.

 Σέρβις Ελλάδα

Tel.: 801 5000 019 (0,03 EUR/Min.)

E-Mail: kompennass@lidl.gr

IAN 96715

 Σέρβις Κύπρος

Tel.: 8009 4409

E-Mail: kompennass@lidl.com.cy

IAN 96715

Τηλεφωνικό κέντρο (Hotline):

Δευτέρα έως Παρασκευή, 8:00 – 20:00 (CET)

Εισαγωγέας

KOMPERNASS HANDELS GMBH

BURGSTRASSE 21

44867 BOCHUM

GERMANY

www.kompennass.com

Inhaltsverzeichnis	Seite
Bestimmungsgemäßer Gebrauch	22
Lieferumfang	22
Gerätebeschreibung	22
Wichtige Sicherheitshinweise	23
Technische Daten	25
Vor der ersten Inbetriebnahme	25
Informationen zu den Akkus	25
Montage des Wandhalters	25
Aufladen	26
Bedienen	26
Reinigen	27
Entsorgen	27
Garantie und Service	28
Importeur	29

Li-Ionen-Akku- Handstaubsauger

Herzlichen Glückwunsch zum Kauf Ihres neuen Gerätes.

Sie haben sich damit für ein hochwertiges Produkt entschieden. Die Bedienungsanleitung ist Bestandteil dieses Produkts. Sie enthält wichtige Hinweise für Sicherheit, Gebrauch und Entsorgung. Machen Sie sich vor der Benutzung des Produkts mit allen Bedien- und Sicherheitshinweisen vertraut. Benutzen Sie das Produkt nur wie beschrieben und für die angegebenen Einsatzbereiche. Händigen Sie alle Unterlagen bei Weitergabe des Produkts an Dritte mit aus.

Bestimmungsgemäßer Gebrauch

Der Handstaubsauger darf nur zum Saugen von trockenen oder nassen Oberflächen bzw. trockenem oder nassem Sauggut oder Flüssigkeiten eingesetzt werden. Menschen oder Tiere dürfen mit diesem Gerät nicht abgesaugt werden. Jede andere Verwendung oder Veränderung des Gerätes gilt als nicht bestimmungsgemäß und birgt erhebliche Unfallgefahren. Der Hersteller haftet nicht für Schäden, die durch nicht bestimmungsgemäßen Gebrauch oder falsche Bedienung verursacht werden. Das Gerät ist nicht für den gewerblichen Gebrauch bestimmt.

Lieferumfang

Li-Ionen-Akku-Handstaubsauger

Fugendüse

Nasssaugdüse

Wandhalter

Montagematerial

Netzteil

Bedienungsanleitung

Kontrollieren Sie direkt nach dem Auspacken den Lieferumfang auf Vollständigkeit.

Gerätebeschreibung

- ❶ Nasssaugdüse
- ❷ Fugendüse
- ❸ Wandhalter
- ❹ Netzteil
- ❺ Hohlstecker
- ❻ Ein-/Ausschalter
- ❼ Ladekontrollleuchte (rot/grün)
- ❽ Entriegelungstaste
- ❾ Staubfilter-Beutel
- ❿ Staubfilter
- ⓫ Schmutzbehälter

Hinweis:

Das Gerät wird mit nicht geladenen Akkus geliefert. Vor dem ersten Gebrauch des Gerätes sind die Akkus zunächst für 24 Stunden zu laden.

Wichtige Sicherheitshinweise

⚠ Um Lebensgefahr durch elektrischen Schlag zu vermeiden:

- Laden bzw. verwenden Sie dieses Gerät nicht im Freien.
- Den Handstaubsauger niemals gebrauchen, wenn Kabel, Stecker oder Gehäuse beschädigt sind.
- Lassen Sie beschädigte Netzstecker oder Netzkabel sofort von autorisiertem Fachpersonal austauschen, um Gefährdungen zu vermeiden.
- Lassen Sie Reparaturen nur von einer Fachwerkstatt durchführen. Öffnen Sie unter keinen Umständen selbst das Gerät. Eingriffe, die nicht durch einen Fachbetrieb vorgenommen wurden, können zu Verletzungen führen.
- Überzeugen Sie sich vor dem Einschalten des Gerätes, dass die in den technischen Daten des Gerätes verzeichnete Spannung der Netzspannung entspricht.
- Fassen Sie das Netzteil oder das Gerät nicht mit nassen oder feuchten Händen an.
- Verwenden Sie das Netzteil nicht mit einem Verlängerungskabel, sondern verbinden Sie das Netzteil direkt mit einer Steckdose.

⚠ Um Verletzungsgefahr zu vermeiden:

- Wechseln Sie keine Zubehörteile aus, wenn das Gerät in Betrieb ist.
- Benutzen Sie den Handstaubsauger nicht zum Aufsaugen von spitzen Gegenständen oder Glasscherben.
- Niemals brennende Streichhölzer, glimmende Asche oder Zigarettenstummel aufsaugen.
- Gebrauchen Sie den Handstaubsauger nicht zum Aufsaugen von chemischen Produkten, Steinstaub, Gips, Zement, oder anderen ähnlichen Partikeln.
- Das Gerät ist nicht für entflammbare und explosive Stoffe oder chemische und aggressive Flüssigkeiten geeignet.
- Lagern Sie das Gerät immer in geschlossenen Räumen. Um Unfälle zu verhindern, bewahren Sie das Gerät nach Gebrauch an einem trockenen Ort auf.
- Unter extremen Bedingungen können Leckagen an den Akkuzellen auftreten. Bei Kontakt der Flüssigkeit mit Haut oder Augen ist die betreffende Stelle sofort mit sauberem Wasser aus- bzw. abzuspülen. Suchen Sie einen Arzt auf.

- Dieses Gerät kann von Kindern ab 8 Jahren und darüber sowie von Personen mit verringerten physischen, sensorischen oder mentalen Fähigkeiten oder Mangel an Erfahrung und Wissen benutzt werden, wenn sie beaufsichtigt oder bezüglich des sicheren Gebrauchs des Gerätes unterwiesen wurden und die daraus resultierenden Gefahren verstehen. Kinder dürfen nicht mit dem Gerät spielen. Reinigung und Benutzer-Wartung dürfen nicht von Kindern ohne Beaufsichtigung durchgeführt werden.

So verhalten Sie sich sicher:

- Verwenden Sie nur Zubehörteile, die vom Hersteller empfohlen werden.
- Das Netzteil darf nicht für andere Zwecke benutzt werden. Tragen Sie den Wandhalter oder das Netzteil niemals am Kabel. Ziehen Sie nicht am Kabel, wenn Sie das Gerät verstellen wollen.
- Fassen Sie immer den Netzstecker an, um das Gerät von der Stromversorgung zu trennen.
- Achten Sie unbedingt darauf, dass Sie den Handstaubsauger nicht neben Heizkörpern, Backöfen oder anderen erhitzten Geräten oder Flächen abstellen.
- Achten Sie immer darauf, dass die Lüftungsschlitze frei sind. Ein blockierter Luftkreislauf kann zur Überhitzung und Beschädigung des Gerätes führen.
- Dieses Produkt enthält wiederaufladbare Akkus. Werfen Sie die Akkus nicht ins Feuer und setzen Sie sie nicht hohen Temperaturen aus. Es besteht Explosionsgefahr!
- Üben Sie besondere Sorgfalt aus, wenn Sie den Handstaubsauger auf Treppen benutzen.
- Benutzen Sie den Handstaubsauger nicht ohne eingesetzten Staubfilter.
- Benutzen Sie das Netzteil nicht für ein anderes Produkt und versuchen Sie nicht, dieses Gerät mittels einer anderen Ladestation aufzuladen. Verwenden Sie nur das mit diesem Gerät gelieferte Netzteil.
- Versuchen Sie niemals, **nicht wiederaufladbare** Batterien aufzuladen.

Technische Daten

Netzteil ④

Eingangsspannung/
- strom: 100 - 240 V ~, 50/60 Hz
max. 300 mA

Ausgangsspannung/
- strom: 9,6 V === / 300 mA

Schutzklasse: II / □
Typenbezeichnung: SAS 7.4 II A2-2

Gerät

Eingangsspannung: 7,4 V ===

Akkus

Kapazität: 1300 mAh
Akku: 7,4 V
(2 x 3,7 V Lithium-Ionen-Akku)

Vor der ersten Inbetriebnahme

- Entfernen Sie alle Verpackungsmaterialien vom Gerät, insbesondere die Schutzkappe über dem Ein-/Ausrichter ⑥.
- Setzen Sie den Schmutzbehälter ① auf den Motorblock:
 - Schieben Sie die Plastik-Nase an der Unterseite des Handstaubsaugers in die Aussparung am Schmutzbehälter ①.
 - Drücken Sie die Entriegelungstaste ⑧ und schieben Sie gleichzeitig den Schmutzbehälter ① auf den Motorblock.
 - Lassen Sie die Entriegelungstaste ⑧ los, so dass die Verriegelung in die Aussparung greift. Der Schmutzbehälter ① sitzt nun fest auf dem Motorblock.

Informationen zu den Akkus

1. Der Handstaubsauger wird mit wiederaufladbaren Lithium-Ionen-Akkus betrieben. Bevor Sie den Handstaubsauger zum ersten Mal verwenden, müssen die Akkus für mindestens 24 Stunden geladen werden.
2. Die Akkus erreichen ihre volle Kapazität nach einer Aufladezeit von 24 Stunden. Zur Pflege der Akkus empfehlen wir folgendes: Ziehen Sie, nachdem die Akkus geladen sind, das Netzteil ④ aus der Netzsteckdose. Verbinden Sie das Netzteil ④ erst wieder mit der Netzsteckdose, wenn die Saugleistung des Handstaubsaugers spürbar schwächer wird.

Montage des Wandhalters

⚠ Lebensgefahr!

Stellen Sie sicher, dass sich keine Stromleitungen oder andere Leitungen oder Rohre in der Wand befinden, in der Sie die Löcher für den Wandhalter ③ bohren wollen. Es besteht Lebensgefahr, wenn Sie eine stromführende Leitung anbohren!

1. Setzen Sie den Hohlstecker ⑤ des Netzteils ④ wie auf der nachfolgenden Abbildung gezeigt in den Wandhalter ③ ein. Fixieren Sie den Hohlstecker ⑤, indem Sie ihn drehen.

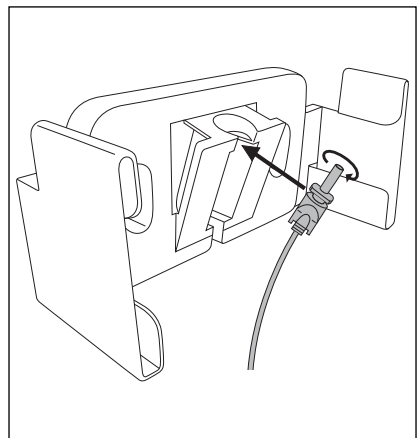

2. Suchen Sie einen geeigneten Montageplatz für den Wandhalter **3**: Der Handstaubsauger muss problemlos aus ihm herausgezogen werden können und eine Netzsteckdose muss für das Netzteil **4** erreichbar sein.
 3. Bohren Sie zwei Löcher im Abstand von ca. 68 mm. Benutzen Sie den Wandhalter **3** zum Anzeichnen der Löcher: so ist der Abstand korrekt abgemessen. Die Bohrlöcher müssen passend für 5 mm-Dübel gebohrt werden.
 4. Stecken Sie die Dübel in die Löcher und schrauben Sie den Wandhalter **3** mit Hilfe der Schrauben fest.
 5. Sie können die Düsen auf die seitlichen Zubehöralter aufstecken.
 6. Stecken Sie das Netzteil **4** in eine Netzsteckdose ein.
- Ist der Ladevorgang abgeschlossen, welcher bei komplett entladenen Akkus ca. 5 Stunden dauern kann, schaltet das Gerät automatisch in die Erhaltungsladung (Pflegefunktion). Lassen Sie dennoch das Gerät nicht permanent am Netzteil **4** angeschlossen, um eventuelle Beschädigungen der Akkus zu vermeiden.
 - Laden Sie die Akkus erst wieder auf, wenn die Saugleistung des Handstaubsaugers spürbar schwächer wird und die Ladekontrollleuchte **7** grün blinkt.

i Hinweis:

Der Handstaubsauger kann auch direkt über das Netzteil **4** geladen werden. Entnehmen Sie dafür den Hohlstecker **5** durch eine leichte Drehung aus dem Wandhalter **3** und stecken Sie ihn in die Buchse am Handstaubsauger.

Aufladen

i Hinweis:

Vergewissern Sie sich, dass der Ein-/Ausschalter **6** nach hinten geschoben ist (Position „0“), bevor Sie mit dem Laden beginnen.

- Setzen Sie den Handstaubsauger von oben in den Wandhalter **3**, so dass der Hohlstecker **5** in die Buchse am Handstaubsauger rutscht. Die Ladekontrollleuchte **7** blinkt rot auf und der Ladevorgang beginnt.

A Wichtig:

- Wenn der Handstaubsauger wieder genug Energie hat, um zu saugen, leuchtet die Ladekontrollleuchte **7** grün. Dies bedeutet nicht, dass die Akkus voll geladen sind. Wenn die Ladekontrollleuchte **7** grün aufleuchtet, sind die Akkus zu ca. 80% geladen.

Bedienen

A Achtung!

Die Saugöffnung muss jederzeit frei und darf nicht verstopft sein. Verstopfungen führen zu Überhitzung und Beschädigung des Motors.

i Hinweise:

- Achten Sie darauf, dass der Staubfilter **10** immer eingesetzt ist, bevor Sie das Gerät verwenden.
 - Saugen Sie maximal nur so viel Flüssigkeit auf, bis der Schmutzbehälter **11** bis zur MAX-Markierung gefüllt ist.
1. Nehmen Sie den Handstaubsauger von dem Wandhalter **3** herunter, oder, wenn Sie den Wandhalter **3** nicht benutzen, ziehen Sie den Hohlstecker **5** aus der Buchse.
 2. Setzen Sie, wenn gewünscht, die passende Düse in die Saugöffnung:
 - die Fugendüse **2**, um enge, schwer zu erreichende Stellen zu reinigen.
 - die Nasssaugdüse **1**, um Flüssigkeiten aufzusaugen.

i Hinweis:

Reinigen Sie, nachdem Sie Flüssigkeiten aufgesaugt haben, sofort den Schmutzbehälter **11**. Ansonsten bilden sich Bakterien und Keime! Achten Sie darauf, dass der Staubfilter-Beutel **9** vollständig getrocknet ist, bevor Sie das Gerät wieder benutzen.

3. Um das Gerät einzuschalten, schieben Sie den Ein-/Ausschalter **6** nach vorne. Die Ladekontrollleuchte **7** leuchtet grün auf.
4. Nach Gebrauch schieben Sie den Ein-/Ausschalter **6** nach hinten.

i Hinweis:

Setzen Sie den Handstaubsauger in den Wandhalter **3** und beginnen Sie mit dem Ladevorgang, wenn die Saugleistung spürbar schwächer wird und die Ladekontrollleuchte **7** grün blinkt.

Reinigen

Um beste Ergebnisse zu erzielen, leeren Sie den Schmutzbehälter **11** und reinigen Sie den Staubfilter **10** nach jedem Gebrauch.

⚠ Wichtig:

Benutzen Sie keine aggressiven, chemischen oder scheuernde Reinigungsmittel. Diese greifen die Oberfläche des Gerätes an.

1. Um den Schmutzbehälter **11** zu öffnen, drücken Sie die Entriegelungstaste **8** und nehmen Sie den Schmutzbehälter **11** ab.
2. Entnehmen Sie den Staubfilter **10** aus dem Schmutzbehälter **11**.
3. Entleeren Sie den Schmutzbehälter **11**.
4. Ziehen Sie den Staubfilter-Beutel **9** mit seiner Halterung aus dem Staubfilter **10**.
5. Spülen Sie den Staubfilter-Beutel **9** in kaltem Wasser aus und warten Sie, bis dieser wieder vollständig trocken ist, bevor Sie ihn wieder in den Staubfilter **10** einsetzen. Trocknen Sie ihn nicht mit heißer Luft.

6. Setzen Sie den Staubfilter **10** wieder in den Schmutzbehälter **11** ein. Achten Sie darauf, dass der Staubfilter **10** gerade sitzt und die Gummilippe den Schmutzbehälter **11** verschließt.
7. Setzen Sie den Schmutzbehälter **11** wieder auf den Motorblock:
 - Schieben Sie die Plastik-Nase an der Unterseite des Handstaubsaugers in die Aussparung am Schmutzbehälter **11**.
 - Drücken Sie die Entriegelungstaste **8** und schieben Sie gleichzeitig den Schmutzbehälter **11** auf den Motorblock.
 - Lassen Sie die Entriegelungstaste **8** los, so dass die Verriegelung in die Aussparung greift. Der Schmutzbehälter **11** sitzt nun fest auf dem Motorblock.
8. Reinigen Sie das Gehäuse und die beiden Düsen mit einem leicht angefeuchteten Tuch. Bei hartnäckigen Verschmutzungen geben Sie ein mildes Reinigungsmittel auf das Tuch.
9. Trocknen Sie alle Teile gut ab, bevor Sie das Gerät wieder verwenden oder verstauen.

Entsorgen

Das Gerät und der Akku müssen getrennt voneinander entsorgt werden.

Gerät entsorgen



Werfen Sie das Gerät keinesfalls in den normalen Hausmüll. Dieses Produkt unterliegt der europäischen Richtlinie 2012/19/EU.

Entsorgen Sie das Gerät über einen zugelassenen Entsorgungsbetrieb oder über Ihre kommunale Entsorgungseinrichtung. Beachten Sie die aktuell geltenden Vorschriften. Setzen Sie sich im Zweifelsfall mit Ihrer Entsorgungseinrichtung in Verbindung.

Batterien/Akkus entsorgen



Batterien/Akkus dürfen nicht im Hausmüll entsorgt werden. Jeder Verbraucher ist gesetzlich verpflichtet, Batterien/Akkus bei einer Sammelstelle seiner Gemeinde/seines Stadtteils oder im Handel abzugeben.

Diese Verpflichtung dient dazu, dass Batterien/Akkus einer umweltschonenden Entsorgung zugeführt werden können. Geben Sie Batterien/Akkus nur im entladenen Zustand zurück.

Um das Gerät umweltgerecht zu entsorgen, müssen Sie den Akku aus dem Gerät entfernen.

Stromschlaggefahr!

Entfernen Sie das Gerät vom Stromnetz, wenn Sie den Akku entfernen!

Achtung! Sachschaden!

Entnehmen Sie den Akku nur aus dem Gerät, wenn Sie das Gerät entsorgen/verschrotten wollen! Das Gerät ist defekt, wenn Sie den Akku ausgebaut haben!

1. Nehmen Sie den Schmutzbehälter  vom Motorblock.
2. Lösen Sie die 4 Kreuzschlitzschrauben an der Seite des Motorblocks und die Kreuzschlitzschraube am runden Gitter am Motorblock.
3. Sie können nun den Motorblock auseinander nehmen
4. Kneifen Sie die 3 Kabel, welche die Platine mit dem blau ummantelten Akku verbinden, durch. Sie können nun den Akku entfernen.
5. Entsorgen Sie den Akku umweltgerecht. Beachten Sie die aktuell geltenden Vorschriften. Setzen Sie sich im Zweifelsfall mit Ihrer Entsorgungseinrichtung in Verbindung.



Führen Sie alle Verpackungsmaterialien einer umweltgerechten Entsorgung zu.

Garantie und Service

Sie erhalten auf dieses Gerät 3 Jahre Garantie ab Kaufdatum. Das Gerät wurde sorgfältig produziert und vor Anlieferung gewissenhaft geprüft.

Bitte bewahren Sie den Kassenbon als Nachweis für den Kauf auf. Bitte setzen Sie sich im Garantiefall mit Ihrer Servicestelle telefonisch in Verbindung. Nur so kann eine kostenlose Einsendung Ihrer Ware gewährleistet werden.

Die Garantieleistung gilt nur für Material- oder Fabrikationsfehler, nicht aber für Transportschäden, Verschleißteile oder für Beschädigungen an zerbrechlichen Teilen, z. B. Schalter oder Akkus. Das Produkt ist lediglich für den privaten und nicht für den gewerblichen Gebrauch bestimmt.

Bei missbräuchlicher und unsachgemäßer Behandlung, Gewaltanwendung und bei Eingriffen, die nicht von unserer autorisierten Service-Niederlassung vorgenommen wurden, erlischt die Garantie. Ihre gesetzlichen Rechte werden durch diese Garantie nicht eingeschränkt.

Die Garantiezeit wird durch die Gewährleistung nicht verlängert. Dies gilt auch für ersetzte und reparierte Teile. Eventuell schon beim Kauf vorhandene Schäden und Mängel müssen sofort nach dem Auspacken gemeldet werden, spätestens aber zwei Tage nach Kaufdatum. Nach Ablauf der Garantiezeit anfallende Reparaturen sind kostenpflichtig.

Service Deutschland

Tel.: 0800 5435 111

(Kostenfrei aus dem dt. Festnetz/Mobilfunknetz)

E-Mail: kompernass@lidl.de

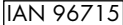

Service Österreich

Tel.: 0820 201 222 (0,15 EUR/Min.)

E-Mail: kompernass@lidl.at

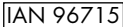

CH Service Schweiz

Tel.: 0842 665566 (0,08 CHF/Min.,
Mobilfunk max. 0,40 CHF/Min.)

E-Mail: kompernass@lidl.ch

IAN 96715

Erreichbarkeit Hotline:

Montag bis Freitag von 8:00 Uhr - 20:00 Uhr (MEZ)

Importeur

KOMPERNASS HANDELS GMBH
BURGSTRASSE 21
44867 BOCHUM
GERMANY
www.kompernass.com

KOMPERNASS HANDELS GMBH

BURGSTRASSE 21

44867 BOCHUM

DEUTSCHLAND / GERMANY

www.kompernass.com

Last Information Update · Έκδοση των πληροφοριών

Stand der Informationen:

02 / 2014 · Ident.-No.: SAS7.4LIA2-012014-1

IAN 96715