

SILVERCREST®



www.lidl-service.com



STAINLESS STEEL MICROWAVE SMW 900 EDS B2

GB IE CY

STAINLESS STEEL MICROWAVE

Operating instructions

DE AT CH

EDELSTAHL-MIKROWELLE

Bedienungsanleitung

GR CY

ΦΟΥΡΝΟΣ ΜΙΚΡΟΚΥΜΑΤΩΝ

Οδηγίες χρήσης

IAN 96324

GB IE CY



GB IE CY

Before reading, unfold the page containing the illustrations and familiarise yourself with all functions of the device.

GR CY

Πριν ξεκινήσετε την ανάγνωση, ανοίξτε τις δυο σελίδες με τις εικόνες και εξοικειωθείτε με όλες τις λειτουργίες της συσκευής.

DE AT CH

Klappen Sie vor dem Lesen die Seite mit den Abbildungen aus und machen Sie sich anschließend mit allen Funktionen des Gerätes vertraut.

GB/IE/CY	Operating instructions	Page	1
GR/CY	Οδηγίες χρήσης	Σελίδα	27
DE/AT/CH	Bedienungsanleitung	Seite	53

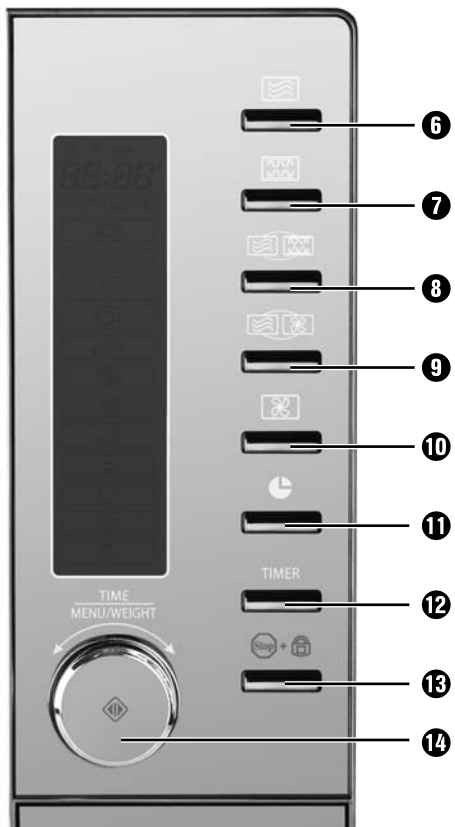
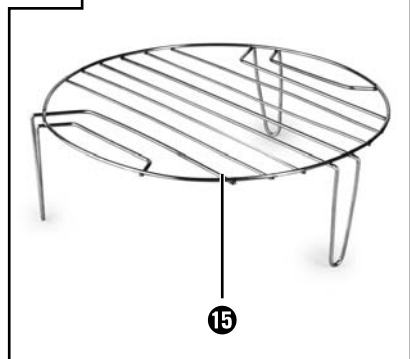
A**B****C**

INDEX	PAGE
Introduction	3
Intended Usage	3
Scope of delivery	3
Appliance description	3
Technical details	3
Important safety instructions	4
Before you begin	10
Basic principles of microwave cookery	10
Use suitable cookware	10
Commissioning	11
Installation of the appliance	11
Preparing the appliance.....	11
Place the turntable 3 inside	12
Operation	12
Setting the Clock.....	12
Standby mode	12
Setting the kitchen timer	12
Child lock.....	13
Query functions.....	13
Interrupt/cancel cooking or defrosting processes.....	13
Heating and cooking	13
Microwave operation	13
Grill function	14
Combination cooking process "Grill".....	15
Convection operation	16
Convection operation with preheating	17
Combination cooking process "Convection"	17
Auto menu	18
Starting the Auto menu.....	18
Baking pizza	20
Defrosting	21
Defrosting by weight.....	21
Defrosting by time	22

Recipes	23
Meat patty	23
Baking frozen ready-made bread rolls	23
Potato gratin	23
Muffins	24
Cleaning and Care	24
Troubleshooting	25
Disposal	26
Warranty and Service	26
Importer	26

Stainless Steel Microwave

Introduction

Congratulations on the purchase of your new appliance.

You have decided to purchase a high-quality product. The operating instructions are a constituent of this product. They contain important information regarding safety, use and disposal. Before using the product, familiarise yourself with all operating and safety instructions. Use this appliance only as described and only for the specified areas of application.

Please also pass these operating instructions on to any future owner(s).

Intended Usage

This appliance is intended for the heating up and preparation of foods in accordance with the described procedures.

Any modification to the appliance shall be deemed to be improper use and entails considerable accident hazards. The manufacturer accepts no responsibility for damages arising from usage contrary to the instructions specified below.

This appliance is intended exclusively for use in domestic households!

Do not use it in/for commercial, industrial or laboratory areas/applications!

Scope of delivery

Stainless Steel Microwave
Turntable
Grill stand
Operating instructions
Concise information (2 no.)

Appliance description

Figure A:

- 1 Display
- 2 Door opener button
- 3 Turntable
- 4 Rollers
- 5 Ventilation slot

Figure B:









- 6 Microwave button 
- 7 Grill button 
- 8 Combination microwave - grill button 
- 9 Combination microwave - convection button 
- 10 Convection button 
- 11 Clock button 
- 12 TIMER button (kitchen timer)
- 13 Stop/child lock button 
- 14 Rotary knob / Start/quick start button 

Figure C:

- 15 Grill stands

Technical details

Nominal voltage: 230 - 240 V ~,
50 Hz

Maximum power consumption

Microwave: 1400 W

Grill: 1500 W

Convection: 1950 W

Maximum power delivery

Microwave: 900 W +/- 10%

Microwave frequency: 2450 MHz

Important safety instructions

Carefully read these safety and operating instructions before the first use and preserve them for future reference.

Important!

Warnings regarding damage to the appliance.

Danger! / **Risk of injury!**

Warning about physical injuries and electric shock!

Risk of fire!

Warning about risks of fire.

Notice!

Note - Hints and tips for using the microwave.

Safety precautions for the avoidance of excessive contact with microwave energy

- Do not try to operate the appliance while the door is open, as this can lead to you coming into contact with a potentially harmful dose of microwave radiation. It is also important not to break open or manipulate the safety locks .
- Do not jam anything between the front of the appliance and the door, and make sure that there is no residual food or cleaning agent on the seals.

Risk of injury!

- *If the door or the door seal is damaged, under no circumstances may you continue to use the appliance. Arrange for it to be repaired as soon as possible by qualified specialists.*
- *Never attempt to repair the appliance yourself. Removal of the appliance housing could cause the release of microwave energy. Arrange for the repair to be carried out only by qualified specialists.*
- *This appliance may be used by children of the age of 8 years or more and by persons with reduced physical, sensory or mental capabilities or lack of experience and/or knowledge if they are supervised or have been instructed how to use the appliance safely and have understood the potential risks.*
- *Children must not play with the appliance.*
- *Cleaning and user maintenance tasks should not be carried out by children, unless they are at least 8 years old or more and are constantly supervised.*

- Children younger than 8 years of age are to be kept away from the appliance and the power cable.
 - Only use this appliance for its intended purpose as described in this manual. Do not use any caustic chemicals or vapours in this appliance. This micro-wave oven is especially designed for heating, cooking, grilling, or drying foodstuffs. It is not intended for use in industrial applications or laboratories.
 - Do not operate the microwave oven if the power cable or plug are damaged. To avoid injury, arrange for damaged power cables or plugs to be exchanged by qualified specialists before re-using the appliance.
 - Keep children well away from the microwave oven when it is in use.
- Risk of Burns!*
- Under no circumstances should you remove the microwave oven housing.
 - Should the lamp in the interior of the microwave oven need replacing, arrange for this to be done by a qualified specialist.
 - Never touch the microwave oven door, housing, ventilation openings, accessories or the dinnerware directly after the grill, combi or automatic menu process. The parts will be very hot. Allow them to cool down before cleaning them.
 - Ensure that the plug is at all times easily accessible, so that it can be quickly removed in the event of an emergency.
 - People fitted with a heart pacemaker should consult their doctor about the possible risks of using a microwave oven before taking one into use.
 - Do not allow the power cable to hang from a table or work surface. Children could pull on it.
 - After they have been warmed up, always open containers, popcorn-bags etc. with the opening pointing away from your body. Escaping steam could lead to scalds.
 - Never stand directly against the microwave oven when opening the door. Escaping steam could lead to scalds.
 - Do not fry in the microwave. Hot oil can damage parts of the appliance and utensils and even cause skin burns.
 - Always shake-up or stir warmed up baby glasses or bottles! The contents could have heated up unevenly and the baby could be burned/scalded by them. At all events, check their temperature before feeding them to the baby!
 - Do not modify the microwave oven.

- *Microwave radiation is dangerous! Maintenance and repairs requiring the removal of access covers, which are intended for protection against contact with microwave radiation, are to be carried out by trained specialists only.*
- *Before consumption, check the temperature, so as to avoid a potentially life-threatening scalding for babies.*
Cooking utensils may become hot from the heat emitted by the food, so that you may require oven gloves to touch them. In this case, a check should also be made to ensure that the cooking utensils are suitable for use with the microwave oven.

 **Attention! Hot surfaces!**

 **Risk of fire!**

- *Never leave the microwave oven unattended if you are heating foodstuffs packed in plastics or paper.*
- *Never place flammable materials close to the microwave oven or the ventilation openings.*
- *Remove ALL metallic closures from the packaging of the foodstuff that you intend to warm up. Risk of fire!*
- *When making popcorn, use only popcorn-bags suitable for microwave ovens.*
- *Do not use the microwave oven to warm up cushions filled with kernels, cherry stones or gels. Risk of fire!*
- *Do not use the microwave oven for storing foodstuffs or other objects.*
- *Do not exceed the cooking times detailed by the manufacturer.*
- *Do not place any objects on the microwave oven when it is in use. The ventilation openings would be blocked!*
- *Do not place the microwave oven adjacent to other appliances discharging heat, for example, an oven.*
- *Clean the microwave oven thoroughly after warming up greasy foods, especially if they were not covered. Allow the appliance to cool down completely before cleaning it. Residues such as fat or grease cannot be allowed to collect on the heating elements of the grill. They could possibly ignite.*
- *Do not thaw frozen fat or oil in the microwave oven. The fat or oil could ignite.*
- *Do not use an external timing switch or a separate remote control system to operate the appliance.*

- This microwave is designed to be used for heating foods and drinks. Drying foods or clothing or the warming of heating pads, slippers, sponges, damp cloths or similar can lead to injuries, ignition of the material or fires.

⚠ Important! Appliance Damage!

- Do not use the microwave oven when it is empty. The only exception is for the initial commissioning (see chapter "Commissioning").
- Never insert foreign objects into the ventilation openings or the door safety locks.
- Do not use metallic utensils which reflect microwaves and lead to sparking. Do not place tins in the microwave oven.
- Do not place plastic containers in the microwave oven immediately after a grill, combi or automatic menu process. The plastic could melt.
- This microwave oven may not be located in areas with high humidity or where moisture could collect.
- Liquids and other foods must not be heated in airtight containers, as these may explode and damage the appliance.
- Do not lean on the microwave oven door.
- Insufficient cleanliness of the appliance could lead to the destruction of the upper surfaces, which themselves influence its useful lifespan and could possibly also lead to dangerous situations.

⚠ Danger!



- Never submerge the appliance, the power cable or the plug in water or other fluids.
- Keep the power cable away from hot surfaces. Do not lead it in front of the appliance door. The heat could damage the cable.
- Never pour fluids into the ventilation openings or the safety locks. Should fluids ever enter them, immediately switch the appliance off and remove the plug from the mains power socket. Arrange for the appliance to be checked by qualified specialists.

Safety tips

- *To minimize the risk of fire in the appliance: When heating food in plastic or paper containers, always keep an eye on the appliance when it is in operation, as these materials can catch fire.*
- *When heating drinks in the appliance, bubbling may be delayed when the drink boils. Therefore, be careful when handling the container.*
To avoid sudden simmering:
 - *If possible, place a glass rod in the fluid for as long as it is being heated.*
 - *To avoid an unexpected reboiling, leave the fluid to stand in the appliance oven for ca. 20 seconds after being warmed up.*
- *Puncture the skins of potatoes, sausages or similar. Otherwise, they could explode.*
- *Proceed with caution when warming up fluids. Use only open containers, so that any air bubbles produced can escape.*
- *If the appliance starts to give off smoke it should be switched off immediately or the plug removed from the mains and the door should be kept closed to smother any flames that might otherwise escape.*
- *Eggs in their shells and hard-boiled eggs should not be heated in the appliance as they could explode, even on completion of the heating process. Food with thick skins, such as potatoes, whole pumpkins, apples and chestnuts must be pricked before cooking.*
- *Do not transport the appliance when it is in use.*

Earthing information/correct installation

This appliance must be earthed. This appliance is to be connected only to a correctly earthed power socket. An individual circuit, solely for the connection of the appliance, is recommended.

-  **Danger:** *Improper use of the earthing connector could increase the risk of an electric shock.*
-  **Notice:** *Should you have any questions about earthing or about the instructions on the use of this electrical appliance given here, please consult an electrician or a maintenance technician.*

Neither the manufacturer nor the dealer can accept liability for damage to the appliance or injury to persons resulting from failure to comply with the instructions for electrical connection.

Interference with other appliances

The operation of the appliance may cause interference on your radio, television or similar appliances.

If such interference should occur, they may be reduced or corrected by the following remedial measures:

- Clean the door and the seal of the appliance.
- Re-align the receiver antenna of your radio or television.
- Position the appliance in a different place to the receiver.
- Move the appliance away from the receiver.
- Plug the appliance into another wall socket. The appliance and the receiver should be connected to different circuits.

Before you begin

Basic principles of microwave cookery

- Arrange the food with consideration.
- The thickest parts near the edges.
- Pay attention to the cooking time. Select the shortest possible stated cooking time and increase as required. Food that is cooked too long can begin to smoke or catch fire.
- Cover the food during cooking with a lid suitable for microwave cookery. The lid prevents splashing and helps in the even cooking of the food.
- While cooking, turn the food in the microwave once so that items such as chicken or hamburgers are cooked more quickly.
- Large pieces of food, such as joints of meat, must be turned at least once.
- Completely re-arrange foods such as meatballs after half the cooking time. Turn them and move the meatballs from the middle of the cookware to the edge.

Use suitable cookware

- The ideal material for a microwave oven is microwave-permeable, allowing the energy to penetrate the container to heat the food. Microwaves cannot permeate metal. For this reason metal containers and cookware may not be used.

- When using the microwave for heating do not use products made of recycled paper. These can contain minute fragments of metal, which can generate sparks and/or fires.
- We recommend the use of round/oval cookware instead of square or oblong containers, as food in corner areas tends to overcook. The following list provides general hints to assist you in selecting the correct cookware.

Cookware	Micro- wave oven	Grill	Con- vec- tion	Combi- nation
Heat-resistant glass	Yes	Yes	Yes	Yes
Non-heat-resistant glass	No	No	No	No
Heat-resistant ceramics	Yes	Yes	Yes	Yes
Plastic crockery suitable for microwave	Yes	No	No	No
Kitchen roll	Yes	No	No	No
Metal tray/plate	No	Yes	Yes	No
Grill stand	No	Yes	Yes	No
Alufoil & Foil containers	No	Yes	Yes	No

Risk of fire!

NEVER use the grill stand or other metallic objects when you are using the appliance in the microwave mode or in the combination cooking process.

Metals reflect the microwave radiation and it leads to the generation of sparks. This could cause a fire and irreparably damage the appliance!

Commissioning

Installation of the appliance

Risk of fire!

This microwave oven is not suitable for installation in a kitchen cabinet. In closed cabinets sufficient ventilation for the appliance cannot be assured. The appliance could be damaged and there would be the additional risk of a fire!

- Select an even surface offering sufficient space for the adequate ventilation of the appliance: Ensure that you maintain a minimum distance of 10 cm from neighbouring walls/surfaces. Make sure that the door of the microwave oven can be opened easily. Maintain a gap of at least 20 cm above the microwave oven.
- Ensure that the electrical plug is accessible without problem, so that in case of danger it can be easily reached and removed.
- Do not remove the pads underneath the microwave oven.
- Do not block the ventilation openings . If you do, it could cause damage to the appliance.

- Install the appliance as far away as possible from radios and televisions. The operation of the microwave oven can cause malfunctions of radio and television reception.

Warning:

Do not install the microwave above a cooker or any other appliance generating heat. Installation at such a location could cause damage to the appliance and thereby a subsequent lapse of the warranty provisions.

Preparing the appliance

- Remove the packaging material and the protective film applied to the panel and the door opener button .











Do not remove the light grey flimmer cover plate, which is mounted in the cooking compartment to protect the magnetron.

- Insert the plug into a mains power socket. Use a 230 - 240 V ~, 50 Hz, mains power socket with a 16 A fuse. We recommend that the microwave is powered by its own mains circuit. If you are unsure about how to connect the microwave oven, consult a specialist.

Before the first regular usage of the microwave oven the appliance must be heated up to remove any remaining production residues.

Once you have plugged the plug into the socket, open the microwave door once by pressing the Door opener button .

Switch the appliance on in grill operating mode without foods and without accessories (turntable  and grill stands 

- Press the Grill button **7** . "Gr 1" will appear in the display.
- Turn the rotary knob **14** , as far as "Gr 3" and the  and  symbols appear in the display, then confirm the selection by pressing the Start/quick start button **13** .
- Use the rotary knob **14**  to set a cooking time of 10 minutes.
- Press the Start/quick start button **13**  to start the grill process.

Note

Light smoke generation and a slight smell can occur on first usage, this is due to production residues. These are not harmful. Provide sufficient ventilation. For example, open a window.

- After 10 minutes the appliance will switch itself off automatically. Wait until it has cooled down completely.
- Remove the plug from the mains power socket then, after cleaning the appliance with a moist cloth, dry it carefully.

Place the turntable **3 inside**



- Place the turntable **3** centrally over the axle in the cooking compartment. Ensure that it slides completely onto the axle and is firmly seated.

Operation

Setting the Clock





After inserting the mains plug into the socket, open the microwave door once. The display **1** shows "1:00". Re-close the door.

1. Press the Clock button **11** . "Hr 12" appears in the display **1**.

2. Select the required mode (Hr 24 or Hr 12) by turning the rotary knob **14**  and then confirm your selection by pressing the Start/quick start button **13** .

Note

The time display will only appear once you turn the rotary knob  **14** again, which enables you to set the hour.

3. Select the required hour by turning the rotary knob **14**  and confirm your selection by pressing the Start/quick start button **13** .
 4. Select the required minutes by turning the rotary knob **14**  and confirm your selection by pressing the Start/quick start button **13** .
- The time display is now programmed.



To read the current time while the microwave is in operation, press the Clock button **11** ; the time is then shown in the display **1** for a few seconds.

Standby mode

The microwave automatically switches over to standby mode, and the time is displayed, if no button is pressed for a longer period. The display illumination also dims a few seconds after switching over to standby mode.

Setting the kitchen timer

The microwave oven is provided with a kitchen timer which you can use independently of the microwave operation.

1. Press the TIMER button **12** while the appliance is in standby mode. "0:00" is shown in the display **1** along with symbol .
2. Now set the required time using the rotary knob **14** . You can select any time range from 10 seconds to 95 minutes.







3. Press the Start/quick start button **14**  . The appliance emits an acoustic signal. The countdown begins. After approx. 3 seconds the current time is shown once again. The kitchen timer will continue to run in the background. If you want to check the kitchen timer inbetween times, press the TIMER button **12** . The kitchen timer appears for a moment.

As soon as the set time period has expired, signal tones sound.

Child lock

Engage this setting to prevent accidental activation by children and other persons not familiar with the operation of the appliance.

The symbol for the child lock  appears in the display **1** , which means that the appliance cannot be operated as long as this function is activated.

- Press the Stop/child lock button **15**  +  and hold it down until a signal tone is sounded and the symbol for the child lock  appears in the display **1** . The buttons and the control dial now no longer have a function.
- To deactivate the child lock, press the Stop/child lock button **15**  +  and hold it down until a signal tone is sounded and the symbol for the child lock  goes out.

Query functions





Query the time during operation

During the cooking process, press the Clock button **11**  . The time will appear for a few seconds in the display **1** .

Query the power level operation

During the cooking process, press the Microwave button **6**  . The activated power level will appear for a few seconds in the display **1** .

Interrupt/cancel cooking or defrosting processes

- Press the Stop button **15**  +  , once in order to interrupt a cooking or defrosting process. The appliance interrupts the process and stops countdown of the remaining time. Press the Start/quick start button **14**  to continue the process.
- Press the Stop button **15**  +  twice to cancel a cooking process. The appliance reverts to standby mode.

Heating and cooking

Note

This microwave is equipped with a cooling function. This means that the machine fan continues running for about 3 minutes after a cooking or grill process which takes at least two minutes. This is not a malfunction of the appliance! The rapid cooling helps to prolong the life of the appliance.

Microwave operation



Note

During the cooking process, drops of water can form on the oven door or on the housing. This is normal and is not an indication of a malfunction. When the appliance has cooled down, wipe the moisture off with a dry cloth.

Fire hazard!

*NEVER use the grill stand **15** or other metallic objects when you are using the appliance in the microwave mode. Metals reflect the microwave radiation and it leads to the generation of sparks. This could cause a fire and irreparably damage the appliance!*

Selecting the operation level

1. Press the Microwave button **6** . "900" (900 W power) appears in the display **1**.
2. Now set the required power level using the rotary knob **14** .
3. Press the Start/quick start button **14**  to confirm the power level you have set.

Programming the cooking time



After you have selected the power level, programme in the desired cooking time:

- Turn the rotary knob **14**  until the required cooking time has been set.

The stages for the rotary knob **14** setting times are as follows:



- from 0 sec to 5 min: in 10 second increments
- from 5 to 10 min: in 30 second increments
- from 10 to 30 min: in 1 minute increments
- from 30 to 95 min: in 5 minute increments

Aborting/stopping an input process

Press the Stop button **15**  +  once to cancel and exit an input process. The appliance reverts to standby mode.



Starting the cooking process

When you have set the power and cooking time, you can start the cooking process:

Press the Start/quick start button **14**  to start the cooking process. The symbol for microwave operation  appears in the display **1**. The set time will now count down backwards. Once the set time has expired, "End" and "Hot" are shown alternating in the display **1**.



A signal tone is heard repeatedly.

Quick start 1

When in standby mode, turn the rotary knob **14**  to the right and set the required cooking period. Start the cooking process with 900 W power by pressing the Start/quick start button **14** .

Quick start 2

You can use this function to start cooking immediately for 30 seconds (or longer, up to 95 min) at 900 W power.

- Press the Start/quick start button **14**  once. The symbol for microwave operation  appears in the display **1** in addition to "00:30". The microwave starts the cooking process for 30 seconds. The countdown begins.

If you want to cook for longer than 30 seconds, press the Start/quick start button **14**  several times until the required time has been set.

The time levels are apportioned as follows:

- from 30 sec to 5 min: in 30 second increments
- from 5 min to 95 min: in 1 minute increments

Grill function

Note







Always use the grill stands **15** when grilling. This achieves an optimal grilling result. Always placed the grill stands **15** on the turntable **3**.



Fire hazard!

When using the grill functions, under no circumstances should you use any form of covering or cookware that is not heat-resistant, as these could melt or ignite themselves!

3 grill functions are available:

- "Top heat" grill function (Gr 1):
With this function, the heat only comes from above. Only the top grill is activated. This grill function is therefore suitable for grilled sandwiches and gratins.
- "Bottom heat" grill function (Gr 2):
With this function, the heat only comes from below. Only the bottom grill is activated. This grill function is therefore suitable for meals or foods which need to be cooked or grilled from below.
- "Top and bottom heat" grill function (Gr 3):
With this function, the heat comes from above and below. The top and the bottom grills are activated. This grill function is therefore suitable for thin slices of meat, steaks, hamburgers, sausages or chicken pieces.

1. Press the Grill button **7**  once to activate the grill function.
The symbol for the "Top heat" grill function appears in the display **1**  along with "Gr 1".
2. Now set the required grill function using the rotary knob **14** :
"Gr 1" for top heat,
"Gr 2" for bottom heat,
"Gr 3" for top and bottom heat.
Confirm your selection by pressing the Start/quick start button **14** .
3. Now set the required cooking time using the rotary knob **14** . The maximum possible cooking time setting is 95 minutes.
4. To start grill function, press the Start/quick start button **14** .

The symbol for the selected grill function  /  /  appears in the display **1**. The set time will now count down backwards. Once the set time has expired, "End" and "Hot" are shown alternating in the display **1**. A signal tone is heard repeatedly.

Combination cooking process "Grill"

This function combines the grill function and the normal microwave operation. During the combination mode, a certain amount of time for cooking and the remaining time for grilling is carried out automatically and in one process. You may notice a quiet clicking noise when the oven is switching between modes.

Fire hazard!

*Never use the grill stand **15** or other metallic objects when you are using the microwave for combined cooking processes. Metals reflect the microwave radiation and it leads to the generation of sparks. This could cause a fire and irreparably damage the appliance!*









When using the "Grill" combined cooking functions, under no circumstances should you use any form of covering or cookware that is not heat-resistant, as these could melt or ignite themselves!





4 combinations are available:

- Combination 1 (C 1):
For Combination 1, the microwave power is 30% and the grill power is 70% of the cooking time. This is suitable for fish or gratins, for example. The microwave function and the grill function "top heat" are used.
- Combination 2 (C 2):
For Combination 2, the microwave power is 55% and the grill power is 45% of the cooking time. This is suitable for puddings, omelets or lasagne, for example. The microwave function and the "top heat" grill function are used.
- Combination 3 (C 3):
For Combination 3, the microwave power is 30% and the grill power is 70% of the cooking time. This is suitable for potatoes, for example. The microwave function and the grill functions "top and bottom heat" are used.

- Combination 4 (C 4):







For Combination 4, the microwave power is 55% and the grill power is 45% of the cooking time. This is suitable for poultry dishes, for example. The microwave function and the grill functions "top and bottom heat" are used.



1. Press the Combination microwave-grill button  once to activate Combination 1 (C 1). , , and "C 1" are shown in the display .
2. Now set the required combination using the rotary knob  :
 "C 1" for combination 1,
 "C 2" for combination 2,
 "C 3" for combination 3,
 "C 4" for combination 4.
 Confirm your selection by pressing the Start/quick start button .
3. Now set the required cooking time using the rotary knob . The maximum possible cooking time setting is 95 minutes.
4. Press the Start/quick start button  to start the process.

The symbols of the cooking process being used , ,  appear on the screen . The programmed time counts backwards. Once the set time has expired, "End" and "Hot" are shown alternating in the display . A signal tone is heard repeatedly.

Convection operation











When cooking with convection, hot air circulates in the cooking compartment. Convection is especially recommended for cooking souffles or crunchy foods. You can set a temperature of between 110°C and 200°C and a duration of max. 95 min.



1. Press the Convection button . "200C" (= 200°C) appears in the display along with the symbol for convection operation .
2. Use the rotary knob  to set the required temperature and confirm your selection by pressing the Start/quick start button .
3. Now set the required cooking time using the rotary knob .
4. Press the Start/quick start button  to start the cooking process.

The symbol for convection operation  appears in the display . The programmed time counts backwards. Once the set time has expired, "End" and "Hot" are shown alternating in the display . A signal tone is heard repeatedly.

Convection operation with preheating

You can also preheat your microwave before you start a cooking process:

1. Select the required temperature by pressing the Convection button  and use the rotary knob  to set the temperature. You do NOT need to confirm this setting by pressing the Start/quick start button .
2. To start preheating, press the Convection button . "30:00" appears in the display  and the symbol for convection operation  flashes. The countdown begins. Assumes the set temperature is reached, signal tones will sound and the time will stop.
3. Open the door and place the foods to be cooked inside.
4. Turn the rotary knob  to set the temperature and confirm the temperature by pressing the Start/quick start button .
5. Now set the required cooking time using the rotary knob . The maximum possible cooking time setting is 95 minutes.
6. Press the Start/quick start button  to start the process.









The symbol for convection operation  appears in the display  permanently. The programmed time counts backwards. Once the set time has expired, "End" and "Hot" are shown alternating in the display . A signal tone is heard repeatedly.





Combination cooking process "Convection"

This function combines the convection function with the normal microwave operation. With this, for example, meat is juicy and tender but still crisp.

Fire hazard!

Never use the grill stand  or other metallic objects when you are using the microwave for combined cooking processes. Metals reflect the microwave radiation and it leads to the generation of sparks. This could cause a fire and irreparably damage the appliance!

1. Press the Combination microwave-convection button . The preset temperature "200C" and the symbols  and  appear in the display .
2. Now set the required temperature using the rotary knob  : 110°C, 140°C, 170°C or 200°C. Confirm your selection by pressing the Start/quick start button .
3. Now set the required cooking time using the rotary knob . The maximum cooking time is 95 minutes. Press the Start/quick start button  to confirm the set cooking time.

The combination process starts. The symbols for the combination cooking process "Convection" ,  appear on the screen . The programmed time counts backwards. Once the set time has expired, "End" and "Hot" are shown alternating in the display . A signal tone is heard repeatedly.

Auto menu

For foods to be prepared in automatic menu mode, it is not necessary to enter the cooking time or power setting. It is quite sufficient to enter which type of food is to be cooked/boiled, and its weight.

Fire hazard!





Under NO circumstances may you use covers or non-heat-resistant dishes for programmes with enabled Grill function (A-01, A-02, A-03, A-04, A-05), as they can melt or catch fire!

Note



The microwave will calculate the time/power level for **fresh** foods. Deep-frozen foods will not be cooked properly using the times specified by the microwave (with the exception of the "Pizza" automatic programme).













If needs be, defrost frozen foods with the defrost programme beforehand (see section "Defrosting").

Starting the Auto menu



1. Turn the rotary knob   (in standby mode) slowly to the left to call up the automatic menu mode. A number (e.g. "A - 02" for automatic programme 2 (pork)) and the "Pork" symbol appear in the display . Turn the rotary knob   to select the appropriate automatic menu for your food.

Note



If you have entered automatic menu mode by turning the rotary knob   to the left, you can turn the rotary knob to the right afterwards to select the automatic menus in the sequence of A01, A02, A03... .

Display	Symbol	Food	Weight
A-01		Beef	200 - 1400 g
A-02		Pork	200 - 1400 g
A-03		Poultry	400 - 1400 g
A-04		Fish	200 - 1200 g
A-05		Pizza	*P1 150-450 g P2 150-450 g P3 150-450 g
A-06		Fruit/ vegetables	100 - 1000 g
A-07		Potatoes	100 - 800 g
A-08		Warming	300 - 700 g
A-09		Beverages	200 - 500 ml
A-10		Entrees	300 / 500 g
A-11		Defrosting by weight	-
A-12		Defrosting by time	-

*Please refer to the chapter entitled "Baking pizzas" for more information on the pizza programme.

- Confirm your selection by pressing the Start/quick start button **13** .
- Turn the rotary knob **14**  to set the weight, and then confirm this by pressing the Start/quick start button **13** .





The cooking process is started and the calculated time will countdown backwards.

The cooking process starts. The symbols for the cooking and grill functions that are being used for the selected automatic programme appear on the display. Microwave function , grill function Top heat , grill function Bottom heat .

The calculated time starts running down.

Note

To obtain uniform warming or cooking, some foods should be turned after 2/3 of the cooking process duration. The microwave automatically stops after this time, 4 signal tones sound and "Turn" appears in the display **1**.

Display	Symbol	Food	Turn over after...
A-01		Beef	2/3 of the time
A-02		Pork	2/3 of the time
A-03		Poultry	2/3 of the time
A-04		Fish	2/3 of the time



- Turn the food over. Proceed cautiously with food which may already be hot.
- Press the Start/quick start button **13**  to continue the cooking process.







Note







If you do not want to turn the food, just wait for the signal tones to stop. The appliance will automatically continue the cooking process. We recommend that you do turn the food. This will ensure even cooking.

Note

If the meal is not completely cooked after the automatic menu has finished, proceed as follows:

- Use the cooking process stated in the table for re-cooking. Start this process for a few minutes, and check the cooking result.
- When re-cooking a pizza using automatic menu "P2", interrupt the cooking process by pressing the Stop/child lock button  +  as soon as the pizza has been cooked enough.

Display	Symbol	Food	Re-cook with ...
A-01		Beef	"Grill" combination cooking process - C 3
A-02		Pork	"Grill" combination cooking process - C 3
A-03		Poultry	"Grill" combination cooking process - C 3
A-04		Fish	"Grill" combination cooking process - C 3
A-05		Pizza	"Pizza" automatic menu - P2
A-06		Fruit/vegetables	Microwave operation with 900 W power

A-07		Potatoes	Microwave operation with 900 W power
A-08		Warming	Microwave operation with 900 W power
A-09		Beverages	Microwave operation with 900 W power
A-10		Entrees	Microwave operation with 900 W power
A-11		Defrosting by weight	Microwave operation with 100 W power
A-12		Defrosting by time	Microwave operation with 100 W power

Risk of injury!





The turntable  is always very hot after a cooking process using the grill! You should therefore always use an oven cloth or heat-resistant oven gloves when removing it from the cooking compartment.

Note

Please note that the size, shape and the type of food-stuff determines the result of the cooking process.

Example 1:





Proceed as follows to cook 400 g vegetables or fruit:

1. Turn the rotary knob  to the left (when in standby mode) until "A-06" appears in the display  and then confirm your selection by pressing the Start/quick start button .
2. Now set a weight of "400" using the rotary knob .

3. Press the Start/quick start button  to start the cooking process.





Example 2:

To heat 300 ml water, proceed as follows:

1. Turn the rotary knob  to the left (when in standby mode) until "A-09" appears in the display  and then confirm your selection by pressing the Start/quick start button .
2. Now set a weight of "300" using the rotary knob .
3. Press the Start/quick start button  to start the cooking process.





Example 3:



To heat 300 g of appetizers, proceed as follows:

1. Turn the rotary knob  to the left (when in standby mode) until "A-10" appears in the display  and then confirm your selection by pressing the Start/quick start button .
2. Since "300" is always the first selection in the display, press the Start/quick start button  to start the cooking process.

Baking pizza

With the automatic programme "Pizza" you can prepare delicious pizzas in the microwave. In this case you can select between pizza programmes "P-01" (deep-frozen pizza), "P-02" (refrigerated pizza) and "P-03" (fresh pizza).

1. Turn the rotary knob  slowly to the left (when in standby mode) until "A-05" appears in the display .
2. Press the Start/quick start button .
3. Now set the required pizza programme using the rotary knob .







- "P-01" for deep-frozen pizza, temperature approx. -18°, weight 150g – 450g ("P-01" appears in the display ❶).
 - "P-02" for refrigerated pizza, temperature approx. 5°, weight 150g – 450g ("P-02" appears in the display ❶).
 - "P-03" for fresh pizza, temperature approx. 20°, weight 150g – 450g ("P-03" appears in the display ❶).
4. Confirm your selection by pressing the Start/quick start button **14** .
 5. Turn the rotary knob **14**  to set the required weight, and then confirm this by pressing the Start/quick start button **14** . The cooking process starts.

Note

If you are cooking pizza, you can place this directly on the turntable ❸. It will be very crispy. Ensure that the edge of the pizza does not extend up to the walls of the cooking compartment during cooking.

Example:

Proceed as follows to cook a deep-frozen pizza weighing 450 g:

1. Turn the rotary knob **14**  slowly to the left (when in standby mode) until "A-05" appears in the display ❶.
2. Press the Start/quick start button **14** .
3. Now set the programme "P-01" using the rotary knob **14** .
4. Press the Start/quick start button **14** .
5. Now set a weight of "450" using the rotary knob **14** .
6. Press the Start/quick start button **14**  to start the cooking process. The appliance calculates the time required automatically.





Defrosting

Defrosting by weight

Note

Always place the food to be defrosted on dishes suitable for use in a microwave oven. Never place it directly on the turntable ❸!

You can use this function to defrost. The defrosting time and the power level are calculated and set automatically once you have entered the weight.

1. When in standby mode, turn the rotary knob **14**  anticlockwise until "A-11" appears in the display ❶ and  flashes (see chapter "Automatic menu").
2. Press the Start/quick start button **14** .
3. Now select the food to be defrosted by turning the rotary knob **14** .

The following appears in the display ❶ :

"d-01" and  for "beef"

"d-02" and  for "pork"



"d-03" and  for "poultry"

"d-04" and  for "fish"

"d-05" and  for "pizza"

"d-06" and  for "fruit/vegetables"

"d-07" and  for "potatoes"

4. When the required food appears in the display ❶, press the Start/quick start button **14** .
5. Turn the rotary knob **14**  to set the weight.

The following weights can be set:

"d-01" /  / "beef" 100 - 1800g

"d-02" /  / "pork" 100 - 1800g

"d-03" /  / "poultry" 100 - 1800g

"d-04" /  / "fish" 100 - 1800g

"d-05" /  / "pizza" 100 - 900g

"d-06" /  / "fruit/vegetables" 100 - 900g

"d-07" /  / "potatoes" 100 - 900g

5. When the required weight appears in the display **1**, press the Start/quick start button **14** . The appliance will then automatically calculate the required defrosting time.

Note





To ensure optimum defrosting, it is necessary to turn the food during the defrosting process. The appliance will remind you to turn the food over by sounding a signal tone and showing "turn" in the display **1**. Open the appliance door, turn the food and then re-close the door. Press the Start/quick start button **14**  to continue the defrosting process.

If you do not want to turn the food, just wait for the signal tones to stop. The appliance will automatically continue the defrosting process. We recommend that you do turn the food. This will ensure even defrosting.

Defrosting by time

Note

Always place the food to be defrosted on dishes suitable for use in a microwave oven. Never place it directly on the turntable **3**!

1. When in standby mode, turn the rotary knob **14**  anticlockwise until **1** "A-12" and  appear in the display.
2. Press the Start/quick start button **14** .
3. Now set the required time using the rotary knob **14**. 
4. Press the Start/quick start button **14**  to start the defrosting process. The countdown begins.

Note

To ensure optimum defrosting, it is necessary to turn the food during the defrosting process. The appliance will remind you to turn the food over by sounding a signal tone and showing "turn" in the display **1**. Open the appliance door, turn the food and then re-close the door. Press the Start/quick start button **14**  to continue the defrosting process.

If you do not want to turn the food, just wait for the signal tones to stop. The appliance will automatically continue the defrosting process. We recommend that you do turn the food. This will ensure an even defrosting.

Recipes

Meat patty

- Use around 125 g of minced beef to form each patty (diameter approx. 75 mm, height approx. 35mm).
- Distribute the patties evenly around the turntable ③.

Preparation

You will achieve the best results if you alternate between the convection and microwave functions. Always wait until the set cooking process has completed before setting the next process.

1. Convection 200°C, 4:00 min.
2. Microwave 900 W power, 5:30 min.
3. Convection 200°C, 2:00 min.
(depending on personal taste, a time of up to 4:00 min can also be used).

Baking frozen ready-made bread rolls

- Select the convection function to bake bread rolls.
- Place 3-4 bread rolls on the turntable ③.

Pre-heating of the microwave is not required.

Select the following settings for the baking process:

- Convection 170°C, duration: 12 minutes

If you wish to bake additional rolls directly afterwards, shorten the baking time for these by about 1-2 minutes, as the appliance is now already pre-heated.

Potato gratin

Ingredients

- 750 g waxy potatoes, peeled
- 300 g cream
- 100 g grated cheese with a fat content of 25% to 30 % fat in dry matter.
- Spices to taste (e.g., salt/pepper)

Use a microwave-proof, round dish with a lid, height 5-6 cm and a diameter of about 22 cm.

Preparation

- Cut the potatoes into slices around 3 - 4 mm thick.
- Place around half of the potato slices in the baking dish in "roofing tile" formation.
- Sprinkle the potatoes with around half of the cheese.
- Add half of the spices in addition to approx. 150 g of cream.
- Now place the rest of the potato slices in "roofing tile" formation over the first layer.
- Sprinkle the rest of the cheese over the potatoes and pour the rest of the cream over this.
- Sprinkle the remaining spices over the gratin.
- Cover the dish with the cover and place it in the centre of the turntable ③.

Preparation

You will achieve the best results if you alternate between the convection and microwave functions. Always wait until the set cooking process has completed before setting the next process.

1. Microwave 900 W power, 10:00 min.
2. Convection 200°C, 13:00 min.
3. Microwave 900 W power, 10:00 min.

Pre-heating is not required.

Muffins

Ingredients

This recipe yields 10 to 20 muffins.

- Baking margarine (80% fat content) or salted butter
- 170 g granulated sugar (up to 0.3 mm grain size)
- 3 eggs (55-60 g with shell/Size M)
- 225 g wheat flour
- 7 g baking powder
- 0,25 g salt

Preparation

- Mix all ingredients well.
- Fill the muffin pastry into commercial paper baking cases (diameter 45 mm, height 28 mm)
- Preheat the oven with the convection function to 170°C.

Note

Should, due to the number of muffins, multiple baking operations be necessary, preheating is required only once.

- Distribute the muffins evenly on the turntable ❸.
- Select the following settings for the baking process:
Convection 170°C, Duration: 12 Minutes

Cleaning and Care

Risk of injury!

Before cleaning, switch the microwave oven off and remove the plug from the mains power socket.

Otherwise, there is the great risk of receiving an electric shock!



UNDER NO CIRCUMSTANCES should you immerse the appliance in water or other liquids. This could result in you receiving a fatal electric shock and the appliance could be damaged.

- Always keep the interior of the microwave oven clean.
- If splashes of food or spilt liquids stick to the walls of the microwave, wipe them off with a damp cloth.
- Use a mild detergent if the microwave is more heavily soiled.
- Avoid using cleaning sprays and other aggressive cleaning agents, as they can cause stains, stripes or a blurring of the door surface. Clean the external walls with a damp cloth.
- To avoid damage to the functional components in the interior of the microwave, do not let liquids to seep in through the ventilation slits ❺.
- Regularly remove splashes or contaminants. Clean the door, both sides of the viewing window, door seals and adjacent components with a damp cloth. Do not use abrasive cleaning agents.
- Should steam collect on or around the outside of the appliance door, wipe it off with a soft towel. This can happen if the microwave is operated in extremely humid conditions.

- Clean the turntable **3** regularly. Clean the plate in warm soapy water.
- Clean the grill stand **15** in warm dishwater and dry it well.
- Regularly eliminate odours. Place a deep microwave bowl with a cup of water and the juice and peel of a lemon into the microwave oven. Heat it up for 5 minutes. Wipe off thoroughly and rub dry with a cloth.
- Should replacement of the bulb in the microwave be necessary, arrange for it to be exchanged by a dealer or consult our Service Department.

Troubleshooting

The display **1** indicates nothing.

- The plug is not inserted into a power socket. Check the plug.
- The mains power socket is defective. Try another mains power socket.
- The display **1** is defective. Contact our Customer Services Department.

The appliance does not respond to pressing the buttons.

- The Child safety facility is activated. Deactivate the Child safety facility (see chapter "Operation").

The appliance does not start the cooking/warming process.

- The door is not properly closed. Close the door correctly.

The turntable **3** generates loud noise when revolving.

- The turntable **3** is not correctly positioned on the axle. Insert the turntable **3** correctly into the cooking area.
- The small rollers **4** and/or the floor of the cooking area are unclean. Clean the rollers **4** and the floor of the cooking area.

The display **1** indicates "E01" and signal tones sound.

- The microwave is overheated. Terminate the current programme immediately. Remove the plug from the mains power socket, open the microwave door and allow the appliance to cool down.

The display **1** indicates "E02" and signal tones sound.

- There is an error on the sensor. Interrupt the programme and let the appliance cool down. Then restart the microwave. If the error occurs again, contact Customer Support.
- There is an error during the heating up of the appliance. Interrupt the programme and let the appliance cool down. Then restart the microwave. If the error occurs again, contact Customer Support.

The display **1** indicates "E03" and signal tones sound.

- Due to a short circuit or open circuit voltage, the microwave has switched into fault protection. Stop the programme and remove the power plug. If possible, eliminate the problem, e.g. metals in the cooking area, which can lead to the above problem when using the microwave function. Otherwise, please contact our Customer Support.

Disposal



Do not dispose of this appliance in your normal domestic waste. This product is subject to the provisions of European Directive 2012/19/EU.

Dispose of the appliance through an approved disposal centre or at your community waste facility. Observe the currently applicable regulations.

In case of doubt, please contact your waste disposal centre.



Dispose of all packaging materials in an environmentally friendly manner.

Warranty and Service

You receive a 3-year warranty for this appliance as of the purchase date. This appliance has been manufactured with care and meticulously examined before delivery.

Please retain your receipt as proof of purchase. In the case of a warranty claim, please make contact by telephone with our service department. Only in this way can a post-free despatch for your goods be assured.

The warranty covers only claims for material and manufacturing defects, not for transport damages, worn parts or for damage to fragile components, e.g. buttons or batteries. This product is for private use only and is not intended for commercial applications.

In the event of misuse and improper handling, use of force and interference not carried out by our authorized service branch, the warranty will become void.. Your statutory rights are not restricted in any way by this warranty.

The warranty period is not extended by repairs effected under warranty. This applies also to replaced and repaired parts. Damages or defects discovered after purchase are to be reported directly after unpacking, at the latest two days after the purchase date. Repairs carried out after lapse of the warranty period are subject to charge.

GB Service Great Britain

Tel.: 0871 5000 720 (£ 0.10/Min.)

E-Mail: kompernass@lidl.co.uk

IAN 96324

IE Service Ireland

Tel.: 1890 930 034

(0,08 EUR/Min., (peak))

(0,06 EUR/Min., (off peak))

E-Mail: kompernass@lidl.ie

IAN 96324

CY Service Cyprus

Tel.: 8009 4409

E-Mail: kompernass@lidl.com.cy

IAN 96324

Hotline availability:

Monday to Friday 08:00 - 20:00 (CET)

Importer

KOMPERNASS HANDELS GMBH
BURGSTRASSE 21
44867 BOCHUM
GERMANY
www.kompernass.com

Περιεχόμενα

Σελίδα

Εισαγωγή	29
Προβλεπόμενη χρήση	29
Παραδοτέος εξοπλισμός	29
Περιγραφή συσκευής	29
Τεχνικά χαρακτηριστικά	29
Σημαντικές υποδείξεις ασφαλείας	29
Πριν ξεκινήσετε	35
Βασικές αρχές κατά το μαγείρεμα στα μικροκύματα.....	36
Χρήση ενδεικνυόμενων συσκευών μαγειρέματος	36
Πρώτη θέση σε λειτουργία	37
Τοποθέτηση συσκευής.....	37
Προετοιμασία συσκευής	37
Τοποθέτηση περιστρεφόμενου πιάτου 3	38
Χειρισμός	38
Ρύθμιση ώρας	38
Λειτουργία ετοιμότητας	38
Ρύθμιση χρονοδιακόπτη κουζίνας	38
Ασφάλεια παιδιών	39
Λειτουργίες ερωτήσεων.....	39
Διακοπή/ Σταμάτημα διαδικασιών μαγειρέματος ή απόψυξης.....	39
Μαγείρεμα	39
Λειτουργία μικροκυμάτων	39
Λειτουργία Γκριλ.....	40
Συνδυαστική διαδικασία μαγειρέματος "Γκριλ"	41
Λειτουργία θερμού αέρα.....	42
Λειτουργία θερμού αέρα με προθέρμανση	43
Συνδυαστική διαδικασία μαγειρέματος "Θερμός αέρας"	43
Μενού αυτόματης λειτουργίας	43
Έναρξη αυτόματου μενού	44
Ψήσιμο πίτσας.....	46

Απόψυξη	47
Απόψυξη σύμφωνα με το βάρος	47
Απόψυξη σύμφωνα με το χρόνο	48
Συνταγές	48
Μπιφτέκια.....	49
Ψήσιμο κατεψυγμένων έτοιμων ψωμιών	49
Πατάτες ογκρατέν.....	49
Μάφιν.....	49
Καθαρισμός και συντήρηση	50
Διόρθωση σφαλμάτων	51
Απόρριψη	51
Εγγύηση και σέρβις	52
Εισαγωγέας	52

Φούρνος μικροκυμάτων

Εισαγωγή

Συγχαρητήρια για την αγορά της νέας σας συσκευής. Αποφασίσατε έτσι για την απόκτηση ενός προϊόντος υψηλής ποιότητας. Οι οδηγίες χρήσης είναι τμήμα αυτού του προϊόντος. Περιέχουν σημαντικές υποδείξεις για την ασφάλεια, τη χρήση και την απόρριψη. Πριν από τη χρήση του προϊόντος, εξοικειωθείτε με όλες τις υποδείξεις χειρισμού και ασφάλειας. Χρησιμοποιείτε το προϊόν μόνο όπως περιγράφεται και για τα αναφερόμενα πεδία χρήσης. Παραδώστε όλα τα έγγραφα σε περίπτωση παράδοσης του προϊόντος σε τρίτους.

Προβλεπόμενη χρήση

Αυτή η συσκευή προβλέπεται για το ζέσταμα και την ετοιμασία τροφίμων σύμφωνα με τους περιγραφόμενους τρόπους διαδικασίας.

Κάθε τροποποίηση της συσκευής ισχύει ως μη σύμφωνη με τους κανονισμούς και κρύβει σημαντικούς κινδύνους ατυχημάτων. Για βλάβες από χρήση μη σύμφωνη με τους κανονισμούς, ο κατασκευαστής δεν αναλαμβάνει καμία ευθύνη.

Αυτή η συσκευή προορίζεται αποκλειστικά για χρήση στο ιδιωτικό νοικοκυριό!

Μην τη χρησιμοποιείτε για επαγγελματικούς σκοπούς, σε βιομηχανικούς ή εργαστηριακούς χώρους!

Παραδοτέος εξοπλισμός

Φούρνος μικροκυμάτων

Περιστρεφόμενο πιάτο

Βάση γκριλ

Οδηγίες χρήσης









Σύντομες πληροφορίες (2 τεμάχια)

Περιγραφή συσκευής

Εικόνα A:

- 1 Οθόνη
- 2 Πλήκτρο διάταξης ανοίγματος θύρας
- 3 Περιστρεφόμενο πιάτο
- 4 Ρόδες
- 5 Εγκοπτή αερισμού

Εικόνα B:

- 6 Πλήκτρο Μικροκύματα 
- 7 Πλήκτρο Γκριλ 
- 8 Πλήκτρο Συνδυασμός Μικροκύματα - Γκριλ 
- 9 Πλήκτρο Συνδυασμός Μικροκύματα - Θερμός αέρας 
- 10 Πλήκτρο Θερμός αέρας 
- 11 Πλήκτρο Ρολόι 
- 12 Πλήκτρο TIMER (Χρονοδιακόπτης κουζίνας)
- 13 Πλήκτρο σταματήματος/ ασφάλειας παιδιών 
- 14 Περιστρεφόμενος ρυθμιστής / Πλήκτρο Έναρξη/ Γρήγορη εκκίνηση 

Εικόνα C:

- 15 Βάση γκριλ

Τεχνικά χαρακτηριστικά

Ονομαστική τάση: 230 -240 V ~, 50 Hz

Μέγιστη κατανάλωση ισχύος

Μικροκύματα: 1400 W

Γκριλ: 1500 W

Θερμός αέρας: 1950 W

Μέγιστη ισχύς εξόδου

Μικροκύματα: 900 W +/- 10%

Συχνότητα μικροκυμάτων: 2450 MHz

Σημαντικές υποδείξεις ασφαλείας

Διαβάστε τις υποδείξεις ασφαλείας και τις οδηγίες χειρισμού πριν από την πρώτη χρήση προσεκτικά και φυλάξτε τις για μια μετέπειτα χρήση.

Προσοχή!

Προειδοποιήσεις για πρόκληση ζημιών στη συσκευή.

Κίνδυνος! / Κίνδυνος τραυματισμού!

Προειδοποίηση για τραυματισμούς και ηλεκτροπληξία!

Κίνδυνος πυρκαγιάς!

Προειδοποίηση για κίνδυνο πυρκαγιάς.

Υπόδειξη!

Υποδείξεις και συμβουλές για τη μεταχείριση των μικροκυμάτων.

Μέτρα ασφαλείας για την αποφυγή μιας πιθανής υπερβολικής επαφής με την ενέργεια των μικροκυμάτων

- Μη δοκιμάζετε να λειτουργείτε τη συσκευή με ανοιχτή θύρα, διότι η λειτουργία σε ανοιχτή θύρα μπορεί να οδηγήσει σε επαφή με μια βλαβερή δόση ακτινοβολίας μικροκυμάτων. Εδώ είναι σημαντικό επίσης να μην ανοίγετε με τη βία ή να μην πειράζετε τις ασφαλίσεις προστασίας.
- Μην συμπιέζετε τίποτα μεταξύ του μπροστινού μέρους της συσκευής και της θύρας και φροντίζετε ώστε να μην συσσωρεύονται βρομίες ή υπολείμματα καθαριστικών στις επιφάνειες στεγανοποίησης.

Κίνδυνος τραυματισμού!

- Εάν η θύρα ή οι στεγανοποιήσεις θύρας έχουν φθαρεί, σε καμία περίπτωση μη συνεχίζετε τη λειτουργία της συσκευής μικροκυμάτων. Επιτρέψτε να επισκευαστεί η συσκευή αμέσως από εξειδικευμένο προσωπικό.
- Ποτέ μη δοκιμάζετε να επιδιορθώσετε οι ίδιοι τη συσκευή. Μέσω απομάκρυνσης του περιβλήματος, μπορεί να απελευθερωθεί ενέργεια μικροκυμάτων. Οι επισκευές επιτρέπεται να διεξάγονται μόνο από εξουσιοδοτημένο ειδικό προσωπικό.
- Αυτή η συσκευή επιτρέπεται να χρησιμοποιείται από παιδιά άνω των 8 ετών και από άτομα με περιορισμένες φυσικές, αισθητηριακές ή νοητικές ικανότητες ή ελλείψεις από άποψη εμπειρίας και/ή γνώσεων, εφόσον επιτηρούνται ή έχουν ενημερωθεί αναφορικά με την ασφαλή χρήση της συσκευής και έχουν κατανοήσει τους προκύπτοντες κινδύνους.
- Τα παιδιά δεν επιτρέπεται να παίζουν με τη συσκευή.

- Ο καθαρισμός και η συντήρηση χρήστη δεν επιτρέπεται να διεξάγονται από παιδιά εκτός εάν είναι 8 ετών ή μεγαλύτερα και επιτηρούνται.
- Τα παιδιά κάτω των 8 ετών πρέπει να παραμένουν μακριά από τη συσκευή και τη γραμμή σύνδεσης.
- Χρησιμοποιείτε αυτή τη συσκευή μόνο για την σύμφωνη με τους κανονισμούς χρήση σύμφωνα με την περιγραφή σε αυτό το εγχειρίδιο. Μην χρησιμοποιείτε σε αυτή τη συσκευή ερεθιστικά χημικά ή ατμούς. Αυτή η συσκευή μικροκυμάτων έχει κατασκευαστεί ειδικά για το ζέσταμα, το μαγείρεμα, το ψήσιμο, ή την ξήρανση τροφίμων. Δεν έχει σχεδιαστεί για μια χρήση σε βιομηχανικούς ή εργαστηριακούς τομείς.
- Μη λειτουργείτε τη συσκευή μικροκυμάτων εάν το καλώδιο δικτύου/το βύσμα έχουν βλάβη. Το καλώδιο/βύσμα δικτύου πρέπει να αντικαθίστανται από εξειδικευμένο ειδικό προσωπικό ώστε να αποφεύγονται κίνδυνοι.
- Κρατάτε τα παιδιά μακριά από τη θύρα μικροκυμάτων, όσο η συσκευή είναι σε λειτουργία. Κίνδυνος εγκαύματος!
- Σε καμία περίπτωση μην απομακρύνετε την επικάλυψη μικροκυμάτων.
- Η λυχνία στο εσωτερικό των μικροκυμάτων πρέπει να αντικαθίσταται μόνο από εξειδικευμένο προσωπικό.
- Μην αγγίζετε ποτέ τη θύρα μικροκυμάτων, την επικάλυψη τους, τα ανοίγματα αερισμού, εξαρτήματα ή σκεύη αμέσως μετά τη διαδικασία ψήσιματος, του μενού συνδυασμού ή του μενού αυτόματου. Τα τμήματα καίνε πάρα πολύ. Αφήνετε τα τμήματα να κρύνουν πριν από τον καθαρισμό.
- Προσέχετε ώστε το βύσμα δικτύου να είναι πάντα εύκολα προσβάσιμο ώστε να μπορείτε να το αποσυνδέσετε γρήγορα από το ρεύμα σε περίπτωση κινδύνου.
- Άτομα τα οποία έχουν βηματοδότη, πρέπει να πληροφορηθούν από τον γιατρό τους για πιθανούς κινδύνους, πριν από τη θέση σε λειτουργία της συσκευής.
- Μην αφήνετε ποτέ το καλώδιο δικτύου να κρέμεται πάνω από το τραπέζι ή τον πάγκο εργασίας. Τα παιδιά μπορεί να το τραβήξουν.
- Ανοίγετε δοχεία, σακούλες ποπ-κόρν κλπ. μετά το ζέσταμα πάντα έτσι ώστε το άνοιγμα να δείχνει μακριά από το σώμα σας. Ο εξερχόμενος ατμός μπορεί να οδηγήσει σε ζεμάτισμα.
- Ποτέ μην στέκεστε απευθείας μπροστά από τα μικροκύματα, όταν ανοίγετε τη θύρα. Ο εξερχόμενος ατμός μπορεί να οδηγήσει σε ζεμάτισμα.
- Μην τηγανίζετε στα μικροκύματα. Το καυτό λάδι μπορεί να προκαλέσει βλάβη σε τμήματα της συσκευής και σε σκεύη και επίσης να προκαλέσει εγκαύματα.

- Ανακινείτε ή ανακατεύετε πάντα τα ζεσταμένα ποτηράκια ή φιάλες για μωρά! Το περιεχόμενο μπορεί να έχει ζεσταθεί ανομοιόμορφα, και μπορεί το μωρό να καεί από το περιεχόμενο. Ελέγχετε σε κάθε περίπτωση τη θερμοκρασία, προτού ταΐσετε το μωρό σας!
- Μην κάνετε μετατροπές στα μικροκύματα.
- Οι ακτίνες μικροκυμάτων είναι επικίνδυνες! Οι εργασίες συντήρησης ή επισκευών σε συσκευές στις οποίες πρέπει να απομακρύνονται οι επικαλύψεις που προστατεύουν από επαφή με ακτινοβολία μικροκυμάτων, πρέπει να διεξάγονται μόνο από εκπαιδευμένο ειδικό προσωπικό.
- Ελέγχετε πριν από την κατανάλωση τη θερμοκρασία, ώστε να αποφεύγετε επικίνδυνα εγκαύματα σε μωρά. Σκεύη κουζίνας μπορεί να είναι καυτά από την θερμότητα που εκπέμπεται από τις τροφές, έτσι ώστε να πρέπει ενδεχομένως να τα πιάνετε μόνο με πανιά για σκεύη. Τα σκεύη μαγειρέματος πρέπει για το λόγο αυτό να ελέγχονται για το εάν είναι κατάλληλα για μικροκύματα.

 Προσοχή! Καυτή επιφάνεια!

Κίνδυνος πυρκαγιάς!

- Ποτέ μην αφήνετε τα μικροκύματα χωρίς επιτήρηση όταν ζεσταίνετε τρόφιμα σε πλαστικές ή χάρτινες συσκευασίες.
- Μην τοποθετείτε εύφλεκτα υλικά κοντά στα μικροκύματα ή στα ανοίγματα αερισμού.
- Απομακρύνετε όλες τις μεταλλικές ασφαλίσσεις των συσκευασιών των τροφίμων τα οποία θέλετε να ζεστανετε. Κίνδυνος πυρκαγιάς!
- Για τη δημιουργία ποπ-κόρν χρησιμοποιείτε μόνο ειδικές σακούλες ποπ-κόρν για μικροκύματα.
- Μη χρησιμοποιείτε τη συσκευή μικροκυμάτων για να ζεσταίνετε μαξιλάρια γεμάτα με σπόρους, κουκούτσια ή τζελ. Κίνδυνος πυρκαγιάς!
- Μην χρησιμοποιείτε τα μικροκύματα για την αποθήκευση τροφίμων ή άλλων ειδών.
- Ποτέ μην υπερβαίνετε τους δοθέντες από τον κατασκευαστή χρόνους μαγειρέματος.
- Μην τοποθετείτε αντικείμενα επάνω στη συσκευή μικροκυμάτων, όσο αυτή είναι σε λειτουργία. Τα ανοίγματα αερισμού καλύπτονται!
- Μην τοποθετείτε τα μικροκύματα κοντά σε άλλες συσκευές που εκπέμπουν θερμότητα όπως π.χ. κοντά σε ένα φούρνο.

- Καθαρίζετε τα μικροκύματα μετά το ζέσταμα επιμελώς, από τρόφιμα με λίπη, κυρίως εάν αυτά δεν είχαν σκεπαστεί. Αφήνετε τη συσκευή να κρυώνει καλά πριν την καθαρίσετε. Στα θερμαντικά στοιχεία του γκριλ, δεν επιτρέπεται να υπάρχουν υπολείμματα όπως π.χ. λίπος. Αυτό θα μπορούσε να υπερθερμανθεί και αναφλεγεί.
- Μην κάνετε απόψυξη παγωμένου λίπους ή λαδιού στα μικροκύματα. Το λίπος ή το λάδι μπορούν να αναφλεγούν.
- Μη χρησιμοποιείτε εξωτερικό χρονοδιακόπτη ή ξεχωριστό τηλεχειριστήριο για να λειτουργήσετε τη συσκευή.
- Αυτή η συσκευή μικροκυμάτων προορίζεται για το ζέσταμα τροφίμων και ποτών. Ξήρανση τροφίμων ή στέγνωμα ρουχισμού και ζέσταμα θερμαινόμενων μαξιλαριών, παντοφλών, σφουγγαριών, υγρών πανιών καθαρισμού και παρόμοιων ειδών μπορεί να οδηγήσει σε τραυματισμούς, ανάφλεξη ή πυρκαγιά.

⚠ Προσοχή! Βλάβες στη συσκευή!

- Μην λειτουργείτε τα μικροκύματα όταν αυτά είναι άδεια. Γίνεται εξαίρεση κατά την πρώτη θέση σε λειτουργία (βλέπε Κεφάλαιο "Πρώτη θέση σε λειτουργία").
- Μην εισάγετε αντικείμενα στα ανοίγματα αερισμού ή στις ασφαλίσεις θυρών ασφαλείας.
- Μην χρησιμοποιείτε μεταλλικά σκεύη, τα οποία αντανakλούν μικροκύματα και οδηγούν σε δημιουργία σπινθήρων.
Μην τοποθετείτε κονσέρβες μέσα στη συσκευή μικροκυμάτων.
- Μην τοποθετείτε πλαστικά δοχεία αμέσως μετά από μια διαδικασία ψησίματος, μενού συνδυασμού ή αυτόματου μενού στη συσκευή μικροκυμάτων. Το πλαστικό μπορεί να λιώσει.
- Τα μικροκύματα δεν επιτρέπεται να τοποθετηθούν σε σημεία με υψηλή υγρασία αέρα ή εκεί όπου συγκεντρώνεται υγρασία.
- Υγρά και άλλα τρόφιμα δεν επιτρέπεται να ζεσταίνονται σε κλεισμένα σε κενό δοχεία, διότι αυτά εκρήγνυνται και μπορεί να καταστρέψουν τη συσκευή.
- Μην σκύβετε επάνω στη θύρα μικροκυμάτων.
- Ελλιπής καθαριότητα της συσκευής μαγειρέματος μπορεί να οδηγήσει σε καταστροφή της επιφάνειας, η οποία επηρεάζει συνεπώς τη διάρκεια χρήσης και πιθανώς οδηγεί σε επικίνδυνες καταστάσεις.

⚠ Κίνδυνος!

- Ποτέ μην βυθίζετε το καλώδιο δικτύου ή το βύσμα σε νερό ή άλλα υγρά.
- Κρατάτε το καλώδιο δικτύου μακριά από πηγές θερμότητας. Μην το φέρνετε μπροστά από τη θύρα μικροκυμάτων. Η θερμότητα μπορεί να καταστρέψει το καλώδιο.
- Ποτέ μην ρίχνετε υγρά στα ανοίγματα αερισμού ή στις κλειδαριές θυρών ασφαλείας. Εάν ωστόσο φτάσουν υγρά εκεί μέσα, απενεργοποιήστε αμέσως τη συσκευή μικροκυμάτων και τραβήξτε το βύσμα από την πρίζα. Δώστε τα μικροκύματα για έλεγχο από εξειδικευμένο προσωπικό.

Υποδείξεις ασφαλείας

- Για την ελαχιστοποίηση των κινδύνων πυρκαγιάς στα μικροκύματα: Όταν ζεσταίνετε τρόφιμα τα οποία βρίσκονται σε πλαστικά ή χάρτινα δοχεία, θα κοιτάζετε συνεχώς τα μικροκύματα διότι αυτά τα υλικά μπορεί ενδεχομένως να αναφλεγούν.
- Κατά το ζέσταμα ποτών στη συσκευή μικροκυμάτων μπορεί να δημιουργηθεί παφλασμός με χρονική καθυστέρηση, εάν το ποτό βράζει. Για το λόγο αυτό να είστε προσεκτικοί όταν χειρίζεστε το δοχείο. Για την αποφυγή ξαφνικής δημιουργίας φυσαλίδων βρασμού:
 - Τοποθετείτε εάν είναι δυνατό μια γυάλινη ράβδο μέσα στο υγρό, όσο αυτό ζεσταίνεται.
 - Αφήστε το υγρό μέσα στα μικροκύματα μετά το ζέσταμα για 20 δευτερόλεπτα ώστε να αποφύγετε μη αναμενόμενο ζεμάτισμα.
- Τρυπάτε τη φλούδα από πατάτες, λουκάνικα ή παρόμοια. Σε άλλη περίπτωση ίσως εκραγούν.
- Να είστε προσεκτικοί κατά το ζέσταμα υγρών. Χρησιμοποιείτε μόνο ανοιχτά δοχεία έτσι ώστε να εκφεύγουν φυσαλίδες αέρα που ενδεχομένως δημιουργούνται.
- Εάν καταλάβετε ότι υπάρχει καπνός, απενεργοποιήστε τη συσκευή ή τραβήξτε το βύσμα και κρατήστε τη θύρα κλειστή, ώστε να καταπνίξετε ενδεχόμενες φλόγες.
- Αυγά σε μπολ και σφιχτά αυγά δεν επιτρέπεται να ζεσταίνονται στα μικροκύματα, διότι αυτά μπορούν να εκραγούν μετά τον τερματισμό του ζεστάματος μέσα στα μικροκύματα. Τρυπήστε πριν από το μαγείρεμα τα τρόφιμα με χονδρή φλούδα όπως πατάτες, ολόκληρες κολοκύθες, μήλα και κάστανα.
- Μην κινείτε τα μικροκύματα όσο αυτά είναι σε λειτουργία.

Υποδείξεις γείωσης/ εγκατάσταση σύμφωνα με τους κανονισμούς

Η παρούσα συσκευή πρέπει να έχει γειωθεί. Αυτή η συσκευή πρέπει να συνδέεται μόνο σε μια σύμφωνα με τις προδιαγραφές γειωμένη υποδοχή. Προτείνεται να χρησιμοποιείτε ένα δικό σας κύκλωμα ρεύματος, το οποίο θα τροφοδοτεί μόνο τη συσκευή μικροκυμάτων.

⚠ Κίνδυνος: Η ακατάλληλη μεταχείριση του βύσματος γείωσης μπορεί να κρύβει τον κίνδυνο μιας ηλεκτροπληξίας.

ⓘ Υπόδειξη: Εάν έχετε ερωτήσεις για τη γείωση ή για τις υποδείξεις σχετικά με τα ηλεκτρικά, ρωτήστε έναν ειδικό ηλεκτρολόγο ή συντηρητή.

Ούτε ο κατασκευαστής ούτε ο έμπορος μπορούν να αναλάβουν την ευθύνη για μια βλάβη των μικροκυμάτων ή για βλάβες ατόμων, οι οποίες προέρχονται από μη τήρηση των υποδείξεων διαδικασιών για την ηλεκτρική σύνδεση.

Βλάβες ραδιοπαρεμβολών σε άλλες συσκευές

Η λειτουργία των μικροκυμάτων μπορεί να προκαλέσει βλάβες στο ραδιόφωνο, την τηλεόραση ή σε παρόμοιες συσκευές.

Στην περίπτωση που εμφανιστούν τέτοιες παρεμβολές, μπορείτε να τις μειώσετε ή να τις εξαφανίσετε με τη βοήθεια των ακόλουθων μέτρων:

- Καθαρίστε τη θύρα ή την επιφάνεια στεγανοποίησης των μικροκυμάτων.
- Ευθυγραμμίστε εκ νέου την κεραία λήψης του ραδιοφώνου ή της τηλεόρασης.
- Τοποθετήστε τα μικροκύματα σε ένα άλλο σημείο από αυτό που βρίσκεται ο δέκτης.
- Απομακρύνετε τα μικροκύματα από την δέκτη.
- Βάλτε τα μικροκύματα σε μια άλλη υποδοχή. Τα μικροκύματα και ο δέκτης πρέπει να καταλαμβάνουν διαφορετική πορεία κυκλώματος ρεύματος.

Πριν ξεκινήσετε

Βασικές αρχές κατά το μαγείρεμα στα μικροκύματα

- Κατανέμετε τα φαγητά έξυπνα.
- Τα χοντρότερα σημεία πρέπει να είναι κοντά στα άκρα.
- Προσέξτε το χρόνο μαγειρέματος. Επιλέξτε το συντομότερο δοθέντα χρόνο μαγειρέματος και μεγαλώστε τον εάν απαιτείται. Τρόφιμα που μαγειρεύονται για μεγάλο χρονικό διάστημα μπορεί να προκαλέσουν κάπνα ή να αναφλεγούν.
- Προβλέψτε τα τρόφιμα κατά το μαγείρεμα με ένα κατάλληλο καπάκι για τη συσκευή μικροκυμάτων. Το κάλυμμα εμποδίζει πιπίλισμα και συνεισφέρει επίσης στο να μαγειρεύονται τα τρόφιμα ομοιόμορφα.
- Γυρίζετε τα τρόφιμα κατά την ετοιμασία στα μικροκύματα μια φορά ώστε οι συνταγές όπως κοτόπουλο ή χάμπουργκερ να γίνονται γρηγορότερα.
- Τα μεγάλα κομμάτια τροφίμων όπως το ψητό πρέπει να τα γυρίσετε μια φορά.
- Επανακατανέμετε τα τμήματα τροφίμων όπως κεφτεδάκια μετά τον μισό χρόνο μαγειρέματος. Γυρίστε τα και τοποθετήστε τα μπαλάκια από τη μέση του σκεύους στις άκρες.

Χρήση ενδεικνυόμενων συσκευών μαγειρέματος

- Το ιδεώδες υλικό για μικροκύματα επιτρέπει στην ενέργεια να περνά μέσα από το δοχείο ώστε να ζεσταίνονται τα τρόφιμα. Τα μικροκύματα δεν είναι σε θέση να διεισδύουν στο μέταλλο. Για το λόγο αυτό δεν επιτρέπεται χρησιμοποιούνται μεταλλικά δοχεία και σκεύη.
- Κατά το ζέσταμα μη χρησιμοποιείτε στη συσκευή μικροκυμάτων προϊόντα από χαρτί ανακύκλωσης. Αυτά ίσως περιέχουν μικροσκοπικά μεταλλικά θραύσματα τα οποία μπορούν να προκαλέσουν σπινθήρες και/ ή πυρκαγιά.

- Προτείνονται τα στρογγυλά/ οβάλ σκεύη αντί των γωνιωδών/ μακριών διότι τα τρόφιμα μαγειρεύονται εύκολα στις άκρες.
Η παρακείμενη λίστα εννοείται ως γενική βοήθεια για την επιλογή του σωστού σκεύους.

Σκεύη μαγειρέματος	Μικροκύματα	Γκριλ	Θερμός αέρας	Συνδυασμός
Θερμανθεκτικό γυαλί	Ναι	Ναι	Ναι	Ναι
Μη θερμανθεκτικό γυαλί	Όχι	Όχι	Όχι	Όχι
Κεραμικά ανθεκτικά στην υψηλή θερμοκρασία	Ναι	Ναι	Ναι	Ναι
Κατάλληλα πλαστικά σκεύη για συσκευές μικροκυμάτων	Ναι	Όχι	Όχι	Όχι
Χαρτί κουζίνας	Ναι	Όχι	Όχι	Όχι
Μεταλλική ταμπλέτα/ πλάκα	Όχι	Ναι	Ναι	Όχι
Βάση γκριλ	Όχι	Ναι	Ναι	Όχι
Αλουμινόχαρτο & δοχεία από αλουμίνιο	Όχι	Ναι	Ναι	Όχι

Κίνδυνος πυρκαγιάς!

Ποτέ μη χρησιμοποιείτε τη βάση γκριλ ή άλλα μεταλλικά αντικείμενα όταν χρησιμοποιείτε τη συσκευή μικροκυμάτων σε αυτή τη λειτουργία ή στη διαδικασία μαγειρέματος συνδυασμού. Το μέταλλο αντανακλά την ακτινοβολία μικροκυμάτων και οδηγεί έτσι σε δημιουργία σπινθήρων. Αυτό μπορεί να οδηγήσει σε πυρκαγιά και σε ανεπανόρθωτη βλάβη της συσκευής!

Πρώτη θέση σε λειτουργία

Τοποθέτηση συσκευής

Κίνδυνος πυρκαγιάς!

Αυτή η συσκευή μικροκυμάτων δεν ενδείκνυται για την τοποθέτηση σε ράφι ντουλαπιού. Σε κλειστά ερμάρια δεν εξασφαλίζεται επαρκώς ο αερισμός της συσκευής. Η συσκευή μπορεί να χαλάσει και υπάρχει κίνδυνος πυρκαγιάς!

- Επιλέξτε μια επίπεδη επιφάνεια η οποία θα αφήνει επαρκή απόσταση για τον αερισμό και εξαερισμό της συσκευής:
Διατηρείτε απαραίτητα μεταξύ της συσκευής και των παρακείμενων τοίχων μια ελάχιστη απόσταση 10 εκ. Εξασφαλίστε ότι η θύρα των μικροκυμάτων ανοίγει ελεύθερα.
Πάνω από τα μικροκύματα διατηρείτε μια απόσταση το λιγότερο 20 εκ.
- Φροντίστε ώστε το βύσμα να είναι άνετα προσβάσιμο ώστε σε περίπτωση κινδύνων να το φτάνετε και να το τραβάτε χωρίς ιδιαίτερο κόπο.
- Μην απομακρύνετε τα πόδια κάτω από τη συσκευή μικροκυμάτων.
- Μην μπλοκάρτε την εγκοπή αερισμού **5**. Σε άλλη περίπτωση μπορεί να προκληθούν ζημιές στη συσκευή.
- Τοποθετείτε τη συσκευή το δυνατό μακριά από συσκευές ραδιοφώνου και τηλεόρασης. Η λειτουργία των μικροκυμάτων μπορεί να προκαλέσει παρεμβολές στην ραδιοφωνική ή τηλεοπτική λήψη.

Προσοχή:

Μην τοποθετείτε τα μικροκύματα πάνω από ένα μάτι κουζίνας ή άλλη συσκευή που εκπέμπει υψηλές θερμοκρασίες. Μια τοποθέτηση σε ένα τέτοιο σημείο μπορεί να οδηγήσει σε βλάβη της συσκευής και έτσι σε ακύρωση της εγγύησης.

Προετοιμασία συσκευής

- Απομακρύνετε τα υλικά συσκευασίας και την τοποθετημένη επάνω στο πάνελ και στο πλήκτρο διάταξης ανοίγματος θύρας **2** προστατευτική μεμβράνη.



Μην απομακρύνετε την ανοιχτή γκριλ πλάκα κάλυψης μίκας η οποία έχει τοποθετηθεί για την προστασία των σωλήνων μαγνητικών πεδίων στο χώρο μαγειρέματος.

- Βάλτε το φως σε μια πρίζα. Χρησιμοποιήστε μια πρίζα 230 - 240 V, 50 Hz, με μια ασφάλεια 16 A. Συστήνεται η συσκευή μικροκυμάτων να τροφοδοτείται από δικό της κύκλωμα ρεύματος. Εάν δεν είστε σίγουροι για το πώς πρέπει να συνδέσετε τη συσκευή, συμβουλευτείτε έναν ειδικό.

Πριν από τη χρήση της συσκευής μικροκυμάτων πρέπει πρώτα η συσκευή να ζεσταθεί άδεια, ώστε να μπορούν να εξατμιστούν υπολείμματα κατασκευής.

Μόλις βάλετε το φως στην πρίζα, ανοίξτε μια φορά τη θύρα της συσκευής μικροκυμάτων μέσω πίεσης στο πλήκτρο διάταξης ανοίγματος θύρας **2**.

Ενεργοποιήστε τη συσκευή χωρίς τρόφιμα και χωρίς αζεσουάρ (περιστρεφόμενο πιάτο **3** και βάση γκριλ **15**) στη λειτουργία Ψήσιμο:

- Πιέστε το πλήκτρο Γκριλ **7** . Στην οθόνη εμφανίζεται η ένδειξη το "Gr 1".
- Γυρίστε τον περιστρεφόμενο ρυθμιστή **14** , στην οθόνη εμφανιστούν η ένδειξη "Gr 3" και τα σύμβολα και και επιβεβαιώστε την επιλογή μέσω πίεσης στο πλήκτρο Έναρξη/ Γρήγορη εκκίνηση **14** .
- Ρυθμίστε με τον περιστρεφόμενο ρυθμιστή **14** χρόνο μαγειρέματος 10 λεπτών.
- Πιέστε το πλήκτρο Έναρξη/ Γρήγορη εκκίνηση **14** για να εκκινήσετε τη διαδικασία ψησίματος.

Υπόδειξη:

Κατά την πρώτη θέση σε λειτουργία ενδέχεται να εμφανιστεί λίγος καπνός και ελαφριά οσμή λόγω υπολειμμάτων κατασκευής. Αυτό δεν είναι βλαβερό. Φροντίστε για επαρκή αερισμό. Ανοίξτε για παράδειγμα ένα παράθυρο.

- Μετά από 10 λεπτά η συσκευή απενεργοποιείται αυτόματα. Περιμένετε έως ότου κρυώσει πλήρως.
- Τραβήξτε το φιν από την πρίζα και στη συνέχεια καθαρίστε τη συσκευή στο εσωτερικό με ένα νωπό πανί και στεγνώστε προσεκτικά.

Τοποθέτηση περιστρεφόμενου πιάτου **3**

- Τοποθετήστε το περιστρεφόμενο πιάτο **3** στη μέση επάνω στον άξονα που βρίσκεται στο θάλαμο μαγειρέματος. Προσέξτε ώστε να γλιστρήσει πλήρως επάνω στον άξονα και να εδράζεται σταθερά.

Χειρισμός

Ρύθμιση ώρας

Μόλις έχετε βάλει το βύσμα στην πρίζα, ανοίξτε τη θύρα των μικροκυμάτων μια φορά. Στην οθόνη **1** εμφανίζεται η ένδειξη "1:00". Κλείστε πάλι τη θύρα.

1. Πιέστε το πλήκτρο Ρολόι **11** . Στην οθόνη **1** εμφανίζεται η ένδειξη "Hr 12".

2. Επιλέξτε μέσω περιστροφής στον περιστρεφόμενο ρυθμιστή **14** την επιθυμητή λειτουργία (Hr 24 ή Hr 12) και επιβεβαιώστε την επιλογή σας μέσω πίεσης στο πλήκτρο Έναρξη/ Γρήγορη εκκίνηση **14** .

Υπόδειξη:

Μόνο μετά από πραιτέρω περιστροφή του περιστρεφόμενου ρυθμιστή **14**, εμφανίζεται η ένδειξη της ώρας και μπορείτε να τη ρυθμίσετε.

3. Ρυθμίστε την επιθυμητή ώρα γυρίζοντας τον περιστρεφόμενο ρυθμιστή **14** και επιβεβαιώστε την επιλογή μέσω πίεσης στο πλήκτρο Έναρξη/ Γρήγορη εκκίνηση **14** .
4. Ρυθμίστε τα επιθυμητά λεπτά γυρίζοντας τον περιστρεφόμενο ρυθμιστή **14** και επιβεβαιώστε την επιλογή μέσω πίεσης στο πλήκτρο Έναρξη/ Γρήγορη εκκίνηση **14** .

Τώρα η ώρα έχει ρυθμιστεί.

Για να διαβάσετε την τρέχουσα ώρα όσο η συσκευή μικροκυμάτων είναι σε λειτουργία, πιέστε το πλήκτρο Ρολόι **11** . Η ώρα θα προβληθεί τότε για μερικά δευτερόλεπτα στην οθόνη **1**.

Λειτουργία ετοιμότητας

Η συσκευή μικροκυμάτων γυρίζει αυτόματα στη λειτουργία ετοιμότητας και προβάλλεται η ώρα, εάν για περισσότερο χρόνο δεν πιεστεί κανένα πλήκτρο. Λίγα δευτερόλεπτα μετά την εναλλαγή στη λειτουργία ετοιμότητας, μειώνεται και ο φωτισμός της οθόνης.

Ρύθμιση χρονοδιακόπτη κουζίνας

Η συσκευή μικροκυμάτων διαθέτει έναν χρονοδιακόπτη, τον οποίο μπορείτε να ρυθμίσετε ανεξάρτητα από τη λειτουργία μικροκυμάτων.

1. Πιέστε το πλήκτρο TIMER **12**, όταν η συσκευή βρίσκεται στη λειτουργία ετοιμότητας. Στην οθόνη **1** εμφανίζεται η ένδειξη "0:00" και το σύμβολο .
2. Ρυθμίστε τώρα με τον περιστρεφόμενο ρυθμιστή **14** την επιθυμητή ώρα. Μπορείτε να διεξάγετε χρονικές ρυθμίσεις από 10 δευτερόλεπτα έως 95 λεπτά.



3. Πιέστε το πλήκτρο Έναρξη/ Γρήγορη εκκίνηση **14** . Ακούγεται ένας ήχος σήματος. Ο χρόνος μετράει προς τα πίσω. Μετά από περ. 3 δευτερόλεπτα προβάλλεται η κανονική ώρα εκ νέου. Ο χρονοδιακόπτης κουζίνας συνεχίζει να λειτουργεί στο βάθος. Εάν ενδιάμεσα θέλετε να ελέγξετε το χρόνο του χρονοδιακόπτη κουζίνας, πιέστε το πλήκτρο TIMER **12**. Εμφανίζεται για σύντομο χρόνο ο Χρονοδιακόπτης.

Μόλις λήξει ο ρυθμισμένος χρόνος, ακούγονται ήχοι σήματος.



Ασφάλεια παιδιών

Ενεργοποιήστε αυτή τη ρύθμιση, ώστε να εμποδίσετε μια μη ηθελημένη θέση σε λειτουργία της συσκευής μικροκυμάτων από παιδιά και άλλα άτομα μη εξοικειωμένα με το χειρισμό.

Το σύμβολο για την ασφάλεια παιδιών  προβάλλεται στην οθόνη **1**, και η συσκευή δεν μπορεί να τεθεί σε λειτουργία, όσο αυτή η λειτουργία είναι ενεργοποιημένη.

- Πιέστε το πλήκτρο Σταμάτημα/ Ασφάλεια παιδιών **13**  +  και κρατήστε το έως ότου ακουστεί ένας ήχος σήματος και εμφανιστεί το σύμβολο για την ασφάλεια παιδιών  στην οθόνη **1**.

Τα πλήκτρα και ο ρυθμιστής της συσκευής μικροκυμάτων δεν έχουν τώρα καμία λειτουργία πλέον.

- Για να απενεργοποιήσετε την ασφάλεια παιδιών, πιέστε το πλήκτρο Σταμάτημα/ Ασφάλεια παιδιών **13**  +  και κρατήστε το έως ότου ακουστεί ένας ήχος σήματος και σβήσει το σύμβολο για την ασφάλεια παιδιών .

Λειτουργίες ερωτήσεων





Ερώτηση ώρας κατά τη λειτουργία

Πιέστε κατά τη διάρκεια της διαδικασίας μαγειρέματος το πλήκτρο Ρολόι **11** . Στην οθόνη **1** εμφανίζεται για μερικά δευτερόλεπτα η ώρα.

Ερώτηση βαθμίδας απόδοσης κατά τη λειτουργία

Πιέστε κατά τη διάρκεια της διαδικασίας μαγειρέματος το πλήκτρο Μικροκύματα **6** . Στην οθόνη **1** εμφανίζεται για μερικά δευτερόλεπτα η ενεργοποιημένη βαθμίδα απόδοσης.

Διακοπή/ Σταμάτημα διαδικασιών μαγειρέματος ή απόψυξης

- Πιέστε μια φορά το πλήκτρο Σταμάτημα **13**  + , για να διακόψετε μια διαδικασία μαγειρέματος ή απόψυξης. Η συσκευή διακόπτει τη διαδικασία και σταματά το χρόνο που έχει απομείνει. Πιέστε το πλήκτρο Έναρξη/ Γρήγορη εκκίνηση **14**  για να συνεχίσετε πάλι τη διαδικασία.
- Πιέστε δύο φορές το πλήκτρο Σταμάτημα **13**  + , για να σταματήσετε μια διαδικασία μαγειρέματος. Η συσκευή επιστρέφει στη λειτουργία ετοιμότητας.

Μαγείρεμα

Υπόδειξη

Αυτή η συσκευή μικροκυμάτων είναι εξοπλισμένη με μια λειτουργία κρυώματος. Δηλαδή αυτό σημαίνει ότι μετά από μια διαδικασία μαγειρέματος ή ψησίματος, η οποία διαρκεί τουλάχιστον 2 λεπτά, ο ανεμιστήρας της συσκευής συνεχίζει να λειτουργεί ακόμα για περίπου 3 λεπτά. Δεν πρόκειται για ελαττωματική λειτουργία της συσκευής! Το γρήγορο κρύωμα βοηθά στην επιμήκυνση της διάρκειας ζωής της συσκευής.

Λειτουργία μικροκυμάτων







Υπόδειξη

Κατά τη διάρκεια της διαδικασίας μαγειρέματος μπορεί να δημιουργηθούν υδρατμοί επάνω στην πόρτα της συσκευής ή στο περίβλημα. Αυτό είναι φυσικό και όχι ένδειξη ελαττωματικής λειτουργίας των μικροκυμάτων. Σκουπίστε την υγρασία αφότου κρυώσει με ένα στεγνό πανί.

Κίνδυνος πυρκαγιάς!



Ποτέ μη χρησιμοποιείτε τη βάση γκριλ **15** ή άλλα μεταλλικά αντικείμενα όταν χρησιμοποιείτε τη συσκευή μικροκυμάτων σε αυτή τη λειτουργία. Το μέταλλο αντανακλά την ακτινοβολία μικροκυμάτων και οδηγεί έτσι σε δημιουργία σπινθήρων. Αυτό μπορεί να οδηγήσει σε πυρκαγιά και σε ανεπανόρθωτη βλάβη της συσκευής!

Επιλογή απόδοσης

1. Πιέστε το πλήκτρο Μικροκύματα   . Στην οθόνη  εμφανίζεται η ένδειξη "900" (Απόδοση 900 Watt).
2. Ρυθμίστε με τη βοήθεια του περιστρεφόμενου ρυθμιστή   την επιθυμητή απόδοση.
3. Πιέστε το πλήκτρο Έναρξη/ Γρήγορη εκκίνηση   , για να επιβεβαιώσετε τη ρυθμισμένη απόδοση.

Ρύθμιση χρόνου μαγειρέματος



Αφότου έχετε επιλέξει την απόδοση, ρυθμίστε τον επιθυμητό χρόνο μαγειρέματος:

- Γυρίστε τον περιστρεφόμενο ρυθμιστή   , έως ότου ρυθμιστεί ο επιθυμητός χρόνος μαγειρέματος.

Οι βαθμίδες για το χρόνο ρύθμισης του περιστρεφόμενου ρυθμιστή   έχουν ως εξής:





- από 0 δευτ. έως 5 λεπτά: σε βήματα των 10 δευτερολέπτων
- από 5 έως 10 λεπτά: σε βήματα των 30 δευτερολέπτων
- από 10 έως 30 λεπτά: σε βήματα του 1 λεπτού
- από 30 έως 95 λεπτά: σε βήματα των 5 λεπτών

Διακοπή/ τερματισμός διαδικασίας εισαγωγής





Πιέστε μια φορά το πλήκτρο Σταμάτημα   , για να διακόψετε και τερματίσετε μια διαδικασία εισαγωγής. Η συσκευή επιστρέφει στη λειτουργία ετοιμότητας.

Έναρξη διαδικασίας μαγειρέματος

Όταν έχετε ρυθμίσει την απόδοση και το χρόνο μαγειρέματος, μπορείτε να εκκινήσετε τη διαδικασία μαγειρέματος:





Πιέστε για την έναρξη της διαδικασίας μαγειρέματος το πλήκτρο Έναρξη/ Γρήγορη εκκίνηση   . Στην οθόνη  εμφανίζεται το σύμβολο για τη λειτουργία μικροκυμάτων  . Ο ρυθμισμένος χρόνος μετράει προς τα πίσω. Όταν λήξει ο ρυθμισμένος χρόνος, εμφανίζονται διαδοχικά στην οθόνη  οι ενδείξεις "End" και "Ho!". Ακούγεται πολλές φορές διαδοχικά ένα ηχητικό σήμα.



Γρήγορη εκκίνηση 1

Γυρίστε στη λειτουργία ετοιμότητας του περιστρεφόμενου ρυθμιστή   προς τα δεξιά και ρυθμίστε την επιθυμητή διάρκεια του μαγειρέματος. Εκκινήστε τη διαδικασία μαγειρέματος με απόδοση 900 W μέσω πίεσης του πλήκτρου Έναρξη/ Γρήγορη εκκίνηση   .

Γρήγορη εκκίνηση 2

Με αυτή τη λειτουργία μπορείτε άμεσα για 30 δευτερόλεπτα (ή περισσότερο, έως 95 λεπτά) και με απόδοση 900 W, να ξεκινήσετε το μαγείρεμα.

- Πιέστε μια φορά το πλήκτρο Έναρξη/ Γρήγορη εκκίνηση   . Στην οθόνη  προβάλλεται το σύμβολο για τη λειτουργία μικροκυμάτων  καθώς και η ένδειξη "00:30". Η συσκευή μικροκυμάτων εκκινεί τη διαδικασία μαγειρέματος για 30 δευτερόλεπτα. Ο χρόνος μετράει προς τα πίσω.

Εάν θέλετε να μαγειρέψετε για περισσότερα από 30 δευτερόλεπτα, πιέστε τόσες φορές το πλήκτρο Έναρξη/ Γρήγορη εκκίνηση   , έως ότου επιτευχθεί ο επιθυμητός χρόνος.



Οι χρονικές βαθμίδες κατανομονται ως ακολούθως:

- από 30 δευτ. έως 5 λεπτά: σε βήματα των 30 δευτερολέπτων
- από 5 έως 95 λεπτά: σε βήματα του 1 λεπτού

Λειτουργία Γκριλ

Υπόδειξη

Για το ψήσιμο στο γκριλ χρησιμοποιείτε πάντα τη βάση γκριλ  .

Έτσι επιτυγχάνετε ένα ιδανικό αποτέλεσμα ψήσιματος. Τοποθετείτε πάντα τη βάση γκριλ  επάνω στο περιστρεφόμενο πιάτο  .

Κίνδυνος πυρκαγιάς!

Κατά τη χρήση των λειτουργιών γκριλ μη χρησιμοποιείτε σε καμία περίπτωση επικαλύψεις ή μη θερμοανθεκτικά σκεύη, διότι αυτά λιώνουν ή μπορεί να αρπάξουν φωτιά!

Έχετε στη διάθεση σας 3 λειτουργίες ψησίματος:

- Λειτουργία ψησίματος "Επάνω αντίσταση" (Gr 1):







Η θερμότητα σε αυτή τη λειτουργία προέρχεται μόνο από επάνω. Μόνο το επάνω γκριλ είναι ενεργοποιημένο. Για το λόγο αυτό, αυτή η λειτουργία ψησίματος ενδείκνυται για ψημένα σάντουιτς και ογκρατέν.



- Λειτουργία ψησίματος "Κάτω αντίσταση" (Gr 2):

Η θερμότητα σε αυτή τη λειτουργία προέρχεται μόνο από κάτω. Μόνο το κάτω γκριλ είναι ενεργοποιημένο. Για το λόγο αυτό, αυτή η λειτουργία ψησίματος ενδείκνυται για συνταγές ή τρόφιμα, τα οποία πρέπει να μαγειρευτούν/ ψηθούν από κάτω.

- Λειτουργία ψησίματος "Επάνω και κάτω αντίσταση" (Gr 3):

Η θερμότητα σε αυτή τη λειτουργία προέρχεται από επάνω και κάτω. Είναι ενεργοποιημένα το άνω και κάτω γκριλ. Γι' αυτό, αυτή η λειτουργία γκριλ ενδείκνυται για λεπτές φέτες κρέας, φιλέτα, μηπιφέκια, λουκάνικα ή κομμάτια κοτόπουλου.

1. Πιέστε το πλήκτρο Γκριλ  **7** μια φορά, για να ενεργοποιήσετε τη λειτουργία ψησίματος. Στην οθόνη **1** εμφανίζεται το σύμβολο για τη λειτουργία ψησίματος "Επάνω αντίσταση"  και η ένδειξη "Gr 1".
2. Ρυθμίστε με τον περιστρεφόμενο ρυθμιστή **14**  την επιθυμητή λειτουργία ψησίματος: "Gr 1" για επάνω αντίσταση, "Gr 2" για κάτω αντίσταση, "Gr 3" για επάνω και κάτω αντίσταση. Επιβεβαιώστε την επιλογή σας μέσω πίεσης του πλήκτρου Έναρξη/ Γρήγορη εκκίνηση **14** .
3. Ρυθμίστε με τον περιστρεφόμενο ρυθμιστή **14**  τον επιθυμητό χρόνο μαγειρέματος. Ο μέγιστος ρυθμισμένος χρόνος μαγειρέματος ανέρχεται στα 95 λεπτά.
4. Πιέστε για την έναρξη της λειτουργίας ψησίματος το πλήκτρο Έναρξη/ Γρήγορη εκκίνηση **14** .

Στην οθόνη **1** εμφανίζεται το σύμβολο για την επιλεγμένη λειτουργία ψησίματος  /  / .

Ο ρυθμισμένος χρόνος μετράει προς τα πίσω.

Όταν λήξει ο ρυθμισμένος χρόνος, εμφανίζονται διαδοχικά στην οθόνη **1** οι ενδείξεις "End" και "Hot". Ακούγεται πολλές φορές διαδοχικά ένα ηχητικό σήμα.

Συνδυαστική διαδικασία μαγειρέματος "Γκριλ"

Αυτή η λειτουργία συνδυάζει τη λειτουργία γκριλ με τη φυσιολογική λειτουργία μικροκυμάτων. Κατά τη λειτουργία συνδυασμού διεξάγεται αυτόματα ένας συγκεκριμένος χρόνος για μαγείρεμα και ο υπόλοιπος χρόνος για ψήσιμο σε μια διαδικασία. Μπορείτε να ακούσετε τη στιγμή εναλλαγής της συσκευής μέσω ενός σιγανού κλικ.

Κίνδυνος πυρκαγιάς!

Ποτέ μη χρησιμοποιείτε τη βάση γκριλ **15** ή άλλα μεταλλικά αντικείμενα όταν χρησιμοποιείτε τη συσκευή μικροκυμάτων στη συνδυαστική διαδικασία μαγειρέματος. Το μέταλλο αντανακλά την ακτινοβολία μικροκυμάτων και οδηγεί έτσι σε δημιουργία σπινθήρων. Αυτό μπορεί να οδηγήσει σε πυρκαγιά και σε ανεπανόρθωτη βλάβη της συσκευής!

Κατά τη χρήση των διαδικασιών μαγειρέματος συνδυασμού "Γκριλ" μη χρησιμοποιείτε σε καμία περίπτωση επικαλύψεις ή μη θερμοανθεκτικά σκεύη, διότι αυτά λιώνουν ή μπορεί να αρπάζουν φωτιά!

Έχετε στη διάθεση σας 4 συνδυασμούς:











- Συνδυασμός 1 (C 1):
Στο συνδυασμό 1, η απόδοση μικροκυμάτων ανέρχεται στο 30 % και η απόδοση ψησίματος στο 70 % του χρόνου μαγειρέματος. Αυτό ενδείκνυται π. χ. για ψάρι ή ογκρατέν. Χρησιμοποιείται η λειτουργία μικροκυμάτων και η λειτουργία Γκριλ "Επάνω αντίσταση".
- Συνδυασμός 2 (C 2):
Στο συνδυασμό 2, η απόδοση μικροκυμάτων ανέρχεται στο 55 % και η απόδοση ψησίματος στο 45 % του χρόνου μαγειρέματος. Αυτό ενδείκνυται π. χ. για ομελέτες, κρέμες ή λαζάνια. Χρησιμοποιείται η λειτουργία μικροκυμάτων και η λειτουργία Γκριλ "Επάνω αντίσταση".





- Συνδυασμός 3 (C 3):

Στο συνδυασμό 3, η απόδοση μικροκυμάτων ανέρχεται στο 30 % και η απόδοση ψησίματος στο 70 % του χρόνου μαγειρέματος. Αυτό ενδείκνυται για παράδειγμα για πατάτες. Χρησιμοποιείται η λειτουργία μικροκυμάτων και η λειτουργία Γκριλ "Επάνω και κάτω αντίσταση".

- Συνδυασμός 4 (C 4):









Στο συνδυασμό 4, η απόδοση μικροκυμάτων ανέρχεται στο 55 % και η απόδοση ψησίματος στο 45 % του χρόνου μαγειρέματος. Αυτό ενδείκνυται για παράδειγμα για συνταγές με πουλερικά. Χρησιμοποιείται η λειτουργία μικροκυμάτων και η λειτουργία Γκριλ "Επάνω και κάτω αντίσταση".



1. Πιέστε το πλήκτρο συνδυασμού μικροκυμάτων - γκριλ  μια φορά, για να ενεργοποιήσετε το συνδυασμό 1 (C 1). Στην οθόνη  εμφανίζονται τα , , καθώς και το "C 1".
2. Ρυθμίστε με τον περιστρεφόμενο ρυθμιστή  τον επιθυμητό συνδυασμό: "C 1" για συνδυασμό 1, "C 2" για συνδυασμό 2, "C 3" για συνδυασμό 3, "C 4" για συνδυασμό 4. Επιβεβαιώστε την επιλογή σας μέσω πίεσης του πλήκτρου Έναρξη/ Γρήγορη εκκίνηση  .
3. Ρυθμίστε με τον περιστρεφόμενο ρυθμιστή  τον επιθυμητό χρόνο μαγειρέματος. Ο μέγιστος ρυθμιζόμενος χρόνος μαγειρέματος ανέρχεται στα 95 λεπτά.
4. Πιέστε για την έναρξη το πλήκτρο Έναρξη/Γρήγορη εκκίνηση  .

Στην οθόνη  εμφανίζονται τα σύμβολα των εκάστοτε χρησιμοποιούμενων διαδικασιών μαγειρέματος , , . Ο ρυθμισμένος χρόνος μετράει προς τα πίσω. Όταν λήξει ο ρυθμισμένος χρόνος, εμφανίζονται διαδοχικά στην οθόνη  οι ενδείξεις "End" και "Hot". Ακούγεται πολλές φορές διαδοχικά ένα ηχητικό σήμα.

Λειτουργία θερμού αέρα











Κατά το μαγείρεμα με θερμό αέρα, κυκλοφορεί θερμός αέρας στο θάλαμο μαγειρέματος. Ο θερμός αέρας προτείνεται ιδιαίτερα για την προετοιμασία ψητών κατσαρόλας ή για τραγανά τρόφιμα. Μπορείτε να ρυθμίσετε μια θερμοκρασία 110°C - 200°C και μια διάρκεια το μέγ. 95 λεπτών.



1. Πιέστε το πλήκτρο Θερμός αέρας  . Στην οθόνη εμφανίζεται το "200C" (= 200°C) και το σύμβολο για τη λειτουργία θερμού αέρα .
2. Ρυθμίστε με τον περιστρεφόμενο ρυθμιστή  την επιθυμητή θερμοκρασία και επιβεβαιώστε την επιλογή μέσω πίεσης στο πλήκτρο Έναρξη/ Γρήγορη εκκίνηση  .
3. Ρυθμίστε με τον περιστρεφόμενο ρυθμιστή  τον επιθυμητό χρόνο μαγειρέματος.
4. Πιέστε για την έναρξη της διαδικασίας μαγειρέματος το πλήκτρο Έναρξη/ Γρήγορη εκκίνηση  .

Στην οθόνη  εμφανίζεται το σύμβολο για τη λειτουργία θερμού αέρα . Ο ρυθμισμένος χρόνος μετράει προς τα πίσω. Όταν λήξει ο ρυθμισμένος χρόνος, εμφανίζονται διαδοχικά στην οθόνη  οι ενδείξεις "End" και "Hot". Ακούγεται πολλές φορές διαδοχικά ένα ηχητικό σήμα.

Λειτουργία θερμού αέρα με προθέρμανση

Μπορείτε επίσης να προθερμάνετε τα μικροκύματα σας, προτού εκκινήσετε μια διαδικασία μαγειρέματος:

1. Επιλέξτε την επιθυμητή θερμοκρασία, πιέζοντας το πλήκτρο θερμού αέρα  μια φορά και ρυθμίστε με τον περιστρεφόμενο ρυθμιστή  τη θερμοκρασία. ΜΗΝ επιβεβαιώσετε αυτή τη ρύθμιση μέσω πίεσης του πλήκτρου Έναρξη/ Γρήγορη εκκίνηση  .
2. Για να εκκινήσετε την προθέρμανση, πιέστε το πλήκτρο θερμού αέρα  . Στην οθόνη  εμφανίζεται το "30:00" και αναβοσβήνει το σύμβολο λειτουργίας θερμού αέρα  .
Ο χρόνος μετράει προς τα πίσω. Μόλις επιτευχθεί η ρυθμισμένη θερμοκρασία, ακούγονται ήχοι σήματος και ο χρόνος σταματάει.
3. Ανοίξτε τη θύρα και τοποθετήστε το φαγητό που πρόκειται να μαγειρευτεί.
4. Ρυθμίστε τη θερμοκρασία μέσω περιστροφής του περιστρεφόμενου ρυθμιστή  και επιβεβαιώστε τη θερμοκρασία μέσω πίεσης του πλήκτρου Έναρξη/ Γρήγορη εκκίνηση  .
5. Ρυθμίστε με τον περιστρεφόμενο ρυθμιστή  τον επιθυμητό χρόνο μαγειρέματος.
Ο μέγιστος ρυθμιζόμενος χρόνος μαγειρέματος ανέρχεται στα 95 λεπτά.
6. Πιέστε για την έναρξη το πλήκτρο Έναρξη/Γρήγορη εκκίνηση  .









Στην οθόνη  εμφανίζεται συνεχώς το σύμβολο για τη λειτουργία θερμού αέρα  . Ο ρυθμισμένος χρόνος μετράει προς τα πίσω. Όταν λήξει ο ρυθμισμένος χρόνος, εμφανίζονται διαδοχικά στην οθόνη  οι ενδείξεις "End" και "Hot". Ακούγεται πολλές φορές διαδοχικά ένα ηχητικό σήμα.





Συνδυαστική διαδικασία μαγειρέματος "Θερμός αέρας"

Αυτή η λειτουργία συνδυάζει τη λειτουργία θερμού αέρα με τη φυσιολογική λειτουργία μικροκυμάτων. Έτσι γίνεται για παράδειγμα το κρέας χυμώδες, μαλακό αλλά και τραγανό.

Κίνδυνος πυρκαγιάς!

Ποτέ μη χρησιμοποιείτε τη βάση γκριλ  ή άλλα μεταλλικά αντικείμενα όταν χρησιμοποιείτε τη συσκευή μικροκυμάτων στη συνδυαστική διαδικασία μαγειρέματος. Το μέταλλο αντανακλά την ακτινοβολία μικροκυμάτων και οδηγεί έτσι σε δημιουργία σπινθήρων. Αυτό μπορεί να οδηγήσει σε πυρκαγιά και σε ανεπανόρθωτη βλάβη της συσκευής!

1. Πιέστε το πλήκτρο συνδυασμού Μικροκύματα - Θερμός αέρας   . Στην οθόνη  εμφανίζονται η προρυθμισμένη θερμοκρασία "200C" και τα σύμβολα  και  .
2. Επιλέξτε την επιθυμητή θερμοκρασία με τη βοήθεια του περιστρεφόμενου ρυθμιστή  : 110 °C, 140 °C, 170 °C ή 200 °C. Επιβεβαιώστε την επιλογή σας μέσω πίεσης του πλήκτρου Έναρξη/ Γρήγορη εκκίνηση  .
3. Ρυθμίστε με τον περιστρεφόμενο ρυθμιστή  τον επιθυμητό χρόνο μαγειρέματος.
Ο μέγιστος χρόνος μαγειρέματος ανέρχεται στα 95 λεπτά. Επιβεβαιώστε το ρυθμισμένο χρόνο μαγειρέματος, μέσω πίεσης του πλήκτρου Έναρξη/ Γρήγορη εκκίνηση  .

Η συνδυαστική διαδικασία ξεκινά. Στην οθόνη  εμφανίζονται τα σύμβολα για τη συνδυαστική διαδικασία μαγειρέματος "Θερμός αέρας"  ,  . Ο ρυθμισμένος χρόνος μετράει προς τα πίσω. Όταν λήξει ο ρυθμισμένος χρόνος, εμφανίζονται διαδοχικά στην οθόνη  οι ενδείξεις "End" και "Hot". Ακούγεται πολλές φορές διαδοχικά ένα ηχητικό σήμα.

Μενού αυτόματης λειτουργίας

Για τρόφιμα, τα οποία πρέπει να ετοιμαστούν στην αυτόματη λειτουργία, δε χρειάζεται να καταχωρήσετε τη διάρκεια της διαδικασίας μαγειρέματος και τη βαθμίδα απόδοσης. Είναι αρκετό να εισάγετε το είδος που πρέπει να μαγειρευτεί, καθώς και το βάρος του.

⚠ Κίνδυνος πυρκαγιάς!





Σε προγράμματα με ενεργοποιημένη λειτουργία Γκριλ (A-01, A-02, A-03, A-04, A-05) μη χρησιμοποιείτε σε καμία περίπτωση καπάκια ή μη θερμοανθεκτικά σκεύη, διότι αυτά μπορεί να λιώσουν ή να πιάσουν φωτιά!

ⓘ Υπόδειξη



Η συσκευή μικροκυμάτων υπολογίζει το χρόνο/τη βαθμίδα απόδοσης για τα φρέσκα τρόφιμα. Τα κατεψυγμένα τρόφιμα δεν μαγειρεύονται με τους προρυθμισμένους χρόνους της συσκευής μικροκυμάτων (εκτός του αυτόματου προγράμματος "Πίτσα").













Εάν απαιτείται αποψύξτε προηγουμένως τα κατεψυγμένα τρόφιμα με το πρόγραμμα απόψυξης (βλέπε Κεφάλαιο "Απόψυξη").

Έναρξη αυτόματου μενού



1. Γυρίστε τον περιστρεφόμενο ρυθμιστή   (στη λειτουργία ετοιμότητας) αργά προς τα αριστερά, για να καλέσετε τη λειτουργία αυτόματου μενού. Στην οθόνη  εμφανίζεται ένας αριθμός (π.χ. "A - 02" για το αυτόματο πρόγραμμα 2 (χοιρινό)) και το σύμβολο "Χοιρινό". Γυρίζοντας τον περιστρεφόμενο ρυθμιστή   επιλέξτε το αντίστοιχο αυτόματο μενού για το φαγητό σας.

ⓘ Υπόδειξη



Όταν μέσω αριστερής περιστροφής του περιστρεφόμενου ρυθμιστή   φτάσετε στη λειτουργία μενού αυτόματου μενού, μπορείτε με περαιτέρω περιστροφές προς τα δεξιά, να επιλέξετε τα αυτόματα μενού με τη σειρά A01, A02, A03....

Οθόνη	Σύμβολο	Τρόφιμα	Βάρος
A-01		Βοδινό	200 - 1400 γρ.
A-02		Χοιρινό	200 - 1400 γρ.
A-03		Πουλερικά	400 - 1400 γρ.
A-04		Ψάρι	200 - 1200 γρ.
A-05		Πίτσα	*P1 150-450 γρ. P2 150-450 γρ. P3 150-450 γρ.
A-06		Φρούτα/ Λαχανικά	100 - 1000 γρ.
A-07		Πατάτες	100 - 800 γρ.
A-08		Ζέσταμα	300 - 700 γρ.
A-09		Ποτά	200 - 500ml
A-10		Ορεκτικό	300 / 500 γρ.
A-11		Απόψυξη σύμφωνα με το βάρος	-
A-12		Απόψυξη σύμφωνα με το χρόνο	-

*Για περαιτέρω πληροφορίες σχετικά με τα προγράμματα πίτσας, διαβάστε το Κεφάλαιο "Ψήσιμο πίτσας".

2. Επιβεβαιώστε την επιλογή μέσω πίεσης του πλήκτρου Έναρξη/ Γρήγορη εκκίνηση **14** .
3. Ρυθμίστε το βάρος με τη βοήθεια του περιστρεφόμενου ρυθμιστή **14**  και επιβεβαιώστε το μέσω πίεσης του πλήκτρου Έναρξη/ Γρήγορη εκκίνηση **14** .

Η διαδικασία μαγειρέματος εκκινείται και ο υπολογισμένος χρόνος μετράει προς τα πίσω.

Η διαδικασία μαγειρέματος εκκινείται. Στην οθόνη εμφανίζονται τα σύμβολα των λειτουργιών μαγειρέματος και ψησίματος, τα οποία χρησιμοποιούνται για το επιλεγμένο αυτόματο πρόγραμμα: Λειτουργία μικροκυμάτων , Λειτουργία ψησίματος επάνω αντίσταση , Λειτουργία ψησίματος κάτω αντίσταση . Ο υπολογισμένος χρόνος μετράει προς τα πίσω.

Υπόδειξη

Για να επιτύχετε ένα ομοιόμορφο μαγείρεμα πρέπει να γυρίσετε ορισμένα τρόφιμα μετά από το 2/3 του χρόνου μαγειρέματος. Η συσκευή μικροκυμάτων σταματάει μετά από αυτό το χρόνο αυτόματα, ακούγονται 4 ήχοι σήματος και στην οθόνη **1** εμφανίζεται η ένδειξη "Turn".

Οθόνη	Σύμβολο	Τρόφιμα	Γύρισμα μετά από..
A-01		Βοδινό	2/3 του χρόνου
A-02		Χοιρινό	2/3 του χρόνου
A-03		Πουλερικά	2/3 του χρόνου
A-04		Ψάρι	2/3 του χρόνου



- Γυρίστε τα τρόφιμα. Να είστε προσεκτικοί με ήδη καυτά τρόφιμα.
- Πιέστε το πλήκτρο Έναρξη/ Γρήγορη εκκίνηση **14**  για να συνεχίσετε πάλι τη διαδικασία μαγειρέματος.





Υπόδειξη

Εάν δεν θέλετε να γυρίσετε το φαγητό, απλά περιμένετε να σταματήσουν τα ηχητικά σήματα. Η συσκευή συνεχίζει αυτόματα τη διαδικασία μαγειρέματος. Προτείνουμε να γυρίζετε το φαγητό. Έτσι επιτυγχάνετε ένα ομοιόμορφο μαγείρεμα.

Υπόδειξη

Εάν το φαγητό δεν έχει μαγειρευτεί σωστά μετά την ολοκλήρωση του αυτόματου μενού, συνεχίστε το μαγείρεμα ως ακολούθως:

- Χρησιμοποιήστε για το επιπρόσθετο μαγείρεμα την αναφερόμενη διαδικασία μαγειρέματος στον πίνακα. Εκκινήστε την για μερικά λεπτά και ελέγχετε το αποτέλεσμα μαγειρέματος.
- Στο επιπρόσθετο μαγείρεμα μιας πίτσας με τη βοήθεια του αυτόματου μενού "P2", διακόπτετε τη διαδικασία μαγειρέματος μέσω πίεσης του πλήκτρου Σταμάτημα/Ασφάλεια παιδιών  + , μόλις η πίτσα έχει μαγειρευτεί επαρκώς.

Οθόνη	Σύμβολο	Τρόφιμα	Συνέχιση μαγειρέματος με...
A-01		Βοδινό	Συνδυαστική διαδικασία μαγειρέματος "Γκριλ" - C3
A-02		Χοιρινό	Συνδυαστική διαδικασία μαγειρέματος "Γκριλ" - C3
A-03		Πουλερικά	Συνδυαστική διαδικασία μαγειρέματος "Γκριλ" - C3
A-04		Ψάρι	Συνδυαστική διαδικασία μαγειρέματος "Γκριλ" - C3
A-05		Πίτσα	Αυτόματο μενού "Πίτσα" - P2

A-06		Φρούτα/ Λαχανικά	Λειτουργία μικροκυμάτων με απόδοση 900 W
A-07		Πατάτες	Λειτουργία μικροκυμάτων με απόδοση 900 W
A-08		Ζέσταμα	Λειτουργία μικροκυμάτων με απόδοση 900 W
A-09		Ποτά	Λειτουργία μικροκυμάτων με απόδοση 900 W
A-10		Ορεκτικό	Λειτουργία μικροκυμάτων με απόδοση 900 W
A-11		Απόψυξη σύμφωνα με το βάρος	Λειτουργία μικροκυμάτων με απόδοση 100 W
A-12		Απόψυξη σύμφωνα με το χρόνο	Λειτουργία μικροκυμάτων με απόδοση 100 W

Κίνδυνος τραυματισμού!

Το περιστρεφόμενο πιάτο , μετά από μια διαδικασία μαγειρέματος στο γκριλ, είναι πολύ καυτό! Για το λόγο αυτό χρησιμοποιείτε απαραίτητα πανιά κουζίνας ή θερμοανθεκτικά γάντια όταν το απομακρύνετε από το χώρο μαγειρέματος.

Υπόδειξη:

Παρακαλούμε προσέξτε ότι στο αποτέλεσμα μαγειρέματος παίζουν ρόλο το μέγεθος, το σχήμα και τα είδη των τροφίμων.

Παράδειγμα χρήσης 1:

Ακολουθήστε την εξής διαδικασία όταν θέλετε να μαγειρέψετε 400 γρ. λαχανικά ή φρούτα:

1. Γυρίστε τον περιστρεφόμενο ρυθμιστή (στη λειτουργία ετοιμότητας) αργά προς τα αριστερά, έως ότου εμφανιστεί η ένδειξη "A-06" στην οθόνη και επιβεβαιώστε την επιλογή μέσω πίεσης του πλήκτρου Έναρξη/ Γρήγορη εκκίνηση .

2. Ρυθμίστε με τον περιστρεφόμενο ρυθμιστή το βάρος "400".
3. Πιέστε το πλήκτρο Έναρξη/ Γρήγορη εκκίνηση για να εκκινήσετε τη διαδικασία μαγειρέματος.

Παράδειγμα χρήσης 2:

Ακολουθήστε την εξής διαδικασία όταν θέλετε να ζεσάνετε 300 ml νερό:

1. Γυρίστε τον περιστρεφόμενο ρυθμιστή (στη λειτουργία ετοιμότητας) αργά προς τα αριστερά, έως ότου εμφανιστεί η ένδειξη "A-09" στην οθόνη και επιβεβαιώστε την επιλογή μέσω πίεσης του πλήκτρου Έναρξη/ Γρήγορη εκκίνηση .
2. Ρυθμίστε με τον περιστρεφόμενο ρυθμιστή "300".
3. Πιέστε το πλήκτρο Έναρξη/ Γρήγορη εκκίνηση για να εκκινήσετε τη διαδικασία μαγειρέματος.

Παράδειγμα χρήσης 3:





Ακολουθήστε την εξής διαδικασία όταν θέλετε να ζεσάνετε 300 γρ. ορεκτικό:

1. Γυρίστε τον περιστρεφόμενο ρυθμιστή (στη λειτουργία ετοιμότητας) αργά προς τα αριστερά, έως ότου εμφανιστεί η ένδειξη "A-10" στην οθόνη και επιβεβαιώστε την επιλογή μέσω πίεσης του πλήκτρου Έναρξη/ Γρήγορη εκκίνηση .
2. Επειδή το "300" προβάλλεται στην οθόνη ως πρώτη επιλογή, πιέστε το πλήκτρο Έναρξη/ Γρήγορη εκκίνηση , για να εκκινήσετε τη διαδικασία μαγειρέματος.

Ψήσιμο πίτσας

Με το αυτόματο πρόγραμμα "Πίτσα" μπορείτε να ετοιμάσετε τραγανή πίτσα στα μικροκύματα. Εδώ έχετε την επιλογή μεταξύ των προγραμμάτων πίτσας "P-01" (κατεψυγμένη πίτσα), "P-02" (κρύα πίτσα) και "P-03" (φρέσκια πίτσα).

1. Γυρίστε τον περιστρεφόμενο ρυθμιστή (στη λειτουργία ετοιμότητας) αργά προς τα αριστερά, έως ότου εμφανιστεί η ένδειξη "A-05" στην οθόνη .





2. Πιέστε το πλήκτρο Έναρξη/ Γρήγορη εκκίνηση **14** .
3. Επιλέξτε με τη βοήθεια του περιστρεφόμενου ρυθμιστή **14**  το αντίστοιχο πρόγραμμα πίτσας:
 - "P-01" για κατεψυγμένη πίτσα, θερμοκρασία περ. -18 βαθμοί, βάρος 150 γρ. - 450 γρ. (Το "P-01" εμφανίζεται στην οθόνη **1**).
 - "P-02" για κρύα πίτσα, θερμοκρασία περ. 5 βαθμοί, βάρος 150 γρ. - 450 γρ. (Το "P-02" εμφανίζεται στην οθόνη **1**).
 - "P-03" για φρέσκια πίτσα, θερμοκρασία περ. 20 βαθμοί, βάρος 150 γρ. - 450 γρ. (Το "P-03" εμφανίζεται στην οθόνη **1**).
4. Επιβεβαιώστε την επιλογή μέσω πίεσης του πλήκτρου Έναρξη/ Γρήγορη εκκίνηση **14** .
5. Επιλέξτε τώρα το επιθυμητό βάρος με τον περιστρεφόμενο ρυθμιστή **14**  και επιβεβαιώστε το μέσω πίεσης του πλήκτρου Έναρξη/ Γρήγορη εκκίνηση **14** . Η διαδικασία μαγειρέματος εκκινείται.



Υπόδειξη

Όταν ετοιμάζετε πίτσα, μπορείτε να την τοποθετήσετε απευθείας επάνω στο περιστρεφόμενο πιάτο **3**. Έτσι γίνεται ιδιαίτερα τραγανή. Προσέχετε ώστε κατά τη διάρκεια του ψησίματος, τα άκρα της πίτσας να μην εξέχουν έως τα τοιχώματα του θαλάμου ψησίματος.

Παράδειγμα χρήσης:

Ακολουθήστε την εξής διαδικασία όταν θέλετε να μαγειρέψετε μια κατεψυγμένη πίτσα 450 γρ.:

1. Γυρίστε τον περιστρεφόμενο ρυθμιστή **14**  (στη λειτουργία ετοιμότητας) αργά προς τα αριστερά, έως ότου εμφανιστεί η ένδειξη "A-05" στην οθόνη **1**.
2. Πιέστε το πλήκτρο Έναρξη/ Γρήγορη εκκίνηση **14** .
3. Επιλέξτε με τη βοήθεια του περιστρεφόμενου ρυθμιστή **14**  το πρόγραμμα "P-01".
4. Πιέστε το πλήκτρο Έναρξη/ Γρήγορη εκκίνηση **14** .

5. Επιλέξτε με τον περιστρεφόμενο ρυθμιστή **14**  το βάρος "450".
6. Πιέστε το πλήκτρο Έναρξη/ Γρήγορη εκκίνηση **14**  για να εκκινήσετε τη διαδικασία μαγειρέματος. Η συσκευή υπολογίζει αυτόματα τον απαιτούμενο χρόνο.

Απόψυξη





Απόψυξη σύμφωνα με το βάρος

Υπόδειξη:

Τοποθετείτε πάντα τα τρόφιμα προς απόψυξη επάνω σε κατάλληλα σκεύη για συσκευή μικροκυμάτων.

Ποτέ απευθείας επάνω στο περιστρεφόμενο πιάτο **3**!

Με τη λειτουργία αυτή μπορείτε άνετα να ξεπαγώσετε κρέας, πουλερικά, ψάρι, φρούτα/ λαχανικά και πίτσα. Ο χρόνος απόψυξης και η βαθμίδα απόδοσης υπολογίζονται αυτόματα και ρυθμίζονται κατόπιν εισαγωγής του βάρους.

1. Γυρίστε στη λειτουργία ετοιμότητας τον περιστρεφόμενο ρυθμιστή **14**  αριστερόστροφα, έως ότου στην οθόνη **1** εμφανιστεί η ένδειξη "A-11" και αναβοσβήνει  (δείτε το Κεφάλαιο "Αυτόματο μενού").
2. Πιέστε το πλήκτρο Έναρξη/ Γρήγορη εκκίνηση **14** .
3. Επιλέξτε τώρα, γυρίζοντας τον περιστρεφόμενο ρυθμιστή **14** , το είδος που θα αποψυχθεί. Στην οθόνη **1** εμφανίζονται τα εξής:

"d-01" και  για "Μοσχάρι"

"d-02" και  για "Χοιρινό"



"d-03" και  για "Πουλερικά"

"d-04" και  για "Ψάρι"

"d-05" και  για "Πίτσα"

"d-06" και  για "Φρούτα/ Λαχανικά"

"d-07" και  για "Πατάτες"

4. Όταν εμφανιστεί το επιθυμητό είδος στην οθόνη **1**, πιέστε το πλήκτρο Έναρξη/ Γρήγορη εκκίνηση **14**  .
5. Γυρίζοντας τον περιστρεφόμενο ρυθμιστή **14**  ρυθμίστε το βάρος.

Μπορούν να ρυθμιστούν τα ακόλουθα βάρη:

"d-01" /  / "Μοσχάρι" 100 - 1800γρ.

"d-02" /  / "Χοιρινό" 100 - 1800γρ.

"d-03" /  / "Πουλερικά" 100 - 1800γρ.

"d-04" /  / "Ψάρι" 100 - 1800γρ.

"d-05" /  / "Πίτσα" 100 - 900γρ.

"d-06" /  / "Φρούτα/
Λαχανικά" 100 - 900γρ.

"d-07" /  / "Πατάτες" 100 - 900γρ.

5. Όταν εμφανιστεί το επιθυμητό βάρος στην οθόνη **1**, πιέστε το πλήκτρο Έναρξη/ Γρήγορη εκκίνηση **14**  . Η συσκευή υπολογίζει αυτόματα τον απαιτούμενο χρόνο απόψυξης.

Υπόδειξη:





Για να εξασφαλίσετε βέλπστη απόψυξη, είναι απαραίτητο να γυρίζετε τα φαγητά κατά τη διάρκεια της διαδικασίας απόψυξης. Η συσκευή σας υπενθυμίζει το γύρισμα, εκπέμποντας ηχητικά σήματα και προβάλλοντας στην οθόνη **1** την ένδειξη "turn". Ανοίξτε την πόρτα της συσκευής, γυρίστε το φαγητό και κλείστε πάλι την πόρτα της συσκευής. Πιέστε το πλήκτρο Έναρξη/ Γρήγορη εκκίνηση **14**  για να συνεχίσετε τη διαδικασία απόψυξης.

Εάν δεν θέλετε να γυρίσετε το φαγητό, απλά περιμένετε να σταματήσουν τα ηχητικά σήματα. Η συσκευή συνεχίζει αυτόματα τη διαδικασία απόψυξης. Προτείνουμε να γυρίζετε το φαγητό. Έτσι επιτυγχάνετε ομοιόμορφη απόψυξη.

Απόψυξη σύμφωνα με το χρόνο

Υπόδειξη:

Τοποθετείτε πάντα τα τρόφιμα προς απόψυξη επάνω σε κατάλληλα σκεύη για συσκευή μικροκυμάτων. Ποτέ απευθείας επάνω στο περιστρεφόμενο πιάτο **3**!

1. Γυρίστε στη λειτουργία ετοιμότητας τον περιστρεφόμενο ρυθμιστή **14**  αριστερόστροφα, έως ότου στην οθόνη **1** εμφανιστεί η ένδειξη "A-12" και  .
2. Πιέστε το πλήκτρο Έναρξη/ Γρήγορη εκκίνηση **14**  .
3. Ρυθμίστε με τον περιστρεφόμενο ρυθμιστή **14**  τον επιθυμητό χρόνο.
4. Πιέστε το πλήκτρο Έναρξη/ Γρήγορη εκκίνηση **14**  για να εκκινήσετε τη διαδικασία απόψυξης. Ο χρόνος μετράει προς τα πίσω.

Υπόδειξη:

Για να εξασφαλίσετε βέλτιστη απόψυξη, είναι απαραίτητο να γυρίζετε τα φαγητά κατά τη διάρκεια της διαδικασίας απόψυξης. Η συσκευή σας υπενθυμίζει το γύρισμα, εκπέμποντας ηχητικά σήματα και προβάλλοντας στην οθόνη **1** την ένδειξη "turn". Ανοίξτε την πόρτα της συσκευής, γυρίστε το φαγητό και κλείστε πάλι την πόρτα της συσκευής. Πιέστε το πλήκτρο Έναρξη/ Γρήγορη εκκίνηση **14**  για να συνεχίσετε τη διαδικασία απόψυξης.

Εάν δεν θέλετε να γυρίσετε το φαγητό, απλά περιμένετε να τελειώσουν τα ηχητικά σήματα. Η συσκευή συνεχίζει αυτόματα τη διαδικασία απόψυξης. Προτείνουμε να γυρίζετε το φαγητό. Έτσι επιτυγχάνετε ομοιόμορφη απόψυξη.

Συνταγές

Μπιφτέκια

- Πλάστε από ένα μπιφτέκι, χρησιμοποιώντας περ. 125γρ. κιμά μοσχαρίσιο (Διάμετρος περ. 75χιλ., ύψος περ. 35χιλ.).
- Κατανέμετε τα μπιφτέκια ομοιόμορφα επάνω στο περιστρεφόμενο πιάτο ❸.

Προετοιμασία

Το καλύτερο αποτέλεσμα επιτυγχάνεται όταν χρησιμοποιείτε διαδοχικά θερμό αέρα και τη λειτουργία μικροκυμάτων. Περιμένετε κάθε φορά έως ότου τερματιστεί η ρυθμισμένη διαδικασία μαγειρέματος και ρυθμίστε την επόμενη διαδικασία.

1. Θερμός αέρας 200 °C, 4:00 λεπτά
2. Μικροκύματα απόδοση 900 W , 5:30 λεπτά
3. Θερμός αέρας 200 °C, 2:00 λεπτά (ανάλογα με το προσωπικό γούστο μπορεί να είναι δυνατός και ένας χρόνος έως και 4:00 λεπτά).

Ψήσιμο κατεψυγμένων έτοιμων ψωμιών

- Για το ψήσιμο ψωμιών, επιλέξτε τη λειτουργία θερμού αέρα.
- Τοποθετήστε 3-4 ψωμάκια επάνω στο περιστρεφόμενο πιάτο ❸.

Δεν απαιτείται προθέρμανση της συσκευής μικροκυμάτων. Επιλέξτε την ακόλουθη ρύθμιση για τη διαδικασία ψησίματος:

- Θερμός αέρας 170 °C, διάρκεια: 12 λεπτά

Εάν θέλετε να συνεχίσετε και με άλλα ψωμάκια, μειώστε το χρόνο κατά περ. 1-2 λεπτά, διότι η συσκευή έχει ήδη προθερμανθεί.

Πατάτες ογκρατέν

Συστατικά

- 750 γρ. καθαρισμένες πατάτες για βράσιμο
 - 300 γρ. κρέμα γάλακτος
 - 100 γρ. τριμμένο τυρί με περιεκτικότητα λιπαρών 25% έως 30 % λίπος επί ξηρού.
 - Καρυκεύματα κατόπιν επιθυμίας (π.χ. πιπέρι/αλάτι)
- Χρησιμοποιήστε ένα κατάλληλο για συσκευή μικροκυμάτων στρογγυλό σκεύος με καπάκι, ύψους 5 έως 6 εκ. και διαμέτρου περ. 22 εκ.

Προετοιμασία

- Κόψτε τις πατάτες σε φέτες πάχους περ. 3 – 4 χιλ.
- Τοποθετήστε περίπου τις μισές πατάτες στη φόρμα όπως τοποθετούνται τα κεραμίδια σε μια στέγη.
- Πασπαλίστε τις πατάτες με περ. το ήμισυ του τυριού.
- Προσθέστε το ήμισυ των καρυκευμάτων καθώς και περ. 150γρ. κρέμα γάλακτος.
- Τοποθετήστε τις υπόλοιπες κομμένες πατάτες με τον ίδιο τρόπο από επάνω.
- Μοιράστε το υπόλοιπο τυρί πάνω από τις πατάτες και περιχύστε από πάνω την υπόλοιπη κρέμα γάλακτος.
- Πασπαλίστε τα υπόλοιπα καρυκεύματα πάνω από το ογκρατέν.
- Σκεπάστε το σκεύος με το καπάκι και τοποθετήστε το στη μέση του περιστρεφόμενου πιάτου ❸.

Προετοιμασία

Το καλύτερο αποτέλεσμα επιτυγχάνεται όταν χρησιμοποιείτε διαδοχικά θερμό αέρα και τη λειτουργία μικροκυμάτων. Περιμένετε κάθε φορά έως ότου τερματιστεί η ρυθμισμένη διαδικασία μαγειρέματος και ρυθμίστε την επόμενη διαδικασία.

1. Μικροκύματα απόδοση 900 W , 10:00 λεπτά
2. Θερμός αέρας 200 °C, 13:00 λεπτά
3. Μικροκύματα απόδοση 900 W , 10:00 λεπτά

Προθέρμανση δεν απαιτείται.

Μάφιν

Συστατικά

Η συνταγή δίνει περ. 10 έως 20 μάφιν.

- Μαργαρίνη για γλυκά (περιεκτικότητα λίπους 80%) ή αλμυρό βούτυρο
- 170 γρ. κρυσταλλική ζάχαρη (μέγ. μέγεθος κόκκωσης 0,3 χιλ.)
- 3 αυγά (55 - 60 γρ. με τσόφλι/Μέγεθος Μ)
- 225 γρ. αλεύρι σιταριού
- 7 γρ. μπέικιν πάουτερ
- 0,25 γρ. αλάτι

Προετοιμασία

- Αναμείξτε όλα τα συστατικά καλά.
- Γεμίστε με τη ζύμη για μάφιν μικρές χάρτινες φόρμες του εμπορίου (Διάμετρος περ. 45 χιλ., ύψος περ. 28 χιλ.)
- Ζεσταίνετε τη συσκευή μικροκυμάτων με τη λειτουργία θερμού αέρα στους 170 °C.

i Υπόδειξη:

Εάν λόγω του αριθμού των μάφιν χρειάζεστε περισσότερες διαδικασίες ψησίματος, απαιτείται η προθέρμανση μόνο μια φορά.

- Κατανέμετε τώρα τα μάφιν ομοιόμορφα επάνω στο περιστρεφόμενο πιάτο **3**.
- Επιλέξτε την ακόλουθη ρύθμιση για τη διαδικασία ψησίματος:
Θερμός αέρας 170 °C, διάρκεια: 12 λεπτά

Καθαρισμός και συντήρηση

⚠ Κίνδυνος τραυματισμού!

Απενεργοποιείτε τη συσκευή μικροκυμάτων πριν από τον καθαρισμό και τραβάτε το βύσμα από την πρίζα. Αλλιώς υπάρχει κίνδυνος ηλεκτροπληξίας!



Σε καμία περίπτωση δεν επιτρέπεται να βυθιστεί η συσκευή σε νερό ή άλλα υγρά. Μπορεί έτσι να προκύψει κίνδυνος ζωής από ηλεκτροπληξία και η συσκευή να υποστεί φθορά.

- Διατηρείτε το εσωτερικό της συσκευής μικροκυμάτων πάντα καθαρό.
- Εάν έχουν κολλήσει φαγητά ή πιτσιλιές από υγρά στα τοιχώματα των μικροκυμάτων, καθαρίστε τα με ένα νωπό πανί.
- Χρησιμοποιείτε ένα απαλό καθαριστικό μέσο, εάν τα μικροκύματα παρουσιάζουν πιο μεγάλες ακαθαρσίες.
- Αποφεύγετε τη χρήση καθαριστικών σπρέι και άλλων επιθετικών καθαριστικών μέσων, διότι αυτά μπορεί να προκαλέσουν λεκέδες, γραμμές ή θολότητα στην επιφάνεια της θύρας.
- Καθαρίζετε τα εξωτερικά τοιχώματα με ένα νωπό πανί.
- Για να αποφύγετε φθορά των λειτουργικών τμημάτων στο εσωτερικό της συσκευής μικροκυμάτων, μην αφήνετε να διεισδύει νερό στην εγκοπή αερισμού **5**.
- Απομακρύνετε τακτικά πιτσιλιές ή ακαθαρσίες. Καθαρίζετε τη θύρα, το παράθυρο παρακολούθησης και από τις δύο πλευρές, τα παρεμβύσματα θυρών και τα γειτονικά τμήματα με ένα νωπό πανί. Μη χρησιμοποιείτε μέσα τριβής.

- Εάν στο εσωτερικό ή γύρω από την εξωτερική πλευρά της θύρας εναποτεθεί υγρασία, σκουπίστε την ένα μαλακό πανί. Αυτό γίνεται όταν τα μικροκύματα λειτουργούν σε συνθήκες με υψηλό ποσοστό υγρασίας.
- Καθαρίζετε επίσης και το περιστρεφόμενο πιάτο ❸ τακτικά. Πλένετε το σε ζεστή σαπουνάδα.
- Καθαρίζετε τη βάση γκριλ ❶ σε ζεστό νερό πλύσης και στεγνώνετε την καλά.
- Απομακρύνετε τακτικά τις μυρωδιές. Τοποθετείστε μέσα στη συσκευή μικροκυμάτων ένα βαθύ μπολ για μικροκύματα γεμάτο με ένα φλιτζάνι νερό, χυμό και φλούδι ενός λεμονιού. Ζεσταίνετε για 5 λεπτά. Καθαρίστε λεπτομερώς και στεγνώστε με ένα μαλακό πανί.
- Εάν απαιτείται μια αντικατάσταση της λυχνίας στη συσκευή μικροκυμάτων, επιτρέψτε η αντικατάσταση να γίνει στο κατάστημα ή ρωτήστε στο σέρβις μας.

Διόρθωση σφαλμάτων

Η οθόνη ❶ δεν προβάλλει τίποτα.

- Το βύσμα δεν είναι στην πρίζα. Ελέγξτε το βύσμα.
- Η πρίζα είναι ελαττωματική. Δοκιμάστε σε μια άλλη πρίζα.
- Η οθόνη ❶ είναι ελαττωματική. Επικοινωνήστε με το σέρβις.

Η συσκευή δεν αντιδρά στο πάτημα των πλήκτρων.

- Έχει ενεργοποιηθεί η ασφάλεια παιδιών. Απενεργοποιήστε την ασφάλεια παιδιών (βλέπε Κεφάλαιο „Χειρισμός“).

Η συσκευή δεν εκκινεί τη διαδικασία σύντομου μαγειρέματος.

- Η πόρτα δεν έχει κλείσει καλά. Κλείστε την πόρτα σωστά.

Το περιστρεφόμενο πιάτο ❸ δημιουργεί κατά τη περιστροφή δυνατούς θορύβους.

- Το περιστρεφόμενο πιάτο ❸ δεν εδράζεται σωστά επάνω στον άξονα. Τοποθετήστε το περιστρεφόμενο πιάτο ❸ σωστά στο θάλαμο μαγειρέματος.
- Οι μικροί κύλινδροι ❹ και/ή το δάπεδο του θαλάμου μαγειρέματος έχουν ακαθαρσίες. Καθαρίστε τους κυλίνδρους ❹ και το δάπεδο.

Η οθόνη ❶ δείχνει το „E01“ και ακούγονται ηχητικά σήματα.

- Η συσκευή μικροκυμάτων έχει υπερθερμανθεί. Διακόψτε αμέσως το πρόγραμμα που τρέχει. Τραβήξτε το βύσμα, ανοίξτε την πόρτα των μικροκυμάτων και αφήστε τη συσκευή να κρυώσει.

Η οθόνη ❶ δείχνει το „E02“ και ακούγονται ηχητικά σήματα.

- Υπάρχει σφάλμα στον αισθητήρα. Διακόψτε το πρόγραμμα και αφήστε τη συσκευή να κρυώσει. Εκκινήστε στη συνέχεια εκ νέου τη συσκευή μικροκυμάτων. Εάν το σφάλμα εμφανίζεται επανειλημμένα, απευθυνθείτε στο τμήμα εξυπηρέτησης πελατών.
- Υπάρχει ένα σφάλμα κατά το ζέσταμα της συσκευής. Διακόψτε το πρόγραμμα και αφήστε τη συσκευή να κρυώσει. Εκκινήστε στη συνέχεια εκ νέου τη συσκευή μικροκυμάτων. Εάν το σφάλμα εμφανίζεται επανειλημμένα, απευθυνθείτε στο τμήμα εξυπηρέτησης πελατών.

Η οθόνη ❶ δείχνει το „E03“ και ακούγονται ηχητικά σήματα.

- Η συσκευή μικροκυμάτων έχει γυρίσει στην κατάσταση προστασίας από ελαττωματική λειτουργία, λόγω ενός βραχυκυκλώματος ή μιας τάσης εν κενώ. Διακόψτε το πρόγραμμα και τραβήξτε το βύσμα. Διορθώστε εάν είναι δυνατό το πρόβλημα, π.χ. μεταλλικό αντικείμενο στο θάλαμο μαγειρέματος, το οποίο μπορεί να οδηγήσει στο ανωτέρω αναφερόμενο πρόβλημα κατά τη χρήση της λειτουργίας μικροκυμάτων. Αλλιώς απευθυνθείτε στο τμήμα εξυπηρέτησης πελατών.

Απόρριψη



Σε καμία περίπτωση μην πετάξετε τη συσκευή στα οικιακά απορρίμματα.

Αυτό το προϊόν υπόκειται στην Ευρωπαϊκή Οδηγία 2012/19/EU.

Απομακρύνετε τη συσκευή μέσω μιας εγκεκριμένης επιχείρησης απόρριψης ή μέσω της κοινοτικής επιχείρησης απόρριψης.

Να τηρείτε τους ισχύοντες κανονισμούς.

Επικοινωνήστε σε περίπτωση αμφιβολιών με την επιχείρηση απομάκρυνσης.



Απομακρύνετε όλα τα υλικά συσκευασιών φιλικά προς το περιβάλλον.

Εγγύηση και σέρβις

Έχετε για αυτή τη συσκευή 3 χρόνια εγγύηση από την ημερομηνία αγοράς. Η συσκευή κατασκευάστηκε και ελέγχθηκε προσεκτικά πριν από την αποστολή.

Παρακαλούμε φυλάξτε την απόδειξη ταμείου ως απόδειξη για την αγορά. Σε περίπτωση εγγύησης ελάτε σε επικοινωνία με το τμήμα του σέρβις τηλεφωνικά. Μόνο έτσι μπορεί να εξασφαλιστεί μια δωρεάν αποστολή του εμπορεύματός σας.

Η απόδοση εγγύησης ισχύει μόνο για σφάλματα υλικού ή κατασκευής, όχι όμως για ζημιές από τη μεταφορά, για εξαρτήματα φθοράς ή για βλάβες σε εύθραυστα εξαρτήματα, π.χ. διακόπτες ή συσσωρευτές. Το προϊόν προορίζεται μόνο για την ιδιωτική και όχι για την επαγγελματική χρήση.

Σε περίπτωση κακής μεταχείρισης και ακατάλληλης χρήσης, σε χρήση βίας και σε παρεμβάσεις οι οποίες δεν διεξήχθησαν από το εξουσιοδοτημένο μας τμήμα σέρβις, η εγγύηση παύει να ισχύει. Τα νομικά σας δικαιώματα δεν περιορίζονται μέσω αυτής της εγγύησης.

Ο χρόνος εγγύησης δεν επιμηκύνεται μέσω της εγγύησης. Αυτό ισχύει και για εξαρτήματα τα οποία έχουν αντικατασταθεί και επισκευαστεί. Ενδεχόμενες ήδη υπάρχουσες ζημιές και ελλείψεις κατά την αγορά πρέπει να ανακοινωθούν αμέσως μετά την αποσκευασία, το αργότερο ωστόσο δύο ημέρες μετά την ημερομηνία αγοράς. Επισκευές που προκύπτουν μετά τη λήξη του χρόνου εγγύησης, χρεώνονται.

GR Σέρβις Ελλάδα

Tel.: 801 5000 019 (0,03 EUR/Min.)

E-Mail: kompernass@lidl.gr

IAN 96324

CY Σέρβις Κύπρος

Tel.: 8009 4409

E-Mail: kompernass@lidl.com.cy

IAN 96324

Τηλεφωνικό κέντρο (Hotline):

Δευτέρα έως Παρασκευή, 8:00 – 20:00 (CET)

Εισαγωγέας

KOMPERNASS HANDELS GMBH
BURGSTRASSE 21
44867 BOCHUM
GERMANY
www.kompernass.com

INHALTSVERZEICHNIS

SEITE

Einleitung	55
Bestimmungsgemäßer Gebrauch	55
Lieferumfang	55
Gerätebeschreibung	55
Technische Daten	55
Wichtige Sicherheitshinweise	56
Bevor Sie beginnen	62
Grundprinzipien beim Kochen in der Mikrowelle	62
Geeignetes Kochgeschirr verwenden	62
Erste Inbetriebnahme	63
Gerät aufstellen	63
Gerät vorbereiten	63
Drehteller 3 einsetzen	64
Bedienen	64
Uhr einstellen	64
Standby-Modus	64
Küchentimer einstellen	64
Kindersicherung	65
Abfragefunktionen	65
Gar- oder Auftauvorgänge unterbrechen/abbrechen	65
Kochen und Garen	65
Mikrowellenbetrieb	65
Grill-Funktion	66
Kombinations-Garvorgang „Grill“	67
Heißluftbetrieb	68
Heißluftbetrieb mit Vorheizen	69
Kombinations-Garvorgang „Heißluft“	69
Automatik-Menü	70
Automatik-Menü starten	70
Pizza backen	72
Auftauen	73
Auftauen nach Gewicht	73
Auftauen nach Zeit	74

Rezepte	75
Frikadellen	75
Aufbacken von Tiefkühlfertigbrötchen	75
Kartoffelgratin.....	75
Muffins	76
Reinigung und Pflege	76
Fehlerbehebung	77
Entsorgen	78
Garantie und Service	78
Importeur	78

Edelstahl-Mikrowelle

Einleitung

Herzlichen Glückwunsch zum Kauf Ihres neuen Gerätes.

Sie haben sich damit für ein hochwertiges Produkt entschieden. Die Bedienungsanleitung ist Bestandteil dieses Produkts. Sie enthält wichtige Hinweise für Sicherheit, Gebrauch und Entsorgung. Machen Sie sich vor der Benutzung des Produkts mit allen Bedien- und Sicherheitshinweisen vertraut. Benutzen Sie das Produkt nur wie beschrieben und für die angegebenen Einsatzbereiche. Händigen Sie alle Unterlagen bei Weitergabe des Produkts an Dritte mit aus.

Bestimmungsgemäßer Gebrauch

Dieses Gerät ist zum Erhitzen und Zubereiten von Lebensmitteln gemäß den beschriebenen Vorgehensweisen vorgesehen.

Jede Veränderung des Gerätes gilt als nicht bestimmungsgemäß und birgt erhebliche Unfallgefahren. Für aus bestimmungswidriger Verwendung entstandene Schäden übernimmt der Hersteller keine Haftung.

Dieses Gerät ist ausschließlich für die Benutzung in privaten Haushalten bestimmt!

Benutzen Sie es nicht gewerblich, in Industrie- oder Laborbereichen!

Lieferumfang

Edelstahl-Mikrowelle
Drehteller
Grillständer
Bedienungsanleitung
Kurzinformation (2 Stück)

Gerätebeschreibung

Abbildung A:

- 1 Display
- 2 Taste Türöffner
- 3 Drehteller
- 4 Rollen
- 5 Lüftungsschlitze

Abbildung B:

- 6 Taste Mikrowelle 
- 7 Taste Grill 
- 8 Taste Kombination Mikrowelle - Grill 
- 9 Taste Kombination Mikrowelle - Heißluft 
- 10 Taste Heißluft 
- 11 Taste Uhr 
- 12 Taste TIMER (Küchentimer)
- 13 Taste Stop/Kindersicherung 
- 14 Drehregler / Taste Start/Schnellstart 

Abbildung C:

- 15 Grillständer

Technische Daten

Nennspannung: 230 - 240 V ~,
50 Hz

Maximale Leistungsaufnahme

Mikrowelle: 1400 W

Grill: 1500 W

Heißluft: 1950 W

Maximale Leistungsabgabe

Mikrowelle: 900 W +/- 10%

Mikrowellen-Frequenz: 2450 MHz

Wichtige Sicherheitshinweise

Lesen Sie die Sicherheitshinweise und die Bedienungsanleitung vor der ersten Verwendung aufmerksam durch und heben Sie diese für den späteren Gebrauch auf.

Achtung!

Warnungen vor Beschädigungen am Gerät.

Gefahr! / **Verletzungsgefahr!**

Warnung vor Verletzungen und elektrischem Schlag!

Brandgefahr!

Warnung vor Brandgefahr.

Hinweis

Hinweise und Tipps zur Handhabung der Mikrowelle.

Vorsichtsmaßnahmen zur Vermeidung eines möglichen übermäßigen Kontaktes mit Mikrowellenenergie

- Versuchen Sie nicht, das Gerät bei geöffneter Tür zu betreiben, da der Betrieb bei geöffneter Tür zum Kontakt mit einer schädlichen Dosis Mikrowellenstrahlung führen kann. Wichtig ist hierbei auch, nicht die Sicherheitsverriegelungen aufzubrechen oder zu manipulieren.
- Klemmen Sie nichts zwischen Gerätefront und Tür und sorgen Sie dafür, dass sich keine Verschmutzungen oder Reinigungsmittelrückstände auf den Dichtflächen ansammeln.

Verletzungsgefahr!

- Wenn die Tür oder die Türdichtungen beschädigt sind, betreiben Sie die Mikrowelle auf keinen Fall weiter. Lassen Sie sie sofort von qualifiziertem Fachpersonal reparieren.
- Versuchen Sie nie das Gerät selber zu reparieren. Durch das Abnehmen des Gehäuses kann Mikrowellenenergie freigesetzt werden. Lassen Sie Reparaturen nur von qualifiziertem Fachpersonal durchführen.
- Dieses Gerät kann von Kindern ab 8 Jahren und darüber und von Personen mit reduzierten physischen, sensorischen oder mentalen Fähigkeiten oder Mangel an Erfahrung und/oder Wissen benutzt werden, wenn sie beaufsichtigt oder bezüglich des sicheren Gebrauchs des Gerätes unterwiesen wurden und die daraus resultierenden Gefahren verstanden haben.
- Kinder dürfen nicht mit dem Gerät spielen.
- Reinigung und Benutzer-Wartung dürfen nicht durch Kinder durchgeführt werden, es sei denn, sie sind 8 Jahre und älter und werden beaufsichtigt.

- Kinder jünger als 8 Jahre sind vom Gerät und der Anschlussleitung fernzuhalten.
- Verwenden Sie dieses Gerät nur zum bestimmungsgemäßen Gebrauch gemäß Beschreibung in diesem Handbuch. Verwenden Sie in diesem Gerät keine ätzenden Chemikalien oder Dämpfe. Diese Mikrowelle ist speziell für Erhitzen, Kochen, Grillen oder Trocknen von Nahrungsmitteln konstruiert. Sie ist nicht für eine Nutzung im Industrie- oder Laborbereich konzipiert.
- Betreiben Sie die Mikrowelle nicht, wenn Netzkabel/Netzstecker beschädigt sind. Lassen Sie Netzkabel/Netzstecker von qualifiziertem Fachpersonal austauschen, um Gefährdungen zu vermeiden.
- Halten Sie Kinder von der Mikrowellentür fern, während diese in Betrieb ist. Verbrennungsgefahr!
- Entfernen Sie unter keinen Umständen das Mikrowellengehäuse.
- Lassen Sie die Lampe im Inneren der Mikrowelle nur von qualifiziertem Fachpersonal austauschen.
- Berühren Sie nie die Mikrowellentür, das Mikrowellengehäuse, die Lüftungsöffnungen, Zubehörteile oder das Essgeschirr direkt nach dem Grill-, Kombi- oder Automatikmenü-Vorgang. Die Teile werden sehr heiß. Lassen Sie vor dem Reinigen die Teile abkühlen.
- Achten Sie darauf, dass der Netzstecker immer gut zu erreichen ist, damit Sie diesen im Notfall schnell vom Stromnetz trennen können.
- Personen, die einen Herzschrittmacher tragen, sollten sich vor Inbetriebnahme der Mikrowelle bei ihrem Hausarzt über mögliche Risiken informieren.
- Lassen Sie das Netzkabel nie über den Tisch oder die Arbeitsplatte hängen. Kinder könnten daran ziehen.
- Öffnen Sie Dosen, Popcornütten etc. nach dem Erhitzen immer so, dass die Öffnung von Ihrem Körper weg zeigt. Austretender Dampf kann zu Verbrühungen führen.
- Stellen Sie sich nie direkt vor die Mikrowelle, wenn Sie die Tür öffnen. Austretender Dampf kann zu Verbrühungen führen.
- Frittieren Sie nicht in der Mikrowelle. Heißes Öl kann Geräteteile und Utensilien beschädigen und sogar Hautverbrennungen hervorrufen.
- Schütteln oder rühren Sie aufgewärmte Babygläschen oder Babyfläschchen auf jeden Fall um! Der Inhalt kann sich ungleichmäßig erhitzt haben und das Baby kann sich am Inhalt verbrennen. Kontrollieren Sie auf jeden Fall die Temperatur, bevor Sie Ihr Baby füttern!
- Bauen Sie die Mikrowelle nicht um.
- Mikrowellenstrahlen sind gefährlich! Lassen Sie Wartungs- oder Reparaturarbeiten, bei denen Abdeckungen zu entfernen sind, die vor einem Kontakt mit Mikrowellenstrahlen schützen, nur von geschultem Fachpersonal durchführen.

- Überprüfen Sie vor dem Verzehr die Temperatur, um für Babys u. U. lebensgefährliche Verbrennungen zu vermeiden. Kochutensilien können durch die von den erhitzten Speisen abgegebene Hitze heiß werden, so dass sie sich eventuell nur mit Topflappen anfassen lassen. Die Kochutensilien müssen daraufhin geprüft werden, ob sie mikrowellengeeignet sind.

 **Achtung! Heiße Oberfläche!**

Brandgefahr!

- Lassen Sie die Mikrowelle nie unbeaufsichtigt, wenn Sie Lebensmittel in Plastik- oder Papierverpackungen erhitzen.
- Stellen Sie keine brennbaren Materialien in der Nähe der Mikrowelle oder der Lüftungsöffnungen auf.
- Entfernen Sie alle metallischen Verschlüsse der Verpackungen der Lebensmittel, die Sie erhitzen wollen. Brandgefahr!
- Benutzen Sie zur Herstellung von Popcorn nur mikrowellengeeignete Popcorn-Tüten.
- Benutzen Sie die Mikrowelle nicht, um mit Körnern, Kirschkernen oder Gel gefüllte Kissen zu erhitzen. Brandgefahr!
- Benutzen Sie die Mikrowelle nicht zur Lagerung von Lebensmitteln oder anderen Dingen.
- Überschreiten Sie nie die vom Hersteller angegebenen Garzeiten.
- Stellen Sie keine Gegenstände auf die Mikrowelle, während diese in Betrieb ist. Die Lüftungsöffnungen werden verdeckt!
- Stellen Sie die Mikrowelle nicht in der Nähe von anderen Hitze absondernden Geräten, wie zum Beispiel einem Backofen, auf.
- Reinigen Sie die Mikrowelle nach dem Erhitzen von fetthaltigen Speisen, insbesondere wenn diese nicht abgedeckt waren, gründlich. Lassen Sie das Gerät vollständig abkühlen, bevor Sie es reinigen. Auf den Heizelementen des Grills dürfen sich keine Rückstände, wie zum Beispiel Fett befinden. Dieses könnte überhitzen und sich entzünden.
- Tauen Sie kein gefrorenes Fett oder Öl in der Mikrowelle auf. Das Fett oder Öl kann sich entzünden.
- Benutzen Sie keine externe Zeitschaltuhr oder ein separates Fernwirksystem, um das Gerät zu betreiben.

- Diese Mikrowelle ist für die Erwärmung von Speisen und Getränken bestimmt. Trocknen von Speisen oder Kleidung und Erwärmung von Heizkissen, Hausschuhen, Schwämmen, feuchten Putzlappen und Ähnlichem kann zu Verletzungen, Entzündungen oder Feuer führen.

⚠ Achtung! Geräteschäden!

- Betreiben Sie die Mikrowelle nicht im Leerzustand. Ausgenommen ist die erste Inbetriebnahme (siehe Kapitel „Erste Inbetriebnahme“).
- Stecken Sie keine Gegenstände in die Lüftungsöffnungen oder die Sicherheits-Türverriegelungen.
- Benutzen Sie keine metallischen Utensilien, die Mikrowellen reflektieren und zu Funkenbildung führen. Stellen Sie keine Blechdosen in die Mikrowelle.
- Stellen Sie keine Plastikbehälter sofort nach einem Grill-, Kombi- oder Automatikmenü-Vorgang in die Mikrowelle. Das Plastik kann schmelzen.
- Die Mikrowelle darf nicht an Orten mit hoher Luftfeuchtigkeit, oder wo sich Feuchtigkeit sammelt, aufgestellt werden.
- Flüssigkeiten und sonstige Nahrungsmittel dürfen nicht in luftdicht verschlossenen Behältern erhitzt werden, da diese explodieren und das Gerät beschädigen können.
- Lehnen Sie sich nicht auf die Mikrowellentür.
- Mangelhafte Sauberkeit des Kochgerätes kann zu einer Zerstörung der Oberfläche führen, die ihrerseits die Gebrauchsdauer beeinflusst und möglicherweise zu gefährlichen Situationen führt.

⚠ Gefahr!

- Tauchen Sie nie das Netzkabel oder den Netzstecker in Wasser oder andere Flüssigkeiten.
- Halten Sie das Netzkabel von Hitzequellen fern. Führen Sie es nicht vor der Mikrowellentür her. Die Hitze kann das Kabel beschädigen.
- Schütten Sie niemals Flüssigkeiten in die Lüftungsöffnungen oder die Sicherheits-Türverriegelungen. Sollte doch Flüssigkeit hineingelangen, stellen Sie die Mikrowelle sofort aus und ziehen Sie den Netzstecker aus der Netzsteckdose. Lassen Sie die Mikrowelle von qualifiziertem Fachpersonal überprüfen.

Sicherheitstipps

- *Um das Brandrisiko in der Mikrowelle zu minimieren: Behalten Sie, wenn Sie Speisen in Kunststoff- oder Papierbehältern erhitzen, die Mikrowelle immer im Auge, da sich die Materialien eventuell entzünden können.*
- *Beim Erhitzen von Getränken in der Mikrowelle kann es zu einem zeitlich verzögerten Sprudeln kommen, wenn das Getränk kocht. Seien Sie deshalb vorsichtig beim Hantieren mit dem Gefäß. Um plötzliches Sieden zu vermeiden:*
 - *Stellen Sie, wenn möglich, einen Glasstab in die Flüssigkeit, solange es erhitzt wird.*
 - *Lassen Sie die Flüssigkeit nach dem Erhitzen 20 Sekunden in der Mikrowelle stehen, um unerwartetes Aufbrodeln zu vermeiden.*
- *Durchstechen Sie die Haut von Kartoffeln, Würstchen oder ähnlichem. Sie können sonst explodieren.*
- *Seien Sie vorsichtig beim Erhitzen von Flüssigkeiten. Benutzen Sie nur offene Gefäße, damit entstehende Luftblasen entweichen können.*
- *Wenn das Gerät Rauch abgibt, ist das Gerät abzuschalten oder der Stecker zu ziehen und die Tür geschlossen zu halten, um eventuell auftretende Flammen zu ersticken.*
- *Eier in der Schale und hart gekochte Eier dürfen nicht in der Mikrowelle erhitzt werden, da sie selbst noch nach der Beendigung des Erhitzens in der Mikrowelle explodieren können.*

Nahrungsmittel mit dicker Schale, wie etwa Kartoffeln, ganze Kürbisse, Äpfel und Kastanien vor dem Kochen einstechen.
- *Bewegen Sie die Mikrowelle nicht, während sie in Betrieb ist.*

Erdungshinweise/ordnungsgemäße Installation

Das vorliegende Gerät muss geerdet sein. Dieses Gerät ist nur an eine vorschriftsmäßig geerdete Steckdose anzuschließen. Es wird empfohlen, einen eigenen Stromkreis zu verwenden, der nur die Mikrowelle versorgt.

⚠ Gefahr: *Unsachgemäßer Umgang mit dem Erdungsstecker kann das Risiko eines elektrischen Schlages nach sich ziehen.*

ⓘ Hinweis: *Sollten Sie Fragen zum Erden oder den Anweisungen in Sachen Elektrik haben, fragen Sie eine Elektro- oder Wartungsfachkraft.*

Weder der Hersteller noch der Händler können die Haftung für eine Beschädigung der Mikrowelle oder für Personenschäden übernehmen, die auf eine Nichtbeachtung der Verfahrenshinweise für den Elektroanschluss zurückgehen.

Funktstörungen bei anderen Geräten

Der Betrieb der Mikrowelle kann Störungen bei Ihrem Radio, Fernseher oder ähnlichen Geräten hervorrufen.

Falls solche Interferenzen auftreten sollten, lassen sie sich mit Hilfe der folgenden Maßnahmen vermindern oder ausschalten:

- Tür und Dichtfläche der Mikrowelle säubern.
- Empfangsantenne des Radios oder Fernsehers neu ausrichten.
- Mikrowelle an einen anderen Ort stellen als den, an dem der Empfänger steht.
- Entfernen Sie die Mikrowelle vom Empfänger.
- Stecken Sie die Mikrowelle in eine andere Steckdose ein. Mikrowelle und Empfänger sollten einen unterschiedlichen Zweig des Stromkreises in Anspruch nehmen.

Bevor Sie beginnen

Grundprinzipien beim Kochen in der Mikrowelle

- Ordnen Sie die Speisen wohlbedacht an.
- Die dicksten Stellen kommen in Randnähe.
- Achten Sie auf die Garzeit. Wählen Sie die kürzeste angegebene Garzeit und verlängern Sie diese bei Bedarf. Massiv zu lange gekochte Speisen können zu rauchen beginnen oder sich entzünden.
- Versehen Sie die Speisen während des Garens mit einem für die Mikrowelle geeigneten Deckel. Der Deckel verhindert ein Spritzen und trägt außerdem dazu bei, dass Speisen gleichmäßig gar werden.
- Wenden Sie die Speisen während der Zubereitung in der Mikrowelle einmal, damit Gerichte wie Hähnchen oder Hamburger schneller „durch“ sind.
- Große Lebensmittelstücke wie etwa Braten müssen mindestens einmal gewendet werden.
- Sortieren Sie Lebensmitteleile wie etwa Hackbällchen nach der halben Garzeit komplett um. Wenden Sie sie, und platzieren Sie die Bällchen von der Mitte des Geschirrs an den Rand.

Geeignetes Kochgeschirr verwenden

- Das ideale Material für einen Mikrowellenherd ist mikrowellendurchlässig, lässt also die Energie durch den Behälter hindurch, um die Speise zu erwärmen. Mikrowellen sind nicht in der Lage, Metall zu durchdringen. Aus diesem Grund dürfen keine Metallgefäße und kein Metallgeschirr verwendet werden.

- Verwenden Sie beim Erhitzen in der Mikrowelle keine Erzeugnisse aus Recyclingpapier. Diese können winzige Metallfragmente enthalten, die Funken und/oder Brände erzeugen können.
- Es empfiehlt sich eher rundes/ovales Geschirr statt eckiges/längliches, da Speisen im Eckbereich leicht verkochen.
Die nachstehende Liste versteht sich als allgemeine Hilfe für die Wahl des korrekten Geschirrs.

Kochgeschirr	Mikrowelle	Grill	Heißluft	Kombination
Hitzebeständiges Glas	Ja	Ja	Ja	Ja
Nicht hitzebeständiges Glas	Nein	Nein	Nein	Nein
Hitzebeständige Keramik	Ja	Ja	Ja	Ja
Mikrowellengeeignetes Plastikgeschirr	Ja	Nein	Nein	Nein
Küchenpapier	Ja	Nein	Nein	Nein
Metalltablett/-platte	Nein	Ja	Ja	Nein
Grillständer	Nein	Ja	Ja	Nein
Alufolie & Folienbehälter	Nein	Ja	Ja	Nein

Brandgefahr!

Benutzen Sie niemals den Grillständer oder andere metallische Gegenstände, wenn Sie die Mikrowelle im Mikrowellenbetrieb oder im Kombinations-Garvorgang verwenden. Metall reflektiert die Mikrowellenstrahlung und führt so zu Funkenbildung. Das kann zu einem Brand führen und das Gerät irreparabel beschädigen!

Erste Inbetriebnahme

Gerät aufstellen

Brandgefahr!

Diese Mikrowelle ist nicht für den Einbau in einen Küchenschrank geeignet. In geschlossenen Schränken ist die Belüftung des Gerätes nicht ausreichend gewährleistet. Das Gerät kann beschädigt werden und es besteht die Gefahr eines Brandes!

- Wählen Sie eine ebene Fläche, die genug Abstand für die Be- und Entlüftung des Gerätes lässt:
Halten Sie zwischen Gerät und den angrenzenden Wänden einen Mindestabstand von 10 cm unbedingt ein. Stellen Sie sicher, dass sich die Tür der Mikrowelle einwandfrei öffnen lässt.
Halten Sie über der Mikrowelle einen Abstand von mindestens 20 cm.
- Sorgen Sie dafür, dass der Netzstecker problemlos zugänglich ist, damit er im Fall von Gefahren mühelos erreicht und gezogen werden kann.
- Entfernen Sie nicht die Füße unter dem Mikrowellengerät.
- Blockieren Sie nicht die Lüftungsschlitze **5**. Andernfalls kann es zu Beschädigungen des Geräts kommen.

- Stellen Sie das Gerät möglichst weit entfernt von Radio- und Fernsehgeräten auf. Der Betrieb der Mikrowelle kann Störungen des Radio- oder Fernsehempfangs hervorrufen.

Achtung:

Stellen Sie die Mikrowelle nicht über einem Küchenherd oder einem sonstigen Hitze erzeugenden Gerät auf. Eine Aufstellung an einem solchen Ort könnte zur Beschädigung des Gerätes und damit auch zum Erlöschen der Garantie führen.

Gerät vorbereiten

- Entfernen Sie das Verpackungsmaterial und die auf dem Panel und der Taste Türöffner **2** angebrachte Schutzfolie.









Entfernen Sie nicht die hellgraue Glimmer-Abdeckplatte, die zum Schutz der Magnetfeldröhre im Garraum angebracht ist.

- Stecken Sie den Netzstecker in eine Netzsteckdose. Benutzen Sie eine 230 - 240 V ~, 50 Hz, Netzsteckdose mit einer 16 A Sicherung. Es wird empfohlen, dass ein eigener Stromkreis die Mikrowelle versorgt. Wenn Sie sich nicht sicher sind, wie Sie die Mikrowelle anschließen sollen, ziehen Sie einen Fachmann zu Rate.

Vor dem Verwenden der Mikrowelle muss das Gerät zunächst leer aufgeheizt werden, damit fettigungsbedingte Rückstände verdampfen können.

Nachdem Sie den Stecker in die Steckdose gesteckt haben, öffnen Sie einmal die Tür der Mikrowelle durch Drücken der Taste Türöffner **2**.

Schalten Sie das Gerät ohne Lebensmittel und ohne Zubehör (Drehteller **3** und Grillständer **15**) in der Betriebsart Grillen ein:

- Drücken Sie die Taste Grill **7** . Im Display erscheint "Gr 1".
- Drehen Sie den Drehregler **14** , bis "Gr 3" und die Symbole  und  im Display erscheinen und bestätigen Sie die Auswahl durch Drücken auf die Taste Start/Schnellstart **14** .
- Stellen Sie mit dem Drehregler **14**  eine Garzeit von 10 Minuten ein.
- Drücken Sie die Taste Start/Schnellstart **14** , um den Grillvorgang zu starten.

Hinweis

Bei der ersten Inbetriebnahme kann es durch fertigungsbedingte Rückstände zu leichter Rauch- und Geruchsentwicklung kommen. Dieses ist unschädlich. Sorgen Sie für eine ausreichende Belüftung. Öffnen Sie zum Beispiel ein Fenster.

- Nach 10 Minuten schaltet sich das Gerät automatisch aus. Warten Sie, bis es vollständig abgekühlt ist.
- Ziehen Sie den Netzstecker aus der Steckdose und reinigen Sie das Gerät anschließend innen mit einem feuchten Tuch und trocknen Sie es sorgfältig ab.

Drehteller **3 einsetzen**



- Setzen Sie den Drehteller **3** mittig auf die Achse im Garraum. Achten Sie darauf, dass er komplett auf die Achse rutscht und fest sitzt.

Bedienen

Uhr einstellen





Nachdem Sie den Stecker in die Steckdose gesteckt haben, öffnen Sie die Tür der Mikrowelle einmal. Das Display **1** zeigt "1:00" an. Schließen Sie die Tür wieder.

1. Drücken Sie die Taste Uhr **11** . Im Display **1** erscheint „Hr 12“.

2. Wählen Sie durch Drehen am Drehregler **14**  den gewünschten Modus (Hr 24 oder Hr 12) und bestätigen Sie Ihre Auswahl durch Drücken auf die Taste Start/Schnellstart **14** .

Hinweis

Erst beim anschließendem Drehen des Drehreglers  **14**, erscheint die Anzeige der Uhrzeit und man kann die Stunde einstellen.

3. Stellen Sie durch Drehen am Drehregler **14**  die gewünschte Stunde ein und bestätigen Sie Ihre Auswahl durch Drücken auf die Taste Start/Schnellstart **14** .
 4. Stellen Sie durch Drehen am Drehregler **14**  die gewünschten Minuten ein und bestätigen Sie Ihre Auswahl durch Drücken auf die Taste Start/Schnellstart **14** .
- Die Uhrzeit ist nun eingestellt.



Um die aktuelle Tageszeit abzulesen, während die Mikrowelle in Betrieb ist, drücken Sie die Taste Uhr **11** ; die Uhrzeit wird dann einige Sekunden im Display **1** angezeigt.

Standby-Modus

Die Mikrowelle schaltet automatisch in den Standby-Modus und die Uhrzeit wird angezeigt, wenn für längere Zeit keine Taste gedrückt wird. Wenige Sekunden nach der Umstellung in den Standby-Modus wird auch die Displaybeleuchtung gedimmt.

Küchentimer einstellen

Die Mikrowelle verfügt über einen Küchentimer, den Sie unabhängig vom Mikrowellenbetrieb einsetzen können.

1. Drücken Sie die Taste TIMER **12**, wenn das Gerät im Standby-Betrieb ist. Im Display **1** erscheint „0:00“ und das Symbol .
2. Stellen Sie nun mit dem Drehregler **14**  die gewünschte Zeit ein. Sie können Zeiteinstellungen von 10 Sekunden bis 95 Minuten vornehmen.







3. Drücken Sie die Taste Start/Schnellstart **14**  . Ein Signalton ertönt. Die Zeit zählt rückwärts herunter. Nach ca. 3 Sekunden wird die normale Uhrzeit wieder angezeigt. Der Küchentimer läuft im Hintergrund weiter. Wenn Sie zwischendurch die Zeit des Küchentimers kontrollieren wollen, drücken Sie die Taste TIMER **12**. Es erscheint für kurze Zeit der Küchentimer.

Sobald die eingestellte Zeit abgelaufen ist, ertönen Signaltöne.

Kindersicherung

Aktivieren Sie diese Einstellung, um eine unbeaufsichtigte Inbetriebnahme der Mikrowelle durch Kleinkinder und andere nicht mit der Bedienung vertraute Personen zu verhindern.

Das Symbol für die Kindersicherung  erscheint im Display **1** , und das Gerät kann solange, wie diese Funktion aktiviert ist, nicht in Betrieb genommen werden.

- Drücken Sie die Taste Stop/Kindersicherung **13**  +  und halten Sie sie solange gedrückt, bis ein Signalton ertönt und das Symbol für die Kindersicherung  im Display **1** erscheint. Die Tasten und der Regler der Mikrowelle haben nun keine Funktion mehr.
- Um die Kindersicherung zu deaktivieren, drücken Sie die Taste Stop/Kindersicherung **13**  +  und halten Sie sie solange gedrückt bis ein Signalton ertönt und das Symbol für die Kindersicherung  erlischt.

Abfragefunktionen





Uhrzeit während des Betriebs abfragen

Drücken Sie während des Garvorgangs die Taste Uhr **11**  . Im Display **1** erscheint für einige Sekunden die Uhrzeit.

Leistungsstufe während des Betriebs abfragen

Drücken Sie während des Garvorgangs die Taste Mikrowelle **6**  . Im Display **1** erscheint für einige Sekunden die aktivierte Leistungsstufe.

Gar- oder Auftauvorgänge unterbrechen/abbrechen

- Drücken Sie einmal die Taste Stop **13**  +  , um einen Gar- oder Auftauvorgang zu unterbrechen. Das Gerät unterbricht den Vorgang und stoppt die noch verbleibende Zeit. Drücken Sie die Taste Start/Schnellstart **14**  , um den Vorgang wieder fortzusetzen.
- Drücken Sie zweimal die Taste Stop **13**  +  , um einen Garvorgang abzubrechen. Das Gerät schaltet wieder in den Standby-Betrieb zurück.

Kochen und Garen

Hinweis

Diese Mikrowelle ist mit einer Abkühlfunktion ausgestattet. D.h., dass nach einem Gar- oder Grillvorgang, der mindestens 2 Minuten dauert, der Lüfter des Gerätes noch für etwa. 3 Minuten nachläuft. Das ist keine Fehlfunktion des Gerätes! Das schnelle Abkühlen hilft, die Lebensdauer des Gerätes zu verlängern.

Mikrowellenbetrieb



Hinweis

Auf der Mikrowellentür oder dem Gehäuse können sich während eines Garvorgangs Wassertropfen bilden. Das ist normal und kein Zeichen für eine Fehlfunktion der Mikrowelle. Wischen Sie die Feuchtigkeit nachdem sie abgekühlt ist mit einem trockenen Tuch ab.

Brandgefahr!

*Benutzen Sie niemals den Grillständer **15** oder andere metallische Gegenstände, wenn Sie die Mikrowelle im Mikrowellenbetrieb verwenden. Metall reflektiert die Mikrowellenstrahlung und führt so zu Funkenbildung. Das kann zu einem Brand führen und das Gerät irreparabel beschädigen!*

Leistung auswählen

1. Drücken Sie die Taste Mikrowelle **6** . Im Display **1** erscheint "900" (900 Watt Leistung).
2. Stellen Sie mit Hilfe des Drehreglers **14**  die gewünschte Leistung ein.
3. Drücken Sie die Taste Start/Schnellstart **14** , um die eingestellte Leistung zu bestätigen.

Garzeit einstellen



Nachdem Sie die Leistung ausgewählt haben, stellen Sie die gewünschte Garzeit ein:

- Drehen Sie den Drehregler **14** , bis die gewünschte Garzeit eingestellt ist.



Die Stufen für die Einstellungszeit des Drehreglers **14** sind wie folgt:

- von 0 Sek. bis 5 Min: in 10-Sek.-Schritten
- von 5 bis 10 Min: in 30-Sek.-Schritten
- von 10 bis 30 Min: in 1-Min.-Schritten
- von 30 bis 95 Min: in 5-Min.-Schritten



Eingabevorgang abbrechen/beenden

Drücken Sie einmal die Taste Stop **15**  + , um einen Eingabevorgang abzubrechen und zu beenden. Das Gerät schaltet wieder in den Standby-Betrieb zurück.

Garvorgang starten



Wenn Sie die Leistung und die Garzeit eingestellt haben, können Sie den Garvorgang starten: Drücken Sie zum Starten des Garvorgangs die Taste Start/Schnellstart **14** . Im Display **1** erscheint das Symbol für Mikrowellenbetrieb . Die eingestellte Zeit zählt rückwärts herunter. Wenn die eingestellte Zeit abgelaufen ist, erscheint abwechselnd „End“ und „Hot“ im Display **1**. Ein Signalton ertönt mehrmals hintereinander.

Schnellstart 1

Drehen Sie im Standby-Modus den Drehregler **14**  nach rechts und stellen Sie die gewünschte Dauer des Garens ein. Starten Sie den Garvorgang mit 900 W Leistung durch Drücken der Taste Start/Schnellstart **14** .

Schnellstart 2

Mit dieser Funktion können Sie unverzüglich für 30 Sekunden (oder länger, bis zu 95 Minuten) bei 900 W Leistung mit dem Garen beginnen.

- Drücken Sie einmal die Taste Start/Schnellstart **14** . Im Display **1** erscheint das Symbol für Mikrowellenbetrieb , sowie „00:30“. Die Mikrowelle startet den Garvorgang für 30 Sekunden. Die Zeit zählt rückwärts herunter.

Wenn Sie länger als 30 Sekunden garen wollen, drücken Sie so oft auf die Taste Start/Schnellstart **14** , bis die gewünschte Zeit erreicht ist.

Die Zeit-Stufen teilen sich wie folgt auf:

- von 30 Sek. bis 5 Min: in 30-Sek.-Schritten
- von 5 Min. bis 95 Min: in 1-Min.-Schritten

Grill-Funktion

Hinweis













Benutzen Sie zum Grillen immer den Grillständer **15**. So erzielen Sie ein optimales Grillergebnis. Stellen Sie den Grillständer **15** immer auf den Drehteller **3**.





Brandgefahr!

Benutzen Sie bei Verwendung der Grill-Funktionen auf keinen Fall Abdeckungen oder nicht hitzebeständiges Geschirr, da diese schmelzen oder in Brand geraten können!

Es stehen Ihnen 3 Grill-Funktionen zur Verfügung:

- Grill-Funktion „Oberhitze“ (Gr 1):
Die Hitze kommt bei dieser Funktion nur von oben. Nur der obere Grill ist aktiviert. Daher eignet sich diese Grill-Funktion für überbackene Sandwiches und Gratins.
- Grill-Funktion „Unterhitze“ (Gr 2):
Die Hitze kommt bei dieser Funktion nur von unten. Nur der untere Grill ist aktiviert. Daher eignet sich diese Grill-Funktion für Gerichte oder Lebensmittel, die von unten gegart/gegrillt werden müssen.
- Grill-Funktion „Ober- und Unterhitze“ (Gr 3):
Die Hitze kommt bei dieser Funktion von oben und von unten. Der obere und der untere Grill sind aktiviert. Daher eignet sich diese Grill-Funktion für dünne Scheiben Fleisch, Steaks, Frikadellen, Würstchen oder Hähnchenteile.

1. Drücken Sie die Taste Grill   einmal, um die Grill-Funktion zu aktivieren.
Im Display  erscheint das Symbol für die Grill-Funktion „Oberhitze“  und „Gr 1“.
2. Stellen Sie mit dem Drehregler   die gewünschte Grill-Funktion ein:
„Gr 1“ für Oberhitze,
„Gr 2“ für Unterhitze,
„Gr 3“ für Ober- und Unterhitze.
Bestätigen Sie Ihre Auswahl durch Drücken der Taste Start/Schnellstart  .
3. Stellen Sie mit dem Drehregler   die gewünschte Garzeit ein. Die maximal einstellbare Garzeit beträgt 95 Minuten.
4. Drücken Sie zum Starten der Grill-Funktion die Taste Start/Schnellstart  .

Im Display  erscheint das Symbol für die ausgewählte Grill-Funktion  /  / . Die eingestellte Zeit zählt rückwärts herunter. Wenn die eingestellte Zeit abgelaufen ist, erscheint abwechselnd „End“ und „Hot“ im Display . Ein Signalton ertönt mehrmals hintereinander.

Kombinations-Garvorgang „Grill“

Diese Funktion vereint die Grill-Funktion mit dem normalen Mikrowellenbetrieb. Während des Kombinationsvorgangs wird eine bestimmte Zeit für Garen und die übrige Zeit für Grillen automatisch und in einem Vorgang ausgeführt. Den Umschaltzeitpunkt des Gerätes können Sie durch ein leises Klicken wahrnehmen.

Brandgefahr!

Benutzen Sie niemals den Grillständer  oder andere metallische Gegenstände, wenn Sie die Mikrowelle im Kombinations-Garvorgang verwenden. Metall reflektiert die Mikrowellenstrahlung und führt so zu Funkenbildung. Das kann zu einem Brand führen und das Gerät irreparabel beschädigen!









Benutzen Sie bei Verwendung der Kombinations-Garvorgängen „Grill“ auf keinen Fall Abdeckungen oder nicht hitzebeständiges Geschirr, da diese schmelzen oder in Brand geraten können!





Es stehen Ihnen 4 Kombinationen zur Verfügung:

- Kombination 1 (C 1):
Bei der Kombination 1 beträgt die Mikrowellenleistung 30 % und die Grill-Leistung 70 % der Garzeit. Dies ist z. B. geeignet für Fisch oder Gratins. Es wird die Mikrowellenfunktion und die Grill-Funktion „Oberhitze“ benutzt.
- Kombination 2 (C 2):
Bei der Kombination 2 beträgt die Mikrowellenleistung 55 % und die Grill-Leistung 45 % der Garzeit. Dies ist z. B. geeignet für Omelettes, Puddings oder Lasagne. Es wird die Mikrowellenfunktion und die Grill-Funktion „Oberhitze“ benutzt.
- Kombination 3 (C 3):
Bei der Kombination 3 beträgt die Mikrowellenleistung 30 % und die Grill-Leistung 70 % der Garzeit. Dies eignet sich beispielsweise für Kartoffeln. Es wird die Mikrowellenfunktion und die Grill-Funktion „Ober- und Unterhitze“ benutzt.

- Kombination 4 (C 4):







Bei der Kombination 4 beträgt die Mikrowellenleistung 55 % und die Grill-Leistung 45 % der Garzeit. Dies eignet sich beispielsweise für Geflügelgerichte. Es wird die Mikrowellenfunktion und die Grill-Funktion „Ober- und Unterhitze“ benutzt.



1. Drücken Sie die Taste Kombination Mikrowelle-Grill  einmal, um die Kombination 1 (C 1) zu aktivieren. Im Display  erscheinen , , sowie „C 1“.
2. Stellen Sie mit dem Drehregler  die gewünschte Kombination ein:
 „C 1“ für Kombination 1,
 „C 2“ für Kombination 2,
 „C 3“ für Kombination 3,
 „C 4“ für Kombination 4.
 Bestätigen Sie Ihre Auswahl durch Drücken der Taste Start/Schnellstart  .
3. Stellen Sie mit dem Drehregler  die gewünschte Garzeit ein. Die maximal einstellbare Garzeit beträgt 95 Minuten.
4. Drücken Sie zum Starten die Taste Start/Schnellstart  .

Im Display  erscheinen die Symbole der jeweils verwendeten Garvorgänge , , . Die eingestellte Zeit zählt rückwärts herunter. Wenn die eingestellte Zeit abgelaufen ist, erscheint abwechselnd „End“ und „Hot“ im Display . Ein Signalton ertönt mehrmals hintereinander.

Heißluftbetrieb









Beim Garen mit Heißluft zirkuliert heiße Luft im Garraum. Heißluft ist besonders zum Zubereiten von Aufläufen oder knusprigen Lebensmitteln zu empfehlen. Sie können eine Temperatur von 110°C - 200°C einstellen und eine Dauer von max. 95 Minuten.

1. Drücken Sie die Taste Heißluft . Im Display erscheint „200C“ (= 200°C) und das Symbol für Heißluftbetrieb .
2. Stellen Sie mit dem Drehregler  die gewünschte Temperatur ein und bestätigen Sie die Auswahl durch Drücken auf die Taste Start/Schnellstart .
3. Stellen Sie mit dem Drehregler  die gewünschte Garzeit ein.
4. Drücken Sie zum Starten des Garvorgangs die Taste Start/Schnellstart .

Im Display  erscheint das Symbol für Heißluftbetrieb . Die eingestellte Zeit zählt rückwärts herunter. Wenn die eingestellte Zeit abgelaufen ist, erscheint abwechselnd „End“ und „Hot“ im Display . Ein Signalton ertönt mehrmals hintereinander.

Heißluftbetrieb mit Vorheizen

Sie können Ihre Mikrowelle auch vorheizen, bevor Sie einen Garvorgang starten:

1. Wählen Sie die gewünschte Temperatur, indem Sie die Taste Heißluft **10**  einmal drücken und mit dem Drehregler **14**  die Temperatur einstellen. Bestätigen Sie diese Einstellung NICHT durch Drücken der Taste Start/Schnellstart **14** .
2. Drücken Sie, um das Vorheizen zu starten, die Taste Heißluft **10** . Im Display **1** erscheint „30:00“ und das Symbol für Heißluftbetrieb  blinkt. Die Zeit zählt herunter. Sobald die eingestellte Temperatur erreicht ist, erklingen Signaltöne und die Zeit stoppt.
3. Öffnen Sie die Tür und stellen Sie das zu garende Lebensmittel hinein.
4. Stellen Sie die Temperatur durch Drehen des Drehreglers **14**  ein und bestätigen Sie die Temperatur durch Drücken der Taste Start/Schnellstart **14** .
5. Stellen Sie mit dem Drehregler **14**  die gewünschte Garzeit ein. Die maximal einstellbare Garzeit beträgt 95 Minuten.
6. Drücken Sie zum Starten die Taste Start/Schnellstart **14** .







Im Display **1** erscheint das Symbol für Heißluftbetrieb  dauerhaft. Die eingestellte Zeit zählt rückwärts herunter. Wenn die eingestellte Zeit abgelaufen ist, erscheint abwechselnd „End“ und „Hot“ im Display **1**. Ein Signalton ertönt mehrmals hintereinander.



Kombinations-Garvorgang „Heißluft“

Diese Funktion vereint die Heißluft-Funktion mit dem normalen Mikrowellenbetrieb. Dadurch wird zum Beispiel Fleisch saftig, zart und trotzdem knusprig.

Brandgefahr!

*Benutzen Sie niemals den Grillständer **15** oder andere metallische Gegenstände, wenn Sie die Mikrowelle im Kombinations-Garvorgang verwenden. Metall reflektiert die Mikrowellenstrahlung und führt so zu Funkenbildung. Das kann zu einem Brand führen und das Gerät irreparabel beschädigen!*

1. Drücken Sie die Taste Kombination Mikrowelle-Heißluft **9** . Im Display **1** erscheinen die voreingestellte Temperatur „200C“ und die Symbole  und .
2. Wählen Sie die gewünschte Temperatur mit Hilfe des Drehreglers **14**  : 110°C, 140°C, 170°C oder 200°C. Bestätigen Sie Ihre Auswahl durch Drücken der Taste Start/Schnellstart **14** .
3. Stellen Sie mit dem Drehregler **14**  die gewünschte Garzeit ein. Die maximale Garzeit beträgt 95 Minuten. Bestätigen Sie die eingestellte Garzeit durch Drücken der Taste Start/Schnellstart **14** .

Der Kombinationsvorgang startet. Im Display **1** erscheinen die Symbole für den Kombinations-Garvorgang „Heißluft“ , . Die eingestellte Zeit zählt rückwärts herunter. Wenn die eingestellte Zeit abgelaufen ist, erscheint abwechselnd „End“ und „Hot“ im Display **1**. Ein Signalton ertönt mehrmals hintereinander.

Automatik-Menü

Für Speisen, die im Automatik-Menümodus zubereitet werden sollen, ist es nicht notwendig, die Dauer des Garvorgangs und die Leistungsstufe einzugeben. Es reicht vielmehr aus, wenn Sie eingeben, welche Art Lebensmittel gegart/gekocht werden soll, sowie das Gewicht dieses Lebensmittels.

Brandgefahr!





Benutzen Sie bei Programmen mit zugeschalteter Grillfunktion (A-01, A-02, A-03, A-04, A-05) auf keinen Fall Abdeckungen oder nicht hitzebeständiges Geschirr, da diese schmelzen oder in Brand geraten können!

Hinweis



Die Mikrowelle berechnet die Zeit/Leistungsstufe für **frische** Lebensmittel. Tiefgekühlte Lebensmittel werden mit den von der Mikrowelle vorgegebenen Zeiten nicht gar (ausgenommen Automatik-Programm „Pizza“).













Tauen Sie ggf. tiefgekühlte Lebensmittel mit dem Auftau-Programm vorher auf (siehe Kapitel „Auftauen“).

Automatik-Menü starten



1. Drehen Sie den Drehregler   (im Stand-by-Betrieb) langsam nach links, um den Automatik-Menümodus aufzurufen. Im Display  erscheint eine Nummer (z. B. „A - 02“ für Automatikprogramm 2 (Schwein)) und das Symbol „Schwein“. Wählen Sie durch Drehen des Drehreglers   das passende Automatik-Menü zu Ihrer Speise aus.



Hinweis

Wenn Sie durch eine Linksdrehung des Drehreglers   in den Automatik-Menümodus gelangt sind, können Sie durch anschließendes Drehen nach Rechts die Automatik-Menüs in der Reihenfolge A01, A02, A03... auswählen.

Display	Symbol	Lebensmittel	Gewicht
A-01		Rind	200 - 1400g
A-02		Schwein	200 - 1400g
A-03		Geflügel	400 - 1400g
A-04		Fisch	200 - 1200g
A-05		Pizza	*P1 150-450g P2 150-450g P3 150-450g
A-06		Obst/ Gemüse	100 - 1000g
A-07		Kartoffeln	100 - 800g
A-08		Aufwärmen	300 - 700g
A-09		Getränke	200 - 500ml
A-10		Vorspeise	300 / 500g
A-11		Auftauen nach Ge- wicht	-
A-12		Auftauen nach Zeit	-





*Für weitere Informationen über die Pizza-Programme lesen Sie das Kapitel "Pizza backen".

- Bestätigen Sie Ihre Auswahl durch Drücken der Taste Start/Schnellstart **14** .
- Stellen Sie das Gewicht mit Hilfe des Drehreglers **14**  ein und bestätigen Sie dieses durch Drücken der Taste Start/Schnellstart **14** .

Der Garvorgang wird gestartet. Im Display erscheinen die Symbole der Gar- und Grill-Funktionen, die für das gewählte Automatik-Programm verwendet werden: Mikrowellenfunktion , Grill-Funktion Oberhitze , Grill-Funktion Unterhitze . Die errechnete Zeit läuft rückwärts herunter.

Hinweis

Um ein gleichmäßiges Kochen oder Garen zu erreichen, sollten einige Speisen nach 2/3 der Garzeit gewendet werden. Die Mikrowelle stoppt nach dieser Zeit automatisch, 4 Signaltöne erklingen und „Turn“ erscheint im Display .

Display	Symbol	Lebensmittel	Wenden nach...
A-01		Rind	2/3 der Zeit
A-02		Schwein	2/3 der Zeit
A-03		Geflügel	2/3 der Zeit
A-04		Fisch	2/3 der Zeit



- Wenden Sie die Speisen. Gehen Sie vorsichtig mit den eventuell schon heißen Speisen um.
- Drücken Sie die Taste Start/Schnellstart **14** , um den Garvorgang wieder fortzusetzen.





Hinweis







Wenn Sie die Speisen nicht wenden wollen, warten Sie nach den Signaltönen einfach ab. Das Gerät setzt den Garvorgang automatisch fort. Wir empfehlen das Wenden der Speisen. Damit erreichen Sie ein gleichmäßiges Garen.

Hinweis

Wenn das Gericht nach dem Beenden des Automatik-Menüs nicht richtig durchgegart ist, garen Sie es wie folgt nach:

- Benutzen Sie zum Nachgaren den in der Tabelle angegebene Garvorgang. Starten Sie diesen für jeweils wenige Minuten und kontrollieren Sie das Garergebnis.
- Bei dem Nachgaren einer Pizza mit Hilfe des Automatikmenüse "P2" unterbrechen Sie den Garvorgang durch Drücken der Taste Stop/Kindersicherung  + , sobald die Pizza genug nachgegart ist.

Display	Symbol	Lebensmittel	Nachgaren mit...
A-01		Rind	Kombinations-Garvorgang "Grill" - C3
A-02		Schwein	Kombinations-Garvorgang "Grill" - C3
A-03		Geflügel	Kombinations-Garvorgang "Grill" - C3
A-04		Fisch	Kombinations-Garvorgang "Grill" - C3
A-05		Pizza	Automatikmenü "Pizza" - P2

A-06		Obst/ Gemüse	Mikrowellenbe- trieb mit 900 W Leistung
A-07		Kartoffeln	Mikrowellenbe- trieb mit 900 W Leistung
A-08		Aufwärmen	Mikrowellenbe- trieb mit 900 W Leistung
A-09		Getränke	Mikrowellenbe- trieb mit 900 W Leistung
A-10		Vorspeise	Mikrowellenbe- trieb mit 900 W Leistung
A-11		Auftauen nach Ge- wicht	Mikrowellenbe- trieb mit 100 W Leistung
A-12		Auftauen nach Zeit	Mikrowellenbe- trieb mit 100 W Leistung

Verletzungsgefahr!







Der Drehteller  ist nach einem Garvorgang mit Grill sehr heiß! Benutzen Sie daher unbedingt Topflappen oder hitzebeständige Handschuhe wenn Sie ihn aus dem Garraum entnehmen.



Hinweis

Bitte beachten Sie, dass Größe, Form und die Sorten der Lebensmittel das Kochergebnis mitbestimmen.

Anwendungsbeispiel 1:









Gehen Sie wie folgt vor, wenn Sie 400 g Gemüse oder Obst garen wollen:

1. Drehen Sie den Drehregler   (im Stand-by-Betrieb) langsam nach links, bis „A-06“ im Display  erscheint und bestätigen Sie die Auswahl durch Drücken der Taste Start/Schnellstart  .
2. Stellen Sie mit dem Drehregler   das Gewicht „400“ ein.

3. Drücken Sie die Taste Start/Schnellstart  , um den Garvorgang zu starten.







Anwendungsbeispiel 2:

Gehen Sie wie folgt vor, wenn Sie 300 ml Wasser erhitzen wollen:

1. Drehen Sie den Drehregler   (im Stand-by-Betrieb) langsam nach links, bis „A-09“ im Display  erscheint und bestätigen Sie die Auswahl durch Drücken der Taste Start/Schnellstart  .
2. Stellen Sie mit dem Drehregler   „300“ ein.
3. Drücken Sie die Taste Start/Schnellstart  , um den Garvorgang zu starten.







Anwendungsbeispiel 3:



Gehen Sie wie folgt vor, wenn Sie 300 g Vorspeise erhitzen wollen:

1. Drehen Sie den Drehregler   (im Stand-by-Betrieb) langsam nach links, bis „A-10“ im Display  erscheint und bestätigen Sie die Auswahl durch Drücken der Taste Start/Schnellstart  .
2. Da „300“ als erste Auswahl im Display erscheint, drücken Sie die Taste Start/Schnellstart  , um den Garvorgang zu starten.

Pizza backen

Mit dem Automatik-Programm „Pizza“ können Sie knusprige Pizza in der Mikrowelle zubereiten. Hierbei haben Sie die Auswahl zwischen den Pizza-Programmen „P-01“ (tiefgefrorene Pizza), „P-02“ (gekühlte Pizza) und „P-03“ (frische Pizza).

1. Drehen Sie den Drehregler   (im Stand-by-Betrieb) langsam nach links, bis „A-05“ im Display  erscheint.
2. Drücken Sie die Taste Start/Schnellstart  .
3. Wählen Sie mit Hilfe des Drehreglers   das passende Pizza-Programm:







- „P-01“ für tiefgefrorene Pizza, Temperatur ca. -18 Grad Gewicht 150 g - 450 g („P-01“ erscheint im Display ❶).
 - „P-02“ für gekühlte Pizza, Temperatur ca. 5 Grad, Gewicht 150 g - 450 g („P-02“ erscheint im Display ❶).
 - „P-03“ für frische Pizza, Temperatur ca. 20 Grad, Gewicht 150 g - 450 g („P-03“ erscheint im Display ❶).
4. Bestätigen Sie Ihre Auswahl durch Drücken der Taste Start/Schnellstart 14 .
 5. Wählen Sie nun das gewünschte Gewicht mit dem Drehregler 14  und bestätigen Sie dieses durch Drücken der Taste Start/Schnellstart 14 . Der Garvorgang startet.

Hinweis

Wenn Sie Pizza zubereiten, können Sie diese direkt auf den Drehteller ❸ legen. So wird sie besonders knusprig. Achten Sie darauf, dass der Rand der Pizza während des Garvorganges nicht bis an die Wände des Garraumes ragt.

Anwendungsbeispiel:

Gehen Sie wie folgt vor, wenn Sie eine tiefgefrorene, 450 g schwere Pizza garen wollen:

1. Drehen Sie den Drehregler 14  (im Standby-Betrieb) langsam nach links, bis „A-05“ im Display ❶ erscheint.
2. Drücken Sie die Taste Start/Schnellstart 14 .
3. Wählen Sie mit Hilfe des Drehreglers 14  das Programm „P-01“.
4. Drücken Sie die Taste Start/Schnellstart 14 .
5. Wählen Sie mit dem Drehregler 14  das Gewicht „450“.
6. Drücken Sie die Taste Start/Schnellstart 14 , um den Garvorgang zu starten. Das Gerät errechnet automatisch die benötigte Zeit.





Auftauen

Auftauen nach Gewicht







Hinweis



Legen Sie die aufzutauenden Lebensmittel immer auf für Mikrowellen geeignetes Geschirr. Niemals direkt auf den Drehteller ❸!

Mit dieser Funktion können Sie problemlos Fleisch, Geflügel, Fisch, Obst/Gemüse und Pizza auftauen. Die Auftauzeit und die Leistungsstufe werden nach Eingabe des Gewichts automatisch errechnet und eingestellt.

1. Drehen Sie im Standby-Modus den Drehregler 14  gegen den Uhrzeigersinn, bis im Display ❶ „A-11“ erscheint und  blinkt (siehe Kapitel „Automatik-Menü“).
2. Drücken Sie die Taste Start/Schnellstart 14 .
3. Wählen Sie nun durch Drehen des Drehreglers 14  das aufzutauende Lebensmittel.

Im Display ❶ erscheint:

- „d-01“ und  für „Rind“
- „d-02“ und  für „Schwein“
- „d-03“ und  für „Geflügel“
- „d-04“ und  für „Fisch“
- „d-05“ und  für „Pizza“
- „d-06“ und  für „Obst/Gemüse“
- „d-07“ und  für „Kartoffeln“

4. Wenn das gewünschte Lebensmittel im Display ❶ erscheint, drücken Sie die Taste Start/Schnellstart 14 .
5. Stellen Sie durch Drehen des Drehreglers 14  das Gewicht ein.

Es lassen sich folgende Gewichte einstellen:

„d-01“ /  / „Rind“ 100 - 1800g

„d-02“ /  / „Schwein“ 100 - 1800g

„d-03“ /  / „Geflügel“ 100 - 1800g

„d-04“ /  / „Fisch“ 100 - 1800g

„d-05“ /  / „Pizza“ 100 - 900g

„d-06“ /  / „Obst/Gemüse“ 100 - 900g

„d-07“ /  / „Kartoffeln“ 100 - 900g

5. Wenn das gewünschte Gewicht im Display **1** erscheint, drücken sie die Taste Start/Schnellstart **14** . Das Gerät errechnet die benötigte Auftauzeit automatisch.

Hinweis





Um ein optimales Auftauen zu gewährleisten, ist es nötig die Speisen während des Auftauvorganges zu wenden. Das Gerät erinnert Sie an das Wenden, indem Signaltöne erklingen und auf dem Display **1** „turn“ erscheint. Öffnen Sie die Gerätetür, wenden Sie die Speise und schließen Sie die Gerätetür wieder. Drücken Sie die Taste Start/Schnellstart **14** , um den Auftauvorgang fortzuführen.

Wenn Sie die Speisen nicht wenden wollen, warten Sie nach den Signaltönen einfach ab. Das Gerät setzt den Auftauvorgang automatisch fort. Wir empfehlen das Wenden der Speisen. Damit erreichen Sie ein gleichmäßiges Auftauen.

Auftauen nach Zeit

Hinweis

Legen Sie die aufzutauenden Lebensmittel immer auf für Mikrowellen geeignetes Geschirr. Niemals direkt auf den Drehteller **3**!

1. Drehen Sie im Standby-Modus den Drehregler **14**  gegen den Uhrzeigersinn, bis im Display **1** „A-12“ und  erscheint.
2. Drücken Sie die Taste Start/Schnellstart **14** .
3. Stellen Sie die gewünschte Zeit mit dem Drehregler **14**  ein.
4. Drücken Sie die Taste Start/Schnellstart **14** , um den Auftauvorgang zu starten. Die Zeit zählt rückwärts herunter.

Hinweis:

Um ein optimales Auftauen zu gewährleisten, ist es nötig die Speisen während des Auftauvorganges zu wenden. Das Gerät erinnert Sie an das Wenden, indem Signaltöne erklingen und auf dem Display **1** „turn“ erscheint. Öffnen Sie die Gerätetür, wenden Sie die Speise und schließen Sie die Gerätetür wieder. Drücken Sie die Taste Start/Schnellstart **14** , um den Auftauvorgang fortzuführen.

Wenn Sie die Speisen nicht wenden wollen, warten Sie nach den Signaltönen einfach ab. Das Gerät setzt den Auftauvorgang automatisch fort. Wir empfehlen das Wenden der Speisen. Damit erreichen Sie ein gleichmäßiges Auftauen.

Rezepte

Frikadellen

- Formen Sie je ca. 125g Rinderhackfleisch zu einer Frikadelle (Durchmesser ca. 75mm, Höhe ca. 35mm).
- Verteilen Sie die Frikadellen gleichmäßig auf dem Drehteller ❸.

Zubereitung

Das beste Ergebnis erzielen Sie wenn Sie Heißluft und Mikrowellen-Funktion abwechselnd benutzen. Warten Sie jeweils ab, bis der eingestellte Garvorgang beendet ist und stellen Sie den nächsten Vorgang ein.

1. Heißluft 200 °C, 4:00 Min.
2. Mikrowelle 900 W Leistung , 5:30 Min.
3. Heißluft 200 °C, 2:00 Min
(je nach persönlichem Geschmack kann auch eine Zeit von bis zu 4:00 Min. möglich sein).

Aufbacken von Tiefkühlfertigbrötchen

- Zum Aufbacken von Brötchen wählen Sie die Heißluftfunktion.
- Legen Sie 3-4 Brötchen auf den Drehteller ❸. Ein Vorheizen der Mikrowelle ist nicht erforderlich. Wählen Sie folgende Einstellung für den Backvorgang:
 - Heißluft 170 °C, Dauer: 12 Minuten

Wenn Sie direkt im Anschluss weitere Brötchen aufbacken möchten, verkürzen Sie die Zeit um ca. 1-2 Minuten, da das Gerät nun bereits vorgeheizt ist.

Kartoffelgratin

Zutaten

- 750 g festkochende geschälte Kartoffeln
 - 300 g Sahne
 - 100 g geriebener Käse mit einem Fettgehalt von 25% bis 30 % Fett i. Tr.
 - Gewürze je nach Geschmack (z.B. Salz/Pfeffer)
- Benutzen Sie ein mikrowellenfestes, rundes Geschirr mit Deckel, mit einer Höhe von 5 bis 6 cm und einem Durchmesser von ca. 22 cm.

Zubereitung

- Schneiden Sie die Kartoffeln in ca. 3 - 4 mm dicke Scheiben.
- Legen Sie ungefähr die Hälfte der Kartoffeln dachziegelartig in die Auflaufform.
- Bestreuen Sie die Kartoffeln mit ca. der Hälfte des Käses.
- Geben Sie die Hälfte der Gewürze hinzu sowie ca. 150 g Sahne.
- Legen Sie den Rest der geschnittenen Kartoffeln ebenfalls dachziegelartig darüber.
- Verteilen Sie den restlichen Käse über den Kartoffeln und schütten Sie die restliche Sahne darüber.
- Streuen Sie die restlichen Gewürze über das Gratin.
- Decken Sie das Geschirr mit dem Deckel ab und stellen Sie es mittig auf den Drehteller ❸.

Zubereitung

Das beste Ergebnis erzielen Sie wenn Sie Heißluft und Mikrowellen-Funktion abwechselnd benutzen. Warten Sie jeweils ab, bis der eingestellte Garvorgang beendet ist und stellen Sie den nächsten Vorgang ein.

1. Mikrowelle 900 W Leistung, 10:00 Min.
2. Heißluft 200 °C, 13:00 Min.
3. Mikrowelle 900 W Leistung, 10:00 Min.

Ein Vorheizen ist nicht erforderlich.

Muffins

Zutaten

Das Rezept ergibt ca. 10 bis 20 Muffins.

- Backmargarine (80% Fettgehalt) oder gesalzene Butter
- 170 g Kristallzucker (max. Körnung 0,3 mm)
- 3 Eier (55 - 60 g mit Schale/Größe M)
- 225 g Weizenmehl
- 7 g Backpulver
- 0,25 g Salz

Zubereitung

- Mischen Sie alle Zutaten gut durch.
- Füllen Sie den Muffinteig in handelsübliche Papier-Backförmchen (Durchmesser ca. 45 mm, Höhe ca. 28 mm)
- Heizen Sie die Mikrowelle mit der Heißluft-Funktion auf 170 °C vor.

Hinweis:

Sollten Sie bedingt durch die Anzahl der Muffins mehrere Backvorgänge benötigen, ist das Vorheizen nur einmal erforderlich.

- Verteilen Sie nun die Muffins gleichmäßig auf dem Drehteller .
- Wählen Sie folgende Einstellung für den Backvorgang:
Heißluft 170 °C, Dauer: 12 Minuten

Reinigung und Pflege

Verletzungsgefahr!

Schalten Sie vor dem Säubern die Mikrowelle ab und ziehen Sie den Netzstecker aus der Netzsteckdose. Ansonsten besteht die Gefahr eines elektrischen Schlages!



Auf keinen Fall darf das Gerät in Wasser oder andere Flüssigkeiten getaucht werden. Hierdurch kann Lebensgefahr durch elektrischen Schlag entstehen und das Gerät kann beschädigt werden.

- Halten Sie das Innere der Mikrowelle stets sauber.
- Sollten Speisespritzer oder verschüttete Flüssigkeiten an den Wänden der Mikrowelle haften, wischen Sie diese mit einem feuchten Tuch ab.
- Verwenden Sie ein mildes Spülmittel, sollte die Mikrowelle stärkere Verschmutzungen aufweisen.
- Vermeiden Sie die Benutzung von Reinigungssprays und anderen scharfen Putzmitteln, da diese Flecken, Streifen oder eine Trübung der Türoberfläche hervorrufen können.
- Säubern Sie die Außenwände mit einem feuchten Tuch.
- Um eine Beschädigung der Funktionsteile im Innern der Mikrowelle zu vermeiden, lassen Sie kein Wasser in die Lüftungsschlitze  einsickern.
- Entfernen Sie regelmäßig Spritzer oder Verunreinigungen. Reinigen Sie Tür, Sichtfenster beidseitig, Türdichtungen und benachbarte Teile mit einem feuchten Tuch. Verwenden Sie keine Scheuermittel.

- Sollte sich in oder um die Außenseite der Tür Dunst ablagern, wischen Sie ihn mit einem weichen Tuch ab. Hierzu kommt es, wenn die Mikrowelle unter hohen Feuchtigkeitsbedingungen betrieben wird.
- Reinigen Sie auch den Drehteller **3** regelmäßig. Spülen Sie ihn in warmer Seifenlauge.
- Reinigen Sie den Grillständer **15** in warmen Spülwasser und trocknen Sie ihn gut ab.
- Beseitigen Sie regelmäßig Gerüche. Stellen Sie eine tiefe Mikrowellenschüssel mit einer Tasse Wasser, Saft und Haut einer Zitrone gefüllt in die Mikrowelle. Erhitzen Sie diese für 5 Minuten. Gründlich abwischen und mit einem weichen Lappen trockenreiben.
- Sollte ein Auswechseln der Lampe in der Mikrowelle erforderlich werden, lassen Sie diese bitte von einem Händler ersetzen oder fragen Sie unseren Service.

Fehlerbehebung

Das Display **1** zeigt nichts an.

- Der Netzstecker steckt nicht in der Netzsteckdose. Kontrollieren Sie den Netzstecker.
- Die Netzsteckdose ist defekt. Probieren Sie eine andere Netzsteckdose.
- Das Display **1** ist defekt. Kontaktieren Sie den Service.

Das Gerät reagiert nicht auf das Drücken der Tasten.

- Die Kindersicherung ist aktiviert. Deaktivieren Sie die Kindersicherung (siehe Kapitel „Bedienen“).

Das Gerät startet den Gar-/Kochvorgang nicht.

- Die Tür ist nicht richtig verschlossen. Schließen Sie die Tür richtig.

Der Drehteller **3** erzeugt beim Drehen laute Geräusche.

- Der Drehteller **3** liegt nicht richtig auf der Achse. Legen Sie den Drehteller **3** korrekt in den Garraum ein.
- Die kleinen Rollen **4** und/oder der Boden des Garraumes sind verschmutzt. Reinigen Sie die Rollen **4** und den Boden.

Das Display **1** zeigt „E01“ an und Signaltöne erklingen.

- Die Mikrowelle ist überhitzt. Brechen Sie sofort das laufende Programm ab. Ziehen Sie den Netzstecker, öffnen Sie die Mikrowellentür und lassen Sie das Gerät abkühlen.

Das Display **1** zeigt „E02“ an und Signaltöne erklingen.

- Es liegt ein Fehler am Sensor vor. Unterbrechen Sie das Programm und lassen Sie das Gerät abkühlen. Starten Sie dann die Mikrowelle erneut. Sollte der Fehler wiederholt auftreten, wenden Sie sich an den Kundendienst.
- Es liegt ein Fehler beim Aufheizen des Gerätes vor. Unterbrechen Sie das Programm und lassen Sie das Gerät abkühlen. Starten Sie dann die Mikrowelle erneut. Sollte der Fehler wiederholt auftreten, wenden Sie sich an den Kundendienst.

Das Display **1** zeigt „E03“ an und Signaltöne erklingen.

- Die Mikrowelle ist, aufgrund eines Kurzschlusses oder einer Leerlaufspannung, in den Fehlfunktion-Schutz gewechselt. Unterbrechen Sie das Programm und ziehen Sie den Netzstecker. Beheben Sie, falls möglich das Problem, z.B. Metall im Garraum, welches bei Nutzung der Mikrowellenfunktion zu oben genannten Problem führen kann. Ansonsten wenden Sie sich bitte an den Kundendienst.

Entsorgen



Werfen Sie das Gerät keinesfalls in den normalen Hausmüll. Dieses Produkt unterliegt der europäischen Richtlinie 2012/19/EU.

Entsorgen Sie das Gerät über einen zugelassenen Entsorgungsbetrieb oder über Ihre kommunale Entsorgungseinrichtung.

Beachten Sie die aktuell geltenden Vorschriften. Setzen Sie sich im Zweifelsfall mit Ihrer Entsorgungseinrichtung in Verbindung.



Führen Sie alle Verpackungsmaterialien einer umweltgerechten Entsorgung zu.

Garantie und Service

Sie erhalten auf dieses Gerät 3 Jahre Garantie ab Kaufdatum. Das Gerät wurde sorgfältig produziert und vor Anlieferung gewissenhaft geprüft.

Bitte bewahren Sie den Kassenbon als Nachweis für den Kauf auf. Bitte setzen Sie sich im Garantiefall mit Ihrer Servicestelle telefonisch in Verbindung. Nur so kann eine kostenlose Einsendung Ihrer Ware gewährleistet werden.

Die Garantieleistung gilt nur für Material- oder Fabrikationsfehler, nicht aber für Transportschäden, Verschleißteile oder für Beschädigungen an zerbrechlichen Teilen, z. B. Schalter oder Akkus. Das Produkt ist lediglich für den privaten und nicht für den gewerblichen Gebrauch bestimmt.

Bei missbräuchlicher und unsachgemäßer Behandlung, Gewaltanwendung und bei Eingriffen, die nicht von unserer autorisierten Service-Niederlassung vorgenommen wurden, erlischt die Garantie. Ihre gesetzlichen Rechte werden durch diese Garantie nicht eingeschränkt.

Die Garantiezeit wird durch die Gewährleistung nicht verlängert. Dies gilt auch für ersetzte und reparierte Teile. Eventuell schon beim Kauf vorhandene Schäden und Mängel müssen sofort nach dem Auspacken gemeldet werden, spätestens aber zwei Tage nach Kaufdatum. Nach Ablauf der Garantiezeit anfallende Reparaturen sind kostenpflichtig.

DE Service Deutschland

Tel.: 0800 5435 111

(Kostenfrei aus dem dt. Festnetz/Mobilfunknetz)

E-Mail: kompernass@lidl.de

IAN 96324

AT Service Österreich

Tel.: 0820 201 222 (0,15 EUR/Min.)

E-Mail: kompernass@lidl.at

IAN 96324

CH Service Schweiz

Tel.: 0842 665566 (0,08 CHF/Min.,
Mobilfunk max. 0,40 CHF/Min.)

E-Mail: kompernass@lidl.ch

IAN 96324

Erreichbarkeit Hotline:

Montag bis Freitag von 8:00 Uhr - 20:00 Uhr (MEZ)

Importeur

KOMPERNASS HANDELS GMBH
BURGSTRASSE 21
44867 BOCHUM
GERMANY
www.kompernass.com

KOMPERNASS HANDELS GMBH

BURGSTRASSE 21

44867 BOCHUM

DEUTSCHLAND / GERMANY

www.kompernass.com

Last Information Update · Έκδοση των πληροφοριών

Stand der Informationen:

02 / 2014 · Ident.-No.: SMW900EDSB2-012014-1

IAN 96324