



/// PARKSIDE®



AIRBRUSH SET PABK 60 A1

GB IE CY

AIRBRUSH SET

Operation and Safety Notes
Translation of original operation manual

GR CY

ΣΕΤ ΚΟΜΠΡΕΣΕΡ-AIRBRUSH

Υποδείξεις χειρισμού και ασφαλείας
Μετάφραση των αυθεντικών οδηγιών λειτουργίας

DE AT CH

AIRBRUSH-SET

Bedienungs- und Sicherheitshinweise
Originalbetriebsanleitung

IAN 96759

GB IE CY



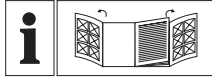

GB IE CY

Before reading, unfold both pages containing illustrations and familiarise yourself with all functions of the device.

GR CY

Πριν ξεκινήσετε την ανάγνωση, ανοίξτε τις δυο σελίδες με τις εικόνες και εξοικειωθείτε με όλες τις λειτουργίες της συσκευής.

DE AT CH

Klappen Sie vor dem Lesen die beiden Seiten mit den Abbildungen aus und machen Sie sich anschließend mit allen Funktionen des Gerätes vertraut.

GB/IE/CY	Operation and Safety Notes	Page	5
GR/CY	Υποδείξεις χειρισμού και ασφαλείας	Σελίδα	15
DE/AT/CH	Bedienungs- und Sicherheitshinweise	Seite	27



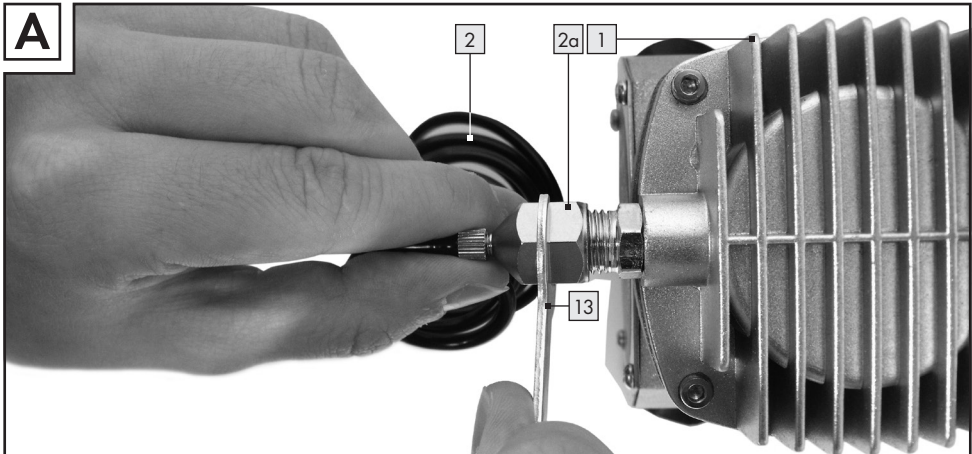
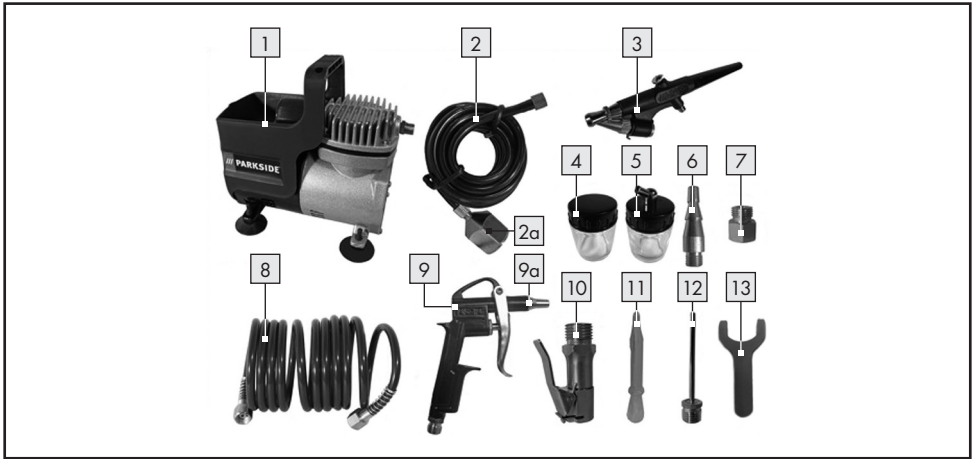



C



D

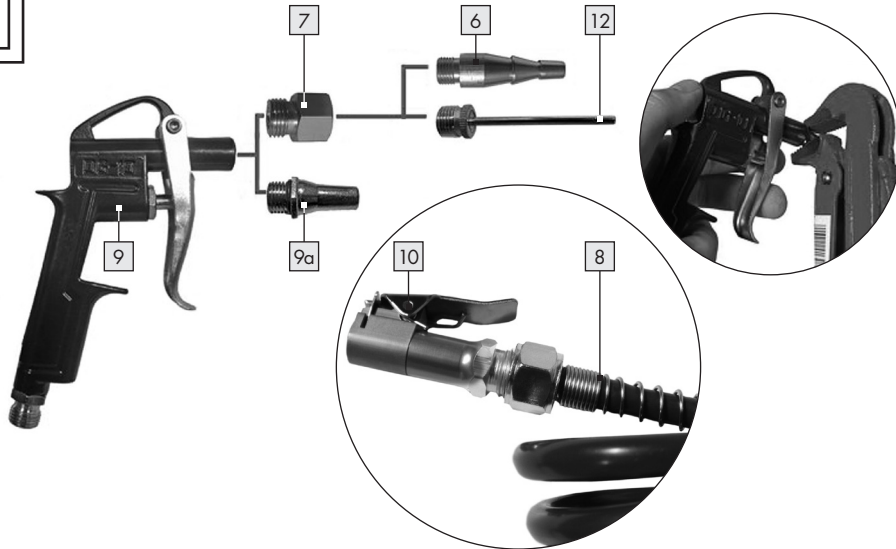

Introduction

Intended use Page 6
 Features and fittings Page 6
 Technical data Page 7

General safety instructions for compressed air tools

General safety information for electrical devices Page 9
 Product-specific safety instructions Page 9

Before initial use

Page 9

Preparations for use

Page 9

Connecting the airbrush set Page 10
 Mixing paints for use Page 10
 Turning airbrush compressor on / off Page 10
 Regulating the air pressure Page 10
 Regulating the spraying results Page 10
 Connecting the air hose Page 10
 Using the accessories Page 11

Cleaning and care

Page 11

Information about warranty and service processing

Page 11

Warranty terms Page 12
 Scope of warranty Page 12
 Procedure in the case of warranty Page 12

Environmental instructions and disposal information

Page 13











Paint disposal instructions

Page 13

Declaration of Conformity

Page 13

The following pictograms are used in these operating instructions / on the device:

	Note		Supply hose
	Observe caution and safety notes!		Danger of electric shock
	Never use hydrogen, oxygen, carbon dioxide or other bottled gases as an energy source.		Risk of burns!
	Wear hearing protection, dust protection mask, protective glasses and protective gloves.		Dispose of packaging and device in an environmentally friendly way!
	For indoor use only.		Warning: Compressor unit can start up without warning.

Airbrush set PABK 60 A1

● Introduction



Congratulations! You have chosen a high-quality device from our company. Familiarise yourself with the product before using it for the first time. In addition, please carefully refer to the operating instructions and the safety advice below. Initial operation of this tool must be performed by trained personnel.

KEEP OUT OF THE REACH OF CHILDREN!

● Intended use

This device is a portable air compressor optimised for use with airbrushes. With the accessories included, it is suitable for use in numerous applications. It is maintenance-free and equipped with noise suppression so it is also suitable for use in closed rooms. Keep these instructions in a safe place. When passing this product on to others please also include all documents. Any use other than the intended is prohibited and potentially dangerous. Damages resulting from noncompliance or misuse are not covered by the warranty and are not included in the manufacturer's

liability. This device has been designed for household use and may not be used for commercial or industrial purposes.

● Features and fittings



Check that all the items are present and that the product is in perfect condition immediately after unpacking. Never use the product if it is defective.

- 1 Airbrush compressor
- 2 Coiled hose
- 2a Coiled hose adapter
- 3 Spray stylus
- 4 Paint mixing beaker with closure lid
- 5 Paint mixing beaker with connection lid
- 6 Air mattress adapter
- 7 Thread adapter
- 8 Compressed air hose
- 9 Air blow gun
- 9a Air blow gun nozzle
- 10 Universal valve connection
- 11 Mixing pipette
- 12 Ball needle
- 13 Open-end wrench
- 14 On/Off Switch

Note: This package also includes six different colours of highly concentrated, water-soluble paints in plastic containers as well as a beaker of thinner (transparent). These are referred to as „consumables“ in the following.

● Technical data

Output power:	approx. 151/min
Theoretical suction capacity:	max. 40l/min
Operating pressure:	max. 0.26 MPa
Max. pressure:	0.32 MPa (approx. 3 bar)
Weight without accessories:	4.175 kg
Motor output without load:	300 W
Operating voltage:	230 V~, 50 Hz
Operating mode:	S3 15 %
Operating time 10 min:	
S3 = Intermittent periodic duty not influenced by the starting process. During a 10 min period, the operating time must not exceed 15 % (1.5 min).	
Output of compressor speed:	1440 min ⁻¹
Protection class:	IPX0
Protection class:	I/⚡
Ambient temperature during operation:	10 °C - 30 °C



General safety instructions for compressed air tools

Note: When used in the following text, the terms „compressed air device“ or „device“ refer to the compressed air device specified in these instructions for use.

⚠ WARNING! Basic safety measures must be followed when using compressed air devices to eliminate the risk of fire, electric shock and personal injury. Be sure to read and follow the notices within these operating instructions prior to using the device and store them in a safe location. The manufacturer assumes no liability for damages or personal injury resulting from failure to follow these operating instructions.

- Children or persons who lack the knowledge or experience to use the device or whose physical, sensory or intellectual capacities are limited must never be allowed to use the device without supervision or instruction by a person responsible for their safety.

- Prevent children from playing with the device.

⚠ WARNING! RISK OF INJURY! Before performing maintenance tasks, disconnect the compressed air supply.

- Only use the device in applications for which it was designed!

- Do not overload the device.

-  Never use hydrogen, oxygen, carbon dioxide or other bottled gasses to power this tool as doing so may result in explosion, causing severe injuries.

- Maintain and clean the device regularly as prescribed (see Chapter „Cleaning and care“).

⚠ WARNING! DANGER OF EXPLOSION!

- Never use petrol or other flammable liquids to clean the compressed air tool! Sparks could ignite residual vapours inside the compressed air device resulting in the compressed air device exploding. Do not use the device in explosive environments with flammable liquids, gasses or dust. Never work on materials which are or could potentially be highly flammable or explosive.

- Check the device for damage before bringing it into use. Always make sure that the device is in perfect condition each time before use.

- Remain alert at all times and always watch what you are doing! Unexpected movement of the device may cause hazards.

- Avoid placing your body in an unnatural position. Keep proper footing and balance at all times. By doing this you will be in a better position to control the compressed air device in unforeseen circumstances.

- Do not use any device if its switch is defective. A device that can no longer be switched on and off is dangerous and must be repaired.

- Store the device out of the reach of children when it is not in use. Do not let anyone use the device if he or she is not familiar with it or has not read the instructions and advice. Compressed



General safety instructions for compressed air tool

air devices are dangerous when they are used by inexperienced people.

- Maintain the device carefully. Check that moving device parts are working properly and move freely. Check for any parts that are broken or damaged enough to detrimentally affect the functioning of the device. Have damaged parts repaired before you use the device. Many accidents have their origins in poorly maintained devices.
- Switch off the device off when it is not in use.
-  Always wear personal protective device and safety glasses. Wearing personal protective devices such as dust mask, non-slip safety shoes, safety helmet or ear protectors, depending on the type of compressed air tool and its application, reduces the risk of injuries.
- Check the connections and supply lines. All maintenance units, couplings and hoses must be equipped to meet the pressure and air amounts specified in the device specific values. Pressure that is too low influences the functioning of the device; pressure that is too high can cause damage to property and personal injury.
- Protect hoses from kinks, constrictions, solvents and sharp edges. Keep hoses away from heat, oil and rotating parts.
- Make sure that the hose clamps are always tightly fastened. If the hose clamps are not tightly fastened or are damaged, the air could escape uncontrollably.
- Replace damaged hoses immediately. A damaged supply line may result in the air hose whipping about and may result in injuries.
- If the power cable of the device is damaged, it has to be replaced by the manufacturer or its service department or a similarly qualified person in order to avoid hazards.
- Do not use the device when tired or under the influence of drugs, alcohol or medications. One moment of carelessness when using the device may result in serious injuries.
- Do not directly inhale the exhaust air. Keep eyes away from exhaust air. Exhaust air from the compressed air device may contain water, oil, metal particles or contamination from inside the compressor. This may result in injury to health.

WARNING! BE CAREFUL WHEN SETTING DOWN THE DEVICE!

Always put down the device so it does not come into contact with the trigger. This could potentially result in accidental activation of the device, which again could result in hazards.

- Only use suitable accessories. These may be purchased from the manufacturer. Using non-OEM accessories may result in hazards.
 - Only use filtered and regulated compressed air. Dust, caustic vapours and/or moisture may damage the motor of a compressed air tool.
 -  The hose must be designed for pressures of at least 8.6 bar or 125 PSI, but at least 150% of the maximum pressure generated in the system.
 -  The tool and supply line must be equipped with a hose coupling to completely remove pressure when disconnecting the coupling hose.
 - Do not modify this device in any way without the manufacturer's approval.
 - Only use the compressed air device with the specified pressure (max. 0.32 MPa / approx. 3 bar).
 - Disconnect the compressed air device from the air supply after each use and when not in use.
 - Do not use the compressed air device if it leaks or is in need of repair.
 - Never connect the compressed air device to an air hose with pressure exceeding 7 bar.
 - Keep your working area clean and well lit. Untidy or poorly lit working areas can lead to accidents. Working under proper conditions will allow you better control of the device, particularly under unforeseen circumstances.
- ### **WARNING!** Only have the device repaired by qualified specialist personnel using OEM spare parts. This will ensure that your device remains safe to use.
- Keep children and other individuals away from the device during use. Distractions can cause you to lose control of the device.
 - Wear suitable clothing. Do not wear loose clothing or jewellery. Keep your hair, clothing and gloves clear of moving parts. Loose clothing, jewellery or long hair can become trapped in moving parts.

- Put down the trigger and device in the event of unexpected compressor failure.
- Whenever possible, use a condensate trap or regularly empty the compressed air device hoses and tubing before and during use to remove condensate (water).
-  **ATTENTION!** An undersized compressed air system may minimise the efficiency of your device.
- Never point the compressed air device at yourself, other persons or animals. Otherwise there is a risk of injury.
- Always observe all the safety advice attached to the compressor.
- Make sure that the compressor intake opening is never blocked and the airflow is never hindered.
- Clean the suction filter with a cloth when it is dirty. Switch off the device and pull the plug from the socket to prevent it from being accidentally switched on.
- Do not allow yourself to become distracted while working with the device.



General safety information for electrical devices

- Never connect the device to a residual current (FI) protective switch.
- ⚠️ Protect yourself against electric shock. As you are working, avoid touching grounded parts (e.g. refrigerator, water supply pipes etc.).
- **DANGER!** Avoid contact with live lines. This device is not insulated against electric shock.
- Check extension and power supply cables regularly. Replace any faulty cables with new ones immediately.
- If the mains power cable of this device is damaged, it has to be replaced by the manufacturer or its service department or a similarly qualified person in order to avoid hazards.
- Store the device in a dry environment when it is not being used over a longer period.
- Make sure that the connection cable does not hang over a corner or be stretched; otherwise there is a risk of injury.

- ⚠️ Do not use the mains lead for any purpose for which it was not intended, e.g. to carry the product, to hang it up or to pull the mains plug out of the mains socket.
- Never pull on the mains cable to remove the mains plug from the socket.
- Never use electrical tool in damp or wet environments and never expose it to rain or high humidity.
- Never switch on the device in the vicinity of inflammable liquids or gases.
- If the device is used outdoors, only use extension cables that are expressly designed for outdoor use.



Product-specific safety instructions

-  **CAUTION! RISK OF BURNS!** The compressor heats up after extended operation. Therefore always use the handle on the device to move it. Never touch the device itself!
- **ATTENTION!** The casing of the airbrush compressor may become hot during use. Do not touch hot surfaces in order to prevent burns.
- Never leave the device in operation unattended. Built-up heat generated by the device can be a source of danger.

● Before initial use

- Check that all parts of the device are in perfect condition.
 - Make sure that the available mains voltage is compatible with the voltage intended for operating the compressor.
- Note:** You will find the intended mains voltage on the type plate of the device.

● Preparations for use

Warning: This appliance can slide on smooth surfaces during normal use. This can be prevented by applying light pressure to the appliance.

Preparations for use

Clean dusty surfaces so that the suction cups can grip well. Otherwise a slight shift in position is possible.

● Connecting the airbrush set

- ⚠ Be absolutely certain to disconnect the mains plug before connecting the airbrush set to the compressor and release the pressure in the lines by actuating the vent of the air blow gun **9**.
- Use the respective screw connection to connect the spray stylus **3** with the coiled hose **2** and the coiled hose to the airbrush connection **1**. Use the included open-end wrench. **13** (see Ill. A).
- Fasten the paint mixing beaker with connection lid **5** to the spray stylus **3** (see Ill. B).
- Insert the mains plug into the mains socket.

Note: For optimal results, professionals connect an intermediate pressure reducer (not included with delivery). The pressure reducer can be used to adjust the compressed air at the spray gun and optimise it to your needs.

● Mixing paints for use

The paints included are water-soluble. In order to properly apply the paints, add water and stir. As delivered, the paints are too viscous.

- First fill the beaker with your selected paint colour with water.
- Now screw the cover back on the beaker and shake it.
- Now remove two full droppers (1.5 mark on the dropper) and fill these into a mixed glass filled half way with water.
- Shake the beaker. Now your paint has reached the correct consistency.
- Attach the paint mixing glass **5** according to Ill. B.

Note: If desired, you can adjust the amount of water added to influence the colour intensity yourself as with a watercolour box. The more water you add, the „thinner“ the colour. You can also mix individualised colour tones from the available colour pastes. Please take note, there must be no paint clumps remaining

in the paint containers. The consistency should correspond to that of water.

Note: If the paint used does not cover well, increase the amount of paint in the mixture ratio.

● Turning airbrush compressor on / off

- Turn the airbrush compressor **1** on by setting the on / off switch **14** to the position "1" (see Ill. C).
- Turn the airbrush compressor **1** off by setting the on / off switch **14** in the position "0" (see Ill. C).

Note: Full pressure is built up after two seconds.

● Regulating the air pressure

- Regulate the air pressure by actuating the vent of the air blow gun **9** to more or less of an extent.

ATTENTION! The device has a pressure switch, which periodically and automatically turns the device off if there is excess pressure or if it is not in use. Shortly before reaching the switch-off point, the compressor runs more roughly and vibrates. This may also be the case when re-started under load. The performance and functionality are not impaired by this. This is not a defect, rather, serves to protect the compressor from overloading.

● Regulating the spraying results

- Regulate the amount of the paint supplied by turning the paint nozzle of the spray stylus to the right or left (see Ill. B).

● Connecting the air hose

- Connect the air hose **8** to the airbrush compressor **1**. Use the included open-end spanner **13** to do so (compare Fig. A).

● **Using the accessories (see Ill. D)**

Air mattress adapter [6], **Ball needle** [12]

- Use a pipe wrench to unscrew the nozzle [9a] of the blow-out gun [9].
- Then – depending on what is needed – screw on the air mattress adapter [6] or the ball needle [12], as well as the thread adapter [7] into the barrel of the air blow gun [9].

Universal valve connection [10]

- Screw the universal valve adapter (suitable for tyres, e.g. bicycle tyres) [10] directly onto the air hose [8].

● **Cleaning and care**

- Thoroughly clean the spray stylus [3] immediately after use. Otherwise the paint can dry and cause problems during the next use.
- Thoroughly rinse out the spray stylus [3] with water.
- Use the thinner included to clean any stubborn dried paint.

Note: The thinner is not suitable for water-soluble paints. Rather, it corresponds to a varnish for thinning paints containing solvents.

Note: If the air intake of the compressor should become dirty, use a dry cloth to remove the accumulated dirt.

Fault	Interrupted paint jet or intermittent paint delivery
Cause	Solution
1. Paint almost empty	1. Fill paint
2. Paint too viscous	2. Lower viscosity
3. Dry/defective nozzle	3. Screw in nozzle tightly or replace
4. Paint supply restricted	4. Cleaning

Fault	Interrupted paint jet or intermittent paint delivery
Cause	Solution
5. Incorrect position of spray stylus [3].	5. Correct position angle

Fault	Spray pattern incomplete
Cause	Solution
1. Air head dirty/defective	1. Clean/replace air head
	1. Rinse with clear water
2. Nozzle dirty/defective	2. Clean/replace air nozzle

Fault	Spray pattern irregular with drips
Cause	Solution
1. Defective nozzle	1. Replace nozzle. Contact a respective service centre.
2. Paint too viscous	2. Lower viscosity
3. Insufficient working pressure	3. Increase working pressure (if necessary, not included accessories, e.g. pressure reducer)
	3. Hose defective; replace hose

Fault	Non-uniform paint amount delivered
Cause	Solution
Nozzle dirty/defective	Clean/replace air nozzle

● **Information about warranty and service processing**

Creative Marketing Consulting GmbH warranty

Dear customer, the warranty for this device is 3 years from the date of purchase. In the event the product

Information about warranty and service processing

is defective, you have legal rights vis-à-vis the retailer of this product. Your statutory rights are not limited in any way by our warranty detailed below.

● Warranty terms

The warranty period begins on the date of purchase. Please retain the original receipt safely. This receipt is required as proof of purchase.

Should this device show any fault in materials or manufacture within three years from date of purchase, it will be repaired or replaced - at our choice - by us free of charge. In order for the warranty to be valid, the defective device and the proof of purchase (receipt) must be presented within the three-year warranty period, accompanied by a brief written description of the nature of the defect and of the date it arose.

If the defect is covered by our warranty, you will receive the repaired device or replacement in return. A repair or exchange of the device does not extend a new warranty period.

● Scope of warranty

This device has been manufactured to strict quality guidelines and meticulously examined before delivery.

The warranty applies to faults in material or manufacture. This warranty does not apply to product parts subject to normal wear and tear and which can therefore be considered as wear items, or to damage to fragile parts, e.g. switches, storage batteries or glass parts.

This warranty becomes void if the device has been damaged or improperly used or maintained. All instructions provided in the operating instructions must be followed strictly to constitute proper use of the product. Purposes and practices which the operating instructions warn of or advise against must be avoided without fail.

This product is intended for private, non-commercial use only. The warranty is void in the case of

inappropriate and improper handling, use of force and of any intervention which was not carried out by our authorized service branch.

● Procedure in the case of warranty

Please follow the instructions below to ensure quick processing of your matter:

When inquiring about your product please have your receipt and product number (e.g. IAN) ready as your proof of purchase.

The item number can be found on the type plate, an engraving, the cover page of your instructions (bottom left) or the decal at the back or bottom. In the event of malfunctions or other defects please first contact the service department below by phone or e-mail.

A product recorded as defective, along with the proof of purchase (receipt) and a description of the defect and when it occurred, can then be returned free of charge to you at the service address provided.



Note:

Visit www.lidl-service.com to download this and many other manuals, product videos and software.

How to contact us:

GB, IE, CY

Name: C. M. C. GmbH
Website: www.cmc-creative.de
E-mail: service.gb@cmc-creative.de
service.ie@cmc-creative.de
Phone: 0-808-189-0652
(standard German landline rates apply)
Registered office: Germany

IAN 96759

Please note that the following address is not a service address.
Please first contact the service centre listed above.

Address:

C. M. C. GmbH
Katharina-Loth-Str. 15
66386 St. Ingbert
Germany

● **Environmental instructions and disposal information**



Don't waste, recycle!



The device, accessories and packaging should be recycled in an environmentally friendly manner.

Do not dispose of the compressed air tool through your household waste, or throw into fire or water. If possible, non-operational devices should be recycled. Contact your local retailer for information.

● **Paint disposal instructions**

- Do not allow to enter sewage system, open bodies of water or soil.

Product: Dispose of at collection facility for old paints / varnishes.

European list of waste materials

08 01 12 waste paint and varnish other than those mentioned in 08 01 11.

Uncleaned packaging:

Only completely emptied containers may be disposed of through recycling. Dispose of residual material that has not hardened in the same manner as the product.

● **Declaration of Conformity CE**

We,
C. M. C. GmbH
Documentation officer: Markus Zimmer
Katharina-Loth-Str. 15
66386 St. Ingbert



declare on our sole responsibility the product

Airbrush set

Serial number: 1715
Year of manufacture: 2014 / 30
IAN: 96759
Model: **PABK 60 A1**

to meet the basic safety requirements of European Directives

Machinery Directive

2006 / 42 / EC

EC Low Voltage Directive

2006 / 95 / EC

EC Directive for Electromagnetic Compatibility

2004 / 108 / EC

RoHS Directive (2011 / 65 / EU)

and its amendments.

The conformity assessment is based on the following harmonised standards:

EN 1012-1: 2010

EN 55014-1:2006 + A1:2009 + A2:2011

EN 55014-2:1997 + Corrigendum 1997 + A1:2001 + A2:2008

EN 61000-3-2:2006 + A1:2009 + A2:2009

EN 61000-3-3:2008,

EN 60335-1:2012

EN 62233:2008

St. Ingbert, 30.04.2014

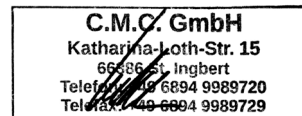

Karl Peter Uhle
- Managing Director -



Εισαγωγή

Προβλεπόμενη χρήση	Σελίδα 16
Εξοπλισμός	Σελίδα 16
Τεχνικά χαρακτηριστικά	Σελίδα 17

Γενικές υποδείξεις ασφαλείας για εργαλεία πεπιεσμένου αέρα

Γενικές υποδείξεις ασφαλείας για ηλεκτρικές συσκευές	Σελίδα 20
Υποδείξεις ασφαλείας για το συγκεκριμένο προϊόν	Σελίδα 20

Πριν από τη θέση σε λειτουργία

Σελίδα 20

Θέση σε λειτουργία

Σύνδεση συστήματος αερογράφου	Σελίδα 20
Ανάμιξη χρωμάτων για χρήση	Σελίδα 21
Ενεργοποίηση/ απενεργοποίηση συμπιεστή αερογράφου	Σελίδα 21
Ρύθμιση πεπιεσμένου αέρα	Σελίδα 21
Ρύθμιση του αποτελέσματος ψεκασμού	Σελίδα 21
Σύνδεση λάστιχου πεπιεσμένου αέρα	Σελίδα 22
Χρήση εξαρτημάτων	Σελίδα 22

Καθαρισμός και συντήρηση

Σελίδα 22

Οδηγίες για εγγύηση και διαδικασία σέρβις

Όροι εγγύησης	Σελίδα 23
Πλαίσιο εγγύησης	Σελίδα 23
Διεκπεραίωση της εγγύησης	Σελίδα 24

Οικολογικές υποδείξεις και στοιχεία απόρριψης

Σελίδα 24











Υποδείξεις απόρριψης για χρώματα

Σελίδα 24

Δήλωση συμμόρφωσης ΕΚ

Σελίδα 25

Σε αυτές τις οδηγίες χρήσης / στη συσκευή χρησιμοποιούνται τα παρακάτω εικονογράμματα:

	Υπόδειξη		Λάστιχο τροφοδοσίας
	Προσέχετε τις προειδοποιητικές υποδείξεις και τις υποδείξεις ασφαλείας!		Κίνδυνος ηλεκτροπληξίας
	Ποτέ μη χρησιμοποιείτε υδρογόνο, οξυγόνο ή διοξείδιο του άνθρακα ή άλλο αέριο σε φιάλες ως πηγή ενέργειας.		Κίνδυνος εγκαύματος!
	Φοράτε γυαλιά, μάσκα προστασίας της αναπνοής / από σκόνη, προστατευτικά γυαλιά και προστατευτικά γάντια.		Απορρίψτε τη συσκευασία και τη συσκευή με τρόπο φιλικό προς το περιβάλλον!
	Για χρήση μόνο σε εσωτερικό χώρο.		Προσοχή: Η εγκατάσταση συμπίεστη μπορεί να ξεκινήσει να λειτουργεί χωρίς προειδοποίηση.

**Σετ κομπρεσερ-airbrush
PABK 60 A1**

● **Εισαγωγή**

 Συγχαρητήρια! Επιλέξατε μια συσκευή υψηλών προδιαγραφών από τον οικομας. Πριν από την πρώτη θέση σε λειτουργία, εξοικειωθείτε με το προϊόν. Για το σκοπό αυτό διαβάστε προσεκτικά τις παρακάτω οδηγίες χρήσης και υποδείξεις ασφαλείας. Η θέση σε λειτουργία αυτού του μηχανήματος επιτρέπεται να γίνεται μόνο από εκπαιδευμένα πρόσωπα.

ΜΗΝ ΤΟ ΑΦΗΝΕΤΕ ΣΕ ΧΕΡΙΑ ΠΑΙΔΙΩΝ!

● **Προβλεπόμενη χρήση**

Η συσκευή αυτή είναι ένας φορητός αεροσυμπιεστής που προορίζεται για χρήση σε αερογράφους. Χάρη στα παρελκόμενα που περιλαμβάνονται στη συσκευασία του ενδείκνυται για χρήση σε πολλαπλές εφαρμογές. Δεν χρειάζεται συντήρηση και παράγει

χαμηλή στάθμη θορύβου, ώστε να ενδείκνυται για χρήση σε εσωτερικούς χώρους. Φυλάξτε τις παρούσες οδηγίες. Σε περίπτωση μεταβίβασης του προϊόντος σε τρίτους παραδώστε μαζί και όλα τα έγγραφα. Κάθε χρήση που αποκλίνει από την προοριζόμενη απαγορεύεται και είναι δυνητικά επικίνδυνη. Βλάβες λόγω μη τήρησης ή εσφαλμένης χρήσης δεν καλύπτονται από την εγγύηση και δεν εμπίπτουν στη σφαίρα ευθύνης του κατασκευαστή. Η συσκευή σχεδιάστηκε για οικιακή χρήση και απαγορεύεται να χρησιμοποιηθεί εμπορικά ή βιομηχανικά.

● **Εξοπλισμός**

 Αμέσως μετά το άνοιγμα της συσκευασίας, ελέγχετε πάντα την κατάσταση του προϊόντος. Μην χρησιμοποιήσετε το προϊόν, αν είναι ελαττωματικό.

- 1 Συμπιεστής αερογράφου
- 2 Λάστιχο παροχής
- 2a Προσαρμογέας λάστιχου παροχής
- 3 Στυλό ψεκασμού
- 4 Γυάλινο δοχείο ανάμιξης με καπάκι ασφάλισης

- 5 Γυάλινο δοχείο ανάμειξης με καπάκι σύνδεσης
- 6 Προσαρμογές για στρώματα αέρα
- 7 Προσαρμογές με σπείρωμα
- 8 Λάστιχο πεπιεσμένου αέρα
- 9 Πιστόλι αέρος
- 9α Ακροφύσιο πιστολιού αέρος
- 10 Σύνδεση βαλβίδας γενικής χρήσης
- 11 Δοσομετρητής ανάμειξης
- 12 Βελόνα με μπίλια
- 13 Διπλό κλειδί
- 14 Διακόπτης ΕΝΤΟΣ / ΕΚΤΟΣ

Οδηγία: Επιπλέον, σε αυτή τη συσκευασία, εκτός από ένα δοχείο διαλύτη (διαφανές), σε πλαστικά δοχεία περιέχονται έξι διαφορετικά υδατοδιαλυτά χρώματα με υψηλή συγκέντρωση. Τα υλικά αυτά στο εξής θα ονομάζονται «αναλώσιμα».

● Τεχνικά χαρακτηριστικά

Ισχύς εξόδου:	περ. 15l / λεπτό
Θεωρ. ισχύς αναρρόφησης:	μέγ. 40l / λεπτό
Πίεση λειτουργίας:	μέγ. 0,26 MPa
Μέγ. πίεση:	0,32 MPa (περ. 3 bar)
Βάρος χωρίς εξαρτήματα:	4,175 kg
Ισχύς μοτέρ χωρίς φορτίο:	300W
Τάση λειτουργίας:	230V~, 50Hz
Είδος λειτουργίας:	S3 15%
Διάρκεια ενεργοποίησης	10 λεπ.:
S3 = Περιοδική λειτουργία χωρίς χωρίς επίδραση της διαδικασίας λειτουργίας. Κατά την διάρκεια ενός χρονικού διαστήματος 10 λεπτών επιτρέπεται ο μέγ. χρόνος λειτουργίας να κυμαίνεται στο 15% (1,5 λεπτό).	
Απόδοση των αριθμών στροφών του συμπιεστή:	1440 min ⁻¹
Είδος προστασίας:	IPX0
Κλάση προστασίας:	I / ⚡
Θερμοκρασία περιβάλλοντος κατά την διάρκεια λειτουργίας:	10 °C - 30 °C



Γενικές υποδείξεις ασφαλείας για εργαλεία πεπιεσμένου αέρα

Οδηγία: Οι όροι «μηχάνημα πεπιεσμένου αέρα» ή «συσκευή» που χρησιμοποιούνται παρακάτω αναφέρονται στα μηχανήματα πεπιεσμένου αέρα που περιγράφονται στις παρούσες οδηγίες χρήσης.

⚠ ΠΡΟΕΙΔΟΠΟΙΗΣΗ! Κατά τη χρήση των μηχανημάτων πεπιεσμένου αέρα, πρέπει να τηρούνται τα βασικά μέτρα ασφαλείας, για να αποκλειστούν οι κίνδυνοι πυρκαγιάς, ηλεκτροπληξίας και τραυματισμών ατόμων. Πριν από την πρώτη θέση σε λειτουργία, παρακαλούμε διαβάστε και τηρήστε απαραίτητα τις υποδείξεις αυτών των οδηγιών χρήσης και φυλάξτε τις σε ασφαλές μέρος. Ο κατασκευαστής δεν αναλαμβάνει καμία ευθύνη για βλάβες ή σωματικούς τραυματισμούς, που προέκυψαν επειδή δεν τηρήθηκαν οι παρούσες οδηγίες χρήσης.

- Η χρήση της συσκευής αυτής απαγορεύεται σε άτομα (συμπεριλαμβανομένων των παιδιών) με περιορισμένες σωματικές, διανοητικές ή πνευματικές ικανότητες ή με έλλειψη εμπειρίας και / ή έλλειψη γνώσεων, εκτός και αν χρησιμοποιούν τη συσκευή αυτή υπό την επίβλεψη ή την καθοδήγηση σχετικά με τον τρόπο χειρισμού ατόμων υπεύθυνων για την ασφάλειά τους.
- Βεβαιωθείτε ότι τα παιδιά δεν παίζουν με τη συσκευή.

⚠ ΠΡΟΕΙΔΟΠΟΙΗΣΗ! ΚΙΝΔΥΝΟΣ ΤΡΑΥΜΑΤΙΣΜΟΥ! Πριν από τη διεξαγωγή εργασιών συντήρησης, διακόψτε την παροχή πεπιεσμένου αέρα.

- Χρησιμοποιείτε τη συσκευή μόνο στις περιοχές χρήσης, για τις οποίες είναι σχεδιασμένη!
- Μην υπερφορτώνετε τη συσκευή.
-  Ποτέ μην χρησιμοποιείτε υδρογόνο, οξυγόνο, διοξείδιο του άνθρακα ή άλλα αέρια σε φιάλες ως πηγή ενέργειας αυτού του μηχανήματος, επειδή ενέχεται κίνδυνος πρόκλησης έκρηξης και κατά συνέπεια σοβαρών τραυματισμών.
- Συντηρείτε και καθαρίζετε τακτικά τη συσκευή σύμφωνα με τις οδηγίες (βλ. κεφάλαιο «Καθαρισμός και συντήρηση»).



⚠️ ΠΡΟΕΙΔΟΠΟΙΗΣΗ! ΚΙΝΔΥΝΟΣ

ΕΚΡΗΞΗΣ! Ποτέ μην χρησιμοποιείτε για τον καθαρισμό του μηχανήματος πεπιεσμένου αέρα βενζίνη ή άλλα εύφλεκτα υγρά! Εναπομέναντες ατμοί στο μηχανήμα πεπιεσμένου αέρα μπορούν να αναφλεγούν μέσω σπινθήρων και να προκαλέσουν έκρηξη του μηχανήματος πεπιεσμένου αέρα. Μην εργάζεστε με τη συσκευή σε περιβάλλον όπου υφίσταται κίνδυνος έκρηξης, στο οποίο υπάρχουν εύφλεκτα υγρά, αέρια ή σκόνες. Μην επεξεργάζεστε υλικά, τα οποία είναι ή θα μπορούσαν δυνητικά να γίνουν εύφλεκτα ή εκρηκτικά.

- Πριν από τη θέση σε λειτουργία, ελέγχετε τη συσκευή για την ύπαρξη ζημιών. Πριν από κάθε χρήση, να βεβαιώνεστε ότι η συσκευή βρίσκεται σε άριστη κατάσταση.
- Επιδείξτε μεγάλη προσοχή! Μην αναμενόμενες κινήσεις της συσκευής ενδέχεται να προκαλέσουν κινδύνους.
- Αποφεύγετε την ακατάλληλη στάση του σώματος. Φροντίστε ώστε να έχετε πάντα ασφαλή στάση και διατηρείτε ανά πάση στιγμή την ισορροπία σας. Με αυτό τον τρόπο μπορείτε να ελέγχετε καλύτερα το μηχανήμα πεπιεσμένου αέρα σε μη αναμενόμενες καταστάσεις.
- Μην χρησιμοποιείτε συσκευές με ελαττωματικούς διακόπτες. Οι συσκευές που δεν μπορούν πλέον να ενεργοποιηθούν ή να απενεργοποιηθούν είναι επικίνδυνες και πρέπει να επισκευάζονται.
- Φυλάσσετε τα μηχανήματα πεπιεσμένου αέρα που δεν χρησιμοποιείτε μακριά από παιδιά. Μην επιτρέπετε τη χρήση της συσκευής σε άτομα, τα οποία δεν είναι εξοικειωμένα ή δεν έχουν διαβάσει τις οδηγίες. Τα μηχανήματα πεπιεσμένου αέρα είναι επικίνδυνα, όταν χρησιμοποιούνται από άτομα χωρίς εμπειρία.
- Φροντίστε τη συσκευή με προσοχή. Ελέγχετε αν τα κινούμενα εξαρτήματα λειτουργούν απρόσκοπτα και δεν μπλοκάρουν, αν υπάρχουν σπασμένα ή κατεστραμμένα εξαρτήματα, τα οποία επηρεάζουν αρνητικά τη λειτουργία της συσκευής. Αναθέστε την επισκευή των ελαττωματικών εξαρτημάτων, πριν από τη χρήση της συσκευής. Πολλά ατυχήματα οφείλονται στην εσφαλμένη συντήρηση των συσκευών.
- Απενεργοποιείτε τη συσκευή, όταν δεν την χρησιμοποιείτε πλέον.

-  Φοράτε προσωπικό προστατευτικό εξοπλισμό και πάντα προστατευτικά γυαλιά. Η χρήση προσωπικού προστατευτικού εξοπλισμού όπως αναπνευστικής μάσκας, προστατευτικών αντιολισθητικών υποδημάτων, κράνους προστασίας ή ωτοασπίδων, ανάλογα με το είδος και τη χρήση του μηχανήματος πεπιεσμένου αέρα μειώνει τον κίνδυνο πρόκλησης τραυματισμών.
- Ελέγχετε τις συνδέσεις και τους αγωγούς τροφοδοσίας. Όλες οι μονάδες συντήρησης, οι σύνδεσμοι και οι εύκαμπτοι σωλήνες πρέπει να αντιστοιχίζονται σύμφωνα με την πίεση και την ποσότητα αέρα βάσει των χαρακτηριστικών τιμών της συσκευής. Η λειτουργία της συσκευής επηρεάζεται από την πολύ χαμηλή πίεση, ενώ ενδεχόμενη πολύ υψηλή πίεση μπορεί να προκαλέσει υλικές ζημιές και τραυματισμούς.
- Προστατέψτε τα λάστιχα από τσακίσεις, στενώσεις, διαλυτικά μέσα και αιχμηρές γωνίες. Κρατήστε τα λάστιχα μακριά από μεγάλη θερμότητα, λάδια και περιστρεφόμενα μέρη.
- Φροντίστε ώστε οι σφιγκτήρες από τα λάστιχα να είναι πάντα καλά σφιγμένοι. Εάν οι σφιγκτήρες δεν είναι καλά σφιγμένοι ή έχουν υποστεί βλάβη, ενδέχεται να παρουσιαστεί ανεξέλεγκτη διαρροή αέρα.
- Τα φθαρμένα λάστιχα πρέπει να αντικαθίστανται άμεσα. Ένας αγωγός τροφοδοσίας που έχει υποστεί βλάβη, μπορεί να οδηγήσει σε απότομο τίναγμα του λάστιχου πεπιεσμένου αέρα και να προκαλέσει τραυματισμούς.
- Εάν ο αγωγός σύνδεσης αυτής της συσκευής υποστεί βλάβη, πρέπει να αντικατασταθεί από τον κατασκευαστή ή την υπηρεσία εξυπηρέτησης ή από άτομο με αντίστοιχη εκπαίδευση, ώστε να αποφευχθούν οι κίνδυνοι.
- Μην χρησιμοποιείτε τη συσκευή όταν είστε κουρασμένοι ή ενώ βρίσκεστε υπό την επίδραση ναρκωτικών, αλκοόλ ή φαρμάκων. Μια στιγμή απροσεξίας κατά τη χρήση της συσκευής μπορεί να οδηγήσει σε σοβαρούς τραυματισμούς.
- Μην εισπνέετε άμεσα τον αέρα εξαγωγής. Αποφεύγετε να κατευθύνεται ο αέρας εξαγωγής προς τα μάτια σας. Ο αέρας εξαγωγής του μηχανήματος πεπιεσμένου αέρα μπορεί να περιέχει νερό, λάδι, μεταλλικά σωματίδια ή ακαθαρσίες

από το συμπίεσή. Αυτά μπορεί να προκαλέσουν βλάβες στην υγεία.

- ▲ ΠΡΟΕΙΔΟΠΟΙΗΣΗ! ΝΑ ΕΙΣΤΕ ΠΡΟΣΕΚΤΙΚΟΙ ΚΑΤΑ ΤΗΝ ΑΠΟΘΕΣΗ ΤΗΣ ΣΥΣΚΕΥΗΣ!** Αποθηκεύετε πάντα τη συσκευή κατά τέτοιο τρόπο, ώστε να μην μπορεί να ξεφύγει από το μηχανισμό απεμπλοκής. Υπό συγκεκριμένες συνθήκες θα μπορούσε να προκληθεί ακούσια ενεργοποίηση της συσκευής, γεγονός που μπορεί να προκαλέσει κινδύνους.
- Επιτρέπεται να χρησιμοποιούνται μόνο κατάλληλα παρελκόμενα. Αυτά μπορείτε να τα προμηθευτείτε από τον κατασκευαστή. Η χρήση άλλων εξαρτημάτων εκτός από τα γνήσια εξαρτήματα μπορεί να προκαλέσει κινδύνους.
 - Χρησιμοποιείτε μόνο φιλτραρισμένο και ρυθμισμένο πεπιεσμένο αέρα. Σκόνη, διαβρωτικοί ατμοί και / ή υγρασία μπορεί να προκαλέσουν βλάβη στο μοτέρ ενός μηχανήματος πεπιεσμένου αέρα.
 -  Το λάστιχο πρέπει να διαθέτει πίεση τουλάχιστον 8,6 bar ή 125 psi, τουλάχιστον, ωστόσο, στο 150 % της μέγιστης πίεσης που παράγεται στο σύστημα.
 -  Το μηχανήμα και το λάστιχο τροφοδοσίας πρέπει να είναι εξοπλισμένα με μια σύνδεση λάστιχου, ούτως ώστε η πίεση κατά την αποσύνδεση του λάστιχου σύνδεσης να εκτονώνεται πλήρως.
 - Απαγορεύεται οποιαδήποτε τροποποίηση του μηχανήματος πεπιεσμένου αέρα χωρίς την έγκριση του κατασκευαστή.
 - Το μηχανήμα πεπιεσμένου αέρα πρέπει να χρησιμοποιείται μόνο με την προβλεπόμενη πίεση (μέγ. 0,32 MPa / περ. 3 bar).
 - Μετά τη χρήση και για το χρονικό διάστημα που δεν χρησιμοποιείται, το μηχανήμα πρέπει πάντα να αποσυνδέεται από την παροχή αέρα.
 - Όταν το μηχανήμα πεπιεσμένου αέρα δεν είναι αεροστεγές ή πρέπει να επισκευαστεί, δεν πρέπει να χρησιμοποιείται.
 - Ποτέ μη συνδέετε το μηχανήμα πεπιεσμένου αέρα με λάστιχο πεπιεσμένου αέρα, η πίεση του οποίου υπερβαίνει τα 7 bar.
 - Διατηρείτε το χώρο εργασίας σας καθαρό και καλά φωτισμένο. Η κατάσταση καθώς και ο ελλιπής φωτισμός του χώρου εργασίας μπορούν να οδηγήσουν σε ατυχήματα. Με αυτό

τον τρόπο μπορείτε να ελέγχετε καλύτερα τη συσκευή ιδίως σε μη αναμενόμενες καταστάσεις.

- ▲ ΠΡΟΕΙΔΟΠΟΙΗΣΗ!** Αναθέστε την επισκευή της συσκευής μόνο σε εξειδικευμένο τεχνικό προσωπικό και επισκευάστε μόνο με γνήσια ανταλλακτικά. Με τον τρόπο αυτό μπορεί να διασφαλιστεί το γεγονός ότι διατηρείται το επίπεδο ασφάλειας της συσκευής.
- Κρατάτε τα παιδιά και άλλα άτομα μακριά κατά τη χρήση της συσκευής. Σε περίπτωση αποκλίσεων μπορείτε να χάσετε τον έλεγχο της συσκευής.
 - Φοράτε τον κατάλληλο ρουχισμό. Μην φοράτε φαρδιά ρούχα ή κοσμήματα. Κρατήστε τα μαλλιά σας, τα ρούχα και τα γάντια μακριά από κινούμενα εξαρτήματα. Τα φαρδιά ρούχα, τα κοσμήματα ή τα μακριά μαλλιά μπορεί να πιαστούν στα κινούμενα εξαρτήματα.
 - Σε περίπτωση ξαφνικής βλάβης του συμπίεστη αποθέστε στο πλάι το μηχανισμό απεμπλοκής και τη συσκευή.
 - Χρησιμοποιείτε κατά το δυνατό ένα διαχωριστή συμπυκνώματος ή εκκωνάτε τακτικά το συμπύκνωμα (νερό) από τα λάστιχα και τους σωληνωτούς αγωγούς πριν και κατά τη διάρκεια της χρήσης των μηχανημάτων πεπιεσμένου αέρα.
 -  **ΠΡΟΣΟΧΗ!** Ένα σύστημα πεπιεσμένου αέρα κάτω του κανονικού μεγέθους μπορεί να μειώσει την αποδοτικότητα της συσκευής σας.
 - Ποτέ μην στρέψετε το μηχανήμα πεπιεσμένου αέρα προς τον εαυτό σας, άλλα άτομα ή ζώα. Διαφορετικά υπάρχει κίνδυνος τραυματισμού.
 - Τηρείτε όλες τις υποδείξεις ασφαλείας που αναγράφονται στο συμπίεστη.
 - Φροντίστε ώστε το άνοιγμα αναρρόφησης του συμπίεστη να μπορεί πάντα να αναρροφά ανεμπόδιστα αέρα.
 - Καθαρίζετε το φίλτρο αναρρόφησης με ένα πανί, εάν παρουσιάσει ακαθαρσίες. Απενεργοποιήστε τη συσκευή και τραβήξτε το βύσμα από την πρίζα, για να αποκλείσετε το ενδεχόμενο ακούσιας ενεργοποίησης.
 - Μην αφαιρείτε κατά το χειρισμό της συσκευής.



Γενικές υποδείξεις ασφαλείας για ηλεκτρικές συσκευές

- Συνδέετε τη συσκευή μόνο μέσω ενός διακόπτη προστασίας από διαρροή ρεύματος (FI).
- ⚠ Προστατευτείτε από ηλεκτροπληξία. Κατά τη διάρκεια της εργασίας, αποφεύγετε να αγγίζετε γειωμένα μέρη (όπως π.χ. ψυγεία, σωλήνες αγωγών νερού, κ.λπ.).
- **ΚΙΝΔΥΝΟΣ!** Αποφεύγετε την επαφή με ηλεκτροφόρους αγωγούς. Αυτή η συσκευή δεν είναι μονωμένη έναντι ηλεκτροπληξίας.
- Ελέγχετε τακτικά το καλώδιο προέκτασης και ρεύματος. Αντικαταστήστε αμέσως τα ελαττωματικά καλώδια με καινούργια.
- Εάν ο αγωγός σύνδεσης στο δίκτυο αυτής της συσκευής υποστεί ζημία, πρέπει να αντικατασταθεί από τον κατασκευαστή, την υπηρεσία εξυπηρέτησης ή αντίστοιχα εξειδικευμένο άτομο, ώστε να αποφευχθούν κίνδυνοι.
- Η συσκευή πρέπει να φυλάσσεται σε ξηρό περιβάλλον, εάν δεν πρόκειται να χρησιμοποιηθεί για μεγάλο χρονικό διάστημα.
- Φροντίστε ώστε το καλώδιο σύνδεσης να μην κρέμεται από γωνίες ή να μην είναι τεντωμένο, διαφορετικά υπάρχει κίνδυνος τραυματισμού.
- ⚠ Μην χρησιμοποιείτε με μη προσήκοντα τρόπο το καλώδιο δικτύου, για να μεταφέρετε το προϊόν, να το αναρτήσετε ή να τραβήξετε το βύσμα από την πρίζα.
- Ποτέ μην τραβάτε το βύσμα δικτύου από το καλώδιο δικτύου από την πρίζα.
- Μην χρησιμοποιείτε ηλεκτρονικά εργαλεία σε υγρό ή βρεγμένο περιβάλλον, μην τα εκθέτετε σε βροχή ή σε έντονη υγρασία.
- Ποτέ μην ενεργοποιείτε ηλεκτρικά εργαλεία κοντά σε εύφλεκτα υγρά ή αέρια.
- Για ενδεχόμενη χρήση σε εξωτερικούς χώρους, χρησιμοποιείτε μόνο ρητά κατάλληλο για το σκοπό αυτό καλώδιο προέκτασης.



Υποδείξεις ασφαλείας για το συγκεκριμένο προϊόν

- **ΠΡΟΣΟΧΗ! ΚΙΝΔΥΝΟΣ ΕΓΚΑΥΜΑΤΟΣ!** Μετά από παρατεταμένη χρήση, η θερμοκρασία του συμπιεστή αυξάνεται. Για το λόγο αυτό για να μετακινήσετε τη συσκευή, χρησιμοποιείτε πάντα τη λαβή της. Ποτέ μην πιάνετε την ίδια τη συσκευή!
- **ΠΡΟΣΟΧΗ!** Το περιβλήμα του συμπιεστή αερογράφου μπορεί να θερμανθεί μέσω χρήσης. Μην αγγίζετε θερμά σημεία για να αποφύγετε εγκαύματα.
- Ποτέ μην αφήνετε τη συσκευή να λειτουργεί χωρίς επίβλεψη. Εξαιτίας της θερμότητας που παράγεται από τη συσκευή, ενδέχεται να μετατραπεί σε πηγή κινδύνου.

● Πριν από τη θέση σε λειτουργία

- Ελέγξτε την άριστη κατάσταση όλων των εξαρτημάτων της συσκευής.
 - Ελέγξτε αν η τάση δικτύου σας είναι συμβατή με την τάση που προβλέπεται για τη λειτουργία του συμπιεστή.
- Οδηγία:** Η προβλεπόμενη τάση δικτύου αναγράφεται στην πινακίδα τύπου της συσκευής.

● Θέση σε λειτουργία

Υπόδειξη: Η συσκευή ολισθαίνει σε χρήση σύμφωνα με τις προδιαγραφές σε λείες επιφάνειες. Αυτό μπορεί να αποτραπεί μέσω ελαφράς πίεσης της συσκευής. Σκονισμένες επιφάνειες πρέπει να καθαρίζονται, ώστε να μπορούν να βεντουζώνουν σταθερά οι βεντουζές. Σε διαφορετική περίπτωση είναι εδώς δυνατή μια ελαφρά μετατόπιση.

● Σύνδεση συστήματος αερογράφου

- ⚠ Τραβήξτε οπωσδήποτε το βύσμα δικτύου, πριν συνδέσετε το σύστημα αερογράφου με το

συμπίεστή και εκτονώστε την πίεση από τους αγωγούς πατώντας τη σκανδάλη του πιστολιού αέρος [9].

- Συνδέστε μέσω της εκάστοτε βιδωτής σύνδεσης το στυλό ψεκασμού [3] με το λάστιχο παροχής [2] και στη συνέχεια συνδέστε το στο συμπίεστή αερογράφου [1]. Χρησιμοποιήστε για αυτό το εσωκλειόμενο διπλό κλειδί [13] (β. Εικ. Α).
- Στερεώστε το γυάλινο δοχείο ανάμιξης χρώματος με καπάκι σύνδεσης [5] στο στυλό ψεκασμού [3] (β. Εικ. Β).
- Τοποθετήστε το βύσμα δικτύου στην πρίζα.
Οδηγία: Για βέλτιστα αποτελέσματα οι επαγγελματίες χρησιμοποιούν ένα μειωτήρα πίεσης ο οποίος συνδέεται ενδιάμεσα (δεν περιλαμβάνεται στο παραδοτέο υλικό). Μέσω αυτού μπορείτε να ρυθμίσετε την πίεση που ασκεί ο συμπίεστής στο πιστόλι ψεκασμού και να την προσαρμόσετε ιδανικά στις ανάγκες σας.

● Ανάμιξη χρωμάτων για χρήση

Τα χρώματα που περιέχονται είναι υδατοδιαλυτά. Για να χρησιμοποιήσετε σωστά τα χρώματα, πρέπει να προσθέσετε νερό και να ανακινήσετε. Όταν παραδίδονται, τα χρώματα είναι πολύ παχύρρευστα για να χρησιμοποιηθούν.

- Πληρώστε πρώτα τον κάδο που περιέχει το επιλεγμένο χρώμα με νερό.
- Στη συνέχεια βιδώστε εκ νέου το καπάκι στο δοχείο και ανακινήστε το.
- Απομακρύνετε τώρα δυο ολόκληρα σωληνάκια (σήμανση 1,5 στο σωληνάκι) και γεμίστε τα σε ένα μισογεμισμένο με νερό ποτήρι ανάμιξης.
- Ανακινήστε το. Τώρα το χρώμα σας έχει λάβει την απαιτούμενη σύσταση.
- Συνδέστε το γυαλί ανάμιξης χρώματος [5] αντίστοιχα με την εικόνα Β.

Οδηγία: Ανάλογα με τις προτιμήσεις σας, μπορείτε να επηρεάσετε οι ίδιοι την ένταση του χρώματος μέσω της ποσότητας νερού που θα προσθέσετε, όπως στις νερομπογιές. Όσο περισσότερο νερό προσθέσετε, τόσο πιο «αραιό» θα γίνει το χρώμα.

Με αυτό τον τρόπο μπορείτε να αναμείξετε το δικό σας χρώμα από τις υπάρχουσες πάστες

χρωμάτων. Προσέξτε ωστόσο ώστε να μην υπάρχουν σβώλοι χρώματος στο δοχείο χρώματος. Η σύσταση εξαρτάται από το νερό.

Οδηγία: Αν το χρώμα που χρησιμοποιείτε έχει κακή καλυπτικότητα, αυξήστε την περιεκτικότητα χρώματος στην αναλογία μίγματος.

● Ενεργοποίηση/ απενεργοποίηση συμπίεστή αερογράφου

- Ενεργοποιήστε τον συμπίεστή αερογράφου [1], με το να πιέσετε τον διακόπτη Εντός/ Εκτός [14] στην θέση „1” (β. Εικ. C).
- Απενεργοποιήστε τον συμπίεστή αερογράφου [1], με το να πιέσετε τον διακόπτη Εντός/ Εκτός [14] στην θέση „0” (β. Εικ. C).

Οδηγία: Μετά από περ. δυο δευτερόλεπτα έχει δημιουργηθεί η πλήρης πίεση.

● Ρύθμιση πεπιεσμένου αέρα

- Ρυθμίστε τον πεπιεσμένο αέρα πατώντας με μεγαλύτερη ή με μικρότερη δύναμη τη σκανδάλη του πιστολιού αέρος [9].

ΠΡΟΣΟΧΗ! Η συσκευή διαθέτει έναν διακόπτη πίεσης, ο οποίος απενεργοποιεί αυτόματα την συσκευή ενίοτε σε υπερπίεση ή σε μη-χρήση. Λίγο πριν την επίτευξη αυτής της απενεργοποίησης λειτουργεί ο συμπίεστής πιο σκληρά και δονείται. Αυτό μπορεί επίσης να γίνει σε περίπτωση επανekίνησης με φορτίο. Η ισχύς και η ικανότητα λειτουργίας δεν περιορίζονται με αυτό. Αυτό δεν παρουσιάζει κάποια βλάβη, αλλά εξυπηρετεί στην προστασία από υπερφόρτωση του συμπίεστή.

● Ρύθμιση του αποτελέσματος ψεκασμού

- Ρυθμίστε την ποσότητα του τροφοδοτούμενου χρώματος και κατά συνέπεια το αποτέλεσμα ψεκασμού στρέφοντας προς τα δεξιά ή τα αριστερά το ακροφύσιο χρώματος του στυλό ψεκασμού (β. Εικ. Β).

Θέση σε λειτουργία / Καθαρισμός και συντήρηση

● Σύνδεση λάστιχου πεπιεσμένου αέρα

- Συνδέστε το λάστιχο πεπιεσμένου αέρα [8] στον συμπίεστη αερογράφου [1]. Χρησιμοποιήστε για αυτό το εσωκλειόμενο διπλό κλειδί [13] (συγκρίνετε Εικ. Α).

● Χρήση εξαρτημάτων (βλ. εικ. D)

Προσαρμογές για στρώματα αέρα [6], καρφή μπάλας [12]

- Με τη βοήθεια ενός κλειδιού σωλήνων ξεβιδώστε το ακροφύσιο [9a] του πιστολιού αέρος [9].
- Στη συνέχεια – ανάλογα με τις ανάγκες – βιδώστε τον προσαρμογέα στρώματος αέρα [6] ή τη βελόνα μπάλας [12] καθώς και τον προσαρμογέα με σπείρωμα [7] στην κάννη του πιστολιού αέρος [9].

Σύνδεση βαλβίδας γενικής χρήσης [10]

- Βιδώστε την σύνδεση βαλβίδας γενικής χρήσης (κατάλληλη για ελαστικά π.χ. ελαστικά ποδηλάτου) [10] απευθείας στο λάστιχο πεπιεσμένου αέρα [8].

● Καθαρισμός και συντήρηση

- Καθαρίστε προσεκτικά το πιστόλι ψεκασμού [3] αμέσως μετά τη χρήση. Διαφορετικά το χρώμα ενδέχεται να στεγνώσει και να προκαλέσει προβλήματα στην επόμενη χρήση.
- Ξεπλύνετε προσεκτικά το στυλό ψεκασμού [3] με νερό
- Εάν υπάρχουν επίμονα, στεγνωμένα χρώματα, χρησιμοποιήστε το αραιωτικό που περιλαμβάνεται στη συσκευασία.

Οδηγία: Ο αραιωτής δεν είναι κατάλληλος για υδατοδιαλυτή βαφή, αλλά ανταποκρίνεται σε μια βαφή για αραίωση βαφών με διαλυτικά μέσα.

Οδηγία: Εάν το στόμιο εισαγωγής αέρα του συμπίεστη είναι βρώμικο, αφαιρέστε τις ακαθαρσίες που έχουν αναρροφηθεί χρησιμοποιώντας ένα στεγνό πανί.

Σφάλμα	Διακεκομμένη δέσμη χρώματος ή διακοπτόμενη μεταφορά χρώματος
Αιτία	Επίλυση
1. Το χρώμα είναι σχεδόν άδειο	1. Συμπληρώστε νερό
2. Πολύ υψηλό ιξώδες	2. Μειώστε το ιξώδες
3. Χαλαρά / ελαττωματικά ακροφύσια	3. Σφίξτε / αντικαταστήστε τα ακροφύσια
4. Ο αγωγός τροφοδοσίας χρώματος έχει στενέψει	4. Καθαρισμός
5. Λάθος κράτημα του στυλό ψεκασμού [3].	5. Διορθώστε τη γωνία κρατήματος

Σφάλμα	Η εικόνα ψεκασμού δεν είναι πλήρης
Αιτία	Επίλυση
1. Η κεφαλή αέρα είναι βρώμικη / ελαττωματική	1. Καθαρίστε / αντικαταστήστε την κεφαλή αέρα
	1. Ξεπλύνετε το με καθαρό νερό
2. Το ακροφύσιο είναι βρώμικο / ελαττωματικό	2. Καθαρίστε / αντικαταστήστε το ακροφύσιο

Σφάλμα	Η εικόνα ψεκασμού είναι ασυνεχής και σχηματίζονται σταγόνες
Αιτία	Επίλυση
1. Ελαττωματικό ακροφύσιο	1. Αντικαταστήστε το ακροφύσιο Απευθυνθείτε για αυτό σε ένα κατάλληλο σημείο σέρβις.
2. Πολύ υψηλό ιξώδες	2. Μειώστε το ιξώδες

Σφάλμα	Η εικόνα ψεκασμού είναι ασυνεχής και σχηματίζονται σταγόνες
Αιτία	Επίλυση
3. Πολύ χαμηλή πίεση αέρα	3. Αυξήστε την πίεση αέρα (εάν απαιτείται, ρυθμίστε μη εσωκλειόμενα εξαρτήματα, π.χ. τον μειωτήρα πίεσης)
	3. Ελαττωματικό λάστιχο, αντικαταστήστε το λάστιχο

Σφάλμα	Ανομοιόμορφη μεταφορά ποσότητας χρώματος
Αιτία	Επίλυση
Το ακροφύσιο είναι βρώμικο / ελαττωματικό	Καθαρίστε / αντικαταστήστε το ακροφύσιο

κατασκευής, το προϊόν επισκευάζεται ή αντικαθίσταται από εμάς - στη διακριτική μας ευχέρεια - δωρεάν. Η συγκεκριμένη παροχή εγγύησης προϋποθέτει ότι η ελαττωματική συσκευή θα σταλεί εντός της τριετούς προθεσμίας, θ προσκομιστεί η απόδειξη αγοράς (ταμειακή απόδειξη) καθώς και μια σύντομη γραπτή περιγραφή της βλάβης στην οποία θα αναφέρεται ο λόγος και τότε εμφανίστηκε η βλάβη.

Σε περίπτωση που το ελάττωμα καλύπτεται από την εγγύηση, θα σας επιστραφεί το επισκευασμένο προϊόν ή θα λάβετε ένα καινούργιο. Με την επισκευή ή την αντικατάστασή του προϊόντος η εγγύηση δεν ανανεώνεται.

● Πλαίσιο εγγύησης

Η συσκευή κατασκευάστηκε προσεκτικά σύμφωνα με αυστηρές οδηγίες ποιότητας και ελέγχθηκε επιμελώς πριν από την αποστολή.

Η εγγύηση ισχύει για σφάλματα υλικού ή κατασκευής. Η παρούσα εγγύηση δεν επεκτείνεται σε μέρη προϊόντος, τα οποία εκτέθηκαν σε φυσιολογική φθορά και για αυτό το λόγο μπορούν να θεωρηθούν ως φθαρτά μέρη ή για βλάβες σε εύθραυστα μέρη, π.χ. διακόπτες, επαναφορτιζόμενες μπαταρίες ή παρόμοια, τα οποία είναι κατασκευασμένα από γυαλί.

Η παρούσα εγγύηση ακυρώνεται αν το προϊόν υποστεί βλάβη, χρησιμοποιηθεί ή συντηρηθεί εκτός των προδιαγραφών. Για την προσήκουσα χρήση του προϊόντος, θα πρέπει να τηρηθούν με ακρίβεια όλες οι οδηγίες που αναφέρονται στις οδηγίες χρήσης. Οι σκοποί χρήσης και οι ενέργειες που δεν συνιστανται στις οδηγίες χρήσης ή για τους οποίους έχετε λάβει προειδοποίηση πρέπει οπωσδήποτε να αποφεύγονται.

Το προϊόν προορίζεται νομικά μόνο για ιδιωτική και όχι για επαγγελματική χρήση. Σε περίπτωση ακατάλληλης μεταχείρισης ή μη προσήκουσας χρήσης, άσκησης βίας και παρεμβάσεων που δεν διεξήχθησαν από το εξουσιοδοτημένο τμήμα σέρβις της εταιρείας μας, η εγγύηση παύει να ισχύει.

● Οδηγίες για εγγύηση και διαδικασία σέρβις

Εγγύηση της Creative Marketing Consulting GmbH

Αγαπητή πελάτισσα, αγαπητέ πελάτη, η παρούσα συσκευή συνοδεύεται από εγγύηση 3 ετών από την ημερομηνία αγοράς. Σε περίπτωση βλαβών στο προϊόν έχετε νομικά δικαιώματα προς τον πωλητή του προϊόντος. Τα νομικά δικαιώματα δεν περιορίζονται από την εγγύηση που παρατίθεται παρακάτω.

● Όροι εγγύησης

Η εγγύηση ισχύει από την ημερομηνία αγοράς. Παρακαλείσθε να φυλάζετε με προσοχή την ταμειακή απόδειξη. Η συγκεκριμένη απόδειξη θα απαιτηθεί ως αποδεικτικό αγοράς.

Σε περίπτωση που εντός του διαστήματος των τριών ετών από την ημερομηνία αγοράς αυτού του προϊόντος προκύψει κάποιο σφάλμα υλικού ή

● Διεκπεραίωση της εγγύησης

Για να διασφαλιστεί η γρήγορη επεξεργασία του αιτήματός σας, παρακαλείσθε να ακολουθήσετε τις παρακάτω οδηγίες:

Σε κάθε αίτημα παρακαλείσθε να έχετε διαθέσιμη την απόδειξη αγοράς και τον κωδικό προϊόντος (π.χ. IAN) ως αποδεικτικό της αγοράς σας.

Ο κωδικός προϊόντος αναγράφεται στην πινακίδα τύπου, εγχάρακτος, στο εξώφυλλο των οδηγιών σας (κάτω αριστερά) ή στην αυτοκόλλητη ετικέτα στην πίσω ή την κάτω πλευρά.

Αν προκύψουν σφάλματα λειτουργίας ή άλλου είδους βλάβες, επικοινωνήστε άμεσα μέσω τηλεφώνου ή E-Mail με το παρακάτω τμήμα σέρβις.

Στη συνέχεια μπορείτε να στείλετε δωρεάν στη διεύθυνση του τμήματος σέρβις που σας κοινοποιείται ένα προϊόν που χαρακτηρίζεται ως ελαττωματικό το οποίο θα συνοδεύεται από την απόδειξη αγοράς (ταμειακή απόδειξη) και τα στοιχεία, που παρουσιάστηκε η βλάβη και τότε εμφανίστηκε.



Υπόδειξη:

Από την ιστοσελίδα www.lidl-service.com μπορείτε να κατεβάσετε το παρόν και πολλά άλλα εγχειρίδια, βίντεο των προϊόντων και λογισμικό.

Τρόποι επικοινωνίας:

GR

Όνομα: C. M. C. GmbH
Ιστοσελίδα: www.cmc-creative.de
E-Mail: service.gr@cmc-creative.de
Τηλέφωνο: +49 (0) 6894 9989752
(Κανονική χρέωση από το γερμανικό δίκτυο σταθερής τηλεφωνίας)

Έδρα: Γερμανία

IAN 96759

Λάβετε υπόψη ότι η ακόλουθη διεύθυνση δεν είναι διεύθυνση αλληλογραφίας του τμήματος σέρβις. Επικοινωνήστε αρχικά με το τμήμα σέρβις στην παραπάνω διεύθυνση.

Διεύθυνση:

C. M. C. GmbH
Katharina-Loth-Str. 15
66386 St. Ingbert
Γερμανία

● Οικολογικές υποδείξεις και στοιχεία απόρριψης



Κέρδος πρώτων υλών αντί για απόρριψη απορριμμάτων!



Η συσκευή, τα εξαρτήματα και η συσκευασία πρέπει να παραδοθούν σε μια οικολογική ανακύκλωση.

Μην πετάζετε το μηχάνημα πεπιεσμένου αέρα στα οικιακά απορρίμματα, σε φωτιά ή νερό. Αν είναι δυνατό, οι συσκευές που δεν λειτουργούν πλέον πρέπει να ανακυκλώνονται. Ζητήστε βοήθεια από τους τοπικούς αντιπροσώπους σας.

● Υποδείξεις απόρριψης για χρώματα

- Τα χημικά που βλάπτουν το περιβάλλον δεν πρέπει να καταλήγουν στη γη, στα υπόγεια ύδατα ή στο υδάτινο περιβάλλον.

Προϊόν: Παραδώστε το σε σημεία συλλογής για παλιά χρώματα/παλιές βαφές.

Ευρωπαϊκός Κατάλογος Αποβλήτων

08 01 12 Απόβλητα χρωμάτων και βαφών με εξαιρέση εκείνα, τα οποία υπόκεινται στο 08 01 11.

Βρώμικες συσκευασίες:

Δίνετε στην ανακύκλωση μόνο άδειες δεσμίδες. Απορρίψτε μη-σκληρυμένα υπολείμματα όπως το προϊόν.

● **Δήλωση συμμόρφωσης ΕΚ C E**

Εμείς, η

C. M. C. GmbH

Υπεύθυνος εγγράφων: Marc Uhle

Katharina-Loth-Str. 15

66386 St. Ingbert

St. Ingbert, 30.04.2014

C.M.C. GmbH

Katharina-Loth-Str. 15

66386 St. Ingbert

Telefon: +49 6894 9989720

Telefax: +49 6894 9989729

Karl Peter Uhle

- Διευθυντής -

δηλώνουμε με αποκλειστική ευθύνη ότι το προϊόν

Σετ κομπρεσερ-airbrush

Αριθμός σειράς: 1715

Έτος κατασκευής: 2014/30

IAN: 96759

Μοντέλο: **PABK 60 A1**

πληροί τις βασικές απαιτήσεις προστασίας, οι οποίες ορίζονται στις Ευρωπαϊκές οδηγίες

Οδηγία μηχανημάτων

2006/42/ΕΚ

Ευρωπαϊκή οδηγία περι χαμηλής τάσης

2006/95/ΕΚ

Ευρωπαϊκή οδηγία περι ηλεκτρομαγνητικής συμβατότητας

2004/108/ΕΚ

RoHS Οδηγία

(2011/65/EU)

και τις τροποποιήσεις αυτών.

Για την αξιολόγηση συμμόρφωσης χρησιμοποιήθηκαν οι εναρμονισμένοι κανονισμοί:

EN 1012-1: 2010

EN 55014-1:2006 + A1:2009 + A2:2011

EN 55014-2:1997 + Corrigendum 1997 +

A1:2001 + A2:2008

EN 61000-3-2:2006 + A1:2009 + A2:2009

EN 61000-3-3:2008

EN 60335-1:2012

EN 62233:2008



Einleitung

Bestimmungsgemäße Verwendung..... Seite 28
 Ausstattung Seite 28
 Technische Daten Seite 29

Allgemeine Sicherheitshinweise für Druckluftwerkzeuge..... Seite 29

Allgemeine Sicherheitshinweise für Elektrogeräte..... Seite 31
 Produktspezifische Sicherheitshinweise Seite 32

Vor der Inbetriebnahme Seite 32

Inbetriebnahme

Airbrushset anschließen..... Seite 32
 Farben für den Gebrauch mischen Seite 32
 Airbrush-Kompressor ein-/ ausschalten Seite 33
 Luftdruck regulieren Seite 33
 Sprühergebnis regulieren Seite 33
 Druckluftschlauch anschließen Seite 33
 Zubehör verwenden..... Seite 33

Reinigung und Pflege..... Seite 33

Hinweise zu Garantie und Serviceabwicklung











Garantiebedingungen Seite 34
 Garantieumfang..... Seite 34
 Abwicklung im Garantiefall..... Seite 35

Umwelthinweise und Entsorgungsangaben..... Seite 35

Entsorgungshinweise für Farben Seite 35

EG-Konformitätserklärung..... Seite 36

In dieser Bedienungsanleitung / am Gerät werden folgende Piktogramme verwendet:

	Hinweis		Zuführschlauch
	Warn- und Sicherheitshinweise beachten!		Stromschlaggefahr
	Verwenden Sie niemals Wasserstoff-Sauerstoff, Kohlendioxid oder anderes Gas in Flaschen als Energiequelle.		Verbrennungsgefahr!
	Tragen Sie einen Gehörschutz, eine Atem- / Staubschutzmaske, eine Schutzbrille und Schutzhandschuhe.		Entsorgen Sie Verpackung und Gerät umweltgerecht!
	Nur für die Verwendung im Innenbereich.		Warnung: Kompressoranlage kann ohne Warnung anlaufen.

Airbrush-Set PABK 60 A1

● Einleitung



Herzlichen Glückwunsch! Sie haben sich für ein hochwertiges Gerät aus unserem Haus entschieden. Machen Sie sich vor der ersten Inbetriebnahme mit dem Produkt vertraut. Lesen Sie hierzu aufmerksam die nachfolgende Bedienungsanleitung und die Sicherheitshinweise. Die Inbetriebnahme dieses Werkzeuges darf nur durch unterwiesene Personen erfolgen.

NICHT IN DIE HÄNDE VON KINDERN KOMMEN LASSEN!

● Bestimmungsgemäße Verwendung

Dieses Gerät ist ein tragbarer, für den Einsatz mit Airbrushgeräten optimierter Druckluftkompressor. Mit dem mitgelieferten Zubehör eignet er sich für den Einsatz bei einer Vielzahl von Anwendungen. Er ist wartungsfrei und geräuschreduziert, so dass er sich auch für den Einsatz in geschlossenen Räumen eignet. Bewahren Sie diese Anleitung gut auf. Händigen Sie alle Unterlagen bei Weitergabe des Produkts an Dritte ebenfalls mit aus. Jegliche Anwendung, die von der bestimmungsgemäßen Verwendung

abweicht, ist untersagt und potentiell gefährlich. Schäden durch Nichtbeachtung oder Fehlanwendung werden nicht von der Garantie abgedeckt und fallen nicht in den Haftungsbereich des Herstellers. Das Gerät wurde für den Hausgebrauch konzipiert und darf nicht kommerziell oder industriell genutzt werden.

● Ausstattung



Überprüfen Sie unmittelbar nach dem Auspacken immer den einwandfreien Zustand des Produktes. Benutzen Sie das Produkt nicht, wenn dieses defekt ist.

- 1 Airbrushkompressor
- 2 Rilsenschlauch
- 2a Rilsenschlauchadapter
- 3 Spritzgriffel
- 4 Farbmischglas mit Verschlussdeckel
- 5 Farbmischglas mit Anschlussdeckel
- 6 Luftmatratzenadapter
- 7 Gewindeadapter
- 8 Druckluftschlauch
- 9 Ausblaspistole
- 9a Düse Ausblaspistole
- 10 Universalventil-Anschluss
- 11 Mischpipette
- 12 Ballnadel
- 13 Gabelschlüssel
- 14 Ein-/Aus-Schalter

Hinweis: Zusätzlich sind in diesem Paket sechs verschiedenfarbige, hochkonzentrierte und wasserlösliche Farben in Kunststoffbechern enthalten, außerdem ein Becher Verdünnern (durchsichtig). Diese werden im Folgenden als „Verbrauchsmaterial“ bezeichnet.

● Technische Daten

Abgabeleistung:	ca. 15 l/min
Theor. Ansaugleistung:	max. 40 l/min
Betriebsdruck:	max. 0,26 MPa
Max. Druck:	0,32 MPa (ca. 3 bar)
Gewicht ohne Zubehör:	4,175 kg
Motorleistung ohne Last:	300 W
Betriebsspannung:	230 V~, 50 Hz
Betriebsart:	S3 15%
Einschaltdauer 10 min:	
S3 = Aussetzbetrieb ohne Einuss des Anlaufvorganges.	
Während eines Zeitraums von 10 min darf die max. Betriebszeit 15% (1,5 Min) betragen.	
Leistung der Kompressordrehzahl:	1440 min ⁻¹
Schutzart:	IPX0
Schutzklasse:	I/⚡
Umgebungstemperatur während Betrieb:	10 °C–30 °C



Allgemeine Sicherheitshinweise für Druckluftwerkzeuge

Hinweis: Der im folgenden Text verwendete Begriff „Druckluftgerät“ oder „Gerät“ bezieht sich auf die in dieser Bedienungsanleitung genannten Druckluftgeräte.

⚠️ WARNUNG! Wenn Druckluftgeräte eingesetzt werden, müssen grundlegende Sicherheitsvorkehrungen befolgt werden, um die Risiken von Feuer, eines Stromschlags und Verletzungen von Personen auszuschließen. Bitte lesen und beachten Sie unbedingt vor der ersten Inbetriebnahme die Hinweise dieser Betriebsanleitung und bewahren Sie diese gut auf. Für Schäden oder Körperverletzungen, die entstehen, weil diese Betriebsanleitung nicht beachtet wurde, übernimmt der Hersteller keine Haftung.

- Dieses Gerät ist nicht dafür bestimmt, durch Personen (einschließlich Kinder) mit eingeschränkten physischen, sensorischen oder geistigen Fähigkeiten oder mangels Erfahrung und/oder mangels Wissen benutzt zu werden, es sei denn, sie werden durch eine für ihre Sicherheit zuständige Person beaufsichtigt oder erhalten von ihr Anweisungen, wie das Gerät zu benutzen ist.

- Stellen Sie sicher, dass Kinder nicht mit dem Gerät spielen.

⚠️ WARNUNG! VERLETZUNGSGEFAHR!
Unterbrechen Sie vor Wartungsarbeiten die Druckluftzufuhr.

- Verwenden Sie das Gerät nur in den Anwendungsgebieten, für die es konzipiert wurde!

- Überlasten Sie das Gerät nicht.



- Verwenden Sie niemals Wasserstoff, Sauerstoff, Kohlendioxid oder anderes Gas in Flaschen als Energiequelle dieses Werkzeuges, da dies zu einer Explosion und somit zu schweren Verletzungen führen kann.

- Warten und reinigen Sie das Gerät regelmäßig wie vorgeschrieben (s. das Kapitel „Reinigung und Pflege“).

⚠️ WARNUNG! EXPLOSIONSGEFAHR!

Verwenden Sie zur Reinigung des Druckluftgerätes niemals Benzin oder andere entflammable Flüssigkeiten! Im Druckluftgerät verbliebene Dämpfe können durch Funken entzündet werden und zur Explosion des Druckluftgerätes führen. Arbeiten Sie mit dem Gerät nicht in explosionsgefährdeter Umgebung, in der sich brennbare Flüssigkeiten, Gase oder Stäube befinden. Bearbeiten Sie keine Materialien, die potentiell leicht entflammbar oder explosiv sind oder sein könnten.

- Kontrollieren Sie das Gerät vor Inbetriebnahme auf etwaige Beschädigungen. Stellen Sie vor jedem Gebrauch sicher, dass sich das Gerät in einem einwandfreien Zustand befindet.

- Seien Sie stets aufmerksam! Unerwartete Bewegungen des Geräts können Gefahren verursachen.

- Vermeiden Sie eine abnormale Körperhaltung. Sorgen Sie für einen sicheren Stand und halten Sie jederzeit das Gleichgewicht. Dadurch können Sie das Druckluftgerät in unerwarteten Situationen besser kontrollieren.

Allgemeine Sicherheitshinweise für Druckluftwerkzeuge

- Benutzen Sie kein Gerät, dessen Schalter defekt ist. Ein Gerät, das sich nicht mehr ein- oder ausschalten lässt, ist gefährlich und muss repariert werden.
 - Bewahren Sie ungenutzte Druckluftgeräte außerhalb der Reichweite von Kindern auf. Lassen Sie Personen das Gerät nicht benutzen, die mit diesem nicht vertraut sind oder diese Anweisungen nicht gelesen haben. Druckluftgeräte sind gefährlich, wenn sie von unerfahrenen Personen benutzt werden.
 - Pflegen Sie das Gerät mit Sorgfalt. Kontrollieren Sie, ob bewegliche Geräteteile einwandfrei funktionieren und nicht klemmen, ob Teile gebrochen oder so beschädigt sind, dass die Funktion des Gerätes beeinträchtigt ist. Lassen Sie beschädigte Teile vor dem Einsatz des Gerätes reparieren. Viele Unfälle haben ihre Ursache in schlecht gewarteten Geräten.
 - Schalten Sie das Gerät aus, wenn Sie es nicht mehr benutzen.
 -  Tragen Sie persönliche Schutzausrüstung und immer eine Schutzbrille. Das Tragen persönlicher Schutzausrüstung wie Staubmaske, rutschfeste Sicherheitsschuhe, Schutzhelm oder Gehörschutz, je nach Art und Einsatz des Druckluftwerkzeugs, verringert das Risiko von Verletzungen.
 - Prüfen Sie Anschlüsse und Versorgungsleitungen. Sämtliche Wartungseinheiten, Kupplungen und Schläuche müssen in Bezug auf Druck und Luftmenge entsprechend den Gerätekennwerten ausgelegt sein. Zu geringer Druck beeinträchtigt die Funktion des Gerätes, zu hoher Druck kann zu Sachschäden und Verletzungen führen.
 - Schützen Sie die Schläuche vor Knicken, Verengungen, Lösungsmitteln und scharfen Kanten. Halten Sie die Schläuche fern von Hitze, Öl und rotierenden Teilen.
 - Achten Sie darauf, dass Schlauchschellen immer fest angezogen sind. Nicht festgezogene oder beschädigte Schlauchschellen können die Luft unkontrolliert entweichen lassen.
 - Ersetzen Sie einen beschädigten Schlauch unverzüglich. Eine schadhafte Versorgungsleitung kann zu einem herumschlagenden Druckluftschlauch führen und Verletzungen verursachen.
 - Wenn die Anschlussleitung dieses Gerätes beschädigt wird, muss sie durch den Hersteller oder seinen Kundendienst oder eine ähnlich qualifizierte Person ersetzt werden, um Gefährdungen zu vermeiden.
 - Benutzen Sie das Gerät nicht, wenn Sie müde sind oder unter dem Einfluss von Drogen, Alkohol oder Medikamenten stehen. Ein Moment der Unachtsamkeit beim Gebrauch des Gerätes kann zu ernsthaften Verletzungen führen.
 - Atmen Sie die Abluft nicht direkt ein. Vermeiden Sie es, die Abluft in die Augen zu bekommen. Die Abluft des Druckluftgerätes kann Wasser, Öl, Metallpartikel oder Verunreinigungen aus dem Kompressor enthalten. Dies kann Gesundheitsschäden verursachen.
- ⚠️ WARNUNG! SEIEN SIE VORSICHTIG BEIM ABLEGEN DES GERÄTES!** Legen Sie das Gerät immer so ab, dass es nicht auf dem Auslöser zum Liegen kommt. Unter Umständen könnte dies ein versehentliches Aktivieren des Gerätes nach sich ziehen, was wiederum zu Gefahren führen könnte.
- Es darf nur geeignetes Zubehör verwendet werden. Dieses können Sie beim Hersteller erwerben. Anderes als Originalzubehör kann zu Gefahren führen.
 - Verwenden Sie nur gefilterte und regulierte Druckluft. Staub, ätzende Dämpfe und / oder Feuchtigkeit können den Motor eines Druckluftwerkzeuges beschädigen.
 -  Der Schlauch muss für einen Druck von mind. 8,6 bar oder 125 psi ausgelegt sein, mindestens jedoch auf 150 % des im Systems erzeugten Maximaldruckes.
 -  Das Werkzeug und der Zuführschlauch müssen mit einer Schlauchkupplung versehen sein, so dass der Druck beim Trennen des Kupplungsschlauches vollständig abgebaut ist.
 - Ohne Zustimmung des Herstellers darf das Druckluftgerät in keiner Weise abgeändert werden.
 - Das Druckluftgerät nur mit dem vorgeschriebenen Druck (max. 0,32 MPa / ca. 3 bar) verwenden.

Allgemeine Sicherheitshinweise für Druckluftwerkzeuge

- Das Druckluftgerät muss nach der Anwendung und bei Nichtbenutzung stets von der Luftzufuhr getrennt werden.
- Wenn das Druckluftgerät nicht luftdicht ist oder es repariert werden muss, darf es nicht verwendet werden.
- Verbinden Sie das Druckluftgerät niemals mit einem Druckluftschlauch, dessen Druck 7 bar übersteigt.
- Halten Sie Ihren Arbeitsbereich sauber und gut beleuchtet. Unordnung und unbeleuchtete Arbeitsbereiche können zu Unfällen führen. Dadurch können Sie das Gerät insbesondere in unerwarteten Situationen besser kontrollieren.

⚠️ WARNUNG! Lassen Sie das Gerät nur von qualifiziertem Fachpersonal und nur mit Original-Ersatzteilen reparieren. Damit wird sichergestellt, dass die Sicherheit des Gerätes erhalten bleibt.

- Halten Sie Kinder und andere Personen während der Benutzung des Gerätes fern. Bei Ablenkung können Sie die Kontrolle über das Gerät verlieren.
- Tragen Sie geeignete Kleidung. Tragen Sie keine weite Kleidung oder Schmuck. Halten Sie Haare, Kleidung und Handschuhe fern von sich bewegenden Teilen. Lockere Kleidung, Schmuck oder lange Haare können von sich bewegenden Teilen erfasst werden.
- Auslöser und Gerät weglegen im Falle eines unerwarteten Ausfalls des Kompressors.
- Verwenden Sie möglichst einen Kondensat-abschneider oder entleeren Sie die Schläuche und Rohrleitungen regelmäßig vor und während der Benutzung der Druckluftgeräte von Kondensat (Wasser).



⚠️ ACHTUNG! Ein unterdimensioniertes Druckluftsystem kann die Effizienz Ihres Gerätes vermindern.

- Richten Sie das Druckluftgerät niemals auf sich selbst, andere Personen oder Tiere. Ansonsten besteht Verletzungsgefahr.
- Beachten Sie alle auf dem Kompressor angebrachten Sicherheitshinweise.
- Achten Sie darauf, dass die Ansaugöffnung des Kompressors immer ungehindert Luft einsaugen kann.
- Säubern Sie den Ansaugfilter mit einem Tuch, wenn dieser Verunreinigungen aufweist. Schalten

Sie das Gerät aus und ziehen Sie den Stecker aus der Steckdose, um so eine versehentliche Aktivierung auszuschließen.

- Lassen Sie sich während der Arbeit mit dem Gerät nicht ablenken.



Allgemeine Sicherheits-hinweise für Elektrogeräte

- Schließen Sie das Gerät nur über einen Fehlerstrom (FI)-Schutzschalter an.
- ⚠️ Schützen Sie sich vor elektrischem Schlag. Vermeiden Sie es, während der Arbeit geerdete Teile (wie z.B. Kühlschränke, Wasserleitungsrohr, etc.) anzufassen.
- **GEFAHR!** Vermeiden Sie den Kontakt mit einer spannungsführenden Leitung. Dieses Gerät ist nicht gegen einen elektrischen Schlag isoliert.
- Kontrollieren Sie regelmäßig Verlängerungs- und Stromkabel. Ersetzen Sie defekte Kabel sofort durch neue.
- Wenn die Netzanschlussleitung dieses Gerätes beschädigt ist, muss sie durch den Hersteller oder seinen Kundendienst oder eine ähnlich qualifizierte Person ersetzt werden, um Gefährdungen zu vermeiden.
- Lagern Sie das Gerät in einer trockenen Umgebung, wenn Sie es über einen längeren Zeitraum nicht benutzen.
- Achten Sie darauf, dass das Anschlusskabel nicht über Ecken hängt oder gespannt ist, ansonsten besteht Verletzungsgefahr.
- ⚠️ Zwickentfremden Sie das Netzkabel nicht, um das Produkt zu tragen, aufzuhängen oder um den Stecker aus der Steckdose zu ziehen.
- Ziehen Sie den Netzstecker niemals am Netzkabel aus der Steckdose.
- Verwenden Sie elektronische Werkzeuge nicht in feuchter oder nasser Umgebung, setzen Sie sie nicht Regen oder hoher Feuchtigkeit aus.
- Schalten Sie elektrische Werkzeuge niemals in der Nähe leicht entflammbarer Flüssigkeiten oder Gase ein.
- Benutzen Sie für eine eventuelle Nutzung im Außenbereich nur Verlängerungskabel, die auch ausdrücklich dafür geeignet sind.



Produktspezifische Sicherheitshinweise

-  **VORSICHT! VERBRENNUNGS-GEFAHR!** Der Kompressor erwärmt sich bei längerem Betrieb. Nutzen Sie daher immer den am Gerät angebrachten Griff, um dieses zu bewegen. Fassen Sie das Gerät selbst niemals an!
- **ACHTUNG!** Das Gehäuse des Airbrushkompressors kann sich durch den Gebrauch erhitzen. Fassen Sie heiße Stellen nicht an um Verbrennungen vorzubeugen.
- Lassen Sie das Gerät niemals unbeaufsichtigt in Betrieb. Durch die von dem Gerät aufgebaute Wärme kann es zu einer Gefahrenquelle werden.

● Vor der Inbetriebnahme

- Kontrollieren Sie den einwandfreien Zustand aller Teile des Gerätes.
- Prüfen Sie, ob die bei Ihnen vorhandene Netzspannung mit der für den Betrieb des Kompressors vorgesehenen kompatibel ist.
Hinweis: Die vorgesehene Netzspannung finden Sie auf dem Typenschild des Gerätes.







● Inbetriebnahme

Hinweis: Das Gerät rutscht beim bestimmungsgemäßen Gebrauch auf glatten Oberflächen. Dies kann durch leichtes Andrücken des Gerätes verhindert werden.

Staubige Oberflächen sind zu säubern, so dass sich die Saugnäpfe festsaugen können. Andernfalls ist hier ein leichtes Wandern möglich.

● Airbrushset anschließen

- ⚠ Ziehen Sie unbedingt den Netzstecker, bevor Sie das Airbrushset mit dem Kompressor verbinden und bauen Sie den Druck in den Leitungen ab, indem Sie den Abzug der Ausblaspistole  betätigen.

- Verbinden Sie über die jeweilige Schraubverbindung den Spritzgriffel  mit dem Rilsenschlauch  und diesen anschließend mit dem Airbrushkompressor . Benutzen Sie hierzu den mitgelieferten Gabelschlüssel  (s. Abb. A).
- Befestigen Sie das Farbmischglas mit Anschlussdeckel  am Spritzgriffel  (s. Abb. B).
- Stecken Sie den Netzstecker in die Steckdose.

Hinweis: Für optimale Ergebnisse verwenden Profis einen zwischengeschalteten Druckminderer (nicht im Lieferumfang enthalten). Über diesen können Sie den an der Sprühpistole anliegenden Druck vom Kompressor einstellen und optimal an Ihre Bedürfnisse anpassen.

● Farben für den Gebrauch mischen

Die enthaltenen Farben sind wasserlöslich. Um die Farben richtig einzusetzen, muss Wasser hinzugeben und verrührt werden. Im Lieferzustand sind die Farben zur Nutzung zu dickflüssig.

- Füllen Sie zuerst den Becher mit Ihrem gewählten Farbton mit Wasser auf.
- Schrauben Sie nun den Deckel wieder auf das Behältnis und schütteln Sie dieses.
- Entnehmen Sie nun zwei volle Pipetten (Markierung 1,5 auf der Pipette) und füllen Sie diese in ein halb mit Wasser gefülltes Mischglas.
- Schütteln Sie dieses. Nun hat Ihre Farbe die benötigte Konsistenz erreicht.
- Schließen Sie das Farbmischglas  entsprechend der Abbildung B an.

Hinweis: Auf Wunsch können Sie über die Menge an zugegebenem Wasser die Farbstärke selbst wie bei einem Wasserfarbkasten beeinflussen. Je mehr Wasser Sie hinzugeben, desto „dünner“ wird die Farbe.

Sie können auch Ihren individuellen Farbton aus den vorhandenen Farbpasten mischen. Beachten Sie jedoch, dass keinerlei Farbkümpen mehr in dem Farbbehältnis sein dürfen. Die Konsistenz sollte dem von Wasser entsprechen.

Hinweis: Wenn die verwendete Farbe schlecht deckend ist, erhöhen Sie den Farbanteil im Mischungsverhältnis.

● **Airbrush-Kompressor ein-/ ausschalten**

- Schalten Sie den Airbrush-Kompressor **1** ein, indem Sie den Ein-/ Aus-Schalter **14** in die Position „I“ drücken (s. Abb. C).
- Schalten Sie den Airbrush-Kompressor **1** aus, indem Sie den Ein-/ Aus-Schalter **14** in die Position „0“ drücken (s. Abb. C).

Hinweis: Nach ca. zwei Sekunden ist der volle Druck aufgebaut.

● **Luftdruck regulieren**

- Regulieren Sie den Luftdruck, indem Sie den Abzug der Ausblaspistole **9** mehr oder weniger stark betätigen.

ACHTUNG! Das Gerät verfügt über einen Druckschalter, der das Gerät zeitweise bei Überdruck oder Nichtbenutzen automatisch abschaltet. Kurz vor Erreichen dieser Abschaltung läuft der Kompressor rauer und vibriert. Dies kann ebenso beim Wiederanlauf unter Last der Fall sein. Die Leistung und Funktionsfähigkeit wird dadurch nicht beeinträchtigt. Dies stellt zudem keinen Defekt dar, sondern dient dem Schutz vor Überlastung des Kompressors.

● **Sprühergebnis regulieren**

- Regulieren Sie die Menge der zugeführten Farbe und damit das Sprühergebnis, indem Sie die Farbdüse des Spritzgriffels nach rechts bzw. links drehen (s. Abb. B).

● **Druckluftschlauch anschließen**

- Schließen Sie den Druckluftschlauch **8** an den Airbrushkompressor **1** an. Benutzen Sie hierzu den mitgelieferten Gabelschlüssel **13** (vergleiche Abb. A).

● **Zubehör verwenden (s. Abb. D)**

Luftmatratzenadapter **6, Ballnadel **12****

- Schrauben Sie mit Hilfe einer Rohrzange die Düse **9a** der Ausblaspistole **9** ab.
- Schrauben Sie anschließend – je nach Bedarf – den Luftmatratzenadapter **6** oder die Ballnadel **12** sowie den Gewindeadapter **7** in den Lauf der Ausblaspistole **9**.

Universalventil-Anschluss **10**

- Schrauben Sie den Universalventil-Anschluss (geeignet für Reifen, z.B. Fahrradreifen) **10** direkt auf den Druckluftschlauch **8**.

● **Reinigung und Pflege**

- Reinigen Sie den Spritzgriffel **3** direkt nach dem Gebrauch gründlich. Ansonsten kann die Farbe eintrocknen und Probleme bei der nächsten Nutzung verursachen.
- Spülen Sie den Spritzgriffel **3** gründlich mit Wasser durch.
- Verwenden Sie bei hartnäckiger, eingetrockneter Farbe den mitgelieferten Verdüner.

Hinweis: Der Verdüner ist nicht für wasserlösliche Lacke geeignet, sondern entspricht einem Lack zur Verdünnung von Lacken mit Lösemitteln.

Hinweis: Sollte der Lufteinlass des Kompressors verschmutzt sein, so entfernen Sie den angesaugten Schmutz mit Hilfe eines trockenen Tuches.

Fehler	Unterbrochener Farbstrahl bzw. stoßweise Farbabgabe
Ursache	Lösung
1. Farbe fast leer	1. Farbe auffüllen
2. Zu hohe Viskosität	2. Viskosität senken
3. Lockere/ defekte Düse	3. Düse festschrauben/ ersetzen
4. Farbzuleitung verengt	4. Reinigen

Fehler	Verminderte Leistung
Ursache	Lösung
5. Falsche Haltung des Spritzgriffels  .	5. Haltungswinkel korrigieren

Fehler	Spritzbild nicht vollständig
Ursache	Lösung
1. Luftkopf verunreinigt/ defekt	1. Luftkopf reinigen/ ersetzen 1. mit klarem Wasser durchspülen
2. Düse verunreinigt/ defekt	2. Düse reinigen/ ersetzen

Fehler	Spritzbild unregelmäßig mit Tropfenbildung
Ursache	Lösung
1. Defekte Düse	1. Düse austauschen. Wenden Sie sich hierzu an eine geeignete Servicestelle.
2. Zu hohe Viskosität	2. Viskosität senken
3. Zu geringer Arbeitsdruck	3. Arbeitsdruck erhöhen (ggf. nicht mitgeliefertes Zubehör, z.B. Druckminderer, justieren) 3. Schlauch defekt; Schlauch austauschen

Fehler	Ungleichmäßige Farbmengenabgabe
Ursache	Lösung
Düse verunreinigt/ defekt	Düse reinigen/ ersetzen

● Hinweise zu Garantie und Serviceabwicklung

Garantie der Creative Marketing Consulting GmbH

Sehr geehrte Kundin, sehr geehrter Kunde, Sie erhalten auf dieses Gerät 3 Jahre Garantie ab Kaufdatum. Im Falle von Mängeln dieses Produkts stehen Ihnen gegen den Verkäufer des Produkts gesetzliche Rechte zu. Diese gesetzlichen Rechte werden durch unsere im Folgenden dargestellte Garantie nicht eingeschränkt.

● Garantiebedingungen

Die Garantiefrist beginnt mit dem Kaufdatum. Bitte bewahren Sie den Original Kassenbon gut auf. Diese Unterlage wird als Nachweis für den Kauf benötigt.

Tritt innerhalb von drei Jahren ab dem Kaufdatum dieses Produkts ein Material- oder Fabrikationsfehler auf, wird das Produkt von uns – nach unserer Wahl – für Sie kostenlos repariert oder ersetzt. Diese Garantieleistung setzt voraus, dass innerhalb der Drei-Jahres-Frist das defekte Gerät und der Kaufbeleg (Kassenbon) vorgelegt und schriftlich kurz beschrieben wird, worin der Mangel besteht und wann er aufgetreten ist.

Wenn der Defekt von unserer Garantie gedeckt ist, erhalten Sie das reparierte oder ein neues Produkt zurück. Mit Reparatur oder Austausch des Produkts beginnt kein neuer Garantiezeitraum.

● Garantieumfang

Das Gerät wurde nach strengen Qualitätsrichtlinien sorgfältig produziert und vor Anlieferung gewissenhaft geprüft.

Die Garantieleistung gilt für Material- oder Fabrikationsfehler. Diese Garantie erstreckt sich nicht auf Produktteile, die normaler Abnutzung ausgesetzt sind und daher als Verschleißteile angesehen werden können oder für Beschädigungen an zerbrechlichen

Teilen, z.B. Schalter, Akkus oder solchen, die aus Glas gefertigt sind.

Diese Garantie verfällt, wenn das Produkt beschädigt, nicht sachgemäß benutzt oder gewartet wurde. Für eine sachgemäße Benutzung des Produkts sind alle in der Bedienungsanleitung aufgeführten Anweisungen genau einzuhalten. Verwendungszwecke und Handlungen, von denen in der Bedienungsanleitung abgeraten oder vor denen gewarnt wird, sind unbedingt zu vermeiden.

Das Produkt ist lediglich für den privaten und nicht für den gewerblichen Gebrauch bestimmt. Bei missbräuchlicher und unsachgemäßer Behandlung, Gewaltausübung und bei Eingriffen, die nicht von unserer autorisierten Service-Niederlassung vorgenommen wurden, erlischt die Garantie.

● Abwicklung im Garantiefall

Um eine schnelle Bearbeitung ihres Anliegens zu gewährleisten, folgen Sie bitte den folgenden Hinweisen:

Bitte halten Sie für alle Anfragen den Kassenbon und die Artikelnummer (z.B. IAN) als Nachweis für den Kauf bereit.

Die Artikelnummer entnehmen Sie bitte dem Typenschild, einer Gravur, dem Titelblatt Ihrer Anleitung (unten links) oder dem Aufkleber auf der Rück- oder Unterseite.

Sollten Funktionsfehler oder sonstige Mängel auftreten, kontaktieren Sie zunächst die nachfolgend benannte Serviceabteilung telefonisch oder per E-Mail.

Ein als defekt erfasstes Produkt können Sie dann unter Beifügung des Kaufbelegs (Kassenbon) und der Angabe, worin der Mangel besteht und wann er aufgetreten ist, für Sie portofrei an die Ihnen mitgeteilte Service Anschrift übersenden.



Hinweis:

Auf www.lidl-service.com können Sie diese und viele weitere Handbücher, Produktvideos und Software herunterladen.

So erreichen Sie uns:

DE, AT

Name: C. M. C. GmbH
Internetadresse: www.cmc-creative.de
E-Mail: service.de@cmc-creative.de
service.at@cmc-creative.de
Telefon: +49 (0) 6894 9989751
(Normal-Tarif dt. Festnetz)
Sitz: Deutschland

IAN 96759

Bitte beachten Sie, dass die folgende Anschrift keine Serviceanschrift ist.

Kontaktieren Sie zunächst die oben benannte Servicestelle.

Adresse:

C. M. C. GmbH
Katharina-Loth-Str. 15
66386 St. Ingbert
Deutschland

● Umwelthinweise und Entsorgungsangaben



Rohstoffrückgewinnung statt Müllentsorgung!



Gerät, Zubehör und Verpackung sollten einer umweltgerechten Wiederverwertung zugeführt werden.

Werfen Sie das Druckluftwerkzeug nicht in den Hausmüll, ins Feuer oder ins Wasser. Wenn möglich, sollten nicht mehr funktionstüchtige Geräte recycelt werden. Fragen Sie Ihren lokalen Händler um Hilfe.

● Entsorgungshinweise für Farben

- Nicht in die Kanalisation, Gewässer oder ins Erdreich gelangen lassen.

Produkt: Bei Sammelstelle für Altfarben / Altlacke abgeben.

Europäisches Abfallverzeichnis

08 01 12 Farb- und Lackabfälle mit Ausnahme derjenigen, die unter 08 01 11 fallen.

Ungereinigte Verpackungen:

Nur restenleertes Gebinde zum Recycling geben.
Nicht ausgehärtete Reste wie Produkt entsorgen.

● EG-Konformitätserklärung CE

Wir, die

C. M. C. GmbH

Dokumentverantwortlicher: Markus Zimmer
Katharina-Loth-Str. 15
66386 St. Ingbert

erklären in alleiniger Verantwortung, dass das Produkt

Airbrush-Set

Seriennummer: 1715
Herstellungsjahr: 2014/30
IAN: 96759
Modell: **PABK 60 A1**

den wesentlichen Schutzanforderungen genügt,
die in den Europäischen Richtlinien

EG-Maschinenrichtlinie

2006/42/EG

EG-Niederspannungsrichtlinie

2006/95/EG

EG-Richtlinie Elektromagnetische Verträglichkeit

2004/108/EG

RoHS Richtlinie (2011/65/EU)

und deren Änderungen festgelegt sind.

Für die Konformitätsbewertung wurden folgende
harmonisierte Normen herangezogen:

EN 1012-1: 2010

EN 55014-1:2006 + A1:2009 + A2:2011

**EN 55014-2:1997 + Corrigendum 1997 +
A1:2001 +A2:2008**

EN 61000-3-2:2006 + A1:2009 + A2:2009

EN 61000-3-3:2008

EN 60335-1:2012

EN 62233:2008

St. Ingbert, 30.04.2014

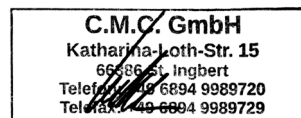

Karl Peter Uhle
- Geschäftsführer -



C. M. C. GmbH

Katharina-Loth-Str. 15
66386 St. Ingbert
Germany

Last Information Update · Έκδοση των
πληροφοριών · Stand der Informationen:
04 / 2014 · Ident.-No.: PABK60A1042014-6

IAN 96759

