

No: 1175

## PLANTER WITH TRELLIS

GB IE NI CY MT

### PLANTER WITH TRELLIS

Instructions for use

DE AT CH

### PFLANZKASTEN MIT RANGITTER

Gebrauchsanleitung

FR BE CH

### BAC AVEC TRELLIS

Mode d'emploi

NL BE

### PLANTENBAK MET RANKENRASTER

Gebruiksaanwijzing

CZ

### KVĚTINÁČ S MŘÍŽÍ PRO POPÍNAVÉ ROSTLINY

Návod k použití

PL

### SKRZYŃKA NA ROŚLINY Z KRATKĄ DO PNĄCZY

Instrukcja użycia

SK

### KVETINÁČ S MREŽOU NA POPÍNAVÉ RASTLINY

Inštrukcie na používanie

ES

### JARDINERA CON CELOSÍA PARA PLANTAS TREPADORAS

Instrucciones de uso

DK

### PLANTEKASSE MED ESPALIER

Brugervejledning

IT CH

### FIORIERA CON GRATA PER RAMPICANTI

Istruzioni per l'uso

HU

### KORITO ZA RASTLINE Z OPORNO MREŽO

Használati útmutató

SI

### KORITO ZA RASTLINE Z OPORNO MREŽO

Navodila za uporabo

IAN 393429\_2104





GB / IE / NI / CY / MT	Operation and Safety Notes	Page	4
DE / AT / CH	Bedienungs- und Sicherheitshinweise	Seite	7
FR / BE / CH	Instructions de fonctionnement et de sécurité	Page	10
NL / BE	Bedienings- en veiligheidsinstructies	Page	13
CZ	Provozní a bezpečnostní pokyny	Strana	16
PL	Instrukcja obsługi i bezpieczeństwa	Strona	18
SK	Prevádzkové a bezpečnostné pokyny	Strana	21
ES	Instrucciones de uso y seguridad	Página	24
DK	Drifts- og sikkerhedsanvisninger	Side	27
IT / CH	Indicazioni per l'uso e per la sicurezza	Pagina	29
HU	Üzemeltetési és biztonsági utasítások	Oldal	32
SI	Operativna in varnostna navodila	Stran	35

GB IE NI CY MT

# **IMPORTANT!**

## **READ CAREFULLY BEFORE USE.**

## **KEEP FOR FUTURE REFERENCE.**

### **Instructions for use**

With this article made of solid wood, you have acquired a high-quality product. Before assembling, we recommend reading the assembly instructions carefully to ensure smooth assembly.

### **Intended use**

The plant box with trellis, in the following just called plant box, is a bed system for the outside area, it must not be set up inside. It can be used in gardens, on patios and balconies. The plant box can be loaded with a maximum of 10 kg.

### **ATTENTION!**

#### **For household use only!**

The plant box is only intended for private household use and is therefore unsuitable for commercial purposes.

Use the plant box only as described in these instructions for use. Any other use is considered improper and can lead to property damage or even personal injury.

The manufacturer or dealer assumes no liability for damage caused by improper or incorrect use.

### **Safety instructions**

#### **WARNING!**

##### **Danger of swallowing and suffocation!**

- If children play with the packaging or with small parts, they can swallow them and choke on them!
- Do not let children play with the packaging film.
- Keep children away when you take the planter out of the packaging and assemble it.
- Remove all of the original packaging immediately after unpacking.

#### **WARNING!**

##### **Risk of fire!**

Make sure that the product is not set up in the vicinity of open flames or other strong heat sources.

#### **WARNING!**

##### **Risk of tipping over**

The plant box can tip over and injuries and property damage can result.

- Always ensure that the product is on a firm footing.
- Do not leave children unattended! The product is not a climbing or play device!
- Make sure that people, especially children, do not stand on or pull themselves on the product.

## **CAUTION! - Risk of injury and property damage!**

- Do not make any modifications to the assembly yourself.
- The plant box must not be used for purposes other than intended. Do not make any changes. Do not attach any additional attachments.
- Make sure that all screw connections are firmly tightened. Check these regularly. Do not overtighten the screws when tightening!
- If the plant box is damaged or loose, it must no longer be used.
- The plant box may only be used when it is fully assembled.

## **Note on assembly**

Before starting assembly, please check that all parts supplied are complete. The article is not to be used if screws or parts are missing or damaged.

When assembling, make sure that all parts are loosely connected to each other first and only tightened at the end. For assembly, please only use the appropriate tools as shown in the illustrations.

Approx. 20 liters of potting soil are required for a filling height of 16 cm.

## **ATTENTION!**

The assembly may only be carried out by adults.

## **Maintenance instructions**

During use, screws should be tightened every now and then so that everything is firmly in place and nothing wobbles. Check regularly that the product is not overfilled and that the potting soil is evenly distributed in the product. Also check the wooden parts of the planter from time to time for worn or broken areas in order to smooth them out again with sandpaper.

The plant box is made of solid wood. In a natural product made of wood, irregularities in color and structure are characteristic and do not represent a defect.

Longer periods of warmth can also cause dry cracks, which largely regress at lower temperatures. The wood of the planter is treated with an environmentally friendly, saliva-proof and sweat-proof, water-based glaze and is therefore only weatherproof to a limited extent. To avoid weathering and mold stains, it is therefore recommended that the wood be treated with a special wood stain, which should be repeated annually.

Only use a dry, lint-free cloth to clean the lining (fleece). The fleece must not be washed or cleaned with hard or sharp-edged objects.

The plant box should be stored in winter, for this we recommend a dry place with air circulation.

## **Disposal**

Please return packaging and used products to regional recycling centers.

## **Notice**

This product is subject to strict quality assurance. If, however, a defect should occur when using this article properly, please contact our customer service. In order to process a warranty service, it is absolutely necessary to keep the proof of purchase.

## Contact

Qsource GmbH, Auguste-Baur-Strasse 1, D-22587 Hamburg,  
Tel. : 0049/40/87932653, Fax: 0049/40/87932637, E-Mail: [service@qsource.de](mailto:service@qsource.de)  
You can reach us Monday to Friday from 8 a.m. to 4 p.m.

DE AT CH

# **WICHTIG!**

## **VOR GEBRAUCH SORGFÄLTIG LESEN. FÜR SPÄTERES NACHSCHLAGEN AUFBEWAHREN.**

### **Gebrauchsanleitung**

Mit diesem Artikel aus Massivholz haben Sie ein hochwertiges Produkt erworben. Vor dem Zusammenbau empfehlen wir, die Aufbauanleitung sorgfältig zu lesen, um eine reibungslose Montage zu gewährleisten.

### **Bestimmungsgemäßer Gebrauch**

Bei dem Pflanzkasten mit Rankgitter, im folgenden nur Pflanzkasten genannt, handelt es sich um eine Beetanlage für den Außenbereich, es darf nicht in Innenräumen aufgestellt werden. Es kann in Gärten, auf Terrassen und Balkonen verwendet werden. Der Pflanzkasten darf mit max. 10 kg belastet werden.

### **ACHTUNG!**

#### **Nur für den Hausgebrauch!**

Der Pflanzkasten ist nur für den privaten Hausgebrauch vorgesehen und daher für gewerbliche Zwecke ungeeignet.

Verwenden Sie den Pflanzkasten nur wie in dieser Gebrauchsanleitung beschrieben. Jede andere Verwendung gilt als nicht bestimmungsgemäß und kann zu Sachschäden oder sogar zu Personenschäden führen.

Der Hersteller oder Händler übernimmt keine Haftung für Schäden, die durch nicht bestimmungsgemäßen oder falschen Gebrauch entstanden sind.

### **Sicherheitshinweise**

#### **WARNUNG!**

##### **Verschlucken- und Erstickungsgefahr!**

- Wenn Kinder mit der Verpackung oder mit Kleinteilen spielen, können sie diese verschlucken und daran ersticken!
- Lassen Sie Kinder nicht mit der Verpackungsfolie spielen.
- Halten Sie Kinder fern, wenn Sie den Pflanzkasten aus der Verpackung nehmen und montieren.
- Beseitigen Sie nach dem Auspacken sofort die gesamte Originalverpackung.

#### **WARNUNG!**

##### **Brandgefahr!**

Es ist darauf zu achten, dass das Produkt nicht in der Nähe von offenem Feuer oder anderen starken Hitzequellen aufgestellt ist.

# WARNUNG!

## Kippgefahr

Der Pflanzkasten kann umkippen und Verletzungen und Sachschäden können die Folge sein.

- Sorgen Sie immer für einen festen Stand des Produkts.
- Lassen Sie Kinder nicht unbeaufsichtigt! Das Produkt ist kein Kletter- oder Spielgerät!
- Stellen Sie sicher, dass sich Personen, insbesondere Kinder nicht auf das Produkt stellen oder daran hochziehen.

## VORSICHT! - Verletzungsgefahren und Sachschäden!

- Nehmen Sie keine selbstständigen Abänderungen der Montage vor.
- Der Pflanzkasten darf nicht zweckentfremdet werden. Nehmen Sie keine Änderungen vor. Bringen Sie keine zusätzlichen Anbauten an.
- Achten Sie darauf, dass alle Schraubverbindungen fest angezogen sind. Kontrollieren Sie diese regelmäßig. Schrauben beim Festziehen nicht überdrehen!
- Bei Beschädigungen oder losen Verbindungen darf der Pflanzkasten nicht mehr verwendet werden.
- Der Pflanzkasten darf nur vollständig aufgebaut verwendet werden.

## Hinweis zur Montage

Vor Beginn der Montage bitte die Vollständigkeit aller mitgelieferten Teile überprüfen. Der Artikel ist nicht zu verwenden, wenn Schrauben oder Teile fehlen oder beschädigt sind.

Beim Aufbau darauf achten, dass alle Teile zuerst lose miteinander verbunden werden und erst am Ende festgezogen werden. Für den Zusammenbau bitte nur das Passende, wie in den Abbildungen dargestellte, Werkzeug verwenden.

Für eine Füllhöhe von 16 cm werden ca. 20 Liter Blumenerde benötigt.

## ACHTUNG!

Die Montage darf nur von Erwachsenen durchgeführt werden.

## Wartungshinweise

Im Gebrauch sollten Schrauben ab und zu nachgezogen werden, sodass alles festsitzt und nichts wackelt. Prüfen Sie regelmäßig, dass das Produkt nicht zu stark befüllt ist und die Blumenerde gleichmäßig im Produkt verteilt ist. Prüfen Sie ebenfalls die Holzteile des Pflanzkastens von Zeit zu Zeit auf abgenutzte oder kaputte Stellen, um diese mit Schleifpapier wieder zu glätten.

Der Pflanzkasten besteht aus Massivholz. Bei einem Naturprodukt aus Holz sind Unregelmäßigkeiten in Farbe und Struktur charakteristisch und stellen keinen Mangel dar.

Durch längere Wärmeperioden können auch Trockenrisse entstehen, welche sich bei geringeren Temperaturen wieder weitgehend zurückbilden. Das Holz des Pflanzkastens ist mit einer umweltfreundlichen speichel- und schweißechten Lasur auf Wasserbasis behandelt und somit nur bedingt wetterfest. Zur Vermeidung von Verwitterungen und Stockflecken wird daher empfohlen, das Holz mit einer dafür bestimmten Holzlasur nachzubehandeln, was jährlich wiederholt werden sollte.

Verwenden Sie zur Reinigung der Auskleidung (Vlies) ausschließlich ein trockenes, fusselfreies Tuch. Das Vlies darf nicht gewaschen oder mit harten oder scharfkantigen Gegenständen gereinigt werden.

Der Pflanzkasten sollte im Winter eingelagert werden, hierfür empfehlen wir einen trockenen Platz mit Luftzirkulation.



## Entsorgung

Verpackungen sowie ausgediente Produkte bitte bei regionalen Recyclinghöfen abgeben.

## Hinweis

Dieses Produkt unterliegt einer strengen Qualitätssicherung. Sollte dennoch bei sachgemäßer Nutzung dieses Artikels ein Mangel auftreten, so bitten wir um Kontaktaufnahme mit unserem Kundendienst. Für die Bearbeitung einer Garantieleistung ist es unbedingt erforderlich, den Kaufbeleg aufzubewahren.

## Kontakt

Qsource GmbH, Auguste-Baur-Straße 1, D-22587 Hamburg,  
Tel.: 0049/40/87932653, Fax: 0049/40/87932637, E-Mail: [service@qsource.de](mailto:service@qsource.de)  
Sie erreichen uns Montag – Freitag von 8.00 – 16.00 Uhr.

FR BE CH

# **IMPORTANT!**

## **LIRE ATTENTIVEMENT POUR L'UTILISATION. CONSERVER POUR DES RÉFÉRENCES ULTÉRIEURES.**

### **Mode d'emploi**

Avec cet article en bois massif, vous avez acquis un produit de haute qualité. Avant l'assemblage, nous vous recommandons de lire attentivement les instructions de montage pour assurer un assemblage en douceur.

### **Utilisation prévue**

Le bac à plantes avec treillis, appelé par la suite bac à plantes, est un système de lit pour l'extérieur, il ne doit pas être installé à l'intérieur. Il peut être utilisé dans les jardins, sur les terrasses et les balcons. La jardinière peut être chargée avec un maximum de 10 kg.

### **ATTENTION !**

#### **Pour usage domestique uniquement !**

La jardinière est uniquement destinée à un usage domestique privé et ne convient donc pas à des fins commerciales.

Utilisez la jardinière uniquement comme décrit dans ce mode d'emploi. Toute autre utilisation est considérée comme inappropriée et peut entraîner des dommages matériels ou même des blessures corporelles.

Le fabricant ou le revendeur n'assume aucune responsabilité pour les dommages causés par une utilisation inappropriée ou incorrecte.

### **Consignes de sécurité**

#### **ATTENTION !**

#### **Danger d'avalement et d'étouffement !**

- Si les enfants jouent avec l'emballage ou avec de petites pièces, ils peuvent les avaler et s'étouffer avec !
- Ne laissez pas les enfants jouer avec le film d'emballage.
- Éloignez les enfants lorsque vous sortez la jardinière de son emballage et que vous l'assemblez.
- Retirez tous les emballages d'origine immédiatement après le déballage.

#### **ATTENTION !**

#### **Risque d'incendie !**

Assurez-vous que le produit n'est pas installé à proximité de flammes nues ou d'autres sources de chaleur intense.

## **ATTENTION !**

### **Risque de basculement**

La jardinière peut basculer et provoquer des blessures et des dommages matériels.

- Assurez-vous toujours que le produit repose sur une base solide.
- Ne laissez pas les enfants sans surveillance ! Le produit n'est pas un appareil d'escalade ou de jeu !
- Assurez-vous que les personnes, en particulier les enfants, ne se tiennent pas debout ou ne se tirent pas sur le produit.

## **ATTENTION ! - Risque de blessures et de dommages matériels !**

- N'apportez aucune modification au montage vous-même.
- La jardinière ne doit pas être utilisée à des fins autres que celles prévues. N'apportez aucune modification. Ne pas joindre de pièces jointes supplémentaires.
- Assurez-vous que toutes les connexions à vis sont fermement serrées. Vérifiez-les régulièrement. Ne pas trop serrer les vis lors du serrage !
- Si la jardinière est endommagée ou lâche, elle ne doit plus être utilisée.
- La jardinière ne peut être utilisée que lorsqu'elle est entièrement assemblée.

## **Remarque sur le montage**

Avant de commencer le montage, veuillez vérifier que toutes les pièces fournies sont complètes. L'article ne doit pas être utilisé si des vis ou des pièces sont manquantes ou endommagées.

Lors de l'assemblage, assurez-vous que toutes les pièces sont d'abord lâchement reliées les unes aux autres et qu'elles ne sont serrées qu'à la fin. Pour le montage, veuillez utiliser uniquement les outils appropriés, comme indiqué sur les illustrations.

Environ 20 litres de terreau sont nécessaires pour une hauteur de remplissage de 16 cm.

## **ATTENTION !**

Le montage ne peut être effectué que par des adultes.

## **Instructions d'entretien**

Pendant l'utilisation, les vis doivent être serrées de temps en temps afin que tout soit fermement en place et que rien ne vacille. Vérifiez régulièrement que le produit n'est pas trop rempli et que le terreau est uniformément réparti dans le produit. Vérifiez également de temps en temps les parties en bois de la jardinière pour les zones usées ou cassées afin de les lisser à nouveau avec du papier de verre.

La jardinière est en bois massif. Dans un produit naturel en bois, les irrégularités de couleur et de structure sont caractéristiques et ne représentent pas un défaut.

Des périodes de chaleur plus longues peuvent également provoquer des fissures sèches, qui régressent largement à des températures plus basses. Le bois de la jardinière est traité avec un vernis à base d'eau respectueux de l'environnement, résistant à la salive et à la sueur et n'est donc résistant aux intempéries que dans une mesure limitée. Pour éviter les taches d'altération et de moisissure, il est donc recommandé de post-traiter le bois avec une teinture spéciale pour bois, qui doit être répétée annuellement.

Utilisez uniquement un chiffon sec et non pelucheux pour nettoyer la doublure (polaire). La toison ne doit pas être lavée ou nettoyée avec des objets durs ou tranchants.

La jardinière doit être stockée en hiver, pour cela nous recommandons un endroit sec avec circulation d'air.

## Élimination

Veillez retourner les emballages et les produits usagés aux centres de recyclage régionaux.

## Avis

Ce produit est soumis à une assurance qualité stricte. Si toutefois un défaut devait survenir lors de l'utilisation correcte de cet article, veuillez contacter notre service client. Afin de traiter un service de garantie, il est essentiel de conserver la preuve d'achat.

## Contacteur

Qsource GmbH, Auguste-Baur-Strasse 1, D-22587 Hambourg,

Tél. : 0049/40/87932653, Fax : 0049/40/87932637, E-Mail : [service@qsource.de](mailto:service@qsource.de)

Vous pouvez nous joindre du lundi au vendredi de 8h à 16h.

# **BELANGRIJK! AANDACHTIG LEZEN VOOR GEBRUIK. BEWAAR VOOR TOEKOMSTIGE REFERENTIE.**

## **Gebruiksaanwijzing**

Met dit massief houten artikel heeft u een kwalitatief hoogwaardig product in huis. Voor de montage raden wij aan de montage-instructies aandachtig te lezen om een vlotte montage te garanderen.

## **Beoogd gebruik**

De plantenbak met traliewerk, hierna kortweg plantenbak genoemd, is een beddensysteem voor buiten, deze mag niet binnen worden opgesteld. Het kan worden gebruikt in tuinen, op terrassen en balkons. De plantenbak kan met maximaal 10 kg worden belast.

## **LET OP!**

### **Alleen voor huishoudelijk gebruik!**

De plantenbak is alleen bedoeld voor particulier huishoudelijk gebruik en is daarom niet geschikt voor commerciële doeleinden.

Gebruik de plantenbak alleen zoals beschreven in deze gebruiksaanwijzing. Elk ander gebruik wordt als oneigenlijk beschouwd en kan leiden tot materiële schade of zelfs persoonlijk letsel.

De fabrikant of dealer aanvaardt geen aansprakelijkheid voor schade veroorzaakt door oneigenlijk of onjuist gebruik.

## **Veiligheidsinstructies**

### **WAARSCHUWING!**

#### **Gevaar voor inslikken en verstikking!**

- Als kinderen met de verpakking of met kleine onderdelen spelen, kunnen ze deze inslikken en erin stikken!
- Laat kinderen niet met de verpakkingsfolie spelen.
- Houd kinderen uit de buurt als je de plantenbak uit de verpakking haalt en in elkaar zet.
- Verwijder onmiddellijk na het uitpakken de originele verpakking.

### **WAARSCHUWING!**

#### **Brandgevaar!**

Zorg ervoor dat het product niet in de buurt van open vuur of andere sterke warmtebronnen wordt opgesteld.

## WAARSCHUWING!

### Kans op kantelen

- De plantenbak kan omvallen en letsel en materiële schade tot gevolg hebben.
- Zorg er altijd voor dat het product stevig staat.
- Laat kinderen niet onbeheerd achter! Het product is geen klim- of speeltoestel!
- Zorg ervoor dat mensen, vooral kinderen, niet op het product gaan staan of zich eraan trekken.

### LET OP! - Gevaar voor letsel en materiële schade!

- Breng zelf geen wijzigingen aan de assembly aan.
- De plantenbak mag niet worden gebruikt voor andere doeleinden dan waarvoor ze bedoeld zijn. Breng geen wijzigingen aan. Voeg geen extra bijlagen toe.
- Zorg ervoor dat alle schroefverbindingen stevig vastzitten. Controleer ze regelmatig. Draai de schroeven niet te vast bij het vastdraaien!
- Als de plantenbak beschadigd of los zit, mag deze niet meer worden gebruikt.
- De plantenbak mag alleen worden gebruikt als deze volledig is gemonteerd.

### Opmerking over montage

Controleer voordat u met de montage begint of alle geleverde onderdelen compleet zijn. Het artikel mag niet worden gebruikt als schroeven of onderdelen ontbreken of beschadigd zijn.

Zorg er bij de montage voor dat alle onderdelen eerst losjes met elkaar worden verbonden en pas aan het einde worden vastgedraaid. Gebruik voor de montage alleen het juiste gereedschap zoals weergegeven in de afbeeldingen.

Voor een vulhoogte van 16 cm is ca. 20 liter potgrond nodig.

### LET OP!

De montage mag alleen door volwassenen worden uitgevoerd.

## Onderhoudsinstructies

Tijdens gebruik moeten de schroeven zo nu en dan worden aangedraaid, zodat alles stevig op zijn plaats zit en niets wiebelt. Controleer regelmatig of het product niet te vol is en of de potgrond gelijkmatig in het product is verdeeld. Controleer ook af en toe de houten delen van de plantenbak op versleten of kapotte plekken om deze vervolgens weer glad te strijken met schuurpapier.

De plantenbak is gemaakt van massief hout. In een natuurproduct van hout zijn onregelmatigheden in kleur en structuur kenmerkend en vormen geen defect.

Langere periodes van warmte kunnen ook droge scheuren veroorzaken, die bij lagere temperaturen grotendeels afnemen. Het hout van de plantenbak is behandeld met een milieuvriendelijke, speeksel- en zweetbestendige glazuur op waterbasis en is daardoor slechts in beperkte mate weerbestendig. Om verwerking en schimmelvlekken te voorkomen, is het daarom aan te raden om het hout na te behandelen met een speciale houtbeits, die jaarlijks dient te worden herhaald.

Gebruik alleen een droge, pluisvrije doek om de voering (fleece) schoon te maken. Het vlies mag niet worden gewassen of gereinigd met harde of scherpe voorwerpen.

De plantenbak dient in de winter te worden opgeslagen, hiervoor adviseren wij een droge plaats met luchtcirculatie.

## Verwijdering

Retourneer verpakkingen en gebruikte producten naar regionale recyclingcentra.

## Opmerking

Dit product is onderworpen aan een strikte kwaliteitsborging. Mocht er toch een defect optreden bij correct gebruik van dit artikel, neem dan contact op met onze klantenservice. Om een garantieservice af te handelen, is het essentieel om het aankoopbewijs te bewaren.

## Contact

Qsource GmbH, Auguste-Baur-Strasse 1, D-22587 Hamburg,  
Tel.: 0049/40/87932653, Fax: 0049/40/87932637, E-mail: [service@qsource.de](mailto:service@qsource.de)  
U kunt ons bereiken van maandag tot en met vrijdag van 08.00 uur tot 16.00 uur.

# **DŮLEŽITÉ!**

## **PŘED POUŽITÍM SI POZORNĚ PŘEČTĚTE.**

### **UCHOVÁVEJTE BUDOUCÍ REFERENCI.**

#### **Návod k použití**

S tímto výrobkem z masivního dřeva jste získali vysoce kvalitní výrobek. Před montáží doporučujeme pečlivě si přečíst montážní návod, aby byla zajištěna hladká montáž.

#### **Účel použití**

Box na rostliny s mřížemi, dále jen box na rostliny, je systém postelí pro venkovní použití, nesmí být instalován uvnitř. Může být použit v zahradách, na terasách a balkonech. Do boxu na rostliny lze naložit maximálně 10 kg.

#### **POZOR!**

##### **Pouze pro domácí použití!**

Rostlinný box je určen pouze pro soukromé použití v domácnosti, a proto není vhodný pro komerční účely. Krabici na rostliny používejte pouze tak, jak je popsáno v tomto návodu k použití. Jakékoli jiné použití je považováno za nevhodné a může vést k poškození majetku nebo dokonce ke zranění osob. Výrobce nebo prodejce nepřebírá žádnou odpovědnost za škody způsobené nesprávným nebo nesprávným použitím.

#### **Bezpečnostní pokyny**

##### **UPOZORNĚNÍ!**

##### **Nebezpečí spolknutí a udušení!**

- Pokud si děti hrají s obalem nebo s malými částmi, mohou je spolknout a udusit se!
- Nenechte děti hrát si s balicí fólií.
- Při vytahování secího stroje z obalu a jeho sestavování držte děti mimo dosah.
- Odstraňte veškerý původní obal ihned po vybalení.

##### **UPOZORNĚNÍ!**

##### **Nebezpečí požáru!**

Ujistěte se, že výrobek není umístěn v blízkosti otevřeného ohně nebo jiných silných zdrojů tepla.

##### **UPOZORNĚNÍ!**

##### **Riziko převrácení**

Rostlinný box se může převrhnout a způsobit zranění a poškození majetku.

- Vždy zajistěte, aby byl výrobek na pevném podkladu.
- Nenechávejte děti bez dozoru! Výrobek není horolezeckým ani hracím zařízením!
- Zajistěte, aby lidé, zejména děti, na výrobek nestoupali a netahali se za něj.



## POZOR! - Riziko zranění a poškození majetku!

- Neprovádějte žádné úpravy sestavy sami.
- Rostlinný box nesmí být používán k jiným účelům, než k jakým je určen. Neprovádějte žádné změny. Nepřipojujte žádné další přílohy.
- Ujistěte se, že jsou všechny šroubové spoje pevně utažené. Pravidelně je kontrolujte. Při utahování šrouby příliš neutahujte!
- Pokud je box na rostliny poškozený nebo uvolněný, nesmí být dále používán.
- Skříň zařízení lze použít pouze tehdy, je -li kompletně smontována.

## Poznámka k sestavení

Před zahájením montáže zkontrolujte, zda jsou všechny dodané díly kompletní. Výrobek není určen k použití, pokud šrouby nebo součásti chybí nebo jsou poškozené.

Při montáži se ujistěte, že všechny části jsou nejprve navzájem volně spojeny a až na konci dotaženy. Při montáži používejte pouze příslušné nástroje, jak je znázorněno na obrázcích.

Na výšku výplně 16 cm je potřeba přibližně 20 litrů zalévací zeminy.

## POZOR!

Montáž smí provádět pouze dospělí.

## Pokyny k údržbě

Během používání je třeba každou chvíli utáhnout šrouby, aby bylo vše pevně na svém místě a nic se nekývalo. Pravidelně kontrolujte, zda není výrobek přeplněn a zda je v něm rovnoměrně rozložena zemina. Čas od času také zkontrolujte, zda dřevěné části secího stroje nemají opotřebovaná nebo zlomená místa, abyste je znovu vyhladili brusným papírem.

Rostlinný box je vyroben z masivního dřeva. V přírodním produktu ze dřeva jsou nepravidelnosti barvy a struktury charakteristické a nepředstavují vadu.

Delší období tepla může také způsobit suché trhliny, které při nižších teplotách do značné míry ustupují.

Dřevo květináče je ošetřeno ekologickou glazurou na vodní bázi, odolnou proti slinám a potu, a proto je voděodolné pouze v omezené míře. Aby se zabránilo povětrnostním vlivům a skvrnám od plísní, doporučuje se proto dřevo dodatečně ošetřit speciální lazurou na dřevo, kterou je třeba každoročně opakovat.

K čištění podšívky (rouna) používejte pouze suchý hadřík, který nepouští vlákna. Rouno se nesmí prát ani čistit tvrdými předměty nebo předměty s ostrými hranami.

Rostlinný box by měl být skladován v zimě, proto doporučujeme suché místo s cirkulací vzduchu.

Likvidace

Obaly a použité výrobky vraťte prosím do regionálních recyklačních středisek.

## Upozornění

Tento výrobek podléhá přísnému zajištění kvality. Pokud by se však při správném používání tohoto článku vyskytla závada, kontaktujte prosím náš zákaznický servis. Aby bylo možné zpracovat záruční servis, je nutné uschovat doklad o koupi.

## Kontakt

Qsource GmbH, Auguste-Baur-Strasse 1, D-22587 Hamburg,

Tel.: 0049/40/87932653, Fax: 0049/40/87932637, E-mail: [service@qsource.de](mailto:service@qsource.de)

Můžete se k nám dostat od pondělí do pátku od 8 do 16 hodin

# WAŻNY! PRZECZYTAJ UWAŻNIE PRZED UŻYCIEM. ZACHOWAJ DO WYKORZYSTANIA W PRZYSZŁOŚCI.

## Instrukcja użytkowania

Dzięki temu artykułowi z litego drewna nabyłeś produkt wysokiej jakości. Przed montażem zalecamy uważne przeczytanie instrukcji montażu, aby zapewnić płynny montaż.

## Przeznaczenie

Skrzynka na rośliny z kratką, zwana dalej po prostu skrzynką na rośliny, jest systemem rabatowym dla obszaru zewnętrznego, nie wolno jej ustawiać wewnątrz. Może być stosowany w ogrodach, na tarasach i balkonach. Skrzynka na rośliny może być obciążona maksymalnie 10 kg.

## UWAGA!

### Wyłącznie do użytku domowego!

Pojemnik na rośliny jest przeznaczony wyłącznie do użytku prywatnego i dlatego nie nadaje się do celów komercyjnych.

Używaj skrzynki na rośliny tylko zgodnie z opisem w niniejszej instrukcji użytkowania. Każde inne użycie jest uważane za niewłaściwe i może prowadzić do uszkodzenia mienia, a nawet obrażeń ciała.

Producent lub sprzedawca nie ponosi odpowiedzialności za szkody spowodowane niewłaściwym lub nieprawidłowym użytkowaniem.

## Instrukcje bezpieczeństwa

### OSTRZEŻENIE!

#### Niebezpieczeństwo połknięcia i uduszenia!

- Jeśli dzieci bawią się opakowaniem lub małymi częściami, mogą je połknąć i zakrztusić się!
- Nie pozwalaj dzieciom bawić się folią opakowaniową.
- Trzymaj dzieci z daleka podczas wyjmowania doniczki z opakowania i montażu.
- Usuń całe oryginalne opakowanie natychmiast po rozpakowaniu.

### OSTRZEŻENIE!

#### Ryzyko pożaru!

Upewnij się, że produkt nie jest ustawiony w pobliżu otwartego ognia lub innych silnych źródeł ciepła.

### OSTRZEŻENIE!

#### Ryzyko przewrócenia

Skrzynka na rośliny może się przewrócić i spowodować obrażenia i szkody materialne.

- Zawsze upewnij się, że produkt stoi stabilnie.
- Nie zostawiaj dzieci bez opieki! Produkt nie jest urządzeniem wspinaczkowym ani zabawowym!
- Upewnij się, że ludzie, zwłaszcza dzieci, nie stoją ani nie ciągną się na produkcie.

## UWAGA! - Ryzyko obrażeń i szkód materialnych!

- Nie należy samodzielnie dokonywać żadnych modyfikacji zespołu.
- Doniczka nie może być używana do celów niezgodnych z przeznaczeniem. Nie wprowadzaj żadnych zmian. Nie dołączaj żadnych dodatkowych załączników.
- Upewnij się, że wszystkie połączenia śrubowe są mocno dokręcone. Sprawdzaj je regularnie. Nie dokręcaj zbyt mocno śrub!
- Jeśli skrzynka na rośliny jest uszkodzona lub luźna, nie wolno jej już używać.
- Doniczka może być używana tylko wtedy, gdy jest w pełni zmontowana.

## Uwaga dotycząca montażu

Przed przystąpieniem do montażu należy sprawdzić kompletność wszystkich dostarczonych części. Artykułu nie należy używać, jeśli brakuje śrub lub części lub są one uszkodzone. Podczas montażu upewnij się, że wszystkie części są ze sobą luźno połączone, a dopiero na końcu dokręcone. Do montażu proszę używać tylko odpowiednich narzędzi, jak pokazano na ilustracjach. Przy wysokości napełnienia 16 cm potrzeba ok. 20 litrów ziemi doniczkowej.

## UWAGA!

Montaż mogą przeprowadzać wyłącznie osoby pełnoletnie.

## Instrukcje konserwacji

Podczas użytkowania należy co jakiś czas dokręcać śruby, aby wszystko było na swoim miejscu i nic się nie chwiało. Regularnie sprawdzaj, czy produkt nie jest przepiętny i czy ziemia doniczkowa jest równomiernie rozprowadzona w produkcie. Od czasu do czasu sprawdzaj również drewniane części donicy pod kątem zużycia lub pęknięć, aby ponownie je wygładzić papierem ściernym.

Skrzynka na rośliny wykonana jest z litego drewna. W produkcie naturalnym wykonanym z drewna nieregularności koloru i struktury są charakterystyczne i nie stanowią wady.

Dłuższe okresy ciepła mogą również powodować suche pęknięcia, które w dużej mierze ustępują w niższych temperaturach. Drewno donicy jest pokryte przyjazną dla środowiska, odporną na ślinę i pot glazurą na bazie wody, dzięki czemu jest odporne na warunki atmosferyczne tylko w ograniczonym stopniu. Aby uniknąć wietrzeń i plam pleśniowych, zaleca się w związku z tym pomalować drewno specjalną bejcą, którą należy powtarzać raz w roku.

Do czyszczenia podszewki (polaru) używaj wyłącznie suchej, niestrzępiącej się szmatki. Włókniny nie wolno prać ani czyścić przedmiotami twardymi lub o ostrych krawędziach.

Zimą skrzynkę na rośliny należy przechowywać, w tym celu zalecamy suche miejsce z cyrkulacją powietrza.

## Utylizacja

Proszę zwrócić opakowania i zużyte produkty do regionalnych centrów recyklingu.

## Uwaga

Ten produkt podlega ścisłej kontroli jakości. Jeśli jednak podczas prawidłowego korzystania z tego artykułu wystąpi wada, skontaktuj się z naszym działem obsługi klienta. W celu realizacji usługi gwarancyjnej niezbędne jest zachowanie dowodu zakupu.

## **Kontakt**

Qsource GmbH, Auguste-Baur-Strasse 1, D-22587 Hamburg,  
Tel.: 0049/40/87932653, Faks: 0049/40/87932637, E-Mail: [service@qsource.de](mailto:service@qsource.de)  
Jesteśmy dostępni od poniedziałku do piątku w godzinach 8-16.

SK

# DÔLEŽITÉ! PRED POUŽITÍM SI POZORNE PREČÍTAJTE. UCHOVÁVAJTE SI BUDÚCE REFERENCIE.

## Návod na použitie

S týmto výrobkom z masívu ste získali vysoko kvalitný výrobok. Pred montážou odporúčame pozorne prečítať montážny návod, aby bola montáž bezproblémová.

## Účel použitia

Rastlinný box s mrežami, ďalej len rastlinný box, je lôžkový systém pre vonkajšie použitie, nesmie byť inštalovaný v interiéri. Môže byť použitý v záhradách, na terasách a balkónoch. Do boxu na rastliny možno naložiť maximálne 10 kg.

## POZOR!

### Len na použitie v domácnosti!

Rastlinný box je určený len na použitie v súkromnej domácnosti, a preto nie je vhodný na komerčné účely. Kvetináč používajte iba tak, ako je popísané v tomto návode na použitie. Akékoľvek iné použitie sa považuje za nevhodné a môže viesť k poškodeniu majetku alebo dokonca k zraneniu osôb. Výrobca alebo predajca nepreberá žiadnu zodpovednosť za škody spôsobené nesprávnym alebo nesprávnym použitím.

## Bezpečnostné pokyny

### UPOZORNENIE!

#### Nebezpečenstvo prehltnutia a udusenía!

- Ak sa deti hrajú s obalom alebo s malými časťami, môžu ich prehltnúť a zadusiť sa!
- Nenechajte deti hrať sa s baliacou fóliou.
- Pri vyberaní kvetináča z obalu a jeho montáži držte deti mimo dosahu.
- Ihneď po vybalení odstráňte všetok pôvodný obal.
- UPOZORNENIE!

### Riziko požiaru!

Uistite sa, že výrobok nie je umiestnený v blízkosti otvoreného ohňa alebo iných silných zdrojov tepla.

### UPOZORNENIE!

#### Riziko prevrátenia

Krabica zariadenia sa môže prevrhnúť a spôsobiť zranenie a škody na majetku.

- Vždy sa ubezpečte, že je výrobok na pevnom základe.
- Nenechávajte deti bez dozoru! Výrobok nie je horolezeckým ani hracím zariadením!
- Uistite sa, že ľudia, najmä deti, na výrobok nestoja a neťahajú sa zaň.

## UPOZORNENIE! - Riziko poranenia a poškodenia majetku!

- Na zostave nevykonávajte žiadne úpravy sami.
- Krabica na rastliny sa nesmie používať na iné účely, ako na ktoré je určená. Nevykonávajte žiadne zmeny. Nepripájajte žiadne ďalšie prílohy.
- Uistite sa, že sú všetky skrutkové spoje pevne utiahnuté. Pravidelne ich kontrolujte. Skrutky pri uťahovaní neutiahnite!
- Ak je box na rastliny poškodený alebo uvoľnený, nesmie sa ďalej používať.
- Krabica na zariadenie sa smie používať iba vtedy, ak je úplne zmontovaná.

## Poznámka k montáži

Pred montážou skontrolujte, či sú všetky dodané diely úplné. Výrobok sa nepoužíva, ak chýbajú alebo sú poškodené skrutky alebo diely.

Pri montáži dbajte na to, aby boli všetky diely najskôr navzájom voľne spojené a až na konci dotiahnuté.

Na montáž používajte iba vhodné nástroje, ako je znázornené na obrázkoch.

Na výšku výplne 16 cm je potrebných asi 20 litrov zeminy.

## POZOR!

Montáž môžu vykonávať iba dospelé osoby.

## Pokyny k údržbe

Počas používania by ste mali každú chvíľu dotiahnuť skrutky, aby bolo všetko pevne na svojom mieste a aby sa nič nekývalo. Pravidelne kontrolujte, či nie je výrobok preplnený a či je zemina v kvetináči vo výrobku rovnomerne rozložená. Čas od času tiež skontrolujte, či drevené časti kvetináča nie sú opotrebované alebo zlomené, aby ste ich opäť vyhladili brúsny papierom.

Krabica na rastliny je vyrobená z masívneho dreva. V prírodnom produkte z dreva sú nepravidelnosti farby a štruktúry charakteristické a nepredstavujú chybu.

Dlhšie obdobia tepla môžu tiež spôsobiť suché trhliny, ktoré pri nižších teplotách do značnej miery ustupujú. Drevo kvetináča je ošetrené ekologickou glazúrou na vodnej báze, odolnou voči slinám a potu, a preto je iba obmedzene odolné voči poveternostným vplyvom. Aby sa zabránilo poveternostným vplyvom a škvrnám od plesní, odporúča sa preto drevo dodatočne ošetriť špeciálnym moridlom na drevo, ktoré by sa malo každoročne opakovať.

Na čistenie podšívky (rúna) používajte iba suchú handričku, ktorá nepúšťa vlákna. Rúno sa nesmie prať ani čistiť tvrdými predmetmi alebo predmetmi s ostrými hranami.

Krabica na rastliny by sa mala skladovať v zime, preto odporúčame suché miesto s cirkuláciou vzduchu.

## Likvidácia

Obaly a použité výrobky vráťte do regionálnych recyklačných stredísk.

## Upozornenie

Tento výrobok podlieha prísnemu zabezpečeniu kvality. Ak by sa však pri správnom používaní tohto článku vyskytla chyba, kontaktujte prosím náš zákaznický servis. Na spracovanie záručného servisu je nevyhnutné uschovať si doklad o kúpe.

## Kontakt

Qsource GmbH, Auguste-Baur-Strasse 1, D-22587 Hamburg,

Tel.: 0049/40/87932653, Fax: 0049/40/87932637, E-Mail: [service@qsource.de](mailto:service@qsource.de)

Môžete sa k nám dostať od pondelka do piatku od 8:00 do 16:00.

ES

# ¡IMPORTANTE! LEA CUIDADOSAMENTE PARA SU USO. GUARDAR PARA REFERENCIAS POSTERIORES.

## Instrucciones de uso

Con este artículo de madera maciza has adquirido un producto de alta calidad. Antes de realizar el montaje, recomendamos leer atentamente las instrucciones de montaje para garantizar un montaje sin problemas.

## Uso previsto

La caja de plantas con enrejado, en lo sucesivo denominada caja de plantas, es un sistema de cama para uso en exteriores, no debe instalarse en interiores. Se puede utilizar en jardines, patios y balcones. La caja de la planta se puede cargar con un máximo de 10 kg.

## ¡ATENCIÓN!

### ¡Solo para uso doméstico!

La caja de la planta solo está destinada al uso doméstico privado y, por lo tanto, no es adecuada para fines comerciales.

Use la caja de la planta solo como se describe en estas instrucciones de uso. Cualquier otro uso se considera inadecuado y puede provocar daños materiales o incluso lesiones personales.

El fabricante o distribuidor no asume ninguna responsabilidad por los daños causados por un uso inadecuado o incorrecto.

## Instrucciones de seguridad

### ¡ADVERTENCIA!

#### ¡Peligro de ingestión y asfixia!

¡Si los niños juegan con el embalaje o con piezas pequeñas, pueden tragarlas y asfixiarse con ellas!

No permita que los niños jueguen con la película de embalaje.

Mantenga a los niños alejados cuando saque la maceta del embalaje y la monte.

Retire todo el embalaje original inmediatamente después de desembalarlo.

### ¡ADVERTENCIA!

#### ¡Riesgo de incendio!

Asegúrese de que el producto no esté instalado cerca de llamas abiertas u otras fuentes de calor fuertes.



## ¡ADVERTENCIA!

### Riesgo de vuelco

La caja de la planta puede volcarse y provocar lesiones y daños materiales.

- Asegúrese siempre de que el producto esté sobre una base firme.
- ¡No deje a los niños desatendidos! ¡El producto no es un dispositivo de escalada o juego!
- Asegúrese de que las personas, especialmente los niños, no se suban al producto ni se tiren de él.

### ¡PRECAUCIÓN! - ¡Riesgo de lesiones y daños materiales!

- No modifique el montaje usted mismo.
- La caja de la planta no debe utilizarse para fines distintos a los previstos. No realice ningún cambio. No adjunte ningún archivo adjunto adicional.
- Asegúrese de que todas las conexiones roscadas estén firmemente apretadas. Revíselos con regularidad. ¡No apriete demasiado los tornillos al apretarlos!
- Si la caja de la planta está dañada o suelta, no se debe utilizar más.
- La caja de la planta solo se puede usar cuando está completamente ensamblada.

## Nota sobre el montaje

Antes de comenzar el montaje, compruebe que todas las piezas suministradas estén completas. El artículo no debe utilizarse si faltan tornillos o piezas o si están dañadas.

Al ensamblar, asegúrese de que todas las piezas estén conectadas entre sí sin apretar primero y solo apretadas al final. Para el montaje, utilice únicamente las herramientas adecuadas como se muestra en las ilustraciones.

Se necesitan aproximadamente 20 litros de tierra para macetas para una altura de llenado de 16 cm.

## ¡ATENCIÓN!

El montaje solo puede ser realizado por adultos.

## Instrucciones de mantenimiento

Durante el uso, los tornillos deben apretarse de vez en cuando para que todo esté firmemente en su lugar y nada se mueva. Compruebe con regularidad que el producto no esté demasiado lleno y que la tierra para macetas esté distribuida uniformemente en el producto. También revise las partes de madera de la maceta de vez en cuando en busca de áreas desgastadas o rotas para alisarlas nuevamente con papel de lija.

La caja de la planta está hecha de madera maciza. En un producto natural hecho de madera, las irregularidades en el color y la estructura son características y no representan un defecto.

Los períodos más prolongados de calor también pueden causar grietas secas, que en gran medida retroceden a temperaturas más bajas. La madera de la jardinera está tratada con un esmalte a base de agua ecológico, resistente a la saliva y al sudor y, por lo tanto, solo es resistente a la intemperie hasta cierto punto. Por lo tanto, para evitar la intemperie y las manchas de moho, se recomienda post-tratar la madera con un tinte especial para madera, que debe repetirse anualmente.

Utilice únicamente un paño seco que no suelte pelusa para limpiar el forro (vellón). El vellón no debe lavarse ni limpiarse con objetos duros o afilados.

La caja de la planta debe almacenarse en invierno, para ello recomendamos un lugar seco con circulación de aire.

## **Eliminación**

Devuelva el embalaje y los productos usados a los centros regionales de reciclaje.

## **Aviso**

Este producto está sujeto a una estricta garantía de calidad. Sin embargo, si se produce un defecto al utilizar este artículo correctamente, póngase en contacto con nuestro servicio de atención al cliente. Para tramitar un servicio de garantía, es imprescindible conservar el comprobante de compra.

## **Contacto**

Qsource GmbH, Auguste-Baur-Strasse 1, D-22587 Hamburgo,  
Tel.: 0049/40/87932653, Fax: 0049/40/87932637, Correo electrónico: [service@qsource.de](mailto:service@qsource.de)  
Puede comunicarse con nosotros de lunes a viernes de 8 a.m. a 4 p.m.

DK

# VIGTIG! LÆS NØGTIGT FØR BRUG. HOLD FOR FREMTIDIG REFERENCE.

## Brugsanvisning

Med denne massivtræartikel har du erhvervet et produkt af høj kvalitet. Inden montering anbefaler vi at læse samlevejlningen omhyggeligt for at sikre en jævn montering.

## Tilsigtet brug

Plantekassen med espalier, i det følgende benævnt planteboksen, er et sengesystem til udendørs brug, den må ikke opsættes indendørs. Det kan bruges i haver, på terrasser og altaner. Plantekassen må maksimalt læsses med 10 kg.

## OBS!

### Kun til husholdningsbrug!

Plantekassen er kun beregnet til privat husholdningsbrug og er derfor uegnet til kommercielle formål. Brug kun planteboksen som beskrevet i denne brugsanvisning. Enhver anden anvendelse betragtes som forkert og kan føre til ejendomsskade eller endda personskade. Producenten eller forhandleren påtager sig intet ansvar for skader forårsaget af forkert eller forkert brug.

## Sikkerhedsinstruktioner

### ADVARSEL!

#### Fare for synke og kvælning!

- Hvis børn leger med emballagen eller med små dele, kan de sluge dem og kvæle dem!
- Lad ikke børn lege med emballagefilmen.
- Hold børn væk, når du tager plantemaskinen ud af emballagen og samler den.
- Fjern al den originale emballage umiddelbart efter udpakning.

### ADVARSEL!

#### Brandfare!

Sørg for, at produktet ikke er opstillet i nærheden af åben ild eller andre stærke varmekilder.

### ADVARSEL!

#### Risiko for at vælte

Plantekassen kan vælte, og der kan opstå skader og materielle skader.

- Sørg altid for, at produktet er på et fast fod.
- Efterlad ikke børn uden opsyn! Produktet er ikke en klatre- eller legeapparat!
- Sørg for, at mennesker, især børn, ikke står på eller trækker sig i produktet.

## **FORSIGTIG! - Risiko for kvæstelser og materielle skader!**

- Foretag ikke nogen ændringer af samlingen selv.
- Planteboksen må ikke bruges til andre formål end beregnet. Foretag ikke ændringer. Vedhæft ikke yderligere vedhæftede filer.
- Sørg for, at alle skrueforbindelser er strammet godt. Tjek dem regelmæssigt. Spænd ikke skrueerne for meget, når de strammes!
- Hvis planteboksen er beskadiget eller løs, må den ikke længere bruges.
- Planteboksen må kun bruges, når den er færdigmonteret.

## **Bemærk om montering**

Inden montering påbegyndes, skal du kontrollere, at alle leverede dele er komplette. Artiklen må ikke bruges, hvis skrue eller dele mangler eller er beskadiget.

Ved montering skal du sørge for, at alle dele først er løst forbundet med hinanden og kun strammes til sidst. Brug kun de relevante værktøjer til montering som vist på illustrationerne.

Ca. 20 liter pottejord er påkrævet for en fyldhøjde på 16 cm.

## **OBS!**

Samlingen må kun udføres af voksne.

## **Vedligeholdelsesinstruktioner**

Under brug skal skrueerne strammes af og til, så alt er fast på plads og intet vakler. Kontroller regelmæssigt, at produktet ikke er overfyldt, og at pottejorden er jævnt fordelt i produktet. Kontroller også af og til trædelene på plantemaskinen for slidte eller ødelagte områder for at glatte dem ud igen med sandpapir. Planteboksen er lavet af massivt træ. I et naturprodukt af træ er uregelmæssigheder i farve og struktur karakteristiske og repræsenterer ikke en defekt.

Længere perioder med varme kan også forårsage tørre revner, som stort set falder tilbage ved lavere temperaturer. Træet i plantemaskinen er behandlet med en miljøvenlig, spyt- og svedtæt, vandbaseret glasur og er derfor kun i begrænset omfang vejrbestandig. For at undgå forvitrings og mugpletter anbefales det derfor at efterbehandle træet med en særlig bejdse, som bør gentages årligt.

Brug kun en tør, fnugfri klud til at rengøre foringen (fleece). Fleeceen må ikke vaskes eller rengøres med hårde eller skarpe kanter.

Planteboksen skal opbevares om vinteren, derfor anbefaler vi et tørt sted med luftcirkulation.

## **Bortskaffelse**

Returner emballage og brugte produkter til regionale genbrugscentre.

## **Bemærk**

Dette produkt er underlagt streng kvalitetssikring. Hvis der imidlertid skulle opstå en defekt ved korrekt brug af denne artikel, bedes du kontakte vores kundeservice. For at behandle en garantiservice er det vigtigt at beholde købsbeviset.

## **Kontakt**

Qsource GmbH, Auguste-Baur-Strasse 1, D-22587 Hamburg,

Tlf.: 0049/40/87932653, Fax: 0049/40/87932637, E-mail: [service@qsource.de](mailto:service@qsource.de)

Du kan nå os mandag til fredag fra 8:00 til 16:00

IT CH

# **IMPORTANTE! LEGGERE ATTENTAMENTE PRIMA DELL'USO. CONSERVARE PER FUTURO RIFERIMENTO.**

## **Istruzioni per l'uso**

Con questo articolo in legno massello, hai acquisito un prodotto di alta qualità. Prima del montaggio, si consiglia di leggere attentamente le istruzioni di montaggio per garantire un montaggio senza problemi.

## **Uso previsto**

La cassetta per piante con traliccio, di seguito chiamata semplicemente cassetta per piante, è un sistema di aiuola per l'esterno, non deve essere allestita all'interno. Può essere utilizzato in giardini, patii e balconi. La cassetta per piante può essere caricata con un massimo di 10 kg.

## **ATTENZIONE!**

### **Solo per uso domestico!**

La cassetta per piante è destinata esclusivamente all'uso domestico privato e quindi non è adatta per scopi commerciali.

Utilizzare la cassetta per piante solo come descritto in queste istruzioni per l'uso. Qualsiasi altro uso è considerato improprio e può comportare danni alla proprietà o anche lesioni personali.

Il produttore o il rivenditore non si assume alcuna responsabilità per danni causati da un uso improprio o scorretto.

## **Istruzioni di sicurezza**

## **ATTENZIONE!**

### **Pericolo di ingestione e soffocamento!**

- Se i bambini giocano con la confezione o con piccole parti, possono ingerirle e soffocare!
- Non lasciare che i bambini giochino con la pellicola di imballaggio.
- Tenere lontani i bambini quando si estrae la fioriera dalla confezione e la si monta.
- Rimuovere tutto l'imballaggio originale subito dopo il disimballaggio.

## **ATTENZIONE!**

### **Rischio di incendio!**

Assicurarsi che il prodotto non sia installato in prossimità di fiamme libere o altre forti fonti di calore.

## **ATTENZIONE!**

### **Rischio di ribaltamento**

La cassetta delle piante può ribaltarsi e ne possono derivare lesioni e danni materiali.

- Assicurarsi sempre che il prodotto sia su una base stabile.
- Non lasciare i bambini incustoditi! Il prodotto non è un dispositivo di arrampicata o gioco!
- Assicurarsi che le persone, in particolare i bambini, non stiano in piedi o si tirino sul prodotto.

### **ATTENZIONE! - Rischio di lesioni e danni materiali!**

- Non apportare personalmente modifiche all'insieme.
- La cassetta per piante non deve essere utilizzata per scopi diversi da quelli previsti. Non apportare modifiche. Non allegare allegati aggiuntivi.
- Assicurarsi che tutti i collegamenti a vite siano saldamente serrati. Controllali regolarmente. Non serrare eccessivamente le viti durante il serraggio!
- Se la fioriera è danneggiata o allentata, non deve più essere utilizzata.
- La cassetta per piante può essere utilizzata solo quando è completamente assemblata.

## **Nota sul montaggio**

Prima di iniziare il montaggio, verificare che tutte le parti fornite siano complete. L'articolo non deve essere utilizzato in caso di viti o parti mancanti o danneggiate.

Durante il montaggio, assicurarsi che tutte le parti siano prima collegate tra loro in modo lasco e serrate solo alla fine. Per il montaggio, utilizzare solo gli strumenti appropriati come mostrato nelle illustrazioni.

Per un'altezza di riempimento di 16 cm sono necessari circa 20 litri di terriccio.

## **ATTENZIONE!**

Il montaggio può essere effettuato solo da maggiorenni.

## **Istruzioni per la manutenzione**

Durante l'uso, le viti dovrebbero essere serrate di tanto in tanto in modo che tutto sia saldamente a posto e nulla oscilli. Controllare regolarmente che il prodotto non sia troppo pieno e che il terriccio sia distribuito uniformemente nel prodotto. Controllare di tanto in tanto anche le parti in legno della fioriera per aree consumate o rotte per levigarle nuovamente con carta vetrata.

La cassetta per piante è realizzata in legno massello. In un prodotto naturale in legno, le irregolarità nel colore e nella struttura sono caratteristiche e non rappresentano un difetto.

Periodi di calore più lunghi possono anche causare crepe secche, che regrediscono in gran parte a temperature più basse. Il legno della fioriera è trattato con uno smalto a base d'acqua ecologico, resistente alla saliva e al sudore ed è quindi solo parzialmente resistente alle intemperie. Per evitare macchie di agenti atmosferici e muffe, si consiglia quindi di post-trattare il legno con una speciale tinta per legno, da ripetere annualmente.

Utilizzare solo un panno asciutto e privo di lanugine per pulire la fodera (pile). Il vello non deve essere lavato o pulito con oggetti duri o taglienti.

La cassetta delle piante dovrebbe essere conservata in inverno, per questo si consiglia un luogo asciutto con circolazione d'aria.

## **Smaltimento**

Si prega di restituire l'imballaggio e i prodotti usati ai centri di riciclaggio regionali.

## **Avviso**

Questo prodotto è soggetto a una rigorosa garanzia di qualità. Se, tuttavia, dovesse verificarsi un difetto durante l'utilizzo corretto di questo articolo, si prega di contattare il nostro servizio clienti. Per poter evadere un servizio di garanzia, è essenziale conservare la prova d'acquisto.

## **Contatto**

Qsource GmbH, Auguste-Baur-Strasse 1, D-22587 Amburgo,  
Tel.: 0049/40/87932653, Fax: 0049/40/87932637, E-Mail: [service@qsource.de](mailto:service@qsource.de)  
Puoi raggiungerci dal lunedì al venerdì dalle 8:00 alle 16:00.

# FONTOS! HASZNÁLAT ELŐTT ÓVATOSAN OLVASSA EL. ŐRZZE A JÖVŐBENI REFERENCIÁT.

## Használati utasítás

Ezzel a tömör fából készült termékkel kiváló minőségű terméket vásárolt. Összeszerelés előtt javasoljuk, hogy figyelmesen olvassa el az összeszerelési útmutatót, hogy biztosítsa a zökkenőmentes összeszerelést.

## Rendeltetésszerű használat

A rácsos növénydoboz, a továbbiakban növénydoboz, kültéri használatra szolgáló ágyrendszer, nem szabad beltérben felállítani. Kertekben, teraszokon és erkélyeken használható. Az üzemdoboz legfeljebb 10 kg -mal terhelhető.

## FIGYELEM!

### Csak háztartási használatra!

Az üzemdoboz csak háztartási használatra készült, ezért nem alkalmas kereskedelmi célokra.

A növénydobozt csak a jelen használati utasításban leírtak szerint használja. Minden más használat nem rendeltetésszerűnek minősül, és anyagi kárhoz vagy akár személyi sérüléshez is vezethet.

A gyártó vagy a kereskedő nem vállal felelősséget a nem rendeltetésszerű vagy helytelen használatból eredő károkért.

## Biztonsági utasítások

## FIGYELEM!

### Lenyelés és fulladásveszély!

- Ha a gyerekek a csomagolással vagy apró alkatrészekkel játszanak, lenyelhetik és megfulladhatnak!
- Ne engedje a gyerekeket játszani a csomagolófóliával.
- Tartsa távol a gyerekeket, amikor kiveti a vetőgépet a csomagolásból és összeszereli.
- A kicsomagolás után azonnal vegye ki az összes eredeti csomagolást.

## FIGYELEM!

### Tűzveszély!

Ügyeljen arra, hogy a terméket ne helyezze nyílt láng vagy más erős hőforrás közelébe.

## FIGYELEM!

### Felborulás veszélye

A növénydoboz felborulhat, és sérülések és anyagi károk következhetnek be.

- Mindig győződjön meg arról, hogy a termék szilárd alapon van.
- Ne hagyja a gyerekeket felügyelet nélkül! A termék nem mászó- vagy játszóeszköz!
- Győződjön meg arról, hogy az emberek, különösen a gyerekek, ne álljanak rá vagy húzzák magukat a termékre.



## VIGYÁZAT! - Sérülés és anyagi kár veszélye!

- Ne végezzen semmilyen módosítást a szerelvényen.
- Az üzemdobozt nem szabad a rendeltetéstől eltérő célokra használni. Ne hajtson végre semmilyen változtatást. Ne csatlakoztasson további tartozékokat.
- Győződjön meg arról, hogy minden csavarkötés szorosan meg van húzva. Rendszeresen ellenőrizze őket. Meghúzáskor ne húzza túl a csavarokat!
- Ha a növénydoboz sérült vagy laza, akkor azt már nem szabad használni.
- Az üzemdoboz csak teljesen összeszerelt állapotban használható.

## Megjegyzés az összeszereléshez

Az összeszerelés megkezdése előtt ellenőrizze, hogy minden mellékelt alkatrész hiánytalan -e. A cikket nem szabad használni, ha csavarok vagy alkatrészek hiányoznak vagy sérültek.

Összeszerelésekor győződjön meg arról, hogy először minden alkatrész lazán csatlakozik egymáshoz, és csak a végén húzza meg. Az összeszereléshez csak az illusztrációkon látható megfelelő szerszámokat használja.

Kb. 20 liter virágföld szükséges 16 cm -es töltési magassághoz.

## FIGYELEM!

Az összeszerelést csak felnőttek végezhetik.

## Karbantartási utasítások

Használat közben időnként meg kell húzni a csavarokat, hogy minden szilárdan a helyén legyen, és semmi ne lötyögjön. Rendszeresen ellenőrizze, hogy a termék nincs -e túltöltve, és hogy a cserepes talaj egyenletesen oszlik el a termékben. Időnként ellenőrizze az ültetőgép fa alkatrészeit is, hogy nincsenek -e elhasználódva vagy törve azok, hogy csiszolópapírral újra elsimítsa őket.

A növénydoboz tömör fából készült. A fából készült természetes termékben a szín és a szerkezet szabálytalanságai jellemzőek, és nem jelentenek hibát.

A hosszabb melegezési időszakok száraz repedéseket is okozhatnak, amelyek alacsonyabb hőmérsékleten nagyrészt visszahúzódnak. A vetőgép fája környezetbarát, nyálálló és izzadságálló, vízbázisú mázzal van kezelve, és ezért csak korlátozott mértékben időjárásálló. Az időjárás és a penészfoltok elkerülése érdekében ezért ajánlott a fát utókezelni egy speciális fafoltgal, amelyet évente meg kell ismételni.

A bélés (gyapjú) tisztításához csak száraz, szőszmentes ruhát használjon. A gyapjút nem szabad kemény vagy éles tárgyakkal mosni vagy tisztítani.

A növénydobozt télen kell tárolni, ezért száraz, légáramlásos helyet ajánlunk.

## Ártalmatlanítás

Kérjük, küldje vissza a csomagolást és a használt termékeket a regionális újrahasznosító központokba.

## Figyelmeztetés

Ez a termék szigorú minőségbiztosításnak van alávetve. Ha azonban a cikk helyes használata során hiba lépne fel, lépjen kapcsolatba ügyfélszolgálatunkkal. A garanciális szolgáltatás feldolgozásához elengedhetetlen a vásárlást igazoló dokumentum megőrzése.

## Kapcsolat

Qsource GmbH, Auguste-Baur-Strasse 1, D-22587 Hamburg,

Tel.: 0049/40/87932653, Fax: 0049/40/87932637, E-mail: [service@qsource.de](mailto:service@qsource.de)

Hétfőtől péntekig 8-16 óráig érhet el minket.

SI

# **POMEMBNO!**

## **POZOR PREBERITE PRED UPORABO.**

## **BODITE POZORNI NA PRIHODNOST.**

### **Navodila za uporabo**

S tem izdelkom iz masivnega lesa ste pridobili visokokakovosten izdelek. Priporočamo, da pred montažo pazno preberete navodila za montažo, da zagotovite nemoteno montažo.

### **Namenska uporaba**

Škatla za rastline z rešetko, v nadaljevanju rastlinska škatla, je posteljni sistem za zunanjo uporabo, ne sme je biti postavljena v zaprtih prostorih. Uporablja se lahko na vrtovih, na terasah in balkonih. Škatla za rastline se lahko naloži z največ 10 kg.

### **POZOR!**

#### **Samo za gospodinjsko uporabo!**

Škatla za rastline je namenjena samo za zasebno gospodinjstvo in je zato neprimerna za komercialne namene.

Škatlo za rastline uporabljajte le, kot je opisano v teh navodilih za uporabo. Vsaka druga uporaba se šteje za nepravilno in lahko povzroči materialno škodo ali celo telesne poškodbe.

Proizvajalec ali prodajalec ne prevzema odgovornosti za škodo, nastalo zaradi nepravilne ali nepravilne uporabe.

### **Varnostna navodila**

#### **OPOZORILO!**

Nevarnost požiranja in zadušitve!

- Če se otroci igrajo z embalažo ali z majhnimi deli, jih lahko pogoltnejo in se zadušijo!
- Otrokom ne dovolite, da se igrajo z embalažno folijo.
- Ko vzamete sadilnik iz embalaže in ga sestavite, hranite otroke stran.
- Odstranite vso originalno embalažo takoj po razpakiranju.

#### **OPOZORILO!**

#### **Nevarnost požara!**

Poskrbite, da izdelek ni nameščen v bližini odprtega ognja ali drugih močnih virov toplote.

#### **OPOZORILO!**

#### **Nevarnost prevračanja**

Škatla z rastlinami se lahko prevrne in lahko pride do poškodb in materialne škode.

- Vedno se prepričajte, da je izdelek na trdni podlagi.
- Ne puščajte otrok brez nadzora! Izdelek ni naprava za plezanje ali igranje!
- Pazite, da ljudje, zlasti otroci, ne stojijo in se ne vlečejo za izdelek.

## **POZOR! - Nevarnost telesnih poškodb in materialne škode!**

- Ne spreminjajte sestave sami.
- Škatle za rastline ne smete uporabljati za druge namene, kot je predvideno. Ne spreminjajte. Ne pritrujite dodatnih prilog.
- Prepričajte se, da so vsi vijaki priključki trdno priviti. Redno jih preverjajte. Pri privijanju ne privijte preveč vijakov!
- Če je škatla za rastline poškodovana ali ohlapna, je ne smete več uporabljati.
- Škatla za rastline se lahko uporablja le, če je popolnoma sestavljena.

## **Opomba pri montaži**

Pred začetkom montaže preverite, ali so vsi priloženi deli popolni. Izdelka ne uporabljajte, če manjkajo ali so poškodovani vijaki ali deli.

Pri sestavljanju se prepričajte, da so vsi deli med seboj ohlapno povezani in šele na koncu zategnjeni. Za montažo uporabite samo ustrezna orodja, prikazana na slikah.

Pri višini polnjenja 16 cm je potrebnih približno 20 litrov zemlje.

## **POZOR!**

Montažo lahko izvajajo le odrasle osebe.

## **Navodila za vzdrževanje**

Med uporabo je treba vsake toliko priviti vijake, tako da je vse trdno na svojem mestu in se nič ne tresne. Redno preverjajte, da izdelek ni prenapoljen in da je zemlja v loncu enakomerno razporejena. Lesene dele sejalnice občasno preverite tudi glede obrabljenih ali polomljenih površin, da jih znova zgladite z brusnim papirjem.

Škatla za rastline je izdelana iz masivnega lesa. V naravnem izdelku iz lesa so značilne nepravilnosti v barvi in strukturi in ne predstavljajo napake.

Daljša obdobja toplote lahko povzročijo tudi suhe razpoke, ki se pri nizkih temperaturah v veliki meri umikajo. Les sejalnika je obdelan z okolju prijazno glazuro na vodni osnovi, odporni proti slinam in znoju, zato je le v omejenem obsegu odporen na vremenske vplive. Da bi se izognili vremenskim vplivom in madežem plesni, je zato priporočljivo, da se les naknadno obdeluje s posebnim lesnim madežem, ki ga je treba ponavljati letno.

Za čiščenje podloge (flis) uporabljajte samo suho krpo, ki ne pušča vlaken. Runa ne smete prati ali čistiti s trdimi ali ostrimi predmeti.

Škatlo z rastlinami je treba shraniti pozimi, zato priporočamo suh prostor s kroženjem zraka.

## **Odstranjevanje**

Prosimo, da embalažo in rabljene izdelke vrnete v regionalne centre za recikliranje.

## **Obvestilo**

Ta izdelek je podvržen strogemu zagotavljanju kakovosti. Če pa bi pri pravilni uporabi tega članka prišlo do napake, se obrnite na našo službo za pomoč uporabnikom. Za obdelavo garancijskega servisa je nujno hraniti dokazilo o nakupu.

## **Stik**

Qsource GmbH, Auguste-Baur-Strasse 1, D-22587 Hamburg,

Tel.: 0049/40/87932653, Faks: 0049/40/87932637, E-pošta: [service@qsource.de](mailto:service@qsource.de)

Do nas lahko pridete od ponedeljka do petka od 8. do 16. ure.

Sie benötigen:  
 You will need:  
 Vous avez besoin:  
 Jij hebt nodig:  
 Potrzebne materiały:  
 Potřebujete:  
 Potřebujete:  
 Necesitará:  
 Du skal bruge:  
 Avrai bisogno:  
 Amire szüksége van:  
 Potrebujete:

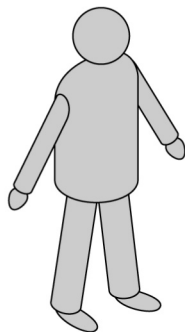

1 Pers.

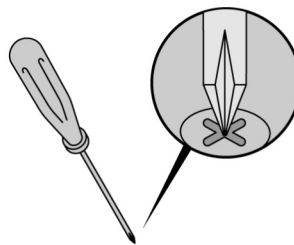

Teile:  
 Parts:  
 Les pièces:  
 Onderdelen:  
 Części:  
 Díly:  
 Časti:  
 Componentes:  
 Dele:  
 Parti:  
 Alkatrészek:  
 Sestavni deli:

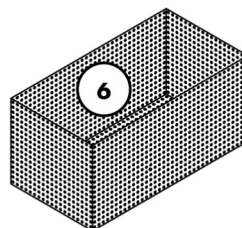
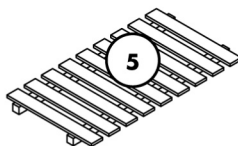
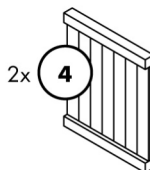
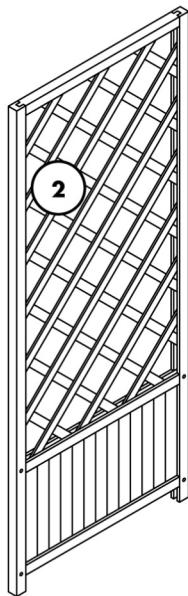
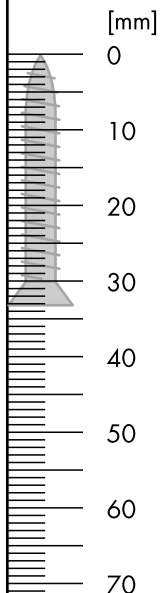
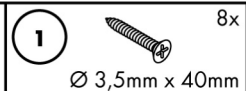

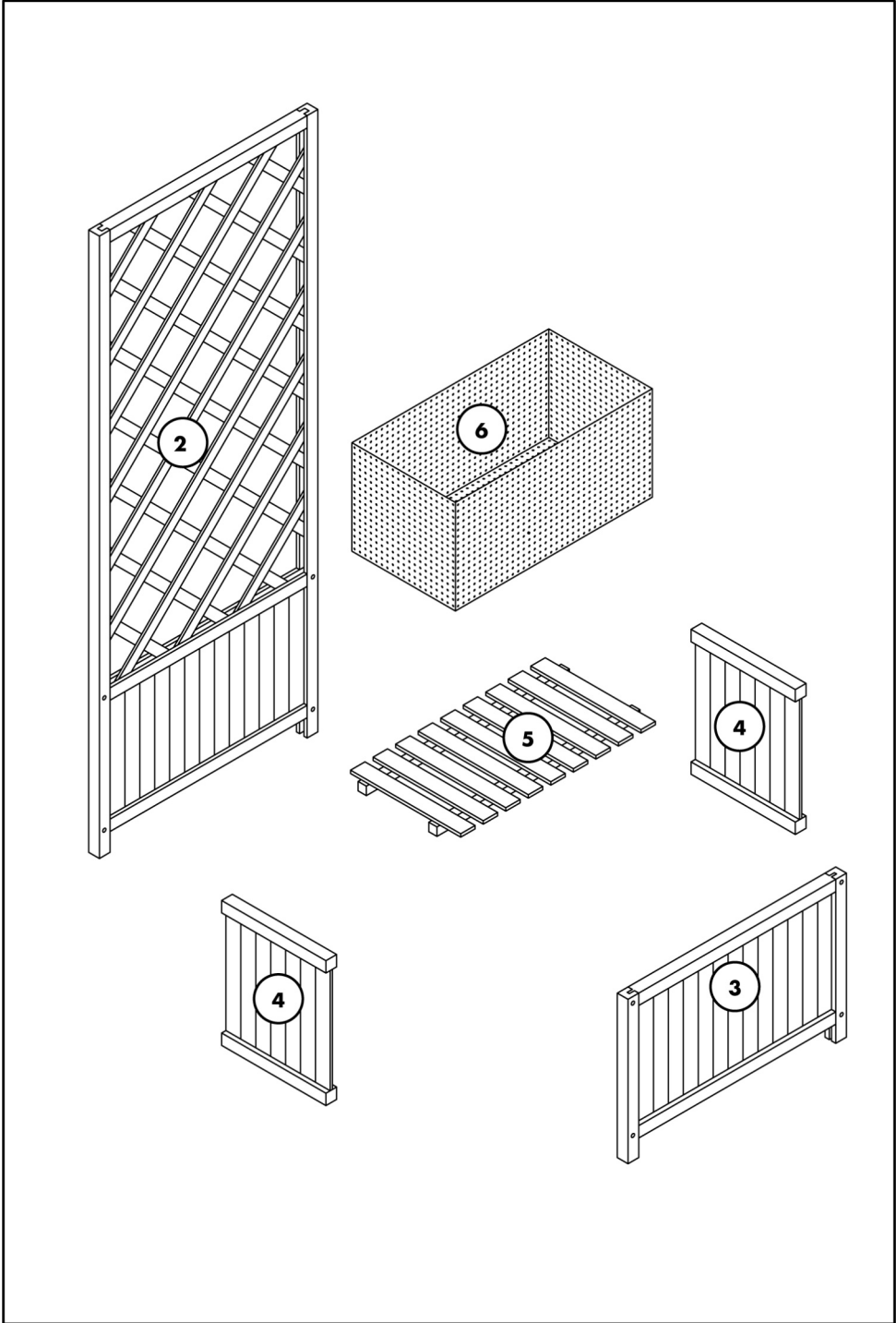

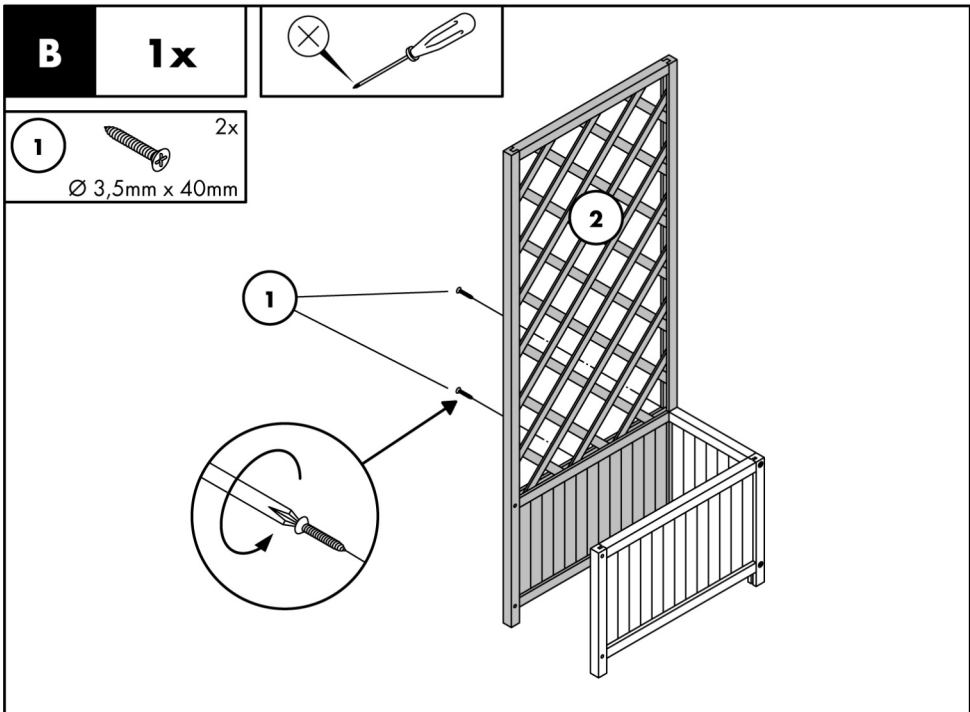
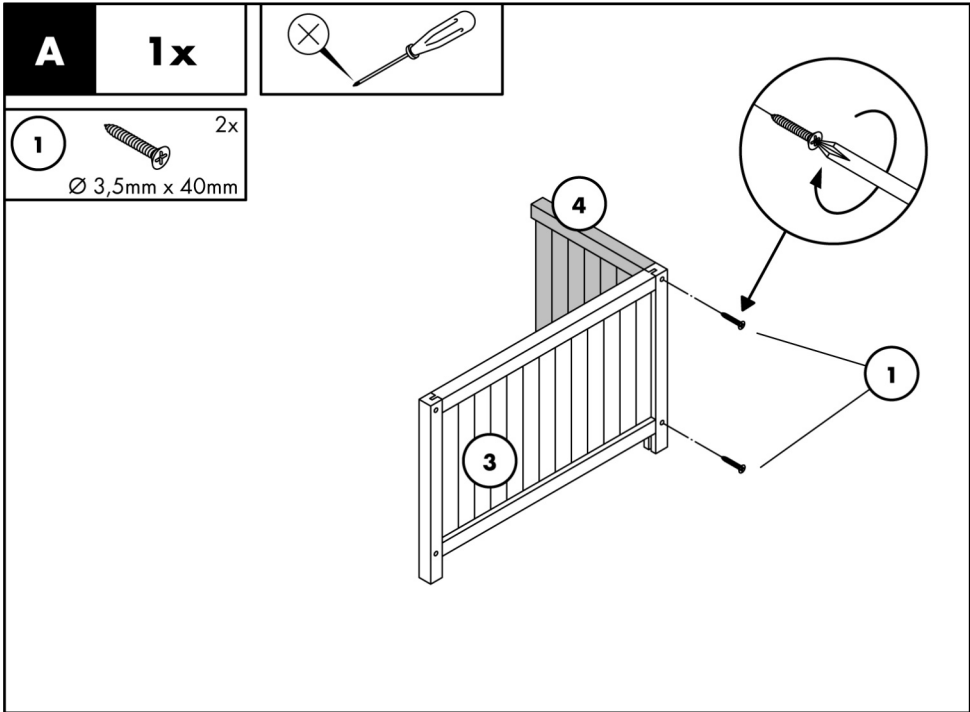



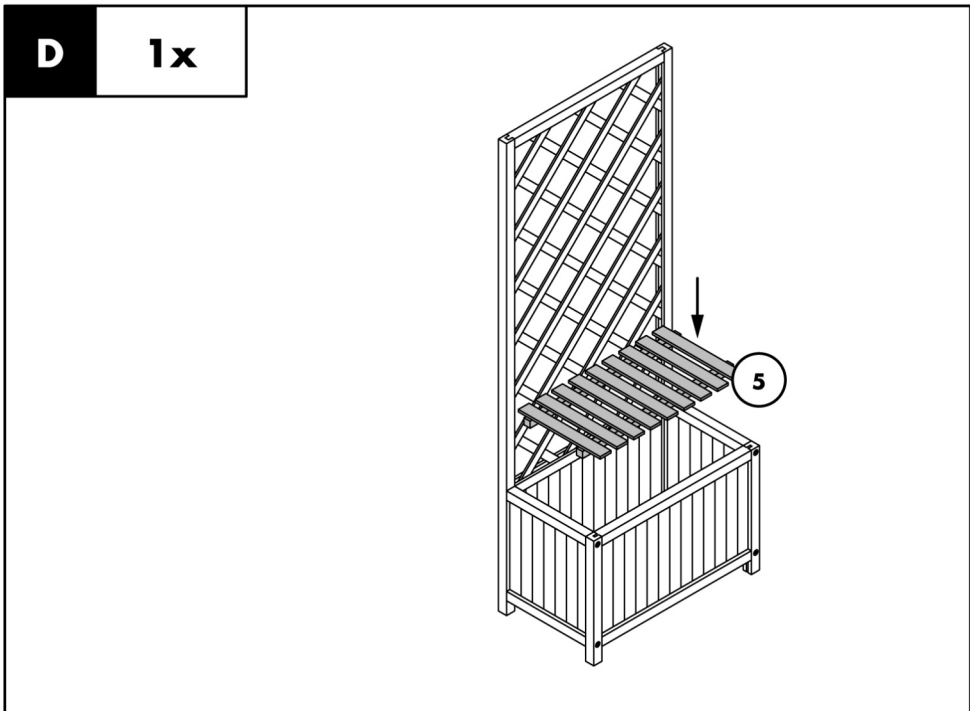
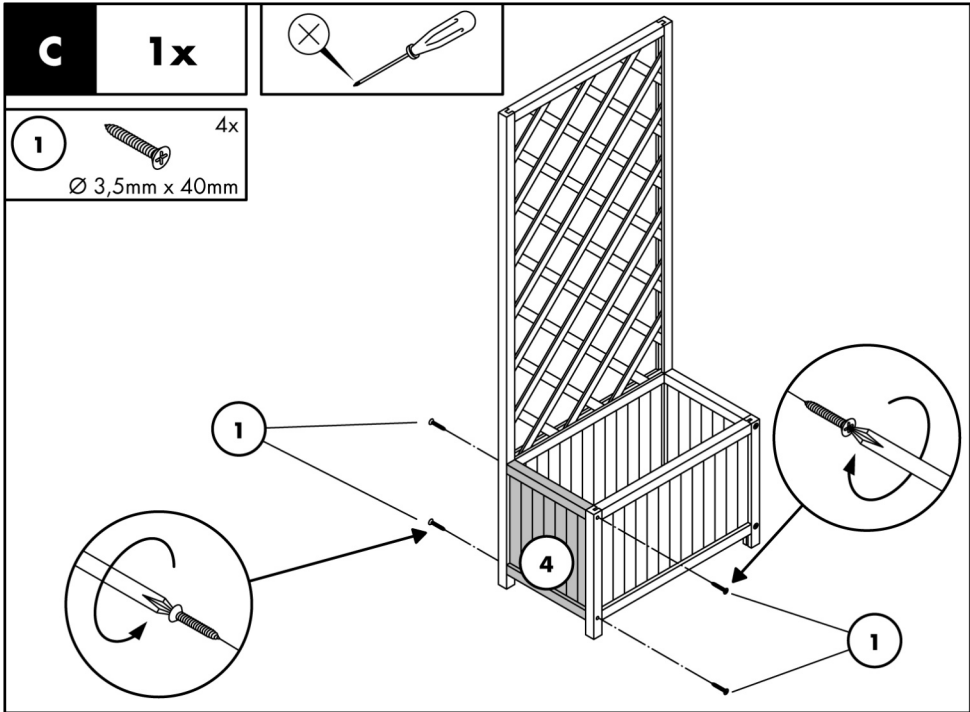

**E**

**1x**

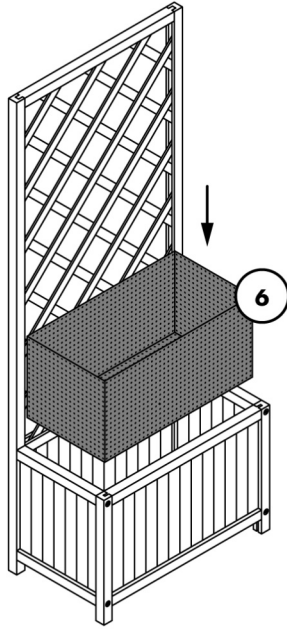

**F**

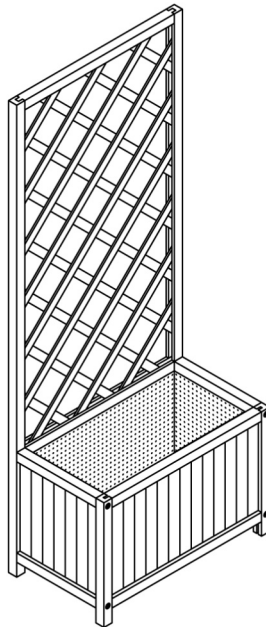



**QSOURCE GMBH**  
Auguste-Baur-Straße 1  
D-22587 Hamburg  
GERMANY

E-mail: [service@qsource.de](mailto:service@qsource.de)  
Fon: +49 40 87932653  
Fax: +49 40 87932637

Last Information Update • Stand der Informationen •  
Version des informations • Stand van de informatie •  
Stav informací • Stan informacjí • Stav informácií •  
Estado de la información • Oplysningernes tilstand  
08 / 2021 • Ident.No.: QSD2021L393429\_210408

IAN 393429\_2104

8 