



BOHR- UND MEISSELHAMMER / HAMMER DRILL PERFORATEUR BURINEUR PBH 800 A1

(DE) (AT) (CH)

BOHR- UND MEISSELHAMMER

Originalbetriebsanleitung

(FR) (BE)

PERFORATEUR BURINEUR

Traduction des instructions d'origine

(PL)

MŁOTOWIERTARKA

Tłumaczenie oryginalnej instrukcji obsługi

(SK)

VŔTACIE A SEKACIE KLADIVO

Preklad originálneho návodu na obsluhu

(GB) (IE)

HAMMER DRILL

Translation of the original instructions

(NL) (BE)

KLOP- EN BEITELBOOR

Vertaling van de originele gebruiksaanwijzing

(CZ)

VŔTACÍ A SEKACÍ KLADIVO

Preklad originálneho provozního návodu

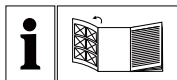

DE AT CH

Klappen Sie vor dem Lesen die Seite mit den Abbildungen aus und machen Sie sich anschließend mit allen Funktionen des Gerätes vertraut.

GB IE

Before reading, unfold the page containing the illustrations and familiarise yourself with all functions of the device.

FR BE

Avant de lire le mode d'emploi, ouvrez la page contenant les illustrations et familiarisez-vous ensuite avec toutes les fonctions de l'appareil.

NL BE

Vouw vóór het lezen de pagina met de afbeeldingen open en maak u vertrouwd met alle functies van het apparaat.

PL

Przed przeczytaniem proszę rozłożyć stronę z ilustracjami, a następnie proszę zapoznać się z wszystkimi funkcjami urządzenia.

CZ

Před čtením si otevřete stranu s obrázky a potom se seznamte se všemi funkcemi přístroje.

SK

Pred čítaním si odklopte stranu s obrázkami a potom sa oboznámte so všetkými funkciami prístroja.

| | | | |
|----------|---|--------|----|
| DE/AT/CH | Originalbetriebsanleitung | Seite | 1 |
| GB/IE | Translation of the original instructions | Page | 11 |
| FR/BE | Traduction des instructions d'origine | Page | 21 |
| NL/BE | Vertaling van de originele gebruiksaanwijzing | Pagina | 35 |
| PL | Tłumaczenie oryginalnej instrukcji obsługi | Strona | 47 |
| CZ | Překlad originálního provozního návodu | Strana | 59 |
| SK | Preklad originálneho návodu na obsluhu | Strana | 69 |

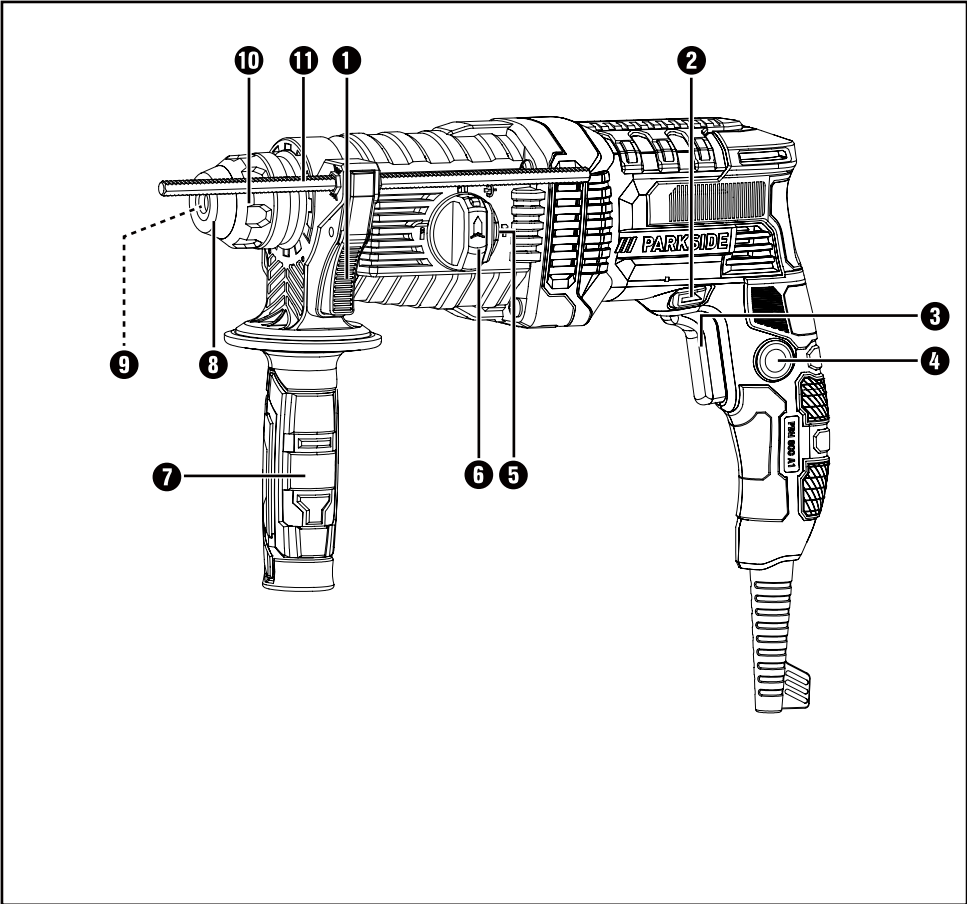

Inhaltsverzeichnis

| | |
|--|-----------|
| Einleitung | 2 |
| Bestimmungsgemäßer Gebrauch | 2 |
| Abgebildete Komponenten | 2 |
| Lieferumfang | 2 |
| Technische Daten | 2 |
| Allgemeine Sicherheitshinweise für Elektrowerkzeuge | 3 |
| 1. Arbeitsplatz-Sicherheit | 3 |
| 2. Elektrische Sicherheit | 3 |
| 3. Sicherheit von Personen | 4 |
| 4. Verwendung und Behandlung des Elektrowerkzeugs | 4 |
| 5. Service | 5 |
| Gerätespezifische Sicherheitshinweise für Bohrhämmer | 5 |
| Originalzubehör/-zusatzgeräte | 5 |
| Inbetriebnahme | 6 |
| Zusatzhandgriff | 6 |
| Tiefenanschlag | 6 |
| Werkzeuge einsetzen/entnehmen | 6 |
| Schnellspanbohrfutter für Rundschaftbohrer | 6 |
| Bedienung | 7 |
| Betriebsart wählen | 7 |
| Ein- und ausschalten | 7 |
| Drehzahl einstellen | 7 |
| Drehrichtung umschalten | 7 |
| Wartung und Reinigung | 7 |
| Entsorgung | 8 |
| Garantie der Kompersnaß Handels GmbH | 8 |
| Service | 9 |
| Importeur | 9 |
| Original-Konformitätserklärung | 10 |

BOHR- UND MEISSELHAMMER PBH 800 A1

Einleitung

Wir beglückwünschen Sie zum Kauf Ihres neuen Gerätes. Sie haben sich damit für ein hochwertiges Produkt entschieden. Die Bedienungsanleitung ist Teil dieses Produkts. Sie enthält wichtige Hinweise für Sicherheit, Gebrauch und Entsorgung. Machen Sie sich vor der Benutzung des Produkts mit allen Bedien- und Sicherheitshinweisen vertraut. Benutzen Sie das Produkt nur wie beschrieben und für die angegebenen Einsatzbereiche. Händigen Sie alle Unterlagen bei Weitergabe des Produkts an Dritte mit aus.

Bestimmungsgemäßer Gebrauch

Der Bohr- und Meißelhammer PBH 800 A1 (nachfolgend Gerät) ist geeignet zum:

- Hammerbohren in Ziegel, Beton und Gestein
- Meißeln in Beton, Gestein und Verputz
- Bohren in Gestein, Holz und Metall

Jede andere Verwendung oder Veränderung des Gerätes gilt als nicht bestimmungsgemäß und birgt erhebliche Unfallgefahren.

Für aus bestimmungswidriger Verwendung entstandene Schäden übernimmt der Hersteller keine Haftung. Das Gerät ist nicht für den gewerblichen Einsatz bestimmt.

Abgebildete Komponenten

- 1 Arretiertaste für Tiefenanschlag
- 2 Drehrichtungsumschalter
- 3 EIN-/AUS-Schalter
- 4 Feststelltaste für EIN-/AUS-Schalter
- 5 Entriegelungstaste für Funktionswahlschalter
- 6 Funktionswahlschalter
- 7 Zusatzhandgriff
- 8 Staubschutzkappe
- 9 Werkzeugaufnahme
- 10 Verriegelungshülse
- 11 Tiefenanschlag (nicht vormontiert)
- 12 Schnellspannbohrfutter

Lieferumfang

- 1 Bohr- und Meißelhammer PBH 800 A1
- 1 Zusatzhandgriff
- 1 Schnellspannbohrfutter mit Aufnahme nach dem SDS-plus-System (siehe Abb. A)
- 3 SDS-Bohrer (6/8/10 x 150 mm, siehe Abb. B)
- 1 Flachmeißel (14 x 250 mm, siehe Abb. B)
- 1 Tiefenanschlag
- 1 Tragekoffer
- 1 Bedienungsanleitung

Technische Daten

| | |
|---------------------------------|--|
| Bemessungsaufnahme | 800 W |
| Bemessungsspannung | 230 V ~, 50 Hz (Wechselstrom) |
| Bemessungs- Leerlaufdrehzahl | n_0 0–1650 min ⁻¹ |
| Schlagzahl | 0–7500 min ⁻¹ |
| Schlagenergie | 1,2 J |
| Max. Bohrdurchmesser | 13 mm für Stahl 24 mm für Holz 19 mm für Beton |
| Schutzklasse | II/□ (Doppelisolierung) |

Geräuschemissionswert

Messwert für Geräusch ermittelt entsprechend EN 60745. Der A-bewertete Geräuschpegel des Elektrowerkzeugs beträgt typischerweise:

| | |
|----------------------|-----------------------|
| Schalldruckpegel | $L_{PA} = 94$ dB (A) |
| Unsicherheit | K = 3 dB |
| Schallleistungspegel | $L_{WA} = 105$ dB (A) |
| Unsicherheit | K = 3 dB |

Gehörschutz tragen!

Schwingungsgesamtwert

Schwingungsgesamtwerte (Vektorsumme dreier Richtungen) ermittelt entsprechend EN 60745:

Bohrhämmern in

Beton $a_{h(HD)} = 9,3$ m/s², K = 1,5 m/s²

Meißeln $a_{h(ChEq)} = 8,9$ m/s², K = 1,5 m/s²

HINWEIS

- ▶ Der in diesen Anweisungen angegebene Schwingungspegel ist entsprechend einem genormten Messverfahren gemessen worden und kann für den Gerätevergleich verwendet werden. Der angegebene Schwingungsemissionswert kann auch zu einer einleitenden Einschätzung der Aussetzung verwendet werden.

⚠️ WARNUNG!

- ▶ Der Schwingungspegel wird sich entsprechend dem Einsatz des Elektrowerkzeugs verändern und kann in manchen Fällen über dem in diesen Anweisungen angegebenen Wert liegen. Die Schwingungsbelastung könnte unterschätzt werden, wenn das Elektrowerkzeug regelmäßig in solcher Weise verwendet wird. Versuchen Sie, die Belastung durch Vibrationen so gering wie möglich zu halten. Beispielhafte Maßnahmen zur Verringerung der Vibrationsbelastung sind das Tragen von Handschuhen beim Gebrauch des Werkzeugs und die Begrenzung der Arbeitszeit. Dabei sind alle Anteile des Betriebszyklus zu berücksichtigen (beispielsweise Zeiten, in denen das Elektrowerkzeug abgeschaltet ist, und solche, in denen es zwar eingeschaltet ist, aber ohne Belastung läuft).



Allgemeine Sicherheitshinweise für Elektrowerkzeuge

⚠️ WARNUNG!

- ▶ Lesen Sie alle Sicherheitshinweise und Anweisungen. Versäumnisse bei der Einhaltung der Sicherheitshinweise und Anweisungen können elektrischen Schlag, Brand und/oder schwere Verletzungen verursachen.

Bewahren Sie alle Sicherheitshinweise und Anweisungen für die Zukunft auf.

Der in den Sicherheitshinweisen verwendete Begriff „Elektrowerkzeug“ bezieht sich auf netzbetriebene Elektrowerkzeuge (mit Netzkabel) und auf akkubetriebene Elektrowerkzeuge (ohne Netzkabel).

1. Arbeitsplatz-Sicherheit

- Halten Sie Ihren Arbeitsbereich sauber und gut beleuchtet.** Unordnung und unbeleuchtete Arbeitsbereiche können zu Unfällen führen.
- Arbeiten Sie mit dem Elektrowerkzeug nicht in explosionsgefährdeter Umgebung, in der sich brennbare Flüssigkeiten, Gase oder Stäube befinden.** Elektrowerkzeuge erzeugen Funken, die den Staub oder die Dämpfe entzünden können.
- Halten Sie Kinder und andere Personen während der Benutzung des Elektrowerkzeugs fern.** Bei Ablenkung können Sie die Kontrolle über das Gerät verlieren.

2. Elektrische Sicherheit

- Der Anschlussstecker des Elektrowerkzeuges muss in die Steckdose passen. Der Stecker darf in keiner Weise verändert werden. Verwenden Sie keine Adapterstecker gemeinsam mit schutzgeerdeten Elektrowerkzeugen.** Unveränderte Stecker und passende Steckdosen verringern das Risiko eines elektrischen Schlages.
- Vermeiden Sie Körperkontakt mit geerdeten Oberflächen, wie von Rohren, Heizungen, Herden und Kühlschränken.** Es besteht ein erhöhtes Risiko durch elektrischen Schlag, wenn Ihr Körper geerdet ist.
- Halten Sie Elektrowerkzeuge von Regen oder Nässe fern.** Das Eindringen von Wasser in ein Elektrogerät erhöht das Risiko eines elektrischen Schlages.
- Zweckfremden Sie das Kabel nicht, um das Elektrowerkzeug zu tragen, aufzuhängen oder um den Stecker aus der Steckdose zu ziehen. Halten Sie das Kabel fern von Hitze, Öl, scharfen Kanten oder sich bewegenden Geräteteilen.** Beschädigte oder verwickelte Kabel erhöhen das Risiko eines elektrischen Schlages.

- e) Wenn Sie mit einem Elektrowerkzeug im Freien arbeiten, verwenden Sie nur Verlängerungskabel, die auch für den Außenbereich geeignet sind. Die Anwendung eines für den Außenbereich geeigneten Verlängerungskabels verringert das Risiko eines elektrischen Schlages.
- f) Wenn der Betrieb des Elektrowerkzeuges in feuchter Umgebung nicht vermeidbar ist, verwenden Sie einen Fehlerstromschutzschalter. Der Einsatz eines Fehlerstromschutzschalters vermindert das Risiko eines elektrischen Schlages.
- f) Tragen Sie geeignete Kleidung. Tragen Sie keine weite Kleidung oder Schmuck. Halten Sie Haare, Kleidung und Handschuhe fern von sich bewegenden Teilen. Lockere Kleidung, Schmuck oder lange Haare können von sich bewegenden Teilen erfasst werden.
- g) Wenn Staubabsaug- und -auffangeinrichtungen montiert werden können, vergewissern Sie sich, dass diese angeschlossen sind und richtig verwendet werden. Die Verwendung einer Staubabsaugung kann Gefährdungen durch Staub verringern.

3. Sicherheit von Personen

- a) Seien Sie stets aufmerksam, achten Sie darauf, was Sie tun und gehen Sie mit Vernunft an die Arbeit mit einem Elektrowerkzeug. Benutzen Sie kein Elektrowerkzeug, wenn Sie müde sind oder unter dem Einfluss von Drogen, Alkohol oder Medikamenten stehen. Ein Moment der Unachtsamkeit beim Gebrauch des Elektrowerkzeuges kann zu ernsthaften Verletzungen führen.
- b) Tragen Sie persönliche Schutzausrüstung und immer eine Schutzbrille. Das Tragen persönlicher Schutzausrüstung wie Staubmaske, rutschfeste Sicherheitsschuhe, Schutzhelm oder Gehörschutz, je nach Art und Einsatz des Elektrowerkzeuges, verringert das Risiko von Verletzungen.
- c) Vermeiden Sie eine unbeabsichtigte Inbetriebnahme. Vergewissern Sie sich, dass das Elektrowerkzeug ausgeschaltet ist, bevor Sie es an die Stromversorgung und/oder den Akku anschließen, es aufnehmen oder tragen. Wenn Sie beim Tragen des Elektrowerkzeuges den Finger am Schalter haben oder das Gerät bereits eingeschaltet an die Stromversorgung anschließen, kann dies zu Unfällen führen.
- d) Entfernen Sie Einstellwerkzeuge oder Schraubenschlüssel, bevor Sie das Elektrowerkzeug einschalten. Ein Werkzeug oder Schlüssel, der sich in einem drehenden Geräteteil befindet, kann zu Verletzungen führen.
- e) Vermeiden Sie eine abnormale Körperhaltung. Sorgen Sie für einen sicheren Stand und halten Sie jederzeit das Gleichgewicht. Dadurch können Sie das Elektrowerkzeug in unerwarteten Situationen besser kontrollieren.

4. Verwendung und Behandlung des Elektrowerkzeugs

- a) Überlasten Sie das Gerät nicht. Verwenden Sie für Ihre Arbeit das dafür bestimmte Elektrowerkzeug. Mit dem passenden Elektrowerkzeug arbeiten Sie besser und sicherer im angegebenen Leistungsbereich.
- b) Benutzen Sie kein Elektrowerkzeug, dessen Schalter defekt ist. Ein Elektrowerkzeug, das sich nicht mehr ein- oder ausschalten lässt, ist gefährlich und muss repariert werden.
- c) Ziehen Sie den Stecker aus der Steckdose und/oder entfernen Sie den Akku, bevor Sie Geräteeinstellungen vornehmen, Zubehöerteile wechseln oder das Gerät weglegen. Diese Vorsichtsmaßnahme verhindert den unbeabsichtigten Start des Elektrowerkzeuges.
- d) Bewahren Sie unbenutzte Elektrowerkzeuge außerhalb der Reichweite von Kindern auf. Lassen Sie Personen das Gerät nicht benutzen, die mit diesem nicht vertraut sind oder diese Anweisungen nicht gelesen haben. Elektrowerkzeuge sind gefährlich, wenn sie von unerfahrenen Personen benutzt werden.
- e) Pflegen Sie Elektrowerkzeuge mit Sorgfalt. Kontrollieren Sie, ob bewegliche Teile einwandfrei funktionieren und nicht klemmen, ob Teile gebrochen oder so beschädigt sind, dass die Funktion des Elektrowerkzeuges beeinträchtigt ist. Lassen Sie beschädigte Teile vor dem Einsatz des Gerätes reparieren. Viele Unfälle haben ihre Ursache in schlecht gewarteten Elektrowerkzeugen.

- f) Halten Sie Schneidwerkzeuge scharf und sauber. Sorgfältig gepflegte Schneidwerkzeuge mit scharfen Schneidkanten verkleben sich weniger und sind leichter zu führen.
- g) Verwenden Sie Elektrowerkzeug, Zubehör, Einsatzwerkzeuge usw. entsprechend diesen Anweisungen. Berücksichtigen Sie dabei die Arbeitsbedingungen und die auszuführende Tätigkeit. Der Gebrauch von Elektrowerkzeugen für andere als die vorgesehenen Anwendungen kann zu gefährlichen Situationen führen.

5. Service

- a) Lassen Sie Ihr Elektrowerkzeug nur von qualifiziertem Fachpersonal und nur mit Original-Ersatzteilen reparieren. Damit wird sichergestellt, dass die Sicherheit des Elektrowerkzeugs erhalten bleibt.

Gerätespezifische Sicherheitshinweise für Bohrhämmer

-  Tragen Sie Gehörschutz. Die Einwirkung von Lärm kann Hörverlust bewirken.
- Benutzen Sie mit dem Gerät gelieferten Zusatzhandgriff. Der Verlust der Kontrolle kann zu Verletzungen führen.
- Halten Sie das Gerät an den isolierten Griffflächen, wenn Sie Arbeiten ausführen, bei denen das Einsatzwerkzeug verborgene Stromleitungen oder das eigene Netzkabel treffen kann. Der Kontakt mit einer spannungsführenden Leitung kann auch metallene Geräteteile unter Spannung setzen und zu einem elektrischen Schlag führen.
-  Tragen Sie eine Staubschutzmaske.

WARNUNG! GIFTIGE STÄUBE!

- ▶ Das Bearbeiten von schädlichen/giftigen Stäuben stellt eine Gesundheitsgefährdung für die Bedienperson oder in der Nähe befindliche Personen dar.

■ ACHTUNG LEITUNGEN! GEFAHR!

Vergewissern Sie sich, dass Sie nicht auf Strom-, Gas- oder Wasserleitungen stoßen, wenn Sie mit dem Elektrowerkzeug arbeiten. Prüfen Sie ggf. mit einem Leitungssucher, bevor Sie in eine Wand bohren bzw. diese aufschlitzen.

Restrisiken

Auch wenn Sie dieses Elektrowerkzeug vorschriftsmäßig bedienen, bleiben immer Restrisiken bestehen. Folgende Gefahren können im Zusammenhang mit der Bauweise und Ausführung dieses Elektrowerkzeugs auftreten:

1. Lungenschäden, falls keine geeignete Staubschutzmaske getragen wird.
2. Gehörschäden, falls kein geeigneter Gehörschutz getragen wird.
3. Gesundheitsschäden, die aus Hand-Arm-Schwingungen resultieren, falls das Gerät über einen längeren Zeitraum verwendet wird oder nicht ordnungsgemäß geführt und gewartet wird.

WARNUNG!

- ▶ Dieses Elektrowerkzeug erzeugt während des Betriebs ein elektromagnetisches Feld. Dieses Feld kann unter bestimmten Umständen aktive oder passive medizinische Implantate beeinträchtigen. Um die Gefahr von ernsthaften oder tödlichen Verletzungen zu verringern, empfehlen wir Personen mit medizinischen Implantaten ihren Arzt und den Hersteller vom medizinischen Implantat zu konsultieren, bevor die Maschine bedient wird.

Originalzubehör/-zusatzgeräte

- Benutzen Sie nur Zubehör und Zusatzgeräte, die in der Bedienungsanleitung angegeben sind bzw. deren Aufnahme mit dem Gerät kompatibel ist.

Inbetriebnahme

Zusatzhandgriff

HINWEIS

- ▶ Aus Sicherheitsgründen dürfen Sie dieses Gerät nur mit montiertem Zusatzhandgriff **7** verwenden.
- ◆ Die Greifposition des Zusatzhandgriffes **7** kann verändert werden.
Drehen Sie den Zusatzhandgriff **7** im Uhrzeigersinn und ziehen Sie den Zusatzhandgriff **7** etwas vom Gerät ab.
- ◆ Schwenken Sie den Zusatzhandgriff **7** in die gewünschte Position.
- ◆ Die Rasterstellungen am Zusatzhandgriff **7** müssen nun über die beiden Sicherungsstifte am Spindelhalshals des Gerätes geschoben werden.
- ◆ Danach drehen Sie den Zusatzhandgriff **7** wieder entgegen dem Uhrzeigersinn fest.

HINWEIS

- ▶ Bringen Sie je nach Arbeitsposition den Zusatzhandgriff **7** in die verschiedenen Rasterstellungen. Lösen und verschließen Sie hierfür den Zusatzhandgriff **7** wie zuvor beschrieben.

Tiefenanschlag

- ◆ Drücken Sie die Arretiertaste für den Tiefenanschlag **1** nach unten und halten Sie sie gedrückt.
- ◆ Setzen Sie den Tiefenanschlag **11** in den Zusatzhandgriff **7** ein.
- ◆ Achten Sie darauf, dass die Zahnung am Tiefenanschlag **11** nach unten zeigt.
- ◆ Ziehen Sie den Tiefenanschlag **11** so weit heraus, dass der Abstand zwischen der Spitze des Bohrers und der Spitze des Tiefenanschlags der gewünschten Bohrtiefe entspricht.
- ◆ Lassen Sie die Arretiertaste für den Tiefenanschlag **1** los, um den Tiefenschlag **11** zu arretieren.

Werkzeuge einsetzen/entnehmen

⚠ WARNUNG!

- ▶ Schalten Sie vor allen Arbeiten am Gerät das Gerät aus und ziehen Sie den Netzstecker.

Werkzeug einsetzen

- ◆ Fetten Sie vor dem Einsetzen des Werkzeugs die Werkzeugaufnahme **9** leicht mit Maschinenfett ein.
- ◆ Setzen Sie das Werkzeug drehend in die Werkzeugaufnahme **9** ein, bis es selbsttätig verriegelt wird..
- ◆ Überprüfen Sie durch Ziehen des Werkzeugs die einwandfreie Verriegelung. Das Werkzeug hat systembedingt ein radiales Spiel.

Werkzeug entnehmen

- ◆ Ziehen Sie zum Entnehmen des Werkzeugs die Verriegelungshülse **10** nach hinten.

Schnellspannbohrfutter für Rundschachtbohrer

⚠ WARNUNG!

- ▶  Benutzen Sie das Schnellspannbohrfutter **12** nicht im Hammerbohr- oder Meißelbetrieb!

- ◆ Stellen Sie den Funktionswahlschalter **6** auf das Bohrersymbol 

Schnellspannbohrfutter für Rundschachtbohrer einsetzen

- ◆ Setzen Sie das Schnellspannbohrfutter **12** drehend in die Werkzeugaufnahme **9** ein, bis es selbsttätig verriegelt wird.
- ◆ Überprüfen Sie durch Ziehen des Werkzeugs die einwandfreie Verriegelung.

Schnellspannbohrfutter für Rundschachtbohrer entnehmen

- ◆ Ziehen Sie zum Entnehmen des Schnellspannbohrfutters **12** die Verriegelungshülse **10** nach hinten und entnehmen Sie das Schnellspannbohrfutter **12**.

Bedienung

Betriebsart wählen

Funktionswahlschalter

- ◆ Drücken und halten Sie die Entriegelungstaste **5** des Funktionswahlschalters **6**. Drehen Sie den Funktionswahlschalter **6** so, dass die gewünschte Symbolik an der Pfeil-Markierung einrastet:

| Funktion | Symbol |
|----------------------------|--------|
| Bohren/Schrauben | |
| Hammerbohren | |
| Meißeln | |
| Meißelposition-Verstellung | |

Meißelposition verstellen

Sie können mit dieser Funktion das Werkzeug für den Meißelvorgang in die erforderliche Position drehen.

- ◆ Drehen Sie den Funktionswahlschalter **6** in die Position
- ◆ Drehen Sie das Werkzeug in der Werkzeugaufnahme **9** in die erforderliche Position.
- ◆ Drehen Sie für den Meißelvorgang den Funktionswahlschalter **6** in die Position

Ein- und ausschalten

Gerät einschalten

- ◆ Drücken Sie den EIN-/AUS-Schalter **3**.

Gerät ausschalten

- ◆ Lassen Sie den EIN-/AUS-Schalter **3** los.

Dauerbetrieb einschalten

- ◆ Drücken Sie den EIN-/AUS-Schalter **3**. Stellen Sie ihn im gedrückten Zustand mit der Feststelltaste für EIN-/AUS-Schalter **4** fest.

Dauerbetrieb ausschalten

- ◆ Drücken Sie den EIN-/AUS-Schalter **3** und lassen Sie ihn wieder los.

Drehzahl einstellen

Der EIN- / AUS-Schalter **3** verfügt über eine variable Geschwindigkeitsregelung. Leichter Druck auf den EIN- / AUS-Schalter **3** bewirkt eine niedrige Drehzahl. Mit zunehmenden Druck erhöht sich die Drehzahl.

Drehrichtung umschalten

- ◆ Wechseln Sie die Drehrichtung, indem Sie den Drehrichtungsumschalter **2** nach rechts bzw. links durchdrücken.

Wartung und Reinigung



WARNUNG! VERLETZUNGSGEFAHR!
Schalten Sie vor allen Arbeiten am Gerät das Gerät aus und ziehen Sie den Netzstecker.

- Es dürfen keine Flüssigkeiten in das Innere des Gerätes gelangen.
- Verwenden Sie zum Reinigen des Gehäuses ein trockenes Tuch.
- Säubern Sie regelmäßig die Werkzeugaufnahme **9**: **VORSICHT! VORSPANNUNG!**
- ◆ Ziehen Sie dazu die Verriegelungshülse **10** nach hinten und ziehen Sie die Staubschutzkappe **8** mit Hilfe eines Schraubendrehers von der Werkzeugaufnahme **9** ab.

WARNUNG!

- ▶ Wenn ein Ersatz der Anschlussleitung erforderlich ist, dann ist dies vom Hersteller oder seinem Vertreter auszuführen, um Sicherheitsgefährdungen zu vermeiden.

HINWEIS

- ▶ Nicht aufgeführte Ersatzteile (wie z. B. Kohlebürsten, Schalter) können Sie über unsere Callcenter bestellen.

Entsorgung



Die Verpackung besteht aus umweltfreundlichen Materialien, die Sie über die örtlichen Recyclingstellen entsorgen können.



Werfen Sie Elektrowerkzeuge nicht in den Hausmüll!

Gemäß Europäischer Richtlinie 2012/19/EU müssen verbrauchte Elektrowerkzeuge getrennt gesammelt und einer umweltgerechten Wiederverwertung zugeführt werden.

Möglichkeiten zur Entsorgung des ausgedienten Gerätes erfahren Sie bei Ihrer Gemeinde- oder Stadtverwaltung.

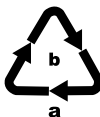

Entsorgen Sie die Verpackung umweltgerecht. Beachten Sie die Kennzeichnung auf den verschiedenen Verpackungsmaterialien und trennen Sie diese gegebenenfalls gesondert. Die Verpackungsmaterialien sind gekennzeichnet mit Abkürzungen (a) und Ziffern (b) mit folgender Bedeutung: 1–7: Kunststoffe, 20–22: Papier und Pappe, 80–98: Verbundstoffe.



Möglichkeiten zur Entsorgung des ausgedienten Produkts erfahren Sie bei Ihrer Gemeinde- oder Stadtverwaltung.



Das Produkt ist recycelbar, unterliegt einer erweiterten Herstellerverantwortung und wird getrennt gesammelt.

Garantie der Kompernaß Handels GmbH

Sehr geehrte Kundin, sehr geehrter Kunde,

Sie erhalten auf dieses Gerät 3 Jahre Garantie ab Kaufdatum. Im Falle von Mängeln dieses Produkts stehen Ihnen gegen den Verkäufer des Produkts gesetzliche Rechte zu. Diese gesetzlichen Rechte werden durch unsere im Folgenden dargestellte Garantie nicht eingeschränkt.

Garantiebedingungen

Die Garantiefrist beginnt mit dem Kaufdatum. Bitte bewahren Sie den Kassenbonn gut auf. Dieser wird als Nachweis für den Kauf benötigt.

Tritt innerhalb von drei Jahren ab dem Kaufdatum dieses Produkts ein Material- oder Fabrikationsfehler auf, wird das Produkt von uns – nach unserer Wahl – für Sie kostenlos repariert, ersetzt oder der Kaufpreis erstattet. Diese Garantieleistung setzt voraus, dass innerhalb der Dreijahresfrist das defekte Gerät und der Kaufbeleg (Kassenbonn) vorgelegt und schriftlich kurz beschrieben wird, worin der Mangel besteht und wann er aufgetreten ist.

Wenn der Defekt von unserer Garantie gedeckt ist, erhalten Sie das reparierte oder ein neues Produkt zurück. Mit Reparatur oder Austausch des Produkts beginnt kein neuer Garantiezeitraum.

Garantiezeit und gesetzliche Mängelansprüche

Die Garantiezeit wird durch die Gewährleistung nicht verlängert. Dies gilt auch für ersetzte und reparierte Teile. Eventuell schon beim Kauf vorhandene Schäden und Mängel müssen sofort nach dem Auspacken gemeldet werden. Nach Ablauf der Garantiezeit anfallende Reparaturen sind kostenpflichtig.

Garantieumfang

Das Gerät wurde nach strengen Qualitätsrichtlinien sorgfältig produziert und vor Auslieferung gewissenhaft geprüft.

Die Garantieleistung gilt für Material- oder Fabrikationsfehler. Diese Garantie erstreckt sich nicht auf Produktteile, die normaler Abnutzung ausgesetzt sind und daher als Verschleißteile angesehen werden können oder für Beschädigungen an zerbrechlichen Teilen, z. B. Schalter oder Teile, die aus Glas gefertigt sind.

Diese Garantie verfällt, wenn das Produkt beschädigt, nicht sachgemäß benutzt oder gewartet wurde. Für eine sachgemäße Benutzung des Produkts sind alle in der Bedienungsanleitung aufgeführten Anweisungen genau einzuhalten. Verwendungszwecke und Handlungen, von denen in der Bedienungsanleitung abgeraten oder vor denen gewarnt wird, sind unbedingt zu vermeiden.

Das Produkt ist nur für den privaten und nicht für den gewerblichen Gebrauch bestimmt. Bei missbräuchlicher und unsachgemäßer Behandlung, Gewaltanwendung und bei Eingriffen, die nicht von unserer autorisierten Serviceniederlassung vorgenommen wurden, erlischt die Garantie.

Garantiezeit gilt nicht bei

- normaler Abnutzung der Akkukapazität
- gewerblichen Gebrauch des Produktes
- Beschädigung oder Veränderung des Produktes durch den Kunden
- Missachtung der Sicherheits- und Wartungsvorschriften, Bedienungsfehler
- Schäden durch Elementarereignisse

Abwicklung im Garantiefall

Um eine schnelle Bearbeitung Ihres Anliegens zu gewährleisten, folgen Sie bitte den folgenden Hinweisen:

- Bitte halten Sie für alle Anfragen den Kassenbon und die Artikelnummer (z. B. IAN 123456) als Nachweis für den Kauf bereit.
- Die Artikelnummer entnehmen Sie bitte dem Typenschild am Produkt, einer Gravur am Produkt, dem Titelblatt der Bedienungsanleitung (unten links) oder dem Aufkleber auf der Rück- oder Unterseite des Produktes.
- Sollten Funktionsfehler oder sonstige Mängel auftreten, kontaktieren Sie zunächst die nachfolgend benannte Serviceabteilung **telefonisch** oder per **E-Mail**.
- Ein als defekt erfasstes Produkt können Sie dann unter Beifügung des Kaufbelegs (Kassenbon) und der Angabe, worin der Mangel besteht und wann er aufgetreten ist, für Sie portofrei an die Ihnen mitgeteilte Serviceanschrift übersenden.



Auf www.lidl-service.com können Sie diese und viele weitere Handbücher, Produktvideos und Installationssoftware herunterladen.

Mit diesem QR-Code gelangen Sie direkt auf die Lidl-Service-Seite (www.lidl-service.com) und können mittels der Eingabe der Artikelnummer (IAN 337117_2001 Ihre Bedienungsanleitung öffnen.

HINWEIS

- ▶ Bei Parkside und Florabest Werkzeugen senden Sie bitte ausschließlich den defekten Artikel ohne Zubehör (z. B. Akku, Aufbewahrungskoffer, Montagewerkzeuge, etc) ein.

⚠️ WARNUNG!

- ▶ Lassen Sie Ihre Geräte von der Servicestelle oder einer Elektrofachkraft und nur mit Original-Ersatzteilen reparieren. Damit wird sichergestellt, dass die Sicherheit des Gerätes erhalten bleibt.
- ▶ Lassen Sie den Austausch des Steckers oder der Netzleitung immer vom Hersteller des Gerätes oder seinem Kundendienst ausführen. Damit wird sichergestellt, dass die Sicherheit des Gerätes erhalten bleibt.

Service

DE Service Deutschland

Tel.: 0800 5435 111 (kostenfrei aus dem dt. Festnetz/Mobilfunknetz)
E-Mail: kompernass@lidl.de

AT Service Österreich

Tel.: 0820 201 222 (0,15 EUR/Min.)
E-Mail: kompernass@lidl.at

CH Service Schweiz

Tel.: 0842 665566 (0,08 CHF/Min., Mobilfunk max. 0,40 CHF/Min.)
E-Mail: kompernass@lidl.ch

IAN 337117_2001

Importeur

Bitte beachten Sie, dass die folgende Anschrift keine Serviceanschrift ist. Kontaktieren Sie zunächst die benannte Servicestelle.

KOMPERNASS HANDELS GMBH
BURGSTRASSE 21
44867 BOCHUM
GERMANY
www.kompernass.com

Original-Konformitätserklärung

Wir, KOMPERNASS HANDELS GMBH, Dokumentenverantwortlicher: Herr Semi Uguzlu, BURGSTR. 21, 44867 BOCHUM, Deutschland, erklären hiermit, dass dieses Produkt mit den folgenden Normen, normativen Dokumenten und EG-Richtlinien übereinstimmt:

Maschinenrichtlinie

(2006/42/EG)

Elektromagnetische Verträglichkeit

(2014/30/EU)

RoHS Richtlinie

(2011/65/EU)*

* Die alleinige Verantwortung für die Ausstellung dieser Konformitätserklärung trägt der Hersteller. Der oben beschriebene Gegenstand der Erklärung erfüllt die Vorschriften der Richtlinie 2011/65/EU des Europäischen Parlaments und des Rates vom 8. Juni 2011 zur Beschränkung der Verwendung bestimmter gefährlicher Stoffe in Elektro- und Elektronikgeräten.

Angewandte harmonisierte Normen

EN 60745-1:2009+A11

EN 60745-2-6:2010

EN 55014-1:2017

EN 55014-2:2015

EN 61000-3-2:2019

EN 61000-3-3:2013+A1

EN 50581:2012

Typbezeichnung der Maschine: Bohr- und Meißelhammer PBH 800 A1

Herstellungsjahr: 06–2020

Seriennummer: IAN 337117_2001

Bochum, 30.06.2020



Semi Uguzlu

- Qualitätsmanager -

Technische Änderungen im Sinne der Weiterentwicklung sind vorbehalten.

Contents

| | |
|---|-----------|
| Introduction | 12 |
| Intended use..... | 12 |
| Depicted components..... | 12 |
| Package contents..... | 12 |
| Technical data..... | 12 |
| General Power Tool Safety Warnings | 13 |
| 1. Work area safety..... | 13 |
| 2. Electrical safety..... | 13 |
| 3. Personal safety..... | 14 |
| 4. Power tool use and care..... | 14 |
| 5. Service..... | 14 |
| Appliance-specific safety instructions for hammer drills..... | 15 |
| Original accessories/auxiliary equipment..... | 15 |
| Operation | 16 |
| Additional handle..... | 16 |
| Depth stop..... | 16 |
| Fitting/removing a tool..... | 16 |
| Quick-release chuck for round shaft drill bits..... | 16 |
| Use | 17 |
| Select operating mode..... | 17 |
| Switching on and off..... | 17 |
| Adjusting the rotational speed..... | 17 |
| Changing the direction of rotation..... | 17 |
| Maintenance and cleaning | 17 |
| Disposal | 18 |
| Kompernass Handels GmbH warranty | 18 |
| Service | 19 |
| Importer | 19 |
| Translation of the original Conformity Declaration | 20 |

HAMMER DRILL PBH 800 A1

Introduction

Congratulations on the purchase of your new appliance. You have chosen a high-quality product. The operating instructions are part of this product. They contain important information about safety, usage and disposal. Before using the product, please familiarise yourself with all operating and safety instructions. Use the product only as described and for the range of applications specified. Please also pass these operating instructions on to any future owner.

Intended use

The PBH 800 A1 hammer drill (hereinafter referred to as appliance) is suitable for:

- Hammer-drilling into brickwork, concrete and stone
- Chiselling into concrete, stone and plaster
- Drilling into stone, wood and metal

Any other usage or modification of the appliance is deemed to be improper and carries a significant risk of accidents.

The manufacturer accepts no responsibility for damage(s) attributable to misuse. The appliance is not intended for commercial use.

Depicted components

- 1 Locking button for the depth stop
- 2 Rotation direction switch
- 3 ON/OFF switch
- 4 Locking button for ON/OFF switch
- 5 Release button for function selector switch
- 6 Function selector switch
- 7 Additional handle
- 8 Dust protection cap
- 9 Tool holder
- 10 Locking collar
- 11 Depth stop (not prefitted)
- 12 Quick-release chuck

Package contents

- 1 hammer drill PBH 800 A1
- 1 additional handle
- 1 quick-release chuck with SDS plus system tool fitting (see fig. A)
- 3 SDS drill bits (6/8/10 x 150 mm, see fig. B)
- 1 flat chisel (14 x 250 mm, see fig. B)
- 1 depth stop
- 1 carrying case
- 1 set of operating instructions

Technical data

| | |
|-------------------------|---|
| Rated power consumption | 800 W |
| Rated voltage | 230 V ~, 50 Hz (AC) |
| Rated idling speed | n_0 0-1650 rpm |
| Stroke rate | 0-7500 rpm |
| Impact energy | 1.2 J |
| Max. drill diameter | 13 mm for steel 24 mm for wood 19 mm for concrete |
| Protection class | II / <input type="checkbox"/> (double insulation) |

Noise emission value

Noise measurement value determined in accordance with EN 60745. The A-rated noise level of the power tool is typically as follows:

| | |
|----------------------|-----------------------|
| Sound pressure level | $L_{pA} = 94$ dB (A) |
| Uncertainty | $K = 3$ dB |
| Sound power level | $L_{WA} = 105$ dB (A) |
| Uncertainty | $K = 3$ dB |

Wear hearing protection!

Total vibration value

Total vibration values (vector total of three directions) determined in accordance with EN 60745:

| | |
|-----------------|---|
| Hammer drilling | |
| in concrete | $a_{h(HD)} = 9.3$ m/s ² , $K = 1.5$ m/s ² |
| Chiselling | $a_{h(ChEq)} = 8.9$ m/s ² , $K = 1.5$ m/s ² |

NOTE

- ▶ The vibration level specified in these instructions has been measured in accordance with a standardised measuring procedure and can be used for equipment comparisons. The specified vibration emission value can also be used to make an initial exposure estimate.

⚠ WARNING!

- ▶ The vibration level will vary according to the use of the power tool and may sometimes be higher than the value specified in these instructions.
Regular use of the power tool in this way may cause the user to underestimate the vibration. Try to keep the vibration loads as low as possible. Measures to reduce the vibration load are, e.g. wearing gloves and limiting the working time. Wherein all states of operation must be included (e.g. times when the power tool is switched off and times where the power tool is switched on but running without load).



General Power Tool Safety Warnings



⚠ WARNING!

- ▶ **Read all safety warnings and all instructions.** Failure to follow the warnings and instructions may result in electric shock, fire and/or serious injury.

Save all warnings and instructions for future reference.

The term "power tool" in the warnings refers to your mains-operated (corded) power tool or battery-operated (cordless) power tool.

1. Work area safety

- Keep work area clean and well lit.** Cluttered or dark areas invite accidents.
- Do not operate power tools in explosive atmospheres, such as in the presence of flammable liquids, gases or dust.** Power tools create sparks which may ignite the dust or fumes.
- Keep children and bystanders away while operating a power tool.** Distractions can cause you to lose control.

2. Electrical safety

- Power tool plugs must match the outlet. Never modify the plug in any way. Do not use any adapter plugs with earthed (grounded) power tools.** Unmodified plugs and matching outlets will reduce risk of electric shock.
- Avoid body contact with earthed or grounded surfaces, such as pipes, radiators, ranges and refrigerators.** There is an increased risk of electric shock if your body is earthed or grounded.
- Do not expose power tools to rain or wet conditions.** Water entering a power tool will increase the risk of electric shock.
- Do not abuse the cord. Never use the cord for carrying, pulling or unplugging the power tool. Keep cord away from heat, oil, sharp edges or moving parts.** Damaged or entangled cords increase the risk of electric shock.
- When operating a power tool outdoors, only use an extension cable suitable for outdoor use.** Use of a cord suitable for outdoor use reduces the risk of electric shock.
- If operating a power tool in a damp location is unavoidable, use a residual current device (RCD) protected supply.** Use of an RCD reduces the risk of electric shock.

3. Personal safety

- a) **Stay alert, watch what you are doing and use common sense when operating a power tool. Do not use a power tool while you are tired or under the influence of drugs, alcohol or medication.** A moment of inattention while operating power tools may result in serious personal injury.
- b) **Use personal protective equipment. Always wear eye protection.** Protective equipment such as dust mask, non-skid safety shoes, hard hat, or hearing protection used for appropriate conditions will reduce personal injuries.
- c) **Prevent unintentional starting. Ensure the switch is in the off-position before connecting to power source and/or battery pack, picking up or carrying the tool.** Carrying power tools with your finger on the switch or energising power tools that have the switch on invites accidents.
- d) **Remove any adjusting key or wrench before turning the power tool on.** A wrench or a key left attached to a rotating part of the power tool may result in personal injury.
- e) **Do not overreach. Keep proper footing and balance at all times.** This enables better control of the power tool in unexpected situations.
- f) **Dress properly. Do not wear loose clothing or jewellery. Keep your hair, clothing and gloves away from moving parts.** Loose clothes, jewellery or long hair can be caught in moving parts.
- g) **If devices are provided for the connection of dust extraction and collection facilities, ensure these are connected and properly used.** Use of dust collection can reduce dust-related hazards.

4. Power tool use and care

- a) **Do not force the power tool. Use the correct power tool for your application.** The correct power tool will do the job better and safer at the rate for which it was designed.
- b) **Do not use the power tool if the switch does not turn it on and off.** Any power tool that cannot be controlled with the switch is dangerous and must be repaired.
- c) **Disconnect the plug from the power source and/or the battery pack from the power tool before making any adjustments, changing accessories, or storing power tools.** Such preventive safety measures reduce the risk of starting the power tool accidentally.
- d) **Store idle power tools out of the reach of children and do not allow persons unfamiliar with the power tool or these instructions to operate the power tool.** Power tools are dangerous in the hands of untrained users.
- e) **Maintain power tools. Check for misalignment or binding of moving parts, breakage of parts and any other condition that may affect the power tool's operation. If damaged, have the power tool repaired before use.** Many accidents are caused by poorly maintained power tools.
- f) **Keep cutting tools sharp and clean.** Properly maintained cutting tools with sharp cutting edges are less likely to bind and are easier to control.
- g) **Use the power tool, accessories and tool bits, etc. in accordance with these instructions, taking into account the working conditions and the work to be performed.** Use of the power tool for operations different from those intended could result in a hazardous situation.

5. Service

- a) **Have your power tool serviced by a qualified repair person using only identical replacement parts.** This will ensure that the safety of the power tool is maintained.

Appliance-specific safety instructions for hammer drills

-  Wear hearing protection. Exposure to loud noise can lead to hearing loss.
- Use the additional handle supplied with the appliance. Loss of control can lead to injuries.
- Hold the appliance by the insulated handles when you are carrying out work during which the deployed tool may come into contact with concealed power cables or its own power cable. Contact with a live wire may electrify exposed metal parts of the power tool and could give the operator an electric shock.
-  Wear a dust mask.

WARNING! TOXIC DUST!

- ▶ Working with the tool can produce harmful/toxic dusts which represent a health hazard for the person operating the appliance and for anyone else in the vicinity.

■ CAUTION, POWER CABLES! DANGER!

Ensure that you are not likely to hit power, gas or water supply lines when you are working with the power tool. If necessary, check with a service line detector before you start to cut or drill into a surface.

Residual risks!

Even if you operate this power tool properly, there will still be residual risks. The following risks can occur in relation to the power tool's design and structure:

1. Lung damage if no suitable dust protection mask is worn.
2. Hearing damage, if no suitable hearing protection is worn.
3. Damage to health caused by hand-arm vibrations if the appliance is used for extended periods or is not properly used and maintained.

WARNING!

- ▶ The power tool creates an electromagnetic field during operation. This field can, in certain circumstances, impair active or passive medical implants. To reduce the risk of fatal injuries, we recommend that people with medical implants consult their doctor and the manufacturer of the medical implant before operating this machine.

Original accessories/auxiliary equipment

- Only use the accessories and additional equipment which are specified in the operating instructions and are compatible with the appliance.

Operation

Additional handle

NOTE

- ▶ For safety reasons, you should only use this appliance with the additional handle **7** attached.

- ◆ The gripping position of the additional handle **7** can be varied.
Turn the additional handle **7** clockwise and pull the additional handle **7** off the appliance a little way.
- ◆ Turn the additional handle **7** to the desired position.
- ◆ Now, slide the locking positions on the additional handle **7** over the two locking pins on the spindle of the appliance.
- ◆ Retighten the additional handle **7** afterwards by turning it in an anticlockwise direction.

NOTE

- ▶ Turn the additional handle **7** into the various locking positions depending on your working position. Undo and lock the additional handle **7** as described previously.

Depth stop

- ◆ Push the locking button for the depth stop **1** and keep it pushed in.
- ◆ Insert the depth stop **11** into the additional handle **7**.
- ◆ Ensure that the toothing on the depth stop **11** is facing downwards.
- ◆ Pull the depth stop **11** out until the distance between the tip of the drill and the tip of the depth stop with the required drilling depth.
- ◆ Release the locking button for the depth stop **1** to lock the depth stop **11**.

Fitting/removing a tool

WARNING!

- ▶ Switch the appliance off and remove the power plug before starting any work on the appliance.

Fitting a tool



- ◆ Before fitting a tool, grease the tool holder **9** lightly with machine grease.
- ◆ Place the tool in the tool holder **9** so that it rotates until it locks automatically.
- ◆ Check that the tool is properly locked by pulling it. The system has radial play because of the design.

Removing a tool

- ◆ To release the tool, pull the locking collar **10** backwards.

Quick-release chuck for round shaft drill bits

WARNING!

- ▶  Do not use the quick-release chuck **12**  for hammer drilling or chiselling!

- ◆ Set the function selector switch **6** to the drill symbol 

Inserting the quick-release chuck for round shaft drill bits

- ◆ Place the quick-release chuck **12** in the tool holder **9** so that it rotates until it locks automatically.
- ◆ Check that the tool is properly locked by pulling it.

Removing the quick-release chuck for round shaft drill bits

- ◆ To remove the quick-release chuck **12**, pull the locking collar **10** backwards and remove the quick-release chuck **12**.

Use

Select operating mode

Function selector

- ◆ Press and hold the release button **5** on the function selector switch **6**. Turn the function selector switch **6** so that the required symbol engages at the arrow mark:

| Function | Symbol |
|----------------------------|--------|
| Drilling/screwing | |
| Hammer drilling | |
| Chiselling | |
| Chisel position adjustment | |

Adjusting chisel position

You can rotate the tool to the required position for chiselling using this function.

- ◆ Turn the function selector switch **6** to position
- ◆ Turn the tool in the tool holder **9** to the required position.
- ◆ Turn the function selector switch **6** to position

Switching on and off

Switching the appliance on

- ◆ Press the ON/OFF switch **3**.

Switching the device off

- ◆ Release the ON/OFF switch **3**.

Switching to continuous operation

- ◆ Press the ON/OFF switch **3**. Lock it in the pressed position with the ON/OFF switch lock button **4**.

Switching off continuous operation

- ◆ Press the ON/OFF switch **3** and release it again.

Adjusting the rotational speed

The ON/OFF switch **3** has a variable speed control. Pressing the ON/OFF switch **3** lightly yields a low speed. Increasing pressure increases the speed.

Changing the direction of rotation

- ◆ Change the direction of rotation by pressing the rotation direction switch **2** towards the left or right.

Maintenance and cleaning



WARNING! RISK OF INJURY! Switch the appliance off and remove the power plug before starting any work on the appliance.

- Never permit liquids to penetrate inside the appliance.
- Use a soft, dry cloth to clean the housing.
- Clean the tool holder **9** regularly:

CAUTION! PRELOADING!

- ◆ To do this, pull the locking collar **10** backwards and pull the dust protector cap **8** with the help of a screwdriver off the tool holder **9**.

WARNING!

- ▶ If the power cord requires replacement, this should be carried out by the manufacturer or an approved representative to avoid safety hazards.

NOTE

- ▶ Replacement parts not listed (such as carbon brushes, switches) can be ordered via our service hotline.

Disposal



The packaging is made from environmentally friendly material and can be disposed of at your local recycling plant.



Do not dispose of power tools in your normal household waste!

European Directive 2012/19/EU requires that worn-out power tools be collected separately and recycled in an environmentally compatible manner.

Your local community or municipal authorities can provide information on how to dispose of the appliance.



Dispose of the packaging in an environmentally friendly manner.

Note the labelling on the packaging and separate the packaging material components for disposal if necessary. The packaging material is labelled with abbreviations (a) and numbers (b) with the following meanings: 1–7: Plastics, 20–22: Paper and cardboard, 80–98: Composites.



Your local community or municipal authorities can provide information on how to dispose of the worn-out product.



The product is recyclable, subject to extended producer responsibility and is collected separately.

Kompernass Handels GmbH warranty

Dear Customer,

This appliance has a 3-year warranty valid from the date of purchase. If this product has any faults, you, the buyer, have certain statutory rights. Your statutory rights are not restricted in any way by the warranty described below.

Warranty conditions

The warranty period starts on the date of purchase. Please keep your receipt in a safe place. This will be required as proof of purchase.

If any material or manufacturing fault occurs within three years of the date of purchase of the product, we will either repair or replace the product for you or refund the purchase price (at our discretion). This warranty service requires that you present the defective appliance and the proof of purchase (receipt) within the three-year warranty period, along with a brief written description of the fault and of when it occurred.

If the defect is covered by the warranty, your product will either be repaired or replaced by us. The repair or replacement of a product does not signify the beginning of a new warranty period.

Warranty period and statutory claims for defects

The warranty period is not prolonged by repairs effected under the warranty. This also applies to replaced and repaired components. Any damage and defects present at the time of purchase must be reported immediately after unpacking. Repairs carried out after expiry of the warranty period shall be subject to a fee.

Scope of the warranty

This appliance has been manufactured in accordance with strict quality guidelines and inspected meticulously prior to delivery.

The warranty covers material faults or production faults. The warranty does not extend to product parts subject to normal wear and tear or to fragile parts which could be considered as consumable parts such as switches or parts made of glass.

The warranty does not apply if the product has been damaged, improperly used or improperly maintained. The directions in the operating instructions for the product regarding proper use of the product are to be strictly followed. Uses and actions that are discouraged in the operating instructions or which are warned against must be avoided.

This product is intended solely for private use and not for commercial purposes. The warranty shall be deemed void in cases of misuse or improper handling, use of force and modifications / repairs which have not been carried out by one of our authorised Service centres.

The warranty period does not apply to

- Normal reduction of the battery capacity over time
- Commercial use of the product
- Damage to or alteration of the product by the customer
- Non-compliance with safety and maintenance instructions, operating errors
- Damage caused by natural hazards

Warranty claim procedure

To ensure quick processing of your case, please observe the following instructions:

- Please have the till receipt and the item number (e.g. IAN 12345) available as proof of purchase.
- You will find the item number on the type plate on the product, an engraving on the product, on the front page of the operating instructions (below left) or on the sticker on the rear or bottom of the product.
- If functional or other defects occur, please contact the service department listed either by **telephone** or by **e-mail**.
- You can return a defective product to us free of charge to the service address that will be provided to you. Ensure that you enclose the proof of purchase (till receipt) and information about what the defect is and when it occurred.



You can download these instructions along with many other manuals, product videos and installation software at www.lidl-service.com.

This QR code will take you directly to the Lidl service page (www.lidl-service.com) where you can open your operating instructions by entering the item number (IAN) 337117_2001.

NOTE

- ▶ For Parkside and Florabest tools, please send us only the defective item without the accessories (e.g. battery, storage case, assembly tools, etc.).

⚠ WARNING!

- ▶ **Have the power tool repaired by the service centre or a qualified electrician and only using genuine replacement parts.** This will ensure that the safety of the appliance is maintained.
- ▶ **Always ensure that the power plug or the mains cable is replaced only by the manufacturer of the appliance or by an approved customer service provider.** This will ensure that the safety of the appliance is maintained.

Service

GB Service Great Britain

Tel.: 0800 404 7657

E-Mail: kompernass@lidl.co.uk

IE Service Ireland

Tel.: 1 890 930 034

(0,08 EUR/Min., (peak))

(0,06 EUR/Min., (off peak))

E-Mail: kompernass@lidl.ie

IAN 337117_2001

Importer

Please note that the following address is not the service address. Please use the service address provided in the operating instructions.

KOMPERNASS HANDELS GMBH

BURGSTRASSE 21

44867 BOCHUM

GERMANY

www.kompernass.com

Translation of the original Conformity Declaration

We, KOMPERNASS HANDELS GMBH, documents officer: Mr. Semi Uguzlu, BURGSTR. 21, 44867 BOCHUM, Germany, hereby declare that this product complies with the following standards, normative documents and EC directives:

Machinery Directive

(2006/42/EC)

EMC (Electromagnetic Compatibility)

(2014/30/EU)

RoHS Directive

(2011/65/EU)*

* The manufacturer bears the full responsibility for compliance with this conformity declaration. The object of the declaration described above complies with the requirements of the Directive 2011/65/EU of the European Parliament and Council of 8 June 2011 on the limitations of use of certain dangerous substances in electrical and electronic appliances.

Applied harmonised standards

EN 60745-1:2009+A11

EN 60745-2-6:2010

EN 55014-1:2017

EN 55014-2:2015

EN 61000-3-2:2019

EN 61000-3-3:2013+A1

EN 50581:2012

Type designation of machine: Hammer drill PBH 800 A1

Year of manufacture: 06–2020

Serial number: IAN 337117_2001

Bochum, 30/06/2020



Semi Uguzlu

- Quality Manager -

We reserve the right to make technical changes in the context of further product development.

Table des matières

| | |
|---|-----------|
| Introduction | 22 |
| Utilisation conforme à l'usage prévu | 22 |
| Composants représentés | 22 |
| Matériel livré | 22 |
| Caractéristiques techniques | 23 |
| Avertissements de sécurité généraux pour l'outil | 23 |
| 1. Sécurité de la zone de travail | 24 |
| 2. Sécurité électrique | 24 |
| 3. Sécurité des personnes | 24 |
| 4. Utilisation et entretien de l'outil | 25 |
| 5. Service après-vente | 25 |
| Consignes de sécurité spécifiques aux marteaux perforateurs | 25 |
| Accessoires/équipements supplémentaires d'origine | 26 |
| Mise en service | 26 |
| Poignée supplémentaire | 26 |
| Butée de profondeur | 26 |
| Positionner/retirer les outils | 27 |
| Mandrin à serrage rapide pour forets à queue cylindrique | 27 |
| Utilisation | 27 |
| Sélection du mode de fonctionnement | 27 |
| Allumer et éteindre | 28 |
| Réglage de la vitesse de rotation | 28 |
| Inverser le sens de rotation | 28 |
| Entretien et nettoyage | 28 |
| Mise au rebut | 28 |
| Garantie pour Kompernass Handels GmbH pour la Belgique | 29 |
| Garantie pour Kompernass Handels GmbH pour la France | 30 |
| Service après-vente | 32 |
| Importateur | 32 |
| Traduction de la déclaration de conformité originale | 33 |

PERFORATEUR BURINEUR PBH 800 A1

Introduction

Nous vous félicitons pour l'achat de votre nouvel appareil. Vous venez ainsi d'opter pour un produit de grande qualité. Le mode d'emploi fait partie de ce produit. Il contient des remarques importantes concernant la sécurité, l'usage et la mise au rebut. Avant d'utiliser le produit, veuillez vous familiariser avec toutes les consignes d'utilisation et de sécurité. N'utilisez le produit que conformément aux descriptions et pour les domaines d'utilisation prévus. Si vous cédez le produit à un tiers, remettez-lui également tous les documents.

Utilisation conforme à l'usage prévu

Le perforateur burineur PBH 800 A1 (ci-après dénommé l'appareil) se prête :

- au perçage à percussion dans la brique, le béton et la pierre
- au burinage dans le béton, la pierre et le crépi
- au perçage dans la pierre, le bois et le métal

Toute utilisation autre ou modification de l'appareil est considérée comme non conforme et s'accompagne de risques d'accident non négligeables.

Le fabricant n'assume aucune responsabilité pour les dommages résultant d'une utilisation non conforme à l'usage prévu. L'outil n'est pas conçu pour un usage professionnel.

Composants représentés

- ① Touche d'arrêt de la butée de profondeur
- ② Inverseur de sens de rotation
- ③ Interrupteur MARCHÉ/ARRÊT
- ④ Touche de blocage pour interrupteur MARCHÉ/ARRÊT
- ⑤ Touche de déverrouillage du sélecteur de fonction
- ⑥ Sélecteur de fonction
- ⑦ Poignée supplémentaire
- ⑧ Coiffe anti-poussière
- ⑨ Porte-outil
- ⑩ Manchon de verrouillage
- ⑪ Butée de profondeur (pas préassemblée)
- ⑫ Mandrin à serrage rapide

Matériel livré

- 1 perforateur burineur PBH 800 A1
- 1 poignée supplémentaire
- 1 mandrin à serrage rapide avec logement selon le système SDS-plus (voir fig. A)
- 3 forets SDS (6/8/10 x 150 mm, voir fig. B)
- 1 burin plat (14 x 250 mm, voir fig. B)
- 1 butée de profondeur
- 1 mallette de transport
- 1 mode d'emploi

Caractéristiques techniques

| | |
|-----------------------------|---|
| Puissance nominale absorbée | 800 W |
| Tension nominale | 230 V ~, 50 Hz (Courant alternatif) |
| Plage nominale de vitesses | n_0 0–1650 min ⁻¹ |
| Fréquence de frappe | 0–7500 min ⁻¹ |
| Énergie de frappe | 1,2 J |
| Diamètre de perçage max. | 13 mm pour l'acier 24 mm pour le bois 19 mm pour le béton |
| Classe de protection | II/□ (double isolation) |

Valeur d'émissions sonores

Valeur de mesure du bruit déterminée conformément à la norme EN 60745. Le niveau de bruit A pondéré typique de l'outil électrique est de :

| | |
|--------------------------------|-----------------------|
| Niveau de pression acoustique | $L_{pA} = 94$ dB (A) |
| Imprecision | $K = 3$ dB |
| Niveau de puissance acoustique | $L_{WA} = 105$ dB (A) |
| Imprecision | $K = 3$ dB |

Porter une protection auditive !

Valeur totale des vibrations

Valeurs totales des vibrations (somme vectorielle triaxiale) déterminées selon la norme EN 60745 :

| | |
|-----------------------|---|
| Perçage dans le béton | $a_{h(HD)} = 9,3$ m/s ² , $K = 1,5$ m/s ² |
| Burinage | $a_{h(ChEq)} = 8,9$ m/s ² , $K = 1,5$ m/s ² |

REMARQUE

- Le niveau de vibrations indiqué dans les présentes instructions a été mesuré conformément à une méthode de mesure normée et peut être utilisé pour comparer des appareils. La valeur d'émission des vibrations déclarée peut également être utilisée pour une évaluation préliminaire de l'exposition.

⚠ AVERTISSEMENT !

- Le niveau des vibrations varie en fonction de l'usage de l'outil électrique et peut, dans certains cas, excéder la valeur indiquée dans ces instructions. La sollicitation vibratoire pourrait être sous-estimée si l'outil électrique est utilisé régulièrement de cette manière. Essayez de garder la sollicitation par vibrations aussi faible que possible. Des mesures d'exemple de réduction de la sollicitation des vibrations sont le port de gants lors de l'utilisation de l'outil et la limitation du temps de travail. Pour cela, toutes les parts du cycle de travail doivent être prises en compte (par exemple les durées pendant lesquelles l'outil est éteint et celles pendant lesquelles il est allumé mais fonctionne sans charge).



Avertissements de sécurité généraux pour l'outil

⚠ AVERTISSEMENT !

- Lire tous les avertissements de sécurité et toutes les instructions. Ne pas suivre les avertissements et instructions peut donner lieu à un choc électrique, un incendie et/ou une blessure sérieuse.

Conservation de tous les avertissements et toutes les instructions pour pouvoir s'y reporter ultérieurement.

Le terme «outil» dans les consignes de sécurité fait référence à votre outil électrique alimenté par le secteur (avec cordon d'alimentation) ou à votre outil fonctionnant sur batterie (sans cordon d'alimentation).

1. Sécurité de la zone de travail

- a) Conserver la zone de travail propre et bien éclairée. Les zones en désordre ou sombres sont propices aux accidents.
- b) Ne pas faire fonctionner les outils électriques en atmosphère explosive, par exemple en présence de liquides inflammables, de gaz ou de poussières. Les outils électriques produisent des étincelles qui peuvent enflammer les poussières ou les fumées.
- c) Maintenir les enfants et les personnes présentes à l'écart pendant l'utilisation de l'outil. Les distractions peuvent vous faire perdre le contrôle de l'outil.

2. Sécurité électrique

- a) La fiche de l'outil doit être adaptée à la prise secteur. Ne jamais modifier la fiche de quelque façon que ce soit. Ne pas utiliser d'adaptateurs avec des outils à branchement de terre. Des fiches non modifiées et des socles adaptés réduiront le risque de choc électrique.
- b) Éviter tout contact du corps avec des surfaces reliées à la terre telles que les tuyaux, les radiateurs, les cuisinières et les réfrigérateurs. Il existe un risque accru de choc électrique si votre corps est relié à la terre.
- c) Ne pas exposer les outils à la pluie ou à des conditions humides. La pénétration d'eau à l'intérieur d'un outil augmentera le risque de choc électrique.
- d) Ne pas maltraiter le cordon. Ne jamais utiliser le cordon pour porter, tirer ou débrancher l'outil. Maintenir le cordon à l'écart de la chaleur, du lubrifiant, des arêtes ou des parties en mouvement. Des cordons endommagés ou emmêlés augmentent le risque de choc électrique.

- e) En cas d'utilisation d'un outil électrique à l'extérieur, utiliser une rallonge adaptée à l'utilisation extérieure. L'utilisation d'un cordon adapté à l'utilisation extérieure réduit le risque de choc électrique.
- f) Si l'usage d'un outil dans un emplacement humide est inévitable, utiliser une alimentation protégée par un dispositif à courant différentiel résiduel (RCD). L'usage d'un RCD réduit le risque de choc électrique.

3. Sécurité des personnes

- a) Rester vigilant, regarder ce que vous êtes en train de faire et faire preuve de bon sens dans votre utilisation de l'outil. Ne pas utiliser un outil lorsque vous êtes fatigué ou sous l'emprise de drogues, d'alcool ou de médicaments. Un moment d'inattention en cours d'utilisation d'un outil peut entraîner des blessures graves des personnes.
- b) Utiliser un équipement de sécurité. Toujours porter une protection pour les yeux. Les équipements de sécurité tels que les masques contre les poussières, les chaussures de sécurité antidérapantes, les casques ou les protections acoustiques utilisés pour les conditions appropriées réduiront les blessures de personnes.
- c) Éviter tout démarrage intempestif. S'assurer que l'interrupteur est en position arrêté avant de brancher l'outil au secteur et/ou au bloc de batteries, de le ramasser ou de le porter. Porter les outils en ayant le doigt sur l'interrupteur ou brancher des outils dont l'interrupteur est en position marche est source d'accidents.
- d) Retirer toute clé de réglage avant de mettre l'outil en marche. Une clé laissée fixée sur une partie tournante de l'outil peut donner lieu à des blessures de personnes.
- e) Ne pas se précipiter. Garder une position et un équilibre adaptés à tout moment. Cela permet un meilleur contrôle de l'outil dans des situations inattendues.

- f) **S'habiller de manière adaptée. Ne pas porter de vêtements amples ou de bijoux. Garder les cheveux, les vêtements et les gants à distance des parties en mouvement.** Des vêtements amples, des bijoux ou les cheveux longs peuvent être pris dans des parties en mouvement.
- g) **Si des dispositifs sont fournis pour le raccordement d'équipements pour l'extraction et la récupération des poussières, s'assurer qu'ils sont connectés et correctement utilisés.** Utiliser des collecteurs de poussière peut réduire les risques dus aux poussières.

4. Utilisation et entretien de l'outil

- a) **Ne pas forcer l'outil. Utiliser l'outil adapté à votre application.** L'outil adapté réalisera mieux le travail et de manière plus sûre au régime pour lequel il a été construit.
- b) **Ne pas utiliser l'outil si l'interrupteur ne permet pas de passer de l'état de marche à arrêt et vice versa.** Tout outil qui ne peut pas être commandé par l'interrupteur est dangereux et il faut le réparer.
- c) **Débrancher la fiche de la source d'alimentation en courant et/ou le bloc de batteries de l'outil avant tout réglage, changement d'accessoires ou avant de ranger l'outil.** De telles mesures de sécurité préventives réduisent le risque de démarrage accidentel de l'outil.
- d) **Conserver les outils à l'arrêt hors de la portée des enfants et Et ne pas permettre à des personnes ne connaissant pas l'outil ou les présentes instructions de le faire fonctionner.** Les outils sont dangereux entre les mains d'utilisateurs novices.
- e) **Observer la maintenance de l'outil. Vérifier qu'il n'y a pas de mauvais alignement ou de blocage des parties mobiles, des pièces cassées ou toute autre condition pouvant affecter le fonctionnement de l'outil. En cas de dommages, faire réparer l'outil avant de l'utiliser.** De nombreux accidents sont dus à des outils mal entretenus.

- f) **Garder affûtés et propres les outils permettant de couper.** Des outils destinés à couper correctement entretenus avec des pièces coupantes tranchantes sont moins susceptibles de bloquer et sont plus faciles à contrôler.
- g) **Utiliser l'outil, les accessoires et les lames etc., conformément à ces instructions, en tenant compte des conditions de travail et du travail à réaliser.** L'utilisation de l'outil pour des opérations différentes de celles prévues pourrait donner lieu à des situations dangereuses.

5. Service après-vente

- a) **Faire entretenir l'outil par un réparateur qualifié utilisant uniquement des pièces de rechange identiques.** Cela assurera que la sécurité de l'outil est maintenue.

Consignes de sécurité spécifiques aux marteaux perforateurs

-  **Porter une protection auditive.**
L'exposition au bruit peut provoquer une perte d'acuité auditive.
- **Utiliser la poignée supplémentaire fournie avec l'appareil.** La perte de contrôle peut entraîner des blessures.
- **Tenir l'outil au niveau de ses surfaces de préhension isolées en cas d'exécution de travaux où l'outil peut entrer en contact avec des câbles électriques dissimulés ou son propre cordon d'alimentation.**
Le contact avec une ligne électrique peut également mettre les parties métalliques de l'appareil sous tension et provoquer un choc électrique.
-  **Porter un masque anti-poussières.**

AVERTISSEMENT ! POUSSIÈRES TOXIQUES !

- ▶ Le traitement de poussières nocives/toxiques représente un danger pour la santé de l'utilisateur ou des personnes proches.

■ ATTENTION AUX LIGNES/CONDUITES ! DANGER !

Veiller à ne pas entrer en contact avec des lignes électriques, conduites de gaz ou d'eau lors de travaux effectués avec l'outil électrique. Si nécessaire, vérifiez avec un détecteur de lignes/conduites avant de percer un mur ou de l'entailler.

Risques résiduels

Des risques résiduels demeurent même si vous utilisez cet outil électrique conformément à la réglementation. Les risques suivants peuvent survenir en liaison avec la construction et l'exécution de cet outil électrique :

1. Lésions pulmonaires si vous ne portez pas de masque anti-poussière adapté.
2. Lésions auditives si vous ne portez pas de protection auditive appropriée.
3. Risques sanitaires engendrés par les vibrations au niveau des mains et des bras si vous utilisez l'appareil pendant une période prolongée, si vous ne le guidez et ne l'entretenez pas correctement.

⚠ AVERTISSEMENT !

- ▶ Cet outil crée un champ électromagnétique durant le fonctionnement. Dans certaines circonstances, ce champ peut entraver les implants médicaux actifs ou passifs. Afin de réduire le risque de blessures graves ou mortelles, nous recommandons aux personnes portant des implants médicaux de consulter leur médecin et le fabricant de l'implant médical avant d'utiliser la machine.

Accessoires/équipements supplémentaires d'origine

- Utiliser uniquement les accessoires et équipements supplémentaires spécifiés dans le mode d'emploi ou dont le logement est compatible avec l'appareil.

Mise en service

Poignée supplémentaire

REMARQUE

- ▶ Pour des raisons de sécurité, cet appareil doit être uniquement utilisé avec une poignée supplémentaire **7** montée.
- ◆ La position de préhension de la poignée supplémentaire **7** peut être modifiée. Tournez la poignée supplémentaire **7** dans le sens horaire et détachez légèrement la poignée supplémentaire **7** de l'appareil.
- ◆ Faites pivoter la poignée supplémentaire **7** en position souhaitée.
- ◆ Les positions d'enclenchement sur la poignée supplémentaire **7** doivent maintenant être poussées au-dessus des deux goupilles de sécurité sur le col de la broche de l'appareil.
- ◆ Resserrez ensuite la poignée supplémentaire **7** dans le sens antihoraire.

REMARQUE

- ▶ Amenez la poignée supplémentaire **7** sur les différentes positions d'enclenchement en fonction de la position de travail. Ouvrez et fermez pour cela la poignée supplémentaire **7** comme décrit précédemment.

Butée de profondeur

- ◆ Appuyez sur la touche d'arrêt de la butée de profondeur **1** et maintenez-la appuyée.
- ◆ Insérez la butée de profondeur **11** dans la poignée supplémentaire **7**.
- ◆ Assurez-vous que la denture de la butée de profondeur **11** soit orientée vers le bas.
- ◆ Sortez la butée de profondeur **11** jusqu'à ce que la distance longitudinale entre la pointe du foret et la pointe de la butée de profondeur corresponde à la profondeur de perçage désirée.
- ◆ Relâchez la touche d'arrêt de la butée de profondeur **1** pour arrêter la butée de profondeur **11**.

Positionner/retirer les outils

AVERTISSEMENT !

- ▶ Avant d'effectuer tous travaux sur l'appareil, éteignez-le et débranchez-le de la prise secteur.

Positionner l'outil

- ◆ Avant la mise en place de l'outil, graissez légèrement le porte-outil **9** avec de la graisse pour machines.
- ◆ Introduisez l'outil en tournant dans le porte-outil **9** jusqu'à ce qu'il se verrouille automatiquement.
- ◆ Vérifiez que le verrouillage est parfait en tirant l'outil. L'outil présente un jeu radial lié au système.

Retirer l'outil

- ◆ Tirez le manchon de verrouillage **10** vers l'arrière pour retirer l'outil.

Mandrin à serrage rapide pour forets à queue cylindrique

AVERTISSEMENT !

- ▶ N'utilisez pas le mandrin à serrage rapide **12** en mode de perçage à percussion ou de burinage !

- ◆ Régler le sélecteur de fonction **6** sur le symbole du foret

Mettre en place le mandrin à serrage rapide pour forets à queue cylindrique

- ◆ Pour positionner le mandrin à serrage rapide **12** (voir aussi fig. A), tirez le manchon de verrouillage **10** vers l'arrière. Mettez le mandrin à serrage rapide **12** en place.
- ◆ Relâchez le manchon de verrouillage **10**. Cela permet de verrouiller le porte-outil **9**. Vérifiez que le verrouillage est parfait en tirant l'outil.

Retirer le mandrin à serrage rapide pour forets à queue cylindrique

- ◆ Pour retirer le mandrin à serrage rapide **12**, tirez le manchon de verrouillage **10** vers l'arrière et retirez le mandrin à serrage rapide **12**.

Utilisation

Sélection du mode de fonctionnement

Sélecteur de fonction

- ◆ Appuyez sur la touche de déverrouillage **5** du sélecteur de fonction **6**. Tournez le sélecteur de fonction **6** de sorte que le symbole désiré s'enclenche au niveau du repère fléché :

| Fonction | Icône |
|------------------------------------|-------|
| Percer/visser | |
| Perçage avec percussion | |
| Burinage | |
| Ajustement de la position du burin | |

Ajuster la position du burin

Cette fonction permet de tourner l'outil dans la position nécessaire pour procéder au burinage.

- ◆ Tournez le sélecteur de fonction **6** dans la position .
- ◆ Tournez l'outil dans le porte-outil **9** dans la position nécessaire.
- ◆ Tournez le sélecteur de fonction **6** dans la position pour procéder au burinage.

Allumer et éteindre

Allumer l'appareil

- ◆ Actionnez l'interrupteur MARCHE/ARRÊT ❸.

Éteindre l'appareil

- ◆ Relâchez l'interrupteur MARCHE/ARRÊT ❸.

Activation du mode de fonctionnement permanent

- ◆ Appuyez sur l'interrupteur MARCHE/ARRÊT ❸. Bloquez-le à l'état enfoncé avec la touche de blocage pour interrupteur MARCHE/ARRÊT ❹.

Arrêt du mode de fonctionnement permanent

- ◆ Appuyez sur l'interrupteur MARCHE/ARRÊT ❸ et relâchez-le à nouveau.

Réglage de la vitesse de rotation

L'interrupteur MARCHE/ARRÊT ❸ dispose d'une régulation variable de la vitesse. Une légère pression sur l'interrupteur MARCHE/ARRÊT ❸ entraîne une vitesse de rotation plus basse. La vitesse de rotation augmente avec la pression.

Inverser le sens de rotation

- ◆ Inversez le sens de rotation en poussant l'inverseur de sens de rotation ❷ vers la droite ou vers la gauche.

Entretien et nettoyage



AVERTISSEMENT ! RISQUE DE BLESSURES ! Avant d'effectuer tous travaux sur l'appareil, éteignez-le et débranchez-le de la prise secteur.

- Aucun liquide ne doit pénétrer à l'intérieur de l'appareil.
- Pour le nettoyage du boîtier, utilisez un chiffon sec.
- Nettoyer régulièrement le porte-outil ❾ : **PRUDENCE ! PRÉCONTRAINTÉ RESSORT !**
- ◆ Tirez pour cela le manchon de verrouillage ❿ vers l'arrière et détachez la coiffe anti-poussières ❸ à l'aide d'un tournevis du porte-outil ❾.

⚠ AVERTISSEMENT !

- ▶ Lorsqu'un remplacement du cordon d'alimentation est nécessaire, il doit être réalisé par le fabricant ou par son représentant pour éviter toute situation dangereuse.

REMARQUE

- ▶ Les pièces détachées non listées (par ex. balais de charbon, interrupteurs) peuvent être commandées via nos centres d'appels.

Mise au rebut



L'emballage est constitué de matériaux écologiques que vous pouvez recycler par le biais des postes de recyclage locaux.



Ne jetez pas les outils électriques dans les ordures ménagères !

Conformément à la directive européenne 2012/19/EU, les outils électriques usagés doivent faire l'objet d'un tri et d'un recyclage respectueux de l'environnement.

Renseignez-vous auprès de votre mairie ou des services de votre commune pour connaître les possibilités de mise au rebut de votre appareil usagé.



Éliminez l'emballage d'une manière respectueuse de l'environnement. Observez le marquage sur les différents matériaux d'emballage et triezy les séparément si nécessaire. Les matériaux d'emballage sont repérés par des abréviations (a) et des numéros (b) qui ont la signification suivante : 1-7 : Plastiques, 20-22 : Papier et carton, 80-98 : Matériaux composites.



Renseignez-vous auprès de votre commune pour connaître les possibilités de mise au rebut de votre appareil usagé.



Le produit recyclable doit être trié ou rapporté dans un point de collecte pour être recyclé.

Garantie pour Kompernass Handels GmbH pour la Belgique

Chère cliente, cher client,

Cet appareil est garanti 3 ans à partir de la date d'achat. Si ce produit venait à présenter des vices, vous disposez de droits légaux face au vendeur de ce produit. Vos droits légaux ne sont pas restreints par notre garantie présentée ci-dessous.

Conditions de garantie

La période de garantie débute à la date d'achat. Veuillez bien conserver le ticket de caisse. Celui-ci servira de preuve d'achat.

Si dans un délai de trois ans suivant la date d'achat de ce produit, un vice de matériel ou de fabrication venait à apparaître, le produit sera réparé, remplacé gratuitement par nos soins ou le prix d'achat remboursé, selon notre choix. Cette prestation sous garantie nécessite, dans le délai de trois ans, la présentation de l'appareil défectueux et du justificatif d'achat (ticket de caisse) ainsi que la description brève du vice et du moment de son apparition.

Si le vice est couvert par notre garantie, vous recevrez le produit réparé ou un nouveau produit en retour. Aucune nouvelle période de garantie ne débute avec la réparation ou l'échange du produit.

Période de garantie et réclamation légale pour vices cachés

L'exercice de la garantie ne prolonge pas la période de garantie. Cette disposition s'applique également aux pièces remplacées ou réparées. Les dommages et vices éventuellement déjà présents à l'achat doivent être signalés immédiatement après le déballage. Toute réparation survenant après la période sous garantie fera l'objet d'une facturation.

Étendue de la garantie

L'appareil a été fabriqué avec soin conformément à des directives de qualité strictes et consciencieusement contrôlé avant sa livraison.

La prestation de la garantie s'applique aux vices de matériel et de fabrication. Cette garantie ne s'étend pas aux pièces du produit qui sont exposées à une usure normale et peuvent de ce fait être considérées comme pièces d'usure, ni aux détériorations de pièces fragiles, par ex. interrupteurs ou pièces en verre.

Cette garantie devient caduque si le produit est détérioré, utilisé ou entretenu de manière non conforme. Toutes les instructions listées dans le manuel d'utilisation doivent être exactement respectées pour une utilisation conforme du produit. Des buts d'utilisation et actions qui sont déconseillés dans le manuel d'utilisation, ou dont vous êtes avertis doivent également être évités.

Le produit est uniquement destiné à un usage privé et ne convient pas à un usage professionnel. La garantie est annulée en cas d'entretien incorrect et inapproprié, d'usage de la force et en cas d'intervention non réalisée par notre centre de service après-vente agréé.

La période de garantie ne s'applique pas dans les cas suivants

- usure normale de la capacité de l'accu
- utilisation commerciale du produit
- détérioration ou modification du produit par le client
- non-respect des consignes de sécurité et de maintenance, erreur d'utilisation
- dommages causés par des événements élémentaires

Procédure en cas de garantie

Afin de garantir un traitement rapide de votre demande, veuillez suivre les indications suivantes :

- Veuillez avoir à portée de main pour toutes questions le ticket de caisse et la référence article (par ex. IAN 12345) en tant que justificatif de votre achat.
- Vous trouverez la référence sur la plaque signalétique sur le produit, une gravure sur le produit, sur la page de garde du mode d'emploi (en bas à gauche) ou sur l'autocollant au dos ou sur le dessous du produit.

- Si des erreurs de fonctionnement ou d'autres vices venaient à apparaître, veuillez d'abord contacter le département service clientèle cité ci-dessous par **téléphone** ou par **e-mail**.
- Vous pouvez ensuite retourner un produit enregistré comme étant défectueux en joignant le ticket de caisse et en indiquant en quoi consiste le vice et quand il est survenu, sans devoir l'affranchir à l'adresse de service après-vente communiquée.



Sur www.lidl-service.com, vous pourrez télécharger ce mode d'emploi et de nombreux autres manuels, vidéos produit et logiciels d'installation.

Grâce à ce code QR, vous arriverez directement sur le site Lidl service après-vente (www.lidl-service.com) et vous pourrez ouvrir votre mode d'emploi en saisissant votre référence (IAN) 337117_2001.

Garantie pour Kompernass Handels GmbH pour la France

Chère cliente, cher client,

Cet appareil est garanti 3 ans à partir de la date d'achat. Si ce produit venait à présenter des vices, vous disposez de droits légaux face au vendeur de ce produit. Vos droits légaux ne sont pas restreints par notre garantie présentée ci-dessous.

Conditions de garantie

La période de garantie débute à la date d'achat. Veuillez bien conserver le ticket de caisse. Celui-ci servira de preuve d'achat.

Si dans un délai de trois ans suivant la date d'achat de ce produit, un vice de matériel ou de fabrication venait à apparaître, le produit sera réparé, remplacé gratuitement par nos soins ou le prix d'achat remboursé, selon notre choix. Cette prestation sous garantie nécessite, dans le délai de trois ans, la présentation de l'appareil défectueux et du justificatif d'achat (ticket de caisse) ainsi que la description brève du vice et du moment de son apparition.

Si le vice est couvert par notre garantie, vous recevrez le produit réparé ou un nouveau produit en retour. Aucune nouvelle période de garantie ne débute avec la réparation ou l'échange du produit.

Période de garantie et réclamation légale pour vices cachés

L'exercice de la garantie ne prolonge pas la période de garantie. Cette disposition s'applique également aux pièces remplacées ou réparées. Les dommages et vices éventuellement déjà présents à l'achat doivent être signalés immédiatement après le déballage. Toute réparation survenant après la période sous garantie fera l'objet d'une facturation.

Étendue de la garantie

L'appareil a été fabriqué avec soin conformément à des directives de qualité strictes et consciencieusement contrôlé avant sa livraison.

La prestation de la garantie s'applique aux vices de matériel et de fabrication. Cette garantie ne s'étend pas aux pièces du produit qui sont exposées à une usure normale et peuvent de ce fait être considérées comme pièces d'usure, ni aux détériorations de pièces fragiles, par ex. interrupteurs ou pièces en verre.

Cette garantie devient caduque si le produit est détérioré, utilisé ou entretenu de manière non conforme. Toutes les instructions listées dans le manuel d'utilisation doivent être exactement respectées pour une utilisation conforme du produit. Des buts d'utilisation et actions qui sont déconseillés dans le manuel d'utilisation, ou dont vous êtes avertis doivent également être évités.

Le produit est uniquement destiné à un usage privé et ne convient pas à un usage professionnel. La garantie est annulée en cas d'entretien incorrect et inapproprié, d'usage de la force et en cas d'intervention non réalisée par notre centre de service après-vente agréé.

Article L217-16 du Code de la consommation

Lorsque l'acheteur demande au vendeur, pendant le cours de la garantie commerciale qui lui a été consentie lors de l'acquisition ou de la réparation d'un bien meuble, une remise en état couverte par la garantie, toute période d'immobilisation d'au moins sept jours vient s'ajouter à la durée de la garantie qui restait à courir. Cette période court à compter de la demande d'intervention de l'acheteur ou de la mise à disposition pour réparation du bien en cause, si cette mise à disposition est postérieure à la demande d'intervention.

Indépendamment de la garantie commerciale soustraite, le vendeur reste tenu des défauts de conformité du bien et des vices rédhibitoires dans les conditions prévues aux articles L217-4 à L217-13 du Code de la consommation et aux articles 1641 à 1648 et 2232 du Code Civil.

Article L217-4 du Code de la consommation

Le vendeur livre un bien conforme au contrat et répond des défauts de conformité existant lors de la délivrance. Il répond également des défauts de conformité résultant de l'emballage, des instructions de montage ou de l'installation lorsque celle-ci a été mise à sa charge par le contrat ou a été réalisée sous sa responsabilité.

Article L217-5 du Code de la consommation

Le bien est conforme au contrat :

- 1° S'il est propre à l'usage habituellement attendu d'un bien semblable et, le cas échéant :
 - s'il correspond à la description donnée par le vendeur et possède les qualités que celui-ci a présentées à l'acheteur sous forme d'échantillon ou de modèle ;
 - s'il présente les qualités qu'un acheteur peut légitimement attendre eu égard aux déclarations publiques faites par le vendeur, par le producteur ou par son représentant, notamment dans la publicité ou l'étiquetage ;
- 2° Ou s'il présente les caractéristiques définies d'un commun accord par les parties ou être propre à tout usage spécial recherché par l'acheteur, porté à la connaissance du vendeur et que ce dernier a accepté.

Article L217-12 du Code de la consommation

L'action résultant du défaut de conformité se prescrit par deux ans à compter de la délivrance du bien.

Article 1641 du Code civil

Le vendeur est tenu de la garantie à raison des défauts cachés de la chose vendue qui la rendent impropre à l'usage auquel on la destine, ou qui diminuent tellement cet usage que l'acheteur ne l'aurait pas acquise, ou n'en aurait donné qu'un moindre prix, s'il les avait connus.

Article 1648 1er alinéa du Code civil

L'action résultant des vices rédhibitoires doit être intentée par l'acquéreur dans un délai de deux ans à compter de la découverte du vice.

Les pièces détachées indispensables à l'utilisation du produit sont disponibles pendant la durée de la garantie du produit.

La période de garantie ne s'applique pas dans les cas suivants

- usure normale de la capacité de l'accu
- utilisation commerciale du produit
- détérioration ou modification du produit par le client
- non-respect des consignes de sécurité et de maintenance, erreur d'utilisation
- dommages causés par des événements élémentaires

Procédure en cas de garantie

Afin de garantir un traitement rapide de votre demande, veuillez suivre les indications suivantes :

- Veuillez avoir à portée de main pour toutes questions le ticket de caisse et la référence article (par ex. IAN 12345) en tant que justificatif de votre achat.
- Vous trouverez la référence sur la plaque signalétique sur le produit, une gravure sur le produit, sur la page de garde du mode d'emploi (en bas à gauche) ou sur l'autocollant au dos ou sur le dessous du produit.

- Si des erreurs de fonctionnement ou d'autres vices venaient à apparaître, veuillez d'abord contacter le département service clientèle cité ci-dessous par **téléphone** ou par **e-mail**.
- Vous pouvez ensuite retourner un produit enregistré comme étant défectueux en joignant le ticket de caisse et en indiquant en quoi consiste le vice et quand il est survenu, sans devoir l'affranchir à l'adresse de service après-vente communiquée.



Sur www.lidl-service.com, vous pourrez télécharger ce mode d'emploi et de nombreux autres manuels, vidéos produit et logiciels d'installation.

Grâce à ce code QR, vous arriverez directement sur le site Lidl service après-vente (www.lidl-service.com) et vous pourrez ouvrir votre mode d'emploi en saisissant votre référence (IAN) 337117_2001.

REMARQUE

- ▶ Pour outils Parkside et Florabest, veuillez ne renvoyer que l'article défectueux, sans accessoire (par ex. sans accu, mallette de rangement, outil de montage, etc.).

⚠ AVERTISSEMENT !

- ▶ **Faites réparer vos appareils par le service après-vente ou un électricien et uniquement avec des pièces de rechange d'origine.** Cela assure le maintien de la sécurité de l'appareil.
- ▶ **Confiez toujours le remplacement de la fiche ou du cordon d'alimentation au fabricant de l'appareil ou à son service après-vente.** Cela assure le maintien de la sécurité de l'appareil.

Service après-vente

FR Service France

Tel.: 0800 919270

E-Mail: kompernass@lidl.fr

BE Service Belgique

Tel.: 070 270 171 (0,15 EUR/Min.)

E-Mail: kompernass@lidl.be

IAN 337117_2001

Importateur

Veuillez tenir compte du fait que l'adresse suivante n'est pas une adresse de service après-vente. Veuillez d'abord contacter le service mentionné.

KOMPERNASS HANDELS GMBH
BURGSTRASSE 21
44867 BOCHUM
ALLEMAGNE
www.kompernass.com

Traduction de la déclaration de conformité originale

Nous soussignés, KOMPENASS HANDELS GMBH, responsable du document : M. Semi Uguzlu, BURGSTR. 21, 44867 BOCHUM, Allemagne, déclarons par la présente que ce produit est conforme aux normes, documents normatifs et directives CE suivants :

Directive relative aux machines

(2006/42/CE)

Compatibilité électromagnétique

(2014/30/EU)

Directive RoHS

(2011/65/EU)*

* La seule responsabilité pour l'établissement de cette déclaration de conformité incombe au fabricant. L'objet de la déclaration décrit ci-dessus répond aux prescriptions de la directive 2011/65/EU du Parlement européen et du Conseil en date du 8 juin 2011 visant la restriction de l'utilisation de certaines substances dangereuses dans les appareils électriques et électroniques.

Normes harmonisées appliquées

EN 60745-1:2009+A11

EN 60745-2-6:2010

EN 55014-1:2017

EN 55014-2:2015

EN 61000-3-2:2019

EN 61000-3-3:2013+A1

EN 50581:2012

Désignation du modèle de la machine : Perforateur burineur PBH 800 A1

Année de fabrication : 06-2020

Numéro de série : IAN 337117_2001

Bochum, le 30/06/2020



Semi Uguzlu

- Responsable qualité -

Sous réserve de modifications techniques à des fins de perfectionnement.

Inhoud

| | |
|--|-----------|
| Inleiding | 36 |
| Gebruik in overeenstemming met bestemming | 36 |
| Afgebeelde componenten | 36 |
| Inhoud van het pakket | 36 |
| Technische gegevens | 37 |
| Algemene veiligheidsvoorschriften voor elektrische gereedschappen | 37 |
| 1. Veiligheid op de werkplek | 38 |
| 2. Elektrische veiligheid | 38 |
| 3. Veiligheid van personen | 38 |
| 4. Gebruik en behandeling van het elektrische gereedschap | 39 |
| 5. Service | 39 |
| Apparaatspecifieke veiligheidsvoorschriften voor boorhamers | 39 |
| Originele accessoires/hulpapparatuur | 40 |
| Ingebruikname | 40 |
| Hulphandgreep | 40 |
| Diepteaanslag | 40 |
| Boor of beitel bevestigen/verwijderen | 41 |
| Snelspanboorhouder voor boren met een ronde schacht | 41 |
| Bediening | 41 |
| Bedrijfsmodus kiezen | 41 |
| In- en uitschakelen | 41 |
| Toerental instellen | 42 |
| Draairichting wijzigen | 42 |
| Onderhoud en reiniging | 42 |
| Afvoeren | 42 |
| Garantie van Kompernaß Handels GmbH | 43 |
| Service | 44 |
| Importeur | 44 |
| Vertaling van de oorspronkelijke conformiteitsverklaring | 45 |

KLOP- EN BEITELBOOR PBH 800 A1

Inleiding

Hartelijk gefeliciteerd met de aankoop van uw nieuwe apparaat. U hebt hiermee gekozen voor een hoogwaardig product. De gebruiksaanwijzing maakt deel uit van dit product. Deze bevat belangrijke aanwijzingen voor veiligheid, gebruik en afvoer. Lees alle bedienings- en veiligheidsvoorschriften voordat u het product in gebruik neemt. Gebruik het product uitsluitend op de voorgeschreven wijze en voor de aan gegeven doeleinden. Geef alle documenten mee als u het product overdraagt aan een derde.

Gebruik in overeenstemming met bestemming

De klop- en beitelboor PBH 800 A1 (hierna "apparaat" genoemd) is geschikt voor:

- Hamerboren in tegels, beton en steen
- Beitelen in beton, steen en pleisterwerk
- Boren in steen, hout en metaal

Elk ander gebruik of elke wijziging van het apparaat geldt als niet in overeenstemming met de bestemming en brengt ernstig gevaar voor ongelukken met zich mee.

De fabrikant aanvaardt geen enkele aansprakelijkheid voor schade die voortvloeit uit gebruik in strijd met de bestemming. Het apparaat is niet bestemd voor bedrijfsmatig of commercieel gebruik.

Afgebeelde componenten

- ➊ Vergrendelknop voor diepteaanslag
- ➋ Draairichtingsschakelaar
- ➌ Aan-/uitknop
- ➍ Vergrendeling aan-/uitknop
- ➎ Ontgrendelingsstoets voor functiekeuzeknop
- ➏ Functiekeuzeknop
- ➐ Hulphandgreep
- ➑ Stofkap
- ➒ Gereedschapshouder
- ➓ Vergrendelingsring
- ➔ Diepteaanslag (niet voorgemonteerd)
- ➕ Snelspanboorhouder

Inhoud van het pakket

- 1 klop- en beitelboor PBH 800 A1
- 1 hulphandgreep
- 1 snelspanboorhouder met SDS-plus-systeem (zie afb. A)
- 3 SDS-boren (6/8/10 x 150 mm, zie afb. B)
- 1 platte beitel (14 x 250 mm, zie afb. B)
- 1 diepteaanslag
- 1 koffer
- 1 gebruiksaanwijzing

Technische gegevens

| | |
|-------------------------------|---|
| Nominaal vermogen | 800 W |
| Nominale spanning | 230 V ~, 50 Hz (wisselstroom) |
| Nominaal toerental (onbelast) | n_0 0-1650 min ⁻¹ |
| Aantal slagen | 0-7500 min ⁻¹ |
| Slagenergie | 1,2 J |
| Max. boordiameter | 13 mm voor staal 24 mm voor hout 19 mm voor beton |
| Beschermingsklasse | II/□ (dubbel geïsoleerd) |

Geluidsemisiewaarde

Gemeten waarde voor geluid vastgesteld conform EN 60745. Het A-gewogen geluidsniveau van het elektrische gereedschap bedraagt gemiddeld:

| | |
|------------------------|-----------------------|
| Geluidsdruk niveau | $L_{pA} = 94$ dB (A) |
| Onzekerheid | $K = 3$ dB |
| Geluidsvermogensniveau | $L_{WA} = 105$ dB (A) |
| Onzekerheid | $K = 3$ dB |

Draag gehoorbescherming!

Totale trillingswaarde

Totale trillingswaarde (vectorsom van drie richtingen) bepaald conform EN 60745:

| | |
|-------------------------|---|
| Boorhameren in beton | $a_{h(HD)} = 9,3$ m/s ² , $K = 1,5$ m/s ² |
| Beitelen | $a_{h(CHeq)} = 8,9$ m/s ² , $K = 1,5$ m/s ² |

OPMERKING

- Het in deze gebruiksaanwijzing vermelde trillingsniveau is gemeten conform een genormeerde meetprocedure en kan worden gebruikt voor apparaatvergelijking. De vermelde trillingsemisiewaarde kan ook gebruikt worden voor een voorlopige beoordeling van de blootstelling.

⚠ WAARSCHUWING!

- Het trillingsniveau verandert afhankelijk van het gebruik van het elektrische gereedschap en kan in bepaalde gevallen hoger zijn dan de in deze gebruiksaanwijzing aangegeven waarde.
De trillingsbelasting kan worden onderschat wanneer het elektrische gereedschap regelmatig op een dergelijke manier wordt gebruikt. Probeer de belasting door trillingen zo klein mogelijk te houden. U kunt bijvoorbeeld handschoenen dragen tijdens het gebruik van het gereedschap en slechts beperkte tijd met het gereedschap werken om de trillingsbelasting te reduceren. Daarbij dient u rekening te houden met alle aspecten van de bedrijfscyclus (bijvoorbeeld perioden waarin het gereedschap is uitgeschakeld en perioden waarin het gereedschap weliswaar is ingeschakeld, maar niet wordt belast).



Algemene veiligheidsvoorschriften voor elektrische gereedschappen

⚠ WAARSCHUWING!

- Lees alle veiligheidsvoorschriften en aanwijzingen. Het niet naleven van de veiligheidsvoorschriften en aanwijzingen kan elektrische schokken, brand en/of ernstig letsel veroorzaken.

Bewaar alle veiligheidsvoorschriften en aanwijzingen voor toekomstig gebruik.

De in de veiligheidsinstructies gebruikte term "elektrisch gereedschap" heeft betrekking op elektrische gereedschappen die op netvoeding werken (met snoer) en op elektrische gereedschappen die op accu's werken (zonder snoer).

1. Veiligheid op de werkplek

- a) Houd uw werkomgeving schoon en goed verlicht. Wanorde en een niet verlichte werkomgeving kunnen leiden tot ongelukken.
- b) Werk met het elektrische gereedschap niet in explosiegevaarlijke omgevingen waarin zich brandbare vloeistoffen, gasen of stof bevinden. Elektrisch gereedschap geeft vonken af die stof of dampen kunnen doen ontvlammen.
- c) Houd kinderen en andere personen uit de buurt tijdens het gebruik van het elektrische gereedschap. Als u afgeleid raakt, zou u de controle over het apparaat kunnen verliezen.

2. Elektrische veiligheid

- a) De stekker van het elektrische gereedschap moet in het stopcontact passen. De stekker mag op geen enkele wijze worden veranderd. Gebruik geen verloopstekker in combinatie met geaarde elektrische gereedschappen. Onveranderde stekkers en passende stopcontacten verminderen het risico op elektrische schokken.
- b) Voorkom lichamelijk contact met geaarde oppervlakken, zoals buizen, verwarmingen, fornuizen en koelkasten. Er bestaat een verhoogd risico op elektrische schokken als uw lichaam geaard is.
- c) Houd elektrisch gereedschap uit de buurt van regen of vocht. Als er water in een elektrisch apparaat binnendringt, bestaat er een verhoogde kans op een elektrische schok.
- d) Gebruik het snoer niet voor een ander doel, bijvoorbeeld om het elektrische gereedschap te dragen, op te hangen of om de stekker uit het stopcontact te trekken. Houd het snoer uit de buurt van hitte, olie, scherpe randen of bewegende onderdelen. Beschadigde of verwarde snoeren verhogen de kans op een elektrische schok.
- e) Gebruik bij het werken met elektrisch gereedschap buitenshuis alleen verlengsnoeren die geschikt zijn voor gebruik buitenshuis. Het gebruik van een verlengsnoer dat geschikt is voor gebruik buitenshuis, vermindert het risico op een elektrische schok.

- f) Gebruik een aardlekschakelaar als het gebruik van het elektrische gereedschap in een vochtige omgeving onvermijdelijk is. Het gebruik van een aardlekschakelaar vermindert het risico op een elektrische schok.

3. Veiligheid van personen

- a) Wees altijd alert, let op wat u doet en gebruik uw gezond verstand bij het gebruik van elektrisch gereedschap. Gebruik geen elektrisch gereedschap als u moe bent of onder invloed bent van drugs, alcohol of medicijnen. Een moment van onoplettendheid kan bij het gebruik van het elektrische gereedschap al tot ernstig letsel leiden.
- b) Draag persoonlijke beschermingsmiddelen en altijd een veiligheidsbril. Het dragen van persoonlijke beschermingsmiddelen zoals een stofmasker, antislip-veiligheidsschoenen, veiligheidshelm of gehoorbescherming, al naar gelang het type en het gebruik van het elektrische gereedschap, vermindert het risico op letsel.
- c) Voorkom onbedoelde inschakeling. Zorg ervoor dat het elektrische gereedschap is uitgeschakeld voordat u het aansluit op de netvoeding en/of de accu, het optilt of draagt. Als u bij het dragen van het elektrische gereedschap uw vinger op de aan-/uitknop houdt of het apparaat al ingeschakeld op de netvoeding aansluit, kan dit tot ongelukken leiden.
- d) Verwijder het afstelgereedschap of de sleutel voordat u het elektrische gereedschap aanzet. Gereedschap of een sleutel die zich in een draaiend onderdeel van het apparaat bevindt, kan letsel tot gevolg hebben.
- e) Voorkom een abnormale lichaamshouding. Zorg dat u stevig staat en bewaar altijd uw evenwicht. Daardoor kunt u het elektrische gereedschap in onverwachte situaties beter controleren.
- f) Draag geschikte kleding. Draag geen wijde kleding of sieraden. Houd haar, kleding en handschoenen ver van bewegende onderdelen. Loszittende kleding, sieraden of haren kunnen door bewegende onderdelen gegrepen worden.

- g) Als stofafzuigings- en opvangvoorzieningen kunnen worden bevestigd, zorg er dan voor dat deze zijn aangesloten en correct worden gebruikt. Het gebruik van een stofafzuiging kan risico's door stof beperken.

4. Gebruik en behandeling van het elektrische gereedschap

- a) Voorkom overbelasting van het apparaat. Gebruik voor uw werkzaamheden het daarvoor bedoelde elektrische gereedschap. Met een passend elektrisch gereedschap werkt u beter en veiliger in het aangegeven vermogensbereik.
- b) Gebruik geen elektrisch gereedschap waarvan de aan-/uitknop defect is. Elektrisch gereedschap dat niet meer aan- of uitgezet kan worden, is gevaarlijk en moet gerepareerd worden.
- c) Haal de stekker uit het stopcontact of verwijder de accu, voordat u instellingen aan het apparaat verricht, accessoires verwisselt of het apparaat weglegt. Deze voorzorgsmaatregel voorkomt dat het elektrische gereedschap onbedoeld kan worden gestart.
- d) Berg elektrisch gereedschap buiten het bereik van kinderen op als het niet in gebruik is. Zorg ervoor dat het apparaat niet wordt gebruikt door personen die hiermee niet vertrouwd zijn of die deze instructies niet hebben gelezen. Elektrisch gereedschap is gevaarlijk als het door onervaren personen worden gebruikt.
- e) Onderhoud elektrisch gereedschap zorgvuldig. Controleer of bewegende onderdelen naar behoren werken en niet klemmen, en of er geen onderdelen gebroken of zodanig beschadigd zijn dat daardoor de werking van het elektrische gereedschap nadelig wordt beïnvloed. Laat beschadigde onderdelen vóór de ingebruikname van het apparaat repareren. Veel ongelukken zijn het gevolg van slecht onderhoud van elektrisch gereedschap.
- f) Houd snijgereedschappen scherp en schoon. Met zorg onderhouden snijgereedschappen met scherpe snijkanten lopen minder vaak vast en zijn gemakkelijker te sturen.

- g) Gebruik elektrisch gereedschap, accessoires, hulpstukken en dergelijke in overeenstemming met deze instructies. Houd daarbij rekening met de werkomstandigheden en de te verrichten werkzaamheden. Het gebruik van elektrisch gereedschap voor andere doeleinden dan de beoogde toepassingen kan tot gevaarlijke situaties leiden.

5. Service

- a) Laat uw elektrisch gereedschap alleen door gekwalificeerde vakmensen en uitsluitend met originele vervangingsonderdelen repareren. Op die manier blijft de veiligheid van het elektrische gereedschap gewaarborgd.

Apparaatspecifieke veiligheidsvoorschriften voor boorhamers

-  Draag gehoorbescherming. De inwerking van geluid kan gehoorverlies veroorzaken.
- Gebruik de bij het apparaat geleverde hulphandgreep. Verlies van de controle kan letsel veroorzaken.
- Pak het apparaat alleen vast aan de geïsoleerde greepvlakken wanneer u werkzaamheden uitvoert waarbij het gereedschap met verborgen elektriciteitsleidingen of het eigen snoer in aanraking kan komen. Bij contact met een leiding waar spanning op staat, kunnen ook metalen onderdelen van het apparaat onder spanning komen te staan en een elektrische schok tot gevolg hebben.
-  Draag een stofmasker.

WAARSCHUWING! GIFTIGE STOFFEN!

- Het bewerken van schadelijke/giftige stoffen houdt een gevaar in voor de gezondheid van degene die de machine bedient of personen die zich in de buurt bevinden.

■ LET OP: LEIDINGEN! GEVAAR!

Controleer eerst op de aanwezigheid van stroom-, gas- of waterleidingen, als u met het elektrische gereedschap werkt. Controleer zo nodig met een leidingzoeker, voordat u in een muur gaat boren of beitelen.

Overige risico's

Ook wanneer u dit elektrische apparaat volgens de voorschriften bedient, blijven er altijd risico's bestaan. De volgende gevaren kunnen samenhangend met de constructie en uitvoering van dit elektrische gereedschap optreden:

1. Longschade, als er geen geschikt stofmasker wordt gedragen.
2. Gehoorschade, als er geen passende gehoorbescherming wordt gedragen.
3. Gezondheidsschade als gevolg van hand-arm-trillingen, als het apparaat gedurende langere tijd wordt gebruikt of wanneer het niet volgens de voorschriften wordt bediend en onderhouden.

⚠ WAARSCHUWING!

- ▶ Dit elektrische gereedschap genereert tijdens het bedrijf een elektromagnetisch veld. Dit veld kan onder bepaalde omstandigheden actieve of passieve medische implantaten beïnvloeden. Om het gevaar voor ernstig of fataal letsel te verminderen, adviseren wij personen met medische implantaten om hun arts en de fabrikant van het medische implantaat te raadplegen alvorens het apparaat te bedienen.

**Originele accessoires/
hulpapparatuur**

- Gebruik alleen accessoires en hulpstukken die vermeld staan in de gebruiksaanwijzing resp. waarvan gebruik compatibel is met het apparaat.

Ingebruikname**Hulphandgreep****OPMERKING**

- ▶ Om veiligheidsredenen mag u dit apparaat alleen gebruiken wanneer de hulphandgreep **7** gemonteerd is.
- ◆ De greeppositie van de hulphandgreep **7** kan worden gewijzigd. Draai de hulphandgreep **7** tegen de wijzers van de klok in en trek de hulphandgreep **7** iets van het apparaat weg.
- ◆ Draai de hulphandgreep **7** naar de gewenste positie.
- ◆ De inkepingen op de hulphandgreep **7** moeten nu over beide bevestigingspennen op de as van het apparaat geschoven worden.
- ◆ Draai vervolgens de hulphandgreep **7** met de wijzers van de klok mee weer vast.

OPMERKING

- ▶ Zet in functie van de werkhouding de hulphandgreep **7** in de geschikte inkepingen. Maak daarbij de hulphandgreep **7** los en zet hem weer vast, zoals hierboven beschreven.

Diepteanslag

- ◆ Druk de vergrendelknop voor de diepteanslag **1** omlaag en houd de knop ingedrukt.
- ◆ Plaats de diepteanslag **11** in de hulphandgreep **7**.
- ◆ Let erop dat de vertanding op de diepteanslag **11** omlaag wijst.
- ◆ Trek de diepteanslag **11** zo ver uit, dat de afstand tussen de punt van de boor en de punt van de diepteanslag overeenkomt met de gewenste boordiepte.
- ◆ Laat de vergrendelknop voor de diepteanslag **1** los om de diepteanslag **11** te vergrendelen.

Boor of beitel bevestigen/ verwijderen

WAARSCHUWING!

- ▶ Schakel voorafgaand aan alle werkzaamheden aan het apparaat het apparaat uit en haal de stekker uit het stopcontact.

Boor of beitel plaatsen

- ◆ Vet voor het plaatsen van de beitel of de boor de gereedschapshouder **9** licht in.
- ◆ Trek de vergrendelingsring **10** naar achteren en plaats de boor of beitel in de gereedschapshouder.
- ◆ Laat de vergrendelingsring **10** los. Daardoor wordt de gereedschapshouder **9** vergrendeld. Controleer de vergrendeling door aan de boor of beitel te trekken. De boor of beitel heeft een radiale speling die eigen is aan dit systeem.

Boor of beitel verwijderen

- ◆ Om de boor of beitel te verwijderen trekt u de vergrendelingsring **10** naar achteren.

Snelspanboorhouder voor boren met een ronde schacht

WAARSCHUWING!

- ▶ Gebruik de snelspanboorhouder **12** niet voor hamerboren of beitelen!

- ◆ Zet de functiekeuzeknop **6** op het boor-symbool

De snelspanboorhouder voor boren met een ronde schacht plaatsen

- ◆ Om de snelspanboorhouder **12** te plaatsen (zie ook afb. A), trekt u de vergrendelingsring **10** naar achteren. Plaats de snelspanboorhouder **12**.
- ◆ Laat de vergrendelingsring **10** los. Daardoor wordt de gereedschapshouder **9** vergrendeld. Controleer de vergrendeling door aan de boor of beitel te trekken.

Snelspanboorhouder voor boren met een ronde schacht verwijderen

- ◆ Om de snelspanboorhouder **12** te verwijderen, trekt u de vergrendelingsring **10** naar achteren en verwijdert u de snelspanboorhouder **12**.

Bediening

Bedrijfsmodus kiezen

Functiekeuzeknop

- ◆ Houd de ontgrendelingsstoets **5** van de functiekeuzeknop **6** ingedrukt. Draai de functiekeuzeknop **6** zodanig, dat het gewenste symbool bij de pijlmarkering vastklikt:

| Functie | Symbol |
|--------------------------|--------|
| Boren/schroeven | |
| Hamerboren | |
| Beitelen | |
| Instelling beitelpositie | |

Beitelpositie instellen

Met deze functie kunt u de beitel naar de gewenste positie draaien om te beitelen.

- ◆ Draai de functiekeuzeknop **6** naar de stand
- ◆ Draai de beitel in de gereedschapshouder **9** naar de gewenste positie.
- ◆ Draai voor het beitelen de functiekeuzeknop **6** naar de stand .

In- en uitschakelen

Apparaat inschakelen

- ◆ Druk op de aan-/uitknop **3**.

Apparaat uitschakelen

- ◆ Laat de aan-/uitknop **3** los.

Continubedrijf inschakelen

- ◆ Druk op de aan-/uitknop **3**. Zet de knop in ingedrukte toestand vast met de vergrendeling voor de aan-/uitknop **4**.

Continuubedrijf uitschakelen

- ◆ Druk op de aan-/uitknop ③ en laat deze weer los.

Toerental instellen

De aan-/uitknop ③ heeft een variabele toerental-regeling. Licht drukken op de aan-/uitknop ③ resulteert in een laag toerental. Met toenemende druk wordt het toerental hoger.

Draairichting wijzigen

- ◆ Wijzig de draairichting door de draairichtingschakelaar ② naar rechts resp. naar links te duwen.

Onderhoud en reiniging



WAARSCHUWING! LETSELGEVAAR!
Schakel voorafgaand aan alle werkzaamheden aan het apparaat het apparaat uit en haal de stekker uit het stopcontact.

- Er mogen geen vloeistoffen in het apparaat dringen.
- Gebruik voor het schoonmaken van de behuizing een droge doek.
- Reinig regelmatig de gereedschapshouder ⑨: **VOORZICHTIG! VOORSPANNING!**
- ◆ Trek daartoe de vergrendelingsring ⑩ naar achteren en trek de stofkap ⑧ van de gereedschapshouder ⑨ af.

⚠ WAARSCHUWING!

- ▶ Wanneer het snoer moet worden vervangen, moet dit worden uitgevoerd door de fabrikant of diens vertegenwoordiger, om veiligheidsrisico's te voorkomen.

OPMERKING

- ▶ Niet vermelde vervangingsonderdelen (zoals koolborstels, schakelaars) kunt u bestellen via onze callcenters.

Afvoeren



De verpakking bestaat uit milieuvriendelijke materialen, die u via de plaatselijke recyclepunten kunt afvoeren.



Deponeer elektrisch gereedschap niet bij het huisvuil!

Conform de Europese richtlijn 2012/19/EU moet afgedankt elektrisch gereedschap gescheiden worden ingezameld en op een milieuvriendelijke wijze worden gerecycled.

Informatie over mogelijkheden voor het afvoeren van het afgedankte apparaat krijgt u bij uw gemeentereinigingsdienst.



Voer de verpakking af conform de milieuvoorschriften. Let op de aanduiding op de verschillende verpakkingsmaterialen en voer ze zo nodig gescheiden af. De verpakkingsmaterialen zijn voorzien van afkortingen (a) en cijfers (b) met de volgende betekenis: 1-7: kunststoffen, 20-22: papier en karton, 80-98: composietmaterialen.



Mogelijkheden voor het afvoeren van het afgedankte product vindt u bij uw gemeente.



Het product is recycleerbaar; er is een uitgebreide producentenverantwoordelijkheid op van toepassing en het afval wordt gescheiden ingezameld.

Garantie van Kompernaß Handels GmbH

Geachte klant,

U hebt op dit apparaat 3 jaar garantie vanaf de aankoopdatum. In geval van gebreken in dit product hebt u wettelijke rechten tegenover de verkoper van het product. Deze wettelijke rechten worden door onze hierna beschreven garantie niet beperkt.

Garantievoorwaarden

De garantieperiode geldt vanaf de datum van aankoop. Bewaar de kassabon zorgvuldig. U hebt hem nodig als bewijs van aankoop.

Als er binnen drie jaar vanaf de aankoopdatum van dit product een materiaal- of fabricagefout optreedt, wordt - naar onze keuze - het product door ons kosteloos gerepareerd of vervangen of wordt de koopprijs terugbetaald. Voorwaarde voor deze garantie is dat het defecte apparaat en het aankoopbewijs (kassabon) binnen de termijn van drie jaar worden overlegd en dat kort wordt omschreven waaruit het gebrek bestaat en wanneer het is opgetreden.

Wanneer het defect door onze garantie wordt gedekt, krijgt u het gerepareerde product of een nieuw product retour. Met de reparatie of vervanging van het product begint er geen nieuwe garantieperiode.

Garantieperiode en wettelijke aanspraken bij gebreken

De garantieperiode wordt door deze waarborg niet verlengd. Dat geldt ook voor vervangen en gerepareerde onderdelen. Eventueel al bij aankoop aanwezige schade en gebreken moeten meteen na het uitpakken worden gemeld. Voor reparaties na afloop van de garantieperiode worden kosten in rekening gebracht.

Garantieomvang

Het apparaat is op basis van strenge kwaliteitsnormen met de grootst mogelijke zorg vervaardigd en voorafgaand aan de levering nauwkeurig gecontroleerd.

De garantie geldt voor materiaal- of fabricagefouten. Deze garantie geldt niet voor productonderdelen die onderhevig zijn aan normale slijtage en die daarom als slijtonderdelen worden beschouwd, of voor schade aan breekbare onderdelen zoals schakelaars of onderdelen die van glas zijn gemaakt.

Deze garantie vervalt wanneer het product is beschadigd, ondeskundig is gebruikt of is gerepareerd. Voor deskundig gebruik van het product moeten alle in de gebruiksaanwijzing beschreven aanwijzingen precies worden opgevolgd. Gebruiksdoeleinden en handelingen die in de gebruiksaanwijzing worden afgeraden of waarvoor wordt gewaarschuwd, moeten beslist worden vermeden.

Het product is uitsluitend bestemd voor privégebruik en niet voor bedrijfsmatige doeleinden. Bij verkeerd gebruik en ondeskundige behandeling, bij gebruik van geweld en bij reparaties die niet door ons erkend servicefiliaal zijn uitgevoerd, vervalt de garantie.

Garantieperiode geldt niet bij

- normale afname van de accucapaciteit
- commercieel/bedrijfsmatig gebruik van het product
- beschadiging of modificatie van het product door de klant
- niet-naleving van de veiligheids- en onderhoudsvorschriften, bedieningsfouten
- schade door natuurrampen

Afhandeling bij een garantiekwestie

Voor een snelle afhandeling van uw aanvraag neemt u de volgende aanwijzingen in acht:

- Houd voor alle aanvragen de kassabon en het artikelnummer (bijv. IAN 12345) als aankoopbewijs bij de hand.
- Het artikelnummer vindt u op het typeplaatje van het product, op het product gegraveerd, op de titelpagina van de gebruiksaanwijzing (links-onder) of op de sticker op de achter- of onderkant van het product.
- Als er fouten in de werking of andere gebreken optreden, neemt u eerst contact op met de hierna genoemde serviceafdeling, **telefonisch** of **via e-mail**.
- Een als defect geregistreerd product kunt u dan zonder portokosten naar het aan u doorgegeven serviceadres sturen. Voeg het aankoopbewijs (kassabon) bij en vermeld waaruit het gebrek bestaat en wanneer het is opgetreden.



Op www.lidl-service.com kunt u deze en vele andere handleidingen, productvideo's en installatiesoftware downloaden.

Met deze QR-code gaat u direct naar de website van Lidl Service (www.lidl-service.com) en kunt u met het invoeren van het artikelnummer (IAN) 337117_2001 de gebruiksaanwijzing openen.

OPMERKING

- Bij gereedschap van Parkside en Florabest: retourneer a.u.b. uitsluitend het defecte artikel zonder accessoires (bijv. accu, opbergkoffer, montagegereedschap, enz.).

! WAARSCHUWING!

- Laat uw apparaten door het servicepunt of een elektricien repareren, en uitsluitend met originele vervangingsonderdelen. Op die manier blijft de veiligheid van het apparaat gewaarborgd.
- Laat de stekker of het snoer altijd vervangen door de fabrikant van het apparaat of diens klantenservice. Op die manier blijft de veiligheid van het apparaat gewaarborgd.

Service

(NL) Service Nederland

Tel.: 0900 0400223 (0,10 EUR/Min.)
E-Mail: kompernass@lidl.nl

(BE) Service België

Tel.: 070 270 171 (0,15 EUR/Min.)
E-Mail: kompernass@lidl.be

IAN 337117_2001

Importeur

Let op: het volgende adres is geen serviceadres. Neem eerst contact op met het opgegeven serviceadres.

KOMPERNASS HANDELS GMBH
BURGSTRASSE 21
44867 BOCHUM
DUITSLAND
www.kompernass.com

Vertaling van de oorspronkelijke conformiteitsverklaring

Wij, KOMPERNASS HANDELS GMBH, documentverantwoordelijke persoon: de heer Semi Uguzlu, BURGSTR. 21, 44867 BOCHUM, Duitsland, verklaren hierbij dat dit product voldoet aan de volgende normen, normatieve documenten en EU-richtlijnen:

Machinerichtlijn

(2006/42/EC)

Elektromagnetische compatibiliteit

(2014/30/EU)

RoHS-richtlijn

(2011/65/EU)*

* De volledige verantwoordelijkheid voor het afgeven van deze conformiteitsverklaring ligt bij de fabrikant. Het hierboven beschreven object van de verklaring voldoet aan de voorschriften van de Richtlijn 2011/65/EU van het Europees Parlement en de Raad van 8 juni 2011 aangaande de beperking van het gebruik van bepaalde gevaarlijke stoffen in elektrische en elektronische apparaten.

Toegepaste geharmoniseerde normen

EN 60745-1:2009+A11

EN 60745-2-6:2010

EN 55014-1:2017

EN 55014-2:2015

EN 61000-3-2:2019

EN 61000-3-3:2013+A1

EN 50581:2012

Typeaanduiding van het apparaat: Klop- en beitelboor PBH 800 A1

Productiejaar: 06-2020

Serienummer: IAN 337117_2001

Bochum, 30-06-2020



Semi Uguzlu

- Kwaliteitsmanager -

Technische wijzigingen vanwege verdere ontwikkeling voorbehouden.

Spis treści

| | |
|---|-----------|
| Wstęp | 48 |
| Użytkowanie zgodne z przeznaczeniem | 48 |
| Przedstawione komponenty | 48 |
| Zakres dostawy | 48 |
| Dane techniczne | 48 |
| Ogólne wskazówki bezpieczeństwa dla elektronarzędzi | 49 |
| 1. Bezpieczeństwo na stanowisku pracy | 49 |
| 2. Bezpieczeństwo elektryczne | 50 |
| 3. Bezpieczeństwo osób | 50 |
| 4. Użytkowanie i obsługa elektronarzędzia | 51 |
| 5. Serwis | 51 |
| Szczegółowe wskazówki bezpieczeństwa dotyczące młotowiertarki | 51 |
| Oryginalne akcesoria i urządzenia dodatkowe | 52 |
| Uruchomienie | 52 |
| Dodatkowa rękojeść | 52 |
| Ogranicznik głębokości | 52 |
| Wkładanie/wyjmowanie narzędzi | 53 |
| Uchwyt szybkocmocujący do wiertel z okrągłym chwytem | 53 |
| Obsługa | 53 |
| Wybór trybu pracy | 53 |
| Włączanie i wyłączanie | 54 |
| Regulowanie prędkości obrotowej | 54 |
| Zmiana kierunku obrotów | 54 |
| Konserwacja i czyszczenie | 54 |
| Utylizacja | 54 |
| Gwarancja Kompernaß Handels GmbH | 55 |
| Serwis | 56 |
| Importer | 56 |
| Tłumaczenie oryginalnej deklaracji zgodności | 57 |

MŁOTOWIERTARKA PBH 800 A1

Wstęp

Gratulujemy zakupu nowego urządzenia. Wybrany produkt charakteryzuje się wysoką jakością. Instrukcja obsługi stanowi część niniejszego produktu. Zawiera ona ważne informacje na temat bezpieczeństwa, użytkowania i utylizacji. Przed rozpoczęciem użytkowania produktu należy zapoznać się ze wszystkimi wskazówkami dotyczącymi obsługi i bezpieczeństwa. Produkt należy użytkować wyłącznie zgodnie z zamieszczonym tu opisem oraz w podanym zakresie zastosowań. W przypadku przekazania urządzenia osobie trzeciej należy dotrzeć do niego również całą dokumentację.

Użytkowanie zgodnie z przeznaczeniem

Młotowiertarka PBH 800 A1 (w dalszej części nazywana „urządzenie”) przeznaczona jest do:

- wiercenia udarowego w cegle, betonie i kamieniu
- kucia w betonie, kamieniu i tynku
- wiercenia w kamieniu, drewnie i metalu

Jakiegolwiek inne użycie lub modyfikacje urządzenia traktowane są jako niezgodne z przeznaczeniem i niosą za sobą poważne niebezpieczeństwo wypadku.

Producent nie ponosi żadnej odpowiedzialności za szkody powstałe w wyniku użycia urządzenia w sposób niezgodny z jego przeznaczeniem. Urządzenie nie nadaje się do zastosowań komercyjnych.

Przedstawione komponenty

- ❶ Przycisk blokady ogranicznika głębokości
- ❷ Przełącznik kierunku obrotów
- ❸ Włłącznik/wyłącznik
- ❹ Przycisk blokady włącznika/wyłącznika
- ❺ Przycisk odblokowujący przełącznik wyboru funkcji
- ❻ Przełącznik wyboru funkcji
- ❼ Dodatkowa rękojeść
- ❽ Osłona przeciwpyłowa
- ❾ Uchwyt narzędziowy
- ❿ Tuleja ryglująca
- ⓫ Ogranicznik głębokości (nie zamontowany)
- ⓬ Uchwyt szybkoocucjący

Zakres dostawy

- 1 młotowiertarka PBH 800 A1
- 1 dodatkowa rękojeść
- 1 uchwyt szybkoocucjący z chwytem w systemie SDS Plus (patrz rys. A)
- 3 wiertła SDS (6/8/10 x 150 mm, patrz rys. B)
- 1 przecinak płaski (14 x 250 mm, patrz rys. B)
- 1 ogranicznik głębokości
- 1 walizka do przenoszenia
- 1 instrukcja obsługi

Dane techniczne

| | |
|---|---|
| Znamionowy pobór mocy | 800 W |
| Napięcie znamionowe | 230 V ~, 50 Hz (prąd przemienny) |
| Znamionowa prędkość obrotowa na biegu jałowym | n_0 0-1650 min ⁻¹ |
| Udar | 0-7500 min ⁻¹ |
| Energia udaru | 1,2 J |
| Maks. średnica wiertła | 13 mm dla stali 24 mm dla drewna 19 mm dla betonu |
| Klasa ochrony | II / □ (podwójna izolacja) |

Wartość emisji hałasu

Wartość pomiarowa hałasu określona zgodnie z normą EN 60745. Korygowany współczynnikiem A poziom hałasu elektronarzędzia wynosi z reguły:

Wiercenie z udarem

Poziom ciśnienia akustycznego $L_{pA} = 94$ dB (A)

Niepewność pomiarów $K = 3$ dB

Poziom mocy akustycznej $L_{WA} = 105$ dB (A)

Niepewność pomiarów $K = 3$ dB

Nosić ochronniki słuchu!

Wartość całkowita drgań

Całkowite wartości drgań (suma wektorów trzech kierunków) ustalone zgodnie z normą EN 60745:

Wiercenie z udarem

w betonie $a_{h(HD)} = 9,3$ m/s², $K = 1,5$ m/s²

Skuwanie $a_{h(ChEq)} = 8,9$ m/s², $K = 1,5$ m/s²

WSKAZÓWKA

- Poziom drgań podany w tych instrukcjach został zmierzony znormalizowaną metodą pomiarową i może być użyty do porównywania urządzeń. Podana wartość emisji drgań może posłużyć także do wstępnej oceny stopnia narażenia.

⚠ OSTRZEŻENIE!

- Poziom drgań będzie zmieniał się w zależności od rodzaju zastosowania elektronarzędzia i w niektórych przypadkach może przekraczać wartość podaną w niniejszych instrukcjach. Narażenie na drgania mogłoby zostać nieprawidłowo ocenione, gdyby elektronarzędzie było regularnie wykorzystywane w taki sposób. Należy starać się, aby obciążenie drganiami było jak najmniejsze. Przykładowe środki mające na celu zmniejszenie narażenia na drgania to noszenie rękawic w trakcie korzystania z narzędzia i ograniczenie czasu pracy. Należy przy tym uwzględnić wszystkie części cyklu pracy (na przykład czas, przez jaki elektronarzędzie pozostaje wyłączone, oraz czas, w którym jest ono wprawdzie włączone, ale pracuje bez obciążenia).



Ogólne wskazówki bezpieczeństwa dla elektronarzędzi



⚠ OSTRZEŻENIE!

- Przeczytaj wszystkie wskazówki bezpieczeństwa oraz instrukcje. Nieprzestrzeganie poniższych wskazówek bezpieczeństwa oraz instrukcji może być przyczyną porażenia prądem elektrycznym, pożaru i/lub ciężkich obrażeń ciała.

Wszystkie wskazówki bezpieczeństwa oraz instrukcje należy zachować do późniejszego wykorzystania.

Użyte we wskazówkach bezpieczeństwa pojęcie „elektonarzędzie” dotyczy narzędzi elektrycznych zasilanych z sieci (przez kabel sieciowy) oraz narzędzi elektrycznych zasilanych akumulatorami (bez kabla sieciowego).

1. Bezpieczeństwo na stanowisku pracy

- Stanowisko pracy należy utrzymywać w czystości i dbać o jego dobre oświetlenie. Nieporządek i niedostateczne oświetlenie mogą być przyczyną wypadków.
- Nigdy nie używaj elektronarzędzia w otoczeniu zagrożonym wybuchem, w którym znajdują się łatwopalne ciecze, gazy lub pyły. Elektronarzędzia wytwarzają iskry, które mogą spowodować zapłon pyłu lub oparów.
- W czasie użytkowania elektronarzędzia zwróć uwagę na to, aby w pobliżu nie przebywały dzieci ani żadne inne osoby. W przypadku odwrócenia uwagi od pracy możesz stracić kontrolę nad urządzeniem.

2. Bezpieczeństwo elektryczne

- a) Wtyk przyłączeniowy elektronarzędzia musi pasować do gniazda zasilania. Dokonywanie zmian we wtyku jest zabronione. Nigdy nie używaj adapterów wtyków w połączeniu z elektronarzędziami mającymi uziemienie. Oryginalne wtyki oraz pasujące gniazda wtykowe zmniejszają ryzyko porażenia prądem elektrycznym.
- b) Unikaj kontaktu z uziemionymi powierzchniami, takimi jak rury, grzejniki, kuchenki lub lodówki. Zetknięcie się z uziemionym przedmiotem zwiększa ryzyko porażenia prądem elektrycznym.
- c) Nigdy nie narażaj elektronarzędzia na działanie deszczu lub wilgoci. Przedostanie się wody do wnętrza elektronarzędzia zwiększa ryzyko porażenia prądem elektrycznym.
- d) Nigdy nie chwytaj za kabel, np. w celu przeniesienia bądź zawieszenia elektronarzędzia lub wyciągnięcia wtyku z gniazda zasilania. Trzymaj kabel z dala od źródeł gorąca, oleju, ostrych krawędzi lub poruszających się części urządzenia. Uszkodzone lub poskręcane kable zwiększają ryzyko porażenia prądem elektrycznym.
- e) Podczas pracy z elektronarzędziem na zewnątrz stosuj wyłączanie przedłużacze, które są dopuszczone również do użytku na zewnątrz. Stosowanie przedłużacza przystosowanego do pracy na zewnątrz zmniejsza ryzyko porażenia prądem elektrycznym.
- f) Jeśli nie da się uniknąć pracy z elektronarzędziem w wilgotnym otoczeniu, zastosuj wyłącznik różnicowo-prądowy. Zastosowanie wyłącznika różnicowo-prądowego zmniejsza ryzyko porażenia prądem elektrycznym.

3. Bezpieczeństwo osób

- a) Zawsze zachowuj ostrożność i uważaj na to, co robisz. Praca z elektronarzędziem wymaga także zachowania zasad zdrowego rozsądku. Nie korzystaj z elektronarzędzia będąc przemęczonym, pod wpływem narkotyków, alkoholu lub lekarstw. Nawet chwila nieuwagi podczas korzystania z elektronarzędzia może spowodować poważne obrażenia ciała.
- b) W czasie pracy noś środki ochrony indywidualnej i obowiązkowo okulary ochronne. Noszenie środków ochrony indywidualnej, np. maski przeciwpyłowej, antypoślizgowego obuwia roboczego, kasku lub ochronników słuchu - w zależności od rodzaju zastosowania elektronarzędzia - zmniejsza ryzyko odniesienia obrażeń.
- c) Unikaj sytuacji prowadzących do przypadkowego uruchomienia urządzenia. Przed podłączeniem do zasilania sieciowego i/lub akumulatora, chwytniem lub przeniesieniem urządzenia upewnij się, że elektronarzędzie jest wyłączone. Trzymanie palca na wyłączniku w trakcie przenoszenia elektronarzędzia lub podłączenie elektronarzędzia do zasilania z wciśniętym już wyłącznikiem może doprowadzić do wypadku.
- d) Przed włączeniem elektronarzędzia usuń wszystkie przyrządy regulacyjne lub klucze. Narzędzie lub klucz pozostawiony w obracającej się części urządzenia może spowodować obrażenia ciała.
- e) Unikaj nienaturalnej postawy ciała. Zadbaj o utrzymanie stabilnej postawy i przez cały czas utrzymuj równowagę. Dzięki temu będzie można lepiej kontrolować elektronarzędzie w przypadku nieoczekiwanych sytuacji.
- f) Noś odpowiednią odzież. Nie noś luźnych ubrań ani biżuterii. Włosy, odzież i rękawice trzymaj z dala od ruchomych części urządzenia. Ruchome części urządzenia mogą chwycić luźną, odstającą odzież, biżuterię lub długie włosy.
- g) Jeżeli możliwe jest podłączenie odciągu i zbiornika pyłu, upewnij się, że są one podłączone i używane w sposób prawidłowy. Zastosowanie odciągu pyłowego może zmniejszyć zagrożenia związane z zapyleniem.



4. Użytkowanie i obsługa elektronarzędzia

- a) Nie przeciążaj urządzenia. Elektronarzędzia używać zawsze do ściśle określonego zakresu użytkowania. Z odpowiednim elektronarzędziem pracuje się lepiej i bezpieczniej w podanym zakresie mocy.
- b) Nie używaj elektronarzędzia z uszkodzonym wyłącznikiem. Elektronarzędzie, którego nie można włączyć ani wyłączyć, stanowi zagrożenie i musi zostać niezwłocznie przekazane do naprawy.
- c) Przed dokonaniem ustawień urządzenia, zmianą akcesoriów lub odłożeniem urządzenia na bok wyciągnij wtyk z gniazda wtykowego i/lub wyjmij akumulator. Uniemożliwi to przypadkowe uruchomienie elektronarzędzia.
- d) Nieużywane elektronarzędzia przechowuj w miejscu niedostępnym dla dzieci. Nie pozwalaj na używanie urządzenia przez osoby, które nie wiedzą, jak się z nim obchodzić lub nie przeczytały niniejszych instrukcji. Elektronarzędzia w rękach niepowołanych osób stanowią duże zagrożenie.
- e) Elektronarzędzia wymagają starannej pielęgnacji. Sprawdź, czy ruchome elementy działają prawidłowo i nie blokują się, czy żaden z elementów nie pękł lub nie jest uszkodzony w stopniu uniemożliwiającym prawidłowe działanie elektronarzędzia. Przed użyciem urządzenia zleć naprawę uszkodzonych części. Przyczyną wielu wypadków z elektronarzędziami jest ich niewłaściwa konserwacja.
- f) Dbaj o to, aby narzędzia skrawające były ostre i czyste. Zadbane narzędzia skrawające z ostrymi ostrzami rzadziej się blokują i pozwalają się lepiej prowadzić.
- g) Korzystaj z elektronarzędzia, akcesoriów, narzędzi roboczych itd. zgodnie z tymi instrukcjami. Należy przy tym uwzględnić warunki pracy i wykonywaną czynność. Używanie elektronarzędzi do celów innych, niż przewiduje to ich przeznaczenie, może doprowadzić do niebezpiecznych sytuacji.

5. Serwis

- a) Naprawę urządzenia należy zlecać tylko wykwalifikowanemu specjalście i stosować do tego oryginalne części zamienne. Dzięki temu zapewnione jest bezpieczeństwo użytkowania elektronarzędzia.

Szczegółowe wskazówki bezpieczeństwa dotyczące młotowiertarki

-  Nosić ochronniki słuchu. Narażenie na hałas może powodować utratę słuchu.
- Korzystać z dodatkowych rękojeści dostarczonych wraz z urządzeniem. Utrata kontroli nad urządzeniem może być przyczyną obrażeń.
- Podczas prac, w trakcie których elektronarzędzie może natrafić na ukryte przewody elektryczne lub na własny kabel zasilający urządzenie należy zawsze trzymać za izolowane uchwyty. Kontakt z przewodem przewodzącym prąd może spowodować pojawienie się napięcia również w metalowych elementach urządzenia i spowodować porażenie prądem.
-  Nosić maskę przeciwpyłową.

OSTRZEŻENIE! TRUJĄCE PYŁY!

- ▶ Obróbka powodująca powstawanie szkodliwych/trujących pyłów stanowi zagrożenie dla zdrowia osoby obsługującej urządzenie lub osób znajdujących się w pobliżu.
- **UWAGA PRZEWODY! NIEBEZPIECZEŃSTWO!** Podczas pracy przy użyciu elektronarzędzie upewnij się, że nie ma zagrożenia natrafienia na przewody elektryczne, gazowe lub wodno-kanalizacyjne. Przed nawierceniem otworu w ścianie lub jej kuciem sprawdź przyrządem do wykrywania przewodów, czy w ścianie nie znajdują się żadne przeszkody.

Ryzyko resztkowe

Nawet jeśli używa się tego elektronarzędzia prawidłowo, zawsze pozostają ryzyka resztkowe.

Poniższe zagrożenia mogą powstać w związku z konstrukcją i wykonaniem tego elektronarzędzia:

1. uszkodzenia płuc, jeśli nie nosi się odpowiedniej maski przeciwpyłowej.
2. uszkodzenia słuchu, jeśli nie nosi się odpowiedniej ochrony słuchu.
3. szkody zdrowotne wynikające z wibracji dłoni/ramię, jeśli urządzenie jest używane przez dłuższy czas, albo też nie jest odpowiednio prowadzone lub konserwowane.

⚠ OSTRZEŻENIE!

- ▶ To elektronarzędzie wytwarza podczas pracy pole elektromagnetyczne. W określonych okolicznościach może ono mieć szkodliwy wpływ na aktywne lub pasywne implanty medyczne. Aby uniknąć poważnych lub śmiertelnych obrażeń, zalecamy osobom z implantami medycznymi konsultację z lekarzem lub z producentem implantu przed rozpoczęciem korzystania z maszyny.

Oryginalne akcesoria i urządzenia dodatkowe

- Używaj wyłącznie akcesoriów i urządzeń dodatkowych, które zostały wymienione w instrukcji obsługi lub których mocowanie jest kompatybilne z urządzeniem.

Uruchomienie

Dodatkowa rękojeść

WSKAZÓWKA

- ▶ Ze względów bezpieczeństwa z urządzenia można korzystać wyłącznie po zamontowaniu dodatkowej rękojeści **7**.

- ◆ Możliwa jest zmiana pozycji chwytania dodatkowej rękojeści **7**. Obróć dodatkową rękojeść **7** w lewo i odciągnij dodatkową rękojeść **7** lekko od urządzenia.
- ◆ Obróć dodatkową rękojeść **7** w żądane położenie.
- ◆ Blokadę zapadkową dodatkowej rękojeści **7** muszą wsunąć się teraz na oba trzpienie zabezpieczające się teraz wsunąć na oba trzpienie zabezpieczające na szyjce wrzeciona urządzenia.
- ◆ Dokręć ponownie dodatkową rękojeść **7**, obracając ją w prawo.

WSKAZÓWKA

- ▶ W zależności od pozycji roboczej można teraz ustawić dodatkową rękojeść **7** w różnych pozycjach zabezpieczonych blokadą zapadkową. W tym celu należy poluzować i zamknąć dodatkową rękojeść **7**, jak opiszono powyżej.

Ogranicznik głębokości

- ◆ Naciśnij przycisk blokady ogranicznika głębokości **1** w dół i przytrzymaj.
- ◆ Włóż ogranicznik głębokości **11** w dodatkową rękojeść **7**.
- ◆ Uważaj na to, aby zęby ogranicznika głębokości **11** były skierowane w dół.
- ◆ Wyciągnij ogranicznik głębokości **11** tak daleko, aby odległość między wierzchołkiem wiertła a wierzchołkiem ogranicznika głębokości odpowiadała żądanej głębokości wiercenia.
- ◆ Zwolnij przycisk blokady ogranicznika głębokości **1**, by zablokować ogranicznik głębokości **11**.

Wkładanie/wyjmowanie narzędzi

OSTRZEŻENIE!

- ▶ Przed rozpoczęciem jakichkolwiek prac przy urządzeniu należy je wyłączyć oraz wyjąć wtyk sieciowy z gniazda.

Wkładanie narzędzia

- ◆ Przed włożeniem narzędzia nasmaruj lekko uchwyt narzędziowy smarem do maszyn.
- ◆ Odciągnij uchwyt wiertarski samozaciskowy do tyłu i włóż odpowiednie narzędzie w uchwyt narzędziowy.
- ◆ Zwolnij uchwyt wiertarski samozaciskowy . W ten sposób uchwyt narzędziowy zostaje zablokowany. Sprawdź pociągając za narzędzie, czy jego zamocowanie jest prawidłowe. Ze względu na wymagania systemowe narzędzie ma luz promieniowy.

Wyjmowanie narzędzia

- ◆ Aby wyjąć narzędzie, odciągnij uchwyt wiertarski samozaciskowy do tyłu.

Uchwyt szybkoocujący do wiertel z okrągłym chwytem

OSTRZEŻENIE!

- ▶ Nie używaj uchwytu szybkoocującego w trybie wiercenia udarowego lub w trybie skuwania!

- ◆ Ustaw przełącznik wyboru funkcji na symbol wiertła

Wkładanie uchwytu szybkoocującego do wiertel z okrągłym chwytem

- ◆ Aby włożyć uchwyt szybkoocujący (patrz również rys. A) odciągnij uchwyt wiertarski samozaciskowy do tyłu. Włóż uchwyt szybkoocujący .
- ◆ Zwolnij uchwyt wiertarski samozaciskowy . W ten sposób uchwyt narzędziowy zostaje zablokowany. Sprawdź pociągając za narzędzie, czy jego zamocowanie jest prawidłowe.

Wyjmowanie uchwytu szybkoocującego do wiertel z okrągłym chwytem:

- ◆ Aby wyjąć uchwyt szybkoocujący odciągnij uchwyt wiertarski samozaciskowy do tyłu i wyjmij uchwyt szybkoocujący .

Obsługa

Wybór trybu pracy

Przełącznik wyboru funkcji

- ◆ Naciśnij i przytrzymaj przycisk odblokowania przełącznika wyboru funkcji . Obróć przełącznik wyboru funkcji w taki sposób, aby dany symbol zablokował się przy symbolu strzałki:

| Funkcja | Symbol |
|------------------------------|--------|
| Wiercenie/wkręcanie | |
| Wiercenie z udarem | |
| Skuwanie | |
| Regulacja pozycji przecinaka | |

Zmiana ustawienia pozycji przecinaka

Za pomocą tej funkcji można obrócić narzędzie w żądane położenie na potrzeby skuwania.

- ◆ Obróć przełącznik wyboru funkcji w położenie .
- ◆ Obróć narzędzie w uchwycie narzędziowym w żądane położenie.
- ◆ W celu skuwania obróć przełącznik wyboru funkcji w położenie .

Włączanie i wyłączenie

Włączanie urządzenia

- ◆ Naciśnij włącznik/wyłącznik ❸.

Wyłączenie urządzenia

- ◆ Zwolnij włącznik/wyłącznik ❸.

Włączenie trybu pracy ciągłej

- ◆ Naciśnij włącznik/wyłącznik ❸. Następnie trzymając go wciąż w stanie wciśniętym zablokuj włącznik/wyłącznik ❹ przyciskiem blokującym.

Wyłączenie trybu pracy ciągłej

- ◆ Naciśnij włącznik/wyłącznik ❸ i zwolnij go.

Regulowanie prędkości obrotowej

Włącznik / wyłącznik ❸ wyposażony jest w zmienną regulację prędkości. Lekki nacisk na włącznik / wyłącznik ❸ powoduje pracę z niską prędkością obrotową. Wraz ze wzrostem siły nacisku na przycisk, prędkość obrotowa wzrasta.

Zmiana kierunku obrotów

- ◆ Zmień kierunek obrotów, przestawiając położenie przełącznika ❷ w prawo lub w lewo.

Konserwacja i czyszczenie



OSTRZEŻENIE! NIEBEZPIECZEŃSTWO OBRAŻEŃ! Przed rozpoczęciem jakichkolwiek prac przy urządzeniu należy je wyłączyć oraz wyjąć wtyk sieciowy z gniazda.

- Do wnętrza obudowy nie może przedostać się żadna ciecz.
- Do czyszczenia obudowy używaj suchej ściereczki.
- Regularnie czyść uchwyt narzędziowy ❹:

PRZESTROGA! NAPRĘŻENIE WŁASNE!

- ◆ W tym celu odciągnij uchwyt wiertarski samozaciskowy ❿ do tyłu i zdejmij osłonę przeciwpylową ❺ z uchwyty narzędziowego ❹.

⚠ OSTRZEŻENIE!

- ▶ Jeśli konieczna jest wymiana przewodu sieciowego, powinna ona zostać wykonana przez producenta lub jego przedstawiciela, aby uniknąć zagrożeń bezpieczeństwa.

WSKAZÓWKA

- ▶ Niewymienione tutaj części zamienne (np. szczotki węglowe, przełączniki) można zamówić za pośrednictwem naszej infolinii serwisowej.

Utylizacja



Opakowanie urządzenia wykonane jest z materiałów przyjaznych dla środowiska naturalnego, które można oddać w lokalnych punktach zbiórki.



Urządzeń elektrycznych nie wolno wyrzucać razem z odpadami domowymi!

Zgodnie z dyrektywą europejską 2012/19/EU zużyte elektronarzędzia należy zbierać oddzielnie i poddawać procesowi odzysku z poszanowaniem zasad ochrony środowiska naturalnego.

O informacje na temat utylizacji zużytego urządzenia należy zapytać w najbliższym urzędzie gminy lub miasta.



Opakowania należy utylizować w sposób przyjazny dla środowiska. Przestrzegać oznaczeń na różnych materiałach opakowaniowych i w razie potrzeby utylizuj je zgodnie z zasadami segregacji odpadów. Materiały opakowaniowe są oznaczone skrótami (a) i cyframi (b) w następujący sposób: 1–7: tworzywa sztuczne, 20–22: papier i tektura, 80–98: kompozyty.



Informacji na temat możliwości utylizacji wyeksploatowanego produktu udziela urząd gminy lub miasta.



Produkt można poddać recyklingowi, podlega rozszerzonej odpowiedzialności producenta i jest zbierany w ramach systemu segregacji odpadów.

Gwarancja Kompernaß Handels GmbH

Szanowny Kliencie,

To urządzenie objęte jest 3-letnią gwarancją, licząc od daty zakupu. W przypadku wad tego produktu, masz gwarantowane ustawowo prawa w stosunku sprzedawcy. Te ustawowe prawa nie są ograniczone przez nasze opisane poniżej warunki gwarancji.

Warunki gwarancji

Okres gwarancji rozpoczyna się od daty zakupu. Należy zachować paragon. Jest on wymagany jako dowód zakupu.

Jeżeli w ciągu trzech lat od daty zakupu produktu ujawni się w nim wada materiałowa lub produkcyjna, produkt zostanie wedle naszego uznania nieodpłatnie naprawiony, wymieniony na nowy lub zostanie zwrócona jego cena. Warunkiem spełnienia tego świadczenia gwarancyjnego jest dostarczenie w trakcie tego trzyletniego okresu uszkodzonego urządzenia wraz z dowodem zakupu (paragonem) oraz krótkim opisem wady i daty jej wystąpienia.

Jeżeli wada jest objęta naszą gwarancją, otrzymasz z powrotem naprawiony lub nowy produkt.

Okres gwarancji i ustawowe roszczenia gwarancyjne

Wykonanie usługi gwarancyjnej nie przedłuża okresu gwarancji. Dotyczy to również wymienionych i naprawionych części. Wszelkie szkody i wady wykryte w chwili zakupu należy zgłosić bezpośrednio po rozpakowaniu urządzenia. Po upływie okresu gwarancji wszelkie naprawy są wykonywane odpłatnie.

Zakres gwarancji

Urządzenie zostało starannie wyprodukowane i poddane przed wysyłką skrupulatnej kontroli jakości.

Gwarancja obejmuje wady materiałowe lub produkcyjne. Niniejsza gwarancja nie obejmuje części produktu, podlegających normalnemu zużyciu, ani uszkodzeń części łatwo łamliwych, np. przetłaczniaków, lub części wykonanych ze szkła.

Niniejsza gwarancja traci swoją ważność, jeśli produkt został uszkodzony, nie używano go prawidłowo lub nie serwisowano należycie. W celu zapewnienia prawidłowego stosowania produktu należy ściśle przestrzegać wszystkich instrukcji wymienionych w instrukcjach obsługi. Należy bezwzględnie unikać zastosowania oraz postępowania, których odradza się w instrukcji obsługi lub przed którymi się w niej ostrzega.

Produkt przeznaczony jest wyłącznie do użytku domowego, a nie do zastosowań komercyjnych. Niewłaściwe użytkowanie urządzenia, używanie go w sposób niezgodny z jego przeznaczeniem, użycie siły lub ingerencja w urządzenie, dokonywana poza naszymi autoryzowanymi punktami serwisowymi, powodują utratę gwarancji.

Okres gwarancji nie ma zastosowania w następujących przypadkach

- normalne zużycie pojemności baterii
- komercyjne wykorzystanie produktu
- uszkodzenie lub modyfikacja produktu przez klienta
- nieprzestrzeganie przepisów bezpieczeństwa i konserwacji, błędy w obsłudze
- szkody spowodowane zjawiskami naturalnymi

Realizacja zobowiązań gwarancyjnych

W celu zapewnienia szybkiego załatwienia sprawy, postępuj zgodnie z poniższymi wskazówkami:

- W przypadku wszelkich pytań przygotuj paragon fiskalny oraz numer artykułu (np. IAN 12345) jako dowód zakupu.
- Numer artykułu można znaleźć na tabliczce znamionowej na produkcie, wygrawerowany na urządzeniu, zapisany na stronie tytułowej instrukcji obsługi (w dolnym lewym rogu) lub na naklejce z tyłu bądź na spodzie urządzenia.
- W przypadku wystąpienia błędów działania lub innych wad, prosimy o kontakt z odpowiednim działem serwisu **telefonicznie** lub **przez e-mail**.
- Zarejestrowany jako wadliwy produkt możesz wtedy wraz z dołączonym dowodem zakupu (paragonem) oraz opisem i datą wystąpienia usterki wysłać nieodpłatnie na przekazany wcześniej adres serwisu.



Na stronie www.lidl-service.com możesz pobrać te i wiele innych instrukcji, filmów o produktach oraz oprogramowanie instalacyjne.

Za pomocą tego kodu QR możesz przejść bezpośrednio na stronę serwisu Lidl (www.lidl-service.com), gdzie możesz otworzyć instrukcję obsługi, wpisując numer artykułu (IAN) 337117_2001.

WSKAZÓWKA

- ▶ W przypadku narzędzi Parkside i Florabest prosimy przestać wyłącznie uszkodzony produkt bez akcesoriów (np. akumulatorów, walizek do przechowywania, narzędzi montażowych itp.).

⚠ OSTRZEŻENIE!

- ▶ **Naprawy urządzenia zlecaj wyłącznie serwisowi lub elektrykowi, stosując tylko oryginalne części zamienne.** Zapewni to odpowiedni poziom bezpieczeństwa użytkowania urządzenia po naprawie.
- ▶ **Wymianę wtyku lub przewodu przyłączeniowego powierzaj zawsze producentowi elektronarzędzia lub autoryzowanemu serwisowi.** Zapewni to odpowiedni poziom bezpieczeństwa użytkowania urządzenia po naprawie.

Serwis

PL Serwis Polska

Tel.: 22 397 4996

E-Mail: kompernass@lidl.pl

IAN 337117_2001

Importer

Pamiętaj, że poniższy adres nie jest adresem serwisu. Skontaktuj się najpierw z odpowiednim punktem serwisowym.

KOMPERNASS HANDELS GMBH

BURGSTRASSE 21

44867 BOCHUM

NIEMCY

www.kompernass.com

Tłumaczenie oryginalnej deklaracji zgodności

My, KOMPERNASS HANDELS GMBH, osoba odpowiedzialna za dokumentację: Semi Uguzlu, BURGSTR. 21, 44867 BOCHUM, NIEMCY, oświadczamy niniejszym, że produkt ten jest zgodny z następującymi normami, dokumentami normatywnymi oraz dyrektywami WE:

Dyrektywa maszynowa
(2006/42/EC)

Dyrektywa w sprawie kompatybilności elektromagnetycznej
(2014/30/EU)

Dyrektywa w sprawie stosowania substancji szkodliwych dla zdrowia
(2011/65/EU)*

* Wyłączną odpowiedzialność za wystawienie niniejszej deklaracji zgodności ponosi producent. Opisany powyżej przedmiot oświadczenia spełnia wymagania przepisów dyrektywy 2011/65/EU Parlamentu Europejskiego i Rady z 8 czerwca 2011 w sprawie ograniczenia stosowania określonych substancji niebezpiecznych w urządzeniach elektrycznych i elektronicznych.

Zastosowane normy zharmonizowane

EN 60745-1:2009+A11

EN 60745-2-6:2010

EN 55014-1:2017

EN 55014-2:2015

EN 61000-3-2:2019

EN 61000-3-3:2013+A1

EN 50581:2012

Oznaczenie typu maszyny: Młotowiertarka PBH 800 A1

Rok produkcji: 06-2020

Numer seryjny: IAN IAN 337117_2001

Bochum, 30.06.2020



Semi Uguzlu

- dyrektor ds. jakości -

Zastrzegamy sobie prawo do wprowadzania zmian technicznych w ramach procesu udoskonalania urządzenia.

Obsah

| | |
|---|-----------|
| Úvod | 60 |
| Použití v souladu s určením | 60 |
| Zobrazené komponenty | 60 |
| Rozsah dodávky | 60 |
| Technické údaje | 60 |
| Obecné bezpečnostní pokyny pro elektrická nářadí | 61 |
| 1. Bezpečnost na pracovišti | 61 |
| 2. Elektrická bezpečnost | 61 |
| 3. Bezpečnost osob | 62 |
| 4. Použití elektrického nářadí a nakládání s ním | 62 |
| 5. Servis | 63 |
| Bezpečnostní pokyny specifické pro vrtací kladiva | 63 |
| Originální příslušenství/originální přídatná zařízení | 63 |
| Uvedení do provozu | 64 |
| Přídavná rukojeť | 64 |
| Hloubkový doraz | 64 |
| Vložení/vyjmutí nástroje | 64 |
| Rychloupínací sklíčidlo pro vrták s kulatou stopkou | 64 |
| Obsluha | 65 |
| Volba provozního režimu | 65 |
| Zapnutí a vypnutí | 65 |
| Nastavení otáček | 65 |
| Přepínání směru otáčení | 65 |
| Údržba a čištění | 65 |
| Likvidace | 66 |
| Záruka společnosti Kompnass Handels GmbH | 66 |
| Servis | 67 |
| Dovozce | 67 |
| Překlad originálu prohlášení o shodě | 68 |

VRTACÍ A SEKACÍ KLADIVO PBH 800 A1

Úvod

Blahopřejeme Vám k zakoupení Vašeho nového přístroje. Rozhodli jste se pro vysoce kvalitní výrobek. Návod k obsluze je součástí tohoto výrobku. Obsahuje důležité informace o bezpečnosti, použití a likvidaci. Před použitím výrobku se seznamte se všemi provozními a bezpečnostními pokyny. Výrobek používejte pouze předepsaným způsobem a pro uvedené oblasti použití. Při předávání výrobku třetím osobám předejte spolu s ním i tyto podklady.

Použití v souladu s určením

Toto vrtací a sekací kladivo PBH 800 A1 (dále jen přístroj) je vhodné k:

- vrtání s přiklepem do cihel, betonu a kamene
- sekání do betonu, kamene a omítky
- vrtání do kamene, dřeva a kovu

Jakékoli jiné použití nebo úprava přístroje jsou považovány za použití v rozporu s určením a představují značné riziko úrazu.

Za škody, které vzniknou při použití v rozporu s určením, nenese výrobce odpovědnost.

Přístroj není určen pro podnikatelské účely.

Zobrazené komponenty

- 1 Aretační tlačítko hloubkového dorazu
- 2 přepínač směru otáčení
- 3 vypínač
- 4 zajišťovací tlačítko vypínače
- 5 odjišťovací tlačítko voličového přepínače funkcí
- 6 voličový přepínač funkcí
- 7 přídatná rukojeť
- 8 ochranná krytka proti prachu
- 9 upnutí nástroje
- 10 zajišťovací pouzdro
- 11 hloubkový doraz (není předem namontován)
- 12 rychloupínací sklíčidlo pro vrták

Rozsah dodávky

- 1 vrtací a sekací kladivo PBH 800 A1
- 1 přídatná rukojeť
- 1 rychloupínací sklíčidlo pro vrták s upnutím podle systému SDS-plus (viz obr. A)
- 3 vrtáky SDS (6/8/10 x 150 mm, viz obr. B)
- 1 plochý sekáč (14 x 250 mm, viz obr. B)
- 1 hloubkový doraz
- 1 přenosný kufrík
- 1 návod k obsluze

Technické údaje

| | |
|------------------------------|--|
| Domezovací příkon | 800 W |
| Domezovací napětí | 230 V ~, 50 Hz (síťový proud) |
| Domezovací volnoběžné otáčky | n_0 0–1650 min ⁻¹ |
| Počet úderů | 0–7500 min ⁻¹ |
| Nárazová energie | 1,2 J |
| Max. průměr vrtáku | 13 mm pro ocel 24 mm pro dřevo 19 mm pro beton |
| Třída ochrany | II/☐ (dvojitá izolace) |

Hodnota emise hluku

Měřená hodnota zjištěna podle EN 60745.

Typická hladina hluku elektrického nářadí s hodnocením A je:

| | |
|----------------------------|-----------------------|
| Hladina akustického tlaku | $L_{pA} = 94$ dB (A) |
| Nejistota | K = 3 dB |
| Hladina akustického výkonu | $L_{WA} = 105$ dB (A) |
| Nejistota | K = 3 dB |

Používat ochranu sluchu!

Celková hodnota vibrací

Celkové hodnoty vibrací (součet vektorů tří směrů) stanoveny v souladu s EN 60745:

Vrtání do

betonu $a_{h(HD)} = 9,3$ m/s², K = 1,5 m/s²

Sekání $a_{h(ChEq)} = 8,9$ m/s², K = 1,5 m/s²

UPOZORNĚNÍ

- ▶ Hladina vibrací uvedená v tomto návodu byla měřena v souladu se standardizovanou metodou měření a lze ji použít ke srovnání přístrojů. Uvedenou hodnotu emise vibrací lze rovněž použít k předběžnému posouzení expozice.

⚠ VÝSTRAHA!

- ▶ Hladina vibrací se mění v závislosti na použití elektrického nářadí a může být v některých případech vyšší než hodnota uvedená v tomto návodu.

Pokud se elektrické nářadí užívá takovým způsobem pravidelně, mohlo by být zatíženo vibracemi podceněno. Snažte se udržovat zatížení vibracemi co nejnižší. Příklady opatření na snížení zatížení vibracemi je použití rukavic při práci s nářadím a omezení doby práce s nářadím. Přitom se musí zohlednit všechny části provozního cyklu (například časy, kdy je elektrické nářadí vypnuté a časy, kdy je sice zapnuté, ale běží bez zatížení).



Obecné bezpečnostní pokyny pro elektrická nářadí



⚠ VÝSTRAHA!

- ▶ **Přečtěte si veškerá bezpečnostní upozornění a pokyny.** Nedbalost při dodržování bezpečnostních upozornění a pokynů může vést k úrazu elektrickým proudem, k požáru a/nebo těžkým zraněním.

Veškerá bezpečnostní upozornění a pokyny uschovejte pro budoucí použití.

Pojem „elektrické nářadí“ užívaný v bezpečnostních pokynech se vztahuje na elektrická nářadí napájená ze sítě (síťovým kabelem) a elektrická nářadí provozovaná s akumulátorem (bez síťového kabelu).

1. Bezpečnost na pracovišti

- Svůj pracovní prostor udržujte v čistotě a dobře osvětlený. Nepořádek a neosvětlený pracovní prostor mohou vést k úrazům.
- S elektrickým nářadím nepracujte v prostředí ohroženém výbuchem, ve kterém se nachází hořlavé kapaliny, plyny nebo prachy. Elektrické nářadí vytváří jiskry, od nichž se může vznítit prach nebo výpary.
- Nedovolte dětem ani jiným osobám, aby se přibližovaly k elektrickému nářadí v době, kdy jej používáte. V případě odvedení pozornosti můžete ztratit kontrolu nad přístrojem.

2. Elektrická bezpečnost

- Přípojná zástrčka elektrického nářadí musí odpovídat zásuvce. Zástrčka se nesmí žádným způsobem pozměňovat. **Nepoužívejte adaptérové zástrčky v kombinaci s uzemněným elektrickým nářadím.** Nepozměněné zástrčky a jim odpovídající zásuvky snižují riziko úrazu elektrickým proudem.
- Zabraňte kontaktu těla s uzemněnými povrchy, jako např. od trubek, topení, sporáků a chladniček. Je-li Vaše tělo uzemněné, hrozí zvýšené riziko úrazu elektrickým proudem.
- Elektrické nářadí chraňte před deštěm a vlhkostí. Vniknutím vody do elektrického přístroje se zvyšuje riziko úrazu elektrickým proudem.
- Nepoužívejte kabel v rozporu s jeho určením pro přenášení či zavěšování elektrického nářadí nebo k vytahování zástrčky ze zásuvky. Udržujte kabel v dostatečné vzdálenosti od zdrojů vysoké teploty, oleje, ostrých hran nebo pohyblivých částí přístroje. Poškozené nebo zapletené kabely zvyšují riziko úrazu elektrickým proudem.

- e) Pokud pracujete s elektrickým nářadím venku, použijte pouze takové prodlužovací kabely, jež jsou schváleny i pro venkovní použití. Používáním prodlužovacího kabelu vhodného pro venkovní použití se snižuje riziko úrazu elektrickým proudem.
- f) Pokud nelze zabránit provozu elektrického nářadí ve vlhkém prostředí, použijte proudový chránič. Použitím ochranného spínače chybného proudu se snižuje riziko úrazu elektrickým proudem.

3. Bezpečnost osob

- a) Buďte stále pozorní, sledujte, co děláte a k práci s elektrickým nářadím přistupujte s rozumem. Elektrické nářadí nepoužívejte, jste-li unavení nebo pod vlivem drog, alkoholu či léků. Jediný okamžik nepozornosti při používání elektrického nářadí může způsobit vážná zranění.
- b) Noste osobní ochranné prostředky a vždy i ochranné brýle. Nošením osobních ochranných prostředků jako je ochranná maska proti prachu, protiskluzová bezpečnostní obuv, ochranná přilba nebo ochrana sluchu, a to v závislosti na druhu a použití elektrického nářadí, se snižuje riziko zranění.
- c) Zabraňte neúmyslnému uvedení přístroje do provozu. Než elektrické nářadí zapojíte do elektrické sítě a/nebo připojíte akumulátor nebo než nářadí zvednete či přenesete, ujistěte se, že je vypnuté. Pokud máte při přenášení elektrického nářadí prst na vypínači, nebo pokud do sítě zapojíte již zapnutý přístroj, může dojít k úrazu.
- d) Předtím, než elektrické nářadí zapnete, odstraňte nastavovací nástroje nebo šroubováky. Pokud se nástroj nebo šroubovák nachází v otáčející se části přístroje, může to vést ke zraněním.

- e) Vyhýbejte se nepřirozenému držení těla. Zajistěte si bezpečnou stabilitu a neustále udržujte rovnováhu. Tak dokážete elektrické nářadí v neočekávaných situacích lépe kontrolovat.
- f) Noste vhodný oděv. Nenoste volné oblečení ani šperky. Vlasy, oděv a rukavice udržujte v bezpečné vzdálenosti od pohyblivých částí. Volný a nepřiléhavý oděv, šperky nebo dlouhé vlasy mohou být pohyblivými částmi zachyceny.
- g) Pokud lze namontovat zařízení pro odsávání a zachytávání prachu, ujistěte se, zda jsou tato připojena a správně použita. Použitím odsávání prachu se může snížit ohrožení prachem.

4. Použití elektrického nářadí a nakládání s ním



- a) Přístroj nepřetěžujte. Pro svou práci používejte elektrické nářadí vhodné k danému účelu. S vhodným elektrickým nářadím se Vám bude v uvedeném výkonovém rozsahu pracovat lépe a bezpečněji.
- b) Nepoužívejte elektrické nářadí, jehož vypínač je vadný. Elektrické nářadí, které se již nedá zapnout nebo vypnout, představuje nebezpečí a musí se opravit.
- c) Před nastavováním nářadí, výměnou dílů příslušenství nebo odložením nářadí vytáhněte zástrčku ze zásuvky a/nebo vyjměte akumulátor. Toto bezpečnostní opatření zabraňuje neúmyslnému spuštění elektrického nářadí.
- d) Nepoužívané elektrické nářadí udržujte mimo dosah dětí. Nedovoľte používat přístroj osobám, které s ním nejsou obeznámeny, nebo které nečetly tento návod. Elektrické nářadí je nebezpečné, manipulují-li s ním nezkušené osoby.
- e) Údržbu elektrického nářadí vykonávejte pečlivě. Zkontrolujte, zda jsou v pořádku pohyblivé části přístroje a zda jim není bráněno v pohybu, zda nejsou některé součásti rozbité nebo natolik poškozené, že je funkčnost elektrického nářadí omezena. Poškozené části přístroje nechte před jeho použitím opravit. Řada úrazů má svou příčinu ve špatné údržbě elektrického nářadí.

- f) **Řezné nástroje udržujte v ostrém a čistém stavu.** Pečlivě udržované řezné nástroje s ostrými řeznými hranami se méně zasekávají a snáze se vedou.
- g) **Elektrické nářadí, příslušenství, výměnné nástroje atd. používejte dle těchto pokynů.** Zohledňujte přitom pracovní podmínky a vykonávanou činnost. Použití elektrického nářadí k jiným než určeným účelům může vést ke vzniku nebezpečných situací.

5. Servis

- a) **Nechte své elektrické nářadí opravovat pouze kvalifikovanými odborníky a používejte jen originální náhradní díly.** Tím zajistíte, že zůstane zachována bezpečnost elektrického nářadí.

Bezpečnostní pokyny specifické pro vrtací kladiva

-  **Noste ochranu sluchu.** Působení hluku může vést ke ztrátě sluchu.
- **Používejte s přístrojem dodanou přídatnou rukojeť.** Ztráta kontroly může vést ke zraněním.
- **Při práci, u které by mohlo dojít ke kontaktu nástroje se skrytými vodiči nebo s vlastním síťovým kabelem, držte přístroj pouze za izolované plochy rukojeti.** Kontakt s vedením pod napětím může přenést napětí i na kovové díly přístroje, což může vést k zásahu elektrickým proudem.
-  **Noste ochrannou masku proti prachu.**

VÝSTRAHA! TOXICKÉ PRACHY!

- ▶ Zpracování škodlivých/toxických prachů představuje ohrožení zdraví pro obslužný personál i pro osoby, které se zdržují poblíž.
- **POZOR, VEDENÍ! NEBEZPEČÍ!**
Ujistěte se, že při práci s elektrickým nářadím nenarazíte na elektrické, plynové vedení nebo vodovodní potrubí. Dříve než začnete vrtat do zdi nebo do ní dělat drážky, proveďte případně kontrolu hledačem vedení.

Zbytková rizika

I když tento elektrický nástroj správně obsluhujete, vždy zůstanou zbytková rizika. Následující nebezpečí mohou vzniknout v souvislosti s konstrukcí a provedením tohoto elektrického nářadí:

1. Poškození plic, pokud nepoužíváte vhodnou protiprachovou masku.
2. Poškození sluchu, pokud nepoužíváte vhodnou ochranu sluchu.
3. Újmy na zdraví v důsledku vibrací ruky a paže, pokud se přístroj používá delší dobu nebo není řádně provozován a udržován.

VÝSTRAHA!

- ▶ Tento elektrický nástroj vytváří během provozu elektromagnetické pole. Toto pole za určitých okolností může omezit aktivní nebo pasivní lékařské implantáty. Ke snížení rizika vážných či smrtelných zranění doporučujeme osobám s lékařskými implantáty poradit se svým lékařem a výrobcem lékařských implantátů ještě před obsluhou stroje.

Originální příslušenství/originální přídatná zařízení

- **Používejte pouze příslušenství a přídatná zařízení, uvedená v návodu k obsluze, resp. taková, jejichž upínání je s přístrojem kompatibilní.**

Uvedení do provozu

Přídavná rukojeť

UPOZORNĚNÍ

- ▶ Z bezpečnostních důvodů smíte tento přístroj používat pouze s namontovanou přídavnou rukojetí **7**.
- ♦ Polohu uchopení přídavné rukojeti **7** lze měnit. Přídavnou rukojeť **7** otáčejte proti směru hodinových ručiček a přídavnou rukojeť **7** mírně odtahněte od přístroje.
- ♦ Otočte přídavnou rukojeť **7** do požadované polohy.
- ♦ Aretační polohy na přídavné rukojeti **7** musí být nyní posunuty přes oba pojistné kolíky na krku včetně přístroje.
- ♦ Poté utáhněte přídavnou rukojeť **7** opět ve směru hodinových ručiček.

UPOZORNĚNÍ

- ▶ Podle pracovní polohy přesuňte přídavnou rukojeť **7** do různých aretačních poloh. Za tím účelem povolte a uzavřete přídavnou rukojeť **7** tak, jak bylo popsáno dříve.

Hloubkový doraz

- ♦ Stiskněte aretační tlačítko hloubkového dorazu **1** a držte ho stisknuté.
- ♦ Vsadte hloubkový doraz **11** do přídavné rukojeti **7**.
- ♦ Dbejte na to, aby ozubení na hloubkovém dorazu **11** ukazovalo dolů.
- ♦ Vytáhněte hloubkový doraz **11** natolik, aby vzdálenost mezi hrotem vrtáku a hrotem hloubkového dorazu odpovídala požadované hloubce vrtání.
- ♦ Pusťte aretační tlačítko hloubkového dorazu **1**, abyste zaaretovali hloubkový doraz **11**.

Vložení/vyjmutí nástroje

⚠ VÝSTRAHA!

- ▶ Před jakoukoli prací na přístroji ho vypněte a vytáhněte síťovou zástrčku ze zásuvky.

Vložení nástroje

- ♦ Před nasazením nástroje upnutí nástroje **9** lehce namažte strojním tukovým mazivem.
- ♦ K vložení potáhněte blokovací pouzdro **10** dozadu a vložte nástroj.
- ♦ Pusťte blokovací pouzdro **10**. Tím se upnutí nástroje **9** zajistí. Tahem za nástroj zkontrolujte dokonalé zajištění. Ze systémových důvodů má nástroj radiální vůli.

Vyjmutí nástroje

- ♦ K vyjmutí nástroje potáhněte blokovací pouzdro **10** dozadu.

Rychloupínací sklíčidlo pro vrták s kulatou stopkou

⚠ VÝSTRAHA!

- ▶  Rychloupínací sklíčidlo pro vrták **12** nepoužívejte při vrtání s přiklepem ani při sekání!

- ♦ Nastavte voličový přepínač funkci **6** na symbol vrtáku .

Vložení rychloupínacího sklíčidla pro vrták s kulatou stopkou

- ♦ K vložení rychloupínacího sklíčidla pro vrták **12** (viz také obr. A) potáhněte blokovací pouzdro **10** dozadu. Vložte rychloupínací sklíčidlo pro vrták **12**.
- ♦ Pusťte blokovací pouzdro **10**. Tím se upnutí nástroje **9** zajistí. Tahem za nástroj zkontrolujte dokonalé zajištění.

Vyjmutí rychloupínacího sklíčidla pro vrták s kulatou stopkou

- ♦ K vyjmutí rychloupínacího sklíčidla **12** potáhněte blokovací pouzdro **10** dozadu a vyjměte rychloupínací sklíčidlo **12**.

Obsluha

Volba provozního režimu

Voličový přepínač funkcí

- ◆ Stiskněte a podržte odblokovací tlačítko **5** voličového přepínače funkcí **6**. Otočte voličový přepínač funkcí **6** tak, aby se požadovaný symbol zaaretoval na šipce:

| Funkce | Symbol |
|--------------------------|--------|
| Vrtání/šroubování | |
| Vrtání s přiklepem | |
| Sekání | |
| Přestavení polohy sekáče | |

Přestavení polohy sekáče

Pomocí této funkce můžete nástroj natočit pro sekání do požadované polohy.

- ◆ Otočte voličový přepínač funkcí **6** do polohy
- ◆ Natočte nástroj v upnutí nástroje **9** do požadované polohy.
- ◆ Pro sekání otočte voličový přepínač funkcí **6** do polohy

Zapnutí a vypnutí

Zapnutí přístroje

- ◆ Stiskněte vypínač **3**.

Vypnutí přístroje

- ◆ Pusťte vypínač **3**.

Zapnutí trvalého provozu

- ◆ Stiskněte vypínač **3**. Ve stisknutém stavu jej zajištěte zajišťovacím tlačítkem vypínače **4**.

Vypnutí trvalého provozu:

- ◆ Stiskněte vypínač **3** a znovu jej pusťte.

Nastavení otáček

Zapínač/vypínač **3** má variabilní regulaci rychlosti. Lehké stisknutí zapínače/vypínače **3** má za následek snížení počtu otáček. Se zesilujícím stiskem se počet otáček zvyšuje.

Přepínání směru otáčení

- ◆ Směr otáčení změňte stisknutím přepínače směru otáčení **2** směrem doprava, resp. doleva.

Údržba a čištění



VÝSTRAHA! NEBEZPEČÍ ZRANĚNÍ!

Před jakoukoli prací na přístroji ho vypněte a vytáhněte síťovou zástrčku ze zásuvky.

- Dovnitř přístroje nesmí vniknout žádné tekutiny.
- K čištění povrchu používejte suchý hadřík.
- Čištění pravidelně upnutí nástroje **9**:
POZOR! PŘEDPĚTÍ!
- ◆ Za tím účelem potáhněte zajišťovací pouzdro **10** dozadu a stáhněte ochrannou krytku proti prachu **8** z upnutí nástroje **9**.

VÝSTRAHA!

- Pokud je nutná výměna připojovacího kabelu, musí ji provést výrobce nebo jeho zástupce, aby se zabránilo ohrožení bezpečnosti.

UPOZORNĚNÍ

- Neuvedené náhradní díly (jako např. uhlíkové kartáče, spínače) si můžete objednat prostřednictvím našich callcenter.

Likvidace



Obal se skládá z ekologických materiálů, které můžete zlikvidovat v komunálních sběrných recyklačních dvorech.



Nevyhazujte elektrická nářadí do domovního odpadu!

V souladu s evropskou směrnicí č. 2012/19/EU musí být opotřebovaná elektrická nářadí shromažďována odděleně a odevzdána k ekologické recyklaci.

Informace o možnostech likvidace vysloužilého přístroje Vám poskytne obecní nebo městský úřad.

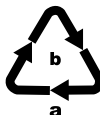

Balení zlikvidujte ekologicky. Dbejte na označení na různých obalových materiálech a v případě potřeby je rozřídíte odděleně. Obalové materiály jsou označeny zkratkami (a) a číslicemi (b) s následujícím významem: 1–7: Plasty, 20–22: Papír a lepenka, 80–98: Kompozitní materiály.



Informace o možnostech likvidace vysloužilého výrobku Vám podá správa Vašeho obecního nebo městského úřadu.



Výrobek je recyklovatelný, podléhá rozšířené odpovědnosti výrobce a je shromažďován odděleně.

Záruka společnosti Kompennass Handels GmbH

Vážená zákaznice, vážený zákazniku, na tento přístroj získáváte záruku v trvání 3 let od data zakoupení. V případě závad tohoto výrobku máte zákonná práva vůči prodejci výrobku. Tato zákonná práva nejsou omezena naší níže uvedenou zárukou.

Záruční podmínky

Záruční doba začíná plynout dnem nákupu. Dobře uschovejte pokladní doklad. Tento doklad je potřebný jako důkaz o koupi.

Pokud se do tří let od data zakoupení tohoto výrobku vyskytne vada materiálu nebo výrobní závada, pak Vám podle našeho uvážení výrobek zdarma opravíme, vyměníme nebo uhradíme kupní cenu. Předpokladem této záruky je, že bude během tříleté lhůty předložen vadný přístroj a doklad o koupi (pokladní doklad) a stručně se popíše, v čem závada spočívá a kdy se vyskytla.

Vztahují-li se na závadu naše záruka, obdržíte zpět buď opravený nebo nový produkt. Opravou nebo výměnou výrobku nezačne plynout nová záruční doba.

Záruční doba a zákonné nároky vyplývající ze závad

Záručním plněním se záruční doba neprodlužuje. To platí i pro vyměněné a opravené součásti. Poškození nebo vady vyskytující se případně již při nákupu se musí oznámit ihned po vybalení. Po uplynutí záruční doby podléhají veškeré opravy zpoplatnění.

Rozsah záruky

Přístroj byl vyroben pečlivě podle přísných směrnic kvality a před expedicí byl svědomitě vyzkoušen.

Záruka se vztahuje na materiálové nebo výrobní vady. Tato záruka se nevztahuje na součásti výrobku, které jsou vystaveny běžnému opotřebení, a proto je lze považovat za spotřební díly, nebo na poškození křehkých součástí, jako jsou např. spínače nebo díly, které jsou vyrobeny ze skla.

Tato záruka zaniká, pokud je výrobek poškozen, nebyl řádně používán nebo udržován. Pro zajištění správného používání výrobku se musí přesně dodržovat všechny pokyny uvedené v návodu k obsluze. Účelům použití a úkonům, které se v návodu k obsluze nedoporučují nebo se před nimi varuje, je třeba se bezpodmínečně vyhnout.

Výrobek je určen pouze pro soukromé účely a ne pro komerční použití. Při nesprávném a neodborném používání, při použití násilí a při zásazích, které nebyly provedeny našimi autorizovanými servisními provozovny, záruční nároky zanikají.

Záruční lhůta neplatí v těchto případech

- normální opotřebení kapacity akumulátoru
- komerční použití výrobku
- poškození nebo změna výrobku zákazníkem
- nedodržení bezpečnostních předpisů a předpisů údržby, chyby obsluhy
- škody vlivem přírodních živlů

Vyřízení v případě záruky

Pro zajištění rychlého Vaší žádosti postupujte podle následujících pokynů:

- Pro všechny dotazy mějte připraven pokladní lístek a číslo výrobku (např. IAN 12345) jako doklad o koupi.
- Číslo výrobku naleznete na typovém štítku na výrobku, rytině na výrobku, na titulní straně návodu k obsluze (vlevo dole) nebo na nálepce na zadní nebo spodní straně výrobku.
- Pokud by se měly vyskytovat funkční vady nebo jiné závady, kontaktujte nejprve níže uvedené servisní oddělení **telefonicky** nebo **e-mailem**.
- Výrobek, zaevidovaný jako vadný výrobek pak můžete při přiložení dokladu o nákupu (pokladní lístek) a při uvedení, v čem spočívá vada a kdy k ní došlo, poslat výrobek pro Vás bez poštovného na adresu, kterou Vám oznámí servis.



Na webových stránkách www.lidl-service.com si můžete stáhnout tyto a mnoho dalších příruček, videí o výrobku a instalační software.

Pomocí kódu QR se dostanete přímo na stránku servisu Lidl (www.lidl-service.com) a můžete pomocí zadání čísla výrobku (IAN) 337117_2001 otevřít svůj návod k obsluze.

UPOZORNĚNÍ

- ▶ U nástrojů Parkside a Florabest zašlete, prosím, výlučně vadnou část bez příslušenství (např. akumulátor, úložný kufrík, montážní nářadí, atd.).

⚠ VÝSTRAHA!

- ▶ **Nechte své přístroje opravit v servisní dílně nebo odborným elektrikářem a pouze za použití originálních náhradních dílů.** Tím se zajistí, že zůstane zachována bezpečnost přístroje.
- ▶ **Výměnu zástrčky nebo síťového kabelu svěřte vždy výrobci přístroje nebo jeho zákaznickému servisu.** Tím se zajistí, že zůstane zachována bezpečnost přístroje.

Servis

CZ Servis Česko

Tel.: 800143873

E-Mail: kompernass@lidl.cz

IAN 337117_2001

Dovozce

Dbejte prosím na to, že následující adresa není adresou servisu. Kontaktujte nejprve uvedený servis.

KOMPERNASS HANDELS GMBH

BURGSTRASSE 21

44867 BOCHUM

NĚMECKO

www.kompernass.com

Překlad originálu prohlášení o shodě

My, KOMPERNASS HANDELS GMBH, osoba odpovědná za dokumentaci: pan Semi Uguzlu, BURGSTR. 21, 44867 BOCHUM, Deutschland/Německo, tímto prohlašujeme, že tento výrobek je ve shodě s následujícími normami, normativními dokumenty a směrnicemi ES:

Směrnice o strojních zařízeních
(2006/42/EC)

Směrnice o elektromagnetické kompatibilitě
(2014/30/EU)

Směrnice o omezení používání nebezpečných látek (RoHS)
(2011/65/EU)*

* Výhradní odpovědnost za vystavení tohoto prohlášení o shodě nese výrobce. Výše popsany předmět prohlášení je v souladu s předpisy směrnice č. 2011/65/EU Evropského parlamentu a Rady z 8. června 2011 o omezení používání určitých nebezpečných látek v elektrických a elektronických zařízeních.

Použité harmonizované normy

EN 60745-1:2009+A11

EN 60745-2-6:2010

EN 55014-1:2017

EN 55014-2:2015

EN 61000-3-2:2019

EN 61000-3-3:2013+A1

EN 50581:2012

Typové označení stroje: Vrtací a sekací kladivo PBH 800 A1

Rok výroby: 06–2020

Sériové číslo: IAN 337117_2001

Bochum, 30.06.2020



Semi Uguzlu
- manažer kvality -

Technické změny ve smyslu dalšího vývoje jsou vyhrazeny.

Obsah

| | |
|---|-----------|
| Úvod | 70 |
| Určené použitie | 70 |
| Zobrazené komponenty | 70 |
| Rozsah dodávky | 70 |
| Technické údaje | 70 |
| Všeobecné bezpečnostné pokyny pre elektrické náradia | 71 |
| 1. Bezpečnosť na pracovisku | 71 |
| 2. Elektrická bezpečnosť | 71 |
| 3. Bezpečnosť osôb | 72 |
| 4. Použitie elektrického náradia a manipulácia s ním | 72 |
| 5. Servis | 73 |
| Bezpečnostné upozornenia špecifické pre vŕtacie kladivá | 73 |
| Originálne príslušenstvo/originálne prídavné zariadenia | 73 |
| Uvedenie do prevádzky | 74 |
| Prídavná rukoväť | 74 |
| Hĺbkový doraz | 74 |
| Vloženie/vybratie nástroja | 74 |
| Rýchlopínacie skľučovadlo pre vrták s kruhovou stopkou | 74 |
| Obsluha | 75 |
| Výber druhu prevádzky | 75 |
| Zapnutie a vypnutie | 75 |
| Nastavenie otáčok | 75 |
| Prepínanie smeru otáčania | 75 |
| Údržba a čistenie | 75 |
| Likvidácia | 76 |
| Záruka spoločnosti Kompennass Handels GmbH | 76 |
| Servis | 77 |
| Dovozca | 77 |
| Preklad originálneho vyhlásenia o zhode | 78 |

VŔTACIE A SEKACIE KLADIVO PBH 800 A1

Úvod

Srdečne vám gratulujeme ku kúpe vášho nového prístroja. Touto kúpou ste sa rozhodli pre výrobok vysokej kvality. Návod na obsluhu je súčasťou tohto výrobku. Obsahuje dôležité upozornenia týkajúce sa bezpečnosti, používania a likvidácie.

Pred používaním výrobku sa oboznámte so všetkými pokynmi na obsluhu a bezpečnostnými pokynmi. Výrobok používajte iba podľa popisu a v uvedených oblastiach použitia. Pri postúpení výrobku tretej osobe odovzdajte spolu s ním aj všetky dokumenty.

Určené použitie

Vŕtacie a sekacie kladivo PBH 800 A1 (ďalej ako prístroj) je vhodné na:

- priklepové vŕtanie do tehál, betónu a kameniva,
- sekacie do betónu, kameňa a omietky,
- vŕtanie do kameniva, dreva a kovu.

Akýkoľvek iný spôsob používania alebo zmeny prístroja sa považujú za používanie v rozpore s určením a skrýva značné nebezpečenstvá úrazu.

Za škody vzniknuté v dôsledku použitia v rozpore s určením výrobca nepreberá žiadnu zodpovednosť. Prístroj nie je určený na komerčné použitie.

Zobrazené komponenty

- 1 Aretačné tlačidlo pre hĺbkový doraz
- 2 Prepínač smeru otáčania
- 3 Spínač ZAP/VYP
- 4 Aretačné tlačidlo pre spínač ZAP/VYP
- 5 Uvoľňovacie tlačidlo voličového spínača funkcií
- 6 Voličový spínač funkcií
- 7 Prídavná rukoväť
- 8 Ochranný kryt proti prachu
- 9 Upnutie nástroja
- 10 Blokacie puzdro
- 11 Hĺbkový doraz (nie je predmontovaný)
- 12 Rýchlopínacie skľučovadlo vŕtáka

Rozsah dodávky

- 1 Vŕtacie a sekacie kladivo PBH 800 A1
- 1 prídavná rukoväť
- 1 rýchlopínacie skľučovadlo vŕtáka s upnutím podľa systému SDS-plus (pozri obr. A)
- 3 vŕtáky SDS (6/8/10 x 150 mm, pozri obr. B)
- 1 plochý sekáč (14 x 250 mm, pozri obr. B)
- 1 hĺbkový doraz
- 1 prenosný kufrík
- 1 návod na obsluhu

Technické údaje

| | |
|---------------------------------------|--|
| Dimenzačný príkon | 800 W |
| Dimenzačné napätie | 230 V ~ 50 Hz (striedavý prúd) |
| Dimenzačné otáčky pri chode naprázdno | n_0 0–1650 min ⁻¹ |
| Počet úderov | 0–7500 min ⁻¹ |
| Energia úderu | 1,2 J |
| Max. priemer vŕtáka | 13 mm na oceľ 24 mm do dreva 19 mm do betónu |
| Trieda ochrany | II/ <input type="checkbox"/> (dvojitá izolácia) |

Hodnota emisií hluku

Nameraná hodnota hluku zistená podľa EN 60745. Vyhodnotená hodnota hladiny hluku A elektrického náradia je typicky:

| | |
|----------------------------|-----------------------|
| Hladina akustického tlaku | $L_{pA} = 94$ dB (A) |
| Neurčitost' | K = 3 dB |
| Hladina akustického výkonu | $L_{WA} = 105$ dB (A) |
| Neurčitost' | K = 3 dB |

Nosiť ochranu sluchu!

Celková hodnota vibrácií

Celkové hodnoty vibrácií (súčet vektorov troch smerov) zisťované podľa EN 60745:

| | |
|------------------------------|---|
| Príklepové vŕtanie do betónu | $a_{h(HD)} = 9,3$ m/s ² , K = 1,5 m/s ² |
| Vysekávanie | $a_{h(ChEq)} = 8,9$ m/s ² , K = 1,5 m/s ² |

UPOZORNENIE

- ▶ Vibračná hladina, uvedená v týchto pokynoch, bola meraná v súlade s uvedeným postupom merania a môže sa použiť na porovnanie prístrojov. Uvedená hodnota emisií vibrácií sa môže tiež použiť na počiatočné posúdenie prerušenia.

⚠ VÝSTRAHA!

- ▶ Vibračná hladina sa zmení podľa používania elektrického náradia a v niektorých prípadoch môže byť väčšia ako hodnota uvedená v týchto pokynoch. Zafaženie vibráciami by sa mohlo podceňiť, keď sa elektrické náradie používa pravidelne takýmto spôsobom. Pokúste sa zafaženie vibráciami udržať na čo najnižšej hodnote. Príkladom opatrení na zníženie zafaženia vibráciami je nosenie rukavíc pri používaní náradia a obmedzenie pracovného času. Pritom sa musia zohľadniť všetky časti prevádzkového cyklu (napríklad časy, v priebehu ktorých je elektrické náradie vypnuté a tie, počas ktorých je síce zapnuté, ale beží bez zafaženia).



Všeobecné bezpečnostné pokyny pre elektrické náradia

⚠ VÝSTRAHA!

- ▶ Prečítajte si všetky bezpečnostné pokyny a upozornenia. Zanedbania pri dodržiavaní bezpečnostných pokynov a upozornení môžu mať za následok zásah elektrickým prúdom, požiar a/alebo ťažké poranenia.

Pre prípad budúceho použitia uschovajte všetky bezpečnostné pokyny a upozornenia.

V bezpečnostných upozorneniach používaný pojem „elektrické náradie“ sa vzťahuje na elektrické náradie napájané zo siete (so sieťovým káblom) a elektrické náradie prevádzkované s akumulátorom (bez sieťového kábla).

1. Bezpečnosť na pracovisku

- Udržiavajte svoje pracovisko v čistote a dobre osvetlené. Neporiadok a neosvetlené pracovné oblasti môžu viesť k úrazom.
- Nepracujte s elektrickým náradím na miestach s nebezpečenstvom výbuchu, na ktorých sa nachádzajú horľavé kvapaliny, plyny alebo prach. Z elektrického náradia vychádzajú iskry, ktoré môžu tento prach alebo výpary zapáliť.
- Počas používania elektrického náradia zabráňte prístupu detí a iných osôb. Pri odvedení pozornosti môžete stratiť kontrolu nad prístrojom.

2. Elektrická bezpečnosť

- Prípojná zástrčka elektrického náradia musí byť vhodná pre danú zásuvku. Zástrčka sa nesmie žiadnym spôsobom modifikovať. Spolu s elektrickým náradím, ktoré má ochranné uzemnenie, nepoužívajte žiadne sieťové adaptéry. Nezmenené zástrčky a vhodné zásuvky znižujú riziko úrazu elektrickým prúdom.
- Vyvarujte sa telesnému kontaktu s uzemnenými povrchmi, ako sú potrubia, vykurovacie telesá, sporáky a chladničky. Ak je Vaše telo uzemnené, hrozí zvýšené riziko úrazu elektrickým prúdom.
- Chráňte elektrické náradie pred dažďom alebo vlhkosťou. Vniknutie vody do elektrického náradia zvyšuje riziko úrazu elektrickým prúdom.
- Nepoužívajte kábel na iné účely, ako napr. na nosenie, zavesenie elektrického náradia alebo na vyťahovanie zástrčky z elektrickej zásuvky. Udržiavajte kábel mimo zdrojov tepla, oleja, ostrých hrán alebo pohybujúcich sa častí prístroja. Poškodené alebo zamotané káble zvyšujú riziko úrazu elektrickým prúdom.

- e) Ak pracujete s elektrickým náradím vonku, používajte len taký predlžovací kábel, ktorý je schválený aj do vonkajšieho prostredia. Použitie predlžovacieho kábla vhodného do vonkajšieho prostredia zníži riziko úrazu elektrickým prúdom.
- f) Ak nie je možné zabrániť prevádzke elektrického náradia vo vlhkom prostredí, použite prúdový chránič. Použitie prúdového chrániča znižuje riziko úrazu elektrickým prúdom.
- f) Noste vhodný odev. Nenoste voľný odev ani šperky. Vlasy, odev a rukavice sa musia udržiavať v bezpečnej vzdialenosti od pohyblivých dielov. Voľný odev, šperky alebo dlhé vlasy môžu byť zachytené pohybujúcimi sa časťami prístroja.
- g) Ak je možná montáž zariadení na odsávanie a zachytávanie prachu, presvedčte sa, či sú tieto zapojené a či sú používané správne. Používanie odsávania prachu môže zredukovať ohrozenie prachom.

3. Bezpečnosť osôb

- a) Buďte vždy pozorní a dbajte na to, čo robíte a pri práci s elektrickým náradím postupujte s rozvahou. Nepoužívajte elektrické náradie, ak ste unavení alebo ak ste pod vplyvom drog, alkoholu alebo liekov. Aj okamih nepozornosti pri používaní elektrického náradia môže spôsobiť vážne zranenia.
- b) Vždy noste osobné ochranné prostriedky a ochranné okuliare. Nosenie osobných ochranných prostriedkov, ako je maska proti prachu, protišmyková bezpečnostná obuv, ochranná prilba alebo ochrana sluchu, podľa druhu a použitia elektrického náradia, znižuje riziko poranení.
- c) Zabráňte neúmyselnému uvedeniu do prevádzky. Pred zapojením napájania elektrického náradia do siete a/alebo akumulátora a pred jeho zdvíhaním a prenášaním sa presvedčte, či je vypnuté. Ak máte pri prenášaní elektrického náradia prst na spínači, alebo ak prístroj zapojíte do zdroja elektrického prúdu zapnuté, môže to viesť k úrazom.
- d) Skôr než zapnete elektrické náradie, odstráňte nastavovacie náradie alebo kľúč na skrutky. Náradie alebo kľúč, ktorý sa nachádza na otáčajúcej sa časti prístroja, môže spôsobiť zranenia.
- e) Vyhýbajte sa neprirodzenému držaniu tela. Majte pevný postoj a nepretržite udržiavajte rovnováhu. Takto môžete elektrické náradie lepšie kontrolovať v neočakávaných situáciách.

4. Použitie elektrického náradia a manipulácia s ním



- a) Prístroj nepreťažujte. Pre Vašu prácu používajte len na to určené elektrické náradie. So správnym elektrickým náradím pracujete lepšie a bezpečnejšie v uvedenom rozsahu jeho výkonu.
- b) Nepoužívajte elektrické náradie s poškodeným spínačom. Elektrické náradie, ktoré sa nedá zapnúť alebo vypnúť, je nebezpečné a musí sa opraviť.
- c) Pred akýmkoľvek nastavením, výmenou príslušenstva alebo pred odložením prístroja vytiahnite zástrčku z elektrickej zásuvky a/alebo odstráňte akumulátor. Toto preventívne opatrenie zabraňuje neúmyselnému spusteniu elektrického náradia.
- d) Nepoužívané elektrické náradie uschovávajú mimo dosahu detí. Nedovoľte používať prístroj osobám, ktoré s ním nie sú oboznámené alebo si neprečítali tieto pokyny. Elektrické náradie je nebezpečné, ak ho používajú neskúsené osoby.
- e) Elektrické náradie starostlivo udržiavajte. Skontrolujte, či pohyblivé diely fungujú správne, a nie sú zaseknuté, či niektoré diely nie sú zlomené alebo poškodené tak, že je obmedzená funkcia elektrického náradia. Pred použitím prístroja nechajte opraviť poškodené časti. Veľa úrazov je spôsobených nedostatočnou údržbou elektrického náradia.

- f) **Rezné nástroje udržiavajte ostré a čisté.** Starostlivo udržiavané rezné nástroje s ostrými reznými hranami sa menej zasekávajú a ľahšie sa dajú viesť.
- g) **Elektrické náradie, príslušenstvo, vsadené nástroje a pod. používajte v súlade s týmito inštrukciami.** Zohľadnite pritom pracovné podmienky a činnosť, ktorú budete vykonávať. Použitie elektrického náradia za iným, ako určeným účelom použitia, môže mať za následok nebezpečné situácie.

5. Servis

- a) **Elektrické náradie smie opravovať len kvalifikovaný odborný personál a len za použitia originálnych náhradných dielov.** Takto sa zabezpečí, že zostane zachovaná bezpečnosť elektrického náradia.

Bezpečnostné upozornenia špecifické pre vŕtacie kladivá

-  **Noste ochranu sluchu.** Nadmerné pôsobenie hluku môže spôsobiť stratu sluchu.
- **Používajte prídavné rukoväte, ktoré boli dodané s prístrojom.** Strata kontroly môže viesť k zraneniam.
- **Keď vykonávate práce, pri ktorých by nasadené náradie mohlo zasiahnuť skryté elektrické vedenia alebo vlastný sieťový kábel, uchopte prístroj za izolované plochy držadla.** Kontakt s elektrickým vedením, ktoré je pod napätím, môže viesť pod napätie aj kovové časti prístroja a spôsobiť zásah elektrickým prúdom.
-  **Noste protiprachovú masku.**

VÝSTRAHA! TOXICKÝ PRACH!

- ▶ Práca so škodlivým/toxickým prachom znamená ohrozenie zdravia obsluhy alebo osoby, nachádzajúce sa v jej blízkosti.

■ **POZOR, VEDENIA! NEBEZPEČENSTVO!**

Uistite sa, že pri práci s elektrickým náradím nenarazíte na elektrické vedenia, plynové a vodovodné potrubia. Pred vŕtaním alebo drážkovaním do steny ju prípadne prekontrolujte detektorom vedení.

Zvyškové riziká

Aj keď toto elektrické náradie používate podľa predpisov, vždy ostávajú zvyškové riziká. V súvislosti s konštrukciou a vyhotovením tohto elektrického náradia môžu vzniknúť nasledovné riziká:

1. Poškodenie pľúc, pokiaľ sa nenosí vhodná ochranná maska proti prachu.
2. Poškodenia sluchu, ak sa nenosí vhodná ochrana sluchu.
3. Poškodenia zdravia, ktoré vyplývajú z vibrácií ruky a ramena, ak sa prístroj používa dlhší čas alebo sa riadne nevedie alebo neutržiava.

VÝSTRAHA!

- ▶ Toto elektrické náradie generuje počas prevádzky elektromagnetické pole. Toto pole môže za určitých okolností negatívne obmedziť aktívne alebo pasívne lekárske implantáty.
Aby sa znížilo riziko vážnych alebo smrteľných poranení, odporúčame osobám s lekárske implantátmi, aby sa poradili so svojím lekárom alebo výrobcom lekárskeho implantátu skôr, než budú obsluhovať stroj.

Originálne príslušenstvo/originálne prídavné zariadenia

- **Používajte len príslušenstvo a prídavné zariadenia, ktoré sú uvedené v návode na obsluhu, príp. ktorých upnutie je kompatibilné s prístrojom.**

Uvedenie do prevádzky

Prídavná rukoväť

UPOZORNENIE

- ▶ Z bezpečnostných dôvodov sa tento prístroj môže používať len s namontovanou prídavnou rukoväťou **7**.
- ♦ Poloha uchopenia prídavnej rukoväte **7** sa môže meniť. Odočte prídavnú rukoväť **7** proti smeru pohybu hodinových ručičiek a stiahnite prídavnú rukoväť **7** trochu z prístroja.
- ♦ Otočte prídavnú rukoväť **7** do požadovanej polohy.
- ♦ Nastavenia rastra na prídavnej rukoväti **7** sa musia teraz zasunúť cez obidva poistné kolíky na hrdle vretena prístroja.
- ♦ Potom zatočte prídavnú rukoväť **7** znovu v smere pohybu hodinových ručičiek.

UPOZORNENIE

- ▶ Podľa pracovnej pozície dávajte prídavnú rukoväť **7** do rôznych polôh rastra. Na tento účel uvoľnite a zatvorte prídavnú rukoväť **7** podľa predchádzajúceho popisu.

Hĺbkový doraz

- ♦ Stlačte aretačné tlačidlo pre hĺbkový doraz **1** nadol a podržte ho stlačené.
- ♦ Nasadte hĺbkový doraz **11** do prídavnej rukoväte **7**.
- ♦ Dbajte na to, aby ozubenie na hĺbkovom doraze **11** smerovalo nadol.
- ♦ Hĺbkový doraz **11** vytiahnite natoľko, aby odstup medzi hrotom vrtáka a špičkou hĺbkového dorazu zodpovedal požadovanej hĺbke vŕtania.
- ♦ Pustite aretačné tlačidlo pre hĺbkový doraz **1** na aretovanie hĺbkového dorazu **11**.

Vloženie/vybratie nástroja

⚠ VÝSTRAHA!

- ▶ Pred akýmkoľvek prácou na prístroji vypnite prístroj a vytriahnite elektrickú zástrčku.

Vloženie nástroja



- ♦ Pred vložením nástroja ľahko namastíte upnutie nástroja **9** strojovým tukom.
- ♦ Na vloženie ťahajte blokovacie puzdro **10** smerom dozadu a vložte nástroj.
- ♦ Blokovacie puzdro **10** pustite. Tým sa upnutie nástroja **9** zablokuje. Ťahaním nástroja prekontrolujte bezchybné zablokovanie. Nástroj má systémom podmienenú radiálnu vôľu.

Vybratie nástroja

- ♦ Na vybratie nástroja ťahajte blokovacie puzdro **10** smerom dozadu.

Rýchlopínacie skľučovadlo pre vrták s kruhovou stopkou

⚠ VÝSTRAHA!

- ▶  Rýchlopínacie skľučovadlo pre vrták **12**  nepoužívajte pri príklepovom vŕtaní alebo sekaní!

- ♦ Nastavte voličový spínač funkcií **6** na symbol vrtáka 

Vloženie rýchlopínacieho skľučovadla pre vrták s kruhovou stopkou

- ♦ Na vloženie rýchlopínacieho skľučovadla pre vrták **12** (pozri tiež obr. A) ťahajte blokovacie puzdro **10** smerom dozadu. Nasadte rýchlopínacie skľučovadlo pre vrták **12**.
- ♦ Blokovacie puzdro **10** pustite. Tým sa upnutie nástroja **9** zablokuje. Ťahaním nástroja prekontrolujte bezchybné zablokovanie.

Vybratie rýchlopínacieho skľučovadla pre vrták s kruhovou stopkou

- ♦ Na vybratie rýchlopínacieho skľučovadla pre vrták **12** ťahajte blokovacie puzdro **10** smerom dozadu a vyberte rýchlopínacie skľučovadlo pre vrták **12**.

Obsluha

Výber druhu prevádzky

Voličový spínač funkcií

- ◆ Stlačte a podržte uvoľňovacie tlačidlo ⑤ voličového spínača funkcií ⑥. Voličový spínač funkcií ⑥ otáčajte tak, aby sa požadovaný symbol zablokoval na označení šípky:

| Funkcia | Symbol |
|----------------------------|--------|
| Vŕtanie/skrutkovanie | |
| Príklepové vŕtanie | |
| Vysekávajúce | |
| Prestavenie pozície sekáča | |

Prestavenie pozície sekáča

Pomocou tejto funkcie môžete otočiť nástroj do potrebnej pozície sekania.

- ◆ Otočte voličový spínač funkcií ⑥ do pozície
- ◆ Nástroj otáčajte v upnutí nástroja ⑨ do požadovanej pozície.
- ◆ Na sekanie otočte voličový spínač funkcií ⑥ do pozície

Zapnutie a vypnutie

Zapnutie prístroja

- ◆ Stlačte spínač ZAP/VYP ③.

Vypnutie prístroja

- ◆ Pustte spínač ZAP/VYP ③.

Zapnutie trvalej prevádzky

- ◆ Stlačte spínač ZAP/VYP ③. Spínač ZAP/VYP zaistíte v stlačnom stave pomocou aretačného tlačidla pre spínač ZAP/VYP ④.

Vypnutie trvalej prevádzky

- ◆ Stlačte spínač ZAP/VYP ③ a znova ho pustite.

Nastavenie otáčok

Spínač ZAP./VYP. ③ je vybavený variabilnou reguláciou otáčok. Jemným stlačením spínača ZAP./VYP. ③ dosiahnete nízke otáčky. Otáčky zvýšite zvyšovaním tlaku.

Prepínanie smeru otáčania

- ◆ Smer otáčania zmeníte prepnutím prepínača smeru otáčania ② doprava, príp. doľava.

Údržba a čistenie



VÝSTRAHA! NEBEZPEČENSTVO PORANENIA! Pred akýmkoľvek prácou na prístroji vypnite prístroj a vytiahnite elektrickú zástrčku.

- Do vnútra prístroja sa nesmú dostať žiadne tekutiny.
- Na čistenie telesa používajte suchú utierku.
- Pravidelne čistite upnutie nástroja ⑨: **POZORI! PREDPÍNANIE!**
- ◆ Na tento účel ťahajte blokovacie puzdro ⑩ dozadu a odoberte ochranný kryt proti prachu z ③ upnutia nástroja ⑨.

VÝSTRAHA!

- ▶ Ak je nevyhnutná výmena prípojného kábla, potom túto musí vykonať výrobca alebo ním poverený zástupca, aby nedošlo k ohrozeniu bezpečnosti.

UPOZORNENIE

- ▶ Neuvedené náhradné diely (ako napr. uhlíkové kľe, spínače) si môžete objednať prostredníctvom našich Callcentier.

Likvidácia



Obal sa skladá z ekologických materiálov, ktoré môžete zlikvidovať v miestnych recyklačných zberniach.



Elektrické náradie neodhadzujte do komunálneho odpadu!

V súlade s európskou smernicou č. 2012/19/EU sa opotrebované elektrické náradia musia zberať oddelene a odovzdať za účelom ekologickej recyklácie.

Informácie o možnostiach likvidácie vyslúženého prístroja dostanete na miestnej alebo mestskej správe.



Obal zlikvidujte ekologicky. Zohľadnite označenie na rozličných obalových materiáloch a tieto prípadne zvlášť vytriedte. Obalové materiály sú označené skratkami (a) a číslicami (b) s nasledujúcim významom: 1–7: Plasty, 20–22: Papier a lepenka, 80–98: Kompozitné materiály.



Informácie o možnostiach likvidácie vyslúženého výrobku získate od svojej obecnej alebo mestskej samosprávy.



Produkt je recyklovateľný, podlieha rozšírenej zodpovednosti výrobcu a zbiera sa oddelene.

Záruka spoločnosti Kompennass Handels GmbH

Vážená zákaznička, vážený zákazník, na tento prístroj máte záruku 3 roky od dátumu zakúpenia. V prípade nedostatkov tohto výrobku máte práva vyplývajúce zo zákona voči predajcovi tohto výrobku. Tieto Vaše práva vyplývajúce zo zákona nie sú obmedzené našou zárukou, uvedenou nižšie.

Záručné podmienky

Záručná doba začína plynúť dátumom zakúpenia. Prosím, uschovajte si pokladničný blok. Tento bude potrebný ako dôkaz o zakúpení.

Ak v priebehu troch rokov od dátumu zakúpenia tohto výrobku dôjde k chybe materiálu alebo výrobnej chybe, výrobok vám – podľa nášho uváženia – bezplatne opravíme, vymeníme alebo uhradíme kúpnu cenu. Podmienkou tohto záručného plnenia je, že počas trojročnej lehoty sa poškodený prístroj a doklad o zakúpení (pokladničný blok) predloží so stručným opisom, v čom spočíva nedostatok prístroja a kedy sa vyskytol.

Ak je chyba pokrytá našou zárukou, zašleme Vám späť opravený alebo nový výrobok. Opravou alebo výmenou výrobku nezačína plynúť žiadna nová záručná doba.

Záručná doba a zákonné nároky na odstránenie chýb

Záručná doba sa záručným plnením nepredĺži. To platí aj pre vymenené a opravené diely. Poškodenia a chyby zistené prípadne už pri kúpe, sa musia hlásiť okamžite po vybalení. Po uplynutí záručnej doby podliehajú prípadné opravy poplatku.

Rozsah záruky

Prístroj bol starostlivo vyrobený v súlade s prísnyimi smernicami kvality a pred dodaním bol svedomito preskúšaný.

Záručné plnenie sa vzťahuje na chyby materiálu alebo výrobné chyby. Táto záruka sa nevzťahuje na časti výrobku, ktoré sú vystavené bežnému opotrebovaniu a preto ich možno pokladať za rýchlo opotrebitelné diely, ani na poškodenia krehkých dielov, ako sú napríklad spínače alebo diely vyrobené zo skla.

Táto záruka zaniká v prípade poškodenia výrobku neodborným používaním alebo neodbornou údržbou. Na správne používanie výrobku sa musia presne dodržiavať všetky pokyny, uvedené v návode na obsluhu. Bezpodmienečne sa musí zabrániť použitiu alebo úkonom, ktoré sa v návode na obsluhu neodporúčajú alebo pred ktorými sa varuje.

Výrobok je určený len na súkromné použitie a nie na priemyselné používanie. Záruka zaniká pri nesprávnom a neodbornom zaobchádzaní, pri použití násilia a pri zásahoch, ktoré neboli vykonané našim autorizovaným servisom.

Záručná doba neplatí pri

- normálnom opotrebovaní kapacity akumulátora
- komerčnom používaní výrobku
- poškodení alebo zmene výrobku zákazníkom
- nerešpektovaní predpisov týkajúcich sa bezpečnosti a údržby, chybách obsluhy
- škodách v dôsledku elementárnych udalostí

Vybavenie v prípade záruky

Na zaručenie rýchleho vybavenia Vašej žiadosti postupujte podľa nasledujúcich pokynov:

- Na všetky otázky majte pripravený pokladničný doklad a číslo výrobku (napr. IAN 12345) ako doklad o nákupe.
- Číslo výrobku nájdete na typovom štítku na výrobku, na gravúre na výrobku, na titulnej stránke návodu na obsluhu (dole vľavo) alebo ako nálepku na zadnej alebo spodnej strane výrobku.
- Ak dôjde k funkčným poruchám alebo iným nedostatkom, kontaktujte najprv nižšie uvedené servisné oddelenie **telefonicky** alebo **e-mailom**.
- Výrobok, zaevidovaný ako poruchový, môžete potom spolu s dokladom o nákupe (pokladničný blok) a uvedením popisu chyby a dátumu, kedy k nej došlo, bezplatne odoslať na adresu servisného strediska, ktorá Vám bude oznámená.



Na webovej stránke www.lidl-service.com si môžete stiahnuť tieto a mnoho ďalších príručiek, videá o výrobkoch a inštalачný softvér.

Pomocou tohto QR-kódu sa dostanete priamo na stránku servisu Lidl (www.lidl-service.com) a pomocou zadania čísla výrobku (IAN) 337117_2001 otvoríte váš návod na obsluhu.

UPOZORNENIE

- ▶ Pri nástrojoch Parkside a Florabest zašlite, prosím, výlučne chybný diel bez príslušenstva (napr. akumulátor, úložný kufrík, montážne náradie, atď.).

⚠ VÝSTRAHA!

- ▶ Opravy Vašich prístrojov zverte servisnému stredisku alebo odbornému elektrikárovi a pri opravách použite iba originálne náhradné diely. Tým sa zaistí, že sa zachová bezpečnosť prístroja.
- ▶ Výmenu zástrčky alebo sieťového kábla nechajte vykonať len výrobcom prístroja alebo jeho zákazníckym servisom. Tým sa zaistí, že sa zachová bezpečnosť prístroja.

Servis

SK Servis Slovensko
Tel. 0850 232001
E-Mail: kompernass@lidl.sk

IAN 337117_2001

Dovozca

Majte na pamäti, že nižšie uvedená adresa nie je adresou servisného strediska. Najprv kontaktujte uvedené servisné stredisko.

KOMPERNASS HANDELS GMBH
BURGSTRASSE 21
44867 BOCHUM
NEMECKO
www.kompernass.com

Preklad originálneho vyhlásenia o zhode

My, spoločnosť KOMPERNASS HANDELS GMBH, zodpovedný za dokumentáciu: pán Semi Uguzlu, BURGSTR. 21, 44867 BOCHUM, Nemecko, týmto vyhlasujeme, že tento výrobok je v súlade s nasledovnými normami, normatívnymi dokumentmi a smernicami ES:

Smernica o strojových zariadeniach
(2006/42/EC)

Elektromagnetická kompatibilita
(2014/30/EU)

Smernica RoHS
(2011/65/EU)*

* Výhradnú zodpovednosť za vydanie tohto vyhlásenia o zhode nesie výrobca. Vyššie opísaný predmet vyhlásenia je v súlade s predpismi smernice č. 2011/65/EU Európskeho parlamentu a Rady z 8. júna 2011 o obmedzení používania určitých nebezpečných látok v elektrických a elektronických zariadeniach.

Použité harmonizované normy

EN 60745-1:2009+A11

EN 60745-2-6:2010

EN 55014-1:2017

EN 55014-2:2015

EN 61000-3-2:2019

EN 61000-3-3:2013+A1

EN 50581:2012

Typové označenie stroja: Vítacie a sekacie kladivo PBH 800 A1

Rok výroby: 06–2020

Sériové číslo: IAN 337117_2001

Bochum, 30.06.2020



Semi Uguzlu
– Manažér kvality –

Technické zmeny v zmysle ďalšieho vývoja sú vyhradené.



KOMPERNASS HANDELS GMBH

BURGSTRASSE 21

44867 BOCHUM

GERMANY

www.kompernass.com

Stand der Informationen · Last Information Update · Version des informations

Stand van de informatie · Stan informacjĳ · Stav informacĳĳ · Stav informacĳĳĳ

08 / 2020 · Ident.-No.: PBH800A1-062020-1

IAN 337117_2001