

DE AT CH

Klappen Sie vor dem Lesen die Seite mit den Abbildungen aus und machen Sie sich anschließend mit allen Funktionen des Artikels vertraut.

GB IE

Before reading, fold out the illustration page and get to know all of the functions of your unit.

FR BE

Dépliez la page avec les illustrations avant la lecture et informez-vous ensuite au sujet des fonctions de l'appareil.

NL BE

Klap voor het lezen de pagina met de afbeeldingen open en maak u vervolgens vertrouwd met alle functies van het apparaat.

PL

Przed przeczytaniem należy rozłożyć bok z ilustracjami a następnie zapoznać się ze wszystkimi funkcjami urządzenia.

CZ

Před čtením si nejdříve vyklepte stránku s obrázky a seznamte se se všemi funkcemi přístroje.

SK

Skôr než začnete návod čítať, si ho otvorte na strane s obrázkami a oboznámte sa so všetkými funkciami prístroja.

ES

Antes de leer, abra la página con las ilustraciones y familiarícese seguidamente con todas las funciones del aparato.

DK

Klap siden med illustrationerne op inden du læser dem og gør dig efterfølgende fortrolig med alle apparatets funktioner.

DE/AT/CH	Bedienungs- und Sicherheitshinweise	Seite	20
GB/IE	Operating and safety information	Page	32
FR/BE	Consignes d'utilisation et de sécurité	Page	43
NL/BE	Bedienings- en veiligheidstips	Pagina	57
PL	Wskazówki dot. obsługi i bezpieczeństwa	Strona	70
CZ	Pokyny k obsluze a bezpečnosti	Stránky	84
SK	Pokyny pre obsluhu a bezpečnosť	Stranu	95
ES	Instrucciones de manejo y seguridad	Página	106
DK	Betjenings- og sikkerhedsanvisninger	Side	119



RC STUNT DRONE REMOTE-CONTROLLED STUNT DRONE DRONE CASCADEUR RC

DE AT CH

RC STUNT DRONE
Bedienungsanleitung

FR BE

DRONE CASCADEUR RC
Notice d'utilisation

PL

RC DRON KASKADERSKI
Instrukcja obsługi

SK

RC STUNT DRON
Návod na obsluhu

DK

RC STUNT DRONE
Betjeningsvejledning

GB IE

REMOTE-CONTROLLED STUNT DRONE
Operating instructions

NL BE

RC STUNT-DRONE
Bedieningshandleiding

CZ

KVADROKOPTÉRA
Návod k obsluze

ES

DRON RC STUNT
Instrucciones de manejo



DELTA-SPORT HANDELSKONTOR GMBH
Wragekamp 6 • DE-22397 Hamburg
GERMANY

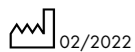

02/2022
Delta-Sport-Nr.: QC-10149, QC-10150

09/24/2021 / PM 4:46









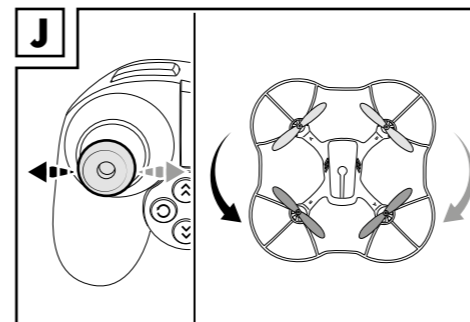
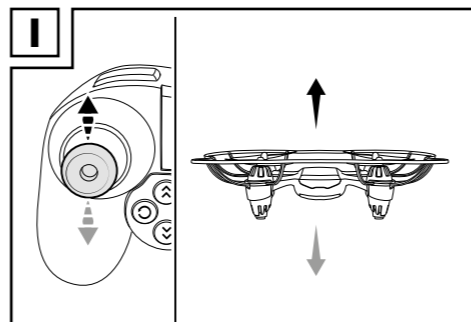
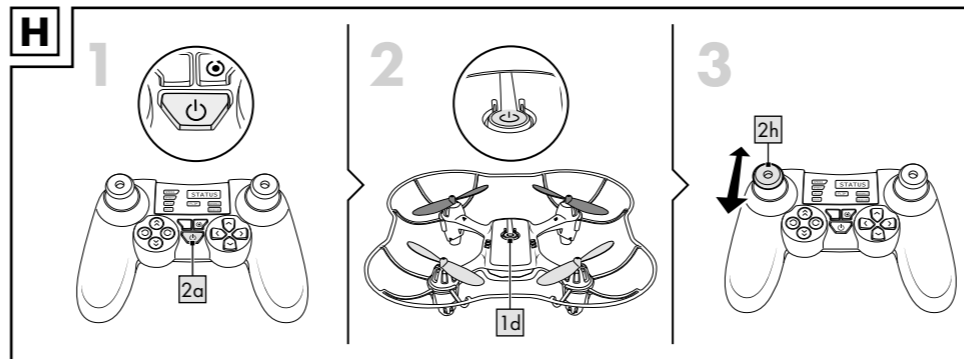
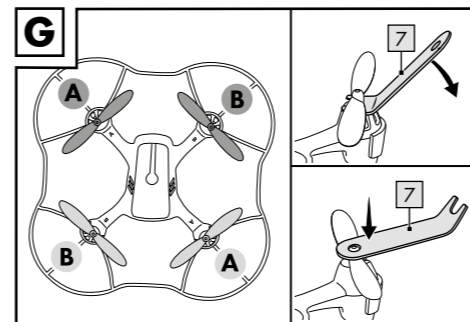
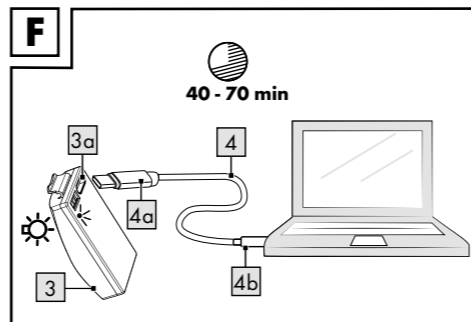
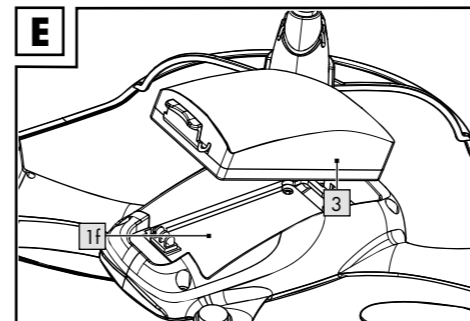
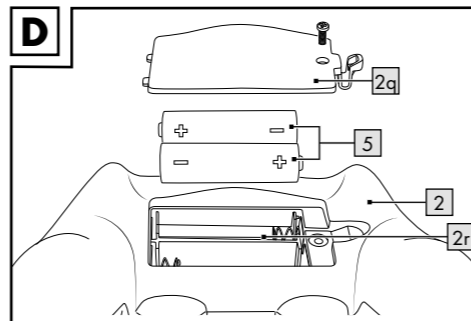
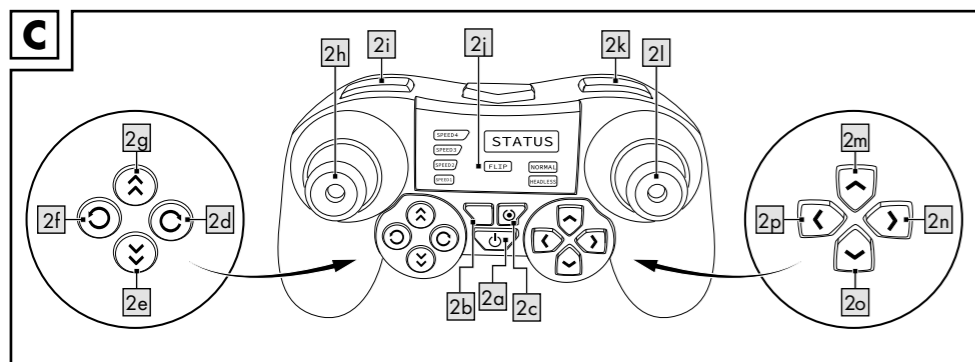
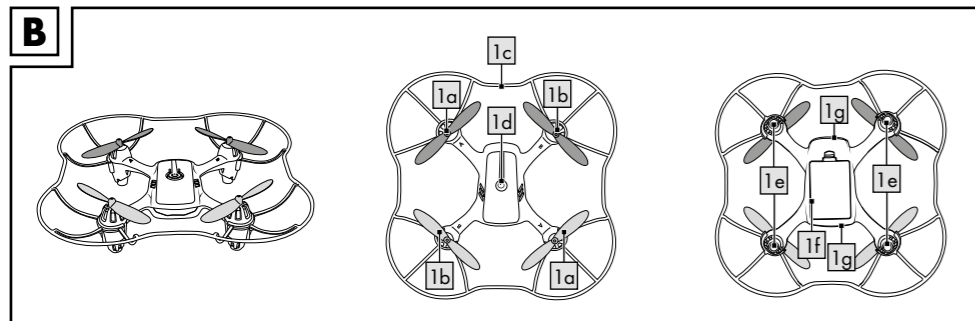
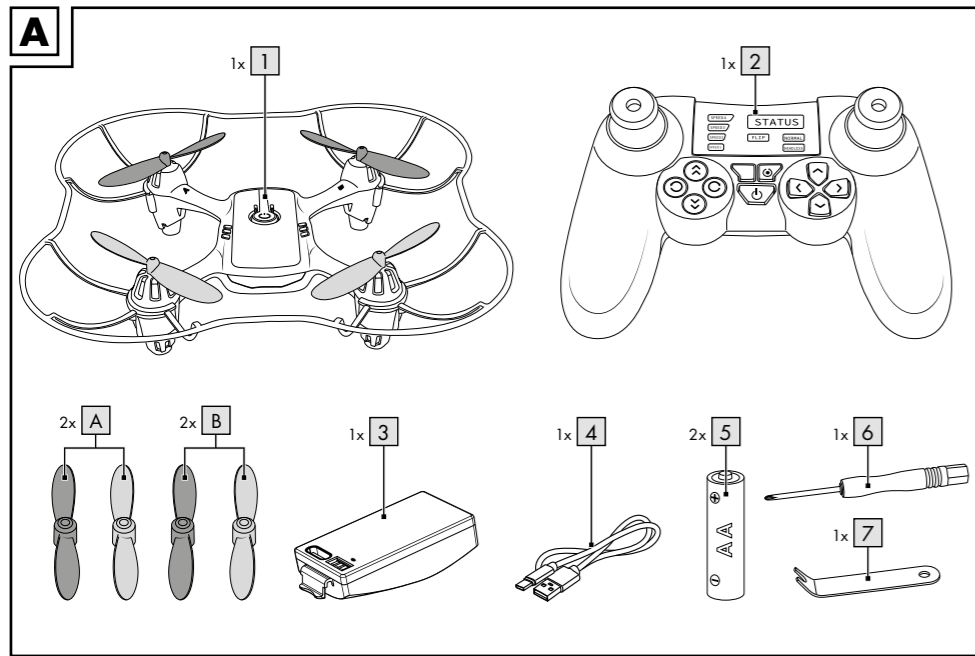

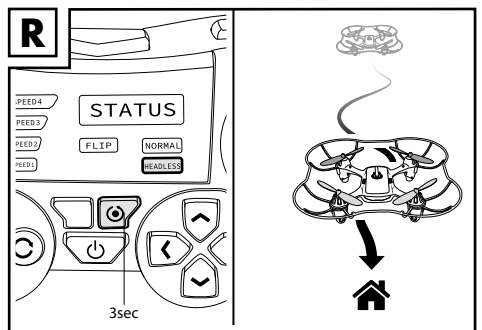
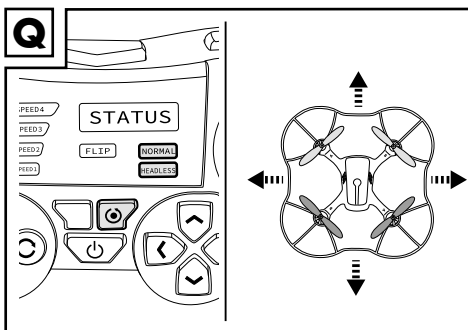
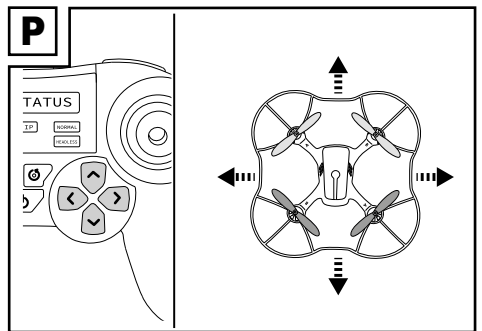
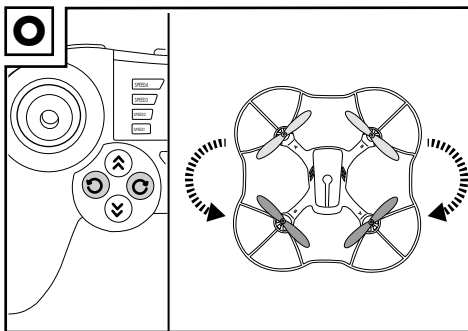
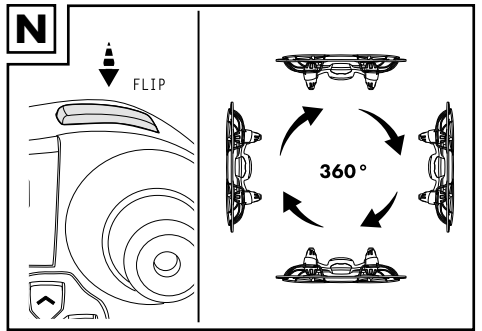
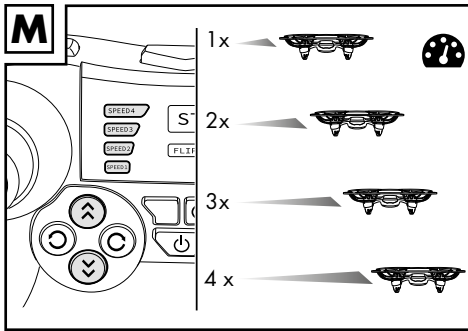
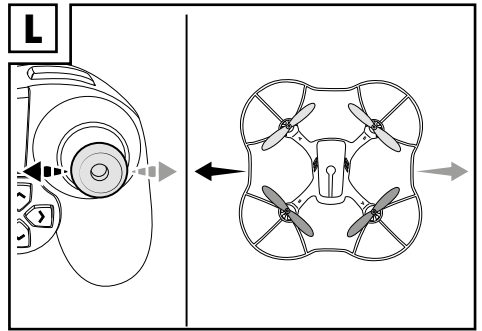
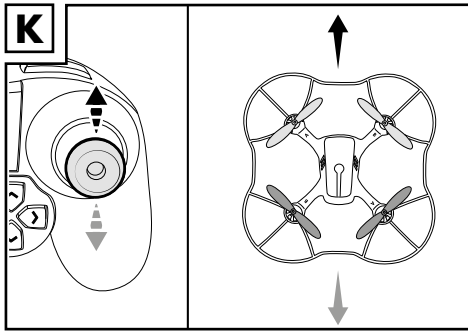





IAN 384877_2107

IAN 384877_2107













DE AT CH GB IE FR
BE NL PL CZ SK ES DK































Korrektes Verhalten	Falsches Verhalten
 <p>Machen Sie sich vor Flugantritt mit dem Quadrocopter, den Sicherheitsbestimmungen und der Flugumgebung vertraut.</p>	 <p>Nehmen Sie keine Modifikationen an Ihrem Quadrocopter vor.</p>
 <p>Kontrollieren Sie den Quadrocopter und die Fernbedienung vor jedem Flug. Der Artikel darf nur in einwandfreiem Zustand verwendet werden!</p>	 <p>Fliegen Sie nicht höher als 50 m vom Boden.</p>
 <p>Machen Sie sich vor Flugantritt mit der Flugumgebung vertraut. Beachten Sie behördliche Anweisungen zu Ihrem Flugareal.</p>	 <p>Lassen Sie Ihren Quadrocopter nicht in der Nähe von Flugzeugen fliegen.</p>
 <p>Behalten Sie den Quadrocopter immer in Sichtweite.</p>	 <p>Fliegen Sie nicht Ihren Quadrocopter in der Nähe von Flughafengeländen, Hubschrauberlandeplätzen, Bereiche, die die öffentliche Sicherheit beeinträchtigen oder Unglücksorten mit laufender Rettungsaktion.</p>
 <p>Bewahren Sie immer einen Sicherheitsabstand zu Ihrem Quadrocopter sowie zu anderen Personen, Tieren und Fluggeräten.</p>	 <p>Fliegen Sie nicht über sensible oder bewachte Orte (Bspw. Gefängnisse, Militärstützpunkte, Kraftwerke, etc.).</p>
 <p>Fliegen Sie Ihren Quadrocopter ausschließlich nach den Anweisungen folgender Bedienungsanleitung.</p>	 <p>Fliegen Sie nicht über große Gruppenansammlungen.</p>
 <p>Kontaktieren Sie umgehend die nationale Luftfahrtbehörde Ihres Landes, wenn Ihr Quadrocopter in einen schweren Personenschaden involviert ist oder ein Flugzeug tangiert.</p>	

 Gilt für Quadrocopter der Klasse: CO













Correct behaviour	Incorrect behaviour
 <p>Familiarise yourself with the safety regulations and the flying environment before flying the quadcopter.</p>	 <p>Do not make any modifications to your quadcopter.</p>
 <p>Check the quadcopter and the remote controller before each flight. Only use the product if it is in perfect condition!</p>	 <p>Do not fly higher than 50m from the ground.</p>
 <p>Familiarise yourself with the flying environment before you start flying. Observe the official regulations for your flying area.</p>	 <p>Do not fly your quadcopter close to aircraft.</p>
 <p>Always keep the quadcopter in sight.</p>	 <p>Do not fly your quadcopter close to airport grounds, helicopter landing sites, areas that affect public safety or accident sites where ongoing rescue action is taking place.</p>
 <p>Always maintain a safe distance between the quadcopter and yourself as well as other people, animals and flying devices.</p>	 <p>Do not fly over sensitive or surveillance locations (e.g. prisons, military bases, power plants, etc.).</p>
 <p>Only fly your quadcopter according to the operating instructions that follow.</p>	 <p>Do not fly over large gatherings of people.</p>
 <p>Contact your country's national aviation authority immediately if your quadcopter is involved in serious personal injury or affects an aircraft.</p>	

Comportement conforme	Comportement non conforme
 <p>Familiarisez-vous avec les consignes de sécurité du quadricoptère et avec l'environnement de vol avant de démarrer le vol.</p>	 <p>Ne procédez à aucune modification sur votre quadricoptère.</p>
 <p>Contrôlez le quadricoptère et la télécommande avant chaque vol. L'article ne doit être utilisé qu'en parfait état !</p>	 <p>Ne faites pas voler le quadricoptère à plus de 50 m du sol.</p>
 <p>Familiarisez-vous avec l'environnement de vol avant de démarrer le vol. Observez les prescriptions administratives en vigueur dans votre zone de vol.</p>	 <p>Ne faites pas voler votre quadricoptère à proximité d'avions.</p>
 <p>Gardez toujours le quadricoptère dans votre champ de vision.</p>	 <p>Ne faites pas voler votre quadricoptère près de zones aéroportuaires, de terrains d'atterrissage pour hélicoptères, de zones qui compromettent la sécurité publique, ou de lieux d'accidents avec une opération de sauvetage en cours.</p>
 <p>Respectez toujours une distance de sécurité avec votre quadricoptère, ainsi qu'avec d'autres personnes, animaux et engins volants.</p>	 <p>Ne faites pas voler votre quadricoptère au dessus de zones sensibles ou surveillées (par ex. prisons, bases militaires, centrales, etc.).</p>
 <p>Faites voler votre quadricoptère uniquement en respectant les consignes données dans la notice d'utilisation suivante.</p>	 <p>Ne faites pas voler votre quadricoptère au dessus de rassemblements importants.</p>
 <p>Contactez immédiatement les autorités aéronautiques nationales de votre pays, lorsque votre quadricoptère est impliqué dans des préjudices corporels graves ou s'il affecte un avion.</p>	













 Valable pour les quadricoptères de la catégorie : C0

Goed gedrag	Verkeerd gedrag
 <p>Zorg ervoor dat u vertrouwd bent met de quadcopter, de veiligheidsbepalingen en de vliegomgeving voordat u gaat vliegen.</p>	 <p>Breng geen modificaties aan uw quadcopter aan.</p>
 <p>Controleer de quadcopter en de afstandsbediening voor elke vlucht. Het artikel mag alleen in goede staat worden gebruikt!</p>	 <p>Vlieg niet hoger dan 50 m boven de grond.</p>
 <p>Zorg ervoor dat u vertrouwd bent met de vliegomgeving voordat u gaat vliegen. Neem overheidsvoorschriften voor het gebied waar u vliegt in acht.</p>	 <p>Laat uw quadcopter niet in de buurt van vliegtuigen vliegen.</p>
 <p>Houd de quadcopter altijd binnen zichtafstand.</p>	 <p>Vlieg met uw quadcopter niet in de buurt van luchthaventerreinen, helikopterlandingsplaatsen, gebieden waar de openbare veiligheid in gevaar wordt gebracht of ongevalslocaties waar een reddingsoperatie gaande is.</p>
 <p>Houd altijd een veiligheidsafstand aan ten opzichte van uw quadcopter en ten opzichte van andere personen, dieren en vliegtoestellen.</p>	 <p>Vlieg niet boven gevoelige of bewaakte locaties (bijv. gevangenissen, militaire bases, krachtcentrales etc.).</p>
 <p>Vlieg uw quadcopter uitsluitend overeenkomstig de aanwijzingen in de volgende bedieningshandleiding.</p>	 <p>Vlieg niet boven mensenmassa's.</p>
 <p>Neem onmiddellijk contact op met de nationale luchtvaartautoriteit van uw land, als uw quadcopter bij een ongeval met zwaar lichamelijk letsel is betrokken of een vliegtuig heeft geraakt.</p>	













0 Geldt voor quadcopters van klasse: C0

Prawidłowe postępowanie	Nieprawidłowe postępowanie
 <p>Przed rozpoczęciem lotu należy zapoznać się z quadcopterem, przepisami bezpieczeństwa i środowiskiem lotu.</p>	 <p>Nie dokonywać żadnych modyfikacji w quadcopterze.</p>
 <p>Przed każdym lotem należy sprawdzić quadcopter i pilota zdalnego sterowania. Produkt może być używany wyłącznie, jeśli jest w idealnym stanie!</p>	 <p>Nie należy latać wyżej niż 50 m od ziemi.</p>
 <p>Przed rozpoczęciem lotu należy zapoznać się ze środowiskiem lotu. Przestrzegać oficjalnych instrukcji dotyczących obszaru lotu.</p>	 <p>Nie wolno latać quadcopterem w pobliżu samolotów.</p>
 <p>Należy utrzymywać quadcopter podczas lotu zawsze w zasięgu wzroku.</p>	 <p>Nie należy latać quadcopterem w pobliżu lotnisk, helikopterów, obszarów, które mają wpływ na bezpieczeństwo publiczne lub miejsc wypadków, w których trwa akcja ratunkowa.</p>
 <p>Zawsze należy zachować bezpieczną odległość od quadcoptera, jak również od innych osób, zwierząt i samolotów.</p>	 <p>Nie należy przelatywać nad wrażliwymi lub strzeżonymi miejscami (np. więzieniami, bazami wojskowymi, elektrowniami itp.).</p>
 <p>Latać quadcopterem wyłącznie zgodnie ze wskazówkami zawartymi w poniższej instrukcji obsługi.</p>	 <p>Nie należy przelatywać nad dużymi zgromadzeniami grupowymi.</p>
 <p>Natychmiast skontaktować się z krajowymi władzami lotniczymi swojego kraju, jeśli quadcopter spowoduje poważne obrażenia ciała lub dotknie samolotu.</p>	













 Dotyczy quadcoptera klasy: C0

Správné chování	Nesprávné chování
 <p>Před zahájením letu se seznámte s kvadrokoptérou, bezpečnostními pokyny a letovým prostředím.</p>	 <p>Neprovádějte na své kvadrokoptěře žádné modifikace.</p>
 <p>Před každým letem zkontrolujte kvadrokoptéru a dálkové ovládání. Tento výrobek se smí používat pouze v bezvadném stavu!</p>	 <p>Nelétejte výš než 50 m od země.</p>
 <p>Před zahájením letu se seznámte s letovým prostředím. Dodržujte úřední předpisy vztahující se k Vašemu letovému areálu.</p>	 <p>Nenechávejte svou kvadrokoptéru létat v blízkosti letadel.</p>
 <p>Udržujte kvadrokoptéru vždy v dohledu.</p>	 <p>Nelétejte s kvadrokoptérou v blízkosti pozemků letišť, přistávacích ploch vrtulníků, v oblastech, které ovlivňují veřejnou bezpečnost nebo v místech nehod s probíhající záchranou akcí.</p>
 <p>Vždy zachovávejte bezpečnou vzdálenost ke své kvadrokoptěře a rovněž k jiným osobám, zvířatům a létajícím zařízením.</p>	 <p>Nelétejte přes citlivé nebo střežené oblasti (např. vězení, vojenská kontrolní stanoviště, elektrárny, atd.).</p>
 <p>Létejte se svou kvadrokoptérou výhradně podle pokynů v následujícím návodu k obsluze.</p>	 <p>Nelétejte přes velká skupinová shromáždění.</p>
 <p>Pokud se Vaše kvadrokoptéra připele do závažného zranění osob nebo se střetne s letadlem, neprodleně kontaktujte vnitrostátní letecký úřad své země.</p>	













0 Platí pro kvadrokoptéry třídy: C0

Správne správanie sa	Chybné správanie sa
 <p>Pred začatím lietania s kvadrokoptérou sa oboznámte s bezpečnostnými predpismi a okolím pre lietanie.</p>	 <p>Na vašej kvadrokoptére nerobte žiadne modifikácie.</p>
 <p>Pred každým letom skontrolujte kvadrokoptéru a diaľkové ovládanie. Výrobok sa môže používať len v bezchybnom stave!</p>	 <p>Nelietajte vyššie ako 50 m od zeme.</p>
 <p>Pred začatím lietania sa oboznámte s okolím pre lietanie. Dodržiavajte úradné pokyny pre váš letový priestor.</p>	 <p>Nelietajte s vašou kvadrokoptérou v blízkosti lietadiel.</p>
 <p>Počas letu majte kvadrokoptéru vždy na dohľad.</p>	 <p>S vašou kvadrokoptérou nelietajte v blízkosti letísk, pristávacích plôch pre helikoptéry, v oblastiach, ktoré môžu ovplyvniť verejnú bezpečnosť alebo na miestach nešťastia s prebiehajúcimi záchrannými akciami.</p>
 <p>Vždy dodržiavajte bezpečnú vzdialenosť od vašej kvadrokoptéry, ako aj od iných osôb, zvierat a lietajúcich zariadení.</p>	 <p>Nelietajte nad citlivými alebo stráženými miestami (napr. väznice, vojenské objekty, elektrárne a pod.).</p>
 <p>S vašou kvadrokoptérou lietajte výlučne podľa pokynov v nasledovnom návode na obsluhu.</p>	 <p>Nelietajte nad veľkými skupinovými zhromaždeniami.</p>
 <p>Ak vaša kvadrokoptéra spôsobila vážne zranenia osobám alebo narazila do lietadla, okamžite sa spojte s národným leteckým úradom vašej krajiny.</p>	

 Platí pre kvadrokoptéru triedy: CO

Comportamiento correcto	Comportamiento incorrecto
 <p>Antes de iniciar el vuelo, familiarícese con el cuadricóptero, las normas de seguridad y el entorno de vuelo.</p>	 <p>No realice modificaciones en su cuadricóptero.</p>
 <p>Controle el cuadricóptero y el control remoto antes de cada vuelo. ¡Solo se debe usar el artículo si se encuentra en un estado óptimo!</p>	 <p>No vuele a una altura de más de 50 m del suelo.</p>
 <p>Antes de iniciar el vuelo, familiarícese con el entorno de vuelo. Observe las instrucciones de las autoridades para su área de vuelo.</p>	 <p>No haga volar su cuadricóptero en la proximidad de aviones.</p>
 <p>Mantenga el cuadricóptero siempre dentro del alcance visual.</p>	 <p>No haga volar su cuadricóptero en la proximidad de aeropuertos, helipuertos, zonas donde pudiera perjudicar la seguridad pública o lugares de accidentes con operaciones de rescate en curso.</p>
 <p>Mantenga siempre una distancia de seguridad suficiente entre su cuadricóptero y otras personas, animales o aparatos de vuelo.</p>	 <p>No sobrevuele lugares sensibles o vigilados (p. ej., establecimientos penitenciarios, bases militares, centrales eléctricas, etc.).</p>
 <p>Haga volar su cuadricóptero únicamente conforme a las indicaciones contenidas en las siguientes instrucciones de manejo.</p>	 <p>No sobrevuele grandes aglomeraciones de personas.</p>
 <p>Póngase inmediatamente en contacto con la autoridad aeronáutica de su país si su cuadricóptero se encuentra implicado en un accidente con daños personales grave o afecta a un avión.</p>	

0 Válido para cuadricópteros de la clase: C0

Korrekt adfærd	Forkert adfærd
 <p>Gør dig fortrolig med sikkerhedsbestemmelserne og omgivelserne, inden flyvningen med quadcopteren påbegyndes.</p>	 <p>Foretag ikke ændringer på din quadcopter.</p>
 <p>Kontroller quadcopteren og fjernstyringen inden hver brug. Artiklen må kun anvendes i fejlfri stand!</p>	 <p>Flyv ikke højere end 120 m over jorden.</p>
 <p>Gør dig fortrolig med omgivelserne, inden flyvningen påbegyndes. Overhold myndighedernes anvisninger angående dit flyveområde.</p>	 <p>Lad ikke din quadcopter flyve i nærheden af flyvemaskiner.</p>
 <p>Hold altid quadcopteren inden for synsvidde.</p>	 <p>Flyv ikke med din quadcopter i nærheden af lufthavne, helikopterlandingspladser, områder som påvirker den offentlige sikkerhed eller ulykkessteder med en igangværende redningsaktion.</p>
 <p>Hold altid en sikkerhedsafstand til din quadcopter og til andre personer, dyr og flyvende apparater.</p>	 <p>Flyv ikke hen over følsomme eller bevogtede steder (f.eks. fængsler, militæranlæg, kraftværker osv.).</p>
 <p>Flyv kun med din quadcopter i henhold til anvisningerne i følgende betjeningsvejledning.</p>	 <p>Flyv ikke hen over store forsamlinger.</p>
 <p>Kontakt omgående de nationale luftfartsmyndigheder i dit land, hvis din quadcopter er involveret i en alvorlig personskade eller kommer i nærheden af en flyvemaskine.</p>	

 Gælder for quadcoptere i klasse: C0

DE **AT** **CH**

Lieferumfang (Abb. A)	20
Quadrocopter (Abb. B)	20
Fernsteuerung (Abb. C/D)	20
Technische Daten	20
Bestimmungsgemäße Verwendung	21
Verwendete Symbole	21
Sicherheitshinweise	21 - 24
Warnhinweise Batterien/Akku!	23 - 24
Vorhersehbarer Missbrauch	24 - 25
Batterien in die Fernsteuerung einsetzen (Abb. D)	25
Akku einsetzen (Abb. E)	25
Akku entfernen (Abb. E)	25
Akku laden	25
Unterspannungs-Warnung	25
Geeignete Flugumgebung	25 - 26
Flugvorbereitung	26
Flug starten und Quadrocopter steuern .	26 - 28
Flug starten (Abb. H)	26 - 27
Quadrocopter steuern	27 - 28
Geschwindigkeit einstellen (Abb. M)	28
360°-Überschlag (Abb. N)	28
Kalibrierung	28
Flug beenden	28
Rotorschutz	29
Reinigung, Reparatur und Lagerung	29
Rotorblätter austauschen (Abb. G)	29
Hinweise zur Entsorgung	29 - 30
Hinweise zur Garantie und Serviceabwicklung	30
Mögliche Fehler	31

GB **IE**

Package contents (Fig. A)	32
Quadcopter (Fig. B)	32
Remote control (Fig. C/D)	32
Technical data	32
Intended use	33
Symbols used	33
Safety information	33 - 36
Battery warning notices!	35 - 36
Foreseeable misuse	36
Inserting the batteries into the remote control (Fig. D)	36 - 37
Inserting the rechargeable battery (Fig. E)	36
Removing the rechargeable battery (Fig. E) ..	36
Charging the rechargeable battery	37
Under-voltage warning	37
Suitable flight environment	37
Flight preparation	37 - 38
Taking off and controlling the quadcopter	38 - 40
Taking off (Fig. H)	38
Controlling the quadcopter	38-39
Setting the speed (Fig. M)	39
360° rollover (Fig. N)	39
Calibration	40
Ending the flight	39-40
Rotor guards	40
Cleaning, repair and storage	40 - 41
Replacing the rotor blades (Fig. G)	40 - 41
Disposal	41
Notes on the guarantee and service handling	41
Possible errors	42

FR **BE**

Étendue de la livraison (fig. A)	43
Quadricoptère (fig. B)	43
Télécommande (fig. C/D)	43
Caractéristiques techniques	43 - 44
Utilisation conforme à sa destination	44
Pictogrammes utilisés	44
Consignes de sécurité	44 - 48
Avertissements concernant	
les piles/la batterie !	46 - 47
Mauvais usage prévisible	48
Mise en place des piles dans	
la télécommande (fig. D)	48
Mise en place de la batterie (fig. E)	48
Retrait de la batterie (fig. E)	48
Recharge de la batterie	48
Avertissement relatif à la sous-tension	49
Environnement de vol approprié	49
Préparation du vol	49
Décollage et pilotage du quadricoptère	49 - 51
Décollage (fig. H)	49 - 50
Pilotage du quadricoptère	50 - 51
Réglage de la vitesse (fig. M)	51
Looping à 360° (fig. N)	51
Calibrage	51
Achèvement d'un vol	52
Protège-rotor	53
Nettoyage, réparation et stockage	52
Remplacement des pales de rotor	
(fig. G)	52
Mise au rebut	53
Indications concernant la garantie et	
le service après-vente	53 - 54
Erreurs possibles	55 - 56

NL **BE**

Leveringsomvang (afb. A)	57
Quadrocopter (afb. B)	57
Afstandsbediening (afb. C/D)	57
Technische gegevens	57
Beoogd gebruik	58
Gebruikte symbolen	58
Veiligheidstips	58 - 61
Waarschuwingen batterijen/accu!	60 - 61
Te voorzien misbruik	61
Batterijen in de afstandsbediening plaatsen	
(afb. D)	61 - 62
Accu plaatsen (afb. E)	62
Accu verwijderen (afb. E)	62
Accu laden	62
Waarschuwing voor onderspanning	62
Geschikte vliegomgeving	62 - 63
Vliegen voorbereiden	63
Vliegen starten en quadrocopter	
besturen	63 - 65
Vliegen starten (afb. H)	63
Quadrocopter besturen	63 - 64
Snelheid instellen (afb. M)	64 - 65
360°-salto (afb. N)	65
Kalibratie	65
Vliegen beëindigen	65
Rotorbescherming	65
Reiniging, reparatie en opslag	65 - 66
Rotorbladen verwisselen (afb. G) ..	65 - 66
Afvalverwerking	66
Opmerkingen over garantie en	
serviceafhandeling	66 - 67
Mogelijke fouten	68 - 69

PL		CZ	
Zakres dostawy (rys. A)	70	Obsah balení (obr. A)	84
Quadrocopter (rys. B)	70	Quadrocopter (obr. B)	84
Pilot zdalnego sterowania (rys. C/D)	70	Dálkové ovládání (obr. C/D)	84
Dane techniczne	70 - 71	Technické údaje	84
Użytkowanie zgodne z przeznaczeniem	71	Použití dle určení	85
Zastosowane symbole	71	Použité symboly	85
Wskazówki bezpieczeństwa	71 - 75	Bezpečnostní pokyny	85 - 88
Ostrzeżenia dotyczące baterii/ akumulatora!	73 - 75	Výstražná upozornění pro baterie/ akumulátor!	87 - 88
Możliwe do przewidzenia użycie niewłaściwe	75	Možné nevhodné použití	88
Wkładanie baterii do pilota zdalnego sterowania (rys. D)	75	Vložení baterií do dálkového ovládání (obr. D)	88
Wkładanie akumulatora (rys. E)	75	Vložení akumulátoru (obr. E)	88
Wyjmowanie akumulatora (rys. E)	75	Vyjmutí akumulátoru (obr. E)	88
Ładowanie akumulatora	75 - 76	Nabíjení akumulátoru	89
Ostrzeżenie o zbyt niskim napięciu	76	Varování před podpětím	89
Odpowiednie środowisko lotu	76	Vhodné prostředí pro let	89
Przygotowanie lotu	76	Příprava k letu	89
Rozpoczęcie lotu i sterowanie Quadrocopterem	77 - 79	Zahájení letu a ovládání quadrocopteru Zahájení letu (obr. H)	89 - 91 90
Rozpoczęcie lotu (rys. H)	77	Ovládání quadrocopteru	90 - 91
Sterowanie Quadrocopterem	77 - 78	Nastavení rychlosti (obr. M)	91
Ustawianie prędkości (rys. M)	78	Přemet o 360° (obr. N)	91
Przewrót 360° (rys. N)	78 - 79	Kalibrace	91
Kalibracja	79	Ukončení letu	91
Zakończenie lotu	79	Ochrana rotoru	92
Osłona wirnika	79	Čištění, opravy a uskladnění	92
Czyszczenie, naprawa i przechowywanie	79 - 80	Výměna listů rotoru (obr. G)	92
Wymiana śmigieł wirnika (rys. G) ..	79 - 80	Pokyny k likvidaci	92 - 93
Uwagi odnośnie recyklingu	80	Pokyny k záruce a průběhu služby	93
Wskazówki dotyczące gwarancji i obsługi serwisowej	80 - 81	Možné chyby	94
Możliwe błędy	82 - 83		

SK

Rozsah dodávky (obr. A)	95
Kvadroptéra (obr. B)	95
Diaľkový ovládač (obr. C/D)	95
Technické údaje	95
Určené použitie	96
Použitie symboly	96
Bezpečnostné pokyny	96 - 99
Výstražné upozornenia k batériám/ akumulátoru!	98 - 99
Predpokladané zneužitie	99
Vloženie batérií do diaľkového ovládača (obr. D)	99 - 100
Vloženie akumulátora (obr. E)	100
Vybratie akumulátora (obr. E)	100
Nabíjanie akumulátora	100
Výstraha pri nízkom napätí	100
Vhodné letové prostredie	100
Príprava letu	100 - 101
Začiatok letu a ovládanie kvadroptéry	101 - 103
Začiatok letu (obr. H)	101
Ovládanie kvadroptéry	101 - 102
Nastavenie rýchlosti (obr. M)	102
Premet o 360° (obr. N)	102
Kalibrácia	103
Ukončenie letu	103
Chránič rotora	103
Čistenie, oprava a skladovanie	103 - 104
Výmena rotorových listov (obr. G)	103 - 104
Pokyny k likvidácii	104
Pokyny k záruke a priebehu servisu	104
Možné poruchy	105

ES

Alcance de suministro (Fig. A)	106
Cuadricóptero (Fig. B)	106
Control remoto (Fig. C/D)	106
Datos técnicos	106 - 107
Uso previsto	107
Símbolos usados	107
Indicaciones de seguridad	107 - 110
¡Advertencias sobre las pilas/la batería!	109 - 110
Uso indebido previsible	110
Colocación de las pilas en el control remoto (Fig. D)	111
Colocación de la batería (Fig. E)	111
Retirada de la batería (Fig. E)	111
Carga de la batería	111
Advertencia de baja tensión	111
Entorno de vuelo apropiado	111 - 112
Preparación del vuelo	112
Inicio del vuelo y control del cuadricóptero	112 - 114
Inicio del vuelo (Fig. H)	112 - 113
Control del cuadricóptero	113 - 114
Ajuste de la velocidad (Fig. M)	114
Volteo de 360° (Fig. N)	114
Calibración	114
Finalizar el vuelo	114
Protección del rotor	114 - 115
Limpieza, reparación y almacenamiento	115
Cambio de las palas del rotor (Fig. G)	115
Indicaciones para la eliminación	115 - 116
Indicaciones relativas a la garantía y la gestión de servicios	116
Posibles errores	117 - 118

DK	
Leveringsomfang (fig. A)	119
Quadrocopter (fig. B)	119
Fjernstyring (fig. C/D)	119
Tekniske data	119
Bestemmelsesmæssig brug	120
Anvendte symboler	120
Sikkerhedsanvisninger	120 - 123
Advarsler angående batterier! ..	122 - 123
Forudsigeligt forkert brug	123
Isætning af batterier i	
fjernstyringen (fig. D)	123 - 124
Isætning af genopladeligt batteri (fig. E)	124
Udtagning af genopladeligt batteri (fig. E) ..	124
Opladning af batteri	124
Advarsel om lav spænding	124
Egnede omgivelser til flyvning	124
Klargøring til flyvning	124 - 125
Start af flyvning og styring	
af quadrocopter	125 - 126
Start af flyvning (fig. H)	125
Styring af quadrocopter	125 - 126
Indstilling af hastighed (fig. M)	126
360°-loop (fig. N)	126
Kalibrering	126
Afslutning af flyvning	127
Rotorbeskyttelse	127
Rengøring, reparation og opbevaring	127
Udskiftning af rotorblade (fig. G)	127
Henvisninger vedr. bortskaffelse	127 - 128
Oplysninger om garanti og	
servicehåndtering	128
Mulige fejl	129

Herzlichen Glückwunsch!

Mit Ihrem Kauf haben Sie sich für einen hochwertigen Artikel entschieden. Machen Sie sich vor der ersten Inbetriebnahme mit dem Artikel vertraut.



Lesen Sie hierzu aufmerksam die nachfolgende Bedienungsanleitung.

Benutzen Sie den Artikel nur wie beschrieben und für die angegebenen Einsatzbereiche. Bewahren Sie diese Bedienungsanleitung gut auf. Händigen Sie alle Unterlagen bei Weitergabe des Artikels an Dritte ebenfalls mit aus.

Lieferumfang (Abb. A)

- 1 x Quadrocopter (1)
- 1 x Fernsteuerung (2)
- 2 x Ersatzrotor (A)
- 2 x Ersatzrotor (B)
- 1 x Akku (3)
- 1 x USB-Ladekabel (4)
- 2 x Batterie (1,5V \equiv LR6, AA) (5)
- 1 x Kreuzschlitz-Schraubendreher (6)
- 1 x Werkzeug (7)
- 1 x Bedienungsanleitung

Quadrocopter (Abb. B)

- Rotorblatt A (1a)
- Rotorblatt B (1b)
- Rotorschutz (1c)
- Ein-/Ausschalter (1d)
- Quadrocopter-FüÙe (1e)
- Akkufach (1f)
- Kontrollleuchten (1g)

Fernsteuerung (Abb. C / D)

- Ein-/Ausschalter (2a)
- keine Funktion (2b)
- Headless Mode/Automatische Rückkehr (2c)
- Rotation (Feinabstimmung Rechtsdrehung) (2d)
- Schalter für Geschwindigkeitsreduzierung (2e)
- Rotation (Feinabstimmung Linksdrehung) (2f)
- Schalter für Geschwindigkeitserhöhung (2g)
- Gashebel (Steuerung für nach oben/unten/rechts drehen/links drehen) (2h)
- Start/Landung (2i)
- Display-Anzeige (2j)
- FLIP - 360°-Überschlag (2k)
- Steuerhebel (vorwärts/rückwärts/links zur Seite/rechts zur Seite) (2l)

- Richtung (Feinabstimmung vorwärts/rechts/rückwärts/links) (2m -2p)
- Batteriefachdeckel (2q)
- Batteriefach (2r)

Technische Daten

Energieversorgung Steuerung (Batterie):
2 x 1,5V \equiv LR6, AA

Energieversorgung Antrieb (Akku):
3,7V \equiv Li-Polymer 300 mAh

Reichweite: ca. 30 m

Flugzeit: ca. 5 - 7 min

Maximale Sendeleistung: 6,82 dBm

USB-Ladekabel: Typ C

Eingang: 5V \equiv 1A

Verwenden Sie keine Netzteile mit einem Ausgangsstrom >1A

Funkfrequenz: 2,4 GHz

Softwareversion (Fernbedienung): V1.0

Betriebstemperatur: 10°C bis 45°C

Optimale Lagertemperatur: 10°C bis 25°C

UA Masse / MTOM (max. zulässige Startmasse):
40 g



= Schutzklasse II

Dieser Artikel darf nur an Geräten der Schutzklasse II angeschlossen werden, die dieses Symbol tragen.

USB-Ladekabel:



= Schutzklasse III

CE Hiermit erklärt Delta-Sport Handelskontor GmbH, dass dieser Artikel mit den folgenden grundlegenden Anforderungen und den übrigen einschlägigen Bestimmungen übereinstimmt:

2014/53/EU – RED-Richtlinie

2011/65/EU – RoHS-Richtlinie

Vollständige Konformitätserklärungen sind erhältlich unter:

<http://www.conformity.delta-sport.com>



Herstellungsdatum (Monat/Jahr):
02/2022



Symbol für Gleichspannung

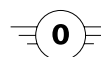

Quadrocopter der Klasse: **CO**

Bestimmungsgemäße Verwendung

Dieser Artikel ist ein Spielzeug für Personen ab 12 Jahren und nur für die Verwendung im häuslichen, privaten Bereich bestimmt. Dieser Artikel darf ausschließlich bei geeigneten Wetterbedingungen und in erlaubten Arealen benutzt werden. Nähere Informationen dazu entnehmen Sie bitte den Abschnitten „Sicherheitshinweise“, „Vorhersehbarer Missbrauch“ und „Geeignete Flugumgebung“.

Verwendete Symbole



WARNUNG/ACHTUNG:

Das Signalwort bezeichnet eine Gefährdung mit einem mittleren Risikograd, die, wenn sie nicht vermieden wird, den Tod oder eine schwere Verletzung zur Folge haben kann.

VORSICHT:

Das Signalwort bezeichnet eine Gefährdung mit einem niedrigen Risikograd, die, wenn sie nicht vermieden wird, eine geringfügige oder mäßige Verletzung zur Folge haben kann.



HINWEIS:

Weiterführende Informationen für den Gebrauch des Gerätes!



Bewegte Teile. Vom Körper weghalten. Den rotierenden Rotor nicht berühren.

Sicherheitshinweise



ACHTUNG: Nicht geeignet für Kinder unter 12 Jahren.

- Vorsicht. Vor dem ersten Gebrauch die Bedienungsanleitung sorgfältig lesen.



WARNUNG: Alle Verpackungs-/ Befestigungsmaterialien sind nicht Bestandteil des Artikels und müssen aus Sicherheitsgründen entfernt werden, bevor der Artikel benutzt wird.

- Nur für den häuslichen Gebrauch (Haus und Garten).



ACHTUNG: Üben Sie zuerst auf einer freien Fläche bis Sie mit dem Modell vertraut sind.

- Das Fliegen des Quadrocopters erfordert Geschick und der Benutzer muss unter der direkten Aufsicht eines Erwachsenen angeleitet werden.
- Nur unter Aufsicht Erwachsener benutzen.
- Hinweis für erwachsene Aufsichtspersonen: Überprüfen Sie vor jedem Flug, ob das Spielzeug bzw. die Rotoren nach Anleitung montiert ist. Die Montage der Rotorblätter und der Schutzringe soll unter der Aufsicht eines Erwachsenen durchgeführt werden.
- Sollten Sie noch nicht über ausreichende Kenntnisse über den Umgang mit ferngesteuerten Quadrocoptern verfügen, so wenden Sie sich an einen erfahrenen Modellsportler oder an einen Modellbau-Club.
- Prüfen Sie, ob der Quadrocopter gemäß der Bedienungsanleitung zusammengebaut ist.



WARNUNG: Risiko von Augenverletzungen. Nicht in Gesichtsnähe benutzen, um Augenverletzungen zu vermeiden.

- Achten Sie auf geeignete Wetterbedingungen. Der Artikel darf nicht nass werden.
- Überprüfen Sie vor jeder Verwendung den korrekten und festen Sitz der Rotoren.
- Nehmen Sie einen beschädigten Quadrocopter nicht in Betrieb.
- Nehmen Sie keine Umbauten oder Modifikationen am Quadrocopter vor.
- Überprüfen Sie vor jeder Verwendung die Funktionssicherheit Ihres Quadrocopters und der Fernsteuerung. Achten Sie dabei auf sichtbare Beschädigungen, wie z. B. defekte Steckverbindungen oder beschädigte Kabel. Sämtliche bewegliche Teile am Artikel müssen leichtgängig funktionieren, dürfen jedoch kein Spiel in der Lagerung aufweisen.
- Bei Beschädigung der Kabel oder Anschlüsse lassen Sie diese von autorisiertem Fachpersonal oder dem Kundenservice austauschen.
- Schalten Sie immer zuerst die Fernsteuerung ein. Erst danach darf der Akku des Modells angeschlossen und der Quadrocopter eingeschaltet werden. Andernfalls kann es zu unvorhersehbaren Reaktionen des Artikels kommen und die Rotoren können ungewollt anlaufen!

- Achten Sie bei laufenden Rotoren darauf, dass sich weder Gegenstände noch Körperteile im Dreh- und Ansaugbereich der Rotoren befinden. Halten Sie Hände, Gesicht, Haare und lose Kleidung von den Rotoren fern. Berühren Sie keine bewegten Teile.
- Entfernen Sie stets den Akku vom Quadrocopter, wenn Sie Wartungs- und Reinigungsarbeiten ausführen.
- Gehen Sie bei Betrieb des Quadrocopters kein Risiko ein! Ihre eigene Sicherheit und die Ihres Umfeldes hängen von Ihrem verantwortungsbewussten Umgang mit dem Quadrocopter ab.
- Überprüfen Sie, ob in der Umgebung Unfallquellen, wie z. B. Kerzen oder Gläser, vorhanden sind und stellen Sie sicher, dass sich keine Kinder und auch keine Haus- oder Nutztiere in der Nähe des Quadrocopters befinden. Halten Sie einen Abstand von mindestens 5 m ein.
- Nur im Außenbereich benutzen – nicht im Innenbereich. Risiko von Augenverletzungen.
- Für den Betrieb im Freien darf nur auf Sichtweite und eine max. Höhe von 100 m geflogen werden.
- Halten Sie hier einen Mindestabstand von 5 m ein.
- Fliegen Sie den Quadrocopter nicht in Arealen, wo es zu schnell wechselnden Temperaturen kommen kann, z. B. über ein Feuer oder über Wasserflächen.
- Wählen Sie eine geeignete Örtlichkeit (Freifläche) zum Betrieb des Quadrocopters aus. Es gilt ein Überflugsverbot und ein Mindestabstand von 100 m zu folgenden Arealen: Menschenansammlungen, Unglücksorten, Katastrophengebieten und anderen Einsatzorten von Behörden und Organisationen mit Sicherheitsaufgaben sowie über mobilen Einrichtungen und Truppen der Bundeswehr im Rahmen angemeldeter Manöver und Übungen, Verkehrswegen, Naturschutzgebieten, Wohngrundstücken, Industrieanlagen, Justizvollzugsanstalten, Einrichtungen des Maßregelvollzugs, militärischen Anlagen und Organisationen, Anlagen der Energieerzeugung und -verteilung sowie über Einrichtungen, in denen erlaubnisbedürftige Tätigkeiten der Schutzstufe 4 nach der Biostoffverordnung ausgeübt werden,

- soweit nicht der Betreiber der Anlage dem Betrieb ausdrücklich zugestimmt hat, über Krankenhäusern, Bundesfernstraßen, Bundeswasserstraßen, Bahnanlagen sowie über Verfassungsorganen des Bundes oder der Länder oder oberste und obere Bundes- oder Landesbehörden oder diplomatischen und konsularischen Vertretungen sowie internationalen Organisationen, die dort im Sinne des Völkerrechts ihren Sitz haben, und über Liegenschaften von Polizei und anderen Sicherheitsbehörden.
- Es gilt ein Überflugsverbot und ein Mindestabstand von 1,5 km zu folgenden Arealen: Flughäfen, Kontrollzonen von Flugplätzen, Staats- oder Militärgebäuden. Lokale Flugverbotszonen müssen vor jedem Flug geprüft werden.
- Der Einsatzbereich des Quadrocopters ist auf Laien bis hin zu geschulten/unterwiesenen Benutzern ausgelegt. Benutzer mit Seh- und/oder Höreinschränkungen dürfen den Quadrocopter nur mit Aufsichtsperson(en) ohne Einschränkungen betreiben.
 - Die Reaktionsfähigkeit muss uneingeschränkt gegeben sein (Müdigkeit, Alkohol- oder Medikamenteneinfluss können zu Fehlreaktionen führen).
 - Weitere Fähigkeiten sind nicht gefordert (z. B. Ausbildung etc.). Eine Einschränkung durch Personen mit unterschiedlichem Geschlecht, mit links- oder Rechtshändigkeit ist nicht gegeben.
 - Fliegen Sie den Quadrocopter nie direkt auf Personen, Tiere oder auf sich selbst zu.
 - Sowohl Motor, Elektronik als auch der Akku können sich beim Betrieb des Quadrocopters erwärmen. Machen Sie aus diesem Grund eine Pause von 5-10 Minuten, bevor Sie den Akku wieder laden bzw. mit einem eventuell vorhandenen Ersatz-Akku erneut starten.
 - Der unsachgemäße Betrieb kann schwerwiegende Personen- und Sachschäden verursachen!
 - Achten Sie deshalb beim Flugbetrieb auf einen ausreichenden Sicherheitsabstand zu Personen, Tieren und Gegenständen.

- Lassen Sie immer die Fernsteuerung eingeschaltet, solange der Quadrocopter in Betrieb ist. Schalten Sie nach der Landung den Quadrocopter aus. Erst danach darf die Fernsteuerung ausgeschaltet werden.
- Bei einem Defekt oder einer Fehlfunktion ist zuerst die Ursache der Störung zu beseitigen, bevor Sie den Quadrocopter wieder starten.
- Setzen Sie den Quadrocopter und die Fernsteuerung nicht über längere Zeit der direkten Sonneneinstrahlung oder großer Hitze aus.
- Bei einem schweren Absturz (z. B. aus großer Höhe) kann die Kalibrierung beschädigt bzw. verstimmt werden. Vor einem erneuten Flug ist daher unbedingt die volle Funktion zu prüfen!
- Bei einem Absturz ist das Gas sofort auf null zu reduzieren. Drehende Rotoren können bei Kontakt mit Hindernissen bzw. beim Aufschlag beschädigt werden. Vor einem erneuten Flug sind diese unbedingt auf eventuelle Risse oder Bruchstellen zu prüfen!
- Um Schäden am Quadrocopter durch Absturz wegen Unterspannung bzw. am Akku durch Tiefentladung zu vermeiden, sind die Leuchtsignale zur Unterspannungsanzeige unbedingt zu beachten (siehe Abschnitt „Unterspannungs-Warnung“).
- In einigen Ländern besteht Versicherungspflicht für Modellflugzeuge und -helikopter, die draußen geflogen werden. Bitte informieren Sie sich bei Ihrem Privathaftpflichtversicherer und vergewissern Sie sich, dass Ihr Quadrocopter in diese Versicherung eingeschlossen ist.
- Im Falle eines Datenverlustes bzw. eines Verbindungsabbruchs zwischen Fernsteuerung und Quadrocopter, setzt der Quadrocopter zur Landung an.

Warnhinweise Batterien/Akku!



ALLGEMEINE WARNHINWEISE

- Bewahren Sie Batterien immer außerhalb der Reichweite von Kindern auf.
- Reinigung und Benutzer-Wartung dürfen nicht von Kindern ohne Beaufsichtigung durchgeführt werden.

- Reinigen Sie bei Bedarf die Batterie- und Gerätekontakte mit einem trockenen und sauberen Reinigungstuch.
- Setzen Sie die Batterien keinen extremen Bedingungen aus (z. B. Heizkörpern oder direkter Sonneneinstrahlung).
- Gehen Sie mit einer beschädigten oder auslaufenden Batterie äußerst vorsichtig um und entsorgen Sie diese umgehend vorschriftsmäßig. Tragen Sie dabei Handschuhe.
- Wenn Sie mit Batteriesäure in Berührung kommen, waschen Sie die betreffende Stelle mit Wasser und Seife. Gelangt Batteriesäure in Ihr Auge, spülen Sie es mit Wasser aus und begeben Sie sich umgehend in ärztliche Behandlung!
- Batterien dürfen nicht verschluckt werden! Sollte dies doch passieren, müssen Sie umgehend einen Arzt aufsuchen!
- Werfen Sie die Batterien oder den Akku niemals ins Feuer oder legen diese auf heiße Oberflächen (z. B. Heizkörper oder Herd). Öffnen Sie niemals das Gehäuse oder die Folie oder schließen Sie die Kontakte kurz. Es besteht Brand- oder Explosionsgefahr!
- Vermeiden Sie äußere mechanische Einwirkungen (z. B. Schläge, spitze Gegenstände oder Quetschungen). Es besteht Brand- oder Explosionsgefahr!
- Setzen Sie die Batterien und den Akku keinen Temperaturen von unter 10 °C und über 45 °C aus.



ZUSÄTZLICHE WARNHINWEISE BATTERIEN (FERNBEDIENUNG)

- Verwenden Sie nur Batterien vom gleichen Hersteller und vom gleichen Typ.
- Entfernen Sie die Batterien, wenn diese verbraucht sind oder der Artikel längere Zeit nicht verwendet wird.
- Neue und gebrauchte Batterien dürfen nicht zusammen verwendet werden.
- Tauschen Sie alle Batterien gleichzeitig aus.
- Nicht wiederaufladbare Batterien dürfen nicht geladen werden.

- **Warnung:** Batterien dürfen nicht geladen oder mit anderen Mitteln reaktiviert, nicht auseinandergenommen, nicht ins Feuer geworfen oder kurzgeschlossen werden. Es besteht Brand- oder Explosionsgefahr!
- Beachten Sie die richtige Polarität (+/-) beim Einlegen.
- Entsorgen Sie verbrauchte Batterien ordnungsgemäß bei den kommunalen Sammelstellen oder im Handel.



ZUSÄTZLICHE WARNHINWEISE AKKU (QUADROCOPTER)

- Laden Sie Akkus niemals unbeaufsichtigt.
- Laden Sie den Akku niemals unmittelbar nach dem Gebrauch. Lassen Sie den Akku immer erst abkühlen (mind. 5-10 Minuten).
- Verwenden Sie zum Laden des Akkus ausschließlich das mitgelieferte USB-Kabel.
- Laden Sie nur intakte und unbeschädigte Akkus. Sollte die äußere Isolierung des Akkus beschädigt bzw. der Akku verformt bzw. aufgebläht sein, darf er auf keinen Fall aufgeladen werden. In diesem Fall besteht akute Brand- und Explosionsgefahr!
- Da sich sowohl das USB-Kabel als auch der Akku während des Ladevorgangs erwärmen, ist es erforderlich, auf eine ausreichende Belüftung zu achten. Decken Sie das USB-Kabel und den Akku niemals ab!
- Trennen Sie den Akku vom USB-Kabel, wenn er vollständig aufgeladen ist.
- Laden und lagern Sie Akkus niemals in der Nähe von großen Hitzequellen oder offenem Feuer, dies könnte einen Brand oder eine Explosion zur Folge haben.
- Lassen Sie einen Akku während des Ladevorganges nicht unbeaufsichtigt und achten Sie auf eine eventuelle Überhitzung des Akkus.
- Laden Sie einen Akku niemals, der durch Überhitzung, Absturz oder Überladung aufgebläht ist.
- Laden Sie niemals einen Akku, der punktiert oder beschädigt ist. Überprüfen Sie den Akku nach dem Absturz sehr genau auf diese Schäden. Sollte der Akku beschädigt sein, entsorgen Sie diesen nach den Vorschriften Ihres Landes.

- Sollte der Akku während des Ladevorganges brennen, löschen Sie diesen Typ Akku mit viel Wasser.
- Das USB-Kabel darf nur in trockenen, geschlossenen Innenräumen betrieben werden. USB-Kabel und Akku dürfen nicht feucht oder nass werden.
- Schließen Sie den Akku niemals kurz. Es besteht Brand- oder Explosionsgefahr.
- Transportieren Sie Akkus nie in Hosen- oder Tragetaschen. Achten Sie auf scharfe oder kantige Objekte, die Ihrem Akku schaden könnten.
- Ist der Akku einem starken Schlag ausgeliefert worden, lagern Sie diesen für die nächsten 30 Minuten an einem sehr sicheren Ort (z. B. in einer Metallkiste). Achten Sie darauf, ob der Akku sich aufbläht und/oder überhitzt.
- Versuchen Sie niemals, einen Akku zu manipulieren, modifizieren oder zu reparieren.
- Nach dem Flug ist der Akku von der Elektronik des Quadrocopters zu trennen. Lassen Sie den Akku nicht an der Elektronik angesteckt, wenn Sie diesen nicht benutzen (z. B. bei Transport oder Lagerung). Andernfalls kann der Akku tiefentladen werden. Dadurch wird er zerstört und unbrauchbar! Zudem besteht die Gefahr von Fehlfunktionen durch Störimpulse. Die Rotoren könnten ungewollt anlaufen und Schäden oder Verletzungen verursachen.
- Beschädigen Sie niemals die Außenhülle des Akkus. Zerschneiden Sie die Folienumhüllung nicht. Stechen Sie nicht mit scharfen Gegenständen in den Akku. Es besteht Brand- und Explosionsgefahr!
- Entsorgen Sie ausgediente Akkus nach Ende ihrer Lebenszeit ordnungsgemäß bei den kommunalen Sammelstellen oder im Handel.

Vorhersehbarer Missbrauch

Achten Sie bei folgenden Punkten auf vermeidbaren Missbrauch:

- Betreiben Sie den Artikel nicht bei ungeeigneten Wetter- oder Umgebungsbedingungen (z. B. auftretendem Regen, Schneefall, Nebel oder Nacht).
- Betreiben Sie den Artikel nicht in zu kleinen Räumen (6 x 4 m) oder wenn sich Gegenstände, Personen oder Tiere in einem Radius von 5 m befinden.

- Überfliegen Sie niemals Flugverbotszonen, verbotene Areale oder öffentliche Einrichtungen und halten Sie die seitlichen Abstände ein (siehe „Sicherheitshinweise“).
- Verletzen Sie nicht die Privatsphäre anderer Personen.
- Geben Sie den Artikel nicht an Personen unter 12 Jahren ab.
- Das Anbringen von Lasten und Modifikationen jeglicher Art sind verboten.
- Betreiben Sie den Artikel nicht bei gelösten oder defekten Teilen des Artikels (z. B. nach Kollision oder Absturz).

Batterien in die Fernsteuerung einsetzen (Abb. D)



VORSICHT: Beachten Sie folgende Anweisungen, um mechanische und elektrische Beschädigungen zu vermeiden.

Setzen Sie die beiliegenden Batterien (5) in das Batteriefach (2r) der Fernsteuerung (2) ein.

Batterien einsetzen

1. Lösen Sie mithilfe des Kreuzschlitz-Schraubendrehers (6) die Schraube des Batteriefachdeckels (2q) auf der Rückseite der Fernsteuerung (2) und entfernen Sie den Batteriefachdeckel (2q).
2. Legen Sie die 2 x 1,5V Batterien vom Typ LR6, AA (5) vorsichtig in das Batteriefach (2r). Die Batterien müssen sich komplett im Batteriefach (2r) befinden.



VORSICHT: Achten Sie auf die Plus-/Minus-Pole der Batterien (5) und auf das korrekte Einsetzen, wie auf dem Boden des Batteriefachs (2r) gekennzeichnet.

3. Schrauben Sie den Batteriefachdeckel (2q) an der Rückseite wieder fest.

Batterien austauschen



VORSICHT: Beachten Sie folgende Anweisungen, um mechanische und elektrische Beschädigungen zu vermeiden.

Sollten die Batterien (5) nicht mehr funktionieren, wechseln Sie diese wie beim Einsetzen beschrieben aus. Entnehmen Sie vor dem Einsetzen der neuen Batterien die im Artikel liegenden Batterien (5).

Akku einsetzen (Abb. E)

Setzen Sie den Akku (3) in das Akkufach (1f) des Quadrocopters (1) ein, bis er fest einrastet.

Akku entfernen (Abb. E)

Entfernen Sie den Akku (3) aus dem Quadrocopter (1), indem Sie auf die Klemme des Akkus drücken und den Akku aus dem Akkufach (1f) herausziehen.

Akku laden

1. Entfernen Sie den Akku (3) aus dem Akkufach (1f) des Quadrocopters (1) (siehe „Akku entfernen“).
 2. Verbinden Sie das Kabelende (4a) des USB-Ladekabels (4) mit der USB-Buchse (3a) des Akkus (3) (Abb. F).
 3. Stecken Sie das andere Kabelende (4b) des USB-Ladekabels (4) in einen USB-Port eines eingeschalteten Computers oder einer Ladestation mit USB-Port (Abb. F).
 4. Die Ladekontrollleuchte des Akkus (3) schaltet sich während des Ladevorgangs ein (Abb. F) und leuchtet rot. Ist der Ladevorgang abgeschlossen, leuchtet die Ladekontrollleuchte des Akkus (3) grün.
- i HINWEIS:** Die Ladezeit beträgt ca. 40 - 70 Minuten.
5. Trennen Sie nach dem Laden die USB-Buchse (3a) vom Kabelende (4a) des USB-Ladekabels (4) und ziehen Sie das Kabelende (4b) des USB-Ladekabels (4) aus dem USB-Port.
 6. Setzen Sie den Akku (3) ordnungsgemäß in das Akkufach (1f) (siehe „Akku einsetzen“).

Unterspannungs-Warnung

Die Kontrollleuchten (1g) fangen an schnell zu blinken, wenn der Akku (3) fast leer ist. Laden Sie den Quadrocopter (1), sobald Sie dies feststellen.

Geeignete Flugumgebung

Folgende Kriterien sollte eine Umgebung für einen optimalen Flug erfüllen:

- Nahezu windstille Umgebung bis Windstärke 3.
- Lokale Wetterberichte vor dem Flug auf aktuelle und kommende Veränderungen prüfen.

- Personen müssen beim Start einen Sicherheitsabstand von 5 m zum Quadrocopter einhalten.
- Hindernisse vor dem Flug betrachten und ggf. aus dem Weg räumen, entsprechenden Abstand einhalten (>5 m).
- Beobachten Sie Ihre Umgebung auf veränderliche Gegebenheiten, wie z. B. Passanten, Radfahrer oder Straßenverkehr/Fahrzeuge.
- Suchen Sie sich eine große, offene und weite Fläche ohne Hindernisse und achten Sie besonders auf Gebäude, Menschenansammlungen, Hochspannungsleitungen und Bäume.
- Für Kunstflugelemente, wie z. B. Loopings, sollte in allen Richtungen ein Platz von ca. 10 m sein.
- Achten Sie auf eine trockene und niederschlagsfreie Umgebung. Fliegen Sie nicht bei schlechten oder feuchten Wetterbedingungen (z. B. bei Schneefall, Nebel, Nacht). Nur wenn die Sichtverhältnisse klar und eindeutig sind, darf der Quadrocopter betrieben werden.
- Die Betriebstemperatur darf nur 10°C bis 45°C betragen.
- Beachten Sie auch die Beschränkungen der Drohnenverordnung zu verbotenen Arealen (siehe Abschnitt „Sicherheitshinweise“).

Flugvorbereitung

Bevor Sie mit dem Fliegen des Quadrocopters (1) beginnen, achten Sie auf Folgendes:

1. Stellen Sie den Quadrocopter (1) zum Starten immer auf eine ebene Fläche, damit der Höhensensor richtig funktioniert.

 **HINWEIS:** Der Ein-/Ausschalter (1d) befindet sich auf der Oberseite des Quadrocopters (1).

2. Bewegen Sie den Gas- (2h) und Steuerhebel (2i) immer langsam und vorsichtig mit Gefühl.

 **HINWEIS:** Nach dem Bewegen springt der Gashebel wieder in die Mitte zurück und der Quadrocopter (1) steigt/sinkt auf eine gewisse Höhe und bleibt dort.

3. Richten Sie Ihr Augenmerk während des Fluges durchgehend auf den Quadrocopter (1)!

 **VORSICHT:** Behalten Sie den Quadrocopter im Flugbetrieb immer in Sichtweite!
 4. Hängen Sie keine Lasten an den Quadrocopter (1).



VORSICHT: Überprüfen Sie vor jedem Flug den Rotorschutz (1c) (Abb. B) auf korrekten Sitz und einwandfreien Zustand. Ansonsten besteht die Gefahr, dass die Rotorblätter (1a), (1b) während des Fluges beschädigt werden und dadurch Verletzungen zur Folge haben können.

Flug starten und Quadrocopter steuern

Achten Sie während des Fluges auf vorhersehbare Fehlanwendungen durch:

- Plötzlich auftretende Wetterveränderungen
- Plötzlich auftretende Windänderungen (Windböen)
- Verlust der Sichtweite
- Direkte Sonneneinstrahlung (Überhitzung, Einschränkung der Sicht mit Verlust der Flugkontrolle)

Flug starten (Abb. H)

1. Drücken Sie den Ein-/Ausschalter (2a) auf der Fernsteuerung (2), um die Fernsteuerung einzuschalten. Auf dem Display (2j) blinkt das Feld STATUS, die anderen Felder auf dem Display leuchten.

 **HINWEIS:** Schalten Sie immer zuerst die Fernsteuerung (2) ein.

2. Setzen Sie den Akku (3) in das Akkufach (1f) des Quadrocopters (1) ein.
3. Drücken Sie den Ein-/Ausschalter (1d) am Quadrocopter (1), um den Quadrocopter (1) einzuschalten. Die Kontrollleuchten (1g) des Quadrocopters (1) blinken und ein Signalton ertönt von der Fernsteuerung (2) aus.
4. Schieben Sie den Gashebel (2h) ganz nach vorn und danach ganz nach hinten.

 **HINWEIS:** Durch diesen Vorgang wird zwischen dem Quadrocopter (1) und der Fernsteuerung (2) ein Kontakt hergestellt. Wird der Gashebel (2h) nicht zuerst nach vorn und danach nach hinten gesteuert, bleibt der Quadrocopter (1) gesichert und ist nicht flugbereit. Es ertönen Signaltöne von der Fernsteuerung (2).

Die Kontrollleuchten (1g) des Quadrocopters (1) leuchten dauerhaft. Der Quadrocopter (1) ist jetzt flugbereit.



HINWEIS: Auf dem Display (2j) wird Ihnen die Geschwindigkeit und der Modus

NORMAL angezeigt.

5. Drücken Sie die Taste START/LAND (2i) vorn an der Fernsteuerung. Die Rotorblätter fangen an sich zu drehen.

Quadrocopter steuern

Durch den integrierten Höhensensor hält der Quadrocopter (1) automatisch die Höhe und vereinfacht erste Flugmanöver. Sie haben verschiedene Steuermöglichkeiten:

• Steigen / Sinken (Gas) (Abb. I)

Durch Betätigung des Gashebels (2h) nach vorn wird die Drehzahl der Rotoren (1a), (1b) erhöht. Der Quadrocopter (1) beginnt zu steigen. Durch Betätigung des Gashebels (2h) nach hinten wird die Drehzahl der Rotoren (1a), (1b) reduziert. Der Quadrocopter (1) beginnt zu sinken.

• Links / Rechts drehen (Gier) (Abb. J)

Durch Betätigung des Gashebels (2h) nach links oder rechts wird der Quadrocopter (1) um die Hochachse gedreht, das heißt der Quadrocopter (1) rotiert nach links oder rechts.

• Vor- / Rückwärts bewegen (Nick) (Abb. K)

Indem Sie den Steuerhebel (2l) nach vorn oder hinten bewegen, fliegt der Quadrocopter (1) nach vorn oder hinten.

• Links / Rechts schweben (Roll) (Abb. L)

Wollen Sie eine Bewegung nach links oder rechts ausführen ohne den Quadrocopter (1) zu drehen, also seitwärts schweben, so bewegen Sie den rechten Steuerhebel (2l) nach links oder rechts.

• Drehen (Gier-Trimmung) (Abb. O)

Sollte sich der Quadrocopter (1) um die eigene Achse drehen, ohne dass Sie den Gashebel (2h) bewegen, können Sie dies mit der Gier-Trimmung korrigieren.

Dreht sich der Quadrocopter (1) im Uhrzeigersinn, so drücken Sie die Gier-Trimm Taste nach links (2f), dreht er sich gegen den Uhrzeigersinn, drücken Sie die Trimm Taste nach rechts (2d). Sie kontern so die ungewollte Gier-Bewegung mit einer Trimmung in die entgegengesetzte Richtung.

• Richtung (Roll- und Nick-Trimmung) (Abb. P)

Sollte eine Vor- oder Rückwärtsbewegung stattfinden, obwohl Sie den Steuerhebel (2l) gar nicht benutzen, so können Sie dies mit der Nick-Trimmung korrigieren. Fliegt der Quadrocopter (1) nach vorn, drücken Sie die Nick-Trimm Taste (2o) und umgekehrt (2m). Sie wirken mit der Trimm-Einstellung der ungewollten Bewegung entgegen.

Sollte sich der Quadrocopter (1) selbstständig seitwärts bewegen, so können Sie dies mit der Roll-Trimmung korrigieren.

Schwebt der Quadrocopter (1) seitwärts nach links, so drücken Sie die Trimm Taste (2n) nach rechts und umgekehrt (2p). Sie wirken der ungewollten Bewegung also entgegen.

• Headless Mode (Abb. Q)

Hierbei handelt es sich um eine Flughilfe, die den Quadrocopter (1) immer in die gesteuerte Richtung fliegen lässt, sobald diese aktiviert ist und zu empfehlen, wenn nur wenig Flugerfahrung vorhanden ist.

Der Quadrocopter (1) fliegt z. B. immer vom Piloten aus gesehen nach rechts, wenn mit der Taste (2c) der Headless Mode aktiviert wurde und mit dem Steuerhebel (2l) nach rechts gesteuert wird – egal, wie der Quadrocopter (1) ausgerichtet ist.



HINWEIS: Die Fernsteuerung (2) und der Quadrocopter (1) müssen beim Aktivieren des Headless Mode genau gleich ausgerichtet sein!

Aktivieren Sie den Headless Mode nur in der angegebenen Position, andernfalls kann es dazu führen, dass Steuerbefehle nicht korrekt ausgeführt werden.

1. Legen Sie zum Aktivieren des Headless Mode den Quadrocopter (1) und die Fernsteuerung (2) hintereinander und drücken Sie die Taste (2c) auf der Fernsteuerung (2).

Auf dem Display (2j) leuchtet das Feld HEADLESS und die Lichter des Quadrocopters (1) blinken langsam, solange der Modus aktiv ist.

2. Drücken Sie die Taste (2c) erneut, um den Modus zu deaktivieren. Auf dem Display (2j) leuchtet das Feld NORMAL und die Lichter leuchten wieder dauerhaft.

• Automatische Rückkehr zum Piloten (Abb. R)

Drücken Sie die Taste Headless Mode (2c) ca. 3 Sekunden, wenn der Quadrocopter (1) zum Ausgangspunkt zurückfliegen soll.

 **HINWEIS:** Beachten Sie, dass durch Drehungen des Quadrocopters (1) der Rückweg abweichen kann. Durch wiederholtes Drücken der Taste (2c) oder Bewegungen des Steuerhebels (2l), wird der Vorgang abgebrochen.

Geschwindigkeit einstellen (Abb. M)

Sie können an der Fernsteuerung (2) durch wiederholtes Drücken der Tasten (2e), (2g) die Geschwindigkeiten für den Flug einstellen. Als Grundeinstellung ist die Geschwindigkeit 2 von insgesamt vier Geschwindigkeitsstufen eingestellt. Auf dem Display (2j) leuchten die jeweiligen Stufen auf.

Geschwindigkeit 1 (Piepton ertönt einmal)

Für die ersten Versuche mit wenig Flugerfahrung.

Geschwindigkeit 2 (Piepton ertönt zweimal)

Für Piloten mit ersten Flugerfahrungen.

Geschwindigkeit 3 (Piepton ertönt dreimal)

Für erfahrene Piloten.

Geschwindigkeit 4 (Piepton ertönt viermal)

Für sehr erfahrene Piloten.

 **HINWEIS:** Beim Aus- und Wiedereinschalten der Fernsteuerung befindet sich der Quadrocopter (1) wieder bei Geschwindigkeit 2.

360°-Überschlag (Abb. N)

1. Steuern Sie den Quadrocopter (1) auf eine Höhe von ca. 10 m.
2. Lassen Sie ihn im Schwebeflug und drücken Sie einmal die Taste (2k), die sich vorn an der Fernsteuerung befindet. Ein Signalton ertönt und auf dem Display (2j) leuchtet das FLIP-Feld.
3. Bewegen Sie den Steuerhebel (2l) in die Richtung, in die der Überschlag geflogen werden soll.
4. Der Quadrocopter (1) macht einen 360°-Überschlag.

Nach dem Überschlag ist der Quadrocopter (1) im normalen Flugmodus und Sie können einen weiteren Überschlag wiederholen. Wiederholen Sie hierfür die Schritte 1-4.

Drücken Sie die Taste (2k) erneut, wenn Sie doch keinen Überschlag machen wollen und diese schon gedrückt hatten.

 **VORSICHT:** Für einen 360°-Überschlag benötigen Sie eine ausreichende Flughöhe (mindestens 10 m).

Kalibrierung

Es kann vorkommen, dass der Quadrocopter (1) unkontrollierbar fliegt und kalibriert werden muss. Gehen Sie dazu wie folgt vor:

1. Stellen Sie den eingeschalteten Quadrocopter (1) auf eine waagerechte, ebene Fläche.
2. Schieben Sie an der eingeschalteten Fernsteuerung (2) gleichzeitig den Gashebel (2h) und den Steuerhebel (2l) zu sich und schräg nach außen. Die Kontrollleuchten (1g) des Quadrocopters (1) blinken ca. 3 Sekunden auf. Sobald die Kontrollleuchten (1g) dauerhaft leuchten, ist die Kalibrierung abgeschlossen und der Quadrocopter flugbereit.

 **HINWEIS:** Wiederholen Sie die Kalibrierung, wenn der Quadrocopter noch immer unkontrolliert in eine Richtung fliegt.

Flug beenden

1. Drücken Sie die Taste START/LAND (2i). Der Quadrocopter fliegt langsam nach unten und landet. Nachdem der Quadrocopter (1) sicher gelandet ist, schalten Sie diesen ordnungsgemäß aus. Sollten sich die Rotoren noch bewegen, den Gashebel (2h) langsam nach hinten drücken.
2. Drücken Sie den Ein-/Ausschalter (1d) am Quadrocopter (1), um den Quadrocopter (1) auszuschalten.
3. Drücken Sie den Ein-/Ausschalter (2a) auf der Fernsteuerung (2), um die Fernsteuerung auszuschalten.
4. Entfernen Sie den Akku (3) (siehe „Akku entfernen“).

Rotorschutz

Der Rotorschutz (1c) dient zur Sicherheit gegen Verletzungen (z. B. Schnitt-, Haut- oder Augenverletzungen) und zum Schutz gegen oder bei Kollisionen. Dieser ist fest montiert. Falls sich der Rotorschutz löst, stecken Sie ihn wieder fest und überprüfen Sie die Funktion und den korrekten Sitz des Rotorschutzes (1c).



WARNUNG: Betreiben Sie den Quadrocopter (1) niemals ohne Rotorschutz (1c)! Entfernen Sie den Rotorschutz (1c) nicht eigenwillig, um sich selbst und/oder andere Personen und Tiere nicht zu gefährden!

Reinigung, Reparatur und Lagerung



VORSICHT: Vor allen Arbeiten muss der Quadrocopter (Taste 1d) ausgeschaltet und der Akku (3) entfernt sein.

Der Quadrocopter (1) muss immer trocken gehalten und nach jedem Flug von eventuellen Verschmutzungen, wie z. B. Wollfäden, Haaren, Staub etc., befreit werden.

Verwenden Sie zur Reinigung ein trockenes Tuch und vermeiden Sie den Kontakt mit Wasser an Elektronik, Akku und Motoren.

Lagern Sie den Quadrocopter (1) an einem trockenen und staubfreien Ort ohne direkte Sonneneinstrahlung. Die optimale Lagertemperatur liegt zwischen 10°C und 25°C. Trennen Sie bei Nichtgebrauch die Akku-Steckverbindung (3a) oder die Verbindung zum Ladekabel (4). Entnehmen Sie die Batterien (5) aus der Fernsteuerung.

Rotorblätter austauschen (Abb. G)

Tauschen Sie die Rotorblätter (A), (B) aus, sobald sie beschädigt sind.

Nutzen Sie dazu das Werkzeug (7), um die Rotorblätter (1a), (1b) vom Quadrocopter (1) zu lösen.



HINWEIS: Es gibt zwei verschiedene Arten von Rotorblättern (A), (B). Die Rotorblätter (A) sind rechtsdrehend und die Rotorblätter (B) sind linksdrehend. Hier zur besseren Veranschaulichung in der Anleitung grau hinterlegt.

Beide Arten haben Markierungen auf der Oberseite (A und B), die beim Austausch zu beachten sind und mit den Markierungen auf dem Quadrocopter (1) übereinstimmen müssen.



WARNUNG: Bei beschädigten Rotorblättern (A), (B) besteht die Gefahr, dass sich während der Nutzung Materialteile ablösen und zu Beschädigung oder Gefährdung der Umgebung führen.

Zum Wechseln eines Rotorblattes (A), (B) gehen Sie wie folgt vor:

1. Greifen Sie mit der geöffneten Seite des Werkzeugs (7) unter das Rotorblatt (A), (B) und hebeln Sie dieses vom Quadrocopter (1).
2. Setzen Sie das neue Rotorblatt (A), (B) auf die Position, wo vorher das beschädigte Rotorblatt (A), (B) saß.
3. Drücken Sie das Rotorblatt (A), (B) mit dem gedrehten Werkzeug (7) auf dem Quadrocopter (1) fest.



VORSICHT: Setzen Sie immer die mit A markierten Rotorblätter auf die mit A gekennzeichneten Rotorarme. Setzen Sie die mit B markierten Rotorblätter auf die mit B gekennzeichneten Rotorarme.

Hinweise zur Entsorgung



Werfen Sie Ihren Artikel, wenn er ausgedient hat, im Interesse des Umweltschutzes nicht in den Hausmüll, sondern führen Sie ihn einer fachgerechten

Entsorgung zu. Über Sammelstellen und deren Öffnungszeiten können Sie sich bei Ihrer zuständigen Verwaltung informieren.

Defekte oder verbrauchte Batterien/Akkus müssen gemäß Richtlinie 2006/66/EG und deren Änderungen recycelt werden. Geben Sie Batterien/Akkus und/oder den Artikel über die angebotenen Sammeleinrichtungen zurück. Verpackungsmaterialien, wie z. B. Folienbeutel, gehören nicht in Kinderhände. Bewahren Sie das Verpackungsmaterial für Kinder unerreichbar auf.



Umweltschäden durch falsche Entsorgung der Batterien/Akkus! Batterien/Akkus dürfen nicht über den Hausmüll entsorgt werden. Sie können giftige Schwermetalle enthalten und unterliegen der Sondermüllbehandlung. Die chemischen Symbole der Schwermetalle sind wie folgt: Cd = Cadmium, Hg = Quecksilber, Pb = Blei. Geben Sie deshalb verbrauchte Batterien/Akkus bei einer kommunalen Sammelstelle ab.



Entsorgen Sie den Artikel und die Verpackung umweltschonend.



Beachten Sie die Kennzeichnung der Verpackungsmaterialien bei der Abfalltrennung, diese sind gekennzeichnet mit Abkürzungen (a) und Nummern (b) mit folgender Bedeutung: 1-7: Kunststoffe/ 20-22: Papier und Pappe/80-98: Verbundstoffe. Der Artikel und die Verpackungsmaterialien sind recycelbar, entsorgen Sie diese getrennt für eine bessere Abfallbehandlung. Das Triman-Logo gilt nur für Frankreich. Möglichkeiten zur Entsorgung des ausgedienten Artikels erfahren Sie bei Ihrer Gemeinde- oder Stadtverwaltung.

Hinweise zur Garantie und Serviceabwicklung

Der Artikel wurde mit großer Sorgfalt und unter ständiger Kontrolle produziert. DELTA-SPORT HANDELSKONTOR GmbH räumt privaten Endkunden auf diesen Artikel drei Jahre Garantie ab Kaufdatum (Garantiefrist) nach Maßgabe der folgenden Bestimmungen ein. Die Garantie gilt nur für Material- und Verarbeitungsfehler. Die Garantie erstreckt sich nicht auf Teile, die der normalen Abnutzung unterliegen und deshalb als Verschleißteile anzusehen sind (z. B. Batterien) sowie nicht auf zerbrechliche Teile, z. B. Schalter, Akkus oder Teile, die aus Glas gefertigt sind.

Ansprüche aus dieser Garantie sind ausgeschlossen, wenn der Artikel unsachgemäß oder missbräuchlich oder nicht im Rahmen der vorgesehenen Bestimmung oder des vorgesehenen Nutzungsumfangs verwendet wurde oder Vorgaben in der Anleitung/Anweisung nicht beachtet wurden, es sei denn, der Endkunde weist nach, dass ein Material- oder Verarbeitungsfehler vorliegt, der nicht auf einem der vorgenannten Umstände beruht.

Ansprüche aus der Garantie können nur innerhalb der Garantiefrist unter Vorlage des Originalkassenbelegs geltend gemacht werden. Bitte bewahren Sie deshalb den Originalkassenbeleg auf. Die Garantiefrist wird durch etwaige Reparaturen aufgrund der Garantie, gesetzlicher Gewährleistung oder Kulanz nicht verlängert. Dies gilt auch für ersetzte und reparierte Teile.

Bitte wenden Sie sich bei Beanstandungen zunächst an die untenstehende Service-Hotline oder setzen Sie sich per E-Mail mit uns in Verbindung. Liegt ein Garantiefall vor, wird der Artikel von uns – nach unserer Wahl – für Sie kostenlos repariert, ersetzt oder der Kaufpreis erstattet. Weitere Rechte aus der Garantie bestehen nicht. Ihre gesetzlichen Rechte, insbesondere Gewährleistungsansprüche gegenüber dem jeweiligen Verkäufer, werden durch diese Garantie nicht eingeschränkt.

IAN: 384877_2107

DE Service Deutschland
Tel.: 0800-5435111
E-Mail: deltasport@lidl.de

AT Service Österreich
Tel.: 0820 201 222
(0,15 EUR/Min.)
E-Mail: deltasport@lidl.at

CH Service Schweiz
Tel.: 0842 665566
(0,08 CHF/Min., Mobilfunk
max. 0,40 CHF/Min.)
E-Mail: deltasport@lidl.ch

Mögliche Fehler

Im Folgenden werden Ihnen mögliche Fehler, ihre Ursachen und die Behebung aufgezeigt.

Fehler	Mögliche Ursache	Behebung
Fernsteuerung (2) reagiert nicht.	Fernsteuerung (2) ist ausgeschaltet.	Fernsteuerung (2) einschalten.
	Batterien (5) falsch eingelegt.	Batterien (5) richtig einlegen.
	Batterien (5) sind leer.	Batterien (5) austauschen.
Quadrocopter (1) reagiert nicht.	Batterien (5) in der Fernsteuerung (2) sind falsch eingelegt oder leer.	Batterien (5) überprüfen und gegebenenfalls austauschen.
	Akku (3) im Quadrocopter (1) ist leer.	Akku (3) laden.
	Kontrollleuchten (1g) blinken bzw. leuchten nicht.	Akku (3) in den Quadrocopter einsetzen, bis er fest einrastet.
	Quadrocopter (1) außer Reichweite.	Stellen Sie sicher, dass der Abstand zwischen Fernsteuerung (2) und Quadrocopter (1) nicht mehr als maximal 30 m beträgt.
Quadrocopter (1) lässt sich nicht kontrollieren.	Zu starker Wind oder Luftzug.	Der Quadrocopter (1) ist nur für eine nahezu windstille Umgebung bis Windstärke 3 geeignet.
	Quadrocopter (1) muss kalibriert werden.	Stellen Sie den eingeschalteten Quadrocopter (1) auf eine waagerechte, ebene Fläche. Schieben Sie an der eingeschalteten Fernsteuerung (2) gleichzeitig den Gashebel (2h) und den Steuerhebel (2l) zu sich und schräg nach außen. Die Kontrollleuchten (1g) des Quadrocopters (1) blinken ca. 3 Sekunden auf. Sobald die Kontrollleuchten (1g) dauerhaft leuchten, ist die Kalibrierung abgeschlossen und der Quadrocopter (1) flugbereit.  HINWEIS: Wiederholen Sie die Kalibrierung, wenn der Quadrocopter (1) noch immer unkontrolliert in eine Richtung fliegt.
Quadrocopter (1) fliegt nicht nach oben.	Nicht genug Gas.	Schieben Sie den Gashebel (2h) ganz nach vorn.
	Akku (3) ist leer.	Akku (3) laden.
Rotorschutz (1c) sitzt nicht fest.	Kollision, Absturz.	Falls sich der Rotorschutz (1c) löst, stecken Sie ihn wieder fest an und überprüfen Sie die Funktion und den korrekten Sitz des Rotorschutzes (1c).
Kontrollleuchten (1g) vom Quadrocopter (1) blinken abwechselnd.	Der Quadrocopter (1) hat keinen Kontakt mit der Fernsteuerung (2).	Schieben Sie den Gashebel (2h) der Fernsteuerung (2) ganz nach vorn und danach ganz nach hinten. Durch diesen Vorgang wird zwischen dem Quadrocopter (1) und der Fernsteuerung (2) ein Kontakt hergestellt.
	Der Akku (3) ist fast leer.	Schalten Sie den Quadrocopter (1) aus und entfernen Sie den Akku (3), um ihn zu laden.

Congratulations!

You have chosen to purchase a high-quality product. Familiarise yourself with the product before using it for the first time.

 **Read the following operating instructions carefully.**

Use the product only as described and only for the given areas of application. Store these operating instructions carefully. When passing the product on to third parties, please also hand over all accompanying documents.

Package contents (Fig. A)

- 1 x quadcopter (1)
- 1 x remote control (2)
- 2 x replacement rotor (A)
- 2 x replacement rotor (B)
- 1 x rechargeable battery (3)
- 1 x USB charging cable (4)
- 2 x battery (1.5V , AA) (5)
- 1 x Phillips screwdriver (6)
- 1 x tool (7)
- 1 x operating instructions

Quadcopter (Fig. B)

- rotor blade A (1a)
- rotor blade B (1b)
- rotor guards (1c)
- on/off switch (1d)
- quadcopter feet (1e)
- rechargeable battery compartment (1f)
- indicator lights (1g)

Remote control (Fig. C/D)

- on/off switch (2a)
- no function (2b)
- headless mode/automatic return (2c)
- rotation (fine tuning clockwise rotation) (2d)
- switch for reducing speed (2e)
- rotation (fine tuning anti-clockwise rotation) (2f)
- switch for increasing speed (2g)
- throttle (control for up/down/right turn/left turn) (2h)
- take-off/landing (2i)
- display (2j)
- 'FLIP' - 360° rollover (2k)
- control lever (forwards/backwards/sideways left/sideways right) (2l)
- direction (fine tuning forwards/right/backwards/left) (2m-2p)

- battery compartment cover (2q)
- battery compartment (2r)

Technical data

Power supply for controller (battery):
2 x 1.5V , AA

Power supply for drive (rechargeable battery):
3.7V , Li-Polymer 300mAh

Range: approx. 30m

Flight time: approx. 5-7 min

Maximum transmission capacity: 6.82dBm

USB charging cable: Type C

Input: 5V , 1A

Do not use power supply units with an output current of > 1A

Radio frequency: 2.4GHz

Software version (remote control): V1.0

Operating temperature range: 10°C to 45°C

Optimum storage temperature: 10°C to 25°C

UA weight/MTOM (max. permissible take-off mass): 40g

 = protection class II

This product may only be connected to protection class II devices bearing this symbol.

USB charging cable:

 = protection class III

 Delta-Sport Handelskontor GmbH hereby declares that this product meets the following basic requirements, as well as other important regulations:

2014/53/EU - RED Directive

2011/65/EU - RoHS Directive

Full declarations of conformity are available at:
<http://www.conformity.delta-sport.com>

 UK Conformity Assessed

 Date of manufacture (month/year):
02/2022

 Symbol for DC voltage

 Quadcopter class: **C0**

Intended use

This is a recreational product for persons aged 12 years and over and is intended for private, domestic use only. This product must only be used in suitable weather conditions and in authorised areas.

Further information is provided under the headings 'Safety information', 'Foreseeable misuse' and 'Suitable flight environment'.

Symbols used



WARNING:

The signal word indicates a hazard with a medium risk level, which, if not avoided, can result in death or serious injury.

CAUTION:

The signal word indicates a hazard with a low risk level that can result in minor or moderate injury if not avoided.



NOTE:

Further information on the use of the device!



Moving parts. Hold away from your body. Do not touch the rotor while it is rotating.

Safety information



WARNING: not suitable for children under 12 years of age.

- Caution. Read the operating instructions carefully before using the product for the first time.



WARNING: none of the packaging/fastening materials are part of the product itself, and must be removed for safety reasons before the product is used.

- The product is intended for home use only (house and garden).



WARNING: practise in an open area until you are familiar with the model.

- Flying the quadcopter requires skill and the user must be guided under the direct supervision of an adult.
- Use only under adult supervision.

- Note for adults supervising: before each flight, check that the toy and rotors have been assembled as instructed. Adult supervision is required when installing the rotor blades and protective rings.
- If you do not yet have adequate knowledge of handling remote-controlled quadcopters, please get in touch with an experienced model enthusiast or a model club.
- Ensure that the quadcopter has been assembled in accordance with the operating instructions.



WARNING: risk of eye injuries. To prevent injury to the eyes, do not use in close proximity to your face.

- Make sure weather conditions are suitable. The product must not get wet.
- Check that the rotors are correctly and securely fitted before each use.
- Do not operate the quadcopter if it is damaged.
- Do not make any alterations or modifications to the quadcopter.
- Check that your quadcopter and the remote control are in reliable working order before each use. Pay attention to visible damage, such as faulty connectors or damaged cables. All moving parts on the product must move smoothly, but there must be no play in the bearings.
- If cables or connections are damaged, have them replaced by authorised service personnel or by customer service.
- Always switch on the remote control first. The rechargeable battery in the model can then be connected and the quadcopter switched on. If the procedure is not followed in this order, the product may react unpredictably and the rotors could start unintentionally!
- When the rotors are running, make sure that there are no objects or body parts in the rotational and suction area of the rotors. Keep hands, face, hair and loose clothing away from the rotors. Do not touch any moving parts.
- Always remove the rechargeable battery from the quadcopter during maintenance or cleaning.
- Do not take any risks when operating the quadcopter! Your own safety and the safety of your immediate environment depends on your responsible handling of the quadcopter.

- Check for potential causes of accidents in the flying area, e.g. candles or glasses, and ensure that there are no children, pets or other animals in the vicinity of the quadcopter. Maintain a distance of at least 5m.
 - Only use outdoors – not indoors. Risk of eye injuries.
 - Outdoors, the quadcopter must not be flown beyond your line of sight, and may not fly higher than a maximum altitude of 100m.
 - Always maintain a minimum distance of 5m.
 - Do not fly the quadcopter in areas where temperatures can change rapidly, e.g. over a fire or over water surfaces.
 - Select a suitable location (open space) to operate the quadcopter. Flying over the following areas is prohibited, and a distance of 100m from these areas must be maintained: Crowded areas, accident sites, disaster areas and other areas where public authorities and organisations are engaged in security/safety activities; over mobile installations and troops of the armed forces conducting announced manoeuvres and military exercises; traffic routes; nature conservation areas; residential areas; industrial plants; penal institutions; involuntary treatment facilities; military installations and organisations; power generation and distribution infrastructure; facilities in which Protection Level 4 work is being carried out that requires prior authorisation under the Ordinance on Biological Substances, unless the facility operator has given express permission; hospitals; public motorways; public waterways; railway infrastructure; state and county constitutional bodies or supreme or higher state or county authorities; embassies and consulates; international organisations that are located in an area based on international law; and police property and property of other security agencies.
- Flight over the following areas is prohibited, and a distance of 1.5km from these areas must be maintained: airports, airfield control zones, state and military buildings. Local flight exclusion zones must be checked before each flight.

- The quadcopter has been designed for use by laypeople as well as experienced/trained users. Users with vision or hearing impairments must only use the quadcopter under the supervision of those without impairments.
- The user's reactive capacity must not be compromised: tiredness, and the influence of alcohol or medication can lead to incorrect responses.
- Additional skills are not required (e.g. training, etc.). There are no operating restrictions based on gender or left/right-handedness.
- Never fly the quadcopter directly at other people, animals or yourself.
- The motor, electronics and rechargeable battery can heat up while the quadcopter is in operation. For this reason, take a break of 5–10 minutes before recharging the battery or installing another previously charged battery.
- Improper operation can cause serious personal injury and damage to property!
- For this reason, make sure that you maintain a safe distance from other people, animals and objects when flying.
- Always leave the remote control switched on while the quadcopter is in operation. Switch the quadcopter off after landing it. The remote control can then be switched off.
- In the event of a defect or a malfunction, the cause of the defect must first be resolved before you restart the quadcopter.
- Do not expose the quadcopter or the remote control to direct sunlight or high temperatures for extended periods of time.
- In the event of a serious crash (for example, from a significant height), the calibration may be damaged or detuned. It is therefore imperative that complete functionality is checked before a new flight!
- In the event of a crash, the throttle must be brought down to zero immediately. Rotating rotors can be damaged during contact with obstacles or on impact. Before a new flight, always check them for possible cracks or breakages!

- In order to prevent damage to the quadcopter from crashing due to under-voltage, or to the rechargeable battery due to deep discharge, always keep a close eye on the under-voltage indicator lights (see section on 'Under-voltage warning').
- In some countries, insurance is mandatory for model aircraft and model helicopters which are flown outdoors. Please consult your personal liability insurer and ensure that your quadcopter is included in this insurance.
- In the event of loss of data or a connection failure between the remote control and quadcopter, the quadcopter commences landing.

Battery warning notices!



GENERAL WARNING NOTICES

- Always keep batteries out of reach of children.
- Cleaning and maintenance must not be carried out by children without supervision.
- When necessary, clean the battery and device contacts with a clean, dry cloth.
- Do not expose the batteries to extreme conditions (e.g. radiators or direct sunlight).
- Handle damaged or leaking batteries with extreme caution and dispose of them properly as soon as possible. Wear gloves when doing so.
- If you come into contact with battery acid, wash the affected area with soap and water. If battery acid gets in your eye, rinse it with water and seek medical attention immediately!
- Batteries must not be swallowed! If this does happen, you must see a doctor immediately!
- Never throw batteries or the rechargeable battery into fire or put them on hot surfaces (e.g. a radiator or a stove). Never open the battery casing or the foil or short-circuit the contacts. There is a risk of fire or explosion!
- Avoid external mechanical influences (e.g. blows, sharp objects or crushing). There is a risk of fire or explosion!
- Do not expose the batteries or the rechargeable battery to temperatures below 10°C or over 45°C.



ADDITIONAL BATTERY WARNING NOTICES (REMOTE CONTROL)

- Only use batteries from the same manufacturer and of the same type.
- Remove the batteries when they are flat, or if the product is not in use for an extended period.
- New and used batteries must not be used together.
- Replace all batteries at the same time.
- Non-rechargeable batteries must not be charged.
- **Warning:** batteries must not be charged or reactivated by other means, must not be taken apart, thrown into fire or short-circuited. There is a risk of fire or explosion!
- Pay attention to the correct polarity (+/-) when inserting the batteries.
- Dispose of used batteries properly at local collection points or retailers.



ADDITIONAL WARNINGS FOR RECHARGEABLE BATTERY (QUADCOPTER)

- Never leave batteries charging unattended.
- Never charge the rechargeable battery immediately after use. Always allow the rechargeable battery to cool down first (at least 5 - 10 minutes).
- Only use the USB cable provided to charge the rechargeable battery.
- Only charge intact and undamaged rechargeable batteries. If the outer insulation of the battery is damaged or if the battery is deformed or bloated, it must not be charged under any circumstances. In this case, there is an acute risk of fire and explosion!
- Since both the USB cable and the rechargeable battery heat up during the charging process, it is vital to ensure there is adequate ventilation. Never cover the USB cable or the battery!
- Disconnect the battery from the USB cable when it is fully charged.
- Never charge or store the rechargeable battery near large heat sources or open fires, as this could result in a fire or an explosion.
- Do not leave the rechargeable battery unattended while charging, and watch out for possible overheating of the rechargeable battery.

- Never charge a rechargeable battery that has expanded as a result of overheating, dropping or overcharging.
- Never charge a rechargeable battery that is punctured or damaged. Examine the rechargeable battery very closely for such damage if it has been dropped. If the rechargeable battery is damaged, dispose of it according to the regulations in your country.
- If the rechargeable battery catches fire during the charging process, extinguish this type of battery with plenty of water.
- The USB cable must only be used in dry, enclosed indoor areas. The USB cable and rechargeable battery must not get damp or wet.
- Never short-circuit the rechargeable battery. There is a risk of fire or explosion.
- Never carry rechargeable batteries in trouser pockets or carrier bags. Watch out for sharp or angular objects which could damage your rechargeable battery.
- If the battery has been subjected to a strong impact, store it in a very secure place (e.g., in a metal box) for the next 30 minutes. Pay attention to whether the rechargeable battery expands and/or overheats.
- Never try to manipulate, modify or repair the rechargeable battery.
- After the flight, disconnect the rechargeable battery from the electronics of the quadcopter. Do not leave the rechargeable battery connected to the electronics if you are not using the device (e.g. during transport or storage). Otherwise, the rechargeable battery could be heavily discharged. This will destroy the battery and make it unusable! There is also the risk of malfunction due to interference pulses. The rotors could start unintentionally and cause damage or injury.
- Never damage the outer shell of the rechargeable battery. Do not cut the foil sheath. Do not pierce the rechargeable battery with sharp objects. There is a risk of fire and explosion!
- Dispose of used rechargeable batteries properly at the end of their life span at local collection points or retailers.

Foreseeable misuse

Take care not to misuse the product in any of the following ways:

- Do not operate the product in unsuitable weather or environmental conditions (e.g. in rain, snow, fog or at night).
- Do not operate the product in too small a space (under 6 x 4m), or if there are objects, people or animals within a radius of 5m.
- Never fly over flight exclusion zones, prohibited areas or official installations, and always adhere to the minimum distances from such areas (see also 'Safety information').
- Do not violate the privacy of others.
- Do not give the product to anyone under the age of 12 years.
- Attaching loads or making modifications in any way is strictly prohibited.
- Do not operate the product if there are loose or defective parts (e.g. after a collision or crash).

Inserting the batteries into the remote control (Fig. D)



CAUTION: observe the following instructions to avoid mechanical and electrical damage.

Insert the enclosed batteries (5) into the battery compartment (2r) of the remote control (2).

Inserting the batteries

1. Using the Phillips screwdriver (6), loosen the screw of the battery compartment cover (2q) on the back of the remote control (2) and remove the battery compartment cover (2q).
2. Carefully insert 2 x 1.5V AA LR6-type batteries (5) into the battery compartment (2r). The batteries must be fully inserted into the battery compartment (2r).



CAUTION: check the positive/negative poles of the batteries (5) and ensure that they are inserted correctly, as marked on the bottom of the battery compartment (2r).

3. Refasten the battery compartment cover (2q) onto the back of the product.

Replacing the batteries



CAUTION: observe the following instructions to avoid mechanical and electrical damage.

When the batteries (5) are flat, replace them as described in the insertion instructions above. Remove the batteries (5) from the product before inserting new ones.

Inserting the rechargeable battery (Fig. E)

Insert the rechargeable battery (3) into the rechargeable battery compartment (1f) of the quadcopter (1) until it locks firmly in place.

Removing the rechargeable battery (Fig. E)

Remove the rechargeable battery (3) from the quadcopter (1) by pressing on the rechargeable battery clamp and pulling the battery out of the battery compartment (1f).

Charging the rechargeable battery

1. Remove the rechargeable battery (3) from the rechargeable battery compartment (1f) of the quadcopter (1) (see 'Removing the rechargeable battery').
2. Connect the end (4a) of the USB charging cable (4) to the USB socket (3a) of the rechargeable battery (3) (Fig. F).
3. Plug the other end (4b) of the USB charging cable (4) into a USB port on a powered-on computer or charging unit with a USB port (Fig. F).
4. The charging indicator light of the rechargeable battery (3) switches on while charging (Fig. F) and lights up red. Once charging is complete, the charging indicator light of the rechargeable battery (3) lights up green.



NOTE: charging takes approx. 40–70 minutes.

5. After charging, disconnect the end (4a) of the USB charging cable (4) from the USB socket (3a) and unplug the other end (4b) of the USB charging cable (4) from the USB port.
6. Insert the rechargeable battery (3) fully into the rechargeable battery compartment (1f) (see 'Inserting the rechargeable battery').

Under-voltage warning

The indicator lights (1g) start flashing fast when the rechargeable battery (3) is almost empty. Land the quadcopter (1) as soon as you notice this.

Suitable flight environment

For ideal flight conditions, the following criteria should be met:

- Calm wind conditions, up to force 3 winds.
- Check local weather reports for current weather conditions and forecast changes.
- People must remain a safe distance of 5m from the quadcopter when it is taking off.
- Be aware of obstacles before flying, and move them out of the way if possible, or maintain a safe distance from them (> 5m).
- Observe your surroundings and look out for variables such as pedestrians, cyclists and traffic/vehicles.
- Find a large, wide, open area without obstructions; pay particular attention to buildings, crowds, power lines and trees.
- For aerobatic activities, such as loops, there should be a space of approx. 10m in all directions.
- Take care to select a dry environment with no precipitation. Do not fly the quadcopter in poor or damp weather conditions (e.g. in snow, fog or at night). The quadcopter must only be operated when visibility is good.
- The quadcopter may only be operated in temperatures between 10°C and 45°C.
- Pay attention to the restrictions in the Drone Ordinance with regard to prohibited areas (see the section on 'Safety information').

Flight preparation

Pay attention to the following before you start flying the quadcopter (1):

1. Always place the quadcopter (1) on an even surface for take-off, so that the height sensor functions correctly.



NOTE: the on/off switch (1d) is situated on the top of the quadcopter (1).

2. Always move the throttle (2h) and control levers (2l) slowly and carefully, with sensitivity.



NOTE: after activation, the throttle springs back to the centre position, and the quadcopter (1) rises/drops to a specific height and remains there.

3. Keep your attention continuously focused on the quadcopter (1) during the flight!



CAUTION: always keep the quadcopter in sight during flight!

4. Do not hang any loads on the quadcopter (1).



CAUTION: check the rotor guards (1c) (Fig. B) before each flight to ensure they are secure and undamaged.

Otherwise there is a risk of damage to the rotor blades (1a, 1b) during a flight, which may cause injury.

Taking off and controlling the quadcopter

When flying, watch out for foreseeable misuse as a result of:

- sudden changes in the weather
- sudden changes in wind (gusts)
- loss of visibility
- direct sunshine (overheating, loss of flight control due to impaired vision)

Taking off (Fig. H)

1. Press the on/off (switch) (2a) on the remote control (2) to turn the remote control on. The STATUS field flashes on the display (2), and the other fields on the display light up.



NOTE: always switch the remote control (2) on first.

2. Insert the rechargeable battery (3) into the rechargeable battery compartment (1f) of the quadcopter (1).
3. Press the on/off switch (1d) on the quadcopter (1) to turn the quadcopter (1) on. The indicator lights (1g) of the quadcopter (1) flash alternately and a signal tone is emitted from the remote control (2).
4. Slide the throttle (2h) all the way forward, and then all the way back.



NOTE: this process establishes contact between the quadcopter (1) and the remote control (2).

If the throttle (2h) is not first moved forward and then back, the quadcopter (1) remains secured and will not be ready for flight. Acoustic signals are emitted from the remote control (2).

The indicator lights (1g) on the quadcopter (1) light up continuously. The quadcopter (1) is now ready for flight.



NOTE: the display (2j) shows the speed and 'NORMAL' mode.

5. Press the 'START/LAND' button (2i) located at the front of the remote control. The rotor blades will start to turn.

Controlling the quadcopter

The integrated height sensor ensures that the quadcopter (1) automatically maintains a steady height, and it facilitates initial flight manoeuvres. You have several control options:

• Ascending/descending (throttle) (Fig. I)

By pressing the throttle (2h) forwards, the rotational speed of the rotors (1a, 1b) is increased. The quadcopter (1) will then begin to ascend. By moving the throttle (2h) backwards, the rotational speed of the rotors (1a, 1b) is decreased. The quadcopter (1) will then begin to descend.

• Turning left/right (yaw rotation) (Fig. J)

By moving the throttle (2h) to the left or right, the quadcopter (1) rotates on the vertical axis, i.e. the quadcopter (1) rotates to the left or right.

• Moving forwards/backwards (pitch) (Fig. K)

By moving the control lever (2l) forwards or backwards, the quadcopter (1) moves in the corresponding direction.

• Hovering left/right (roll) (Fig. L)

If you want to perform a movement to the right or left without rotating the quadcopter (1), i.e. hover sideways, move the right control lever (2l) to the left or right.

• Turning (yaw trimming) (Fig. O)

If the quadcopter (1) moves around its own axis of its own accord without you moving the throttle (2h), you can correct this with the yaw-trimming.

If the quadcopter (1) is turning clockwise, press the yaw-trim button to the left (2f), and if it is turning anti-clockwise, press the trim button to the right (2d). In this way you counter the yaw movement by trimming in the opposite direction.

• **Direction (roll and pitch trim) (Fig. P)**

If there is a forwards or backwards movement, even though you are not using the control lever (2l) at all, you can correct this by pitch trimming. If the quadcopter (1) is flying forwards, press the pitch-trim button (2a) and vice versa (2m). You can counteract the unwanted movement with the trim setting.

If the quadcopter (1) moves sideways of its own accord, you can correct this by roll trimming. If the quadcopter hovers to the left (1) sideways, press the trimming button (2n) to the right and vice versa (2p). This allows you to counteract the unwanted movement.

• **Headless mode (Fig. Q)**

This refers to a flight aid that when activated enables the quadcopter (1) to always fly in the direction it is steered. It is recommended for pilots with little flying experience.

When headless mode is activated using button (2c), from the pilot's viewpoint, the quadcopter (1) always flies to the right when the control lever (2l) is steered to the right, regardless of which way the front of the quadcopter (1) is facing.

 **NOTE:** the direction of the remote control (2) and the quadcopter (1) must correspond exactly when activating headless mode!

Only activate headless mode in the position specified, otherwise it may result in control commands not being carried out correctly.

1. To activate headless mode, put the quadcopter (1) and the remote control (2) one behind the other and press the button (2c) on the remote control (2).

The 'HEADLESS' field lights up on the display (2j) and the quadcopter (1) lights flash slowly as long as the mode is activated.

2. To deactivate the mode, press the button (2c) again. On the display (2j), 'NORMAL' is illuminated and the quadcopter lights light up continuously again.

• **Automatic return to the pilot (Fig. R)**

Press the "Headless mode" button (2c) for approx. 3 seconds if the quadcopter (1) is to return to the starting point.

 **NOTE:** the return route can vary as a result of the quadcopter (1) turning. The operation can be cancelled by pressing the button (2c) repeatedly or by moving the control lever (2l).

Setting the speed (Fig. M)

You can adjust the flight speed by repeatedly pressing the buttons (2e, 2g) on the remote control (2). The default setting is speed 2, from a total of four speed levels.

The display (2j) shows the various levels.

Speed 1 (one beep)

For first attempts with little flight experience.

Speed 2 (two beeps)

For pilots with some experience.

Speed 3 (three beeps)

For experienced pilots.

Speed 4 (four beeps)

For very experienced pilots.

 **NOTE:** when the remote control is turned off and on, the quadcopter (1) is reset to speed 2.

360° rollover (Fig. N)

1. Fly the quadcopter (1) to a height of approx. 10m.
2. Keep it hovering and press the button (2k) located at the front of the remote control once. A signal tone is emitted and the 'FLIP' light is shown on the display (2j).
3. Move the control lever (2l) in the direction in which the rollover is to be performed.
4. The quadcopter (1) will perform a 360° rollover.

After the rollover, the quadcopter (1) will be in normal flight mode and you can perform another rollover.

Repeat steps 1 - 4 to do so.

Press the button (2k) again if you do not want to perform a rollover, but had already pressed the button.

 **CAUTION:** you need sufficient flight altitude for a 360° rollover (at least 10m).

Calibration

You may occasionally find that the quadcopter (1) flies erratically and needs to be calibrated. In this event, follow the steps below:

1. Place the powered-on quadcopter (1) on a horizontal, level surface.
2. Simultaneously slide the throttle (2h) and the control lever (2l) on the powered-on remote control (2) towards yourself and at an angle outwards. The indicator lights (1g) on the quadcopter (1) will flash for approx. 3 seconds. Once the indicator lights (1g) are steadily illuminated, the calibration is complete and the quadcopter is ready to fly.

 **NOTE:** repeat the calibration if the quadcopter still flies erratically in one direction.

Ending the flight

1. Press the 'START/LAND' button (2i). The quadcopter slowly descends and lands. After the quadcopter (1) has landed safely, switch it off in the proper sequence. If the rotors are still moving, slowly push the accelerator (2h) back.
2. Press the on/off switch (1d) on the quadcopter (1) to turn the quadcopter (1) off.
3. Press the on/off (switch) (2a) on the remote control (2) to turn the remote control off.
4. Remove the rechargeable battery (3) (see 'Removing the rechargeable battery').

Rotor guards

The rotor guards (1c) act as protection against injuries (e.g. cuts, skin injuries or eye injuries) and to protect against, or in the event of, collisions. These are firmly mounted. If the rotor guards become loose, firmly reattach them and check the function and correct placement of the rotor guards (1c).

 **WARNING:** never operate the quadcopter (1) without rotor guards (1c)! So as not to endanger yourself and/or other people and animals, do not remove the rotor guards (1c) arbitrarily!

Cleaning, repair and storage

 **CAUTION:** before undertaking any work on the quadcopter, the on/off switch (1d) must be switched off and the rechargeable battery (3) must be removed.

The quadcopter (1) must always be kept dry, and any dirt such as wool fibres, hair, dust, etc., must be removed after every flight.

Use a dry cloth to dry the quadcopter; the electronics, rechargeable battery and motor must not be exposed to water.

Store the quadcopter (1) in a dry, dust-free location away from direct sunlight. The optimum storage temperature is between 10°C and 25°C. Disconnect the rechargeable battery connector (3a) or the connection to the charging cable (4) when not in use. Remove the batteries (5) from the remote control.

Replacing the rotor blades (Fig. G)

Replace the rotor blades (A), (B) as soon as they are damaged.

Use the tool (7) to remove the rotor blades (1a), (1b) from the quadcopter (1).

 **NOTE:** there are two different types of rotor blades (A), (B). The rotor blades (A) rotate clockwise, and the rotor blades (B) rotate anti-clockwise. The rotor blades are shaded in grey on the diagrams for clarity.

Both kinds are marked on the upper side with A or B, which must be noted when replacing and must match the markings on the quadcopter (1).

 **WARNING:** if the rotor blades (A), (B) are damaged, there is a risk of pieces falling off during use and causing damage or harming the environment.

Follow the steps below to change a rotor blade (A), (B):

1. Attach the open side of the tool (7) under the rotor blade (A), (B) and lift it off the quadcopter (1).
2. Place the replacement rotor blade (A), (B) into the same position that the damaged rotor blade (A), (B) came out of.
3. Press the rotor blade (A), (B) with the other side of the tool (7) securely onto the quadcopter (1).



CAUTION: always place the rotor blades marked A onto the rotor arms labelled A. Place the rotor blades marked B onto the rotor arms labelled B.

Disposal



In the interest of protecting the environment, do not throw your product into the household waste once you are finished with it, but rather take it to a specialty disposal facility. Find out about collection sites and their hours of operation from your local authority.

Defective or used batteries must be recycled pursuant to Directive 2006/66/EC and changes to it. Return batteries and/or the product via the collecting sites provided. Packaging materials, such as plastic bags, must be kept away from children. Keep the packaging materials out of reach of children.



Environmental damage caused by improper disposal of batteries! Batteries may not be disposed of with household waste. They may contain toxic heavy metals and are subject to hazardous waste treatment. The chemical symbols of the heavy metals are as follows: Cd = cadmium, Hg = mercury, Pb = lead. Dispose of used batteries at a municipal collection site.



Dispose of the product and packaging in an environmentally friendly manner.



Note the label on the packaging materials when separating waste, as these are labelled with abbreviations (a) and numbers (b) with the following meaning: 1-7: plastics/20-22: paper and cardboard/80-98: composite materials.

The product and the packaging materials can be recycled, dispose of them separately for better treatment of waste. The Triman logo only applies to France. Find out how to dispose of the used product from your municipal or city administration.

Notes on the guarantee and service handling

The product was produced with great care and under continuous quality control. DELTA-SPORT HANDELSKONTOR GmbH gives private end customers a three-year guarantee on this product from the date of purchase (guarantee period) in accordance with the following provisions. The guarantee is only valid for material and manufacturing defects. The guarantee does not cover parts subject to normal wear and tear that are thus considered wear parts (e.g. batteries) or fragile parts such as switches, rechargeable batteries, or parts made of glass.

Claims under this guarantee are excluded if the product has been used incorrectly, improperly, or contrary to the intended purpose, or if the provisions in the instructions for use were not observed, unless the end customer proves that a material or manufacturing defect exists that was not caused by one of the aforementioned circumstances.

Claims under the guarantee can only be made within the guarantee period by presenting the original sales receipt. Please therefore keep the original sales receipt. The guarantee period is not extended by any repairs carried out under the guarantee, under statutory guarantees, or as a gesture of goodwill. This also applies to replaced and repaired parts.

If you wish to make a claim please first contact the service hotline mentioned below or contact us by e-mail. If there is a guarantee case, then the product will be repaired or replaced free of charge to you or the purchase price will be refunded, depending on our choice. Your legal rights, in particular guarantee claims against the respective seller, are not limited by this guarantee.

IAN: 384877_2107



Service Great Britain

Tel.: 0800 404 7657

E-Mail: deltasport@lidl.co.uk



Service Ireland

Tel.: 1890 930 034

(0,08 EUR/Min., (peak))

(0,06 EUR/Min., (off peak))

E-Mail: deltasport@lidl.ie

Possible errors

Potential errors are listed below, along with their causes and how to rectify them.

Error	Possible cause	Remedy
Remote control (2) does not respond.	Remote control (2) is switched off.	Turn on remote control (2).
	Batteries (5) incorrectly inserted.	Insert the batteries (5) correctly.
	Batteries (5) are flat.	Replace the batteries (5).
The quadcopter (1) does not respond.	The batteries (5) in the remote control (2) were incorrectly inserted or are flat.	Check the batteries (5) and replace if necessary.
	The rechargeable battery (3) in the quadcopter (1) is flat.	Charge the rechargeable battery (3).
	The indicator lights (1g) do not flash or light up.	Insert the rechargeable battery (3) into the quadcopter until it locks firmly in place.
	The quadcopter (1) is out of range.	Make sure that the distance between the remote control (2) and the quadcopter (1) is not more than 30m.
The quadcopter (1) cannot be controlled.	Too strong a wind or draught.	The quadcopter (1) is only suitable for calm conditions with no wind or up to force 3 winds.
	The quadcopter (1) needs to be calibrated.	Place the powered-on quadcopter (1) on a horizontal, level surface. Simultaneously slide the throttle (2h) and the control lever (2l) on the powered-on remote control (2) towards yourself and at an angle outwards. The indicator lights (1g) on the quadcopter (1) will flash for approx. 3 seconds. Once the indicator lights (1g) are steadily illuminated, the calibration is complete and the quadcopter (1) is ready to fly.  NOTE: repeat the calibration if the quadcopter (1) still flies erratically in one direction.
The quadcopter (1) will not fly upwards.	Not enough throttle.	Slide the throttle (2h) forward completely.
	The rechargeable battery (3) is flat.	Charge the rechargeable battery (3).
The rotor guards (1c) are not securely fixed.	Collision, crash.	If the rotor guards (1c) become loose, firmly reattach them and check the function and correct placement of the rotor guards (1c).
The quadcopter (1) indicator lights (1g) flash alternately.	Contact has not been established between the quadcopter (1) and the remote control (2).	Slide the throttle (2h) on the remote control (2) all the way forward, and then all the way back. This process establishes contact between the quadcopter (1) and the remote control (2).
	The rechargeable battery (3) is almost flat.	Switch off the quadcopter (1) and remove the rechargeable battery (3), so it can be charged.

Félicitations !

Vous venez d'acquérir un article de grande qualité. Avant la première utilisation, familiarisez-vous avec l'article.

 **Pour cela, veuillez lire attentivement la notice d'utilisation suivante.**

Utilisez l'article uniquement comme indiqué et pour les domaines d'utilisation mentionnés. Conservez bien cette notice d'utilisation. Si vous cédez l'article à un tiers, veillez à lui remettre l'ensemble de la documentation.

Étendue de la livraison (fig. A)

- 1 quadricoptère (1)
- 1 télécommande (2)
- 2 rotors de recharge (A)
- 2 rotors de recharge (B)
- 1 batterie (3)
- 1 câble USB de recharge (4)
- 2 piles (1,5 V ) LR6, AA (5)
- 1 tournevis cruciforme (6)
- 1 outil (7)
- 1 notice d'utilisation

Quadricoptère (fig. B)

- pale de rotor A (1a)
- pale de rotor B (1b)
- protège-rotor (1c)
- bouton marche/arrêt (1d)
- pieds du quadricoptère (1e)
- compartiment de la batterie (1f)
- voyants lumineux (1g)

Télécommande (fig. C/D)

- bouton marche/arrêt (2a)
- aucune fonction (2b)
- mode headless/retour automatique (2c)
- rotation (réglage précis rotation à droite) (2d)
- bouton de réduction de la vitesse (2e)
- rotation (réglage précis rotation à gauche) (2f)
- bouton d'augmentation de la vitesse (2g)
- manette des gaz (commande permettant de monter/descendre/aller à droite/aller à gauche) (2h)
- décollage/atterrissage (2i)
- affichage (2j)
- FLIP - looping à 360° (2k)

- manette de commande (avancer/reculer/ tourner vers le côté gauche/tourner vers le côté droit) (2l)
- direction (réglage précis vers l'avant/la droite/l'arrière/la gauche) (2m - 2p)
- couvercle du compartiment à piles (2q)
- compartiment à piles (2r)

Caractéristiques techniques

Alimentation en énergie (pile) :

2 piles 1,5 V  LR6, AA

Alimentation en énergie de la propulsion (batterie) :

3,7 V  Li-polymère, 300 mAh

Portée : env. 30 m

Temps de vol : env. 5 à 7 min

Puissance émise maximale : 6,82 dBm

Câble USB de recharge : type C

Entrée : 5 V  1 A

N'utilisez pas de bloc d'alimentation avec un courant de sortie > 1 A

Fréquence radio : 2,4 GHz

Version logicielle de la télécommande : V1.0

Température de fonctionnement :

entre 10 °C et 45 °C

Température optimale de rangement :

entre 10 °C et 25 °C

Masse UA/MTOM (masse de décollage maximale autorisée) : 40 g

 = classe de protection II

Cet article ne doit être connecté qu'à des appareils de classe de protection II portant ce symbole.

Câble USB de recharge :

 = classe de protection III

 Delta-Sport Handelskontor GmbH déclare par la présente que cet article répond aux exigences essentielles et aux autres dispositions en vigueur suivantes :

2014/53/UE - Directive relative aux équipements radioélectriques

2011/65/UE - Directive RoHS

Les déclarations de conformité complètes sont disponibles sur :

<http://www.conformity.delta-sport.com>

 Date de fabrication (mois/année) :
02/2022

 Symbole de tension continue

 Quadricoptère de la catégorie : **CO**

Utilisation conforme à sa destination

Cet article est un jouet pour les personnes de 12 ans et plus, et est destiné uniquement à une utilisation domestique et privée.

Cet article doit être exclusivement utilisé dans des conditions météorologiques appropriées et sur des terrains autorisés. Pour plus de détails, reportez-vous aux paragraphes « Consignes de sécurité », « Mauvais usage prévisible » et « Environnement de vol approprié ».

Pictogrammes utilisés



AVERTISSEMENT/ATTENTION :

Ce mot-clé désigne un danger ayant un degré de risque moyen qui, s'il n'est pas évité, peut entraîner la mort ou des blessures graves.

PRUDENCE :

Ce mot-clé désigne un danger ayant un degré de risque bas qui, s'il n'est pas évité, peut entraîner une blessure minime ou modérée.



REMARQUE :

Informations complémentaires pour l'utilisation de l'appareil !



Pièces mobiles. Tenir éloignées du corps. Ne touchez pas le rotor en rotation.

Consignes de sécurité



ATTENTION : ne convient pas aux enfants de moins de 12 ans.

- Prudence. Lisez attentivement la notice d'utilisation avant la première utilisation.



AVERTISSEMENT : les matériaux d'emballage et de fixation ne font pas partie de l'article et doivent être retirés avant utilisation pour des raisons de sécurité.

- L'article est uniquement destiné à une utilisation domestique (maison et jardin).



ATTENTION : entraînez-vous d'abord sur une surface libre jusqu'à ce que vous vous familiarisiez avec le modèle.

- Le pilotage du quadricoptère requiert des compétences et l'utilisateur doit être sous la supervision directe d'un adulte.
- Utilisation uniquement sous la surveillance d'un adulte.
- Remarque à l'attention des superviseurs adultes : avant chaque vol, vérifiez que le jouet ou les rotors sont assemblés conformément aux instructions. L'installation des pales de rotor et des anneaux de protection doit être effectuée sous la supervision d'un adulte.
- Si vous n'avez pas encore suffisamment de connaissances sur le maniement de quadricoptères télécommandés, veuillez contacter un modèle expérimenté ou un club de modélisme.
- Vérifiez si le quadricoptère est assemblé comme indiqué dans la notice d'utilisation.



AVERTISSEMENT : risque de blessures aux yeux. N'utilisez pas l'article à proximité du visage pour éviter toute blessure aux yeux.

- Vérifiez que les conditions météorologiques soient appropriées. L'article ne doit pas être mouillé.
- Vérifiez avant chaque utilisation que tous les rotors soient bien fixés et en bonne position.
- N'utilisez pas le quadricoptère s'il est endommagé.
- N'apportez aucune transformation ou modification au quadricoptère.
- Avant chaque utilisation, vérifiez la sécurité de fonctionnement de votre quadricoptère et de la télécommande. Vérifiez notamment s'ils présentent des dommages visibles, comme par ex. des prises défectueuses ou des câbles endommagés. L'ensemble des pièces mobiles de l'article doivent fonctionner sans à-coups, mais ne doivent pas présenter de jeu dans le roulement.
- Si le câble ou des raccords sont endommagés, demandez à un spécialiste agréé ou au service clientèle de les remplacer.

- Commencez toujours par allumer la télécommande. Vous pouvez ensuite brancher la batterie du modèle réduit et allumer le quadricoptère. Sinon, l'article peut réagir de manière imprévisible et les rotors risquent de démarrer de manière intempestive !
- Lorsque les rotors tournent, vérifiez qu'aucun objet ni aucune partie du corps ne se trouve dans leur zone de rotation et d'aspiration. Éloignez les mains, le visage, les cheveux et les vêtements amples des rotors. Ne touchez aucune pièce mobile.
- Retirez toujours la batterie du quadricoptère lorsque vous effectuez des opérations de maintenance ou de nettoyage.
- Ne prenez aucun risque en utilisant le quadricoptère ! Votre propre sécurité et celle de votre environnement dépendent du maniement responsable du quadricoptère.
- Vérifier l'absence de sources d'accident aux alentours, par ex. bougies, verres, et assurez-vous qu'aucun enfant ou animal domestique ou d'élevage ne se trouve à proximité du quadricoptère. Respectez une distance de 5 m minimum.
- À utiliser uniquement à l'extérieur – pas à l'intérieur. Risque de blessures aux yeux.
- Pour un fonctionnement en plein air, ne faire voler l'appareil que dans votre champ de vision et à une hauteur maximale de 100 m.
- Respectez une distance minimale de 5 m.
- Ne pas faire voler le quadricoptère dans des zones dans lesquelles peuvent se produire des variations rapides de températures, par exemple au-dessus d'un feu ou de plans d'eau.
- Choisissez un lieu adapté (espace dégagé) pour faire fonctionner le quadricoptère. Il existe une interdiction de survol et une distance minimale de 100 m dans les zones suivantes : attroupements, lieux d'accident, zones sinistrées et autres sites de travail d'autorités et d'organisations ayant des missions de sécurité, ainsi qu'au-dessus des installations et des troupes mobiles de l'armée dans le contexte de manœuvres et d'exercices annoncés, routes, réserves naturelles, habitations, installations industrielles, établissements pénitentiaires, établissements psychiatriques,

installations et organisations militaires, installations de production et de distribution d'énergie ainsi qu'au-dessus des installations dans lesquelles sont exercées des activités soumises à autorisation de niveau de protection 4 d'après la directive sur les agents biologiques, tant que l'exploitant de l'installation n'y a pas consenti expressément, au-dessus des hôpitaux, axes routiers nationaux, voies navigables nationales, installations ferroviaires ainsi que les sièges des organes constitutionnels nationaux ou régionaux ou des autorités fédérales ou régionales suprêmes et supérieures ou des représentations diplomatiques et consulaires, des organisations internationales qui y sont établies au sens du droit international ainsi que les immeubles de la police et d'autres services de sécurité.

Il existe une interdiction de survol et une distance minimale de 1,5 km dans les zones suivantes : aéroports, zones de contrôle d'aérodromes, de bâtiments d'état ou militaires. Les zones locales d'interdiction de vol doivent être vérifiées avant chaque vol.

- Le domaine d'utilisation du quadricoptère est prévu pour les profanes jusqu'aux utilisateurs formés/instruits. Les utilisateurs avec des limitations visuelles ou auditives doivent faire fonctionner le quadricoptère uniquement avec un (des) surveillant(s) n'ayant pas de limitations.
- La capacité de réaction ne doit pas être limitée (la fatigue, l'influence de l'alcool ou des médicaments peuvent causer de mauvaises réactions).
- Aucune autre aptitude n'est exigée (par ex. formation, etc.). Il n'y a pas de limitation concernant le sexe ni le fait d'être gaucher ou droitier.
- Ne faites jamais voler le quadricoptère directement vers des personnes, des animaux ou vous-même.
- Le moteur, le système électronique et la batterie peuvent chauffer pendant le fonctionnement du quadricoptère. Vous devez donc faire une pause de 5 à 10 minutes avant de recharger la batterie ou de redémarrer avec une batterie de rechange éventuellement disponible.

- La mauvaise manipulation de l'article peut gravement blesser des personnes et endommager des biens !
- Pendant l'utilisation, veillez par conséquent à laisser une distance de sécurité suffisante par rapport aux personnes, animaux et objets.
- Laissez toujours la télécommande allumée tant que le quadricoptère fonctionne. Après l'atterrissage, arrêtez le quadricoptère. Vous pouvez ensuite seulement éteindre la télécommande.
- En cas de défaut ou de dysfonctionnement, éliminez la cause de la panne avant de redémarrer le quadricoptère.
- N'exposez pas le quadricoptère et la télécommande au rayonnement direct du soleil ou à une température élevée pendant une durée prolongée.
- En cas de chute importante (par exemple, depuis une hauteur élevée), le calibrage risque d'être endommagé ou déréglé. Avant de refaire un vol, il convient donc impérativement de vérifier qu'il est pleinement fonctionnel !
- En cas de chute, couper les gaz immédiatement. Les rotors, s'ils tournent, risquent d'être endommagés en touchant des obstacles ou en cas de choc. Avant un nouveau vol, vérifiez impérativement s'ils sont fissurés ou cassés !
- Pour éviter d'endommager le quadricoptère en raison d'une chute due à une sous-tension, ou la batterie à cause d'une décharge profonde, il est impératif de contrôler le voyant signalant une sous-tension (voir le paragraphe « Avertissement relatif à la sous-tension »).
- Dans certains pays, il est obligatoire d'assurer les modèles réduits d'avions et d'hélicoptères qui volent en extérieur. Veuillez vous informer auprès de l'assureur de votre responsabilité civile et vérifier que votre quadricoptère est couvert par cette assurance.
- En cas de perte de données ou de rupture de connexion entre la télécommande et le quadricoptère, le quadricoptère atterrira.

Avertissements concernant les piles/la batterie !



AVERTISSEMENTS GÉNÉRAUX

- Conservez toujours les piles hors de portée des enfants.
- Le nettoyage et l'entretien par l'utilisateur ne doivent pas être effectués par des enfants non surveillés.
- Si nécessaire, nettoyez les contacts des piles et de l'appareil avec un chiffon de nettoyage sec et propre.
- N'exposez pas les piles à des conditions extrêmes (par ex. radiateurs ou rayonnement direct du soleil).
- Soyez extrêmement prudent en présence d'une pile endommagée ou qui a coulé et jetez-la immédiatement selon la législation en vigueur. Pour cela, portez des gants.
- Si vous entrez en contact avec l'acide de la pile, lavez la zone concernée à l'eau et au savon. Si l'acide de la pile entre en contact avec vos yeux, rincez-les à l'eau et demandez immédiatement un traitement médical !
- Les piles ne doivent pas être avalées ! Si cela se produit, consultez immédiatement un médecin !
- Ne jetez jamais les piles ou la batterie au feu et ne les placez pas sur des surfaces brûlantes (par ex. radiateurs ou plaque de cuisson). N'ouvrez jamais le boîtier ou le film et ne court-circuitiez jamais les contacts. Il existe un risque d'incendie ou d'explosion !
- Évitez toute action mécanique extérieure (par ex. coups, objets pointus ou écrasements). Il existe un risque d'incendie ou d'explosion !
- N'exposez pas les piles et la batterie à des températures inférieures à 10 °C et supérieures à 45 °C.



AVERTISSEMENTS SUPPLÉMENTAIRES CONCERNANT LES PILES (TÉLÉCOMMANDE)

- Utilisez uniquement des piles du même fabricant et de type identique.
- Retirez les piles lorsqu'elles sont usées ou si l'article n'est pas utilisé sur une longue période.
- Des piles neuves et usagées ne doivent pas être utilisées ensemble.

- Remplacez toutes les piles en même temps.
- Les piles qui ne sont pas rechargeables ne doivent pas être rechargées.
- **AVERTISSEMENT** : les piles ne doivent pas être chargées ou réactivées par d'autres moyens, ni être démontées, jetées au feu ou court-circuitées. Il existe un risque d'incendie ou d'explosion !
- Respectez la bonne polarité (+/-) lors de la mise en place.
- Jetez les piles usagées selon la législation en vigueur auprès des points de collecte communaux ou dans le commerce.



AVERTISSEMENTS SUPPLÉMENTAIRES CONCERNANT LA BATTERIE (QUADRICOPTÈRE)

- Ne laissez jamais la batterie charger sans surveillance.
- Ne rechargez jamais la batterie immédiatement après utilisation. Laissez toujours la batterie refroidir avant (pendant au moins 5 à 10 minutes).
- Pour recharger la batterie, utilisez exclusivement le câble USB de recharge fourni.
- Rechargez la batterie uniquement si elle est intacte et ne présente aucun dommage. Si l'isolation extérieure de la batterie est endommagée ou si la batterie est déformée ou gonflée, elle ne doit en aucun cas être rechargée. Il existe en effet un grave risque d'incendie et d'explosion !
- Étant donné que le câble USB et la batterie chauffent pendant le processus de charge, il est nécessaire d'assurer une aération suffisante. Ne recouvrez jamais le câble USB ni la batterie !
- Déconnectez la batterie du câble USB lorsqu'elle est complètement rechargée.
- La batterie ne doit jamais être rechargée ni rangée à proximité d'une source de chaleur importante ou d'une flamme nue, car cela pourrait provoquer un incendie ou une explosion.
- Ne laissez pas une batterie sans surveillance pendant qu'elle charge et soyez attentif à une éventuelle surchauffe de la batterie.
- Ne rechargez jamais une batterie qui aurait gonflé en raison d'une surchauffe, d'une chute ou d'une surcharge.
- Ne rechargez jamais une batterie percée ou endommagée. Vérifiez soigneusement que la batterie ne présente aucun de ces dommages après une chute. Si la batterie est endommagée, mettez-la au rebut conformément au règlement en vigueur dans votre pays.
- Si la batterie prend feu alors qu'elle charge, aspergez abondamment d'eau ce type de batterie.
- Le câble USB ne doit être utilisé que dans des espaces intérieurs secs et fermés. Le câble USB et la batterie ne doivent pas être humidifiés ni mouillés.
- Ne court-circuitiez jamais la batterie. Il existe un risque d'incendie ou d'explosion.
- Ne transportez jamais la batterie dans une poche de pantalon ou dans un sac. Faites attention aux objets pointus ou tranchants qui pourraient endommager votre batterie.
- Si la batterie a subi un choc violent, rangez-la dans un lieu très sûr pendant les 30 minutes suivantes (par ex. dans une caisse métallique). Vérifiez si la batterie a gonflé et/ou a surchauffé.
- Ne tentez jamais d'altérer, modifier ou réparer une batterie.
- Après le vol, la batterie doit être retirée du système électronique du quadricoptère. Ne laissez pas la batterie branchée au système électronique si vous ne l'utilisez pas (par ex. lors du transport ou du stockage). Sinon, la batterie pourrait subir une décharge profonde. Cela la détruirait et elle serait inutilisable ! Il existe également un risque de dysfonctionnement dû à des impulsions parasites. Les rotors pourraient démarrer de manière involontaire et causer des dommages ou des blessures.
- N'endommagez jamais la coque extérieure de la batterie. Ne découpez pas le film plastique. Ne piquez pas la batterie avec des objets pointus. Il y a risque d'incendie et d'explosion !
- Jetez les batteries usagées en fin de vie selon la législation en vigueur auprès des points de collecte communaux ou dans le commerce.

Mauvais usage prévisible

Respectez les points suivants pour éviter un mauvais usage :

- N'utilisez pas l'article dans des conditions météorologiques ou environnementales inappropriées (pluie, neige, brouillard ou nuit).
- Ne pas faire fonctionner l'article dans des espaces trop petits (6 x 4 m) ou si des objets, personnes ou animaux se trouvent dans un rayon de 5 m.
- Ne survolez jamais des zones d'interdiction de vol, des zones interdites ou des installations publiques et respectez les distances latérales de sécurité (voir également « Consignes de sécurité »).
- Ne violez pas la vie privée d'autrui.
- Ne donnez pas l'article à des personnes de moins de 12 ans.
- Il est interdit d'appliquer des charges ou d'effectuer des modifications en tous genres.
- N'utilisez pas l'article si des éléments sont desserrés ou défectueux (par ex. suite à une collision ou à une chute).

Mise en place des piles dans la télécommande (fig. D)



PRUDENCE : tenez compte des instructions suivantes pour éviter les dommages mécaniques et électriques.

Placez les piles fournies (5) dans le compartiment à piles (2r) de la télécommande (2).

Mise en place des piles

1. À l'aide du tournevis cruciforme (6), dévissez la vis du couvercle du compartiment à piles (2q) au dos de la télécommande (2) et retirez le couvercle du compartiment à piles (2q).
2. Insérez avec précaution les 2 piles de type LR6 AA (5) de 1,5 V dans le compartiment à piles (2r). Les piles doivent se trouver entièrement dans le compartiment à piles (2r).



PRUDENCE : prêtez attention au pôle positif/négatif des piles (5) et à une mise en place correcte, comme indiqué au fond du compartiment à piles (2r).

3. Revissez bien le couvercle du compartiment à piles (2q) à l'arrière.

Remplacement des piles



PRUDENCE : tenez compte des instructions suivantes pour éviter les dommages mécaniques et électriques.

Si les piles (5) ne fonctionnent plus, vous pouvez les remplacer comme décrit pour la mise en place. Retirez les piles placées dans l'article avant de mettre les nouvelles piles (5) en place.

Mise en place de la batterie (fig. E)

Placez la batterie (3) dans le compartiment de la batterie (1f) du quadricoptère (1) jusqu'à ce qu'elle s'enclenche correctement.

Retrait de la batterie (fig. E)

Retirez la batterie (3) du quadricoptère (1) en appuyant sur le clip de la batterie et en la tirant hors du compartiment de la batterie (1f).

Recharge de la batterie

1. Retirez la batterie (3) du compartiment de la batterie (1f) du quadricoptère (1) (voir « Retrait de la batterie »).
 2. Raccordez l'extrémité (4a) du câble USB de recharge (4) à la prise USB (3a) de la batterie (3) (fig. F).
 3. Connectez l'autre extrémité (4b) du câble USB de recharge (4) à un port USB d'un ordinateur allumé ou d'un chargeur en étant équipé (fig. F).
 4. Le voyant de recharge situé sur la batterie (3) s'allume pendant la charge (fig. F) et est de couleur rouge. Lorsque la recharge est terminée, le voyant de recharge situé sur la batterie (3) devient vert.
- i REMARQUE :** la recharge dure env. 40 à 70 minutes.
5. Après la recharge, déconnectez la prise USB (3a) de l'extrémité (4a) du câble USB de recharge (4) et retirez l'extrémité (4b) du câble USB de recharge (4) du port USB.
 6. Insérez correctement la batterie (3) dans le compartiment de la batterie (1f) (voir « Mise en place de la batterie »).

Avertissement relatif à la sous-tension

Les voyants lumineux (1g) se mettent à clignoter rapidement lorsque la batterie (3) est presque déchargée. Faites atterrir le quadricoptère (1) dès que vous vous en apercevez.

Environnement de vol approprié

Pour un vol optimal, l'environnement doit remplir les critères suivants :

- Environnement presque sans vent jusqu'à vent de force 3.
- Avant le vol, vérifier les changements actuels et à venir du temps dans les bulletins météorologiques locaux.
- Au démarrage, toute personne doit respecter une distance de sécurité de 5 m par rapport au quadricoptère.
- Faire attention aux obstacles avant le vol et les éliminer le cas échéant ; respecter la distance correspondante (> 5 m).
- Observez les données variables de votre environnement, par exemple les passants, les cyclistes ou la circulation/les véhicules.
- Recherchez un vaste espace ouvert, sans obstacles, et faites en particulier attention aux bâtiments, à la foule, aux lignes à haute tension et aux arbres.
- Pour les acrobaties aériennes (par ex. les loopings), un espace d'env. 10 m doit être assuré dans toutes les directions.
- Veillez à ce que l'environnement soit sec et non pluvieux. Ne pas faire voler l'article par mauvais temps ou temps humide (p. ex. chute de neige, brouillard, nuit). Le quadricoptère ne doit être mis en fonction que si les conditions de visibilité sont claires et nettes.
- La température de fonctionnement doit uniquement être comprise entre 10 °C et 45 °C.
- Respectez aussi les restrictions de la réglementation sur les drones concernant les zones interdites (voir paragraphe « Consignes de sécurité »).

Préparation du vol

Avant de commencer à faire voler le quadricoptère (1), veillez à ce qui suit :

1. Placez toujours le quadricoptère (1) sur une surface plane au démarrage, de manière à ce que le capteur de hauteur fonctionne correctement.

 **REMARQUE** : le bouton marche/arrêt (1d) se trouve au dessus du quadricoptère (1).

2. Déplacez toujours la manette des gaz (2h) et la manette de commande (2l) lentement et prudemment, avec doigté.

 **REMARQUE** : après avoir été déplacée, la manette des gaz revient à nouveau au milieu et le quadricoptère (1) monte/descend à une certaine hauteur et y reste.

3. Fixez votre attention en permanence sur le quadricoptère (1) pendant le vol !

 **PRUDENCE** : gardez toujours le quadricoptère dans votre champ de vision pendant le vol !

4. Ne suspendez aucune charge au quadricoptère (1).

 **PRUDENCE** : avant chaque vol, vérifiez que le protège-rotor (1c) (fig. B) est en bonne position et en parfait état.

Sinon, il existe un risque d'endommagement des pales de rotor (1a), (1b) pendant le vol, ce qui peut occasionner des blessures.

Décollage et pilotage du quadricoptère

Pendant le vol, faites attention aux mauvais usages prévisibles dus :

- aux changements météorologiques soudains
- aux changements de vent soudains (rafales)
- à la perte de visibilité
- aux rayons directs du soleil (surchauffe, limitation de la vue avec perte de contrôle du vol)

Décollage (fig. H)

1. Appuyez sur le bouton marche/arrêt (2a) de la télécommande (2) pour allumer la télécommande. Le champ STATUS clignote sur l'affichage (2j), les autres zones s'allument.

 **REMARQUE** : commencez toujours par allumer la télécommande (2).

2. Placez la batterie (3) dans le compartiment de la batterie (1f) du quadricoptère (1).

3. Appuyez sur le bouton marche/arrêt (1d) du quadricoptère (1) pour allumer le quadricoptère (1). Les voyants lumineux (1g) du quadricoptère (1) clignotent et la télécommande (2) émet un signal sonore.

4. Poussez la manette des gaz (2h) à fond en avant, puis tirez-la complètement en arrière.

 **REMARQUE :** cette action permet de créer un contact entre le quadricoptère (1) et la télécommande (2).

Si la manette des gaz (2h) n'est pas d'abord poussée vers l'avant et ensuite vers l'arrière, le quadricoptère (1) reste bloqué et n'est pas prêt à décoller. La télécommande (2) émet des signaux sonores.

Les voyants lumineux (1g) du quadricoptère (1) restent allumés. Le quadricoptère (1) est maintenant prêt à voler.

 **REMARQUE :** l'affichage (2j) vous indique la vitesse et le mode NORMAL.

5. Appuyez sur le bouton START/LAND (2i) qui se trouve à l'avant de la télécommande. Les pales de rotor commencent à tourner.

Pilotage du quadricoptère

Le capteur de hauteur intégré permet au quadricoptère (1) de se maintenir automatiquement en hauteur et facilite les premières manœuvres de vol. Vous avez plusieurs possibilités de pilotage :

• Montée/descente (gaz) (fig. I)

En actionnant la manette des gaz (2h) vers l'avant, la vitesse de rotation des rotors (1a), (1b) augmente. Le quadricoptère (1) commence à monter. En actionnant la manette des gaz (2h) vers l'arrière, la vitesse de rotation des rotors (1a), (1b) se réduit. Le quadricoptère (1) commence à descendre.

• Tourner à gauche/droite (lacet) (fig. J)

En actionnant la manette des gaz (2h) vers la gauche ou vers la droite, le quadricoptère (1) entre en rotation autour de l'axe vertical, c'est-à-dire que le quadricoptère (1) tourne vers la gauche ou vers la droite.

• Déplacer vers l'avant/arrière (tangage) (fig. K)

En déplaçant la manette de commande (2l) vers l'avant ou l'arrière, le quadricoptère (1) vole vers l'avant ou l'arrière.

• Planer à gauche/à droite (roulis) (fig. L)

Si vous souhaitez déplacer l'appareil vers la droite ou la gauche sans tourner le quadricoptère (1), c'est-à-dire si vous souhaitez planer latéralement, déplacez la manette de commande droite (2l) vers la gauche ou la droite.

• Tourner (trim de lacet) (fig. O)

Si le quadricoptère (1) tourne autour de son propre axe sans que vous ne déplaçiez la manette des gaz (2h), vous pouvez corriger la situation grâce au trim de lacet.

Si le quadricoptère (1) tourne dans le sens horaire, appuyez sur le bouton de trim de lacet pour le ramener vers la gauche (2f). Si le quadricoptère tourne dans le sens antihoraire, appuyez sur le bouton de trim de lacet pour le ramener vers la droite (2d). Vous contretez ainsi le déplacement en lacet non désiré avec un trim dans la direction opposée.

• Orientation (trim de roulis et de tangage) (fig. P)

Si le quadricoptère avance ou recule alors que vous n'utilisez pas la manette de commande (2l), vous pouvez corriger la situation avec le trim de tangage. Si le quadricoptère (1) vole vers l'avant, appuyez sur le bouton de trim de tangage (2o) et vice versa (2m). Grâce au réglage trim, vous contretez le déplacement non voulu.

Si le quadricoptère (1) se déplace latéralement de manière autonome, vous pouvez corriger la situation avec le trim de roulis. Si le quadricoptère (1) plane vers le côté gauche, appuyez sur le bouton de trim (2n) pour le ramener vers la droite et inversement (2p). Vous contretez ainsi le déplacement non voulu.

• Mode headless (fig. Q)

Cette aide au pilotage permet de toujours faire voler le quadricoptère (1) dans la direction commandée dès que cette fonction est activée ; il est recommandé de l'utiliser si vous avez peu d'expérience de vol.

Par exemple, le quadricoptère (1) volera toujours vers la droite, du point de vue du pilote, lorsque le mode headless a été activé à l'aide du bouton (2c) et que la manette de commande (2l) est actionnée vers la droite, peu importe l'alignement du quadricoptère (1).

i **REMARQUE :** la télécommande (2) et le quadricoptère (1) doivent présenter exactement le même alignement lors de l'activation du mode headless !

Activez le mode headless uniquement dans la position indiquée, sinon les instructions de commande pourraient ne pas être exécutées correctement.

1. Pour activer le mode headless, placez le quadricoptère (1) et la télécommande (2) l'un derrière l'autre et appuyez sur le bouton (2c) de la télécommande (2).

Le champ HEADLESS s'allume sur l'affichage (2j) et les voyants du quadricoptère (1) clignotent lentement lorsque le mode est actif.

2. Appuyez de nouveau sur le bouton (2c) pour désactiver le mode. Le champ NORMAL s'allume sur l'affichage (2j) et les voyants restent à nouveau allumés.

• Retour automatique vers le pilote (fig. R)

Appuyez sur la touche mode headless (2c) pendant env. 3 secondes pour que le quadricoptère (1) revienne au point de départ.

i **REMARQUE :** notez que la trajectoire de retour peut dévier en raison des rotations du quadricoptère (1). En appuyant plusieurs fois sur le bouton (2c) ou en déplaçant la manette de commande (2l), l'action s'interrompt.

Réglage de la vitesse (fig. M)

Vous pouvez régler les vitesses de vol sur la télécommande (2) en appuyant plusieurs fois sur les boutons (2e), (2g). Par défaut, la vitesse est réglée sur le niveau 2 des quatre paliers de vitesse possibles.

Les paliers respectifs s'allument sur l'affichage (2j).

Vitesse 1

(le signal sonore retentit une fois)

Pour un premier essai, si vous avez peu d'expérience de vol.

Vitesse 2

(le signal sonore retentit deux fois)

Pour les pilotes ayant une première expérience de vol.

Vitesse 3

(le signal sonore retentit trois fois)

Pour les pilotes expérimentés.

Vitesse 4

(le signal sonore retentit quatre fois)

Pour les pilotes très expérimentés.

i **REMARQUE :** si vous éteignez puis rallumez la télécommande, le quadricoptère (1) revient à la vitesse 2.

Looping à 360° (fig. N)

1. Pilotez le quadricoptère (1) à une hauteur d'env. 10 m.
2. Laissez-le en vol stationnaire et appuyez une fois sur le bouton (2k) qui se trouve à l'avant de la télécommande. Un signal sonore retentit et le champ FLIP s'allume sur l'affichage (2j).
3. Déplacez la manette de commande (2l) dans la direction dans laquelle vous souhaitez effectuer le looping.
4. Le quadricoptère (1) effectue un looping à 360°.

Le quadricoptère (1) reprend ensuite son mode de vol normal et vous pouvez effectuer un nouveau looping.

Répétez les étapes 1 à 4.

Appuyez de nouveau sur le bouton (2k) si vous ne voulez plus faire de looping et que vous avez déjà appuyé dessus.

! **PRUDENCE :** pour réaliser un looping à 360°, vous avez besoin d'une hauteur de vol suffisante (au moins 10 m).

Calibrage

Il peut arriver que le quadricoptère (1) soit incontrôlable et doit être recalibré. Dans ce cas, procédez comme suit :

1. Placez le quadricoptère (1) en marche sur une surface horizontale plane.
2. Sur la télécommande (2) allumée, tirez simultanément la manette des gaz (2h) et la manette de commande (2l) vers vous et en diagonale vers l'extérieur. Les voyants lumineux (1g) du quadricoptère (1) clignotent pendant env. 3 secondes. Dès que les voyants (1g) restent allumés, le calibrage est terminé et le quadricoptère est prêt à voler.

i **REMARQUE :** répétez le calibrage si le quadricoptère vole toujours de manière incontrôlée dans une direction.

Achèvement d'un vol

1. Appuyez sur le bouton START/LAND (2i). Le quadricoptère vole lentement vers le bas et atterrit.
Une fois que le quadricoptère (1) a atterri en toute sécurité, éteignez-le correctement. Si les rotors sont encore en mouvement, poussez la manette des gaz (2h) lentement vers l'arrière.
2. Appuyez sur le bouton marche/arrêt (1d) sur le quadricoptère (1) pour éteindre le quadricoptère (1).
3. Appuyez sur le bouton marche/arrêt (2a) de la télécommande (2) pour éteindre la télécommande.
4. Retirez la batterie (3) (voir « Retrait de la batterie »).

Protège-rotor

Le protège-rotor (1c) sert à protéger contre les blessures (par ex. coupures, lésions cutanées, blessures aux yeux) et les collisions. Il est monté de manière fixe. Si le protège-rotor se desserre, resserrez-le et vérifiez le bon fonctionnement ainsi que la bonne fixation du protège-rotor (1c).

 **AVERTISSEMENT :** n'utilisez jamais le quadricoptère (1) sans protège-rotor (1c) ! Ne retirez pas le protège-rotor (1c) volontairement pour ne pas vous mettre en danger, ni d'autres personnes et des animaux !

Nettoyage, réparation et stockage

 **PRUDENCE :** le quadricoptère (bouton 1d) doit être éteint et la batterie (3) retirée avant toute intervention.

Le quadricoptère (1) doit toujours rester sec et les éventuelles souillures (par ex. fils de laine, cheveux, poussière, etc.) doivent être retirées après chaque vol.

Pour le nettoyage, utilisez un chiffon sec et évitez de mouiller le système électronique, la batterie et les moteurs.

Rangez le quadricoptère (1) dans un lieu sec et non poussiéreux, à l'abri du rayonnement direct du soleil. La température optimale de rangement se situe entre 10° C et 25° C.

Lorsqu'il n'est pas utilisé, déconnectez le connecteur de la batterie (3a) ou la connexion au câble de recharge (4). Retirez les piles (5) de la télécommande.

Remplacement des pales de rotor (fig. G)

Remplacez les pales de rotor (A), (B) dès qu'elles sont endommagées.

Utilisez l'outil (7) pour détacher les pales de rotor (1a), (1b) du quadricoptère (1).

 **REMARQUE :** il existe deux sortes de pales de rotor (A), (B). Les pales de rotor (A) tournent vers la droite, tandis que les pales de rotor (B) tournent vers la gauche. Pour les illustrer plus clairement, elles sont grisées dans la notice. Les deux sortes présentent des marquages sur leur partie supérieure (A et B), qui doivent être pris en compte lors du remplacement et correspondre à ceux du quadricoptère (1).

 **AVERTISSEMENT :** si les pales de rotor (A), (B) sont endommagées, des parties risquent de se détacher en cours d'utilisation et d'endommager la zone ou la mettre en danger. Pour remplacer une pale de rotor (A), (B), procédez comme suit :

1. Placez le côté ouvert de l'outil (7) sous la pale de rotor (A), (B) et dégagez-la du quadricoptère (1) par effet de levier.
2. Placez la pale de rotor (A), (B) neuve à l'endroit où se trouvait la pale de rotor (A), (B) endommagée.
3. Pressez fermement la pale de rotor (A), (B) sur le quadricoptère (1) avec l'autre côté de l'outil (7).

 **PRUDENCE :** placez toujours les pales de rotor portant le marquage A sur les bras de rotor portant un A. Placez les pales de rotor portant le marquage B sur les bras de rotor portant un B.

Mise au rebut



Afin de protéger l'environnement, ne jetez pas votre article avec les ordures ménagères lorsqu'il ne vous est plus utile, mais jetez-le de façon appropriée. Vous pouvez obtenir des informations sur les points de collecte et leurs heures d'ouverture auprès des autorités compétentes de votre localité.

Les piles/batteries défectueuses ou usagées doivent être recyclées conformément à la directive 2006/66/CE et à ses amendements. Retournez les piles/batteries et/ou l'article à travers les possibilités de collecte offertes. Les matériaux d'emballage comme les sacs plastique ne doivent pas tomber entre les mains des enfants. Gardez le matériel d'emballage hors de la portée des enfants.



Domages environnementaux dus à l'élimination inappropriée des piles/batteries ! Les piles/batteries ne doivent pas être jetées avec les ordures ménagères. Elles peuvent contenir des métaux lourds toxiques et sont soumises à un traitement spécial des déchets. Les symboles chimiques des métaux lourds sont les suivants : Cd = cadmium, Hg = mercure, Pb = plomb. Alors, retournez les piles/batteries usagées à un point de collecte municipal.



Ce produit est recyclable. Il est soumis à la responsabilité élargie du fabricant et est collecté séparément.



Jetez l'article et l'emballage dans le respect de l'environnement.



Notez le marquage des matériaux d'emballage lors du tri des déchets.

Ceux-ci sont marqués par les abréviations (a) et les chiffres (b) avec la signification suivante : 1 - 7 : plastique/20 - 22 : papier et carton/80 - 98 : matériaux composites.

L'article et les matériaux d'emballage sont recyclables. Éliminez-les séparément pour une meilleure gestion des déchets. Le logo Triman ne s'applique qu'à la France. Vous pouvez vous renseigner auprès des autorités locales ou municipales pour savoir comment vous débarrasser de l'article mis au rebut.

Indications concernant la garantie et le service après-vente

L'article a été produit avec grand soin et sous un contrôle constant. DELTA-SPORT HANDELSKONTOR GmbH accorde au client final privé une garantie de trois ans sur cet article à compter de la date d'achat (période de garantie) conformément aux dispositions suivantes. La garantie ne vaut que pour les défauts de matériaux et de fabrication. La garantie ne couvre pas les pièces soumises à une usure normale, lesquelles doivent donc être considérées comme des pièces d'usure (comme par ex. les piles), de même qu'elle ne couvre pas les pièces fragiles, telles que les interrupteurs, les batteries ou les pièces fabriquées en verre.

Les réclamations au titre de cette garantie sont exclues si l'article a été utilisé de manière abusive ou inappropriée, hors du cadre de son usage ou du champ d'application prévu ou si les instructions de la notice d'utilisation n'ont pas été respectées, à moins que le client final ne prouve que l'article présentait un défaut de matériau ou de fabrication n'étant pas dû à l'une des conditions mentionnées ci-dessus.

Les réclamations au titre de la garantie ne peuvent être adressées pendant la période de garantie qu'en présentant le ticket de caisse original.

Veillez pour cela conserver le ticket de caisse original. Ceci s'applique également aux pièces remplacées et réparées.

Si vous avez des plaintes à formuler, veuillez d'abord contacter le service d'assistance téléphonique ci-dessous ou nous contacter par courrier électronique. Si le cas est couvert par la garantie, nous nous engageons - à notre appréciation - à réparer ou à remplacer l'article gratuitement pour vous ou à vous rembourser le prix d'achat. Aucun autre droit ne découle de la garantie.

Vos droits légaux, en particulier les droits de garantie contre le vendeur concerné, ne sont pas limités par cette garantie.

Article L217-16 du Code de la consommation

Lorsque l'acheteur demande au vendeur, pendant le cours de la garantie commerciale qui lui a été consentie lors de l'acquisition ou de la réparation d'un bien meuble, une remise en état couverte par la garantie, toute période d'immobilisation d'au moins sept jours vient s'ajouter à la durée de la garantie qui restait à courir. Cette période court à compter de la demande d'intervention de l'acheteur ou de la mise à disposition pour réparation du bien en cause, si cette mise à disposition est postérieure à la demande d'intervention.

Indépendamment de la garantie commerciale souscrite, le vendeur reste tenu des défauts de conformité du bien et des vices rédhibitoires dans les conditions prévues aux articles L217-4 à L217-13 du Code de la consommation et aux articles 1641 à 1648 et 2232 du Code Civil.

Article L217-4 du Code de la consommation

Le vendeur livre un bien conforme au contrat et répond des défauts de conformité existant lors de la délivrance.

Il répond également des défauts de conformité résultant de l'emballage, des instructions de montage ou de l'installation lorsque celle-ci a été mise à sa charge par le contrat ou a été réalisée sous sa responsabilité.

Article L217-5 du Code de la consommation

Le bien est conforme au contrat :

1° S'il est propre à l'usage habituellement attendu d'un bien semblable et, le cas échéant :

- s'il correspond à la description donnée par le vendeur et posséder les qualités que celui-ci a présentées à l'acheteur sous forme d'échantillon ou de modèle ;
- s'il présente les qualités qu'un acheteur peut légitimement attendre eu égard aux déclarations publiques faites par le vendeur, par le producteur ou par son représentant, notamment dans la publicité ou l'étiquetage ;

2° Ou s'il présente les caractéristiques définies d'un commun accord par les parties ou être propre à tout usage spécial recherché par l'acheteur, porté à la connaissance du vendeur et que ce dernier a accepté.

Article L217-12 du Code de la consommation

L'action résultant du défaut de conformité se prescrit par deux ans à compter de la délivrance du bien.

Article 1641 du Code civil

Le vendeur est tenu de la garantie à raison des défauts cachés de la chose vendue qui la rendent impropre à l'usage auquel on la destine, ou qui diminuent tellement cet usage que l'acheteur ne l'aurait pas acquise, ou n'en aurait donné qu'un moindre prix, s'il les avait connus.

Article 1648 1er alinéa du Code civil

L'action résultant des vices rédhibitoires doit être intentée par l'acquéreur dans un délai de deux ans à compter de la découverte du vice.

Les pièces détachées indispensables à l'utilisation du produit sont disponibles pendant la durée de la garantie du produit.

IAN : 384877_2107

(FR) Service France
Tel. : 0800 919270
E-Mail : deltasport@lidl.fr

(BE) Service Belgique
Tel. : 070 270 171 (0,15 EUR/Min.)
E-Mail : deltasport@lidl.be

Erreurs possibles

Les erreurs possibles, leurs causes et la solution correspondante sont proposées ci-après.

Erreur	Cause possible	Solution
La télécommande (2) ne répond pas.	La télécommande (2) est éteinte.	Allumer la télécommande (2).
	Les piles (5) sont mal installées.	Les piles (5) sont correctement installées.
	Les piles (5) sont déchargées.	Remplacer les piles (5).
Le quadricoptère (1) ne réagit pas.	Les piles (5) de la télécommande (2) sont mal installées ou sont déchargées.	Vérifier les piles (5) et les remplacer si nécessaire.
	La batterie (3) du quadricoptère (1) est déchargée.	Recharger la batterie (3).
	Les voyants lumineux (1g) ne clignotent ou ne s'allument pas.	Insérer la batterie (3) dans le quadricoptère jusqu'à ce qu'elle s'enclenche correctement.
	Le quadricoptère (1) est hors de portée.	Vérifiez que la distance entre la télécommande (2) et le quadricoptère (1) ne dépasse pas 30 m.
Le quadricoptère (1) est incontrôlable.	Le vent ou le courant d'air est trop fort.	Le quadricoptère (1) est uniquement adapté à un environnement presque sans vent jusqu'à vent de force 3.
	Le quadricoptère (1) doit être calibré.	Placez le quadricoptère (1) en marche sur une surface horizontale plane. Sur la télécommande (2) allumée, tirez simultanément la manette des gaz (2h) et la manette de commande (2l) vers vous et en diagonale vers l'extérieur. Les voyants lumineux (1g) du quadricoptère (1) clignotent pendant env. 3 secondes. Dès que les voyants lumineux (1g) restent allumés, le calibrage est terminé et le quadricoptère (1) est prêt à voler. i REMARQUE : répétez le calibrage si le quadricoptère (1) vole toujours de manière incontrôlée dans une direction.
Le quadricoptère (1) ne monte pas.	La vitesse n'est pas suffisante.	Poussez la manette des gaz (2h) à fond en avant.
	La batterie (3) est déchargée.	Recharger la batterie (3).
Le protège-rotor (1c) n'est pas solidement fixé.	Collision, chute.	Si le protège-rotor (1c) se desserre, resserrez-le et vérifiez le bon fonctionnement ainsi que la bonne fixation du protège-rotor (1c).

Erreur	Cause possible	Solution
Les voyants lumineux (1g) du quadricoptère (1) clignotent alternativement.	Le quadricoptère (1) n'a aucun contact avec la télécommande (2).	Poussez la manette des gaz (2h) de la télécommande (2) à fond en avant, puis tirez-la complètement en arrière. Cette action permet de créer un contact entre le quadricoptère (1) et la télécommande (2).
	La batterie (3) est presque déchargée.	Éteignez le quadricoptère (1) et retirez la batterie (3) pour la recharger.

Gefeliciteerd!

Met uw aankoop hebt u voor een hoogwaardig artikel gekozen. Zorg ervoor dat u voor de ingebruikname met het artikel vertrouwd raakt.

 **Lees hiervoor de volgende bedieningshandleiding zorgvuldig door.**

Gebruik het artikel alleen zoals omschreven en voor het aangegeven doel. Bewaar deze bedieningshandleiding goed. Geef alle documenten mee als u het artikel aan iemand anders geeft.

Leveringsomvang (afb. A)

- 1 x quadrocopter (1)
- 1 x afstandsbediening (2)
- 2 x reserverotorblad (A)
- 2 x reserverotorblad (B)
- 1 x accu (3)
- 1 x USB-laadkabel (4)
- 2 x batterij (1,5V === LR6, AA) (5)
- 1 x kruiskopschroevendraaier (6)
- 1 x gereedschap (7)
- 1 x bedieningshandleiding

Quadrocopter (afb. B)

- rotorblad A (1a)
- rotorblad B (1b)
- rotorbescherming (1c)
- aan-uitschakelaar (1d)
- quadrocoptervoeten (1e)
- accuvak (1f)
- controlelampjes (1g)

Afstandsbediening (afb. C/D)

- aan-uitschakelaar (2a)
- geen functie (2b)
- headless-modus/automatisch terugkeren (2c)
- rotatie (fijnafstemming draai naar rechts) (2d)
- schakelaar voor snelheidsreductie (2e)
- rotatie (fijnafstemming draai naar links) (2f)
- schakelaar voor snelheidsverhoging (2g)
- gashendel (besturing naar boven/beneden/ naar rechts draaien/naar links draaien) (2h)
- start/landing (2i)
- displayweergave (2j)
- 'FLIP' - 360°-salto (2k)
- stuurhendel (vooruit/achteruit/links opzij/rechts opzij) (2l)
- richting (fijnafstemming vooruit/rechts/achteruit/links) (2m - 2p)

- batterijvakdeksel (2q)
- batterijvak (2r)

Technische gegevens

Stroomvoorziening besturing (batterij):
2 x 1,5V === LR6, AA

Stroomvoorziening aandrijving (accu):
3,7V === Li-polymeer 300 mAh

Actieradius: ca. 30 m

Vliegtijd: ca. 5 - 7 min

Maximaal zendvermogen: 6,82 dBm

USB-laadkabel: Type C

Ingang: 5V === 1 A

Gebruik geen voeding met een uitgangsstroom > 1 A

Radiofrequentie: 2,4 GHz

Softwareversie (afstandsbediening): V1.0

Gebruikstemperatuur: 10 °C tot 45 °C

Optimale opslagtemperatuur: 10 °C tot 25 °C

UA-massa/MTOM (max. toegestane startmassa):
40 g

 = beschermingsklasse II

Dit artikel mag alleen worden aangesloten op apparaten van beschermingsklasse II die van dit symbool zijn voorzien.

USB-laadkabel:

 = beschermingsklasse III

 Hierbij verklaart Delta-Sport Handelskontor GmbH dat dit artikel voldoet aan de volgende basiseisen en de overige ter zake doende bepalingen:

2014/53/EU - RED-richtlijn

2011/65/EU - RoHS-richtlijn

Volledige conformiteitsverklaringen zijn verkrijgbaar via: <http://www.conformity.delta-sport.com>

 Productiedatum (maand/jaar):
02/2022

 Symbool voor gelijkspanning

 Quadrocopter van klasse: **CO**

Beoogd gebruik

Dit artikel is speelgoed voor personen vanaf 12 jaar en is alleen bestemd voor particulier gebruik in de huiselijke omgeving. Dit artikel mag uitsluitend worden gebruikt bij geschikte weersomstandigheden en in de hiertoe toegestane omgevingen. Meer informatie hierover leest u in de gedeeltes "Veiligheidstips", "Te voorzien misbruik" en "Geschikte vliegomgeving".

Gebruikte symbolen



WAARSCHUWING:

Dit signaalwoord duidt op gemiddeld gevaar dat, wanneer niet vermeden, kan leiden tot ernstig letsel of de dood.

PAS OP:

Dit signaalwoord duidt op beperkt gevaar dat, wanneer niet vermeden, kan leiden tot licht tot matig letsel.



AANWIJZING:

Uitgebreide informatie voor het gebruik van het apparaat!



Bewegende delen. Uit de buurt van het lichaam houden. Raak de ronddraaiende rotorbladen niet aan.

Veiligheidstips



WAARSCHUWING: niet geschikt voor kinderen jonger dan 12 jaar.

- Pas op. Lees voor het eerste gebruik de bedieningshandleiding zorgvuldig door.



WAARSCHUWING: de verpakings-/bevestigingsmaterialen maken geen onderdeel uit van het artikel en moeten uit veiligheidsoverwegingen worden verwijderd voordat het artikel wordt gebruikt.

- Het artikel is alleen bestemd voor huiselijk gebruik (huis en tuin).



WAARSCHUWING: oefen eerst op een open terrein tot u vertrouwd bent met het model.

- Voor het vliegen met de quadcopter is behendigheid vereist. Dit moet de gebruiker onder direct toezicht van een volwassene worden aangeleerd.
- Gebruik het artikel alleen onder toezicht van volwassenen.
- Aanwijzing voor volwassen toezichhoudende personen: controleer voor elke vlucht of het speelgoed en de rotorbladen volgens de handleiding zijn gemonteerd. De rotorbladen en borgringen moeten onder toezicht van een volwassene worden gemonteerd.
- Indien u nog niet over voldoende kennis beschikt over de omgang met op afstand bestuurde quadcopters, vraagt u dan advies aan een ervaren modelvlieger of neem contact op met een modelbouwclub.
- Controleer of de quadcopter volgens de bedieningshandleiding is opgebouwd.



WAARSCHUWING: kans op oogletsel.

Gebruik het artikel niet in de buurt van het gezicht, om oogletsel te voorkomen.

- Let op de weersomstandigheden. Het artikel mag niet nat worden.
- Controleer voor elk gebruik of de rotorbladen nog correct zijn gemonteerd en goed vastzitten.
- Gebruik de quadcopter niet als deze beschadigd is.
- Breng geen wijzigingen aan de quadcopter aan en bouw hem niet om.
- Controleer voor elk gebruik of de quadcopter en de afstandsbediening correct werken. Let hierbij op zichtbare schade, zoals defecte stekkers of beschadigde kabels. Alle beweegbare onderdelen van het artikel moeten soepel werken. De lagers mogen echter geen speling vertonen.
- Laat beschadigde kabels of aansluitingen vervangen door geautoriseerde monteurs of de klantenservice.
- Schakel altijd eerst de afstandsbediening in. Pas hierna mag de accu van het model worden aangesloten en de quadcopter worden ingeschakeld. Het artikel kan anders onverwacht reageren en de rotorbladen kunnen ongewild gaan draaien!

- Let er bij draaiende rotorbladen op dat zich geen voorwerpen of lichaamsdelen binnen het draai- en aanzuiggebied van de rotorbladen bevinden. Houd handen, gezicht, haar en loszittende kleding ver verwijderd van de rotorbladen. Raak geen bewegende delen aan.
- Verwijder altijd de accu uit de quadcopter als u onderhouds- of reinigingswerkzaamheden uitvoert.
- Neem geen risico's bij het gebruik van de quadcopter! Uw eigen veiligheid en die van uw omgeving zijn afhankelijk van een verantwoord gebruik van de quadcopter.
- Controleer of de omgeving vrij is van gevaarbronnen, zoals kaarsen of glazen, en zorg ervoor dat zich in de buurt van de quadcopter geen kinderen of kleine huisdieren bevinden. Houd een afstand aan van ten minste 5 m.
- Gebruik het artikel alleen buitenshuis en niet binnenshuis. Kans op oogletsel.
- Buitenshuis mag alleen binnen zichtbereik en tot een hoogte van maximaal 100 m worden gevlogen.
- Houd hier een afstand van ten minste 5 m aan.
- Vlieg niet met de quadcopter in omgevingen die onderhevig zijn aan snelle temperatuurwisselingen, bijvoorbeeld over vuur of een wateroppervlak.
- Kies een geschikte locatie (vrije ruimte) voor het gebruik van de quadcopter. Voor de volgende gebieden is een vliegverbod en een afstand van ten minste 100 m van toepassing: mensenmassa's, ongevalslocaties, rampengebieden en andere inzetgebieden van overheidsinstanties en hulpdiensten en boven mobiele inrichtingen en troepen van het leger in het kader van aangemelde manoeuvres en oefeningen, verkeerswegen, spoorwegen, vaarwegen, natuurgebieden, woongebieden, industriecomplexen, justitiële inrichtingen, tbs-instellingen, militaire complexen en organisaties, energiecentrales en -verdeelstations en boven inrichtingen waar activiteiten worden uitgevoerd in het kader van biosafety level 4 waarvoor een vergunning is vereist, voor zover de gebruiker van de installatie niet uitdrukkelijk heeft ingestemd met het gebruik, boven ziekenhuizen, rijkswegen, waterwegen,

spoorwegen en boven constitutionele rijks-, provincie- of andere overheidsorganen of diplomatische en consulaire afvaardigingen, evenals internationale organisaties die daar een zetel hebben in het kader van het volkenrecht, en boven instellingen van de politie en andere veiligheidsdiensten.

Voor de volgende gebieden is een vliegverbod en een afstand van ten minste 1,5 km van toepassing: luchthavens, controlezones van vliegvelden, regerings- en militaire gebouwen. Lokale vliegverbodzones moeten voor elke vlucht worden gecontroleerd.

- De quadcopter kan worden gebruikt door gebruikers variërend van leken tot geschoolde gebruikers. Gebruikers met visuele en/of audiologische beperkingen mogen de quadcopter alleen gebruiken wanneer hierbij een of meer personen zonder beperkingen aanwezig zijn om toezicht te houden.
- Het reactievermogen mag niet beperkt zijn (vermoeidheid en invloed van alcohol en medicijnen kunnen leiden tot verkeerde reacties).
- Verdere vaardigheden zijn niet vereist (bijv. opleiding enz.). Er is geen beperking voor gebruik door personen van verschillend geslacht of links- of rechtshandigheid.
- Laat de quadcopter nooit direct in de richting van personen, dieren of uzelf vliegen.
- Zowel de motor en de elektronica als de accu kunnen warm worden tijdens het gebruik van de quadcopter. Houd daarom een pauze van 5 - 10 minuten aan voordat u de accu opnieuw laadt of opnieuw start met een beschikbare vervangingsaccu.
- Onjuist gebruik kan leiden tot ernstig persoonlijk letsel en materiële schade!
- Houd daarom tijdens het vliegen een ruime veiligheidsafstand aan ten opzichte van personen, dieren en objecten.
- Laat de afstandsbediening altijd ingeschakeld zolang de quadcopter in gebruik is. Schakel na de landing de quadcopter uit. Pas daarna mag de afstandsbediening worden uitgeschakeld.
- Zorg ervoor dat u bij een defect of een storing altijd eerst de oorzaak verhelpt voordat u de quadcopter opnieuw gebruikt.

- Stel de quadrocopter en de afstandsbediening niet gedurende langere tijd bloot aan direct zonlicht of hittebronnen.
- Bij een zware crash (bijv. vanaf grote hoogte) kan de kalibratie beschadigd of verstoord raken. Voer daarom een volledige functionele controle uit voordat u het artikel opnieuw laat vliegen!
- Zet bij een crash de gasstand onmiddellijk terug op nul. Draaiende rotorbladen kunnen bij contact met obstakels of bij de val beschadigd raken. Controleer deze daarom op eventuele scheuren of breuken voordat u het artikel opnieuw laat vliegen!
- Let zorgvuldig op de lichtsignalen van de onderspanningsbeveiliging (zie het gedeelte "Waarschuwing voor onderspanning") om schade aan de quadrocopter door een crash vanwege onderspanning of om schade aan de accu vanwege diepontlading te voorkomen.
- In sommige landen bestaat een verzekeringsplicht voor modelvliegtuigen en -helikopters waarmee buiten wordt gevlogen. Raadpleeg uw WA-verzekeraar en controleer of in deze verzekering uw quadrocopter is meeverzekerd.
- Als gegevens verloren gaan of de verbinding tussen afstandsbediening en quadrocopter wordt verbroken, zet de quadrocopter de landing in.

Waarschuwingen batterijen/accu!



ALGEMENE WAARSCHUWINGEN

- Bewaar batterijen altijd buiten het bereik van kinderen.
- Reiniging en onderhoud door de gebruiker mogen niet zonder toezicht door kinderen worden uitgevoerd.
- Reinig indien nodig de contacten van de batterijen en het apparaat met een droge, schone schoonmaakdoek.
- Gebruik de batterijen niet onder extreme omstandigheden (bijv. verwarming of direct zonlicht).
- Ga zeer voorzichtig om met beschadigde of lekkende batterijen en voer ze direct volgens de voorschriften af. Draag daarbij handschoenen.

- Indien u in aanraking komt met batterijzuur, dient u de betreffende plek direct met water en zeep te wassen. Indien u batterijzuur in uw ogen krijgt, dient u uw ogen direct met water te spoelen en moet u zich zo spoedig mogelijk door een arts laten behandelen!
- Batterijen mogen niet worden ingeslikt! Indien dit toch gebeurt, dan dient u onmiddellijk een arts te bezoeken!
- Gooi batterijen of accu's nooit in het vuur en leg ze nooit op een heet oppervlak (zoals een verwarming of kachel). Open de behuizing nooit, verwijder de folie niet en veroorzaak geen kortsluiting. Er is kans op brand of explosies!
- Vermijd mechanische inwerkingen van buitenaf (zoals klappen en scherpe of zware voorwerpen). Er is kans op brand of explosies!
- Stel de batterijen en de accu niet bloot aan temperaturen lager dan 10 °C of hoger dan 45 °C.



AANVULLENDE WAARSCHUWINGEN BATTERIJEN (AFSTANDSBEDIENING)

- Gebruik alleen batterijen van dezelfde fabrikant en hetzelfde type.
- Verwijder de batterijen wanneer deze leeg zijn of wanneer het artikel gedurende langere tijd niet wordt gebruikt.
- Nieuwe en gebruikte batterijen mogen niet door elkaar worden gebruikt.
- Vervang alle batterijen tegelijkertijd.
- Laad niet-oplaadbare batterijen niet op.
- **Waarschuwing:** batterijen mogen niet worden opgeladen of met andere middelen worden gereactiveerd, niet worden gedemonteerd, niet in het vuur worden geworpen of worden kortgesloten. Er is kans op brand of explosies!
- Let bij het plaatsen op de juiste polariteit (+/-).
- Voer gebruikte batterijen af conform de regelgeving en lever ze in bij gemeentelijke inzamelpunten of winkels.



AANVULLENDE WAARSCHUWINGEN ACCU (QUADROCOPTER)

- Laad de accu nooit zonder toezicht op.
- Laad de accu nooit onmiddellijk na het gebruik op. Laat de accu altijd eerst afkoelen (min. 5 - 10 minuten).

- Gebruik voor het opladen van de accu uitsluitend de meegeleverde USB-kabel.
- Laad alleen onbeschadigde accu's op die volledig intact zijn. Als de isolatie aan de buitenzijde van de accu is beschadigd of vervormd of als de accu bol staat, mag deze in geen geval worden opgeladen. In dit geval bestaat acuut brand- en explosiegevaar!
- Omdat zowel de USB-kabel als de accu warm worden tijdens het laadproces, dient te worden gezorgd voor voldoende ventilatie. Dek de USB-kabel en de accu nooit af!
- Koppel de accu los van de USB-kabel zodra hij volledig is opgeladen.
- Laad de accu niet op en sla hem niet op in de nabijheid van grote hittebronnen of open vuur. Dit kan leiden tot brand of een explosie.
- Laat een accu tijdens het laden niet onbeheerd en let op mogelijke oververhitting van de accu.
- Laad nooit een accu op die bol staat vanwege oververhitting, een crash of overladen.
- Laad nooit een accu op die doorgesproken of beschadigd is. Controleer de accu na een crash zorgvuldig op dergelijke schade. Als de accu beschadigd is, dient u deze conform de ter plaatse geldende wettelijke voorschriften af te voeren.
- Als de accu tijdens het laden in brand vliegt, blust u dit type accu met veel water.
- De USB-kabel mag alleen in droge, gesloten ruimten binnenshuis worden gebruikt. De USB-kabel en de accu mogen niet vochtig of nat worden.
- Veroorzaak nooit kortsluiting in de accu. Er is kans op brand of explosies.
- Vervoer accu's nooit in uw broekzak of in een draagtas. Let op scherpe of hoekige voorwerpen waardoor de accu beschadigd kan raken.
- Als de accu is blootgesteld aan een hevige klap, slaat u deze gedurende de volgende 30 minuten op een veilige locatie op (bijv. in een metalen kist). Controleer of de accu niet bol gaat staan en/of oververhit raakt.
- Probeer nooit een accu te manipuleren, modificeren of repareren.

- Koppel na het vliegen de accu los van de elektronica van de quadcopter. Laat de accu niet aangekoppeld aan de elektronica wanneer u het artikel niet gebruikt (bijv. tijdens transport of opslag). Anders kan diepontlading van de accu optreden. Hierdoor kan de accu beschadigd en daardoor onbruikbaar raken! Daarnaast bestaat een kans op onjuist functioneren door storingsimpulsen. De rotoren kunnen onbedoeld worden ingeschakeld en schade of letsel veroorzaken.
- Beschadig nooit de buitenmantel van de accu. Snijd het folieomhulsel niet kapot. Steek niet met scherpe voorwerpen in de accu. Er is kans op brand en explosies!
- Voer gebruikte accu's na afloop van hun levensduur af conform de regelgeving en lever ze in bij gemeentelijke inzamelpunten of winkels.

Te voorzien misbruik

Let bij de volgende punten op vermijdbaar misbruik:

- Gebruik het artikel niet in ongeschikte weers- of omgevingsomstandigheden (bijv. bij regen, sneeuwval, nevel, of 's nachts).
- Gebruik het artikel niet in te kleine ruimten (6 x 4 m) of wanneer zich binnen een straal van 5 m voorwerpen, personen of dieren bevinden.
- Vlieg nooit in zones waarin een vliegverbod van kracht is, boven verboden gebied of boven openbare instellingen en houd u aan de ingestelde afstand (zie "Veiligheidsstips").
- Maak nooit inbreuk op de persoonlijke ruimte van andere personen.
- Geef het artikel nooit aan personen jonger dan 12 jaar.
- Het aanbrengen van lasten en modificaties van enigerlei aard is verboden.
- Gebruik het artikel niet wanneer onderdelen van het artikel zijn verwijderd of defect zijn (bijv. na een botsing of een crash).

Batterijen in de afstandsbediening plaatsen (afb. D)



PAS OP: volg de volgende aanwijzingen op om mechanische en elektrische beschadigingen te vermijden.

Plaats de meegeleverde batterijen (5) in het batterijvak (2r) van de afstandsbediening (2).

Batterijen plaatsen

1. Schroef met de kruiskopschroevendraaier (6) de schroef van het batterijvakdeksel (2q) aan de achterzijde van de afstandsbediening (2) los en verwijder het batterijvakdeksel (2q).
2. Plaats de 2 batterijen van 1,5V, type LR6, AA (5) voorzichtig in het batterijvak (2r). De batterijen moet zich volledig in het batterijvak (2r) bevinden.



PAS OP: let op de plus-/minpool van de batterijen (5) en zorg ervoor dat u deze correct plaatst, zoals aangegeven op de bodem van het batterijvak (2r).

3. Schroef het batterijvakdeksel (2q) aan de achterzijde weer vast.

Batterijen wisselen



PAS OP: volg de volgende aanwijzingen op om mechanische en elektrische beschadigingen te vermijden.

Als de batterijen (5) niet meer werken, wissel u deze zoals omschreven in de instructie voor het plaatsen.

Verwijder voordat u de nieuwe batterijen plaatst de geplaatste exemplaren (5) uit het artikel.

Accu plaatsen (afb. E)

Plaats de accu (3) in het accuvak (1f) van de quadcopter (1) tot deze hoorbaar vastklikt.

Accu verwijderen (afb. E)

Verwijder de accu (3) uit de quadcopter (1) door op de klem van de accu te drukken en de accu uit het accuvak (1f) te trekken.

Accu laden

1. Verwijder de accu (3) uit het accuvak (1f) van de quadcopter (1) (zie "Accu verwijderen").
2. Sluit het kabeluiteinde (4a) van de USB-laadkabel (4) aan op de USB-bus (3a) van de accu (3) (afb. F).
3. Sluit het andere kabeluiteinde (4b) van de USB-laadkabel (4) aan op een USB-poort van een ingeschakelde computer of een laadstation met USB-poort (afb. F).

4. Het laadcontrolelampje van de accu (3) wordt tijdens het laden ingeschakeld (afb. F) en brandt rood. Als het laden is voltooid, brandt het laadcontrolelampje van de accu (3) groen.



AANWIJZING: de laadtijd bedraagt ca. 40 - 70 minuten.

5. Koppel na het laden de USB-bus (3a) los van het kabeluiteinde (4a) van de USB-laadkabel (4) en haal het andere kabeluiteinde (4b) van de USB-laadkabel (4) uit de USB-poort.
6. Plaats de accu (3) correct in het accuvak (1f) (zie "Accu plaatsen").

Waarschuwing voor onderspanning

De controlelampjes (1g) gaan snel knipperen als de accu (3) bijna leeg is. Laat de quadcopter (1) landen zodra u dit opmerkt.

Geschikte vliegomgeving

De volgende voorwaarden waarborgen een omgeving voor een optimale vlucht:

- Nagenoeg windstille omgeving tot windkracht 3.
- Controleer voor het vliegen de lokale weersverwachting op actuele en komende veranderingen.
- Personen moeten bij het starten een veiligheidsafstand van 5 m tot de quadcopter in acht nemen.
- Let voor het vliegen op obstakels en verwijder deze, indien nodig. Houd de voorgeschreven afstand (> 5 m) aan.
- Houd in de omgeving veranderende omstandigheden in de gaten, zoals voetgangers, fietsers of verkeer/voertuigen.
- Zoek een groot, open en ruim gebied zonder obstakels. Let hierbij met name op gebouwen, mensenmassa's, hoogspanningsleidingen en bomen.
- Voor kunstvluchtelementen, zoals loopings, moet in alle richtingen een vrije ruimte van ca. 10 m beschikbaar zijn.
- Let erop dat u het artikel gebruikt in een droge, neerslagvrije omgeving. Vlieg niet bij slechte of vochtige weersomstandigheden (bijv. bij sneeuwval, nevel of 's nachts). De quadcopter mag alleen worden gebruikt in heldere, onveranderlijke omstandigheden.

- De gebruikstemperatuur moet tussen 10 °C en 45 °C bedragen.
- Neem tevens de beperkingen van dronerichtlijnen ten aanzien van verboden gebieden in acht (zie het gedeelte “Veiligheidsstips”).

Vliegen voorbereiden

Let voordat u met de quadcopter (1) gaat vliegen op het volgende:

1. Plaats de quadcopter (1) om te beginnen op een vlakke ondergrond, zodat de hoogtesensor correct werkt.

 **AANWIJZING:** de aan-uitschakelaar (1d) bevindt zich boven op de quadcopter (1).

2. Beweeg de gas- (2h) en stuurhendel (2l) altijd langzaam, voorzichtig en met gevoel.

 **AANWIJZING:** na het bewegen springt de gashendel weer terug naar het midden.

De quadcopter (1) stijgt/daalt tot een bepaalde hoogte en blijft daar.

3. Blijf tijdens het gebruik voortdurend naar de quadcopter (1) kijken!

 **PAS OP:** houd de quadcopter tijdens het vliegen altijd binnen zichtafstand!

4. Hang geen lasten aan de quadcopter (1).

 **PAS OP:** controleer voor elke vlucht of de rotorbescherming (1c) (afb. B) correct is geplaatst en onbeschadigd is.

Anders bestaat het gevaar dat de rotorbladen (1a), (1b) tijdens de vlucht beschadigd raken en tot letsel kunnen leiden.

Vliegen starten en quadcopter besturen

Let tijdens het vliegen op te voorzien onjuist gebruik door:

- plotseling optredende weersveranderingen
- plotseling optredende windveranderingen (windstoten)
- verlies van zichtafstand
- direct zonlicht (oververhitting, beperking van het zicht met verlies van de vliegcontrole)

Vliegen starten (afb. H)

1. Druk op de aan-uitschakelaar (2a) op de afstandsbediening (2) om de afstandsbediening in te schakelen. Op het display (2j) knippert het veld STATUS, terwijl de andere velden op het display branden.

 **AANWIJZING:** schakel altijd eerst de afstandsbediening (2) in.

2. Plaats de accu (3) in het accuvak (1f) van de quadcopter (1).

3. Druk op de aan-uitschakelaar (1d) van de quadcopter (1) om de quadcopter (1) in te schakelen. De controlelampjes (1g) van de quadcopter (1) knipperen en er klinkt een signaaltoon uit de afstandsbediening (2).

4. Beweeg de gashendel (2h) helemaal naar voren en vervolgens helemaal naar achteren.

 **AANWIJZING:** door deze procedure wordt een verbinding tot stand gebracht tussen de quadcopter (1) en de afstandsbediening (2). Als de gashendel (2h) niet eerst naar voren en naar achteren wordt bewogen, blijft de quadcopter (1) vergrendeld en is deze niet gereed om te vliegen. Er klinken signaaltonen uit de afstandsbediening (2).

De controlelampjes (1g) van de quadcopter (1) branden ononderbroken. De quadcopter (1) is nu gereed om te vliegen.

 **AANWIJZING:** op het display (2j) worden de snelheid en de modus NORMAL weergegeven.

5. Druk op de knop ‘START/LAND’ (2i) aan de voorzijde van de afstandsbediening. De rotorbladen beginnen te draaien.

Quadcopter besturen

Door de geïntegreerde hoogtesensor blijft de quadcopter (1) automatisch op gelijke hoogte. Hierdoor worden de eerste vliegmanoeuvres vereenvoudigd. U hebt verschillende mogelijkheden om te sturen:

• Stijgen/dalen (gas) (afb. I)

Als u de gashendel (2h) naar voren beweegt, wordt het toerental van de rotorbladen (1a), (1b) verhoogd. De quadcopter (1) begint op te stijgen. Als u de gashendel (2h) naar achteren beweegt, wordt het toerental van de rotorbladen (1a), (1b) verlaagd. De quadcopter (1) begint te dalen.

- **Links/rechts draaien (gier) (afb. J)**

Als u de gashendel (2h) naar links of naar rechts beweegt, draait de quadcopter (1) rond de hoogteas. Dit houdt in dat de quadcopter (1) links- of rechtsom rond zijn as draait.

- **Vooruit/achteruit bewegen (nick) (afb. K)**

Als u de stuurhendel (2l) naar voren of naar achteren beweegt, vliegt de quadcopter (1) voor- of achteruit.

- **Links/rechts zweven (roll) (afb. L)**

Als u een beweging naar links of naar rechts wilt uitvoeren zonder de quadcopter (1) te draaien, dus zijwaarts zweven, beweegt u de rechter stuurhendel (2l) naar links of naar rechts.

- **Draaien (gier-trimmen) (afb. O)**

Als de quadcopter (1) om de eigen as draait zonder dat u de gashendel (2h) beweegt, dan kunt u dit corrigeren met gier-trimmen.

Als de quadcopter (1) met de wijzers van de klok mee draait, dan drukt u op de knop voor gier-trimmen naar links (2f). Als de quadcopter tegen de wijzers van de klok in draait, dan drukt u op de trim-knop naar rechts (2d). Zo gaat u ongewenste gier-bewegingen tegen door in de tegenovergestelde richting te trimmen.

- **Richting (roll- en nick-trimmen) (afb. P)**

Als de quadcopter voor- of achterwaarts beweegt zonder dat u de stuurhendel (2l) bedient, dan kunt u dit corrigeren met nick-trimmen. Als de quadcopter (1) naar voren vliegt, dan drukt u op de knop voor nick-trimmen (2o) naar achteren, en omgekeerd (2m). Met de triminstelling heft u de ongewenste beweging op.

Als de quadcopter (1) zelfstandig zijwaarts beweegt, dan kunt u dit corrigeren met roll-trimmen.

Als de quadcopter (1) naar links zweeft, dan drukt u op de knop voor roll-trimmen (2n) naar rechts, en omgekeerd (2p). U heft zo de ongewenste beweging op.

- **Headless-modus (afb. Q)**

Het gaat hierbij om een vlieghulp waarmee de quadcopter (1), zodra deze is ingeschakeld, altijd in de aangestuurde richting vliegt. Deze hulp wordt aanbevolen wanneer de piloot weinig vliegervaring heeft.

De quadcopter (1) vliegt bijvoorbeeld vanuit de piloot gezien altijd naar rechts wanneer met de knop (2c) de headless-modus is ingeschakeld en met de stuurhendel (2l) naar rechts wordt gestuurd – ongeacht in welke richting de quadcopter (1) wijst.

i AANWIJZING: de afstandsbediening (2) en de quadcopter (1) moeten bij het activeren van de headless-modus zeer nauwkeurig op elkaar zijn afgestemd!

Schakel de headless-modus alleen in de aangegeven positie in. Mogelijk worden de stuuroprachten anders niet correct uitgevoerd.

1. Plaats voor het activeren van de headless-modus de quadcopter (1) en de afstandsbediening (2) achter elkaar en druk op de knop (2c) op de afstandsbediening (2).

Op het display (2j) licht het veld HEADLESS op en de lampjes van de quadcopter (1) knippen langzaam zolang de modus actief is.

2. Druk opnieuw op de knop (2c) om de modus uit te schakelen. Op het display (2j) licht het veld NORMAL op en de lampjes branden weer ononderbroken.

- **Automatisch terugkeren naar de piloot (afb. R)**

Druk gedurende ca. 3 seconden op de knop “Headless-modus/automatisch terugkeren” (2c) als de quadcopter (1) naar het beginpunt moet terugvliegen.

i AANWIJZING: let erop dat de terugweg kan afwijken vanwege draaiingen van de quadcopter (1). Als u herhaaldelijk op de knop (2c) drukt of de stuurhendel (2l) beweegt, wordt de procedure onderbroken.

- **Snelheid instellen (afb. M)**

Op de afstandsbediening (2) kunt u de snelheid voor de vlucht instellen door herhaaldelijk op de knoppen (2e), (2g) te drukken. Als basisinstelling is snelheid 2 van in totaal vier snelheden ingesteld.

Op het display (2j) lichten de betreffende niveaus op.

- **Snelheid 1 (pieptoon klinkt één keer)**

Voor de eerste pogingen met weinig vliegervaring.

Snelheid 2 (pieptoon klinkt twee keer)

Voor piloten met enige vliegervaring.

Snelheid 3 (pieptoon klinkt drie keer)

Voor ervaren piloten.

Snelheid 4 (pieptoon klinkt vier keer)

Voor zeer ervaren piloten.

 **AANWIJZING:** na het uit- en weer inschakelen van de afstandsbediening is de quadcopter (1) weer ingesteld op snelheid 2.

360°-salto (afb. N)

1. Stuur de quadcopter (1) naar een hoogte van ca. 10 m.
2. Laat hem zweven en druk één keer op de knop (2k) voor op de afstandsbediening. Er klinkt een signaaltoon en op het display (2j) brandt het FLIP-veld onderbroken.
3. Beweeg de stuurhendel (2l) in de richting waarin de salto moet worden gevlogen.
4. De quadcopter (1) maakt een 360°-salto. Na de salto bevindt de quadcopter (1) zich in de normale vluchtmodus en kunt u nog een salto maken. Herhaal hiervoor stap 1 - 4. Druk opnieuw op de knop (2k) als u toch geen salto wilt maken, maar wel al op de knop had gedrukt.

 **PAS OP:** voor een 360°-salto hebt u voldoende vlieghoogte nodig (ten minste 10 m).

Kalibratie

Het kan voorkomen dat de quadcopter (1) oncontroleerbaar vliegt en moet worden gekalibreerd. Ga hiervoor als volgt te werk:

1. Plaats de ingeschakelde quadcopter (1) op een vlakke ondergrond die waterpas is.
2. Beweeg op de ingeschakelde afstandsbediening (2) tegelijkertijd de gashendel (2h) en de stuurhendel (2l) naar u toe en schuin naar buiten. De controlelampjes (1g) van de quadcopter (1) knipperen gedurende ca. 3 seconden. Zodra de controlelampjes (1g) onderbroken branden, is de kalibratie afgesloten en is de quadcopter gereed om te vliegen.

 **AANWIJZING:** herhaal de kalibratie wanneer de quadcopter nog steeds ongecontroleerd in een richting vliegt.

Vliegen beëindigen

1. Druk op de knop 'START/LAND' (2i). De quadcopter vliegt langzaam omlaag en landt. Nadat de quadcopter (1) veilig is geland, schakelt u deze volgens de instructies uit. Duw de gashendel (2h) langzaam naar achteren als de rotorbladen nog te bewegen.
2. Druk op de aan-uitschakelaar (1d) van de quadcopter (1) om de quadcopter (1) uit te schakelen.
3. Druk op de aan-uitschakelaar (2a) op de afstandsbediening (2) om de afstandsbediening uit te schakelen.
4. Verwijder de accu (3) (zie "Accu verwijderen").

Rotorbescherming

De rotorbescherming (1c) dient als bescherming tegen letsel (bijv. snijwonden of letsel aan huid of ogen) en als bescherming bij of tegen botsingen. Deze is vast gemonteerd. Als de rotorbescherming losraakt, steekt u deze weer vast en controleert u de werking en correcte plaatsing van de rotorbescherming (1c).

 **WAARSCHUWING:** gebruik de quadcopter (1) nooit zonder de rotorbescherming (1c)! Verwijder de rotorbescherming (1c) nooit zelf. U kunt anders uzelf en/of andere personen of dieren in gevaar brengen!

Reiniging, reparatie en opslag

 **PAS OP:** voor alle werkzaamheden moet de quadcopter (knop 1d) zijn uitgeschakeld en de accu (3) zijn verwijderd.

De quadcopter (1) moet altijd droog worden gehouden. Na elke vlucht moeten eventuele vervuilingen zoals wol, haren, stof enz. worden verwijderd.

Gebruik voor het reinigen een droge doek en voorkom dat de elektronica, accu en motoren in contact komen met water.

Berg de quadcopter (1) op een droge, stofvrije locatie op, buiten directe invloed van zonlicht. De optimale opslagtemperatuur is tussen 10 °C en 25 °C. Koppel de accustekker (3a) of de laadkabel (4) los wanneer u het artikel niet gebruikt. Verwijder de batterijen (5) uit de afstandsbediening.

Rotorbladen verwisselen (afb. G)

Verwissel de rotorbladen (A), (B) meteen als ze beschadigd zijn.

Gebruik daarvoor het gereedschap (7) om de rotorbladen (1a), (1b) van de quadcopter (1) los te maken.

 **AANWIJZING:** er zijn twee verschillende soorten rotorbladen (A), (B). De rotorbladen (A) draaien rechtsonder en de rotorbladen (B) draaien linksom. In de handleiding is dit voor de duidelijkheid in grijs weergegeven.

Beide soorten zijn voorzien van markeringen aan de bovenzijde (A en B). Bij het verwisselen dient u er goed op te letten dat deze markeringen overeenkomen met de markeringen op de quadcopter (1).

 **WAARSCHUWING:** bij beschadigde rotorbladen (A), (B) bestaat het gevaar dat er tijdens het gebruik materiaaldeeltjes loskomen die kunnen leiden tot beschadigingen aan of gevaar voor de omgeving.

Ga voor het verwisselen van een rotorblad (A), (B) als volgt te werk:

1. Steek de geopende kant van het gereedschap (7) onder het rotorblad (A), (B) en til dit op van de quadcopter (1).
2. Plaats het nieuwe rotorblad (A), (B) op de plek waar zich eerder het beschadigde rotorblad (A), (B) bevond.
3. Druk het rotorblad (A), (B) met het gedraaide gereedschap (7) op de quadcopter (1) vast.

 **PAS OP: plaats altijd de met een A gemarkeerde rotorbladen op de met een A gemarkeerde rotorarmen. Plaats de met een B gemarkeerde rotorbladen op de met een B gemarkeerde rotorarmen.**

Afvalverwerking

 Gooi uw afgedankte artikel ter bescherming van het milieu niet bij het huisafval, maar breng het naar een erkende afvalinzamelaar. U kunt bij uw gemeente informeren naar inzamelpunten en hun openingstijden. Defecte of lege batterijen/accu's moeten conform richtlijn 2006/66/EG en wijzigingen ervan worden gerecycled.

Geef batterijen/accu's en/of het artikel terug via de aangeboden inzamelvoorzieningen. Geef verpakkingsmaterialen zoals foliezakjes niet aan kinderen. Berg het verpakkingsmateriaal buiten bereik van kinderen op.

 Milieuschade door verkeerde afvoer van batterijen/accu's! Batterijen/accu's mogen niet via het huisafval worden afgevoerd. Ze kunnen giftige zware metalen bevatten en moeten worden behandeld als klein chemisch afval. De chemische symbolen van de zware metalen zijn als volgt: Cd = cadmium, Hg = kwik, Pb = lood. Geef verbruikte batterijen/accu's daarom af bij een gemeentelijk inzamelpunt.

 Voer het artikel en de verpakking op een milieuvriendelijke manier af.

 Neem de markering van verpakkingsmaterialen voor de afvalscheiding in acht. Deze zijn gemarkeerd met afkortingen (a) en nummers (b) met de volgende betekenis: 1 - 7: kunststoffen/20 - 22: papier en karton/80 - 98: composietmaterialen. Het artikel en de verpakkingsmaterialen zijn recyclebaar; voer ze gescheiden af voor een betere afvalbehandeling. Het Triman-logo is alleen van toepassing voor Frankrijk. Informatie over de mogelijkheden om het afgedankte artikel af te voeren, wordt verstrekt door de gemeentelijke overheid.

Opmerkingen over garantie en serviceafhandeling

Het artikel werd met de grootste zorgvuldigheid en onder permanent toezicht geproduceerd. De firma DELTA-SPORT HANDELSKONTOR GmbH verleent particuliere eindklanten op dit artikel drie jaar garantie, te rekenen vanaf de datum van aankoop (garantietermijn) en dit op grond van de volgende bepalingen.

De garantie geldt alleen voor materiaal- en verwerkingsfouten. De garantie is niet van toepassing op onderdelen die aan een normale slijtage onderhevig zijn en daarom als niet-slijtvaste onderdelen te beschouwen zijn (bv. batterijen) en evenmin op breekbare onderdelen, bv. schakelaars, accu's of onderdelen die van glas gemaakt zijn.

Uit de garantie voortvloeiende claims zijn uitgesloten als het artikel onvakkundig, verkeerd of niet in het kader van de voorziene bepaling of in het kader van het voorziene gebruiksdoeleinde gebruikt werd of indien richtlijnen in de gebruiksaanwijzing niet in acht genomen werden, tenzij de eindklant aantoonbaar dat er sprake is van een materiaal- of verwerkingsfout die niet op één van de hoger vermelde omstandigheden gebaseerd is.

Uit de garantie voortvloeiende claims kunnen alleen tijdens de garantieperiode op vertoon van de originele kassabon ingediend worden. Gelieve daarom de originele kassabon te bewaren. De garantieperiode wordt door eventuele reparaties op grond van de garantie, wettelijke waarborg of coulance niet verlengd. Dit geldt ook voor vervangen en gerepareerde onderdelen.

Gelieve u bij klachten in eerste instantie tot de hieronder vermelde servicehotline te richten of met ons per e-mail contact op te nemen. Is er sprake van een garantiegeval, dan wordt het artikel door ons – naar onze keuze – voor u gratis gerepareerd, wordt het vervangen of wordt de aankoop som terugbetaald. Verdere rechten op grond van de garantie bestaan niet.

Uw wettelijke rechten, in het bijzonder rechten op garantie tegenover de betreffende verkoper, worden door deze garantie niet beperkt.

IAN: 384877_2107

BE Service België

Tel.: 070 270 171 (0,15 EUR/Min.)

E-Mail: deltasport@lidl.be

NL Service Nederland

Tel.: 0900 0400223 (0,10 EUR/Min.)

E-Mail: deltasport@lidl.nl

Mogelijke fouten

Hieronder worden mogelijke fouten, hun oorzaken en de oplossing weergegeven.

Fout	Mogelijke oorzaak	Oplossing
De afstandsbediening (2) reageert niet.	De afstandsbediening (2) is uitgeschakeld.	Schakel de afstandsbediening (2) in.
	De batterijen (5) zijn verkeerd geplaatst.	Plaats de batterijen (5) correct.
	De batterijen (5) zijn leeg.	Verwissel de batterijen (5).
De quadcopter (1) reageert niet.	De batterijen (5) in de afstandsbediening (2) zijn verkeerd geplaatst of leeg.	Controleer de batterijen (5) en verwissel ze indien nodig.
	De accu (3) in de quadcopter (1) is leeg.	Laad de accu (3) op.
	De controlelampjes (1g) knipperen of branden niet.	Plaats de accu (3) in de quadcopter tot deze hoorbaar vastklikt.
	De quadcopter (1) is buiten bereik.	Zorg ervoor dat de afstand tussen de afstandsbediening (2) en de quadcopter (1) niet meer bedraagt dan maximaal 30 m.
De quadcopter (1) kan niet worden bestuurd.	Te sterke wind of trek.	De quadcopter (1) is alleen geschikt voor een nagenoeg windstille omgeving tot windkracht 3.
	De quadcopter (1) moet worden gekalibreerd.	Plaats de ingeschakelde quadcopter (1) op een vlakke ondergrond die waterpas is. Beweeg op de ingeschakelde afstandsbediening (2) tegelijkertijd de gashendel (2h) en de stuurhendel (2l) naar u toe en schuin naar buiten. De controlelampjes (1g) van de quadcopter (1) knipperen gedurende ca. 3 seconden. Zodra de controlelampjes (1g) ononderbroken branden, is de kalibratie afgesloten en is de quadcopter (1) gereed om te vliegen.  AANWIJZING: herhaal de kalibratie wanneer de quadcopter (1) nog steeds ongecontroleerd in een richting vliegt.
De quadcopter (1) vliegt niet naar boven.	Onvoldoende gas.	Beweeg de gashendel (2h) helemaal naar voren.
	De accu (3) is leeg.	Laad de accu (3) op.

Fout	Mogelijke oorzaak	Oplossing
De rotorbescherming (1c) zit niet vast.	Botsing, crash.	Als de rotorbescherming (1c) losraakt, steekt u deze weer vast en controleert u de werking en correcte plaatsing van de rotorbescherming (1c).
De controlelampjes (1g) van de quadcopter (1) knipperen afwisselend.	De quadcopter (1) heeft geen verbinding met de afstandsbediening (2).	Beweeg de gashendel (2h) van de afstandsbediening (2) helemaal naar voren en vervolgens helemaal naar achteren. Door deze procedure wordt een verbinding tot stand gebracht tussen de quadcopter (1) en de afstandsbediening (2).
	De accu (3) is bijna leeg.	Schakel de quadcopter (1) uit en verwijder de accu (3) om deze te laden.

Gratulujemy!

Decydując się na ten produkt, otrzymują Państwo towar wysokiej jakości. Należy zapoznać się z produktem przed jego pierwszym użyciem.

 **Należy uważnie przeczytać następującą instrukcję obsługi.**

Produkt ten należy użytkować wyłącznie w opisany sposób oraz zgodnie ze wskazanym przeznaczeniem. Niniejszą instrukcję obsługi należy przechowywać w bezpiecznym miejscu. Przekazując produkt innej osobie, należy upewnić się, że otrzyma ona także całą dokumentację dotyczącą produktu.

Zakres dostawy (rys. A)

- 1 x Quadrocopter (1)
- 1 x pilot zdalnego sterowania (2)
- 2 x zapasowe śmigło wirnika (A)
- 2 x zapasowe śmigło wirnika (B)
- 1 x akumulator (3)
- 1 x kabel USB do ładowania (4)
- 2 x bateria (1,5 V  LR6, AA) (5)
- 1 x śrubokręt krzyżakowy (6)
- 1 x narzędzie (7)
- 1 x instrukcja obsługi

Quadrocopter (rys. B)

- śmigło wirnika A (1a)
- śmigło wirnika B (1b)
- osłona wirnika (1c)
- włącznik/wyłącznik (1d)
- nóżki Quadrocoptera (1e)
- komora akumulatora (1f)
- kontrolki świetlne (1g)

Pilot zdalnego sterowania (rys. C/D)

- włącznik/wyłącznik (2a)
- brak funkcji (2b)
- tryb Headless/automatyczny powrót (2c)
- obrót (dostrojenie obrotu w prawo) (2d)
- przełącznik prędkości (2e)
- obrót (dostrojenie obrotu w lewo) (2f)
- przełącznik prędkości (2g)
- dźwignia gazu (sterowanie do góry/w dół/ obrót w prawo/obróć w lewo) (2h)
- start/ładowanie (2i)
- wyświetlacz (2j)
- „FLIP” – obrót o 360° stopni (2k)

- dźwignia sterowania (w przód/w tył/w lewo w bok/w prawo w bok) (2l)
- kierunek (dostrojenie w przód/w prawo/w tył/w lewo) (2m–2p)
- pokrywa komory baterii (2q)
- komora baterii (2r)

Dane techniczne

Zasilanie pilota zdalnego sterowania (baterie):
2 x 1,5 V  LR6, AA

Zasilanie napędu (akumulator):
3,7 V  litowo-polimerowy 300 mAh

Zasięg: ok. 30 m

Czas lotu ok. 5–7 min

Maksymalna moc nadawcza: 6,82 dBm

Kabel USB do ładowania: typ C

Wejście: 5 V  1 A

Nie należy stosować zasilaczy z prądem wyjściowym >1 A

Częstotliwość fal radiowych: 2,4 GHz

Wersja oprogramowania (pilot zdalnego sterowania): V1.0

Temperatura pracy: od 10°C do 45°C

Optymalna temperatura przechowywania:
od 10°C do 25°C

Masa UA/MTOM (maks. dopuszczalna masa startowa): 40 g

 = klasa ochrony II

Produkt ten można podłączać tylko do urządzeń klasy ochrony II oznaczonych tym symbolem.

Kabel USB do ładowania:

 = klasa ochrony III

 Firma Delta-Sport Handelskontor GmbH oświadcza, że niniejszy produkt spełnia najważniejsze wymagania oraz jest zgodny z podanymi poniżej wytycznymi:

2014/53/UE – dyrektywa w sprawie energii odnawialnej

2011/65/UE – dyrektywa RoHS

Kompletne deklaracje zgodności są dostępne pod adresem: <http://www.conformity.delta-sport.com>

 Data produkcji (miesiąc/rok):
02/2022

 Symbol napięcia stałego

Użytkowanie zgodne z przeznaczeniem

Ten produkt jest zabawką przeznaczoną do domowego, prywatnego użytku dla osób w wieku od 12 lat. Produktu można używać jedynie w przypadku odpowiednich warunków pogodowych i w obszarach, w których jest to dozwolone. Aby uzyskać więcej informacji, należy zapoznać się z rozdziałami „Wskazówki bezpieczeństwa”, „Możliwe do przewidzenia użycie niewłaściwe” i „Odpowiednie środowisko lotu”.

Zastosowane symbole



OSTRZEŻENIE:

To hasło ostrzegawcze wskazuje na niebezpieczeństwo o średnim stopniu zagrożenia, które, jeśli się mu nie zapobiegnie, może doprowadzić do śmierci lub poważnych obrażeń.

OSTROŻNIE:

To hasło ostrzegawcze wskazuje na niebezpieczeństwo o niskim stopniu zagrożenia, które, jeśli się mu nie zapobiegnie, może spowodować lekkie lub umiarkowane obrażenia.



WSKAZÓWKA:

Dodatkowe informacje dotyczące użytkowania urządzenia!



Ruchome części urządzenia. Trzymać z dala od ciała. Nie należy dotykać obracającego się wirnika.

Wskazówki bezpieczeństwa



OSTRZEŻENIE: nie nadaje się dla dzieci poniżej 12 lat.

- Ostrożnie. Przed pierwszym użyciem produktu należy dokładnie przeczytać instrukcję obsługi.



OSTRZEŻENIE: wszystkie materiały służące do opakowania/przymocowania nie są częścią produktu i przed użyciem produktu należy je usunąć ze względów bezpieczeństwa.

- Tylko do użytku domowego (dom i ogród).



OSTRZEŻENIE: ćwiczyć najpierw na wolnej powierzchni aż do momentu nauczania się obsługi modelu.

- Latanie Quadrocopterem wymaga umiejętności, a użytkownik musi zostać poinstruowany w zakresie jego obsługi pod bezpośrednim nadzorem osoby dorosłej.
- Użytkować wyłącznie pod nadzorem osoby dorosłej.
- Wskazówka dla sprawujących nadzór dorosłych osób: przed każdym lotem należy sprawdzić, czy zabawka i wirniki są zmontowane zgodnie z instrukcją. Montaż łopat wirnika i pierścieni ochronnych powinien być przeprowadzany pod nadzorem osoby dorosłej.
- W przypadku posiadania niewystarczającej wiedzy na temat obsługi zdalnie sterowanych Quadrocopterów skontaktować się z doświadczonym modelarzem lub klubem modelarskim.
- Sprawdzić, czy Quadrocopter został zmontowany zgodnie z instrukcją obsługi.



OSTRZEŻENIE: niebezpieczeństwo urazu oka. Nie używać w pobliżu twarzy, aby uniknąć uszkodzenia wzroku.

- Upewnić się, że panują odpowiednie warunki pogodowe. Produkt nie może zmoknąć.
- Przed każdym użyciem sprawdzić prawidłowe i mocne osadzenie wirników.
- Nie używać uszkodzonego Quadrocoptera.
- Nie dokonywać żadnych zmian ani modyfikacji Quadrocoptera.
- Przed każdym użyciem należy sprawdzić sprawność zarówno Quadrocoptera, jak i pilota zdalnego sterowania. Zwrócić uwagę na widoczne uszkodzenia, takie jak wadliwe złącza lub uszkodzone kable. Wszystkie ruchome części produktu muszą działać swobodnie, ale nie powinny mieć żadnego luzu w łożyskach.
- Wymiana uszkodzonych przewodów lub złączki musi być przeprowadzona przez wykwalifikowanego technika lub przez obsługę klienta.

- Zawsze najpierw włączać pilot. Dopiero wtedy można podłączyć akumulator i włączyć Quadcopter. W przeciwnym razie włączenie pilota może spowodować nieprzewidywalne reakcje produktu i nieumyślnie mogą zostać włączone wirniki!
- Podczas pracy wirników uważać, aby w obszarze obracania się i zasysania wirników nie znajdowały się żadne przedmioty ani części ciała. Trzymać ręce, twarz, włosy i luźne elementy ubrania z dala od wirników. Nie dotykać ruchomych części urządzenia.
- Podczas wykonywania prac konserwacyjnych i czyszczenia zawsze odłączać akumulator Quadcoptera.
- Podczas użytkowania Quadcoptera nie narażać się na niebezpieczeństwo! Bezpieczeństwo własne i bezpieczeństwo otoczenia zależą od odpowiedzialnej obsługi Quadcoptera.
- Sprawdzić, czy w pobliżu nie ma żadnych źródeł mogących spowodować wypadek, takich jak świece lub szkło, oraz czy w pobliżu Quadcoptera nie ma dzieci, zwierząt domowych lub zwierząt gospodarskich. Zachować minimalną odległość 5 m.
- Stosować tylko na zewnątrz – nie w pomieszczeniach. Niebezpieczeństwo urazu oka.
- Użytkowanie na zewnątrz może odbywać się tylko w zasięgu wzroku i do maksymalnej wysokości lotu 100 m.
- Należy zachować przy tym minimalną odległość 5 m.
- Nie używać Quadcoptera w miejscach, w których mogą nastąpić nagłe zmiany temperatury, na przykład ponad powierzchnią wody lub ognia.
- Wybrać odpowiednią lokalizację (otwartą przestrzeń) dla użytkowania Quadcoptera. Obowiązuje zakaz przelotów nad następującymi terenami oraz konieczność zachowania minimalnej odległości 100 m od obszarów, takich jak: zbiorowiska ludzi, miejsca wypadków, tereny katastrof i inne obszary, w których działają służby i organizacje ratownicze, jak również urządzenia mobilne i oddziały sił zbrojnych w ramach zarejestrowanych manewrów i ćwiczeń, szlaki komunikacyjne, przyrodnicze obszary chronione,

- nieruchomości mieszkalne, zakłady przemysłowe, zakłady karne, obiekty leczenia przymusowego, obiekty i organizacje wojskowe, zakłady produkcji i dystrybucji energii, jak również miejsca, w których prowadzona jest wymagająca odpowiednich zezwoleń działalność stopnia ochrony 4 zgodna z rozporządzeniem o substancjach biologicznych, chyba że właściciel zakładu wyraźnie zgodził się na użytkowanie produktu na jego obszarze; szpitale, autostrady, drogi wodne, obiekty kolejowe, a także organy rządowe na szczeblu państwowym lub wojewódzkim bądź obiekty władzy na szczeblu państwowym lub wojewódzkim, przedstawicielstwa dyplomatyczne i konsularne, jak również organizacje międzynarodowe w znaczeniu nadanym w prawie międzynarodowym, a także nieruchomości należące do policji i innych służb bezpieczeństwa. Wprowadza się zakaz przelotów nad następującymi terenami oraz konieczność zachowania minimalnej odległości 1,5 km od obszarów, takich jak: lotniska, strefy kontroli lotnisk, budynki rządowe lub wojskowe. Przed każdym lotem należy sprawdzić lokalne strefy zakazu lotów.
- Quadcopter jest przewidziany do użytkowania zarówno przez amatorów, jak i wykwalifikowanych/przeszkolonych użytkowników. Użytkownicy z wadami wzroku i/lub słuchu mogą obsługiwać Quadcopter tylko pod nadzorem osoby nieposiadającej takich ograniczeń.
 - Użytkownik Quadcoptera musi posiadać pełną zdolność do reagowania (zmęczenie, wpływ alkoholu lub narkotyków może prowadzić do nieprawidłowych reakcji).
 - Inne umiejętności nie są wymagane (np. przeszkolenie, itp.). Nie ma ograniczeń dla osób o różnej płci, praworęcznych lub leworęcznych.
 - Nigdy nie latać Quadcopterem bezpośrednio w kierunku ludzi, zwierząt lub w swoim.
 - Podczas pracy Quadcoptera zarówno silnik, systemy elektroniczne, jak i akumulator mogą się nagrzewać. Dlatego przed ponownym naładowaniem akumulatora lub uruchomieniem produktu z opcjonalnie dostępnym akumulatorem zapasowym należy poczekać 5–10 minut.

- Niewłaściwe użytkowanie może spowodować poważne obrażenia ciała i uszkodzenia mienia!
- Zwrócić uwagę na bezpieczną odległość latającego Quadrocoptera od ludzi, zwierząt i przedmiotów.
- Dopóki Quadrocopter pracuje, pilot musi być zawsze włączony.
Po lądowaniu wyłączyć Quadrocopter. Dopiero potem można wyłączyć pilot zdalnego sterowania.
- W przypadku awarii lub usterki przed ponownym uruchomieniem Quadrocoptera należy zawsze najpierw ustalić przyczynę usterki.
- Nie wystawiać Quadrocoptera ani pilota na bezpośrednie oddziaływanie światła słonecznego lub wysokich temperatur przez dłuższy okres.
- Podczas poważnego upadku (np. z dużej wysokości) kalibracja może ulec uszkodzeniu lub rozstrojeniu. Dlatego przed kolejnym lotem konieczne jest pełne sprawdzenie funkcjonowania urządzenia!
- W razie upadku dźwignia gazu musi zostać natychmiast przesunięta na zero. Obracające się wirniki mogą zostać uszkodzone w kontakcie z przeszkodami lub podczas uderzenia. Dlatego przed kolejnym lotem konieczne jest sprawdzenie wirników pod kątem pęknięć i złamań!
- Aby zapobiec uszkodzeniu Quadrocoptera podczas upadku spowodowanego niskim napięciem lub głębokim rozładowaniem akumulatora, należy bezwzględnie reagować na sygnały świetlne wskaźnika niskiego napięcia (patrz rozdział „Ostrzeżenie o zbyt niskim napięciu”).
- W niektórych krajach istnieje obowiązek ubezpieczenia modeli samolotów i helikopterów użytkowanych na zewnątrz. Zasięgnąć na ten temat informacji w firmie ubezpieczeniowej, w której ma się wykupione ubezpieczenie od odpowiedzialności cywilnej, i upewnić się, że użytkowanie Quadrocoptera jest objęte tym ubezpieczeniem.
- W przypadku utraty danych lub zerwania połączenia pomiędzy pilotem zdalnego sterowania a Quadrocopterem urządzenie wylądowuje.

Ostrzeżenia dotyczące baterii/akumulatora!



OSTRZEŻENIA OGÓLNE

- Baterie należy przechowywać w miejscu niedostępnym dla dzieci.
- Czyszczenie i konserwacja nie mogą być wykonywane przez dzieci bez nadzoru.
- W razie potrzeby styki baterii i urządzenia należy oczyścić czystą, suchą ściereczką.
- Nie narażać baterii na żadne ekstremalne warunki (np. działanie grzejników lub bezpośrednie światło słoneczne).
- Z uszkodzonymi lub przeciekającymi bateriami należy obchodzić się z najwyższą ostrożnością i natychmiast zutylizować je w odpowiedni sposób. W czasie wykonywania tych czynności należy nosić rękawiczki.
- Jeśli dojdzie do kontaktu z kwasem z baterii, należy umyć to miejsce wodą z mydłem. Jeśli kwas z baterii dostanie się do oka, należy przepłukać oczy wodą i natychmiast zasięgnąć pomocy lekarskiej!
- Baterii nie wolno połykać! Gdyby tak się jednak stało, należy natychmiast udać się do lekarza!
- Nigdy nie wrzucać baterii ani akumulatorów do ognia ani nie umieszczać ich na gorących powierzchniach (np. na grzejnikach lub na piecu). Nigdy nie otwierać obudowy baterii, nie zdierać folii ani nie zwiierać styków. Istnieje niebezpieczeństwo pożaru lub wybuchu!
- Unikać zewnętrznych oddziaływań mechanicznych (takich jak uderzenia, kontakt z ostrymi przedmiotami lub zgniecenia). Istnieje niebezpieczeństwo pożaru lub wybuchu!
- Nie wystawiać baterii ani akumulatorów na działanie temperatur poniżej 10 °C i powyżej 45 °C.



DODATKOWE OSTRZEŻENIA DOTYCZĄCE BATERII (PILOT ZDALNEGO STEROWANIA)

- Używać tylko baterii tego samego producenta i tego samego typu.
- Należy wyjąć baterie, jeśli są wyczerpane lub jeśli produkt nie jest używany przez dłuższy okres.

- Nie wolno stosować razem nowych i używanych baterii.
- Wymieniać wszystkie baterie w tym samym czasie.
- Zwykłych baterii nie wolno ponownie ładować.
- **Ostrzeżenie:** nie wolno ładować lub reaktywować baterii innymi sposobami, rozbierać ich na części, wrzucać do ognia czy powodować ich zwarcia. Istnieje niebezpieczeństwo pożaru lub wybuchu!
- Podczas wkładania baterii należy zwrócić uwagę na odpowiednią polaryzację (+/-).
- Zużyte baterie należy oddać zgodnie z przepisami do specjalnych punktów zbiórki lub do sklepu.



DODATKOWE OSTRZEŻENIA DOTYCZĄCE AKUMULATORA (QUADROPTER)

- Nie wolno ładować akumulatorów bez nadzoru.
- Nigdy nie ładować akumulatora bezpośrednio po użyciu. Po użyciu należy zawsze pozostawiać akumulator do schłodzenia (min. 5–10 minut).
- Do ładowania akumulatora należy używać tylko dołączonego kabla USB.
- Należy ładować tylko nienaruszone i nieuszkodzone akumulatory. Jeśli zewnętrzna izolacja akumulatora jest uszkodzona lub jeśli akumulator jest zdeformowany lub napęczniały, to w żadnym przypadku nie wolno go ładować. W takim przypadku istnieje wysokie ryzyko pożaru i wybuchu!
- Z uwagi na fakt, że zarówno kabel USB, jak i akumulator nagrzewają się podczas procesu ładowania, konieczne jest zapewnienie odpowiedniej wentylacji. Nigdy nie wolno przykrywać kabla USB ani akumulatora!
- Odłączyć akumulator od kabla USB, jeśli jest on w pełni naładowany.
- Nigdy nie należy przechowywać ani ładować akumulatora w pobliżu mocnych źródeł ciepła lub otwartego ognia – może to spowodować pożar lub wybuch.
- Nie należy pozostawiać akumulatora bez nadzoru podczas procesu ładowania i należy zwracać uwagę na ewentualne nadmierne nagrzanie się akumulatora.
- Nigdy nie ładować akumulatora, który jest napęczniały z powodu przegrzania, awarii lub przeładowania.
- Nigdy nie ładować akumulatora, jeśli jest przeбитý lub uszkodzony. Po upadku bardzo dokładnie sprawdzić akumulator pod kątem takich uszkodzeń. Jeśli akumulator jest uszkodzony, należy go zutylizować zgodnie z przepisami danego kraju.
- Jeśli akumulator zapali się podczas ładowania, należy ugasić ten typ akumulatora dużą ilością wody.
- Z kabla USB można korzystać wyłącznie w suchych, zamkniętych pomieszczeniach. Nie można dopuścić do zamoczenia czy zawilgocenia kabla USB i akumulatora.
- Nigdy nie dopuszczać do zwarcia akumulatora. Istnieje niebezpieczeństwo pożaru lub wybuchu.
- Nigdy nie nosić akumulatora w kieszeniach spodni ani przenosić go torbach. Należy zwracać uwagę na ostre lub kanciaste przedmioty, które mogą uszkodzić akumulator.
- Jeśli akumulator został mocno uderzony, należy przechowywać go przez następne 30 minut w bardzo bezpiecznym miejscu (np. w metalowym pudełku). Należy zwrócić uwagę, czy akumulator pęcznieje i/lub się nadmiernie nagrzewa.
- Nigdy nie próbować modyfikować, przerabiać ani naprawiać akumulatora.
- Po zakończeniu lotu należy odłączyć akumulator od systemów elektronicznych Quadrocoptera. Akumulator nie może być podłączony do systemów elektronicznych, kiedy nie jest używany (np. w czasie transportu lub przechowywania). W przeciwnym razie może dojść do głębokiego rozładowania akumulatora. W takim przypadku ulegnie on zniszczeniu i będzie bezużyteczny! Dodatkowo istnieje ryzyko nieprawidłowego funkcjonowania wywołanego przez zakłócenia. Można w sposób niezamierzony uruchomić wirniki i spowodować uszkodzenia mienia lub obrażenia ciała.
- Nie uszkadzać obudowy akumulatora. Nie rozcinąć foliowej osłony. Nie kłuć akumulatora ostrymi przedmiotami. Istnieje niebezpieczeństwo pożaru i wybuchu!

- Zużyte akumulatory po zakończeniu ich okresu eksploatacji należy oddać zgodnie z przepisami do specjalnych punktów zbiórki lub do sklepu.

Możliwe do przewidzenia użycie niewłaściwe

W następujących przypadkach należy zwrócić uwagę na możliwe do uniknięcia niewłaściwe użycie urządzenia:

- Nie należy używać produktu w przypadku nieodpowiednich warunków pogodowych lub środowiskowych (np. deszcz, śnieg, mgła lub noc).
- Nie należy używać produktu w zbyt małych pomieszczeniach (6 x 4 m) lub jeśli w promieniu 5 m znajdują się przedmioty, osoby lub zwierzęta.
- Nigdy nie przelatywać Quadcopterm w strefach zakazu lotów, obszarach zabronionych lub nad instytucjami publicznymi i zawsze zachować odległości boczne (patrz „Wskazówki bezpieczeństwa”).
- Nie wolno naruszać prywatności innych osób.
- Nie należy przekazywać produktu osobom w wieku poniżej 12 lat.
- Obciążanie Quadcoptera jakimikolwiek ładunkami i wprowadzanie jakichkolwiek modyfikacji są zabronione.
- Nie należy używać produktu, jeśli jego części są poluzowane lub wadliwe (np. po kolizji lub upadku).

Wkładanie baterii do pilota zdalnego sterowania (rys. D)

 **OSTROŻNIE: należy przestrzegać poniższych wskazówek, aby uniknąć uszkodzeń mechanicznych i elektrycznych.**

Umieścić dotychczasowe baterie (5) w komorze baterii (2r) w pilocie zdalnego sterowania (2).

Wkładanie baterii

1. Za pomocą śrubokręta krzyżakowego (6) odkręcić śrubę pokrywy komory baterii (2q) znajdującej się z tyłu pilota zdalnego sterowania (2) i zdjąć pokrywę komory baterii (2q).

2. Ostrożnie umieścić 2 baterie 1,5 V typu LR6, AA (5) w komorze baterii (2r). Baterie muszą znajdować się całkowicie w komorze baterii (2r).



OSTROŻNIE: zwrócić szczególną uwagę na symbole plus/minus na bateriach (5) oraz na ich prawidłowe włożenie, zgodnie z symbolami znajdującym się na dnie komory baterii (2r).

3. Ponownie przymocować pokrywę komory baterii (2q) z tyłu pilota.

Wymiana baterii



OSTROŻNIE: należy przestrzegać poniższych wskazówek, aby uniknąć uszkodzeń mechanicznych i elektrycznych.

Jeżeli baterie (5) przestały działać, należy je wymienić w taki sam sposób, jaki przedstawiono w opisie wkładania ich do urządzenia.

Przed włożeniem nowych baterii należy wyjąć zużyte baterie (5) z produktu.

Wkładanie akumulatora (rys. E)

Włożyć akumulator (3) do komory akumulatora (1f) Quadcoptera (1), aż zatrzaśnie się mocno na swoim miejscu.

Wymywanie akumulatora (rys. E)

Wyjąć akumulator (3) z Quadcoptera (1) w następujący sposób: nacisnąć zacisk akumulatora i wyciągnąć akumulator z komory akumulatora (1f).

Ładowanie akumulatora

1. Wyjąć akumulator (3) z komory akumulatora (1f) Quadcoptera (1) (patrz rozdział „Wymywanie akumulatora”).
2. Podłączyć końcówkę (4a) kabla USB do ładowania (4) z gniazdem USB (3a) akumulatora (3) (rys. F).
3. Podłączyć drugi koniec (4b) kabla USB do ładowania (4) do gniazda USB włączonego komputera lub do ładowarki z gniazdem USB (rys. F).

4. Kontrolka świetlna ładowania akumulatora (3) włącza się podczas ładowania (rys. F) i świeci się na czerwono. Po zakończeniu ładowania kontrolka świetlna ładowania akumulatora (3) świeci się na zielono.

i WSKAZÓWKA: czas ładowania wynosi ok. 40–70 minut.

5. Po naładowaniu akumulatora odłączyć gniazdo USB (3a) od końcówki (4a) kabla USB do ładowania (4) i wyciągnąć końcówkę (4b) kabla USB do ładowania (4) z gniazda USB.

6. Poprawnie włożyć akumulator (3) do komory akumulatora (1f) (patrz „Wkładanie akumulatora”).

Ostrzeżenie o zbyt niskim napięciu

Kontrolki świetlne (1g) zaczynają szybko migać, kiedy akumulator (3) jest prawie zupełnie rozładowany. W przypadku zauważenia powyższej sytuacji należy sprowadzić Quadcopter (1) na ziemię.

Odpowiednie środowisko lotu

Otoczenie powinno spełniać następujące warunki dla optymalnego lotu:

- Prawie bezwietrzne środowisko, do siły wiatru 3.
- Przed rozpoczęciem lotu sprawdzić lokalne prognozy pogody pod kątem aktualnych i nadchodzących zmian.
- Przy starcie należy zachować minimalną odległość 5 m od Quadcoptera.
- Przed lotem należy sprawdzić, czy w obszarze lotu znajdują się jakieś przeszkody, i ewentualnie je usunąć, zachowując odpowiednie odległości (> 5 m).
- Obserwować swoje otoczenie pod kątem zmieniających się okoliczności, takich jak pojawienie się pieszych, rowerzystów lub samochodów/pojazdów.
- Znaleźć duże, otwarte i szerokie obszary wolne od przeszkód oraz zwrócić szczególną uwagę na budynki, grupy ludzi, linie energetyczne i drzewa.
- Do wykonywania akrobacji powietrznych, takich jak pętle, wolny obszar powinien wynosić ok. 10 m we wszystkich kierunkach.

- Zwraca uwagę, czy otoczenie jest suche i wolne od opadów. Nie latać w trudnych warunkach pogodowych lub przy dużej wilgotności powietrza (np. w przypadku opadów śniegu, mgły, w nocy). Quadcopter może być używany tylko przy dobrej widoczności.
- Temperatura pracy musi mieścić się w granicach od 10°C do 45°C.
- Należy również przestrzegać ograniczeń rozporządzenia w sprawie dronów na obszarach niedozwolonych (patrz rozdział „Wskazówki bezpieczeństwa”).

Przygotowanie lotu

Przed rozpoczęciem lotu Quadcopterem (1) należy zwrócić uwagę na następujące kwestie:

1. Do startu należy ustawiać Quadcopter (1) zawsze na płaskiej powierzchni, aby czujnik wysokości pracował poprawnie.

i WSKAZÓWKA: włącznik/wyłącznik (1d) znajduje się na górnej stronie Quadcoptera (1).

2. Zawsze przesuwaj dźwignię gazu (2h) i dźwignię sterowania (2l) powoli i ostrożnie, z wyczuciem.

i WSKAZÓWKA: po poruszeniu dźwignia gazu cofa się ponownie do środka, a Quadcopter (1) zwiększa/obniża pułap i na nim zostaje.

3. Podczas lotu przez cały czas koncentrować swoją uwagę na Quadcopterze (1)!

! OSTROŻNIE: utrzymywać Quadcopter podczas lotu zawsze w zasięgu wzroku!

4. Nie obciążać Quadcoptera (1) żadnymi ładunkami.

! OSTROŻNIE: przed każdym lotem sprawdzić osłonę wirnika (1c) (rys. B) pod kątem prawidłowego osadzenia i idealnego stanu.

W przeciwnym razie istnieje ryzyko, że śmigła wirnika (1a), (1b) zostaną uszkodzone podczas lotu i że będą mogły spowodować obrażenia.

Rozpoczęcie lotu i sterowanie Quadrocopterem

Podczas lotu zwrócić uwagę na możliwe do przewidzenia niewłaściwe użycie:

- nagłe zmiany pogody
- nagłe zmiany siły wiatru (podmuchy wiatru)
- utratę drona z zasięgu wzroku
- bezpośrednie światło słoneczne (przeegrzanie, ograniczenie widoczności drona i utrata kontroli nad lotem)

Rozpoczęcie lotu (rys. H)

1. Nacisnąć na włącznik/wyłącznik (2a) na pilocie zdalnego sterowania (2), aby włączyć pilota zdalnego sterowania. Na wyświetlaczu (2j) miga pole STATUS, pozostałe pola na wyświetlaczu świecą się.

i WSKAZÓWKA: zawsze najpierw włączyć pilota zdalnego sterowania (2).

2. Włożyć akumulator (3) do komory akumulatora (1f) Quadrocoptera (1).

3. Nacisnąć włącznik/wyłącznik (1d) w Quadrocopterze (1), aby włączyć Quadrocopter (1). Powinny zamigać kontrolki świetlne (1g) Quadrocoptera (1) i pojawić się sygnał dźwiękowy z pilota zdalnego sterowania (2).

4. Przesunąć dźwignię gazu (2h) całkowicie do przodu, a następnie całkowicie do tyłu.

i WSKAZÓWKA: dzięki tej operacji Quadrocopter (1) nawiązuje kontakt z pilotem zdalnego sterowania (2).

Jeśli dźwignia gazu (2h) nie zostanie przesunięta najpierw do przodu i następnie do tyłu, Quadrocopter (1) pozostanie nadal zabezpieczony i nie będzie gotowy do lotu. Z pilota zdalnego sterowania (2) powinny rozbrzmiewać sygnały dźwiękowe.

Kontrolki świetlne (1g) Quadrocoptera (1) powinny świecić światłem ciągłym. Quadrocopter (1) jest teraz gotowy do lotu.

i WSKAZÓWKA: na wyświetlaczu (2j) prezentowana jest prędkość oraz tryb „NORMAL”.

5. Nacisnąć przycisk „START/LAND” (2i) z przodu na pilocie zdalnego sterowania. Skrzydła wirnika zaczną się obracać.

Sterowanie Quadrocopterem

Poprzez zintegrowany czujnik wysokości Quadrocopter (1) utrzymuje automatycznie wysokość i ułatwia pierwsze manewry lotnicze. Dostępne są różne opcje sterowania:

• Wznoszenie/schodzenie w dół (gaz) (rys. I)

Po przesunięciu dźwigni gazu (2h) w przód zwiększa się prędkość obrotowa wirników (1a), (1b). Quadrocopter (1) zaczyna się wznosić.

Po przesunięciu dźwigni gazu (2h) w tył zmniejsza się prędkość obrotowa wirników (1a), (1b). Quadrocopter (1) zaczyna schodzić w dół.

• Obrót w lewo/prawo (odchylenie) (rys. J)

Gdy obróci się dźwignię gazu (2h) w lewo lub w prawo, Quadrocopter (1) obraca się wokół swojej osi pionowej, czyli Quadrocopter (1) obraca się w lewo lub w prawo.

• Ruch w przód/tył (pochylenie) (rys. K)

Po przesunięciu dźwigni gazu (2l) do przodu lub do tyłu Quadrocopter leci (1) do przodu lub do tyłu.

• Lot bokiem w lewo/prawo (lot bokiem) (rys. L)

Aby wykonać ruch w prawo lub w lewo bez obracania Quadrocoptera (1), czyli przesunąć go bokiem w zawisie, przesunąć prawą dźwignię sterującą (2l) w lewo lub w prawo.

• Obrót (trymowanie odchylenia) (rys. O)

Jeśli Quadrocopter (1) obraca się wokół własnej osi bez naciśnięcia dźwigni gazu (2h), można rozwiązać ten problem poprzez trymowanie odchylenia.

Jeśli Quadrocopter (1) obraca się w prawo, nacisnąć przycisk trymowania odchylenia w lewo (2f), a jeśli obraca się w lewo, nacisnąć przycisk trymowania w prawo (2d). W ten sposób można przeciwdziałać niepożądanemu odchyleniu poprzez trymowanie w kierunku przeciwnym.

• Kierunek (trymowanie lotu bokiem i pochylenia) (rys. P)

Jeśli występuje ruch do przodu lub do tyłu, pomimo że dźwignia sterowania (2l) nie została naciśnięta, można to skorygować przy pomocy trymowania pochylenia.

Jeśli Quadcopter (1) porusza się do przodu, nacisnąć przycisk trymowania pochylenia (2o) i odwrotnie (2m). Dzięki ustawieniu trymowania przeciwdziała się niepożądanemu ruchowi. Jeśli Quadcopter (1) porusza się sam z siebie w bok, można to skorygować przy pomocy trymowania przechylenia.

Jeśli Quadcopter (1) leci w bok w lewo, nacisnąć przycisk trymowania (2n) w prawo i na odwrót (2p). W ten sposób przeciwdziała się niepożądanemu ruchowi.

• Tryb Headless (rys. Q)

Chodzi tutaj o wspomaganie lotu, które pozwala Quadcopterowi (1) zawsze lecieć w kierunku, w którym sterujemy, o ile ta funkcja jest włączona. Jest ona zalecana użytkownikom o niewielkim doświadczeniu w kierowaniu dronem. Przykładowo, jeśli tryb Headless został aktywowany przyciskiem (2c) i dźwignia sterowania (2l) przesunięta jest w prawo, to Quadcopter (1) leci zawsze w prawo z punktu widzenia pilota – niezależnie od tego, jak ustawiony jest sam Quadcopter (1).

i WSKAZÓWKA: pilot zdalnego sterowania (2) i Quadcopter (1) muszą być ustawione w ten sam sposób podczas aktywacji trybu Headless!

Aktywować tryb Headless tylko w określonej pozycji, w przeciwnym razie polecenia mogą nie być wykonywane prawidłowo.

1. Aby aktywować tryb Headless, należy ustawić Quadcopter (1) i pilot zdalnego sterowania (2) jeden za drugim oraz nacisnąć przycisk (2c) na pilocie zdalnego sterowania (2). Na wyświetlaczu (2j) pojawi się pole „HEADLESS”, a światła Quadcoptera (1) będą powoli migać tak długo, jak długo aktywny jest ten tryb.
2. Nacisnąć ponownie przycisk (2c) aby wyłączyć ten tryb. Na wyświetlaczu (2j) pojawi się pole „NORMAL”, a światła będą świecić się znowu w sposób ciągły.

• Automatyczny powrót do pilota (rys. R)

Nacisnąć przycisk trybu Headless (2c) i trzymać wciśnięty przez ok. 3 sekundy, aby Quadcopter (1) wrócił do miejsca początkowego.

i WSKAZÓWKA: należy zauważyć, że obroty Quadcoptera (1) mogą sprawić, że droga powrotna będzie się nieco różnić. Poprzez ponowne naciśnięcie przycisku (2c) lub poruszenie dźwigni sterowania (2l) następuje przerwanie procesu.

Ustawianie prędkości (rys. M)

Można ustawić prędkość lotu na pilocie zdalnego sterowania (2) poprzez powtórzone naciśnięcie przycisku (2e), (2g). Domyślnie ustawiona jest prędkość 2 spośród w sumie czterech poziomów prędkości.

Poziom przedstawiony jest cały czas na wyświetlaczu (2j).

Prędkość 1 (sygnał dźwiękowy rozbrzmiewa jeden raz)

Do pierwszych prób i przy niewielkim doświadczeniu w sterowaniu lotem.

Prędkość 2 (sygnał dźwiękowy rozbrzmiewa dwa razy)

Dla pilotów z pewnym doświadczeniem w sterowaniu dronem.

Prędkość 3 (sygnał dźwiękowy rozbrzmiewa trzy razy)

Dla doświadczonych pilotów.

Prędkość 4 (sygnał dźwiękowy rozbrzmiewa cztery razy)

Dla bardzo doświadczonych pilotów.

i WSKAZÓWKA: przy wyłączeniu i ponownym włączeniu pilota zdalnego sterowania Quadcopter (1) powraca do ustawienia prędkości 2.

Przewrót 360° (rys. N)

1. Wzniesić Quadcopter (1) na wysokość ok. 10 m.
2. Utrzymać go w powietrzu i nacisnąć raz przycisk (2k), znajdujący się z przodu na pilocie zdalnego sterowania. Powinien rozbrzmieć dźwięk sygnału, a na wyświetlaczu (2j) pojawi się pole „FLIP”.
3. Przesunąć dźwignię sterowania (2l) w kierunku, w którym ma nastąpić przewrót w powietrzu.
4. Quadcopter (1) wykona przewrót w powietrzu o 360°.

Po wykonaniu przewrotu Quadcopter (1) znajduje się w normalnym trybie lotu i można wykonać kolejny przewrót.

Aby to zrobić, powtórzyć kroki 1–4. Nacisnąć przycisk (2k) ponownie, jeżeli nie ma być wykonany przewrót, a został on wcześniej naciśnięty.

 **OSTROŻNIE:** aby wykonać przewrót w powietrzu o 360°, potrzebna jest wystarczająca wysokość lotu (co najmniej 10 m).

Kalibracja

Może się zdarzyć, że Quadcopter (1) lata w niekontrolowany sposób i musi zostać skalibrowany.

W tym celu należy wykonać następujące kroki:

1. Ustawić włączony Quadcopter (1) na płaskiej i równej powierzchni.
2. Na włączonym pilocie zdalnego sterowania (2) przesunąć jednocześnie dźwignię gazu (2h) oraz dźwignię sterowania (2l) do siebie i po przekątnych na zewnątrz. Kontrolki świetlne (1g) Quadcoptera (1) powinny migać przez ok. 3 sekundy. Gdy kontrolki świetlne (1g) świecą w sposób ciągły, kalibracja jest zakończona, a Quadcopter jest gotowy do lotu.

 **WSKAZÓWKA:** powtórzyć kalibrację, jeśli Quadcopter nadal w niekontrolowany sposób leci w jednym kierunku.

Zakończenie lotu

1. Nacisnąć przycisk „START/LAND” (2i). Quadcopter leci powoli w dół i ląduje.

Po tym jak Quadcopter (1) bezpiecznie wylądował, wyłączyć go w prawidłowy sposób. Jeśli wirniki nadal się poruszają, przesunąć dźwignię gazu (2h) powoli do tyłu.

2. Nacisnąć włącznik/wyłącznik (1d) w Quadcopterze (1), aby wyłączyć Quadcopter (1).
3. Nacisnąć włącznik/wyłącznik (2a) na pilocie zdalnego sterowania (2), aby wyłączyć pilota zdalnego sterowania.
4. Wyjąć akumulator (3) (patrz „Wyjmowanie akumulatora”).

Ostony wirnika

Ostony wirnika (1c) służą do ochrony przed urazami (np. przecięcia, zranienia skóry lub oczu) oraz do ochrony przed kolizjami lub w ich trakcie. Należy je stabilnie zamontować. Jeżeli ostona wirnika się poluzuje, należy ją ponownie docisnąć i sprawdzić funkcjonowanie i prawidłową pozycję ostony wirnika (1c).

 **OSTRZEŻENIE:** nigdy nie uruchamiać Quadcoptera (1) bez ostony wirnika (1c)! Nie zdejmować ostony wirnika (1c) samowolnie, aby nie stworzyć zagrożenia dla siebie i/lub dla innych ludzi i zwierząt!

Czyszczenie, naprawa i przechowywanie

 **OSTROŻNIE:** przed rozpoczęciem jakichkolwiek prac Quadcopter musi być wyłączony (przycisk 1d), a akumulator (3) musi być wyjęty z urządzenia.

Quadcopter (1) musi być zawsze utrzymywany w stanie suchym, a po każdym locie należy oczyścić go z ewentualnych zanieczyszczeń, takich jak nitki wełny, włosy i sierść oraz kurz.

Używać suchej szmatki do czyszczenia i unikać kontaktu systemów elektronicznych, akumulatora i silników z wodą.

Quadcopter (1) należy przechowywać w suchym i wolnym od kurzu miejscu z dala od bezpośredniego światła słonecznego. Optymalna temperatura przechowywania wynosi od 10°C do 25°C. Po zakończeniu użytkowania należy odłączyć złącze akumulatora (3a) lub połączenie z kablem ładowania (4). Wyjąć baterie (5) z pilota zdalnego sterowania.

Wymiana śmigieł wirnika (rys. G)

Śmigła wirnika (A) i (B) należy wymienić, gdy są one uszkodzone.

Należy użyć narzędzia (7), aby usunąć śmigła wirnika (1a), (1b) z Quadcoptera (1).

 **WSKAZÓWKA:** istnieją dwa różne rodzaje śmigieł wirnika (A), (B). Śmigła wirnika (A) obracają się w prawo, a śmigła wirnika (B) obracają się w lewo. Są one tutaj w instrukcji wyszarzone dla lepszego uwidocznienia. Oba rodzaje mają oznaczenia na górnej stronie (A i B), na które należy zwrócić uwagę podczas wymiany, i które muszą zgadzać się z oznaczeniami na Quadcopterze (1).

 **OSTRZEŻENIE:** jeśli śmigła wirników (A), (B) są uszkodzone, istnieje ryzyko, że podczas użytkowania ich części się oderwą i doprowadzą do uszkodzenia mienia lub zagrożenia dla otoczenia.

Aby wymienić śmigło (A), (B), należy postępować w następujący sposób:

1. Włożyć otwartą stronę narzędzia (7) pod śmigło wirnika (A), (B), podważyć je i wyjąć z Quadrocoptera (1).
2. Umieścić nowe śmigło wirnika (A), (B) w miejscu, w którym wcześniej znajdowało się uszkodzone śmigło wirnika (A), (B).
3. Wcisnąć śmigło wirnika (A), (B) za pomocą obrotowego narzędzia (7) do Quadrocoptera (1).



OSTROŻNIE: zawsze umieszczać śmigła wirnika oznaczone literą A na ramionach wirnika oznaczonych literą A. Zawsze umieszczać śmigła wirnika oznaczone literą B na ramionach wirnika oznaczonych literą B.

Uwagi odnośnie recyklingu



Jeśli produkt jest zużyty, nie należy go wyrzucać wraz z odpadami domowymi ze względu na ochronę środowiska, ale należy go odpowiednio zutylizować.

Informacje o punktach zbiórki i godzinach otwarcia można uzyskać w lokalnej administracji. Uszkodzone lub zużyte baterie/akumulatory należy poddać recyklingowi zgodnie z dyrektywą 2006/66/WE i jej zmianami. Zwrócić baterie/akumulatory i/lub produkt, korzystając z udostępnionych urzędzeń przeznaczonych do zbiórki. Opakowania, takie jak torby plastikowe, nie powinny znaleźć się w rękach dzieci. Opakowanie przechowywać w miejscu niedostępnym dla dzieci.



Nieprawidłowa utylizacja baterii/akumulatorów wyrządza szkody w środowisku naturalnym! Baterii/akumulatorów nie wolno wyrzucać razem z odpadami domowymi. Mogą zawierać toksyczne metale ciężkie i podlegają obróbce odpadów niebezpiecznych. Symbole chemiczne metali ciężkich są następujące: Cd = kadm, Hg = rtęć, Pb = ołów. Zużyte baterie/akumulatory należy oddawać w miejskim punkcie zbiórki.



Produkt oraz opakowanie należy utylizować w sposób przyjazny dla środowiska.



Przestrzegać oznakowania materiałów opakowaniowych podczas segregacji odpadów. Są one oznaczone skrótami (a) i liczbami (b) o następującym znaczeniu: 1-7: tworzywa sztuczne/20-22: papier i karton/80-98: materiały kompozytowe.

Produkt i materiały opakowaniowe nadają się do recyklingu, należy je osobno zutylizować w celu lepszego przetwarzania odpadów. Logo Triman obowiązuje tylko we Francji. Informacje o sposobie utylizacji zużytego produktu są dostępne u władz lokalnych lub miejskich.

Wskazówki dotyczące gwarancji i obsługi serwisowej

Artykuł został wyprodukowany z najwyższą starannością i pod stałą kontrolą. DELTA-SPORT HANDELSKONTOR GmbH przyznaje klientowi końcowemu na niniejszy artykuł trzy lata gwarancji od daty zakupu (okres gwarancyjny) z zastrzeżeniem poniższych postanowień. Gwarancja dotyczy wyłącznie wad materiałowych i wad wykonania. Gwarancja nie obejmuje części, które podlegają normalnemu zużyciu i z tego względu należy je traktować jako części zużywalne (np. baterie) i nie obejmuje części kruchych, np. przełączników, akumulatorów ani części wykonanych ze szkła.

Wyklucza się roszczenia z tytułu niniejszej gwarancji w przypadku użycia artykułu w sposób niewłaściwy lub sprzeczny z jego przeznaczeniem lub w sposób wykraczający poza przewidziane przeznaczenie lub poza przewidziany zakres użytkowania lub jeśli wytyczne zawarte w instrukcji obsługi nie były przestrzegane, chyba że klient końcowy udowodni istnienie wady materiałowej lub wady wykonania, która nie wynika z podanych wyżej przyczyn.

Roszczenia z tytułu gwarancji można zgłaszać wyłącznie w okresie gwarancyjnym za okazaniem oryginalnego dowodu zakupu. Prosimy zatem zachować oryginalny dowód zakupu!

W przypadku jakichkolwiek reklamacji prosimy skontaktować się z nami najpierw za pośrednictwem podanej poniżej infolinii serwisowej lub drogą e-mailową.

W przypadku objętym gwarancją artykuł zostanie – według naszego uznania – bezpłatnie naprawiony, wymieniony lub nastąpi zwrot ceny zakupu. Z gwarancji nie wynikają żadne inne prawa.

Niniejsza gwarancja nie ogranicza Państwa ustawowych praw, w szczególności roszczeń gwarancyjnych wobec danego sprzedawcy.

W przypadku wymiany części lub całego artykułu okres gwarancji przedłuża się o trzy lata zgodnie z art. 581 § 1 kodeksu cywilnego.

Po upływie czasu gwarancji powstałe naprawy są płatne.

chyba że klient końcowy udowodni istnienie wady materiałowej lub wady wykonania, która nie wynika z podanych wyżej przyczyn.

Roszczenia z tytułu gwarancji można zgłaszać wyłącznie w okresie gwarancyjnym za okazaniem oryginalnego dowodu zakupu. Prosimy zatem zachować oryginalny dowód zakupu!

W przypadku jakichkolwiek reklamacji prosimy skontaktować się z nami najpierw za pośrednictwem podanej poniżej infolinii serwisowej lub drogą e-mailową. W przypadku objętym gwarancją artykuł zostanie – według naszego uznania – bezpłatnie naprawiony, wymieniony lub nastąpi zwrot ceny zakupu. Z gwarancji nie wynikają żadne inne prawa.

Niniejsza gwarancja nie ogranicza Państwa ustawowych praw, w szczególności roszczeń gwarancyjnych wobec danego sprzedawcy.

W przypadku wymiany części lub całego artykułu okres gwarancji przedłuża się o trzy lata zgodnie z art. 581 § 1 kodeksu cywilnego.

Po upływie czasu gwarancji powstałe naprawy są płatne.

IAN: 384877_2107

 Serwis Polska
Tel.: 22 397 4996
E-Mail: deltasport@lidl.pl

Możliwe błędy

Poniżej opisane są możliwe błędy, ich przyczyny i sposoby rozwiązania problemu.

Błąd	Możliwa przyczyna	Rozwiązanie
Pilot zdalnego sterowania (2) nie reaguje.	Pilot zdalnego sterowania (2) jest wyłączony.	Włączyć pilota zdalnego sterowania (2).
	Baterie (5) są włożone nieprawidłowo.	Włożyć baterie (5) w prawidłowy sposób.
	Baterie (5) są rozładowane.	Wymienić baterie (5).
Quadrocopter (1) nie reaguje.	Baterie (5) w pilocie zdalnego sterowania (2) zostały włożone nieprawidłowo lub są rozładowane.	Sprawdzić baterie (5) i w razie potrzeby je wymienić.
	Akumulator (3) w Quadrocopterze (1) jest pusty.	Naładować akumulator (3).
	Kontrolki świetlne (1g) migają lub nie świecą.	Włożyć akumulator (3) do Quadrocoptera, aż zatrzaśnie się na swoim miejscu.
	Quadrocopter (1) jest poza zasięgiem.	Upewnić się, że odległość pomiędzy pilotem zdalnego sterowania (2) i Quadrocopterem (1) nie przekracza 30 m.
Nad Quadrocopterem (1) nie ma kontroli.	Zbyt silny wiatr lub prąd powietrzny.	Quadrocopter (1) może być użytkowany tylko przy niemal bezwietrznej pogodzie, do sily wiatru 3.
	Należy przeprowadzić kalibrację Quadrocoptera (1).	Ustawić włączony Quadrocopter (1) na płaskiej i równej powierzchni. Na włączonym pilocie zdalnego sterowania (2) przesunąć jednocześnie dźwignię gazu (2h) oraz dźwignię sterowania (2l) do siebie i po przekątnych na zewnątrz. Kontrolki świetlne (1g) Quadrocoptera (1) powinny migać przez ok. 3 sekundy. Gdy kontrolki świetlne (1g) świecą w sposób ciągły, kalibracja jest zakończona, a Quadrocopter (1) jest gotowy do lotu.  WSKAZÓWKA: powtórzyć kalibrację, jeśli Quadrocopter (1) nadal w niekontrolowany sposób leci w jednym kierunku.

Błąd	Możliwa przyczyna	Rozwiązanie
Quadrocopter (1) nie unosi się.	Za mało gazu.	Przesunąć dźwignię gazu (2h) całkowicie do przodu.
	Akumulator (3) jest rozładowany.	Naładować akumulator (3).
Ostona wirnika (1c) nie jest dobrze zamocowana.	Zderzenie, upadek.	Jeżeli ostona wirnika (1c) się poluzuje, należy ją ponownie docisnąć i sprawdzić funkcjonowanie i prawidłową pozycję ostony wirnika (1c).
Kontrolki świetlne (1g) Quadrocoptera (1) migają na zmianę.	Quadrocopter (1) nie ma kontaktu z pilotem zdalnego sterowania (2).	Przesunąć dźwignię gazu (2h) na pilocie zdalnego sterowania (2) całkowicie do przodu, a następnie całkowicie do tyłu. Dzięki tej operacji Quadrocopter (1) nawiązuje kontakt z pilotem zdalnego sterowania (2).
	Akumulator (3) jest prawie zupełnie rozładowany.	Wyłączyć Quadrocopter (1) i wyjąć akumulator (3), aby go naładować.

Srdečně blahopřejeme!

Svým nákupem jste se rozhodli pro kvalitní výrobek. Před prvním použitím se prosím seznamte s tímto výrobkem.

Pozorně si přečtete následující návod k obsluze.

Použijte tento výrobek pouze tak, jak je popsáno, a pro uvedené účely. Uchovejte si tento návod k obsluze pro budoucí použití. Pokud výrobek předáte třetí osobě, předejte jí i veškerou dokumentaci.

Obsah balení (obr. A)

- 1 x quadcopter (1)
- 1 x dálkové ovládání (2)
- 2 x náhradní rotor (A)
- 2 x náhradní rotor (B)
- 1 x akumulátor (3)
- 1 x nabíjecí USB kabel (4)
- 2 x baterie (1,5V  LR6, AA) (5)
- 1 x křížový šroubovák (6)
- 1 x nářadí (7)
- 1 x návod k obsluze

Quadcopter (obr. B)

- list rotoru A (1a)
- list rotoru B (1b)
- ochrana rotoru (1c)
- spínač zap/vyp (1d)
- nohy quadcopteru (1e)
- přihrádka na akumulátor (1f)
- kontrolky (1g)

Dálkové ovládání (obr. C/D)

- spínač zap/vyp (2a)
- bez funkce (2b)
- režim headless/automatický návrat (2c)
- rotace (přesné nastavení otáčení směrem doprava) (2d)
- spínač snížení rychlosti (2e)
- rotace (přesné nastavení otáčení směrem doleva) (2f)
- spínač zvýšení rychlosti (2g)
- plynová páčka (ovládání otáčení směrem nahoru/dolů/doprava/doleva) (2h)
- start/přistání (2i)
- indikace na displeji (2j)
- FLIP - přemet o 360° (2k)

- ovládací páčka (dopředu/dozadu/do strany doleva/do strany doprava) (2l)
- směr (přesné vyrovnání dopředu/doprava/dozadu/doleva) (2m-2p)
- kryt prostoru pro baterie (2q)
- prostor pro baterie (2r)

Technické údaje

Napájení energií pro ovládání (baterie):

2 x 1,5V  LR6 AA

Napájení energií pro pohon (akumulátor):

3,7V  lithium-polymerová baterie 300 mAh

Dosah: cca 30 m

Doba letu: cca 5-7 min

Maximální vysílací výkon: 6,82 dBm

Nabíjecí USB kabel: Typ C

Vstup: 5V  1 A

Nepoužívejte zdroje s výstupním proudem > 1 A

Rádiová frekvence: 2,4 GHz

Verze softwaru (dálkové ovládání): V1.0

Provozní teplota: 10 °C až 45 °C

Optimální teplota uskladnění: 10 °C až 25 °C

Hmotnost bezpilotního letadla/MTOM

(max. přípustná startovací hmotnost): 40 g

 = třída ochrany II

Tento výrobek lze připojit jen k přístrojům ochranné třídy II, které mají tento symbol.

Nabíjecí USB kabel:

 = třída ochrany III

 Společnost Delta-Sport Handelskontor GmbH tímto prohlašuje, že tento výrobek je v souladu s následujícími základními požadavky a ostatními příslušnými ustanoveními:

2014/53/EU - Směrnice RED

2011/65/EU - Směrnice RoHS

Kompletní prohlášení o shodě naleznete na internetové adrese:

<http://www.conformity.delta-sport.com>

 Datum výroby (měsíc/rok):
02/2022

 Symbol pro stejnosměrné napětí

 Quadrocopter třídy: **CO**

Použití dle určení

Tento výrobek je hračka pro osoby od 12 let a je určen pouze pro domácí soukromé použití. Tento výrobek se smí použít pouze za vhodných povětrnostních podmínek a pouze v povolených oblastech. Bližší informace naleznete v oddílech „Bezpečnostní pokyny“, „Možné nevhodné použití“ a „Vhodné prostředí pro let“.

Použití symboly



VÝSTRAHA/UPOZORNĚNÍ:

Signální slovo označuje riziko středního stupně, které, pokud se ho nelze vyvarovat, může mít za následek smrt nebo závažné poranění.

UPOZORNĚNÍ:

Signální slovo označuje riziko nízkého stupně, které, pokud se ho nelze vyvarovat, může mít za následek mírně nebo středně závažné poranění.



UPOZORNĚNÍ:

Další informace k použití přístroje!



Pohyblivé díly. Udržujte v dostatečné vzdálenosti od těla. Nedotýkejte se rotujícího rotoru.

Bezpečnostní pokyny



UPOZORNĚNÍ: Nevhodné pro děti mladší 12 let.

- Upozornění. Před prvním použitím si pečlivě přečtěte návod k obsluze.



VÝSTRAHA: Veškerý balicí materiál a díly sloužící k připevnění výrobku nejsou součástí výrobku a je nutno je z bezpečnostních důvodů odstranit před použitím výrobku.

- Výrobek je určen pro soukromé účely (doma a na zahradě).



UPOZORNĚNÍ: Než se s modelem dobře seznámíte, trénujte nejprve ve volném prostoru.

- Létání s quadcopterou vyžaduje zručnost. Uživatel musí být instruován pod přímým dohledem dospělé osoby.

- Používejte pouze pod dohledem dospělé osoby.
- Upozornění pro dospělé dohlížející osoby: Před každým letem zkontrolujte, zda hračka, resp. rotory, jsou smontované podle návodu. Montáž listů rotoru a ochranných kroužků by měla být provedena pod dohledem dospělé osoby.
- Pokud nemáte dostatečné znalosti týkající se manipulace s dálkově ovládanými quadcoptery, obraťte se prosím na zkušeného modeláře nebo modelářský klub.
- Zkontrolujte, zda je quadcopter sestaven v souladu s návodem k obsluze.



VÝSTRAHA: Nebezpečí poranění očí.

Nepoužívejte v blízkosti obličeje, aby nedošlo k poranění očí.

- Dbejte na vhodné povětrnostní podmínky. Výrobek nesmí zmoknout.
- Před každým použitím zkontrolujte správné a pevné usazení rotorů.
- Pokud je quadcopter poškozený, pak ho neuvádějte do provozu.
- Neprovádějte na quadcopteru žádné změny nebo upravy.
- Před každým použitím zkontrolujte funkční bezpečnost quadcopteru a dálkového ovládání. Zkontrolujte přitom případná viditelná poškození, jako jsou např. vadné porty nebo poškozené kabely. Všechny pohyblivé části výrobku musí mít lehký chod, ale nesmí mít žádnou vůli v uložení.
- V případě poškození kabelů nebo přípojek nechte tyto vyměnit kvalifikovaným odborníkem nebo zákaznickým servisem.
- Vždy zapněte nejprve dálkové ovládání. Teprve poté můžete připojit akumulátor modelu a quadcopter se může zapnout. V opačném případě může dojít k nepředvídatelné reakci výrobku a rotory se mohou neúmyslně spustit!
- Při spuštěných rotorech dbejte na to, aby se v rozsahu otáčení a nasávání vzduchu rotory nenacházely žádné předměty ani části těla. Udržujte ruce, obličej, vlasy a volné oblečení v dostatečné vzdálenosti od rotorů. Nedotýkejte se žádných pohyblivých částí.
- Oddělte vždy akumulátor od quadcopteru, pokud budete provádět údržbové nebo čistící práce.

- Při používání quadcopteru neriskujte! Vaše vlastní bezpečnost a bezpečnost okolí závisí na Vaší zodpovědné manipulaci s quadcopterem.
- Zkontrolujte, zda se v okolí quadcopteru nevyskytují předměty, které by mohly způsobit nehodu, např. svíčky nebo sklenice, a ujistěte se, že v blízkosti nejsou ani děti nebo domácí zvířata. Dodržujte odstup minimálně 5 m.
- Používejte pouze ve venkovním prostoru – nikoli v interiéru. Nebezpečí poranění očí.
- Ve volném prostoru smí přístroj létat pouze do vzdálenosti Vašeho dohledu a max. do výšky 100 m.
- Dodržujte v tomto případě minimální odstup 5 m.
- Nelétejte s quadcopterem v oblastech, kde může dojít k náhlé změně teploty, např. nad ohněm nebo vodními plochami.
- Vyberte vhodné místo (otevřenou plochu) pro používání quadcopteru. Platí zákaz přelétání a minimální odstup 100 m od následujících oblastí: Shromáždění osob, místa havárií, oblasti katastrof a jiná místa nasazení orgánů a organizací s bezpečnostními funkcemi, stejně jako nad mobilními zařízeními a armádními jednotkami v rámci ohlášených manévřů a cvičení, nad pozemní dopravou, nad chráněnými krajinnými oblastmi, obytnými pozemky, průmyslovými zónami, vězeními, zařízeními výkonu trestu, armádními zónami a organizacemi, zónami výroby a distribuce energie, stejně jako nad zařízeními, kde se vykonávají činnosti podle ochranného stupně 4 vyžadující povolení dle nařízení s biolátkách, pokud provozovatel výslovně nepovolil provoz quadcopteru, nad nemocnicemi, dálnicemi, vodními cestami, železnicí, stejně jako nad ústavními orgány nebo vyššími krajskými orgány nebo diplomatickými, konzulárními zastoupeními, stejně jako nad mezinárodními organizacemi, které zde mají své sídlo na základě mezinárodního práva a nad nemovitostmi a pozemky policie a jiných bezpečnostních úřadů.
- Platí zákaz přelétání a minimální odstup 1,5 km od následujících oblastí: Letiště, kontrolní zóny letišť, státní a armádní budovy. Před každým letem je nutno prověřit lokální zóny, nad kterými platí zákaz přeletu.
- Quadcopter smějí používat proškolené/poučené osoby i osoby bez kvalifikace. Uživatel s omezeními zraku a/nebo sluchu smí používat quadcopter jen pod dozorem osoby bez omezení.
- Schopnosti reakce musejí zůstat nezměněné (únava, vliv alkoholu nebo léků může vést k chybným reakcím).
- Další schopnosti nejsou vyžadovány (např. vzdělání atd.). Omezení vzhledem k osobám různého pohlaví, leváků nebo praváků neexistuje.
- Nikdy nenaletěte quadcopterem přímo na osoby, zvířata nebo na sebe.
- Motor, elektronika i akumulátor se mohou během používání quadcopteru zahřívát. Před dobíjením akumulátoru vyčkejte 5–10 minut, než akumulátor znovu nabijete, příp. znovu nastartujete s náhradním akumulátorem, který budete mít k dispozici.
- Neodborné používání může mít za následek vážná zranění a materiální škody!
- Při létání proto dbejte na dostatečnou bezpečnou vzdálenost od lidí, zvířat a předmětů.
- Dálkové ovládání musí být zapnuté, dokud je quadcopter v provozu.
Po přistání vždy nejdříve vypněte quadcopter. Teprve pak můžete vypnout dálkové ovládání.
- V případě závady nebo poruchy funkce nejprve odstraňte příčinu, než quadcopter znovu spustíte.
- Nevystavujte quadcopter ani dálkové ovládání po dlouhou dobu přímému slunečnímu záření nebo nadměrnému teplu.
- V případě těžkého pádu (např. z velké výšky) může dojít k poškození kalibrace či k jejímu narušení. Proto je velmi důležité zkontrolovat před letem plnou funkčnost!
- V případě pádu stáhněte plyn ihned na nulu. Otáčející se rotory mohou být při kontaktu s překážkami nebo při nárazu poškozeny. Před dalším letem vždy zkontrolujte, zda nemají trhliny nebo nejsou zlomené!
- Aby nedošlo k poškození quadcopteru pádem v důsledku podpětí, nebo u akumulátoru hlubokým vybitím, je nutné dbát světelných signálů indikujících podpětí (viz kapitola „Varování před podpětím“).

- V některých zemích musí být modely letadel a helikoptér používané venku pojištěny. Informujte se prosím u svého poskytovatele pojištění osobní odpovědnosti a ujistěte se, že je váš quadcopter zahrnut do tohoto pojištění.
- V případě ztráty dat, resp. přerušeni spojení mezi dálkovým ovládáním a quadcopterem, půjde quadcopter na přistání.

Výstražná upozornění pro baterie/akumulátor!



OBCENÁ VÝSTRAŽNÁ UPOZORNĚNÍ

- Uchovávejte baterie vždy mimo dosah dětí.
- Čištění a uživatelskou údržbu nesmějí provádět děti bez dozoru.
- V případě potřeby očistěte kontakty baterie a stroje čistým, suchým hadříkem.
- Baterie nevystavujte extrémním podmínkám (např. vlivu topných těles nebo přímému slunečního záření).
- Zacházejte s poškozenou nebo vytekou baterií velmi opatrně a zlikvidujte ji podle předpisů. Použijte přitom rukavice.
- Přijedete-li do styku s kyselinou baterie, omyjte postižené místo vodou a mýdlem. Pokud se vám kyselina z baterie dostane do očí, vypláchněte je vodou a vyhledejte neprodleně lékařské ošetření!
- Zabraňte spolknutí baterie! Pokud dojde ke spolknutí, okamžitě vyhledejte lékaře!
- Baterie ani akumulátor nikdy nevhazujte do ohně a nepokládejte na horké povrchy (např. topná tělesa nebo sporák). Nikdy neotvírejte kryt ani neodstraňujte folii a nezkratujte kontakty. Hrozí nebezpečí požáru nebo výbuchu!
- Zamezte vnějším mechanickým vlivům (např. úderům, kontaktu s ostrými předměty nebo skřípnutí). Hrozí nebezpečí požáru nebo výbuchu!
- Baterie a akumulátor nevystavujte teplotám pod 10 °C a nad 45 °C.



DODATEČNÁ VÝSTRAŽNÁ UPOZORNĚNÍ PRO BATERIE (DÁLKOVÉ OVLÁDÁNÍ)

- Používejte pouze baterie od stejného výrobce a stejného typu.
- Odstraňte baterie, pokud jsou vybité nebo pokud výrobek nebyl déle používán.

- Nepoužívejte současně nové a použité baterie.
- Vyměňujte vždy všechny baterie současně.
- Nedobíjecí baterie se nesmí dobíjet.
- **Výstraha:** Baterie se nesmějí dobíjet nebo reaktivovat pomocí jiných prostředků, nesmějí se rozebírat, házet do ohně nebo zkratovat. Hrozí nebezpečí požáru nebo výbuchu!
- Při vkládání dbejte na správnou polaritu (+/-).
- Použité baterie nechte řádně zlikvidovat na sběrných místech nebo v obchodech.



DOPLŇKOVÁ VÝSTRAŽNÁ UPOZORNĚNÍ PRO AKUMULÁTOR (QUADROCOPTER)

- Akumulátor nikdy nenabíjejte bez dozoru.
- Akumulátor nikdy nedobíjejte bezprostředně po použití. Nechte akumulátor vždy nejprve vychladnout (min. 5–10 minut).
- K nabíjení akumulátoru používejte výlučně dodaný USB kabel.
- Nabíjejte pouze neporušené a nepoškozené akumulátory. Pokud je poškozena vnější izolace akumulátoru, nebo pokud je akumulátor zdeformovaný, resp. nafouklý, nesmí se v žádném případě používat. V takovém případě hrozí akutní nebezpečí požáru a výbuchu!
- Protože se nabíjecí USB kabel i akumulátor během nabíjení zahřívají, je nutné dbát na jejich dostatečné větrání. Nabíjecí USB kabel ani akumulátor nikdy nezakrývejte!
- Pokud je akumulátor plně nabitý, nabíjecí USB kabel odpojte.
- Akumulátor nikdy nenabíjejte a neskladujte v blízkosti zdrojů nadměrného tepla nebo otevřeného ohně, protože by mohlo dojít k požáru nebo explozi.
- Nenechávejte akumulátor během nabíjení bez dozoru a dávejte pozor na případné přehřátí akumulátoru.
- Nikdy nenabíjejte akumulátor, který se nafoukl v důsledku přehřátí, pádu nebo přebíhí.
- Nikdy nenabíjejte akumulátor, který je propíchnutý nebo poškozený. V případě pádu zkontrolujte akumulátor velmi pečlivě z hlediska možných poškození. Pokud je akumulátor poškozený, zlikvidujte ho podle předpisů dané země.

- Pokud začne akumulátor během nabíjení hořet, uhasíte tento typ akumulátoru velkým množstvím vody.
- Nabíjecí USB kabel se smí používat pouze v suchých, uzavřených vnitřních prostorách. Nabíjecí kabel USB a akumulátor nesmějí být vystaveny vlivu vlhkosti či tekutin.
- Nikdy akumulátor nezkratujte. Hrozí nebezpečí požáru nebo výbuchu.
- Nenoste akumulátor v kapse ani v tašce. Dávejte pozor na ostré nebo hranaté předměty, které by mohly Váš akumulátor poškodit.
- Pokud byl akumulátor vystaven silnému nárazu, uložte ho na dalších 30 minut na nějakém velmi bezpečném místě (např. v kovové bedně). Sledujte, jestli se akumulátor nenafoukne nebo nepřehřívá.
- Nikdy se nepokoušejte s akumulátorem manipulovat, nebo ho upravovat či opravovat.
- Po letu je třeba akumulátor oddělit od elektroniky quadcopteru. Nenechávejte akumulátor připojený k elektronice, pokud ho nepoužíváte (např. při přepravě nebo uskladnění). Jinak může dojít k hlubokému vybití akumulátoru. Tím se zničí a nebude možné ho dál použít! K tomu hrozí nebezpečí chybných funkcí vlivem poruchových impulzů. Rotory se mohou neúmyslně spustit a způsobit škody nebo zranění.
- Nikdy nesmí dojít k poškození vnějšího krytu akumulátoru. Nerozřezávejte fóliový obal. Nepíchejte do akumulátoru ostrými předměty. Hrozí nebezpečí požáru a výbuchu!
- Po skončení životnosti akumulátor řádně zlikvidujte na sběrných místech nebo v obchodech.

Možné nevhodné použití

Dbejte u následujících bodů na možné nevhodné použití:

- Neprovozujte výrobek za nevhodného počasí nebo nepříznivých podmínkách prostředí (např. dešť, sněhu, mlze nebo v noci).
- Neprovozujte výrobek v příliš malých prostorech (6 x 4 m) nebo pokud se v dosahu 5 m nacházejí předměty, osoby nebo zvířata.
- Nepřelétávejte nikdy nad zakázanými zónami letu, zakázanými oblastmi nebo veřejnými zařízeními a dodržujte boční odstup (viz „Bezpečnostní pokyny“).
- Nenarušujte soukromou sféru jiných osob.

- Nedávejte výrobek do rukou osob mladších 12 let.
- Připevňování břemen a jakékoli úpravy jsou zakázány.
- Výrobek neprovozujte, pokud jsou jeho díly uvolněny či vadné (např. po pádu nebo kolizi přístroje).

Vložení baterií do dálkového ovládání (obr. D)



UPOZORNĚNÍ: Dodržujte následující pokyny, abyste se vyvarovali mechanického a elektrického poškození.

Přiložené baterie (5) vložte do prostoru pro baterie (2r) dálkového ovládání (2).

Vložení baterií

1. Pomocí křížového šroubováku (6) uvolněte šroub krytu prostoru pro baterie (2q) na zadní straně dálkového ovládání (2) a kryt prostoru pro baterie (2q) sejměte.
2. Vložte baterie 2 x 1,5V typu LR6, AA (5) opatrně do prostoru pro baterie (2r). Při tom se musí vždy celé baterie nacházet v prostoru pro baterie (2r).



UPOZORNĚNÍ: Věnujte pozornost plusovým a minusovým pólům baterií (5) a správnému vložení tak, jak je na spodku prostoru pro baterie (2r) označeno.

3. Kryt prostoru pro baterie (2q) na zadní straně pevně přišroubujte.

Výměna baterií



UPOZORNĚNÍ: Dodržujte následující pokyny, abyste se vyvarovali mechanického a elektrického poškození.

Pokud nejsou baterie (5) již funkční, vyměňte je způsobem popsaným pro vkládání baterií. Před vložení nových baterií vyjměte z výrobku stávající baterie (5).

Vložení akumulátoru (obr. E)

Vložte akumulátor (3) do přihrádky akumulátoru (1f) quadcopteru (1), až pevně zapadne.

Vyjmutí akumulátoru (obr. E)

Odstraňte akumulátor (3) z quadcopteru (1) tak, že stisknete svorku akumulátoru a akumulátor z přihrádky na akumulátor (1f) vytáhnete.

Nabíjení akumulátoru

1. Odstraňte akumulátor (3) z přihrádky na akumulátor (1f) quadcopteru (1) (viz „Vyjmutí akumulátoru“).
 2. Konec (4a) nabíjecího USB kabelu (4) vsuňte do zdířky USB (3a) na akumulátoru (3) (obr. F).
 3. Druhý konec (4b) nabíjecího USB kabelu (4) zapojte do portu USB zapnutého počítače nebo nabíjecí stanice s portem USB (obr. F).
 4. Kontrolka nabíjení akumulátoru (3) se během procesu nabíjení zapne (obr. F) a svítí červeně. Pokud je proces nabíjení ukončený, kontrolka nabíjení akumulátoru (3) svítí zeleně.
- i UPOZORNĚNÍ:** Doba nabíjení činí cca 40–70 minut.
5. Po nabití odpojte USB zdířku (3a) od konce (4a) nabíjecího USB kabelu (4) a konec (4b) nabíjecího USB kabelu (4) vytáhněte z portu USB.
 6. Vložte akumulátor (3) řádně do přihrádky akumulátoru (1f) (viz „Vložení akumulátoru“).

Varování před podpětím

Kontrolky (1g) začnou rychle blikat, pokud je akumulátor (3) téměř vybitý. Jakmile toto zjistíte, quadcopter (1) ihned dobijte.

Vhodné prostředí pro let

Pro optimální let by mělo prostředí splňovat následující kritéria:

- Téměř bezvětří, maximální síla větru 3.
- Před letem zkontrolujte lokální předpověď a aktuální a budoucí změny počasí.
- Osoby musejí při startu dodržovat od quadcopteru bezpečnostní odstup 5 m.
- Zkontrolujte před letem překážky, případně je odklíďte z cesty, dodržte odpovídající odstup (> 5 m).
- Pozorujte svoje okolí vzhledem k proměnlivým skutečnostem, jako jsou např. chodci, cyklisté nebo pouliční provoz/vozidla.
- Najděte si velký otevřený a široký prostor bez překážek, zvláštní pozornost věnujte budovám, shluku lidí, vedením vysokého napětí a stromům.
- Pro akrobacii, jako např. pro přemety, by měl být ve všech směrech prostor cca 10 m.

- Dbejte na suché prostředí bez srážek. Nelétejte při špatném nebo vlhkém počasí (např. při sněžení, mlze, noci). Jen, pokud jsou podmínky viditelnosti jasné a jednoznačné, smí se quadcopter provozovat.
- Provozní teplota smí být jen od 10 °C do 45 °C.
- Dbejte také na omezení týkající se nařízení pro drony v zakázaných oblastech (viz oddíl „Bezpečnostní pokyny“).

Příprava k letu

Než začnete s létáním s quadcopterem (1), dbejte na následující:

1. Pro vzlet quadcopteru (1) jej postavte na rovnou plochu, aby výškový senzor správně fungoval.

i UPOZORNĚNÍ: Spínač zap/vyp (1d) se nachází na horní straně quadcopteru (1).

2. Plynovou (2h) a ovládací páčkou (2l) pohybujte vždy s citem, pomalu a opatrně.

i UPOZORNĚNÍ: Po přesunutí skočí plynová páčka zpět do středu a quadcopter (1) stoupne/klesne do určité výšky a tam zůstane.

3. Sledujte quadcopter (1) průběžně po celou dobu letu!

! UPOZORNĚNÍ: Letící quadcopter mějte vždy na dohled!

4. Na quadcopter (1) nezavěšujte žádná břemena.

! UPOZORNĚNÍ: Před každým letem zkontrolujte ochranu rotoru (1c) (obr. B) z hlediska správného usazení a poškození. Jinak hrozí riziko, že listy rotoru (1a), (1b) se během letu poškodí a mohou tak být příčinou poranění.

Zahájení letu a ovládání quadcopteru

Dbejte během letu na možná nesprávná použití z důvodu:

- náhlých změn počasí
- náhlých změn větru (nárazy větru)
- ztráty viditelnosti
- přímého slunečního svitu (přehřátí, omezení viditelnosti se ztrátou kontroly nad letem)

Zahájení letu (obr. H)

1. Pro zapnutí dálkového ovládání stiskněte spínač zap/vyp (2a) na dálkovém ovládání (2). Na displeji (2j) bliká pole STATUS, ostatní pole na displeji svítí.

i **UPOZORNĚNÍ:** Vždy zapněte nejprve dálkové ovládání (2).

2. Vložte akumulátor (3) do přihrádky akumulátoru (1f) quadcopteru (1).

3. Pro zapnutí quadcopteru (1) stiskněte spínač zap/vyp (1d) na quadcopteru (1). Kontrolky (1g) quadcopteru (1) blikají a dálkové ovládání vydává (2) signální tón.

4. Plynovou páčku (2h) posuňte zcela dopředu a poté zcela dozadu.

i **UPOZORNĚNÍ:** Tímto postupem se vytvoří kontakt mezi quadcopterem (1) a dálkovým ovládáním (2).

Pokud nedáte plynovou páčku (2h) nejprve dopředu a poté dozadu, zůstane quadcopter (1) zajištěný a nebude připraven k letu. Zazní signální tóny dálkového ovládání (2).

Rozsvítí se trvale kontrolky (1g) quadcopteru (1). Quadcopter (1) je nyní připraven vzletnout.

i **UPOZORNĚNÍ:** Na displeji (2j) se Vám zobrazuje rychlost a režim NORMAL.

5. Stiskněte tlačítko „START/LAND“ (2i) vpředu na dálkovém ovládání. Listy rotoru se začnou točit.

Ovládání quadcopteru

Díky integrovanému senzoru výšky udržuje quadcopter (1) automaticky svou výšku a zjednodušuje první letové manévry. Existují různé možnosti ovládání:

• Stoupání/klesání (plyn) (obr. I)

Stisknutím plynové páčky (2h) směrem dopředu se zvyšují otáčky rotorů (1a), (1b). Quadcopter (1) začíná stoupat. Stisknutím plynové páčky (2h) směrem dozadu se snižuje počet otáček rotorů (1a), (1b). Quadcopter (1) začne klesat.

• Otáčení vlevo/vpravo (kolem své osy) (obr. J)

Otáčením plynové páčky (2h) vlevo nebo vpravo se bude quadcopter (1) otáčet kolem svislé osy, to znamená, že se quadcopter (1) otáčí doprava nebo doleva.

• Pohyb vpřed/vzad (klopení) (obr. K)

Tím, že pohybujete ovládací páčkou (2l) směrem dopředu nebo dozadu, letí quadcopter (1) dopředu nebo dozadu.

• Naklonění vlevo/vpravo (náklon) (obr. L)

Pokud chcete pohybovat quadcopterem (1) doleva nebo doprava, aniž by se otáčel, tedy plachtit bokem, hýbejte pravou ovládací páčkou (2l) doleva nebo doprava.

• Otáčení (otáčení kolem svislé osy – vyvažování) (obr. O)

Má-li se quadcopter (1) točit okolo vlastní osy, aniž byste pohybovali plynovou páčkou (2h), máte možnost toto korigovat pomocí otáčení kolem svislé osy – vyvažování.

Točí-li se quadcopter (1) ve směru hodinových ručiček, pak stiskněte tlačítko pro otáčení kolem svislé osy – vyvažování směrem doleva (2f), pokud se točí proti směru hodinových ručiček, stiskněte tlačítko pro otáčení kolem svislé osy – vyvažování směrem doprava (2d). Obracíte tak nechtěný pohyb kolem své osy pomocí vyvažování do opačného směru.

• Směr (klonění a klopení kolem podélné osy – vyvažování) (obr. P)

Jestliže by se uskutečnil pohyb dopředu nebo dozadu, i když jste ovládací páčku (2l) vůbec nepoužili, můžete tento pohyb opravit vyvážením sklonu. Letí-li quadcopter (1) dopředu, stiskněte tlačítko pro vyvážení sklonu (2o) dozadu a naopak (2m). Nastavením trimování působilte proti nechtěnému pohybu.

Pokud by quadcopter (1) sám ubíhal do boku, můžete tento pohyb opravit vyvažováním náklonu.

Pokud quadcopter (1) ubíhá do strany doleva, stiskněte tlačítko vyvažování (2n) doprava a naopak (2p). Působilte tak proti nechtěnému pohybu.

• Režim headless (obr. Q)

Jedná se o pomůcku pro létání, která po aktivování umožní let quadcopteru (1) řízeným směrem, a doporučuje se, pokud nemáte mnoho zkušeností s létáním.

Quadrocopter (1) letí, vždy viděno z perspektivy pilota, např. doprava, pokud byl tlačítkem (2c) aktivován režim headless a ovládací páčka (2l) je vedena doprava – bez ohledu na to, jak je quadrocopter (1) nasměrován.

i UPOZORNĚNÍ: Dálkové ovládání (2) i quadrocopter (1) musí být při aktivování režimu headless zcela přesně vyrovnaný!

Aktivujte režim headless pouze v uvedené poloze, jinak se může stát, že příkazy nebudou provedeny správně.

1. Pro aktivaci režimu headless umístěte quadrocopter (1) a dálkové ovládání (2) za sebe a stiskněte tlačítko (2c) na dálkovém ovládání (2).

Na displeji (2j) svítí pole HEADLESS a světla quadrocopteru (1) pomalu blikají po celou dobu, kdy je režim aktivní.

2. Pro deaktivování tohoto režimu znovu stiskněte tlačítko (2c). Na displeji (2j) svítí pole NORMAL a světla svítí opět nepřetržitě.

• Automatický návrat k pilotovi (obr. R)

Držte tlačítko režimu headless (2c) stisknuté po dobu cca 3 sekund, pokud má quadrocopter (1) letět zpět k výchozímu bodu.

i UPOZORNĚNÍ: Pamatujte, že otáčením quadrocopteru (1) se může jeho cesta zpět lišit. Opakovaným stisknutím tlačítka (2c) nebo pohybem ovládací páčky (2l), se proces přeruší.

Nastavení rychlosti (obr. M)

Na dálkovém ovládání (2) můžete opakovaným stisknutím tlačítek (2e), (2g) nastavit rychlost letu. Výchozím nastavením z celkem čtyř stupňů rychlosti je rychlost 2.

Na displeji (2j) se rozsvítí příslušné stupně.

Rychlost 1 (zvukový signál zazní jednou)

Pro první pokusy s malými zkušenostmi s létáním.

Rychlost 2 (zvukový signál zazní dvakrát)

Pro piloty s prvními zkušenostmi s létáním.

Rychlost 3 (zvukový signál zazní třikrát)

Pro zkušené piloty.

Rychlost 4 (pípnutí zazní čtyřikrát)

Pro velmi zkušené piloty.

i UPOZORNĚNÍ: Po vypnutí a opětovném zapnutí dálkového ovládání je quadrocopter (1) opět nastaven na rychlost 2.

Přemet o 360° (obr. N)

1. Vzlétněte s quadrocopterem (1) do výšky cca 10 m.

2. Nechte jej vznášet se a stiskněte jednu tlačítko (2k), které je vpředu na dálkovém ovládání. Zazní signální tón a na displeji (2j) se rozsvítí pole FLIP.

3. Pohybuje ovládací páčkou (2l) směrem, kterým má být přemet proveden.

4. Quadrocopter (1) udělá přemet o 360°.

Po provedení přemetu je quadrocopter (1) v normálním letovém režimu a můžete provést další přemet.

Opakujte tak kroky 1–4.

Stiskněte tlačítko (2k) znovu, pokud již žádný přemet dělat nechcete, a toto tlačítko jste již stiskli.



UPOZORNĚNÍ: K provedení přemetu o 360° budete potřebovat dostatečnou výšku (alespoň 10 m).

Kalibrace

Může se stát, že quadrocopter (1) letí nekontrolovaně a musí být provedena kalibrace. Postupujte takto:

1. Položte quadrocopter (1) na vodorovnou, plochou plochu.

2. Na zapnutém dálkovém ovládání (2) současně přesuňte plynovou páčku (2h) a ovládací páčku (2l) k sobě a šikmo směrem ven. Na cca 3 sekundy se rozsvítí kontrolky (1g) quadrocopteru (1). Jakmile kontrolky (1g) svítí trvale, je kalibrace dokončena a quadrocopter je připraven k letu.



UPOZORNĚNÍ: Kalibraci zopakujte, pokud quadrocopter stále nekontrolovaně letí jedním směrem.

Ukončení letu

1. Stiskněte tlačítko „START/LAND“ (2i). Quadrocopter letí pomalu směrem dolů a přistává.

Jakmile quadrocopter (1) bezpečně přistál, správně ho vypněte. Pokud se rotory ještě pohybují, páku plynu (2h) pomalu stlačte dozadu.

2. Pro vypnutí quadrocopteru (1) stiskněte spínač zap/vyp (1d) na quadrocopteru (1).

3. Pro vypnutí dálkového ovládání stiskněte spínač zap/vyp (2a) na dálkovém ovládání (2).

4. Vyjměte akumulátor (3) (viz „Vyjmutí akumulátoru“).

Ochrana rotoru

Ochrana rotoru (1c) slouží k ochraně před zraněním (např. pořezání, poranění kůže nebo očí) a k ochraně před nárazem nebo při kolizích. Je pevně namontována. Pokud se ochrana rotoru uvolní, opět ji pevně nasadíte a zkontrolujte funkci a správné usazení ochrany rotoru (1c).



VÝSTRAHA: Nikdy nepoužívejte quadcopter (1) bez ochrany rotoru (1c)! Neodstraňujte svévolně ochranu rotoru (1c), abyste neohrozili sami sebe a/nebo jiné osoby a zvířata!

Čištění, opravy a uskladnění



UPOZORNĚNÍ: Před provedením všech prací musí být quadcopter (tlačítko 1d) vypnutý a akumulátor (3) vyjmutý.

Quadcopter (1) je třeba udržovat stále v suchu a po každém letu musí být zbaven případných nečistot, jako jsou např. vlákna, vlasy, prach atd. K čištění použijte suchý hadřík. Elektronika, baterie a motory se nesmí dostat do kontaktu s vodou. Uložte quadcopter (1) na suchém a bezprašném místě, které je chráněno před přímým slunečním zářením. Optimální skladovací teplota je mezi 10 °C a 25 °C. Pokud výrobek není používán, odpojte konektor akumulátoru (3a) nebo přerušete spojení s nabíjecím kabelem (4). Vyjměte baterie (5) z dálkového ovládání.

Výměna listů rotoru (obr. G)

Listy rotoru (A), (B) vyměňte, jakmile jsou poškozené.

Použijte k tomu nástroj (7), abyste listy rotoru (1a), (1b) z quadcopteru (1) uvolnili.



UPOZORNĚNÍ: Existují dva různé typy listů rotoru (A), (B). Listy rotoru (A) se otáčejí doprava a listy rotoru (B) se otáčejí doleva. Zde pro lepší znázornění na obrázku označeno šedě. Oba typy mají na horní straně označení (A a B), na které je třeba při výměně dbát a které musejí souhlasit s označeními na quadcopteru (1).



VÝSTRAHA: Pokud jsou listy rotorů (A), (B) poškozené, hrozí, že se částí materiálu během používání uvolní a budou mít za následek ohrožení či vznik škod v okolí.

Při výměně jednoho listu rotoru (A), (B) postupuje takto:

1. Sáhnete otevřenou stranou nástroje (7) pod list rotoru (A), (B) a páčením ho z quadcopteru (1) uvolníte.
2. Nasadíte nový list rotoru (A), (B) na místo, na kterém byl předtím umístěn poškozený list rotoru (A), (B).
3. List rotoru (A), (B) pomocí otočeného nástroje (7) pevně na quadcopter (1) natlačíte.



UPOZORNĚNÍ: Listy rotoru označené značkou A nasazujete vždy na ramena rotoru označená značkou A. Listy rotoru označené značkou B nasazujete vždy na ramena rotoru označená značkou B.

Pokyny k likvidaci



V zájmu ochrany životního prostředí nevyhazujte svůj výrobek do odpadu v případě, že dosloužil, ale odнесите jej na profesionální místo k likvidaci. O sběrných

místech a jejich otevírací době se můžete informovat u příslušné místní správy. Vadné nebo použité baterie/akumulátory musejí být recyklovány v souladu se směrnicí 2006/66/ES a jejími změnami. Odevzdejte baterie/akumulátory a/nebo výrobek prostřednictvím nabízených sběrných zařízení. Balicí materiály jako např. fóliové pytle nepatří do rukou dětí. Uchovávejte balicí materiál mimo dosah dětí.



Poškození životního prostředí v důsledku nesprávné likvidace baterií/akumulátorů! Baterie/akumulátory nesmějí být likvidovány spolu s komunálním odpadem. Mohou obsahovat toxické těžké kovy a podléhají zpracování nebezpečného odpadu. Chemické symboly těžkých kovů jsou následující: Cd = kadmium, Hg = rtuť, Pb = olovo. Použité baterie/akumulátory proto likvidujte v místním sběrném místě.



Výrobek a obal zlikvidujte ekologicky.



Při třídění odpadu dodržujte označení balicích materiálů, které jsou označeny zkratkami (a) a čísla (b) s následujícím významem: 1–7: plasty/20–22: papír a karton/80–98: smíšený odpad.

Výrobek a balicí materiály jsou recyklovatelné, likvidujte je odděleně pro lepší zpracování odpadu. Logo Triman platí pouze pro Francii. Možnosti likvidace výrobku, který dosloužil, jsou k dispozici u místní nebo městské správy.

Pokyny k záruce a průběhu služby

Výrobek byl vyroben s velkou péčí a za stálé kontroly. DELTA-SPORT HANDELSKONTOR GmbH poskytuje koncovým privátním zákazníkům na tento výrobek tři roky záruky od data nákupu (záruční lhůta) podle následující ustanovení.

Záruka se týká pouze vad materiálu a závad ve zpracování. Záruka se nevztahuje na díly, které podléhají normálnímu opotřebením, a proto je nutné na ně pohlížet jako na rychle opotřebitelné díly (např. baterie), a na křehké díly, např. vypínače, akumulátory nebo díly vyrobené ze skla.

Nároky z této záruky jsou vyloučeny, pokud výrobek byl používán neodborně nebo nedovoleným způsobem nebo nikoli v rámci stanoveného účelu určení nebo předpokládaného rozsahu používání nebo nebyla dodržena zadání v návodu k obsluze, ledaže by koncový zákazník prokázal, že existuje vada materiálu nebo došlo k chybě ve zpracování, které nevyplývají z některé výše uvedených okolností.

Nároky ze záruky lze uplatnit pouze v rámci záruční lhůty po předložení originálního pokladního dokladu. Proto si prosím uschovejte originál pokladního dokladu. Doba záruky se neprodlužuje případnými opravami na základě záruky, zákonné záruky nebo kulance. Totéž platí také pro vyměněné a opravené díly.

Při reklamaci se prosím obraťte na níže uvedenou horkou linku servisu nebo se s námi spojte e-mailem. Pokud se vyskytne případ reklamace, výrobek Vám – dle naší volby – bezplatně opravíme, vyměníme nebo Vám vrátíme kupní cenu.

Další práva ze záruky nevznikají.

Vaše zákonná práva, zejména nároky na zajištění záruky vůči konkrétnímu prodejci, nejsou touto zárukou omezena.

IAN: 384877_2107

 Servis Česko
Tel.: 800143873
E-Mail: deltasport@lidl.cz

Možné chyby

Níže jsou uvedeny možné chyby, jejich příčiny a odstranění.

Chyba	Možná příčina	Odstranění
Dálkové ovládání (2) nereaguje.	Dálkové ovládání (2) je vypnuté.	Zapněte dálkové ovládání (2).
	Baterie (5) vloženy nesprávně.	Vložte baterie (5) správně.
	Baterie (5) jsou vybité.	Baterie (5) vyměňte.
Quadrocopter (1) nereaguje.	Baterie (5) v dálkovém ovládání (2) jsou nesprávně vloženy nebo jsou vybité.	Zkontrolujte baterie (5) a případně je vyměňte.
	Akumulátor (3) v quadrocopteru (1) je vybitý.	Akumulátor (3) nabijte.
	Kontrolky (1g) blikají, resp. nesvíí.	Vložte akumulátor (3) do quadrocopteru, dokud pevně nezapadne.
	Quadrocopter (1) mimo dosah.	Zajistěte, aby vzdálenost mezi dálkovým ovládáním (2) a quadrocopterem (1) nebyla větší než 30 m.
Quadrocopter (1) nelze ovládat.	Příliš silný vítr nebo průvan.	Quadrocopter (1) je určen do téměř bezvětrného prostředí síly větru 3.
	Quadrocopter (1) se musí kalibrovat.	Položte quadrocopter (1) na vodorovnou, plochou plochu. Na zapnutém dálkovém ovládání (2) současně přesuňte plynovou páčku (2h) a ovládací páčku (2l) k sobě a šikmo směrem ven. Na cca 3 sekundy se rozsvítí kontrolky (1g) quadrocopteru (1). Jakmile kontrolky (1g) svítí trvale, je kalibrace dokončena a quadrocopter (1) je připraven k letu. i UPOZORNĚNÍ: Kalibraci zopakujte, pokud quadrocopter (1) stále nekontrolovaně letí jedním směrem.
Quadrocopter (1) neleť nahoru.	Málo plynu.	Posuňte plynovou páčku (2h) úplně dopředu.
	Akumulátor (3) je vybitý.	Akumulátor (3) nabijte.
Ochrana rotoru (1c) nesedí pevně.	Kolize, pád.	Pokud se ochrana rotoru (1c) uvolní, opět ji pevně nasadíte a zkontrolujte funkci a správné usazení ochrany rotoru (1c).
Kontrolky (1g) quadrocopteru (1) blikají střídavě.	Quadrocopter (1) nemá kontakt s dálkovým ovládáním (2).	Posuňte plynovou páčku (2h) dálkového ovládání (2) zcela dopředu a poté zcela dozadu. Tímto postupem se mezi quadrocopterem (1) a dálkovým ovládáním (2) vytvoří kontakt.
	Akumulátor (3) je téměř vybitý.	Vypněte quadrocopter (1) a vyjměte akumulátor (3), abyste jej nabili.

Blahoželáme!

Svojím nákupom ste sa rozhodli pre kvalitný výrobok. Pred prvým použitím sa s výrobkom dôkladne oboznámte.

Pozorne si prečítajte tento návod na obsluhu.

Výrobok používajte len uvedeným spôsobom a na uvedený účel. Tento návod na obsluhu si dobre uschovajte. Pri odovzdávaní výrobku tretej osobe odovzdajte s výrobkom aj všetky podklady.

Rozsah dodávky (obr. A)

- 1 x kvadroptéra (1)
- 1 x diaľkový ovládač (2)
- 2 x rezervný rotor (A)
- 2 x rezervný rotor (B)
- 1 x akumulátor (3)
- 1 x nabíjací USB kábel (4)
- 2 x batéria (1,5V , AA) (5)
- 1 x krížový skrutkovač (6)
- 1 x nástroj (7)
- 1 x návod na obsluhu

Kvadroptéra (obr. B)

- rotorový list A (1a)
- rotorový list B (1b)
- chránič rotora (1c)
- vypínač (1d)
- nohy kvadroptéry (1e)
- priehradka na akumulátor (1f)
- kontrolky (1g)

Diaľkový ovládač (obr. C/D)

- vypínač (2a)
- žiadna funkcia (2b)
- režim Headless/automatický návrat (2c)
- rotácia (jemné doladenie v smere hodinových ručičiek) (2d)
- prepínač na zníženie rýchlosti (2e)
- rotácia (jemné doladenie proti smeru hodinových ručičiek) (2f)
- prepínač na zvýšenie rýchlosti (2g)
- plynová páka (ovládanie nahor/nadol/otočenie doprava/otočenie doľava) (2h)
- štart/pristátie (2i)
- zobrazenie displeja (2j)
- „FLIP“ – Premet o 360° (2k)
- riadiaca páka (dopredu/dozadu/doľava do strany/doprava do strany) (2l)

- smer (jemné doladenie dopredu/dozadu/vľavo/vpravo) (2m – 2p)
- kryt priehradky na batérie (2q)
- priehradka na batérie (2r)

Technické údaje

Napájanie ovládania energiou (batéria):
2 x 1,5V , AA

Napájanie pohonu energiou (akumulátor):
3,7V  Li-polymér 300 mAh

Dosah: cca 30 m

Doba letu: cca 5 – 7 min

Maximálny vysielací výkon: 6,82 dBm

Nabíjací USB kábel: typ C

Vstup: 5V  1 A

Nepoužívajte napájacie zdroje s výstupným prúdom >1 A

Rádiová frekvencia: 2,4 GHz

Verzia softvéru (diaľkové ovládanie): V1.0

Prevádzková teplota: 10 °C až 45 °C

Optimálna teplota skladovania: 10 °C až 25 °C
Hmotnosť UA/MTOM (max. povolená štartovacia hmotnosť): 40 g

 = trieda ochrany II

Tento výrobok môže byť pripojený iba k zariadeniu triedy ochrany II, ktoré má tento symbol.

Nabíjací USB kábel:

 = trieda ochrany III

 Spoločnosť Delta-Sport Handelskontor GmbH týmto vyhlasuje, že tento výrobok je v súlade s nasledujúcimi základnými požiadavkami a ostatnými príslušnými ustanoveniami:

2014/53/EÚ – Smernica RED

2011/65/EÚ – Smernica RoHS

Kompletné prehlásenia o zhode sú k dispozícii na stránke: <http://www.conformity.delta-sport.com>

 Dátum výroby (mesiac/rok):
02/2022

 Symbol pre jednosmerné napätie

 Kvadroptér triedy: **C0**

Určené použitie

Tento výrobok je hračka pre osoby staršie ako 12 rokov, určená na použitie v domácom, súkromnom prostredí. Tento výrobok je možné použiť iba pri vhodných poveternostných podmienkach a len v povolených priestoroch. Podrobnejšie informácie nájdete v oddieloch „Bezpečnostné pokyny“, „Predpokladané zneužitie“ a „Vhodné letové prostredie“.

Použitie symboly



VAROVANIE/UPOZORNENIE:

Výstražný signál označuje nebezpečenstvo so stredným stupňom rizika, ktorému, ak sa nevyhnete, môže mať za následok smrť alebo vážne zranenie.

POZOR:

Výstražný signál označuje nebezpečenstvo s nízkym stupňom rizika, ktorému, ak sa nevyhnete, môže mať za následok mierne alebo stredne ťažké zranenie.



UPOZORNENIE:

Ďalšie informácie o použití zariadenia!



Pohyblivé časti. Udržujte mimo tela. Nedotýkajte sa rotujúceho rotora.

Bezpečnostné pokyny



UPOZORNENIE: Nie je vhodný pre deti do 12 rokov.

- Pozor. Pred prvým použitím si dôkladne prečítajte návod na obsluhu.



VAROVANIE: Všetky obalové/upevňovacie materiály nie sú súčasťou výrobku a pred použitím výrobku musia byť z bezpečnostných dôvodov odstránené.

- Výrobok je určený len na použitie v domácnosti (dom a záhrada).



UPOZORNENIE: Trénujte najskôr na voľnej ploche, kým sa neoboznámite s modelom.

- Riadenie letu kvadrokoptéra vyžaduje určitú zručnosť a používateľ musí byť usmerňovaný priamo pod dozorom dospelšej osoby.
- Výrobok používajte len pod dozorom dospelých.
- Upozornenie pre dospelé osoby, ktoré vykonávajú dozor: Pred každým letom skontrolujte, či sú hračka, resp. rotory zmontované podľa návodu. Montáž lopatiek rotora a ochranných krúžkov je potrebné vykonať pod dohľadom dospelšej osoby.
- Ak nemáte dostatočné znalosti o zaobchádzaní s diaľkovo ovládanými kvadrokoptermi, obráťte sa na skúseného športového modelára alebo modelársky klub.
- Skontrolujte, či je kvadrokoptér zostavený podľa návodu na obsluhu.



VAROVANIE: Nebezpečenstvo poranenia očí. Výrobok nepoužívajte v blízkosti tváre, aby nedošlo k poraneniu očí.

- Dbajte na vhodné poveternostné podmienky. Výrobok nesmie navlhnúť.
- Pred každým použitím skontrolujte správne a pevné uloženie rotorov.
- Poškodený kvadrokoptér nepoužívajte.
- Na kvadrokoptéri nerobte žiadne prestavby ani úpravy.
- Pred každým použitím skontrolujte bezpečné fungovanie kvadrokoptéra a diaľkového ovládania. Všímajte si pritom viditeľné poškodenia, ako napr. nefunkčné konektory alebo poškodené káble. Všetky pohyblivé časti výrobku musia fungovať hladko, avšak v uložení nesmie byť žiadna vôľa.
- Výmenu poškodených káblov alebo konektorov môže vykonať iba autorizovaný odborný personál alebo zákaznicky servis.
- Zapnite vždy najprv diaľkové ovládanie. Až potom sa smie pripojiť akumulátor modelu a zapnúť kvadrokoptér. V opačnom prípade môže dôjsť k nepredvídateľným reakciám výrobku a samovoľnému spusteniu rotorov!
- Pri bežiacich rotoroch dávajte pozor na to, aby sa v oblasti otáčania a nasávania rotorov nenachádzali žiadne predmety ani časti tela. Ruky, tvár, vlasy a voľné oblečenie majte v dostatočnej vzdialenosti od rotorov. Nedotýkajte sa žiadnych pohyblivých častí.

- Pri vykonávaní údržby a čistenia vždy odstráňte akumulátor z kvadrokoptéra.
- Počas prevádzky kvadrokoptéra nepodstupujte žiadne riziko! Vaša vlastná bezpečnosť a bezpečnosť okolia závisia od vášho zodpovedného zaobchádzania s kvadrokoptérom.
- Skontrolujte, či sa v okolí nenachádzajú zdroje nehôd, ako napr. sviečky alebo poháre a zabezpečte, aby sa v blízkosti kvadrokoptéra nenachádzali žiadne deti a ani domáce alebo hospodárske zvieratá. Dodržujte minimálnu vzdialenosť 5 m.
- Zariadenie používajte len vo vonkajších priestoroch – nie v interiéri. Nebezpečenstvo poranenia očí.
- V prípade vonkajšieho použitia sa smie s kvadrokoptérom lietať len v rámci dohľadu a do max. výšky 100 m.
- Aj tu dodržiavajte minimálnu vzdialenosť 5 m.
- S kvadrokoptérom nelietajte v oblastiach, kde môže dôjsť k náhlym zmenám teplôt, ako napr. nad ohňom alebo nad vodnými plochami.
- Na prevádzku kvadrokoptéra zvolte vhodné miesto (otvorený priestor). Platí zákaz preletu a minimálna vzdialenosť 100 m od nasledujúcich oblastí: zhromaždenia osôb, miesta nešťastia, postihnuté oblasti a ďalšie miesta zásahov orgánov a organizácií s bezpečnostnými úlohami, ako aj mobilné zariadenia a vojská ozbrojených síl v rámci ohlásených manévrov a cvičení, dopravné trasy, chránené územia, obytné nehnuteľnosti, priemyselné podniky, justičné zariadenia, zariadenia výkonu trestu, vojenské zariadenia a organizácie, zariadenia na výrobu a distribúciu energie, ako aj zariadenia, v ktorých sa vykonávajú činnosti vyžadujúce povolenie s triedou ochrany 4 podľa nariadenia o biologických látkach, pokiaľ s tým prevádzkovateľ zariadenia výslovne nesúhlasil, nad nemocnicami, diaľnicami, vodnými cestami, železnicami, ako aj ústavnými orgánmi štátu alebo vyšších alebo najvyšších orgánov štátu alebo krajín, alebo miestami, kde majú v zmysle medzinárodného práva sídlo diplomatické a konzulárne zastúpenia a medzinárodné organizácie a nad budovami a pozemkami polície a iných bezpečnostných zložiek.

- Platí zákaz preletu a minimálna vzdialenosť 1,5 km od nasledujúcich oblastí: letiská, kontrolné zóny letískových plôch, štátne alebo vojenské budovy. Pred každým letom je nutné si overiť miestne bezletové zóny.
- Kvadrokoptér môžu používať začiatočníci, ako aj vyškolení/poučení používateľa. Používatelia so zrakovým a/alebo sluchovým postihnutím môžu prevádzkovať kvadrokoptér iba pod dohľadom osoby(osôb) bez zdravotných obmedzení.
- Reakčná schopnosť používateľa nesmie byť nijako obmedzená (únava, vplyv alkoholu alebo liekov môžu viesť k nesprávnym reakciám).
- Iné schopnosti sa nevyžadujú (napr. odborná príprava, atď.). Obmedzenie osôb v súvislosti s rôznym pohlavím, ľavákmi alebo pravákmi sa neuvádza.
- S kvadrokoptérom nikdy nelietajte priamo na ľudí, zvieratá alebo na seba samého.
- Počas prevádzky kvadrokoptéra sa môžu zahrievať motor, elektronika, ako aj akumulátor. Z tohto dôvodu si predtým, než začnete znovu nabíjať batériu alebo opäť štartovať s prípadným náhradným akumulátorom, urobte prestávku 5 – 10 minút.
- Neodborná obsluha môže spôsobiť vážne zranenie osôb a materiálne škody!
- Pri lietaní preto dodržiavajte dostatočnú bezpečnú vzdialenosť od ľudí, zvierat a predmetov.
- Kým je kvadrokoptér v prevádzke, diaľkové ovládanie nechajte vždy zapnuté. Po pristátí kvadrokoptér vypnite. Až potom sa smie diaľkové ovládanie vypnúť.
- V prípade poruchy alebo nesprávneho fungovania musí byť pred opätovným zapnutím kvadrokoptéra najprv odstránená príčina poruchy.
- Kvadrokoptér a diaľkové ovládanie nevystavujte dlhší čas priamemu slnečnému svetlu alebo extrémnemu teplu.
- V prípade vážneho pádu (napríklad z veľkej výšky) sa môže poškodiť alebo rozladiť kalibrácia. Pred ďalším letom je preto nevyhnutné skontrolovať plnú funkčnosť!

- Pri páde sa musí plyn okamžite znížiť na nulu. Otočné rotory sa môžu pri kontakte s prekážkami alebo pri náraze poškodiť. Pred ďalším letom je preto nevyhnutné skontrolovať prípadné trhliny alebo prasknutia!
- Na zabránenie poškodeniu kvadrokoptéra v dôsledku pádu z dôvodu nízkeho napätia alebo úplného vybitia akumulátora je bezpodmienečne potrebné sledovať svetelné signály indikátora nízkeho napätia (pozri kapitolu „Výstraha pri nízkom napätí“).
- V niektorých krajinách existuje povinnosť poisťenia modelov lietadiel a vrtuľníkov, ktoré lietajú vonku. Prosím, informujte sa u svojho poisťovateľa o osobnej zodpovednosti a uistite sa, či je váš kvadrokoptér zahrnutý v tomto poisťení.
- V prípade straty dát, resp. prerušenia spojenia medzi diaľkovým ovládaním a kvadrokoptérom začne kvadrokoptér pristávať.

Výstražné upozornenia k batériám/akumulátoru!



VŠEOBECNÉ VÝSTRAŽNÉ UPOZORNENIA

- Batérie uchovávajúte vždy mimo dosahu detí.
- Bežné čistenie a údržbu zo strany používateľa nesmú vykonávať deti bez dozoru.
- Ak je to potrebné, kontakty batérie a zariadenia vyčistíte čistou a suchou handričkou.
- Nevystavujte batérie extrémnym podmienkam (napr. vykurovacím telesám alebo priamemu slnečnému žiareniu).
- S poškodenou alebo vytečenou batériou zaobchádzajte s maximálnou opatrnosťou a ihneď ju zneškodnite v súlade s predpismi. Používajte pritom rukavice.
- Ak ste prišli do kontaktu s kyselinou batérie, umyte zasiahnuté miesto vodou a mydlom. Ak sa kyselina z batérie dostane do očí, vypláchnite oči vodou a vyhľadajte okamžite lekársku pomoc!
- Batérie sa nesmú prehriať! Ak k tomu dôjde, musíte okamžite vyhľadať lekára!
- Batérie alebo akumulátor nikdy nehádzte do ohňa ani ich nedávajte na horúce povrchy (napr. ohrievače alebo kachle). Kryt alebo fóliu nikdy neotvárajte a kontakty nikdy neskratujte. Hrozí nebezpečenstvo požiaru alebo výbuchu!

- Zabráňte vonkajším mechanickým vplyvom (napr. nárazom, ostrým predmetom alebo pomliaždeniu). Hrozí nebezpečenstvo požiaru alebo výbuchu!
- Batérie a akumulátor nevystavujte teplotám pod 10 °C a nad 45 °C.



DODATOČNÉ VÝSTRAŽNÉ UPOZORNENIA K BATÉRIÁM (DIAĽKOVÉ OVLÁDANIE)

- Používajte iba batérie rovnakého typu a od rovnakého výrobcu.
- Ak výrobok dlhší čas nepoužívate alebo ak sú batérie vybité, vyberte ich.
- Nové a použité batérie sa nesmú používať spoločne.
- Vymeňte všetky batérie naraz.
- Nedobíjateľné batérie sa nesmú nabíjať.
- **Varovanie:** Batérie sa nesmú dobíjať ani iným spôsobom znovu aktivovať, nesmú sa rozoberať, vhadzovať do ohňa ani skratovať. Hrozí nebezpečenstvo požiaru alebo výbuchu!
- Pri vkladani batérií dodržujte správnu polaritu (+/-).
- Použité batérie náležite zlikvidujte v komunálnych zberných strediskách alebo v predajnej sieti.



DODATOČNÉ VÝSTRAŽNÉ UPOZORNENIA K AKUMULÁTORU (KVADROKOPTÉR)

- Akumulátor nikdy nenabíjajte bez dozoru.
- Akumulátor nikdy nenabíjajte hneď po použití. Nechajte ho vždy najprv vychladnúť (min. 5 – 10 minút).
- Na nabíjanie akumulátora používajte výhradne dodaný USB kábel.
- Nabíjajte iba intaktné a nepoškodené akumulátory. Ak je poškodená vonkajšia izolácia akumulátora, príp. je akumulátor deformovaný alebo nafúknutý, nesmie sa v žiadnom prípade nabíjať. V takomto prípade hrozí akútne riziko požiaru a výbuchu!
- Keďže sa USB kábel, ako aj akumulátor počas nabíjania zahrievajú, je nutné zaistiť dostatočné vetranie. USB kábel a akumulátor nikdy nezakrývajte!
- Po plnom nabití akumulátor odpojte od USB kábla.

- Akumulátor nikdy neskladujte ani nenabíjajte v blízkosti veľkých tepelných zdrojov alebo otvoreného ohňa, mohlo by dôjsť k požiaru alebo výbuchu.
- Počas nabíjania nenechávajte akumulátor bez dozoru a venujte pozornosť možnému prehriatiu akumulátora.
- Nikdy nenabíjajte akumulátor, ktorý je v dôsledku prehriatia, pádu alebo preťaženia nafúknutý.
- Nikdy nenabíjajte akumulátor, ktorý má v sebe diery alebo je poškodený. Akumulátor po páde dôkladne skontrolujte, či nevykazuje tieto poškodenia. Ak dôjde k poškodeniu akumulátora, zneškodnite ho v súlade s predpismi vašej krajiny.
- Ak začne akumulátor počas nabíjania horieť, uhasťte tento typ akumulátora dostatočným množstvom vody.
- USB kábel sa môže používať iba v suchých uzatvorených vnútorných priestoroch. USB kábel a akumulátor nesmú navlhnúť alebo sa namočiť.
- Akumulátor nikdy neskratujte. Hrozí nebezpečenstvo požiaru alebo výbuchu.
- Akumulátory nikdy neprenášajte vo vreckách nohavíc alebo v taškách. Dávajte pozor na ostré alebo hranaté predmety, ktoré by mohli akumulátor poškodiť.
- Ak bol akumulátor vystavený silnému úderu, uložte ho na nasledujúcich 30 minút na veľmi bezpečné miesto (napr. do kovovej škatule). Sledujte, či sa akumulátor nenafukuje a/alebo neprehrieva.
- Nikdy sa nepokúšajte do akumulátora zasahovať, upravovať ho alebo opravovať.
- Po skončení letu je potrebné odpojiť akumulátor od elektroniky kvadroptéra. Nenechávajte akumulátor napojený na elektroniku, ak ho nepoužívate (napr. pri preprave alebo skladovaní). V opačnom prípade sa môže akumulátor úplne vybiť. Tým sa zničí a bude nepoužiteľný! Navyše hrozí riziko chybného fungovania v dôsledku rušivých impulzov. Rotory by sa mohli samovoľne spustiť a spôsobiť škody alebo zranenia.

- Vonkajší kryt akumulátora nikdy nepoškodzuje. Nerežte fóliový obal. Do akumulátora nikdy nepichajte ostrými predmetmi. Hrozí riziko požiaru a výbuchu!
- Doslúžené batérie po ukončení ich životnosti náležite zlikvidujte v komunálnych zberných strediskách alebo v predajnej sieti.

Predpokladané zneužitie

Pri nasledujúcich bodoch sa snažte zabrániť zneužitiu:

- Nepoužívajte výrobok za nevhodných poveternostných podmienok alebo nevhodných podmienok okolitého prostredia (napr. počas dažďa, sneženia, v hmle alebo v noci).
- Nepoužívajte výrobok v príliš malých priestoroch (6 x 4 m) alebo ak sa v okruhu 5 m nachádzajú predmety, osoby alebo zvieratá.
- Nikdy nelietajte nad bezletovými zónami, zakázanými miestami alebo verejnými inštitúciami a dodržiavajte bočné vzdialenosti (pozri tiež „Bezpečnostné pokyny“).
- Nenarušujte súkromie iných osôb.
- Výrobok nedávajte osobám mladším ako 12 rokov.
- Upevňovanie bremien a úpravy akéhokoľvek druhu sú zakázané.
- Výrobok nepoužívajte, ak obsahuje uvoľnené alebo chybné časti (napr. po kolízii alebo páde).

Vloženie batérii do diaľkového ovládača (obr. D)



POZOR: Dodržte nasledujúce pokyny, aby ste zabránili mechanickým a elektrickým poškodeniam.

Vložte priložené batérie (5) do priehradky na batérie (2r) na diaľkovom ovládači (2).

Vloženie batérii

1. Pomocou krížového skrutkovača (6) uvoľnite skrutku krytu priehradky na batérie (2q) na zadnej strane diaľkového ovládača (2) a odstráňte kryt priehradky na batérie (2q).
2. Do priehradky na batérie (2r) opatrne vložte 2 x 1,5V batérii typu LR6, AA (5). Batérie musia byť kompletne uložené v priehradke na batérie (2r).



POZOR: Dávajte pozor na kladné/ záporné póly batérií (5) a na správne vloženie podľa označenia na spodnej strane priehradky na batérie (2r).

3. Kryt priehradky na batérie (2q) na zadnej strane znova pevne priskrutkujte.

Výmena batérií



POZOR: Dodržte nasledujúce pokyny, aby ste zabránili mechanickým a elektrickým poškodeniam.

V prípade, že batérie (5) už nefungujú, vymeňte ich tak, ako je to opísané pri vložení.

Pred vloženíím nových batérií vyberte batérie umiestnené vo výrobku (5).

Vloženie akumulátora (obr. E)

Do priehradky na akumulátor (1f) kvadrokoptéry (1) vložte akumulátor (3) tak, aby pevne zapadol na miesto.

Vybratie akumulátora (obr. E)

Akumulátor (3) vyberte z kvadrokoptéry (1) tak, že stlačíte svorku akumulátora a akumulátor vytiahnete z priehradky na akumulátor (1f).

Nabíjanie akumulátora

1. Vyberte akumulátor (3) z priehradky na akumulátor (1f) kvadrokoptéry (1) (pozri „Vybratie akumulátora“).
2. Spojte koniec (4a) USB kábla (4) s USB zdierkou (3a) akumulátora (3) (obr. F).
3. Druhý koniec (4b) USB kábla (4) vložte do USB portu zapnutého počítača alebo nabíjačky s USB portom (obr. F).
4. Počas nabíjania sa rozsvieti kontrolná žiarovka nabíjania akumulátora (3) (obr. F) a svieti červeným svetlom. Keď je nabíjanie ukončené, kontrolná žiarovka nabíjania akumulátora (3) svieti zeleným svetlom.



UPOZORNENIE: Doba nabíjania je cca 40 – 70 minút.

5. Po nabití odpojte USB zdierku (3a) od konca (4a) USB kábla (4) a vytiahnite koniec (4b) USB kábla (4) z USB portu.
6. Vložte akumulátor (3) správne do priehradky na akumulátor (1f) (pozri „Vloženie akumulátora“).

Výstraha pri nízkom napätí

Kontroly (1g) začnú blikať rýchlo, keď je akumulátor (3) takmer vybitý. Hneď, ako to zistíte, kvadrokoptéru (1) nabíte.

Vhodné letové prostredie

Prostredie by malo pre optimálny let spĺňať tieto kritériá:

- Takmer bezvetrie so silou vetra do stupňa 3.
- Prostredníctvom miestnych správ o počasí si treba pred letom overiť aktuálne a nadchádzajúce zmeny.
- Osoby musia pri štarte dodržiavať bezpečnú vzdialenosť 5 m od kvadrokoptéry.
- Pred letom je potrebné vziať do úvahy prekážky a prípadne ich z cesty odstrániť v súlade s dodržaním primeranej vzdialenosti (> 5 m).
- Sledujte svoje okolie a meniace sa okolnosti, ako sú chodci, cyklisti alebo cestná premávka/ vozidlá.
- Nájdite si veľký, otvorený a široký priestor bez prekážok a osobitnú pozornosť venujte budovám, zhromaždiskám osôb, elektrickému vedeniu a stromom.
- Na prvky akrobatického lietania, ako sú napr. premety, by mal byť vo všetkých smeroch priestor cca 10 m.
- Dávajte pozor na suché prostredie bez zrážok. Nelietajte za zlých alebo vlhkých poveternostných podmienok (napr. keď sneží, je hmla, noc). Kvadrokoptéru možno prevádzkovať iba vtedy, keď je viditeľnosť jasná a jednoznačná.
- Prevádzková teplota môže byť iba v rozsahu 10 °C až 45 °C.
- Dodržiavajte tiež obmedzenia nariadenia pre drony týkajúce sa zakázaných oblastí (pozri odsek „Bezpečnostné pokyny“).

Príprava letu

Predtým, než začnete lietať s kvadrokoptérou (1), dbajte na nasledovné:

1. Kvadrokoptéru (1) položte pred štartom vždy na rovný povrch, aby správne fungoval výškový snímač.



UPOZORNENIE: Vypínač (1d) sa nachádza na zadnej strane kvadrokoptéry (1).

2. S plynovou (2h) a ríadiacou pákou (2l) pohybujte vždy s citom, pomaly a opatrne.

i **UPOZORNENIE:** Po pohybe skočí plynová a ríadiaca páka späť do stredu a kvadroptéra (1) stúpa/padá na určitú výšku a zostane tam.

3. Počas letu neustále venujte svoju pozornosť kvadroptére (1)!



POZOR: Počas letu majte kvadroptéru vždy na dohľad!

4. Na kvadroptéru (1) nevešajte žiadnu záťaž.



POZOR: Pred každým letom skontrolujte chránič rotora (1c) (obr. B) na správne osadenie a bezchybný stav.

V opačnom prípade hrozí, že sa rotorové lopatky (1a), (1b) môžu počas letu poškodiť a v dôsledku toho môže dôjsť k zraneniu.

Začiatok letu a ovládanie kvadroptéry

Počas letu dávajte pozor na predvídateľné nesprávne použitie v dôsledku:

- náhlych zmien počasia
- náhlych zmien smeru a sily vetra (nárazy vetra)
- straty kvadroptéry z dohľadu
- priameho slnečného svetla (prehriatie, obmedzenie výhľadu so stratou riadenia letu)

Začiatok letu (obr. H)

1. Stlačte vypínač (2a) na diaľkovom ovládači (2), aby ste zapli diaľkové ovládanie. Na displeji (2) bliká pole STATUS, ostatné polia na displeji svietia.



UPOZORNENIE: Vždy najprv zapnite diaľkové ovládanie (2).

2. Do priehradky na akumulátor (1f) kvadroptéry (1) vložte akumulátor (3).

3. Stlačte vypínač (1d) na kvadroptére (1), ak chcete kvadroptéru (1) zapnúť. Kontrolky (1g) kvadroptéry (1) sa rozblíkajú a zaznie zvukový signál diaľkového ovládania (2).

4. Posuňte plynovú páku (2h) úplne dopredu a potom úplne dozadu.



UPOZORNENIE: Týmto postupom sa vytvorí spojenie medzi kvadroptérou (1) a diaľkovým ovládaním (2).

Ak plynová páka (2h) nebude najprv zatlačená dopredu a následne dozadu, kvadroptéra (1) zostane zaistená a nebude pripravená na let.

Zaznejú zvukové signály z diaľkového ovládania (2). Kontrolky (1g) kvadroptéry (1) svietia trvalo. Kvadroptéra (1) je teraz pripravená na let.



UPOZORNENIE: Na displeji (2i) sa vám zobrazí rýchlosť a režim „NORMAL“.

5. Stlačte tlačidlo „START/LAND“ (2i) na prednej strane diaľkového ovládača. Rotorové listy sa začnú otáčať.

Ovládanie kvadroptéry

Vďaka integrovanému snímaču výšky kvadroptéra (1) automaticky udržiava nadmorskú výšku a zjednodušuje manévry prvého letu. Máte rôzne možnosti ovládania:

• Stúpanie/klesanie (plyn) (obr. I)

Zatlačením plynovej páky (2h) dopredu sa zvyšujú otáčky rotorov (1a), (1b). Kvadroptéra (1) začína stúpať. Zatlačením plynovej páky (2h) dozadu klesajú otáčky rotorov (1a), (1b). Kvadroptéra (1) začína klesať.

• Otáčanie doľava/doprava (zatáčanie) (obr. J)

Zatlačením plynovej páky (2h) doľava alebo doprava sa kvadroptéra (1) otočí okolo zvislej osi, to znamená, že kvadroptéra (1) rotuje doprava alebo doľava.

• Pohyb dopredu/dozadu (nakláňanie) (obr. K)

Pohybom ovládacej páky (2l) dopredu alebo dozadu letí kvadroptéra (1) dopredu alebo dozadu.

• Vznášanie sa doľava/doprava (rolovanie) (obr. L)

Ak chcete vykonať pohyb smerom doprava alebo doľava bez otáčania kvadroptéry (1), teda vznášať sa bokom, pohybujte pravou ovládacou pákou (2l) doľava alebo doprava.

• Otáčanie (vyvažovanie zatáčania) (obr. O)

Ak sa má kvadroptéra (1) otáčať okolo vlastnej osi bez toho, aby ste pohlili plynovou pákou (2h), môžete to korigovať vyvažovaním zatáčania. Ak sa kvadroptéra (1) otáča v smere hodinových ručičiek, zatlačte tlačidlo vyvažovania zatáčania doľava (2f), ak sa otáča proti smeru hodinových ručičiek, zatlačte tlačidlo vyvažovania doprava (2d).

Takto môžete regulovať nežiaduci pohyb jeho vyvážení v opačnom smere otáčania.

• Smerovanie (vyvažovanie rolovania a nakláňania) (obr. P)

Ak sa má vykonať pohyb dopredu alebo dozadu aj keď celkom nepoužívate ovládaciu páku (2l), môžete to korigovať vyvážení nakláňania. Keď kvadroptéra (1) letí dopredu, stlačte tlačidlo na vyváženie pri nakláňaní (2o) a opačne (2m). Nastavením vyváženia pôsobíte proti nežiaducejmu pohybu.

Ak sa má kvadroptéra (1) nezávisle pohybovať bokom, môžete to korigovať vyvážení rolovania.

Ak sa kvadroptéra (1) vznáša bokom doľava, stlačte tlačidlo vyváženia (2n) doprava a naopak (2p). Pôsobíte proti nežiaducejmu pohybu.

• Režim Headless (obr. Q)

Ide o pomoc pri lete. Akonáhle je tento režim aktivovaný, nechá kvadroptéru (1) letieť vždy v kontrolovanom smere, a preto sa odporúča pri nedostatku skúseností s lietaním.

Kvadroptéra (1) letí napr. vždy z pohľadu pilota doprava, ak bol aktivovaný režim Headless tlačidlom (2c) a je riadiacou pákou (2l) riadená doprava – bez ohľadu na to, ako je kvadroptéra (1) nasmerovaná.

i UPOZORNENIE: Diaľkový ovládač (2) a kvadroptéra (1) musia byť pri aktivácii režimu Headless presne rovnako vystredené!

Režim Headless aktivujte iba v uvedenej polohe, v opačnom prípade by mohlo dôjsť k tomu, že riadiace povelé nebudú vykonané správne.

1. Na aktivovanie režimu Headless položte kvadroptéru (1) a diaľkový ovládač (2) do radu za sebou a stlačte tlačidlo (2c) na diaľkovom ovládači (2).
2. Pole HEADLESS sa rozsvieti na displeji (2j) a svetlá na kvadroptére (1) blikajú pomaly, keď je režim aktívny.
2. Pri opätovnom stlačení tlačidla (2c) sa režim deaktivuje. Pole NORMAL sa rozsvieti na displeji (2j) a svetlá na kvadroptére svietia opäť trvalo.

• Automatický návrat k pilotovi (obr. R)

Ak má kvadroptéra (1) letieť späť do východiskového bodu, stlačte tlačidlo režim Headless (2c) cca na 3 sekundy.

i UPOZORNENIE: Zoberte na vedomie, že otáčaním kvadroptéry (1) sa môže cesta späť odlišovať. Opakovaným stlačením tlačidla (2c) alebo pohybom ovládacej páky (2l) sa postup preruší.

Nastavenie rýchlosti (obr. M)

Na diaľkovom ovládači (2) môžete nastaviť rýchlosti pre let opakovaným stlačením tlačidla (2e), (2g). V základnom nastavení je nastavená rýchlosť 2 celkovo zo štyroch stupňov rýchlosti. Na displeji (2j) svietia príslušné stupne.

Rýchlosť 1 (zvukový signál zaznie raz)

Pre prvé pokusy a nedostatočné skúsenosti s lietaním.

Rýchlosť 2 (zvukový signál zaznie dvakrát)

Pre pilotov, ktorí už majú prvé skúsenosti s lietaním.

Rýchlosť 3 (zvukový signál zaznie trikrát)

Pre skúsených pilotov.

Rýchlosť 4 (zvukový signál zaznie štyrikrát)

Pre veľmi skúsených pilotov.

i UPOZORNENIE: Po vypnutí a opätovnom zapnutí diaľkového ovládača sa kvadroptéra (1) znovu nachádza na rýchlosti 2.

Premet o 360° (obr. N)

1. Navedte kvadroptéru (1) do výšky cca 10 m.
 2. Nechajte ju vznášať a stlačte raz tlačidlo (2k) umiestnené na prednej strane diaľkového ovládača. Zaznie zvukový signál a na displeji (2j) svietí pole „FLIP“.
 3. Riadiacu páku (2l) posuňte do smeru, v ktorom sa má premet vykonať.
 4. Kvadroptéra (1) urobí premet o 360°.
- Po premete je kvadroptéra (1) v bežnom letovom režime a vy môžete zopakovať ďalší premet. Ak chcete urobiť ďalší premet, zopakujte kroky 1 – 4.

Ak už nechcete robiť žiadny premet, stlačte tlačidlo (2k) znova a držte ho stlačené.



POZOR: Na premet o 360° budete potrebovať dostatočnú letovú výšku (minimálne 10 m).

Kalibrácia

Môže sa stať, že kvadroptéra (1) lieta nekontrolovane a musí byť kalibrovaná. Postupujte podľa nasledovného:

1. Postavte zapnutú kvadroptéru (1) na vodorovný rovný povrch.
2. Na zapnutom diaľkovom ovládači (2) posuňte súčasne plynovú páku (2h) a riadiacu páku (2l) k sebe a šikmo smerom von. Kontrolky (1g) na kvadroptére (1) blikajú cca 3 sekundy. Hneď, ako kontrolky (1g) začnú svietiť trvalo, kalibrácia je dokončená a kvadroptéra je pripravená na let.



UPOZORNENIE: Zopakujte kalibráciu, ak kvadroptéra ešte stále nekontrolovane lieta v jednom smere.

Ukončenie letu

1. Stlačte tlačidlo „START/LAND“ (2i). Kvadroptéra letí pomaly dole a pristane. Po bezpečnom pristátí kvadroptéry (1) ju náležitým spôsobom vypnite. Ak sa rotory ešte pohybujú, pomaly zatlačte plynovú páku (2h) dozadu.
2. Stlačte vypínač (1d) na kvadroptére (1), ak chcete kvadroptéru (1) vypnúť.
3. Stlačte vypínač (2a) na diaľkovom ovládači (2), aby ste vypli diaľkové ovládanie.
4. Vyberte akumulátor (3) (pozri „Vybratie akumulátora“).

Chránič rotora

Chránič rotora (1c) slúži na ochranu pred zranením (napr. porezaním, poranením kože alebo očí) a na ochranu pred kolíziou alebo pri kolízii. Je pevne primontovaný. Ak sa chránič rotora uvoľní, opäť ho pevne nasťrčte a skontrolujte funkciu a správne osadenie chrániča rotora (1c).



VAROVANIE: Kvadroptéru (1) nikdy nepoužívajte bez chrániča rotora (1c)! Chrániče rotora (1c) nikdy svojvoľne neodstraňujte, aby ste neohrozili seba a/alebo iné osoby a zvieratá!

Čistenie, oprava a skladovanie



POZOR: Pred všetkými prácami musí byť vypínač (1d) kvadroptéry vypnutý a akumulátor odstránený (3).

Kvadroptéra (1) musí byť vždy uchovávaná v suchu a po každom lete z nej musia byť odstránené prípadné nečistoty, ako napr. vlákna z vlny, vlasy, prach atď.

Na čistenie použite suchú handričku a zabráňte kontaktu elektroniky, akumuláčnej batérie a motorov s vodou.

Kvadroptéru (1) uchovávajte na suchom a bezprašnom mieste mimo dosahu priameho slnečného svetla. Optimálna teplota skladovania je 10 °C až 25 °C. Pri nepoužívaní odpojte konektor akumulátora (3a) alebo spojenie k nabíjaciemu káblu (4). Vyberte batérie (5) z diaľkového ovládača.

Výmena rotorových listov (obr. G)

Vymeňte listy rotora (A), (B), len čo sa poškodia. Použite na to nástroj (7), aby ste uvoľnili listy rotora (1a), (1b) z kvadroptéry (1).



UPOZORNENIE: Existujú dva rôzne typy rotorových listov (A), (B). Rotorové listy (A) sú pravotočivé a rotorové listy (B) sú ľavotočivé. Pre lepšie znázornenie sú v návode v sivom pozadí.

Oba typy majú na hornej strane označenia (A a B), ktoré je potrebné pri výmene dodržiavať a ktoré sa musia zhodovať s označením na kvadroptére (1).



VAROVANIE: Pri poškodených rotorových listoch (A), (B) hrozí nebezpečenstvo, že sa počas používania uvoľnia kusy materiálu a tieto povedú k poškodeniu alebo ohrozeniu okolia.

Pri výmene rotorových listov (A), (B) postupujte takto:

1. Siahnite s otvorenou stranou nástroja (7) pod list rotora (A), (B) a vypáčte ho z kvadroptéry (1).
2. Nový náhradný rotorový list (A), (B) vložte presne na miesto, kde bol predtým poškodený rotorový list (A), (B).
3. Pevne pritlačte rotorový list (A), (B) otočeným nástrojom (7) na kvadroptére (1).



POZOR: Rotorové listy označené písmenom A uložte vždy na ramená rotora označené písmenom A. Rotorové listy označené písmenom B uložte vždy na ramená rotora označené písmenom B.

Pokyny k likvidácii



V záujme ochrany životného prostredia nevyhadzujte svoj výrobok do domáceho odpadu, ak doslúžil, ale odneste ho na špecializovanú likvidáciu. O zberných miestach a ich otváracích hodinách sa môžete informovať na vašej príslušnej miestnej správe. Chybné alebo použité batérie/akumulátory sa musia recyklovať v súlade so smernicou 2006/66/ES a jej zmenami. Vráťte batérie/akumulátory a / alebo výrobok prostredníctvom ponúkaných zberných zariadení. Obalové materiály, ako napr. plastové vrecká, nepatria do rúk defom. Uchovávajúte obalový materiál mimo dosahu detí.



Škody na životnom prostredí nesprávnou likvidáciou batérií/akumulátorov! Batérie/akumulátory sa nesmú likvidovať spolu s domovým odpadom. Môžu obsahovať toxické ťažké kovy a podliehajú spracovaniu špeciálneho odpadu. Chemické symboly ťažkých kovov sú nasledovné:

Cd = kadmium, Hg = ortuť, Pb = olovo. Použitie batérie/akumulátory preto odovzdajte v komunálnom zbernom mieste.



Výrobok a obal zlikvidujte ekologickým spôsobom.



Pri triedení odpadu dodržiavajte označenie obalových materiálov, ktoré sú označené skratkami (a) a číslami (b) s nasledujúcim významom: 1 - 7: plasty/20 - 22: papier a lepenka/
80 - 98: kompozitné látky.

Výrobok a obalové materiály sú recyklovateľné, likvidujte tieto oddelene pre lepšie spracovanie odpadu. Logo Triman je len pre Francúzsko. Možnosti likvidácie doslúženého výrobku sa dozviete na vašej správe obci alebo mesta.

Pokyny k záruke a priebehu servisu

Výrobok bol vyrobený veľmi starostlivo a pod stálou kontrolou. Na tento výrobok poskytuje DELTA-SPORT HANDELSKONTOR GmbH súkromným koncovým užívateľom trojročnú záruku odo dňa kúpy (záručná lehota) po splnení nasledovných podmienok. Záruka platí len na chyby materiálu a spracovania. Záruka sa netýka dielov, ktoré podliehajú bežnému opotrebeniu a preto ich možno považovať za opotrebitelné diely (napr. batérie), ako aj krehkých dielov, napr. vypínače, akumulátory alebo diely, ktoré sú vyrobené zo skla. Nároky z tejto záruky zanikajú, keď sa výrobok používal neodborne alebo nesprávne, mimo určenia na používanie alebo určeného rozsahu používania alebo neboli dodržané pokyny návodu na obsluhu, s výnimkou, že koncový užívateľ preukáže, že ide o chybu materiálu alebo spracovania, ktorá nebola spôsobená niektorou z hore uvedených okolností.

Záruku je možné uplatniť len počas záručnej lehoty po predložení originálu pokladničného dokladu. Originál pokladničného dokladu preto prosím uschovajte. Záručná doba sa kvôli prípadným záručným opravám, zákonnej záruke alebo ako obchodné gesto nepredlžuje. Platí to aj pre vymenené a opravené diely.

Pri reklamáciách sa prosím najskôr obráťte na dole uvedenú Service-Hotline alebo sa s nami spojte prostredníctvom e-mailu. Ak sa jedná o záručný prípad, výrobok - podľa našej voľby - bezplatne opravíme, vymeníme alebo vrátime kúpnu cenu. Ďalšie práva zo záruky nevyplývajú. Vaše zákonné práva, hlavne nároky na záručné plnenie voči príslušnému predajcovi, nie sú touto zárukou obmedzené.

IAN: 384877_2107

 Servis Slovensko
Tel.: 0850 232001
E-Mail: deltasport@lid.sk

Možné poruchy

Nižšie sú uvedené možné poruchy, ich príčiny a náprava.

Chyba	Možná príčina	Náprava
Diaľkové ovládanie (2) nereaguje.	Diaľkové ovládanie (2) je vypnuté.	Zapnite diaľkové ovládanie (2).
	Batérie (5) sú vložené nesprávne.	Vložte batérie (5) správne.
	Batérie (5) sú vybité.	Batérie (5) vymeňte.
Kvadroptéra (1) nereaguje.	Batérie (5) v diaľkovom ovládači (2) sú vložené nesprávne alebo vybité.	Skontrolujte batérie (5) a v prípade potreby ich vymeňte.
	Akumulátor (3) v kvadroptére (1) je vybitý.	Nabite akumulátor (3).
	Kontrolky (1g) blikajú, príp. nesvietia.	Vložte akumulátor (3) do kvadroptéry tak, aby pevne zapadol na miesto.
	Kvadroptéra (1) je mimo dosahu.	Uistite sa, že vzdialenosť medzi diaľkovým ovládačom (2) a kvadroptérou (1) nie je väčšia ako maximálna vzdialenosť 30 m.
Kvadroptéra (1) sa nedá ovládať.	Príliš silný vietor alebo prúdenie vzduchu.	Kvadroptéra (1) je vhodná len do prostredia, kde je takmer bezvetrie až vietor o sile 3.
	Kvadroptéra (1) musí byť kalibrovaná.	Postavte zapnutú kvadroptéru (1) na vodorovný rovný povrch. Na zapnutom diaľkovom ovládači (2) posuňte súčasne plynovú páku (2h) a riadiacu páku (2l) k sebe a šikmo smerom von. Kontrolky (1g) na kvadroptére (1) blikajú cca 3 sekundy. Hneď, ako kontrolky (1g) začnú svietiť trvalo, kalibrácia je dokončená a kvadroptéra (1) je pripravená na let.  UPOZORNENIE: Zopakujte kalibráciu, ak kvadroptéra (1) ešte stále nekontrolovane lieta v jednom smere.
Kvadroptéra (1) neleť nahor.	Nie je dostatok plynu.	Zatlačte plynovú páku (2h) úplne dopredu.
	Akumulátor (3) je vybitý.	Nabite akumulátor (3).
Chránič rotora (1c) nie je pevne osadený.	Kolízia, pád.	Ak sa chránič rotora (1c) uvoľní, opäť ho pevne nastrčte a skontrolujte funkciu a správne osadenie chrániča rotora (1c).
Kontrolky (1g) kvadroptéry (1) striedavo blikajú.	Kvadroptéra (1) nemá kontakt s diaľkovým ovládačom (2).	Zatlačte plynovú páku (2h) diaľkového ovládača (2) úplne dopredu a potom úplne dozadu. Týmto postupom sa vytvorí spojenie medzi kvadroptérou (1) a diaľkovým ovládaním (2).
	Akumulátor (3) je takmer vybitý.	Vypnite kvadroptéru (1) a vyberte akumulátor (3), aby ste ho nabili.

¡Enhorabuena!

Con su compra se ha decidido por un artículo de gran calidad. Familiarícese con el artículo antes de la primera puesta en marcha.

 **Para ello, lea detenidamente las siguientes instrucciones de manejo.**

Use el artículo solo de la forma descrita y para los campos de aplicación indicados. Conserve estas instrucciones de manejo a buen recaudo. Entregue todos los documentos en caso de traspasar el artículo a terceros.

Alcance de suministro (Fig. A)

- 1 cuadricóptero (1)
- 1 control remoto (2)
- 2 rotores de repuesto (A)
- 2 rotores de repuesto (B)
- 1 batería (3)
- 1 cable de carga USB (4)
- 2 pilas (1,5 V , AA) (5)
- 1 destornillador de cruz (6)
- 1 herramienta (7)
- 1 instrucciones de manejo

Cuadricóptero (Fig. B)

- pala del rotor A (1a)
- pala del rotor B (1b)
- protección del rotor (1c)
- interruptor de conexión/desconexión (1d)
- pies del cuadricóptero (1e)
- compartimento de la batería (1f)
- indicadores luminosos (1g)

Control remoto (Fig. C/D)

- interruptor de conexión/desconexión (2a)
- sin función (2b)
- modo Headless/regreso automático (2c)
- rotación (ajuste de precisión de giro a la derecha) (2d)
- interruptor para reducción de velocidad (2e)
- rotación (ajuste de precisión de giro a la izquierda) (2f)
- interruptor para aumento de velocidad (2g)
- palanca de aceleración (control para subir/bajar/girar hacia la derecha/girar hacia la izquierda) (2h)
- arranque/aterrizaje (2i)
- visualización de pantalla (2j)
- FLIP - Volteo de 360° (2k)

- palanca de control (adelante/atrás/izquierda lateralmente/derecha lateralmente) (2l)
- dirección (ajuste de precisión adelante/derecha/atrás/izquierda) (2m-2p)
- tapa del compartimento de las pilas (2q)
- compartimento de las pilas (2r)

Datos técnicos

Control de la alimentación de energía (pila):
2 pilas de 1,5 V , AA

Alimentación de energía del accionamiento (batería):

3,7 V  de polímero de litio de 300 mAh

Alcance: aprox. 30 m

Tiempo de vuelo: aprox. 5-7 minutos

Potencia de emisión máxima: 6,82 dBm

Cable de carga USB: tipo C

Entrada: 5 V  1 A

No use fuentes de alimentación con una corriente de salida > 1 A

Frecuencia de transmisión: 2,4 GHz

Versión de software (control remoto): V1.0

Temperatura de uso: 10 °C a 45 °C

Temperatura de almacenamiento óptima: 10 °C a 25 °C

Masa UA (aeronave no tripulada)/MTOM (masa máxima al despegue): 40 g

 = clase de protección II

El artículo solo se puede conectar a aparatos de la clase de protección II que lleven este símbolo.

Cable de carga USB:

 = clase de protección III

 Por la presente, Delta-Sport Handelskontor GmbH declara que este artículo cumple con los siguientes requisitos

básicos y las disposiciones pertinentes:

2014/53/UE - Directiva sobre equipos radioeléctricos

2011/65/UE - Directiva RoHS

Las declaraciones de conformidad completas se pueden obtener en:

<http://www.conformity.delta-sport.com>

 Fecha de fabricación (mes/año):
02/2022

≡ Símbolo de tensión continua

0 Cuadricóptero de la clase: **C0**

Uso previsto

Este artículo es un juguete para personas a partir de 12 años y solo es apto para su uso en el ámbito doméstico y privado. Este artículo solamente se debe usar en condiciones meteorológicas apropiadas y en áreas permitidas. En las secciones «Indicaciones de seguridad», «Uso indebido previsible» y «Entorno de vuelo apropiado» encontrará más información al respecto.

Símbolos usados



ADVERTENCIA:

La palabra indicadora advierte de un peligro con un nivel de riesgo medio que, de no evitarse, puede provocar la muerte o lesiones graves.

PRECAUCIÓN:

La palabra indicadora advierte de un peligro con un nivel de riesgo bajo que, de no evitarse, puede provocar lesiones de menor o mayor consideración.



NOTA:

¡Información adicional sobre el uso del aparato!



Piezas en movimiento. ¡Manténgalas alejadas del cuerpo. No toque el rotor giratorio.

Indicaciones de seguridad



ADVERTENCIA: No es apropiado para niños menores de 12 años.

- Precaución. Antes del primer uso, lea atentamente las instrucciones de manejo.



ADVERTENCIA: El material de embalaje y fijación no es un componente del artículo y, por motivos de seguridad, se debe retirar antes de usar el artículo.

- Solo para el uso doméstico (casa y jardín).



ADVERTENCIA: Practique primero en un espacio abierto hasta que se familiarice con el modelo.

- Volar el cuadricóptero requiere habilidad y el usuario debe ser instruido bajo la supervisión directa de un adulto.
- Utilización solo bajo la supervisión de un adulto.
- Nota para los supervisores adultos: compruebe antes de cada vuelo que el juguete y los rotores están montados según las instrucciones. La instalación de las palas del rotor y de los anillos protectores debe realizarse bajo la supervisión de un adulto.
- Si todavía no dispone de conocimientos suficientes acerca del manejo de cuadricópteros, diríjase a una persona con experiencia en teledirigidos o a un club de teledirigidos.
- Compruebe si el cuadricóptero está montado según las instrucciones de manejo.



ADVERTENCIA: Peligro de lesiones en los ojos. No lo use cerca de la cara para evitar lesiones en los ojos.

- Asegúrese de que las condiciones meteorológicas son adecuadas. El artículo no se debe mojar.
- Compruebe antes de cada uso que los rotores están asentados de forma fija y correcta.
- No ponga en funcionamiento un cuadricóptero dañado.
- No efectúe cambios ni remodelaciones en el cuadricóptero.
- Antes de cada uso, compruebe la seguridad de funcionamiento de su cuadricóptero y del control remoto. Preste atención por si hubiera daños visibles, como por ejemplo conexiones enchufables defectuosas o cables dañados. Todas las piezas móviles del artículo deben moverse con suavidad, pero no debe haber juego en el cojinete.
- En caso de daños en el cable o las conexiones, se debe encargar su sustitución a personal especializado autorizado o al servicio técnico.
- Encienda siempre el control remoto primero. Solo después se debe conectar la batería del modelo y encender el cuadricóptero. De lo contrario se pueden dar reacciones imprevisibles del artículo y los rotores pueden arrancar de forma involuntaria.

- Cuando los rotores estén en funcionamiento, asegúrese de que no haya objetos ni partes del cuerpo en la zona de giro y aspiración de los rotores. Mantenga las manos, el rostro, el cuello y la ropa holgada alejados de los rotores. No toque las piezas en movimiento.
- Retire siempre la batería del cuadricóptero cuando vaya a realizar labores de mantenimiento y limpieza.
- ¡No corra ningún riesgo al manejar el cuadricóptero! Su propia seguridad y la de su entorno dependen de su manejo responsable del cuadricóptero.
- Compruebe si existen fuentes de accidentes en el entorno, tales como velas o vasos, y asegúrese de que no haya niños ni animales de compañía o de granja próximos al cuadricóptero. Mantenga una distancia de al menos 5 m.
- Úselo solo en exteriores, no en interiores. Peligro de lesiones en los ojos.
- Para usarlo al aire libre, deberá mantener el artículo en su campo visual y podrá hacerlo volar hasta una altura máxima de 100 m.
- Respete una distancia mínima de 5 m.
- No haga volar el cuadricóptero en áreas en las que pueden darse cambios rápidos de temperatura, por ejemplo sobre un fuego o superficies de agua.
- Seleccione un lugar apropiado (superficie al aire libre) para el uso del cuadricóptero. Se aplica la prohibición de sobrevolar y la obligación de mantener una distancia mínima de 100 m en las siguientes zonas: aglomeraciones de personas, lugares de accidentes, zonas de desastres y otros lugares de operación de las autoridades y organizaciones con funciones de seguridad, así como en instalaciones móviles y fuerzas del ejército alemán en el marco de maniobras y ejercicios declarados, vías de tráfico, reservas naturales protegidas, instalaciones industriales, instituciones penitenciarias, instalaciones de tratamiento involuntario, instalaciones y organizaciones militares, plantas de producción y distribución energética, así como centros en los que se ejercen actividades que requieren permisos del grado de protección 4 de acuerdo con la normativa alemana en materia de material biológico,

- siempre que no se haya autorizado expresamente el funcionamiento al usuario de la instalación, en hospitales, carreteras federales, vías navegables federales, instalaciones ferroviarias y de órganos institucionales del Estado federado o del país o bien las autoridades superiores o máximas de los Estados federados o en misiones diplomáticas y consulares y organizaciones internacionales que tienen su sede en términos de derecho internacional y bienes inmuebles de la policía y otras autoridades de seguridad. Se aplica la prohibición de sobrevolar y la obligación de mantener una distancia mínima de 1,5 km respecto a las siguientes zonas: aeropuertos, zonas de control de aeródromos, edificios gubernamentales o militares. Deberá comprobar las zonas de exclusión aérea locales antes de cada vuelo.
- El radio de acción del cuadricóptero está concebido tanto para aficionados como para usuarios entrenados o instruidos. Los usuarios con problemas de visión o auditivos solo deberán manejar el cuadricóptero con persona(s) supervisora(s) sin limitaciones físicas.
- Su capacidad de reacción no debe estar limitada (la influencia del cansancio, el alcohol o los medicamentos puede provocar reacciones deficientes).
- No se requieren otras capacidades (p. ej. formación, etc.). No se aplican restricciones a personas por su género, ni influye que sean zurdas o diestras.
- Nunca haga volar el cuadricóptero directamente hacia personas, animales ni hacia usted mismo.
- El motor, la electrónica y la batería pueden calentarse durante el funcionamiento del cuadricóptero. Por este motivo, debe hacer una pausa de 5-10 minutos antes de volver a cargar la batería o volver a arrancar con una posible batería de repuesto.
- ¡El funcionamiento inadecuado puede provocar lesiones personales y daños materiales graves!
- Por tanto, durante el vuelo debe prestar atención a que haya una distancia de seguridad suficiente respecto a personas, animales y objetos.

- Deje el control remoto siempre encendido mientras el cuadricóptero esté en funcionamiento. Después del aterrizaje, desconecte siempre el cuadricóptero. Solo después se permite apagar el control remoto.
- En caso de un defecto o mal funcionamiento, hay que solucionar la causa de la avería antes de volver a encender el cuadricóptero.
- No exponga el cuadricóptero y el control remoto a la radiación solar directa o a mucho calor durante un tiempo prolongado.
- En caso de una caída grave (p. ej., desde mucha altura), se puede dañar o desajustar la calibración. Por tanto, antes de volar de nuevo es imprescindible comprobar su correcto funcionamiento.
- En caso de caída, se debe reducir la aceleración de inmediato a cero. Los rotores que giran pueden dañarse en caso de contacto con obstáculos o impactos. Antes de volar de nuevo, es imprescindible comprobar que no presenten grietas o roturas.
- Para evitar daños en el cuadricóptero por una caída debida a baja tensión o por la descarga profunda de la batería, es imprescindible fijarse en las señales luminosas para la indicación de baja tensión (véase la sección «Advertencia de baja tensión»).
- En algunos países es obligatorio contratar un seguro para aviones o helicópteros teledirigidos que pueden volar en exteriores. Infórmese en su aseguradora de responsabilidad civil y asegúrese de que su cuadricóptero está incluido en este seguro.
- En caso de pérdida de datos o de interrupción de la comunicación entre el control remoto y el cuadricóptero, el cuadricóptero aterrizará.

¡Advertencias sobre las pilas/la batería!



INDICACIONES DE ADVERTENCIA GENERALES

- Mantenga siempre las pilas fuera del alcance de los niños.
- La limpieza y el mantenimiento por parte del usuario no deben ser efectuados por niños sin supervisión.
- Limpie los contactos del aparato y de las pilas cuando sea necesario con un paño de limpieza seco y limpio.

- No someta las pilas a condiciones extremas (p. ej. radiadores o radiación solar directa).
- Proceda con la máxima precaución en caso de que haya una pila dañada o que presente fugas y deséchela de inmediato según las instrucciones. Debe llevar guantes durante esta operación.
- Si entra en contacto con el ácido de la pila, lávese la zona afectada con agua y jabón. ¡Si le entra ácido de la pila en los ojos, enjuáguelos con agua y acuda inmediatamente a un médico!
- ¡Las pilas no se deben ingerir! Si esto ocurriera, acuda de inmediato a un médico.
- Nunca tire las pilas o la batería al fuego ni las coloque sobre superficies calientes (p. ej. radiadores o fogones). No abra nunca la carcasa o la lámina ni provoque un cortocircuito en los contactos. ¡Existe peligro de explosión o de incendio!
- Evite las influencias mecánicas externas (p. ej. golpes, objetos puntiagudos o aplastamiento). ¡Existe peligro de explosión o de incendio!
- No someta las pilas y la batería a temperaturas inferiores a 10 °C ni superiores a 45 °C.



ADVERTENCIAS ADICIONALES SOBRE LAS PILAS (CONTROL REMOTO)

- Use únicamente pilas del mismo fabricante y del mismo tipo.
- Retire las pilas cuando estén gastadas o cuando no se vaya a usar el artículo durante mucho tiempo.
- No se deben usar juntas pilas nuevas y usadas.
- Cambie todas las pilas a la vez.
- Las pilas no recargables no se deben cargar.
- **Advertencia:** Las pilas no se deben cargar ni reactivar con otros medios, desmontar, arrojar al fuego ni cortocircuitar. ¡Existe peligro de explosión o de incendio!
- Tenga en cuenta la polaridad correcta (+/-) al ponerlas.
- Deseche las pilas gastadas de forma adecuada en los puntos de recogida o en comercios.



ADVERTENCIAS ADICIONALES SOBRE LA BATERÍA (CUADRICÓPTERO)

- Nunca cargue las baterías sin supervisión.
- Nunca cargue la batería inmediatamente después de su uso. Siempre debe dejar que primero se enfríe la batería (mín. 5-10 minutos).
- Para cargar la batería, use exclusivamente el cable USB suministrado.
- Cargue únicamente baterías intactas y que no presenten daños. Si se daña el aislamiento exterior de la batería o se deforma o infla, no se debe cargar bajo ningún concepto. ¡En este caso existe un peligro inminente de explosión e incendio!
- Dado que tanto el cable USB como la batería se calientan durante el proceso de carga, hay que asegurar una ventilación suficiente. ¡Nunca cubra el cable USB ni la batería!
- Desconecte la batería del cable USB cuando se haya cargado completamente.
- Nunca cargue y almacene la batería cerca de grandes fuentes de calor o fuegos abiertos; esto podría tener como consecuencia una explosión o un incendio.
- Nunca deje la batería sin supervisión durante el proceso de carga y preste atención a un posible sobrecalentamiento de la batería.
- Nunca cargue una batería que se haya hinchado por sobrecalentamiento, caída o sobrecarga.
- Nunca cargue una batería que esté perforada o dañada. Compruebe minuciosamente la batería en busca de estos daños después de una caída. Si la batería estuviera dañada, deséchela según las normativas de su país.
- Si la batería arde durante el proceso de carga, apague este tipo de batería con mucha agua.
- El cable USB solamente se debe usar en interiores secos y cerrados. El cable USB y la batería no se deben mojar ni humedecer.
- No cortocircuite la batería. Existe peligro de explosión o de incendio.
- Nunca transporte las baterías en los bolsillos del pantalón o en bolsas. Preste atención a los objetos afilados o angulares que pueden dañar su batería.

- Si la batería ha sufrido un golpe fuerte, almacénela durante los siguientes 30 minutos en un lugar muy seguro (p. ej. en una caja metálica). Asegúrese de que la batería no se hincha ni se sobrecalienta.
- Nunca intente manipular, modificar ni reparar una batería.
- Después del vuelo hay que retirar la batería de la electrónica del cuadricóptero. No deje la batería conectada a la electrónica cuando no vaya a usarla (p. ej., al transportarla o guardarla). En caso contrario la batería puede sufrir una descarga profunda. Así se podría destruir y quedar inservible. Existe peligro de mal funcionamiento por impulsos de interferencia. Los rotores podrían arrancar accidentalmente y causar daños o lesiones.
- Nunca dañe la cubierta exterior de la batería. No corte la envoltura de lámina. No pinche la batería con objetos afilados. ¡Existe peligro de explosión y de incendio!
- Deseche las baterías desgastadas al término de su vida útil de forma adecuada en los puntos de recogida o en comercios.

Uso indebido previsible

Preste atención a los siguientes puntos relativos al uso indebido evitable:

- No opere el artículo en condiciones ambientales o meteorológicas inadecuadas (p. ej. chubascos, nieve, niebla o de noche).
- No maneje el artículo en estancias demasiado pequeñas (6 x 4 m) o si hay obstáculos, personas o animales en un radio de 5 m.
- No sobrevuele nunca las zonas de exclusión aérea, zonas prohibidas o edificios públicos y mantenga las distancias laterales (véanse las «Indicaciones de seguridad»).
- No invada la privacidad de otras personas.
- No les deje el artículo a personas menores de 12 años.
- Está prohibido instalar cargas y realizar modificaciones de cualquier tipo.
- No opere el artículo si se aprecian piezas sueltas o defectuosas en el mismo (por ejemplo después de una colisión o una caída).

Colocación de las pilas en el control remoto (Fig. D)



PRECAUCIÓN: tenga en cuenta las siguientes instrucciones para evitar daños mecánicos y eléctricos.

Introduzca las pilas suministradas (5) en el compartimento de las pilas (2r) del control remoto (2).

Colocación de las pilas

1. Con ayuda de un destornillador de cruz (6), afloje el tornillo (2q) de la tapa del compartimento de las pilas en la parte posterior del control remoto (2) y retire la tapa del compartimento de las pilas (2q).
2. Coloque las 2 pilas de 1,5 V del tipo LR6, AA (5) con cuidado en el compartimento de las pilas (2r). Las pilas deben encontrarse completamente dentro del compartimento de las pilas (2r).



PRECAUCIÓN: preste atención al polo positivo/negativo de las pilas (5) y colóquelos correctamente, como se marca en la base del compartimento de las pilas (2r).

3. Vuelva a atornillar la tapa del compartimento de las pilas (2q) en la parte posterior.

Cambio de pilas



PRECAUCIÓN: tenga en cuenta las siguientes instrucciones para evitar daños mecánicos y eléctricos.

Si las pilas (5) ya no funcionan, cámbielas como se describe en la colocación.

Retire las pilas del artículo antes de colocar las nuevas (5).

Colocación de la batería (Fig. E)

Introduzca la batería (3) en el compartimento de la batería (1f) del cuadricóptero (1) hasta que encaje firmemente.

Retirada de la batería (Fig. E)

Saque la batería (3) del cuadricóptero (1), presionando el borne de la batería y extrayendo la batería del compartimento de la batería (1f).

Carga de la batería

1. Saque la batería (3) del compartimento de la batería (1f) del cuadricóptero (1) (véase «Retirada de la batería»).
 2. Conecte el extremo de cable (4a) del cable de carga USB (4) con la conexión enchufable USB (3a) de la batería (3) (Fig. F).
 3. Conecte el otro extremo del cable (4b) del cable de carga USB (4) a un puerto USB de un ordenador encendido o a una estación de carga con puerto USB (Fig. F).
 4. Los indicadores luminosos de carga de la batería (3) se encienden durante el proceso de carga (Fig. F) y se iluminan en rojo. Cuando ha finalizado el proceso de carga, los indicadores luminosos de carga de la batería (3) se iluminan en verde.
- i** **NOTA:** el tiempo de carga es de aprox. 40-70 minutos.
5. Tras la carga, desconecte la conexión enchufable USB de la batería (3a) del extremo de cable (4a) del cable de carga USB (4) y retire del puerto USB el extremo de cable (4b) del cable de carga USB (4).
 6. Coloque la batería (3) adecuadamente en el compartimento para batería (1f) (véase «Colocación de la batería»).

Advertencia de baja tensión

Los indicadores luminosos (1g) empiezan a parpadear rápidamente cuando la batería (3) está casi vacía. Cargue el cuadricóptero (1) en cuanto lo detecte.

Entorno de vuelo apropiado

Para un vuelo óptimo, el entorno debe cumplir los siguientes criterios:

- Entorno en ausencia de viento hasta una fuerza de viento 3.
- Compruebe las previsiones meteorológicas locales y sus posibles cambios antes del vuelo.
- Al principio, las personas deben mantener una distancia de seguridad de 5 m respecto al cuadricóptero.
- Observe los posibles obstáculos antes del vuelo y, llegado el caso, despéjelos del trayecto y respete una distancia correspondiente (> 5 m).

- Preste atención a las circunstancias variables del entorno, como por ejemplo, transeúntes, ciclistas o tráfico/vehículos.
- Busque una superficie grande, abierta y extensa sin obstáculos y tenga en cuenta especialmente los edificios, las aglomeraciones de personas, las líneas de alta tensión y los árboles.
- Para las acrobacias aéreas, como vueltas, debe respetarse un espacio de aprox. 10 m en todas las direcciones.
- Asegúrese de que la zona está seca y sin precipitaciones. No vuele en condiciones meteorológicas inadecuadas o húmedas (por ejemplo en caso de nieve, niebla o de noche). Solo se permite operar el cuadricóptero si las condiciones de visibilidad son claras e inequívocas.
- La temperatura de uso debe ser de 10 °C hasta 45 °C.
- Tenga en cuenta las limitaciones a zonas prohibidas en cuanto a la normativa de los drones (véase la sección «Indicaciones de seguridad»).

Preparación del vuelo

Antes de empezar con el vuelo del cuadricóptero (1), tenga en cuenta lo siguiente:

1. Para empezar, coloque el cuadricóptero (1) siempre sobre una superficie plana, para que el sensor de altura funcione correctamente.

 **NOTA:** el interruptor de conexión/desconexión (1d) se encuentra en la parte superior del cuadricóptero (1).

2. Mueva siempre la palanca de aceleración (2h) y la palanca de control (2l) despacio y con cuidado y tacto.

 **NOTA:** después del movimiento, la palanca de aceleración regresa siempre al centro y el cuadricóptero (1) sube/baja una cierta altura y permanece ahí.

3. ¡Durante el vuelo, fije su atención continuamente en el cuadricóptero (1)!

 **PRECAUCIÓN:** ¡mantenga siempre el cuadricóptero dentro del alcance visual durante el vuelo!

4. No cuelgue cargas en el cuadricóptero (1).



PRECAUCIÓN: compruebe que la protección del rotor (1c) (Fig. B) esté bien asentada y en perfectas condiciones antes de cada vuelo. De lo contrario, existe el riesgo de que se dañen las palas del rotor (1a), (1b) durante el vuelo, lo cual podría provocar lesiones.

Inicio del vuelo y control del cuadricóptero

Durante el vuelo, preste atención al uso indebido previsible por:

- cambios meteorológicos repentinos
- cambios del viento repentinos (ráfagas de viento)
- pérdida de visibilidad
- radiación solar directa (sobrecalentamiento, limitaciones en la vista con la pérdida del control de vuelo)

Inicio del vuelo (Fig. H)

1. Presione el interruptor de conexión/desconexión (2a) del control remoto (2) para encender el control remoto. En la pantalla (2j) parpadea el campo STATUS; los demás campos en la pantalla están encendidos.

 **NOTA:** encienda siempre el control remoto primero (2).

2. Introduzca la batería (3) en el compartimento de la batería (1f) del cuadricóptero (1).
3. Presione el interruptor de conexión/desconexión (1d) en el cuadricóptero (1) para encender el cuadricóptero (1). Los indicadores luminosos (1g) del cuadricóptero (1) parpadean y el control remoto emite una señal acústica (2).
4. Empuje la palanca de aceleración (2h) completamente hacia delante y después completamente hacia atrás.

 **NOTA:** mediante este procedimiento se establece un contacto entre el cuadricóptero (1) y el control remoto (2).

Si la palanca de aceleración (2h) no se lleva primero hacia delante y después hacia atrás, el cuadricóptero (1) permanece asegurado y no está listo para el vuelo. El control remoto emite una señal acústica (2).

Los indicadores luminosos (1g) del cuadricóptero (1) se iluminan de forma continua. El cuadricóptero (1) está listo para volar.

i **NOTA:** en la pantalla (2j) se le mostrará la velocidad y el modo NORMAL.

5. Pulse la tecla START/LAND (2i) en la parte frontal del control remoto. Las palas del rotor comienzan a girar.

Control del cuadricóptero

Con el sensor de altura integrado, el cuadricóptero (1) mantiene automáticamente la altura y facilita la primera maniobra de vuelo. Cuenta con diversas posibilidades de control:

• Subida/descenso (aceleración) (Fig. I)

Al accionar la palanca de aceleración (2h) hacia delante, se aumenta el número de revoluciones de los rotores (1a), (1b). El cuadricóptero (1) empieza a elevarse. Al accionar la palanca de aceleración (2h) hacia atrás, se reduce el número de revoluciones de los rotores (1a), (1b). El cuadricóptero (1) empieza a descender.

• Girar a la izquierda/derecha (virar) (Fig. J)

Al accionar la palanca de aceleración (2h) hacia la izquierda o hacia la derecha, se gira el cuadricóptero (1) en torno al eje vertical, es decir, el cuadricóptero (1) rota hacia la izquierda o hacia la derecha.

• Moverse hacia delante/hacia atrás (cabeceo) (Fig. K)

Moviendo la palanca de control (2l) hacia delante o hacia atrás, el cuadricóptero (1) vuela hacia delante o hacia atrás.

• Planear hacia la izquierda/derecha (ladeo) (Fig. L)

Si quiere efectuar un movimiento hacia la izquierda o la derecha sin girar el cuadricóptero (1), es decir planear lateralmente, entonces mueva la palanca de control derecha (2l) hacia la izquierda o la derecha.

• Girar (compensación de viraje) (Fig. O)

Si el cuadricóptero (1) se mueve sobre su propio eje, sin que usted mueva la palanca de aceleración (2h), puede corregir esto con la compensación de viraje. Si el cuadricóptero (1) se mueve en sentido horario, presione la tecla de compensación de viraje hacia la izquierda (2f); si se mueve en sentido antihorario, presione la tecla de compensación hacia la derecha (2d).

Así contrarresta el movimiento de viraje no deseado con una compensación en la dirección contraria.

• Dirección (compensación de cabeceo y ladeo) (Fig. P)

Si tiene lugar un movimiento hacia delante o hacia atrás, aunque no use en absoluto la palanca de control (2l), se puede corregir esto con la compensación de cabeceo. Si el cuadricóptero (1) vuela hacia delante, pulse la tecla de compensación del cabeceo (2o) y al revés (2m). Contrarresta la compensación de cabeceo del movimiento no deseado.

Si el cuadricóptero (1) se mueve de forma autónoma lateralmente, se puede corregir esto con la compensación de ladeo. Si el cuadricóptero (1) planea lateralmente hacia la izquierda, entonces pulse la tecla de compensación (2n) hacia la derecha y al revés (2p). Así contrarresta el movimiento no deseado.

• Modo Headless (Fig. Q)

En este caso se trata de una ayuda de vuelo que permite al cuadricóptero (1) volar siempre en la dirección controlada mientras esta esté activada y se recomienda cuando se tiene poca experiencia de vuelo. Por ejemplo, el cuadricóptero (1) vuela siempre hacia la derecha desde el punto de vista del piloto cuando se ha activado la tecla (2c) del modo Headless y con la palanca de control (2l) se controla hacia la derecha, independientemente de hacia dónde se oriente el cuadricóptero (1).

i **NOTA:** ¡el control remoto (2) y el cuadricóptero (1) deben estar orientados de forma precisa al activar el modo Headless!

Active el modo Headless solo en la posición indicada, de lo contrario se puede dar el caso de que los comandos de control no se ejecuten correctamente.

1. Para activar el modo Headless, coloque el cuadricóptero (1) y el control remoto (2) uno detrás del otro y pulse la tecla (2c) en el control remoto (2).

En la pantalla (2j) se ilumina el campo HEADLESS y las luces del cuadricóptero (1) parpadean lentamente mientras el modo esté activo.

2. Pulse de nuevo la tecla (2c) para desactivar el modo. En la pantalla (2j) se ilumina el campo NORMAL y las luces vuelven a parpadear permanentemente.

• **Regreso automático al piloto (Fig. R)**

Pulse la tecla del modo Headless (2c) aprox.

3 segundos si el cuadricóptero (1) debe volver al punto de partida.

i **NOTA:** tenga en cuenta que debido a los giros del cuadricóptero (1), el camino de vuelta puede diferir. Al pulsar de nuevo la tecla (2c) o mover la palanca de control (2l), se interrumpe el proceso.

Ajuste de la velocidad (Fig. M)

Puede ajustar la velocidad para el vuelo en el control remoto (2) pulsando repetidamente las teclas (2e) (2g). El ajuste básico es la velocidad 2 de un total de cuatro niveles de velocidad.

En la pantalla (2j) se iluminan los niveles correspondientes.

Velocidad 1 (el pitido suena una vez)

Para los primeros intentos con poca experiencia de vuelo.

Velocidad 2 (el pitido suena dos veces)

Para pilotos con las primeras experiencias de vuelo.

Velocidad 3 (el pitido suena tres veces)

Para pilotos experimentados.

Velocidad 4 (el pitido suena cuatro veces)

Para pilotos muy experimentados.

i **NOTA:** al apagar y volver a encender el control remoto, el cuadricóptero (1) se vuelve a encontrar en la velocidad 2.

Volteo de 360° (Fig. N)

1. Controle el cuadricóptero (1) a una altura de aprox. 10 m.
2. Déjelo en vuelo de planeo y pulse una vez la tecla (2k), que se encuentra delante en el control remoto. Suena una señal acústica y en la pantalla (2j) se ilumina el campo FLIP.
3. Mueva la palanca de control (2l) en la dirección en la que se deba hacer el volteo.
4. El cuadricóptero (1) hace un volteo de 360°. Tras el volteo, el cuadricóptero (1) está en el modo de vuelo normal y usted puede repetir otro volteo.

Para ello, repita los pasos del 1-4.

Pulse de nuevo la tecla (2k) si ya no quiere hacer ningún volteo más y ya la hubiera pulsado.



PRECAUCIÓN: para un volteo de 360° necesita suficiente altura de vuelo (por lo menos 10 m).

Calibración

Puede suceder que el cuadricóptero (1) vuele de forma incontrolada y se deba calibrar. Para ello, siga estos pasos:

1. Coloque el cuadricóptero encendido (1) sobre una superficie plana y horizontal.
2. En el control remoto (2) encendido, empuje simultáneamente la palanca de aceleración (2h) y la palanca de control (2l) hacia usted y de forma inclinada hacia fuera. Los indicadores luminosos (1g) del cuadricóptero (1) parpadearan aprox. 3 segundos. En cuanto se iluminan de forma permanente los indicadores luminosos (1g), se ha concluido la calibración y el cuadricóptero está listo para el vuelo.

i **NOTA:** repita la calibración si el cuadricóptero sigue volando en una dirección de forma no controlada.

Finalizar el vuelo

1. Pulse la tecla START/LAND (2i). El cuadricóptero vuela lentamente hacia abajo y aterriza. Después de que el cuadricóptero (1) haya aterrizado con seguridad, apáguelo de forma correcta. Si los rotores estuvieran girando todavía, presione la palanca de aceleración (2h) lentamente hacia atrás.
2. Presione el interruptor de conexión/desconexión (1d) en el cuadricóptero (1) para apagar el cuadricóptero (1).
3. Presione el interruptor de conexión/desconexión (2a) del control remoto (2) para apagar el control remoto.
4. Retire la batería (3) (véase «Retirada de la batería»).

Protección del rotor

La protección del rotor (1c) sirve para proporcionar seguridad ante lesiones (p. ej. cortes, lesiones en la piel o en los ojos) y para protección contra o en caso de colisiones.

Está montada de manera fija. En el caso de que se suelte la protección del rotor, vuelva a introducirla fijamente y compruebe que funciona y que está asentada de forma fija (1c).



ADVERTENCIA: ¡nunca use el cuadricóptero (1) sin la protección del rotor (1c)! ¡No elimine a propósito la protección del rotor (1c) para no ponerse en peligro a sí mismo y/o a otras personas y animales!

Limpeza, reparación y almacenamiento



PRECAUCIÓN: antes de realizar cualquier trabajo, el cuadricóptero tiene que estar apagado (tecla 1d) y las baterías (3) retiradas.

El cuadricóptero (1) siempre se debe mantener seco y después de cada vuelo se debe eliminar la posible suciedad, como por ejemplo hilos de algodón, pelos, polvo, etc. Use un paño seco para la limpieza y evite el contacto con el agua en la electrónica, la batería y los motores. Almacene el cuadricóptero (1) en un lugar seco y libre de polvo sin radiación solar directa. La temperatura de almacenamiento óptima se encuentra entre los 10 °C y 25 °C. Desconecte la conexión enchufable de la batería (3a) o la conexión con el cable de carga (4) si no va a usar el aparato. Saque las pilas (5) del control remoto.

Cambio de las palas del rotor (Fig. G)

Cambie las palas del rotor (A), (B) en cuanto estén dañadas. Así, utilice la herramienta (7) para soltar las palas del rotor (1a), (1b) del cuadricóptero (1).



NOTA: hay dos tipos distintos de palas del rotor (A), (B). Las palas del rotor (A) giran hacia la derecha y las palas del rotor (B) hacia la izquierda. En las instrucciones se han marcado en gris para una mejor visualización.

Ambos tipos cuentan con marcados en el lado superior (A y B) que se deben tener en cuenta para el cambio y deben coincidir con los marcados encima del cuadricóptero (1).



ADVERTENCIA: si las palas del rotor (A), (B) están dañadas, existe peligro de que se suelten piezas de material durante el uso y pueden provocar daños o peligros en el entorno.

Para cambiar una pala de rotor (A), (B), proceda de la siguiente manera:

1. Con el lado abierto de la herramienta (7), agarre debajo de la pala del rotor (A), (B) y levántela del cuadricóptero (1), haciendo palanca.
2. Coloque la nueva pala del rotor (A), (B) en la posición en la que estaba la pala del rotor (A), (B) dañada.
3. Presione la pala del rotor (A), (B) con la herramienta girada (7) para fijarla en el cuadricóptero (1).



PRECAUCIÓN: coloque siempre las palas de rotor marcadas con A sobre los brazos del rotor marcados con A. Coloque las palas de rotor marcadas con B sobre los brazos del rotor marcados con B.

Indicaciones para la eliminación



Quando ya no se pueda volver a usar, no deseche el artículo con la basura doméstica, sino que, por el bien del medio ambiente, elimínelo de forma correcta.

Puede informarse acerca de los centros de recogida y sus horarios de apertura en una administración competente.

Las pilas/acumuladores se deben reciclar de conformidad con la directiva 2006/66/EG y sus enmiendas. Deseche las pilas/acumuladores o el artículo en las instalaciones de recogida disponibles. Los materiales de embalaje, como bolsas de plástico, no se deben dejar en manos de los niños. Conserve el material de embalaje fuera del alcance de los niños.



Daños medioambientales por la eliminación incorrecta de pilas/acumuladores.

No deseche las pilas/acumuladores con la basura doméstica. Pueden contener metales pesados y deben ser tratados como residuos especiales. Los símbolos químicos de los metales pesados son estos:

Cd = cadmio, Hg = mercurio, Pb = plomo.

Por ello, elimine las pilas/acumuladores en un punto de recogida comunitario.



Deseche el artículo y el embalaje de manera respetuosa con el medio ambiente.



Al separar los residuos, tenga en cuenta la marcación de los materiales de embalaje, que se indica con abreviaturas

(a) y números (b) que significan lo siguiente:

1-7: plásticos/20-22: papel y cartón/

80-98: materiales compuestos.

El artículo y su material de embalaje son reciclables, deséchelos separados para un mejor tratamiento de los residuos. El logo «Triman» solo se aplica en Francia. Para más información sobre la eliminación del artículo, acuda a su ayuntamiento o a las autoridades municipales.

Indicaciones relativas a la garantía y la gestión de servicios

El artículo ha sido fabricado con gran esmero y sometido a controles constantes. Para el mismo, DELTA-SPORT HANDELSKONTOR GmbH ofrece a los clientes finales particulares una garantía de tres años a contar desde la fecha de compra (periodo de garantía) con arreglo a las condiciones que se exponen a continuación. La garantía tiene validez únicamente para fallos del material y fabricación. La garantía no cubre las piezas sometidas a un desgaste normal, las cuales se consideran piezas de desgaste (p. ej., pilas) así como tampoco piezas frágiles como, p. ej., interruptores, baterías o piezas fabricadas en vidrio o cristal.

Se excluyen derechos derivados de esta garantía, si se ha realizado un uso incorrecto o abusivo del artículo o que no se encuentre dentro del marco del uso o ámbito de uso previstos o si no se ha observado lo recogido en el manual de instrucciones, a no ser que el cliente final demuestre que existen fallos del material o fabricación no derivados de una de las circunstancias expuestas anteriormente.

Las demandas derivadas de la garantía sólo podrán presentarse dentro del periodo de garantía exhibiendo el comprobante de compra original.

Le rogamos, por ello, que conserve el comprobante de compra original. El periodo de garantía no se verá prolongado por ningún tipo de reparación realizada con motivo de la garantía, la garantía legal o como gesto de buena voluntad. Esto se aplica también a las piezas sustituidas o reparadas.

Por favor, dirija sus quejas primero a la línea telefónica del servicio de atención al cliente que se indica a continuación o póngase en contacto con nosotros por correo electrónico. Si el caso está cubierto por la garantía, a nuestra elección, repararemos o cambiaremos gratuitamente el artículo o le restituiremos el precio de compra del mismo. De la garantía no se derivan otros derechos. Esta garantía no limitará sus derechos legales, especialmente los derechos de garantía frente al vendedor correspondiente.

IAN: 384877_2107

ES Servicio España

Tel.: 902 59 99 22

(0,08 EUR/Min.

+ 0,11 EUR/llamada
(tarifa normal))

(0,05 EUR/Min.

+ 0,11 EUR/llamada
(tarifa reducida))

E-Mail: deltasport@lidl.es

Posibles errores

A continuación se le muestran los posibles errores, sus causas y la solución.

Errores	Causas posibles	Solución
El control remoto (2) no reacciona.	El control remoto (2) está apagado.	Encienda el control remoto (2).
	Las pilas (5) están mal colocadas.	Coloque las pilas (5) correctamente.
	Las pilas (5) están gastadas.	Cambie las pilas (5).
El cuadricóptero (1) no reacciona.	Las pilas (5) en el control remoto (2) están mal colocadas o gastadas.	Compruebe las pilas (5) y cámbielas en caso necesario.
	La batería (3) del cuadricóptero (1) está vacía.	Cargue la batería (3).
	Los indicadores luminosos (1g) no parpadean o no se iluminan.	Introduzca la batería (3) en el cuadricóptero hasta que encaje firmemente.
	El cuadricóptero (1) está fuera del alcance.	Asegúrese de que la distancia entre el control remoto (2) y el cuadricóptero (1) no sea superior a 30 m como máximo.
El cuadricóptero (1) no se puede controlar.	Viento o corriente demasiado fuerte.	El cuadricóptero (1) solo es apropiado para entornos en ausencia de viento hasta una fuerza de viento 3.
	El cuadricóptero (1) se debe calibrar.	<p>Coloque el cuadricóptero encendido (1) sobre una superficie plana y horizontal. En el control remoto (2) encendido, empuje simultáneamente la palanca de aceleración (2h) y la palanca de control (2l) hacia usted y de forma inclinada hacia fuera. Los indicadores luminosos (1g) del cuadricóptero (1) parpadean aprox. 3 segundos. En cuanto se iluminan de forma permanente los indicadores luminosos (1g), se ha concluido la calibración y el cuadricóptero (1) está listo para el vuelo.</p> <p> NOTA: repita la calibración si el cuadricóptero (1) sigue volando en una dirección de forma no controlada.</p>
El cuadricóptero (1) no vuela hacia arriba.	No hay suficiente aceleración.	Empuje la palanca de aceleración (2h) completamente hacia delante.
	La batería (3) está vacía.	Cargue la batería (3).

Errores	Causas posibles	Solución
La protección del rotor (1c) no se fija.	Colisión, caída.	En el caso de que se suelte la protección del rotor (1c), vuelva a introducirla fijamente y compruebe que funciona y que está asentada de forma fija (1c).
Los indicadores luminosos (1g) del cuadricóptero (1) parpadean de forma alterna.	El cuadricóptero (1) no tiene contacto con el control remoto (2).	Empuje la palanca de aceleración (2h) del control remoto (2) completamente hacia delante y después completamente hacia atrás. Mediante este procedimiento se establece un contacto entre el cuadricóptero (1) y el control remoto (2).
	La batería (3) está casi vacía.	Desconecte el cuadricóptero (1) y retire la batería (3) para cargarla.

Hjertelig tillykke!

Du har valgt at købe et kvalitetsprodukt. Lær produktet at kende, inden du tager det i brug første gang.

 **Det gør du ved at læse nedenstående betjeningsvejledning omhyggeligt.**

Brug kun produktet som beskrevet og til de angivne anvendelsesområder. Opbevar denne betjeningsvejledning et sikkert sted. Udlever også alle dokumenter, hvis produktet videregives til en tredjepart.

Leveringsomfang (fig. A)

- 1 x quadcopter (1)
- 1 x fjernstyring (2)
- 2 x reserverotor (A)
- 2 x reserverotor (B)
- 1 x genopladeligt batteri (3)
- 1 x USB-ladekabel (4)
- 2 x batteri (1,5V \equiv LR6, AA) (5)
- 1 x stjerneskruetrækker (6)
- 1 x værktøj (7)
- 1 x betjeningsvejledning

Quadcopter (fig. B)

- Rotorblad A (1a)
- Rotorblad B (1b)
- Rotorbeskyttelse (1c)
- Tænd/sluk-knap (1d)
- Quadcopter-fødder (1e)
- Batterirum (1f)
- Kontrollamper (1g)

Fjernstyring (fig. C/D)

- Tænd/sluk-knap (2a)
- Ingen funktion (2b)
- Headless Mode/automatisk retur (2c)
- Rotation (finjustering af højredrejning) (2d)
- Kontakt til hastighedsreduktion (2e)
- Rotation (finjustering af venstredrejning) (2f)
- Kontakt til hastighedsforøgelse (2g)
- Gashåndtag (styring op/ned drejning højre/venstre) (2h)
- Start/landing (2i)
- Display-indikator (2j)
- FLIP - 360°-loop (2k)
- Styrehåndtag (frem/tilbage/venstre til siden/højre til siden) (2l)

- Retning (finjustering frem/tilbage/venstre/højre) (2m-2p)
- Batteridæksel (2q)
- Batterirum (2r)

Tekniske data

Strømforsyning, styring (batteri):

2 x 1,5V \equiv LR6, AA

Strømforsyning, drev (genopladeligt batteri):

3,7V \equiv Li-polymer 300 mAh

Rækkevidde: ca. 30 m

Flyvetid: ca. 5-7 min

Maksimal sendeeffekt: 6,82 dBm

USB-ladekabel: Type C

Indgang: 5V \equiv 1 A

Anvend ikke strømforsyninger med en udgangsstrøm > 1 A

Radiofrekvens: 2,4 GHz

Softwareversion (fjernstyring): V1.0

Driftstemperatur: 10 °C til 45 °C

Optimal opbevaringstemperatur: 10 °C til 25 °C

UA-vægt/MTOM (maks. tilladt startvægt): 40 g



= beskyttelsesklasse II

Denne artikel må kun sluttes til apparater med beskyttelsesklasse II, der er mærket med dette symbol.

USB-ladekabel:



= beskyttelsesklasse III

 Hermed erklærer Delta-Sport Handelskontor GmbH, at denne artikel er i overensstemmelse med følgende grundlæggende krav og de øvrige gældende bestemmelser:

2014/53/EU - RED-direktiv

2011/65/EU - RoHS-direktiv

De fuldstændige overensstemmelseserklæringer findes på: <http://www.conformity.delta-sport.com>



Fremstillingsdato (måned/år):
02/2022



Symbol for jævnspænding

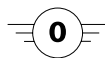

Quadrocopter i klasse: **CO**

Bestemmelsesmæssig brug

Denne artikel er et legetøj til personer fra 12 år og er kun beregnet til privat brug i hjemmet.

Artiklen må udelukkende anvendes under egnede vejrforhold og på tilladte arealer. Nærmere oplysninger finder du i afsnittene "Sikkerhedsanvisninger", "Forudsigteligt forkert brug" og "Egnede omgivelser til flyvning".

Anvendte symboler



ADVARSEL:

Dette signalord angiver en fare med mellemhøj risiko, som, hvis den ikke undgås, kan medføre død eller alvorlig skade.

FORSIGTIG:

Dette signalord angiver en fare med lav risiko, som, hvis den ikke undgås, kan medføre mindre eller moderat skade.



BEMÆRK:

Yderligere oplysninger om brug af enheden!



Bevægelige dele. Hold væk fra kroppen. Rør ikke ved den roterende rotor.

Sikkerhedsanvisninger



ADVARSEL: Ikke egnet til børn under 12 år.

- Forsigtig. Læs betjeningsvejledningen grundigt inden første brug.



ADVARSEL: Alle emballage-/fastgøringsmaterialer er ikke en del af artiklen og skal af sikkerhedsgrunde fjernes, inden artiklen anvendes.

- Kun til brug i hjemmet (hus og have).
-  **ADVARSEL:** Øv dig først på et åbent areal, indtil du er fortrolig med modellen.
- Det kræver færdighed at flyve quadcopteren, og brugeren skal være under direkte opsyn af en voksen.
- Må kun benyttes under opsyn af voksne.

- Anvisning til voksne tilsynspersoner: Kontroller inden hver flyvning, om legetøjet og rotorerne er monteret ifølge anvisningen. Montering af rotorbladene og beskyttelsesringene skal foretages under opsyn af en voksen.
- Hvis du ikke har tilstrækkelig viden om håndtering af fjernstyrede quadcoptere, skal du kontakte en erfaren modelsportsudøver eller en modelflyveklub.
- Kontroller, at quadcopteren er samlet i henhold til betjeningsvejledningen.



ADVARSEL: Risiko for øjenskader. Må ikke benyttes i nærheden af ansigtet for at undgå øjenskader.

- Sørg for egnede vejrforhold. Artiklen må ikke blive våd.
- Kontroller inden hver brug, at rotorerne sidder rigtigt og er fastgjort.
- Tag ikke quadcopteren i drift, hvis den er beskadiget.
- Foretag ikke ombygninger eller ændringer af quadcopteren.
- Kontroller quadcopteren og fjernstyringens funktionssikkerhed inden hver brug. Vær opmærksom på synlige skader, f.eks. defekte stikforbindelser eller beskadigede kabler. Samtlige bevægelige dele på artiklen skal kunne bevæge sig uhindret, men må ikke udvise tegn på spillerum i lejerne.
- Ved beskadigelse af kabler eller tilslutninger skal de udskiftes af autoriserede fagfolk eller af kundeservice.
- Tænd altid for fjernstyringen først. Først derefter må modellens genopladelige batteri tilsluttes, og quadcopteren kan tændes. Ellers kan artiklen reagere på en uforudset måde, og rotorerne kan starte uønsket!
- Vær, når rotorerne kører, opmærksom på, at der ikke befinder sig genstande eller legemsdele i rotorernes bevægelses- og indsuigningsområde. Hold hænder, ansigt, hår og løstsiddende tøj væk fra rotorerne. Rør ikke ved bevægelige dele.
- Fjern altid det genopladelige batteri fra quadcopteren, når du udfører vedligeholdelses- og reparationsarbejde.

- Løb ingen risiko under brug af quadcopteren! Din og omgivelsernes sikkerhed afhænger af ansvarlig omgang med quadcopteren.
- Kontroller for eventuelle kilder til ulykker i området, f.eks. om der stearinlys eller glas i nærheden, og sørg for, at der ikke er børn og husdyr i nærheden af quadcopteren. Hold en afstand på mindst 5 m.
- Må kun anvendes udendørs – ikke indendørs. Risiko for øjenskader.
- Til udendørs brug må den ikke tabes af syne og maks. flyves i en højde på 100 m.
- Hold en minimumsafstand på 5 m.
- Flyv ikke med quadcopteren på arealer, hvor der kan forekomme hurtigt skiftende temperaturer, f.eks. over åben ild eller over vandarealer.
- Vælg et egnet sted (friareal) til brug af quadcopteren. Der er overflyvningsforbud, og en minimumsafstand på 100 m skal opretholdes for følgende områder: Store forsamlinger af mennesker, ulykkessteder, katastrofeområder og andre placeringer for redningstjeneste samt mobil udstyr og tropper fra væbnede styrker under en registreret manøvre og øvelser, færdselsårer, beskyttede naturområder, boligfast ejendom, industrielle faciliteter, kriminalforsorgens institutioner, militære installationer og organisationer, elproduktions- og distributionsfaciliteter og faciliteter, hvor aktiviteter, der kræver beskyttelsesniveau 4, udføres i henhold til forordningen om biologiske agenser, medmindre operatøren af anlægget udtrykkeligt har givet sit samtykke til operationen, over hospitaler, føderale motorveje, føderale vandveje, jernbanesteder samt kommunale eller statslige myndigheder eller diplomatiske og konsulære repræsentationer og internationale organisationer, der er hjemmehørende i henhold til folkeretten, og politiets og andre sikkerhedsmyndigheders ejendom. Der er overflyvningsforbud, og en minimumsafstand på 1,5 km skal opretholdes for følgende områder: Lufthavne, flyvepladsers kontrolområder, statslige eller militære bygninger. Lokale flyvezoner skal kontrolleres før hver flyvning.

- Quadcopterens funktion er designet til amatører og uddannede/instruerede brugere. Synshandicappede og/eller hørehæmmede brugere bør kun betjene quadcopteren med en vejleder uden handicap.
- Reaktionsevnen skal være ubegrænset (træthed og påvirkning af alkohol eller medicin kan medføre forkerte reaktioner).
- Der kræves ikke yderligere færdigheder (f.eks. uddannelse osv.). Der foreligger ingen begrænsninger for personer af forskelligt køn eller venstre- eller højrehåandede personer.
- Flyv ikke quadcopteren direkte hen mod personer, dyr eller dig selv.
- Motor, elektronik og genopladeligt batteri kan blive varme under drift af quadcopteren. Hold derfor en pause på 5-10 minutter, inden du lader batteriet op eller starter igen med et reservebatteri.
- Forkert drift kan medføre alvorlige person- og tingskader!
- Sørg for tilstrækkelig sikkerhedsafstand til personer, dyr og genstande under flyvningen.
- Lad altid fjernstyringen være tændt, så længe quadcopteren er i drift. Sluk altid quadcopteren efter landing. Først derefter må fjernstyringen slukkes.
- I tilfælde af en defekt eller fejlfunktion skal årsagen til fejlen afhjælpes, inden du starter quadcopteren igen.
- Quadcopteren og fjernstyringen må ikke udsættes for direkte sollys eller kraftig varme i længere tid.
- Ved et hårdt fald (for eksempel fra stor højde) kan kalibreringen blive beskadiget eller forskudt. Funktionen skal derfor altid kontrolleres inden en ny flyvning!
- I tilfælde af et fald skal gassen med det samme stilles på nul. Roterende rotorér kan blive beskadiget ved kontakt med forhindringer eller ved sammenstød. Inden en ny flyvning skal de altid kontrolleres for eventuelle revner eller brud!
- For at undgå skader på quadcopteren fordi den falder ned, eller på grund af for lav batterispænding, skal man altid holde øje med lysindikatorerne for lav spænding (se afsnittet "Advarsel om lav spænding").

- I nogle lande er modelfly og -helikoptere forsikringspligtige, hvis man flyver med dem uden-dørs. Søg information hos det forsikringsselskab, hvor du har din private ansvarsforsikring, og kontroller, at din quadcopter er inkluderet i denne forsikring.
- I tilfælde af et datatab eller hvis forbindelsen mellem fjerstyringen og quadcopteren bliver afbrudt, lander quadcopteren.

Advarsler angående batterier!



GENERELLE ADVARSLER

- Opbevar altid batterier utilgængeligt for børn.
- Rengøring og almindelig vedligeholdelse må ikke udføres af børn uden opsyn.
- Rengør om nødvendigt batteriets og apparatets kontakter med en ren, tør klud.
- Udsæt ikke batterierne for ekstreme forhold (f.eks. varmelegemer eller direkte sollys).
- Beskadigede eller utætte batterier skal håndteres yderst forsigtigt og omgående bortskaffes ifølge forskrifterne. Bær handsker imens.
- Hvis du kommer i kontakt med batterisyre, skal det berørte sted vaskes med vand og sæbe. Hvis der kommer batterisyre i øjet, skyl med vand, og søg omgående lægehjælp!
- Batterier må ikke indtages! Hvis det skulle ske, skal du omgående søge lægehjælp!
- Kast ikke batterierne eller det genopladelige batteri i åben ild, og læg dem ikke på varme overflader (f.eks. varmelegeme eller kogeplade). Åbn aldrig kabinettet eller folien, og kortslut ikke terminalerne. Det medfører brand- eller eksplosionsfare!
- Undgå ydre mekaniske påvirkninger (f.eks. slag, spidse genstande eller klemninger). Det medfører brand- eller eksplosionsfare!
- Udsæt ikke batterierne og det genopladelige batteri for temperaturer under 10 °C og over 45 °C.



YDERLIGERE ADVARSLER ANGÅENDE BATTERIER (FJERNSTYRING)

- Anvend kun batterier fra samme producent og af samme type.
- Tag batterierne ud, når de er brugt op, eller når artiklen ikke skal anvendes i længere tid.
- Nye og brugte batterier må ikke anvendes sammen.

- Skift alle batterierne samtidig.
- Engangsbatterier må ikke oplades.
- **Advarsel:** Batterier må ikke oplades eller genaktiveres på anden måde, må ikke skilles ad, ikke udsættes for åben ild eller kortsluttes. Det medfører brand- eller eksplosionsfare!
- Vær opmærksom på den rigtige polaritet (+/-) ved ilægning.
- Bortskaf de brugte batterier ved at indlevere dem på de kommunale indsamlingssteder eller i butikken.



YDERLIGERE ADVARSLER ANGÅENDE GENOPLADELIGT BATTERI (QUADROCOPTER)

- Oplad ikke genopladelige batterier uden opsyn.
- Oplad aldrig det genopladelige batteri umiddelbart efter brug. Lad altid det genopladelige batteri køle af først (min. 5-10 minutter).
- Anvend det medfølgende USB-kabel til at oplade det genopladelige batteri.
- Oplad kun intakte og ubeskadigede batterier. Hvis den udvendige isolering på det genopladelige batteri bliver beskadiget, eller det genopladelige batteri er deformet eller har blærer må det under ingen omstændigheder lades. I dette tilfælde er der akut brand- og eksplosionsfare!
- Da både USB-kabel og det genopladelige batteri bliver varme under opladningen, er det nødvendigt at sørge for tilstrækkelig ventilation. Tildæk aldrig USB-kablet og det genopladelige batteri!
- Fjern USB-kablet fra det genopladelige batteri, når det er ladet helt op.
- Oplad eller opbevar aldrig det genopladelige batteri i nærheden af kraftige varmekilder eller åben ild, da det kan medføre brand eller eksplosion.
- Efterlad ikke et genopladeligt batteri uden opsyn under opladningen, og vær opmærksom på eventuel overophedning af det genopladelige batteri.
- Oplad aldrig genopladelige batterier, der har blærer på grund af overophedning, styrt eller overladning.

- Oplad aldrig et genopladeligt batteri, der er punkteret eller beskadiget. Kontroller omhyggeligt det genopladelige batteri for disse skader efter et styrt. Hvis det genopladelige batteri er beskadiget, skal det bortskaffes i henhold til de nationale forskrifter.
- Hvis det genopladelige batteri bryder i brand under opladningen, slukkes denne type batteri med rigeligt vand.
- USB-kablet må kun anvendes i tørre, lukkede, indendørs rum. USB-kablet og det genopladelige batteri må ikke blive fugtige eller våde.
- Kortslut aldrig det genopladelige batteri. Det medfører brand- eller eksplosionsfare.
- Transporter aldrig genopladelige batterier i bukselommer eller tasker. Pas på skarpe eller kantede genstande, der kan beskadige dit genopladelige batteri.
- Hvis det genopladelige batteri er blevet udsat for et kraftigt slag, skal det opbevares på et meget sikkert sted i de næste 30 minutter (f.eks. i en metalkasse). Vær opmærksom på, om det genopladelige batteri udvikler blærer og/eller bliver overophedet.
- Prøv aldrig at manipulere, ændre eller reparere et genopladeligt batteri.
- Efter flyvningen skal det genopladelige batteri kobles fra quadcopterens elektronik. Lad ikke det genopladelige batteri være sluttet til elektronikken, når du ikke bruger det længere (f.eks. under transport eller opbevaring). Ellers kan det genopladelige batteri blive fuldt afladet. Dette vil ødelægge det og gøre det ubrugeligt! Derudover er der fare for funktionsfejl på grund af fejlimpulser. Rotorerne kan starte ved en fejl og forårsage skader eller kvæstelser.
- Gør aldrig skade på det genopladelige batteris uvendige kappe. Skær ikke foliebelægningen i stykker. Stik ikke i det genopladelige batteri med skarpe genstande. Det medfører brand- og eksplosionsfare!
- Bortskaf de udtjente, genopladelige batterier ved at indlevere dem på de kommunale indsamlingssteder eller i butikken.

Fordsigeligt forkert brug

Vær opmærksom på følgende punkter for forkert brug:

- Brug ikke artiklen i uegnet vejr eller ved uegnete miljøforhold (f.eks. regn, sne, tåge eller om natten).
- Brug ikke artiklen i rum, der er for små (6 x 4 m), eller hvis der er genstande, personer eller dyr inden for en radius på 5 m.
- Flyv aldrig over forbudte flyvezone, forbudte områder eller offentlige faciliteter, og oprethold afstande til siderne (se også "Sikkerhedsanvisninger").
- Du må ikke krænke andres privatliv.
- Giv ikke artiklen til personer under 12 år.
- Anbringelse af belastninger og modifikationer af enhver art er forbudt.
- Brug ikke artiklen, hvis der er ødelagte eller beskadigede dele af artiklen (f.eks. efter kollision eller nedbrud).

Isætning af batterier i fjernstyringen (fig. D)



FORSIGTIG: Overhold følgende anvisninger for at undgå mekaniske og elektriske skader.

Sæt de medfølgende batterier (5) i batterirummet (2r) i fjernstyringen (2).

Isætning af batterier

1. Løsn skruen til batteridækslet (2q) på bagsiden af fjernstyringen (2) ved hjælp af en stjerne-skruetrækker (6), og tag batteridækslet (2q) af.
2. Læg forsigtigt de 2 x 1,5V batterier af type LR6, AA (5) i batterirummet (2r). Batterierne skal være helt inde i batterirummet (2r).
3. Skru batteridækslet (2q) fast på bagsiden igen.



FORSIGTIG: Vær opmærksom på batteriernes (5) plus-/minuspol og på korrekt isætning som vist i bunden af batterirummet (2r).

Udskiftning af batterier



FORSIGTIG: Overhold følgende anvisninger for at undgå mekaniske og elektriske skader.

Hvis batterierne (5) ikke længere virker, skal du udskifte dem som beskrevet under isætning.

Tag batterierne (5) i artiklen ud, før du sætter de nye batterier i.

Isætning af genopladeligt batteri (fig. E)

Sæt det genopladelige batteri (3) ind i batterirummet (1f) på quadcopteren (1), til det sidder fast.

Udtagning af genopladeligt batteri (fig. E)

Tag det genopladelige batteri (3) ud af quadcopteren (1) ved at trykke på batteriets klemme og trække batteriet ud af batterirummet (1f).

Opladning af batteri

1. Tag det genopladelige batteri (3) ud af batterirummet (1f) på quadcopteren (1) (se "Udtagning af genopladeligt batteri").
2. Forbind kabelenden (4a) på USB-ladekablet (4) med USB-stikket (3a) på det genopladelige batteri (3) (fig. F).
3. Stik den anden kabelende (4b) på USB-ladekablet (4) i en USB-port på en tændt computer eller en ladestation med USB-port (fig. F).
4. Ladekontrollampen på det genopladelige batteri (3) tændes under opladningen (fig. F) og lyser rødt. Når opladningen er færdig, lyser ladekontrollampen på det genopladelige batteri (3) grønt.



BEMÆRK: Ladetiden er ca. 40-70 minutter.

5. Fjern USB-stikket (3a) fra kabelenden (4a) på USB-ladekablet (4), og tag kabelenden (4b) på USB-ladekablet (4) ud af USB-porten efter opladningen.
6. Sæt det genopladelige batteri (3) korrekt tilbage i batterirummet (1f) (se "Isætning af genopladeligt batteri").

Advarsel om lav spænding

Kontrollamperne (1g) begynder at blinke hurtigt, når det genopladelige batteri (3) næsten er tomt. Oplad quadcopteren (1), så snart du opdager dette.

Egnede omgivelser til flyvning

Følgende omgivelseskriterier skal være opfyldt for optimal flyvning:

- Næsten vindstille omgivelser op til vindstyrke 3.
- Tjek lokale vejrudsigter for aktuelle og kommende ændringer før flyvningen.
- Personer skal ved starten holde en sikkerhedsafstand til quadcopteren på 5 m.
- Fjern forhindringer før flyvningen, hvis det er nødvendigt, og hold passende afstand (> 5 m).
- Observer omgivelserne for skiftende omstændigheder, f.eks. forbipasserende fodgængere, cyklister eller køretøjer.
- Find et stort, åbent, bredt areal uden forhindringer, vær særligt opmærksom på bygninger, forsamlinger af personer, højspændingsledninger og træer.
- Til kunstflyvningselementer, såsom loops, skal der være ca. 10 m plads i alle retninger.
- Sørg for, at omgivelserne er tørre og fri for nedbør. Flyv ikke i dårlige eller fugtige vejrforhold (f.eks. sne, tåge eller om natten). Kun hvis sigtbarheden er klar og utvetydig, må quadcopteren betjenes.
- Driftstemperaturen må kun være mellem 10 °C og 45 °C.
- Bemærk også begrænsningerne i droneforordningen om forbudte områder (se afsnittet "Sikkerhedsanvisninger").

Klargøring til flyvning

Vær opmærksom på følgende, inden du flyver med quadcopteren (1):

1. Stil altid quadcopteren (1) på et jævnt underlag til at begynde med, så højdesensoren fungerer rigtigt.



BEMÆRK: Tænd/sluk-knappen (1d) sidder på oversiden af quadcopteren (1).

2. Bevæg altid gas- (2h) og styrehåndtaget (2l) langsomt og forsigtigt med følelse.



BEMÆRK: Efter gashåndtaget er bevæget, springer det tilbage til midterstillingen, og quadcopteren (1) stiger/falder en vis højde og bliver der.

3. Hold hele tiden blikket på quadcopteren (1), mens du flyver!



FORSIGTIG: Hold altid quadcopteren inden for synsvidde under flyvningen!

4. Hæng ingen last på quadcopteren (1).



FORSIGTIG: Kontroller inden hver flyvning rotorbeskyttelsen (1c) (fig. B) for korrekt placering og perfekt stand. Ellers er der risiko for, at rotorbladene (1a), (1b) kan blive beskadiget under flyvningen og dermed forårsage personskade.

Start af flyvning og styring af quadcopter

Under flyvningen skal du være opmærksom på forventet forkert brug ved:

- pludselige vejrændringer
- pludselige vindforandringer (vindstød)
- tab af sigtbarhed
- direkte sollys (overophedning, begrænsning af synlighed med tab af flystyring)

Start af flyvning (fig. H)

1. Tryk på tænd/sluk-knappen (2a) på fjernstyringen (2) for at tænde fjernstyringen. På displayet (2i) blinker feltet STATUS, de andre felter på displayet lyser.



BEMÆRK: Tænd altid for fjernstyringen (2) først.

2. Sæt det genopladelige batteri (3) ind i batterirummet (1f) på quadcopteren (1).
3. Tryk på tænd/sluk-knappen (1d) på quadcopteren (1) for at tænde quadcopteren (1). Kontrollamperne (1g) på quadcopteren (1) blinker, og der lyder en signaltone fra fjernstyringen (2).
4. Skub gashåndtaget (2h) helt frem og derefter helt tilbage.



BEMÆRK: Under denne procedure etableres der kontakt mellem quadcopteren (1) og fjernstyringen (2). Hvis gashåndtaget (2h) ikke først styres frem og derefter tilbage, forbliver quadcopteren (1) sikret og er ikke flyveklar. Der lyder signaltone fra fjernstyringen (2).

Kontrollamperne (1g) på quadcopteren (1) lyser konstant. Quadcopteren (1) er nu klar til at flyve.



BEMÆRK: På displayet (2i) vises hastigheden og tilstanden NORMAL.

5. Tryk på START/LAND (2i) på forsiden af fjernstyringen. Rotorbladene begynder at dreje rundt.

Styring af quadcopter

Med den integrerede højdesensor holder quadcopteren (1) automatisk højden, hvilket forenkler de første flyvemanøvrer. Du har forskellige styremuligheder:

• Op/ned (gas) (fig. I)

Ved at trykke gashåndtaget (2h) fremad øges rotorernes (1a), (1b) omdrejningstal. Quadcopteren (1) begynder at stige opad. Ved at trykke gashåndtaget (2h) bagud mindses rotorernes (1a), (1b) omdrejningstal. Quadcopteren (1) begynder at falde.

• Dreje til venstre/højre (krøjning) (fig. J)

Ved at trykke gashåndtaget (2h) mod venstre eller højre bliver quadcopteren (1) drejet om højdeaksen, det vil sige, at quadcopteren (1) roterer mod venstre eller højre.

• Bevæge frem/tilbage (nick) (fig. K)

Når du bevæger styrehåndtaget (2l) fremad eller bagud, flyver quadcopteren (1) fremad eller bagud.

• Svæve til venstre/højre (rulning) (fig. L)

Hvis du vil udføre en bevægelse mod venstre eller højre uden at dreje quadcopteren (1), altså svæve sidelæns, skal du bevæge højre styrehåndtag (2l) til venstre eller højre.

• Dreje (krøje-trimning) (fig. O)

Hvis quadcopteren (1) af sig selv roterer om sin egen akse, uden at du bevæger gashåndtaget (2h), kan du korrigere det ved hjælp af krøje-trimning.

Hvis quadcopter (1) roterer med uret, skal du trykke krøje-trimmeknappen mod venstre (2f), roterer den mod uret, skal du trykke trimmeknappen mod højre (2d). På den måde udligner du den uønskede krøjebevægelse med en trimning i den modsatte retning.

• Retning (rul- og nick-trimning) (fig. P)

Hvis der sker en bevægelse fremad eller bagud, selvom du slet ikke bruger styrehåndtaget (2l), kan du korrigere den ved hjælp af nick-trimning. Flyver quadcopteren (1) fremad, trykker du på nick-trimmeknappen (2o) og bagud på (2m). Det modvirker den uønskede bevægelse med trim-indstillingerne.

Hvis quadrocopteren (1) af sig selv bevæger sig sidelæns, kan du korrigerer det ved hjælp af rul-trimming.

Svæver quadrocopteren (1) mod venstre, så trykker du på højre trimmerknap (2n) og omvendt på (2p). Det modvirker den uønskede bevægelse.

• Headless Mode (fig. Q)

Denne funktion er en flyvehjælp, som altid flyver quadrocopteren (1) i den styrede retning, så snart den er aktiveret, og anbefales til brugere med begrænset flyveerfaring.

Quadrocopteren (1) flyver f.eks. altid til højre set fra piloten, når Headless Mode er blevet aktiveret med knappen (2c), og styrehåndtaget (2l) bevæges mod højre – uanset hvilken retning quadrocopteren (1) vender.

 **BEMÆRK:** Fjernstyringen (2) og quadrocopteren (1) skal være nøjagtigt justeret, når du aktiverer Headless Mode!

Aktiver kun Headless Mode i den angivne position, ellers kan det medføre, at styrekommandoer ikke udføres korrekt.

1. Læg quadrocopteren (1) og fjernstyringen (2) på række efter hinanden, og tryk på knappen (2c) på fjernstyringen (2) for at aktivere Headless Mode.

På displayet (2j) lyser feltet HEADLESS, og lamperne på quadrocopteren (1) blinker langsomt, så længe tilstanden er aktiv.

2. Tryk på knappen (2c) igen for at deaktivere tilstanden. På displayet (2j) lyser feltet NORMAL, og lamperne på quadrocopteren lyser igen konstant.

• Automatisk retur til piloten (fig. R)

Tryk på knappen Headless Mode (2c) i ca. 3 sekunder, hvis quadrocopteren (1) skal flyve tilbage til udgangspunktet.

 **BEMÆRK:** Vær opmærksom på, at returvejen kan variere som følge af quadrocopteren (1) drejninger. Ved at trykke på knappen (2c) igen eller bevæge styrehåndtaget (2l) bliver proceduren afbrudt.

Indstilling af hastighed (fig. M)

Du kan indstille flyvehastigheden på fjernstyringen (2) ved at trykke gentagne gange på knapperne (2e), (2g). Som grundindstilling er hastighed 2 af i alt fire hastighedstrin indstillet.

Det aktuelle trin lyser på displayet (2j).

Hastighed 1 (bip-lyd afgives en gang)

Til de første forsøg med begrænset flyveerfaring.

Hastighed 2 (bip-lyd afgives to gange)

For piloter med nogen flyveerfaring.

Hastighed 3 (bip-lyd afgives tre gange)

For erfarne piloter.

Hastighed 4 (bip-lyd afgives fire gange)

For meget erfarne piloter.

 **BEMÆRK:** Når fjernstyringen slukkes og tændes igen, vender quadrocopteren (1) tilbage til hastighed 2.

360°-loop (fig. N)

1. Styr quadrocopteren (1) til en højde på ca. 10 m.
 2. Hold den svævende, og tryk en gang på knappen (2k), der sidder foran på fjernstyringen. FLIP-feltet lyser på displayet (2j), og der lyder en signaltone.
 3. Bevæg styrehåndtaget (2l) i den retning, du vil lave loopet.
 4. Quadrocopteren (1) laver et 360°-loop. Efter loopet er quadrocopteren (1) i normal flyvetilstand, og du kan gentage loopet. Gentag trin 1-4.
- Tryk på knappen (2k) igen, hvis du alligevel ikke vil lave et loop, men allerede havde trykket på knappen.

 **FORSIGTIG:** For at lave et 360°-loop skal flyvehøjden være tilstrækkelig (mindst 10 m).

Kalibrering

Det kan ske, at quadrocopteren (1) flyver ukontrolleret og skal kalibreres. Gå frem som følger:

1. Stil den aktiverede quadrocopter (1) på et jævnt, vandret underlag.
2. Skub gashåndtaget (2h) og styrehåndtaget (2l) samtidig bagud og skråt udad på den tændte fjernstyring (2). Kontrollamperne (1g) på quadrocopteren (1) blinker i ca. 3 sekunder. Så snart kontrollamperne (1g) lyser konstant, er kalibreringen afsluttet, og quadrocopteren er flyveklar.

 **BEMÆRK:** Gentag kalibreringen, hvis quadrocopteren stadig flyver ukontrolleret i en retning.

Afslutning af flyvning

1. Tryk på START/LAND (2i). Quadcopteren flyver langsomt ned og lander. Efter quadcopteren (1) er landet sikkert, skal du slukke den korrekt. Hvis rotorerne stadig bevæger sig, skal du trykke gasregulatoren (2h) langsomt bagud.
2. Tryk på tænd/sluk-knappen (1d) på quadcopteren (1) for at slukke quadcopteren (1).
3. Tryk på tænd/sluk-knappen (2a) på fjernstyringen (2) for at slukke fjernstyringen.
4. Tag det genopladelige batteri (3) ud (se "Udtagning af genopladeligt batteri").

Rotorbeskyttelse

Rotorbeskyttelsen (1c) fungerer som sikkerhed mod kvæstelser (f.eks. snit-, hud- eller øjenskader) og som beskyttelse mod eller ved kollisioner. Den er fast monteret. Hvis rotorbeskyttelsen går løs, skal du sætte den fast igen og kontrollere funktionen, og at rotorbeskyttelsen (1c) sidder korrekt.

 **ADVARSEL:** Brug aldrig quadcopteren (1) uden rotorbeskyttelse (1c)! Fjern ikke rotorbeskyttelsen (1c) på egen hånd for ikke at udsætte dig selv og/eller andre personer og dyr for fare!

Rengøring, reparation og opbevaring

 **FORSIGTIG:** Før alt arbejde skal quadcopteren (fast 1d) være slukket og det genopladelige batteri (3) taget ud.

Quadcopteren (1) skal altid holdes tør og skal efter hver flyvning tørres af for eventuelt snavs som f.eks. uldtråde, hår, støv osv.

Anvend en tør klud til rengøring, og undgå at elektronik, genopladeligt batteri og motorer kommer i kontakt med vand.

Opbevar quadcopteren (1) på et tørt, støvfrit sted uden direkte sollys. Den optimale opbevaringstemperatur er mellem 10 °C og 25 °C. Fjern batteristikket (3a) eller forbindelsen til ladekablet (4), når artiklen ikke er brugt. Tag batterierne (5) ud af fjernstyringen.

Udskiftning af rotorblade (fig. G)

Udskift rotorbladene (A), (B), så snart de er beskadigede.

Brug værktøjet (7) til at løsne rotorbladene (1a), (1b) fra quadcopteren (1).

 **BEMÆRK:** Der findes to forskellige varianter af rotorblade (A), (B). Rotorblade (A) roterer højre om, og rotorbladene (B) roterer venstre om. Her vist med grå baggrund i vejledningen for at illustrere forskellen bedre. Begge varianter har markeringer på oversiden (A og B), der skal bemærkes ved udskiftning og skal stemme overens med markeringerne på quadcopteren (1).

 **ADVARSEL:** Hvis rotorbladene (A), (B) er beskadigede, er der fare for, at materialer kan gå løs under brugen og medføre skader eller fare for omgivelserne.

Gå frem som følger for at udskifte et rotorblad (A), (B):

1. Grib fat under rotorbladet (A), (B) med den åbne side af værktøjet (7), og løft det af quadcopteren (1).
2. Sæt det nye rotorblad (A), (B) på, hvor det beskadigede rotorblad (A), (B) sad før.
3. Tryk rotorbladet (A), (B) fast på quadcopteren (1) med det drejede værktøj (7).

 **FORSIGTIG:** Sæt altid rotorblade markeret med A på rotorarme markeret med A. Sæt rotorblade markeret med B på rotorarme markeret med B.

Henvisninger vedr. bortskaffelse

 Med henblik på at beskytte miljøet bedst muligt, er det vigtigt, at du ikke smider dit produkt ud sammen med husholdningsaffaldet, når det ikke længere kan anvendes, men i stedet sørger for at bortskaffe det på en forsvarlig måde. For at få oplysninger om genbrugsstationer og deres åbningstider, bedes du kontakte deres ansvarlige administration. Defekte eller brugte batterier, genopladelige eller ej, skal genbruges i overensstemmelse med direktiv 2006/66/EF samt alle ændringer heraf.

Du skal indlevere batterierne, genopladelige eller ej, og/eller produktet hos de genbrugsstationer, der findes i dit lokalområde. Emballagematerialer som f.eks. plasticposer er ikke beregnede til børn. Opbevar emballagematerialet utilgængeligt for børn.



Miljøskader på grund af ukorrekt bortskaffelse af batterierne, genopladelige eller ej! Batterier, genopladelige eller ej, må ikke bortskaffes sammen med

husholdningsaffaldet. De kan indeholde giftige tungmetaller, og er derfor underlagt den samme håndtering som farligt affald. Tungmetallernes kemiske symboler er som følger: Cd = cadmium, Hg = kviksølv, Pb = bly. Indlever derfor de brugte batterier, genopladelige eller ej, på en af de kommunale genbrugsstationer.



Bortskaf produktet og emballagematerialerne miljørigtigt.



Vær opmærksom på emballagematerialernes mærkning under affaldssorteringen.

Disse er markeret med forkortelser (a) og

tal (b), der har følgende betydning:

1-7: Kunststoffer/20-22: Papir og pap/
80-98: Kompositmaterialer.

Produktet og emballagematerialerne kan genbruges, hvorfor du bedes bortskaffe dem separat for at opnå en bedre affaldshåndtering. Triman-logoet er kun gældende for Frankrig. De forskellige bortskaffelsesmuligheder, der eksisterer for det udtjente produkt, kan du få mere information om hos kommune- eller byforvaltningen.

Oplysninger om garanti og servicehåndtering

Varen er fremstillet med største omhu og under løbende kontrol. DELTA-SPORT HANDELSKONTOR GmbH yder private slutkunder tre års garanti på varen fra købsdato (Garantifrist) i henhold til følgende bestemmelser. Garantien gælder kun for materiale- og fremstillingsfejl. Garantien omfatter ikke dele, der er udsat for normal slid og derfor skal betragtes som sliddele (f.eks. batterier) og ikke skrøbelige dele, f.eks. kontakter, genopladelige batterier eller dele, der er fremstillet af glas.

Garantien kan ikke gøres gældende, hvis varen er blevet anvendt ukorrekt eller uagtsomt eller til andre formål end det tilsigtede eller i det tilsigtede omfang. Garantien bortfalder ligeledes ved manglende overholdelse af anvisningerne i betjeningsvejledningen. Kunden skal kunne påvise, at der er tale om materiale- eller fremstillingsfejl og ikke fejl som følge af ovenstående omstændigheder.

Garantien kan kun gøres gældende i garantiperioden mod fremvisning af original kvittering. Gem derfor den originale kvittering. Garantiperioden forlænges ikke i tilfælde af reparation i henhold til garantien, den lovpligtige garanti eller pr. kulance. Dette gælder også for udskiftede og reparerede dele.

I tilfælde af klager er det muligt at kontakte nedenstående servicelinje eller kontakte os pr. e-mail. Ved garantisager vil vi efter eget skøn reparere varen uden beregning, ombytte varen eller refundere købsprisen. Der er ingen yderligere rettigheder under garantien.

Dine lovmæssige rettigheder, herunder navnlig garantikrav over for sælger, indskrænkes ikke som følge af denne garanti.

IAN: 384877_2107

 Service Danmark

Tel.: 32 710005

E-Mail: deltasport@lidl.dk

Mulige fejl

Herunder er anført mulige fejl, deres årsager og afhjælpning.

Fejl	Mulig årsag	Afhjælpning
Fjernstyring (2) reagerer ikke.	Fjernstyring (2) er slukket.	Tænd for fjernstyringen (2).
	Batterier (5) forkert lagt i.	Læg batterier (5) rigtigt i.
	Batterier (5) er flade.	Udskift batterier (5).
Quadrocopteren (1) reagerer ikke.	Batterier (5) i fjernstyringen (2) er forkert lagt i eller flade.	Kontroller batterier (5), og udskift dem om nødvendigt.
	Genopladeligt batteri (3) i quadrocopteren (1) er fladt.	Oplad genopladeligt batteri (3).
	Kontrollamper (1g) blinker eller lyser ikke.	Sæt det genopladelige batteri (3) ind i quadrocopteren, til det går i hak.
	Quadrocopter (1) er uden for rækkevidde.	Kontroller, at afstanden mellem fjernstyring (2) og quadrocopter (1) ikke overstiger maksimalt 30 m.
Quadrocopteren (1) kan ikke kontrolleres.	For kraftig vind eller træk.	Quadrocopteren (1) egner sig kun til nærmest vindstille omgivelser op til vindstyrke 3.
	Quadrocopteren (1) skal kalibreres.	Stil den aktiverede quadrocopter (1) på et jævnt, vandret underlag. Skub gashåndtaget (2h) og styrehåndtaget (2l) samtidig bagud og skråt udad på den tændte fjernstyring (2). Kontrollamperne (1g) på quadrocopteren (1) blinker i ca. 3 sekunder. Så snart kontrollamperne (1g) lyser konstant, er kalibreringen afsluttet, og quadrocopteren (1) er flyveklar.  BEMÆRK: Gentag kalibreringen, hvis quadrocopteren (1) stadig flyver ukontrolleret i en retning.
Quadrocopteren (1) flyver ikke opad.	Ikke nok gas.	Skub gashåndtaget (2h) helt frem.
	Genopladeligt batteri (3) er fladt.	Oplad genopladeligt batteri (3).
Rotorbeskyttelsen (1c) sidder ikke fast.	Kollision, styrt.	Hvis rotorbeskyttelsen (1c) går løs, skal du sætte den fast igen og kontrollere funktionen, og at rotorbeskyttelsen (1c) sidder korrekt.
Kontrollamperne (1g) på quadrocopteren (1) blinker skiftevis.	Quadrocopteren (1) har ingen kontakt med fjernstyringen (2).	Skub gashåndtaget (2h) på fjernstyringen (2) helt frem og derefter helt tilbage. Under denne procedure etableres der kontakt mellem quadrocopteren (1) og fjernstyringen (2).
	Det genopladelige batteri (3) er næsten fladt.	Sluk for quadrocopteren (1), og tag det genopladelige batteri (3) ud for at oplade det.

