



## Dampftapetenablöser / Steam Wallpaper Stripper / Décolleuse à papier peint PDTA 5 A1

(DE) (AT) (CH)

### Dampftapetenablöser

Originalbetriebsanleitung

(FR) (BE)

### Décolleuse à papier peint

Traduction des instructions d'origine

(PL)

### Urządzenie parowe do usuwania tapet

Tłumaczenie oryginalnej instrukcji obsługi

(SK)

### Parný odstraňovač tapiet

Preklad originálneho návodu na obsluhu

(ES)

### Desprendedor de papel con vapor

Traducción del manual de instrucciones original

(HU)

### Tapétaeltávolító

Az originál használati utasítás fordítása

(GB) (MT)

### Steam Wallpaper Stripper

Translation of the original instructions

(NL) (BE)

### Stoomverwijderaar voor behang

Vertaling van de originele gebruiksaanwijzing

(CZ)

### Parní odstraňovač tapet

Překlad originálního provozního návodu

(DK)

### Tapetafdamer

Oversættelse af den originale driftsvejledning

(IT) (MT)

### Rimuovi carta da parati a vapore

Traduzione delle istruzioni d'uso originali

(SI)

### Parni odstranjevalec tapet

Prevod originalnega navodila za uporabo

IAN 385085\_2107

(DE) (BE) (NL)  
(CZ) (PL) (SK)

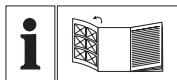

DE AT CH

Klappen Sie vor dem Lesen die Seite mit den Abbildungen aus und machen Sie sich anschließend mit allen Funktionen des Gerätes vertraut.

GB MT

Before reading, unfold the page containing the illustrations and familiarise yourself with all functions of the device.

FR BE

Avant de lire le mode d'emploi, ouvrez la page contenant les illustrations et familiarisez-vous ensuite avec toutes les fonctions de l'appareil.

NL BE

Vouw vóór het lezen de pagina met de afbeeldingen open en maak u vertrouwd met alle functies van het apparaat.

PL

Przed przeczytaniem proszę rozłożyć stronę z ilustracjami, a następnie proszę zapoznać się z wszystkimi funkcjami urządzenia.

CZ

Před čtením si otevřete stranu s obrázky a potom se seznámte se všemi funkcemi přístroje.

SK

Pred čítaním si odklopte stranu s obrázkami a potom sa oboznámte so všetkými funkciami prístroja.

DK

Før du læser, vend siden med billeder frem og bliv bekendt med alle apparatets funktioner.

ES

Antes de empezar a leer abra la página que contiene las imágenes y, en seguida, familiarícese con todas las funciones del dispositivo.

IT MT

Prima di leggere aprire la pagina con le immagini e prendere confidenza con le diverse funzioni dell'apparecchio.

HU

Olvasás előtt kattintson az ábrát tartalmazó oldalra és végezetül ismerje meg a készülék mindegyik funkcióját.

SI

Pred branjem odprite stran s slikami in se nato seznanite z vsemi funkcijami naprave.

DE / AT / CH	Originalbetriebsanleitung	Seite	4
GB / MT	Translation of the original instructions	Page	15
FR / BE	Traduction des instructions d'origine	Page	25
NL / BE	Vertaling van de originele gebruiksaanwijzing	Pagina	38
PL	Tłumaczenie oryginalnej instrukcji obsługi	Strona	48
CZ	Překlad originálního provozního návodu	Strana	59
SK	Preklad originálneho návodu na obsluhu	Strana	69
DK	Oversættelse af den originale driftsvejledning	Side	79
ES	Traducción del manual de instrucciones original	Página	88
IT / MT	Traduzione delle istruzioni d'uso originali	Pagina	98
HU	Az originál használati utasítás fordítása	Oldal	108
SI	Prevod originalnega navodila za uporabo	Stran	119

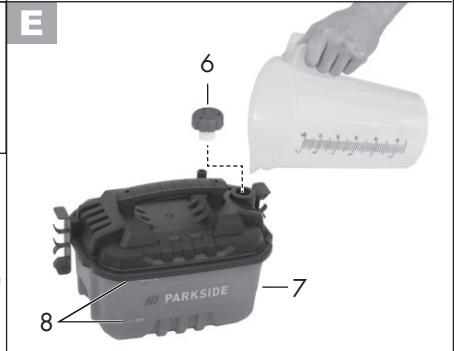
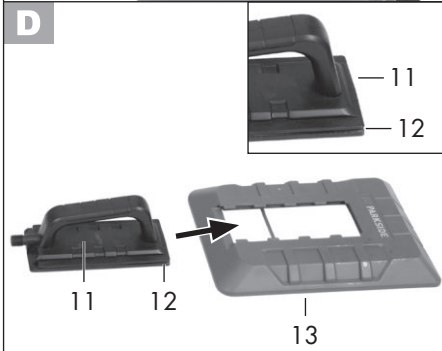
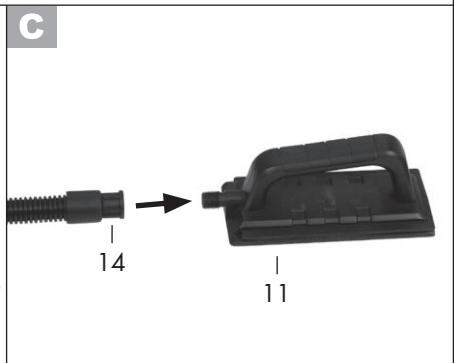
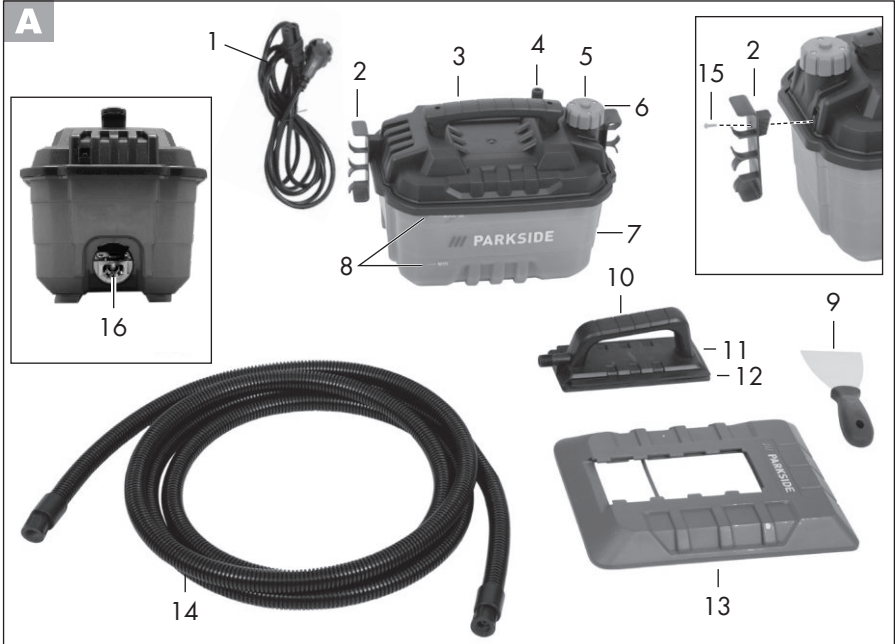

## Inhalt

<b>Einleitung</b> .....	<b>4</b>
<b>Bestimmungsgemäße</b>	
<b>Verwendung</b> .....	<b>4</b>
<b>Allgemeine Beschreibung</b> .....	<b>4</b>
Lieferumfang.....	5
Übersicht .....	5
Funktionsbeschreibung .....	5
<b>Technische Daten</b> .....	<b>5</b>
<b>Sicherheitshinweise</b> .....	<b>5</b>
Bildzeichen auf dem Gerät:.....	5
Symbole in der Anleitung .....	6
Sicherheitshinweise .....	6
Sicherheitshinweise bei Verwendung des Dampfapetenablösers .....	7
Sicherheitsvorrichtungen .....	7
<b>Inbetriebnahme</b> .....	<b>8</b>
Netzkabel anschließen .....	8
Halteklammern montierten .....	8
Schlauch und Dampfplatte anschließen .....	8
Montage und Wechsel der großen Dampfplatte .....	8
Wasser ein- oder nachfüllen .....	8
<b>Bedienung</b> .....	<b>9</b>
Ein- und Ausschalten.....	10
Tapeten ablösen.....	10
<b>Reinigung und Wartung</b> .....	<b>10</b>
Reinigung.....	10
Entkalken .....	11
<b>Lagerung</b> .....	<b>11</b>
<b>Entsorgung/ Umweltschutz</b> .....	<b>11</b>
<b>Ersatzteile/Zubehör</b> .....	<b>12</b>
<b>Garantie</b> .....	<b>12</b>
<b>Reparatur-Service</b> .....	<b>13</b>
<b>Service-Center</b> .....	<b>14</b>
<b>Importeur</b> .....	<b>14</b>
<b>Original-EG- Konformitätserklärung</b> .....	<b>129</b>
<b>Explosionszeichnung</b> .....	<b>141</b>

## Einleitung

Herzlichen Glückwunsch zum Kauf Ihres neuen Gerätes. Sie haben sich damit für ein hochwertiges Gerät entschieden. Dieses Gerät wurde während der Produktion auf Qualität geprüft und einer Endkontrolle unterzogen. Die Funktionsfähigkeit Ihres Gerätes ist somit sichergestellt.



Die Betriebsanleitung ist Bestandteil dieses Gerätes. Sie enthält wichtige Hinweise für Sicherheit, Gebrauch und Entsorgung. Machen Sie sich vor der Benutzung des Gerätes mit allen Bedien- und Sicherheitshinweisen vertraut. Benutzen Sie das Gerät nur wie beschrieben und für die angegebenen Einsatzbereiche.

Bewahren Sie die Betriebsanleitung gut auf und händigen Sie alle Unterlagen bei Weitergabe des Gerätes an Dritte mit aus.

## Bestimmungsgemäße Verwendung

Das Gerät ist zum Lösen von Tapeten vorgesehen. Jede andere Verwendung, die in dieser Anleitung nicht ausdrücklich zugelassen wird, kann zu Schäden am Gerät führen und eine ernsthafte Gefahr für den Benutzer darstellen.

Der Hersteller haftet nicht für Schäden, die durch bestimmungswidrigen Gebrauch oder falsche Bedienung verursacht wurden. Dieses Gerät ist nicht zur gewerblichen Nutzung geeignet. Bei gewerblichem Einsatz erlischt die Garantie.

## Allgemeine Beschreibung

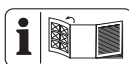

Die Abbildung der wichtigsten Funktionsteile finden Sie auf den Ausklappseiten.

## Lieferumfang

Packen Sie das Gerät aus und kontrollieren Sie, ob es vollständig ist:

- Netzkabel mit Stecker
- Boilerbehälter
- Dampfschlauch
- Kleine Dampfplatte
- Große Dampfplatte
- Halteklammern
- Schaber
- Betriebsanleitung

## Übersicht

- |          |                                       |
|----------|---------------------------------------|
| <b>A</b> | 1 Netzkabel                           |
|          | 2 Halteklammer                        |
|          | 3 Tragegriff Boilerbehälter           |
|          | 4 Schlauchanschluss Boilerbehälter    |
|          | 5 Überdruckventil                     |
|          | 6 Boilerdeckel                        |
|          | 7 Boilerbehälter                      |
|          | 8 Wasserstandsanzeige                 |
|          | 9 Schaber                             |
|          | 10 Handgriff kleine Dampfplatte       |
|          | 11 Kleine Dampfplatte                 |
|          | 12 Führungsschiene kleine Dampfplatte |
|          | 13 Große Dampfplatte                  |
|          | 14 Dampfschlauch                      |
|          | 15 Schraube für Halteklammer          |
|          | 16 Netzkabelanschluss                 |

## Funktionsbeschreibung

Der Dampftapetenablöser mit einer Dampfszeit von 80 Minuten besitzt eine kleine und eine große Dampfplatte und einen 4 Meter langen Dampfschlauch.

Die Funktion der Bedienteile entnehmen Sie bitte der nachfolgenden Beschreibung.

## Technische Daten

### Dampftapetenablöser .... PDTA 5 A1

Leistung P.....	2300 W
Spannung U.....	230-240V~, 50 Hz
Dampfzeit .....	80 min
Behältervolumen .....	5 l
Dampfschlauchlänge .....	4 m
Dampfkraft.....	60 g/min
Größe (große Dampfplatte) ....	28 x 20 cm
Größe (kleine Dampfplatte) .....	18 x 8 cm
Netzkabel.....	3 m
Schutzklasse.....	I
Schutzart.....	IPX4
Gewicht (ohne Zubehör) .....	ca. 978 g
Gewicht (nur Zubehör).....	ca. 812 g

## Sicherheitshinweise

Beim Gebrauch des Geräts sind die Sicherheitshinweise zu beachten.

### Bildzeichen auf dem Gerät:



Lesen Sie die Betriebsanleitung aufmerksam durch.



Elektrogeräte gehören nicht in den Hausmüll.



**Achtung!**  
**Heiße Oberfläche.**



Das Arbeiten mit heißem Dampf kann zu schweren Verbrühungen führen!



**Achtung!** Gerät startet sofort nach dem Einstecken des Netzsteckers.



**Achtung!** Es besteht Verbrennungsgefahr.



Dampf nicht auf den eigenen Körper oder auf andere Personen und nicht auf Tiere richten!



Gerät sicher und standfest auf dem ebenen Fußboden aufstellen.



Nicht als Tritt benutzen



**WARNHINWEIS –  
Verbrühungsgefahr**

## Symbole in der Anleitung



**Gefahrenzeichen mit  
Angaben zur Verhütung  
von Personen- oder  
Sachschäden**



**Gefahrenzeichen mit  
Angaben zur Verhütung  
von Personenschäden  
durch einen elektrischen  
Schlag**



Gebotszeichen mit Angaben zur Verhütung von Schäden



Hinweiszeichen mit Informationen zum besseren Umgang mit dem Gerät



**Verbrühungsgefahr !**  
Keine Arbeiten direkt über dem Kopf durchführen.  
Schutzhandschuhe tragen!  
Dampf kann aus dem Gerät entweichen.

## Sicherheitshinweise

- a) Dieses Gerät kann von Kindern ab 8 Jahren und darüber sowie von Personen mit verringerten physischen, sensorischen oder mentalen Fähigkeiten oder Mangel an Erfahrung und Wissen benutzt werden, wenn sie beaufsichtigt oder bezüglich des sicheren Gebrauchs des Gerätes unterwiesen wurden und die daraus resultierenden Gefahren verstehen. Kinder dürfen nicht mit dem Gerät spielen. Reinigung und Benutzer-Wartung dürfen nicht von Kindern ohne Beaufsichtigung durchgeführt werden.
- b) Stellen Sie sicher, dass das Gerät nicht direkt auf elektrische Geräte und Einrichtungen, die elektrische Bauteile enthalten, z. B. den Innenraum von Öfen, gerichtet wird
- c) Nach dem Gebrauch und vor Benutzerwartung muss das Gerät durch Ziehen des Netzsteckers vom Netz getrennt werden.
- d) Lassen Sie das Gerät nicht unbeaufsichtigt, wenn es mit dem Netz verbunden ist.
- e) Die Einfüllöffnung, darf während des Gebrauchs nicht geöffnet werden. Beachten Sie die Anweisungen für das sichere Nachfüllen des Wasserbehälters.
- f) Verwenden Sie das Gerät nicht, wenn es heruntergefallen ist, offensichtliche Beschädigungen aufweist oder undicht ist.

- g) Halten Sie Kinder während der Benutzung und des Abkühlens von dem Gerät fern.

### **Sicherheitshinweise bei Verwendung des Dampftapetenablösers**

- a) Oberflächen können sich während der Verwendung erhitzen. Der Boilerdeckel kann während des Betriebs und beim Abkühlen heiß sein.
- b) Gerät nie ohne Wasserfüllung einschalten!
- c) Gerät nie in Flüssigkeiten eintauchen.
- d) Gerät nur mit Leitungswasser füllen. Niemals brennbare, giftige, ätzende oder andere Flüssigkeiten beimischen.
- e) Maximale Füllmenge (5 l) nicht überschreiten.
- f) Vor dem Tapetenlösen Schalter und Steckdosen an den Wänden wasser- und dampfdicht abdecken.
- g) Boiler- und Schraubverschlüsse vor Inbetriebnahme fest verschließen (siehe „Inbetriebnahme“).
- h) Verbrühungsgefahr! Boilerdeckel und Schraubverschlüsse während des Betriebs niemals öffnen. Vor dem Öffnen des Boilerdeckels und der Schraubverschlüsse: Netzstecker ziehen und das Gerät sowie restliches Wasser abkühlen lassen. Dann erst den Boilerdeckel oder die Schraubverschlüsse öffnen (siehe Wasser ein- oder nachfüllen).
- i) Wenn der Dampfschlauch verstopft ist und dadurch ein Über-

druck entsteht, ziehen Sie den Netzstecker aus der Steckdose.

- j) Beim Arbeiten stets für einen sicheren Stand sorgen.
- k) Gerät nur am Handgriff tragen. Nicht am Kabel oder Schlauch ziehen.
- l) Schlauch nicht überdehnen und nicht knicken.
- m) Gerät sicher und standfest auf dem ebenen Fußboden aufstellen. Gerät nicht umstoßen.
- n) Verbrühungsgefahr! Sollte das Gerät umfallen, gelangt heißes Wasser in den Schlauch und kann am Schlauchende austreten. Gerät sofort ausschalten, Netzstecker ziehen, abkühlen lassen und erst dann Schlauch entleeren.
- o) Dampfplatte nur am Griff anfassen.

### **Sicherheitsvorrichtungen**

- Der Boilerdeckel (6) verfügt über ein Überdruckventil (5). Dadurch kann Dampf und etwas heißes Wasser ausgeschieden werden, wenn im Boilerbehälter (7) ein Überdruck entsteht. Dies kann auftreten, wenn der Dampfschlauch (14) verstopft oder der Boilerbehälter (7) überfüllt ist. Ziehen Sie in einem solchen Fall den Netzstecker (1) aus der Steckdose, und lassen Sie das Gerät abkühlen, bevor Sie es überprüfen. Dieses Überdruckventil (5) darf unter keinen Umständen blockiert werden.



Ein geringfügiges aufblähen des Boilerbehälters (7) ist kein Defekt und völlig normal bevor das Überdruckventil (5) den Druck ablässt.

**i** Bei normaler Verwendung werden über das Überdruckventil (5) kleine Mengen an Dampf und Wasser ausgeschieden.

- Der Boilerdeckel (6) verfügt über ein Vakuumlöseventil, über das Luft in das Gerät gelangen kann, wenn ein Vakuum entsteht.
- Der Dampfschlauch (14) ist doppelwandig, um die Oberflächentemperatur zu senken.
- Das Gerät ist mit einem automatischen Überhitzungsschutz (Thermoauslöser) versehen, der ausgelöst wird, wenn das Gerät unbefüllt erhitzt wird. Befüllen Sie das Gerät mit (vorzugsweise heißem) Wasser. Nach einigen Minuten erzeugt das Gerät wieder Dampf.
- Achten Sie darauf, das Gerät nicht zu kippen. Andernfalls wird der automatische Überhitzungsschutz (Thermoauslöser) möglicherweise ausgelöst.

## Inbetriebnahme

### **A** Netzkabel anschließen

Stecken Sie das Netzkabel (1) in den Netzkabelanschluss (16) am Boilerbehälter (7). Siehe Detail **A**.

### Halteklammern montieren

Setzen Sie die beiden Halteklammern (2) auf das Gerät und verschrauben Sie diese mit den Schrauben (15). Siehe Detail **A**.

## Schlauch und Dampfplatte anschließen

- B** 1. Schrauben Sie ein Ende des Dampfschlauchs (14) auf den Schlauchanschluss (4) am Boilerbehälter (7).
- C** 2. Schrauben Sie das andere Ende des Dampfschlauchs (14) auf den Schlauchanschluss der kleinen Dampfplatte (11).



### **Achten Sie darauf, dass der Dampfschlauch ordnungsgemäß angeschlossen wurde.**

Schraubverschlüsse während des Betriebs **niemals** öffnen.

### **D** Montage und Wechsel der großen Dampfplatte

1. Zur Montage und Wechsel des Zubehörs den Netzstecker (1) ziehen. Warten, bis kein Dampf mehr austritt und das Gerät abgekühlt ist.
2. Um die große Dampfplatte (13) zu verwenden, schieben Sie diese in die Führungsschiene (12) der kleinen Dampfplatte (11).
3. Zur Demontage der großen Dampfplatte (13) wird diese aus der Führungsschiene (12) der kleinen Dampfplatte (11) gezogen.

### **E** Wasser ein- oder nachfüllen

1. Vergewissern Sie sich, dass der Netzstecker (1) ausgesteckt und das Gerät abgekühlt ist.
2. Schrauben Sie den Boilerdeckel (6) ab und entfernen Sie diesen.
3. Befüllen Sie den Boilerbehälter (7) mit sauberem Leitungswasser. Befüllen Sie



den Boilerbehälter (7) nur bis zur MAX-Markierung der Wasserstandsanzeige (8) (höchsten 5 Liter)

- Schrauben Sie den Boilerdeckel (6) ein. Achten Sie darauf, dass dieser ordnungsgemäß eingeschraubt ist.



**Bei längeren Arbeitszeiten:**

Die Minimum-Markierung der Wasserstandsanzeige (8) beachten und rechtzeitig Wasser nachfüllen.

## Bedienung



**Achtung! Oberflächen können sich während der Verwendung erhitzen. Der Boilerdeckel kann während des Betriebs und beim Abkühlen heiß sein.**



**Verbrühungsgefahr!**

Keine Arbeiten direkt über dem Kopf durchführen. Schutzhandschuhe tragen!  
Dampf kann aus dem Gerät entweichen.



Dampf nicht auf den eigenen Körper oder auf andere Personen und nicht auf Tiere richten!

- Prüfen Sie vor Arbeitsbeginn den Zustand des Verputzes, da Dampf mit hohen Temperaturen lockeren, porösen oder schlecht gebundenen Putz lösen kann. Der Putz kann sich auch in Bereichen leichter ablösen, die Sprünge oder Löcher aufweisen. Auch sollte die Dampfplatte nicht über einen längeren Zeitraum über einer Stelle gehalten werden. Sie können lockeren Putz erkennen, indem Sie einige Stellen der Wand mit den Knöcheln ab-

klopfen. Wenn dabei ein hohler Klang entsteht, wird empfohlen, nur unter größter Vorsicht fortzufahren.

- Testen Sie den Tapetenablöser in jedem Fall zunächst in einem kleinen Bereich von etwa 100 cm<sup>2</sup>, bevor Sie mit der eigentlichen Arbeit beginnen.
- Wenn Sie feststellen, dass sich der Verputz löst oder ein Knacken zu hören ist, stellen Sie die Arbeit ein. Der Tapetenablöser kann gefahrlos für Rigips-/Gipskartonflächen eingesetzt werden.
- Aufgrund der von diesem Produkt erzeugten Hitze können bestimmte Oberflächen, z. B. Teppiche, Polstermöbel, Tischplatten oder Schränke Schäden davontragen. Damit die jeweiligen Oberflächen nicht durch die Hitze des Boilerbehälters (7) beschädigt werden, sollte dieser stets auf ein Holzbrett oder einen ähnlichen Gegenstand gestellt werden. Staubdecken oder Zeitungen eignen sich nicht für diesen Zweck.
- Boilerbehälter (7) nur am Tragegriff (3) anfassen.
- Mehrmals gestrichene oder wasserfeste Tapeten lassen sich nur schwer entfernen. Solche Tapeten mit einer Stachelwalze perforieren, damit der Dampf auf die Kleisterschicht einwirken kann.
- Bei Vinylschaumtapeten gegebenenfalls zunächst die obere Vinylschicht abziehen, dann erst mit dem Tapetenlöser arbeiten.
- Tragen Sie beim Entfernen von Deckentapeten stets Schutzkleidung. Achten Sie auf das sich an der Dampfplatte sammelnde Kondenswasser, da heißes Wasser abtropfen kann. Leeren Sie die Dampfplatte regelmäßig, und verwenden Sie sie nicht direkt über Ihrem Kopf.
- Die Dampfplatte (11/13) stets in einem geeigneten Behälter platzieren, wenn diese (auch nur kurz) unbeaufsichtigt

bleibt. Bei der Verwendung darf die Dampfplatte nicht in Richtung des Benutzers weisen.

## Ein- und Ausschalten

1. Zum Einschalten stecken Sie den Netzstecker (1) in die Steckdose.
2. Abhängig von der Temperatur des eingefüllten Wassers benötigt das Gerät bis zu 15 Minuten, um Dampf zu erzeugen. Während der Aufheizphase kann etwas heißes Wasser aus der Dampfplatte auslaufen. Die Dampfplatte auf einem Eimer ablegen, um auslaufendes Wasser aufzufangen.



Gerät im eingeschalteten Zustand niemals unbeaufsichtigt lassen.

3. Zum Ausschalten des Geräts ziehen Sie den Netzstecker (1) aus der Steckdose.

## F Tapeten ablösen

- Die kleine Dampfplatte (11) nur am Handgriff (10) anfassen.
- Am besten von der Zimmerdecke zum Fußboden arbeiten.
- Zum Tapetenlösen in Ecken oder Nischen die kleine Dampfplatte (11) verwenden (siehe Montage und Wechsel der großen Dampfplatte).
- Zum Tapetenlösen auf großen Flächen die große Dampfplatte (13) verwenden (siehe Montage und Wechsel der großen Dampfplatte).
- Dampfplatte (11/13) auf die Tapete aufsetzen. Je nach Art von Tapete und Untergrund nach ca. 10 Sekunden die Dampfplatte abnehmen. Ziehen Sie die Tapete von oben nach unten ab oder schaben Sie sie mit dem Schaber (9) ab.

- Während des Abschabens die Dampfplatte (11/13) wiederholt auf die Tapete aufsetzen.

## Reinigung und Wartung



Lassen Sie Instandsetzungsarbeiten und Wartungsarbeiten, die nicht in dieser Anleitung beschrieben sind, von unserem Service-Center durchführen. Verwenden Sie nur Originalteile.



Ziehen Sie den Netzstecker (1) aus der Steckdose und lassen Sie das Gerät vor allen Arbeiten abkühlen.

Führen Sie folgende Reinigungs- und Wartungsarbeiten regelmäßig durch. Dadurch ist eine lange und zuverlässige Nutzung gewährleistet.

## Reinigung



**Das Gerät darf weder mit Wasser abgespritzt werden, noch in Wasser gelegt werden. Es besteht die Gefahr eines Stromschlages.**

- Spülen Sie den Boiler gelegentlich solange mit Leitungswasser aus, bis dieses klar ist. Verwenden Sie keine Reinigungs- bzw. Lösungsmittel. Sie könnten das Gerät damit irreparabel beschädigen.

## Entkalken



Niemals brennbare, giftige, ätzende oder andere Flüssigkeiten beimischen!



Das Gerät bei Bedarf entkalken, je nach Wasserhärte und Häufigkeit des Gebrauchs. Handelsübliche Entkalkungsmittel, bevorzugt Zitronensäure, verwenden. Die Dosierungs- und Anwendungshinweise des Entkalkungsmittel-Herstellers beachten!

Defekte wegen mangelnder Entkalkung sind von der Garantie ausgeschlossen.

1. Vergewissern Sie sich, dass der Netzstecker (1) ausgesteckt und das Gerät abgekühlt ist.
2. Eine handelsübliche Entkalkungslösung (2,5 Liter) einfüllen.
3. Den Dampfschlauch (14) abnehmen und den Netzstecker (1) einstecken.
4. Entkalkungslösung ca. 5 Minuten kochen lassen.
5. Den Netzstecker (1) aus der Steckdose ziehen und die Lösung noch ca. 10 Minuten einwirken lassen.
6. Das Gerät und die restliche Lösung abkühlen lassen. Das Gerät ausleeren, mit klarem Wasser nachspülen und austrocknen lassen.



## Lagerung

- Lassen Sie das Gerät mindestens zehn Minuten abkühlen.
- Leeren Sie das Gerät.
- Wickeln Sie den Dampfschlauch (14) um die Halteklammern (2) am Boilerbehälter (7).

- Bewahren Sie das Gerät in aufrechter Position an einem trockenen und staubgeschützten Ort auf, außerhalb der Reichweite von Kindern.

## Entsorgung/ Umweltschutz



Elektrische Geräte gehören nicht in den Hausmüll.

Verbrauchte Elektrogeräte müssen, gemäß der Richtlinie 2012/19/EU über Elektro- und Elektronik-Altgeräte, getrennt gesammelt und einer umweltgerechten Wiederverwertung zugeführt werden.

Je nach Umsetzung in nationales Recht können Sie folgende Möglichkeiten haben:

- an einer Verkaufsstelle zurückgeben,
- an einer offiziellen Sammelstelle abgeben. Fragen Sie hierzu Ihren lokalen Müllentsorger oder unser Service-Center.
- an den Hersteller/Inverkehrbringer zurücksenden. Die Entsorgung Ihrer defekten, eingesendeten Geräte führen wir kostenlos durch.

Nicht betroffen sind den Altgeräten beigefügte Zubehörteile und Hilfsmittel ohne Elektrobestandteile.

## Ersatzteile/Zubehör

**Ersatzteile und Zubehör erhalten Sie unter  
www.grizzlytools.shop**

Sollten Sie Probleme mit dem Bestellvorgang haben, verwenden Sie bitte das Kontaktformular. Bei weiteren Fragen wenden Sie sich an das „Service-Center“ (siehe Seite 14).

Pos. Betriebsanleitung	Bezeichnung	Bestell-Nr.
2 – 8, 15	Boilerbehälter komplett	91105685
14	Dampfschlauch	91105686
10 – 13	Dampfplatte komplett	91105687

### Garantie

Sehr geehrte Kundin, sehr geehrter Kunde, Sie erhalten auf dieses Gerät 3 Jahre Garantie ab Kaufdatum.

Im Falle von Mängeln dieses Produkts stehen Ihnen gegen den Verkäufer des Produkts gesetzliche Rechte zu. Diese gesetzlichen Rechte werden durch unsere im Folgenden dargestellte Garantie nicht eingeschränkt.

#### Garantiebedingungen

Die Garantiefrist beginnt mit dem Kaufdatum. Bitte bewahren Sie den Original-Kassenbon gut auf. Diese Unterlage wird als Nachweis für den Kauf benötigt. Tritt innerhalb von drei Jahren ab dem Kaufdatum dieses Produkts ein Material- oder Fabrikationsfehler auf, wird das Produkt von uns – nach unserer Wahl – für Sie kostenlos repariert oder ersetzt. Diese Garantieleistung setzt voraus, dass innerhalb der Drei-Jahres-Frist das defekte Gerät und der Kaufbeleg (Kassenbon) vorgelegt und schriftlich kurz beschrieben wird, worin der Mangel besteht und wann er aufgetreten ist.

Wenn der Defekt von unserer Garantie gedeckt ist, erhalten Sie das reparierte oder ein neues Produkt zurück. Mit Reparatur oder Austausch des Produkts beginnt kein neuer Garantiezeitraum.

#### Garantiezeit und gesetzliche Mängelansprüche

Die Garantiezeit wird durch die Gewährleistung nicht verlängert. Dies gilt auch für ersetzte und reparierte Teile. Eventuell schon beim Kauf vorhandene Schäden und Mängel müssen sofort nach dem Auspacken gemeldet werden. Nach Ablauf der Garantiezeit anfallende Reparaturen sind kostenpflichtig.

#### Garantieumfang

Das Gerät wurde nach strengen Qualitätsrichtlinien sorgfältig produziert und vor Anlieferung gewissenhaft geprüft.

Die Garantieleistung gilt für Material- oder Fabrikationsfehler. Diese Garantie erstreckt sich nicht auf Produktteile, die normaler Abnutzung ausgesetzt sind und daher als Verschleißteile angesehen werden können oder für Beschädigungen an zerbrechlichen Teilen.

Diese Garantie verfällt, wenn das Produkt beschädigt, nicht sachgemäß benutzt oder nicht gewartet wurde. Für eine sachgemäße Benutzung des Produkts sind alle in der Betriebsanleitung aufgeführten Anweisungen genau einzuhalten. Verwendungszwecke und Handlungen, von denen in der Betriebsanleitung abgeraten oder vor denen gewarnt wird, sind unbedingt zu vermeiden.

Das Produkt ist lediglich für den privaten und nicht für den gewerblichen Gebrauch bestimmt. Bei missbräuchlicher und unsachgemäßer Behandlung, Gewaltanwendung und bei Eingriffen, die nicht von unserer autorisierten Service-Niederlassung vorgenommen wurden, erlischt die Garantie.

### Abwicklung im Garantiefall

Um eine schnelle Bearbeitung Ihres Anliegens zu gewährleisten, folgen Sie bitte den folgenden Hinweisen:

- Bitte halten Sie für alle Anfragen den Kassenbon und die Identifikationsnummer (IAN 385085\_2107) als Nachweis für den Kauf bereit.
- Die Artikelnummer entnehmen Sie bitte dem Typenschild.
- Sollten Funktionsfehler oder sonstige Mängel auftreten kontaktieren Sie zunächst die nachfolgend benannte Serviceabteilung **telefonisch** oder per **E-Mail**. Sie erhalten dann weitere Informationen über die Abwicklung Ihrer Reklamation.
- Ein als defekt erfasstes Produkt können Sie, nach Rücksprache mit unserem Kundenservice, unter Beifügung des Kaufbelegs (Kassenbons) und der Angabe, worin der Mangel besteht und wann er aufgetreten ist, für Sie portofrei an die Ihnen mitgeteilte Service-Anschrift übersenden. Um Annahmeprobleme und Zusatzkosten zu

vermeiden, benutzen Sie unbedingt nur die Adresse, die Ihnen mitgeteilt wird. Stellen Sie sicher, dass der Versand nicht unfrei, per Sperrgut, Express oder sonstiger Sonderfracht erfolgt. Senden Sie das Gerät bitte inkl. aller beim Kauf mitgelieferten Zubehörteile ein und sorgen Sie für eine ausreichend sichere Transportverpackung.

## Reparatur-Service

Sie können Reparaturen, **die nicht der Garantie unterliegen**, gegen Berechnung von unserer Service-Niederlassung durchführen lassen. Sie erstellt Ihnen gerne einen Kostenvoranschlag.

Wir können nur Geräte bearbeiten, die ausreichend verpackt und frankiert eingekommen sind.

**Achtung:** Bitte senden Sie Ihr Gerät gereinigt und mit Hinweis auf den Defekt an unsere Service-Niederlassung.

Nicht angenommen werden unfrei - per Sperrgut, Express oder mit sonstiger Sonderfracht - eingeschickte Geräte.

Die Entsorgung Ihrer defekten, eingesendeten Geräte führen wir kostenlos durch.



## Service-Center

**DE** **Service Deutschland**  
Tel.: 0800 54 35 111  
E-Mail: [grizzly@lidl.de](mailto:grizzly@lidl.de)  
**IAN 385085\_2107**

**AT** **Service Österreich**  
Tel.: 0820 201 222  
(0,15 EUR/Min.)  
E-Mail: [grizzly@lidl.at](mailto:grizzly@lidl.at)  
**IAN 385085\_2107**

**CH** **Service Schweiz**  
Tel.: 0842 665566  
(0,08 CHF/Min.,  
Mobilfunk max. 0,40 CHF/Min.)  
E-Mail: [grizzly@lidl.ch](mailto:grizzly@lidl.ch)  
**IAN 385085\_2107**

## Importeur

Bitte beachten Sie, dass die folgende  
Anschrift keine Serviceanschrift ist. Kon-  
taktieren Sie zunächst das oben genannte  
Service-Center.

**Grizzly Tools GmbH & Co. KG**  
Stockstädter Straße 20  
D-63762 Grobostheim  
GERMANY  
[www.grizzlytools.de](http://www.grizzlytools.de)

## Content

<b>Introduction .....</b>	<b>15</b>
<b>Proper use .....</b>	<b>15</b>
<b>General description .....</b>	<b>15</b>
Scope of delivery .....	16
Overview .....	16
Description of functions .....	16
<b>Technical data .....</b>	<b>16</b>
<b>Safety information .....</b>	<b>16</b>
Symbols on the device .....	16
Symbols used in the instruction manual .....	17
Safety information .....	17
Safety information for using the steam wallpaper remover .....	18
Safety devices .....	18
<b>Initial start-up .....</b>	<b>19</b>
Connecting the mains cable .....	19
Mount the retaining clips .....	19
Connecting the hose and steam plate ..	19
Mounting and replacing the large steam plate .....	19
Filling or topping up with water .....	19
<b>Operation .....</b>	<b>19</b>
Switching on and off .....	20
Removing wallpaper .....	20
<b>Cleaning and Servicing .....</b>	<b>21</b>
Cleaning .....	21
Descaling .....	21
<b>Storage .....</b>	<b>22</b>
<b>Disposal/Environmental protection .....</b>	<b>22</b>
<b>Replacement parts/Accessories ..</b>	<b>22</b>
<b>Guarantee .....</b>	<b>23</b>
<b>Repair Service .....</b>	<b>24</b>
<b>Service-Center .....</b>	<b>24</b>
<b>Importer .....</b>	<b>24</b>
<b>Translation of the original EC declaration of conformity .....</b>	<b>130</b>
<b>Exploded Drawing .....</b>	<b>141</b>

## Introduction

Congratulations on the purchase of your new device. With it, you have chosen a high quality product. During production, this equipment has been checked for quality and subjected to a final inspection. The functionality of your equipment is therefore guaranteed.



The operating instructions constitute part of this product. They contain important information on safety, use and disposal. Before using the product, familiarise yourself with all of the operating and safety instructions. Use the product only as described and for the applications specified. Keep this manual safely and in the event that the product is passed on, hand over all documents to the third party.

## Proper use

The device is intended for removing wallpaper. Any other use not expressly approved in the present instruction manual can damage the device and thus present a substantial risk for the user.

The manufacturer is not liable for damage caused by improper use or incorrect operation. This device is not suitable for commercial use. The warranty is void in the case of commercial use.

## General description



An illustration of the most important functional components can be found on the fold-out pages.

## Scope of delivery

Unpack the device and check for completeness:

- Mains cable with plug
- Boiler tank
- Steam hose
- Small steam plate
- Large steam plate
- Retaining clips
- Scraper
- Instruction manual

## Overview

- |          |    |                              |
|----------|----|------------------------------|
| <b>A</b> | 1  | Mains cable                  |
|          | 2  | Retaining clip               |
|          | 3  | Boiler tank carrying handle  |
|          | 4  | Boiler tank hose connection  |
|          | 5  | Pressure relief valve        |
|          | 6  | Boiler cap                   |
|          | 7  | Boiler tank                  |
|          | 8  | Water level indicator        |
|          | 9  | Scraper                      |
|          | 10 | Small steam plate handle     |
|          | 11 | Small steam plate            |
|          | 12 | Small steam plate guide rail |
|          | 13 | Large steam plate            |
|          | 14 | Steam hose                   |
|          | 15 | Screw for retaining clip     |
|          | 16 | Mains cable connection       |

## Description of functions

The steam wallpaper remover has a steam time of 80 minutes, a small and large steam plate and a 4 metre long steam hose.

Please refer to the descriptions below for information on how the operating elements work.

## Technical data

### Steam Wallpaper Stripper

.....	<b>PDTA 5 A1</b>
Power P .....	2300 W
Voltage U .....	230-240V~, 50 Hz
Steam time .....	80 min
Tank volume .....	5 l
Steam hose length .....	4 m
Steam power .....	60 g/min
Size (large steam plate) .....	28 x 20 cm
Size (small steam plate) .....	18 x 8 cm
Mains cable .....	3 m
Protection class .....	I
Protection category .....	IPX4
Weight (excluding accessories).....	ca. 978 g
Weight (accessories only).....	ca. 812 g

## Safety information

Follow all safety instructions when using the device.

### Symbols on the device



Read the instruction manual carefully.



Electrical devices must not be disposed of with domestic waste.



**Attention!**  
**Hot surface.**



Working with hot steam can lead to severe scalding!



Attention! Device starts immediately after plugging in the mains plug.





Attention! There is a risk of burns.



Never direct steam towards yourself or towards other people or animals!



Place the device securely and firmly on an even floor.



Do not use as a step



**WARNING! – Risk of scalding**

### Symbols used in the instruction manual



**Hazard symbol with information on the prevention of personal injury or property damage**



**Hazard symbol with information on the prevention of personal injury caused by electric shock**



Hazard symbol with information on damage prevention



Advisory symbol with information on how to best use the device



**Risk of scalding!**

Do not work directly over your head. Wear protective gloves!

Steam may escape from the device.

### Safety information

- a) This appliance can be used by children aged from 8 years and above and persons with reduced physical, sensory or mental capabilities or lack of experience and knowledge if they have been given supervision or instruction concerning use of the appliance in a safe way and understand the hazards involved. Children shall not play with the appliance. Cleaning and user maintenance shall not be made by children without supervision.
- b) Make sure that the device is not directly aimed at electrical devices and equipment that contain electrical components, e.g. the inside of an oven
- c) Remove the mains plug from the socket to disconnect the device from the mains supply after use or before any user maintenance work.
- d) Do not leave the device unattended while it is connected to the mains supply.
- e) The in-feed aperture must not be opened during use. Follow the instructions for safely topping up the water tank.
- f) Do not use the device if it has been dropped, shows obvious signs of damage or is leaking.
- g) Keep children away from the device during use and while it is cooling down.

## Safety information for using the steam wallpaper remover

- a) Surfaces may heat up during use. The boiler cap may be hot during operation and when cooling down.
- b) Never switch on the device without filling with water!
- c) Never immerse the device in liquids.
- d) Only fill the device with tap water. Never add flammable, toxic, caustic or other liquids.
- e) Do not exceed the maximum filling quantity (5 l).
- f) Before removing the wallpaper, cover switches and sockets on the walls to make them waterproof and steamproof.
- g) Close the boiler cap and screw caps tightly before operating the device (see "Initial start-up").
- h) Risk of scalding! Never open the boiler cap or screw caps during operation. Before opening the boiler cap and screw caps: Remove the mains plug from the socket and allow the device and any remaining water to cool down. Only then is it safe to open the boiler cap or the screw caps (see "Filling or topping up with water").
- i) If the steam hose becomes blocked and causes overpressure, remove the mains plug from the socket.
- j) Always ensure you are working in a sturdy environment.
- k) Carry the device by its handle only. Do not pull on the cable or hose.

- l) Do not overstretch or kink the hose.
- m) Place the device securely and firmly on an even floor. Do not knock the device over.
- n) Risk of scalding! If the device falls over, hot water can get into the hose and escape out of the end of the hose. Switch off the device immediately, remove the mains plug, allow the device to cool down and only then empty the hose.
- o) Grasp the steam plate by the handle only.

## Safety devices

- The boiler cap (6) has a pressure relief valve (5). This means that steam and hot water may escape if there is too much pressure in the boiler tank (7). This can occur if the steam hose (14) is blocked or the boiler tank (7) is over-filled. In this case, remove the mains plug (1) from the socket and allow the device to cool down before checking it. This pressure relief valve (5) must under no circumstances become blocked.

**i** Slight swelling of the boiler tank (7) is not a defect and is completely normal before the pressure relief valve (5) releases the pressure.

**i** In normal use, small amounts of steam and water escape via the pressure relief valve (5).

- The boiler cap (6) has a vacuum release valve that allows air to enter the device when a vacuum is created.
- The steam hose (14) is dual-lined in order to lower its surface temperature.

- The device is equipped with automatic overheating protection (thermal overload relay), which triggers when the device is heated without filling. Fill the device with (preferably hot) water. After a few minutes, the device will generate steam again.
- Be careful not to tip the device, as this may trigger the automatic overheating protection (thermal overload relay).

## Initial start-up

### A Connecting the mains cable

Insert the mains cable (1) into the mains cable connection (16) on the boiler tank (7). See detailed illustration **A**.

### Mount the retaining clips

Place the two retaining clips (2) on the device and screw them in with the screws (15). See detail **A**.

### Connecting the hose and steam plate

- B** 1. Screw one end of the steam hose (14) onto the hose connection (4) on the boiler tank (7).
- C** 2. Screw the other end of the steam hose (14) onto the hose connection of the small steam plate (11).



**Make sure that the steam hose is connected properly.** Never open the screw caps during operation.

### D Mounting and replacing the large steam plate

1. Remove the mains plug (1) from the socket before mounting and changing the accessories. Wait until steam no longer escapes and the device has cooled down.
2. To use the large steam plate (13), slide it into the guide rail (12) of the small steam plate (11).
3. To remove the large steam plate (13), pull it out of the guide rail (12) of the small steam plate (11).

### E Filling or topping up with water

1. Make sure that the mains plug (1) is removed from the socket and the device has cooled down.
2. Unscrew the boiler cap (6) and remove it.
3. Fill the boiler tank (7) with clean tap water. Fill the boiler tank (7) only up to the MAX mark on the water level indicator (8) (maximum 5 litres)
4. Screw on the boiler cap (6). Ensure that it is screwed in properly.



**When working for long periods:** Observe the minimum mark on the water level indicator (8) and top up with water in good time.

## Operation



**Attention! Surfaces may heat up during use. The boiler cap may be hot during operation and when cooling down.**



**Risk of scalding!**

Do not work directly over your head. Wear protective gloves! Steam may escape from the device.



Never direct steam towards yourself or towards other people or animals!

- Check the condition of the plaster before starting work, as steam generated at high temperatures can inadvertently remove loose, porous or poorly bound plaster. The plaster may also come away more easily in areas that have cracks or holes. Also, do not hold the steam plate in one place for a long period of time. You can determine where there is loose plaster by tapping parts of the wall with your knuckles. If it produces a hollow sound, please proceed with extreme caution.
- Always test the wallpaper remover in a small area of about 100 cm<sup>2</sup> before actually starting work.
- If you find that the plaster is coming loose or you hear a crack, stop working. The wallpaper remover can be used safely for plasterboard surfaces.
- The heat generated by this product may cause damage to certain surfaces, e.g. carpets, upholstered furniture, table tops or cupboards. In order for these surfaces not to be damaged by the heat of the boiler tank (7), always place the tank on a wooden board or a similar object. Dust covers or newspapers are not suitable for this purpose.
- Hold the boiler tank (7) by the handle (3) only.
- Wallpapers that have had several coats of paint or that are waterproof

are difficult to remove. Perforate this type of wallpaper with a spiked roller so that the steam can work on the paste layer.

- In the case of foam backed vinyl wallpaper, remove the top vinyl layer, if necessary, before working with the wallpaper remover.
- Always wear protective clothing when removing wallpaper from the ceiling. Pay attention to the condensation collecting on the steam plate, as hot water may drip off. Empty the steam plate regularly and do not use it directly over your head.
- Always place the steam plate (11/13) in a suitable container when left unattended (even if only briefly). Never point the steam plate towards yourself when using it.

**Switching on and off**

1. To switch on, insert the mains plug (1) into the socket.
2. Depending on the temperature of the filled water, the device may take up to 15 minutes to generate steam. During the heating phase, some hot water may escape from the steam plate. Place the steam plate on a bucket to catch any escaping water.



Never leave the device unattended while it is switched on.

3. To switch off the device, remove the mains plug (1) from the socket.

**F Removing wallpaper**

- Grasp the small steam plate (11) by the handle (10) only.

- It is best to work from the ceiling to the floor.
- Use the small steam plate (11) to remove wallpaper in corners or niches (see "Mounting and changing the large steam plate").
- Use the large steam plate (13) to remove wallpaper on large areas (see "Mounting and changing the large steam plate").
- Place the steam plate (11/13) on the wallpaper. Depending on the type of wallpaper and surface, remove the steam plate after approx. 10 seconds and remove the wallpaper from top to bottom or scrape off with the scraper (9).
- Place the steam plate (11/13) on the wallpaper repeatedly while scraping.

- Rinse the boiler occasionally with tap water until it is clear.  
Do not use any cleaning agents or solvents. This could damage the device irreparably.

## Descaling



Never add flammable, toxic, caustic or other liquids!



Descal the appliance if necessary, depending on the water hardness and frequency of use. Use commercially available descaling agents, preferably citric acid. Follow the dosage and application instructions of the descaling agent manufacturer!  
Defects due to a lack of descaling are excluded from the warranty.

## Cleaning and Servicing



You should have any repair and maintenance work that is not described in these instructions carried out by our Service Centre. Only use original parts.



Remove the mains plug (1) from the socket and allow the device to cool down before starting any work.

Perform the following cleaning and maintenance work regularly. This will guarantee long and reliable use.

1. Make sure that the mains plug (1) is removed from the socket and that the device has cooled down.
2. Pour in a commercially available descaling solution (2.5 litres).
3. Remove the steam hose (14) and insert the mains plug (1).
4. Boil the descaling solution for approx. 5 minutes.
5. Remove the mains plug (1) from the socket and allow the solution to take effect for another 10 minutes.
6. Allow the device and the rest of the solution to cool down. Empty the device, rinse it with clear water and allow it to dry.

## Cleaning



**The device must not be sprayed with water or placed in water. Otherwise there is a risk of electric shock.**

**G Storage**

- Allow the device to cool down for at least 10 minutes.
- Empty the device.
- Wind the steam hose (14) around the retaining clips (2) on the boiler tank (7).
- Store the device in an upright position in a dry and dustproof location and out of reach of children.

**Disposal/Environmental protection**



Electrical devices do not belong in domestic waste.

In accordance with the Directive 2012/19/EU on waste electrical and electronic equipment, used electrical devices must be collected separately for disposal and recycled in an environmentally sound manner.

Depending on the implementation in national law, you may have the following options:

- Return to a shop,
- Return to an official collection point. For more information, please contact your local waste management provider or our service centre.
- Return to the manufacturer/distributor.

We will dispose of any defective devices that you send to us free of charge.

This does not affect accessories enclosed with the old devices or tools without any electrical components.

**Replacement parts/Accessories**

**Spare parts and accessories can be obtained at [www.grizzlytools.shop](http://www.grizzlytools.shop)**

If you have issues ordering, please use the contact form.  
 If you have any other questions, contact the "Service-Center" (see page 24).

Position Manual	Description	Order no.
2 – 8, 15	Boiler tank complete	91105685
14	Steam hose	91105686
10 – 13	Steam plate complete	91105687

## Guarantee

Dear Customer,  
This equipment is provided with a 3-year guarantee from the date of purchase. In case of defects, you have statutory rights against the seller of the product. These statutory rights are not restricted by our guarantee presented below.

### Terms of Guarantee

The term of the guarantee begins on the date of purchase. Please retain the original receipt. This document is required as proof of purchase.

If a material or manufacturing defect occurs within three years of the date of purchase of this product, we will repair or replace – at our choice – the product for you free of charge. This guarantee requires the defective equipment and proof of purchase to be presented within the three-year period with a brief written description of what constitutes the defect and when it occurred.

If the defect is covered by our guarantee, you will receive either the repaired product or a new product. No new guarantee period begins on repair or replacement of the product.

### Guarantee Period and Statutory Claims for Defects

The guarantee period is not extended by the guarantee service. This also applies for replaced or repaired parts. Any damages and defects already present at the time of purchase must be reported immediately after unpacking. Repairs arising after expiry of the guarantee period are chargeable.

### Guarantee Cover

The equipment has been carefully produced in accordance with strict quality guidelines and conscientiously checked prior to delivery.

The guarantee applies for all material and manufacturing defects. This guarantee does not extend to cover product parts that are subject to normal wear and may therefore be considered as wearing parts or to cover damage to breakable parts.

This guarantee shall be invalid if the product has been damaged, used incorrectly or not maintained. Precise adherence to all of the instructions specified in the operating manual is required for proper use of the product. Intended uses and actions against which the operating manual advises or warns must be categorically avoided.

The product is designed only for private and not commercial use. The guarantee will be invalidated in case of misuse or improper handling, use of force, or interventions not undertaken by our authorised service branch.

### Processing in Case of Guarantee

To ensure quick handling of you issue, please follow the following directions:

- Please have the receipt and identification number (IAN 385085\_2107) ready as proof of purchase for all enquiries.
- Please find the item number on the rating plate.
- Should functional errors or other defects occur, please initially contact the service department specified below by **telephone** or by **e-mail**. You will then receive further information on the processing of your complaint.



- After consultation with our customer service, a product recorded as defective can be sent postage paid to the service address communicated to you, with the proof of purchase (receipt) and specification of what constitutes the defect and when it occurred. In order to avoid acceptance problems and additional costs, please be sure to use only the address communicated to you. Ensure that the consignment is not sent carriage forward or by bulky goods, express or other special freight. Please send the equipment inc. all accessories supplied at the time of purchase and ensure adequate, safe transport packaging.

## Repair Service

For a charge, **repairs not covered by the guarantee** can be carried out by our service branch, which will be happy to issue a cost estimate for you.

We can handle only equipment that has been sent with adequate packaging and postage.

**Attention:** Please send your equipment to our service branch in clean condition and with an indication of the defect.

Equipment sent carriage forward or by bulky goods, express or other special freight will not be accepted.

We will dispose of your defective devices free of charge when you send them to us.

## Service-Center



### Service Great Britain

Tel.: 0800 404 7657

E-Mail: [grizzly@lidl.co.uk](mailto:grizzly@lidl.co.uk)

IAN 385085\_2107



### Service Malta

Tel.: 80062230

E-Mail: [grizzly@lidl.com.mt](mailto:grizzly@lidl.com.mt)

IAN 385085\_2107

## Importer

Please note that the following address is not a service address. Please initially contact the service centre specified above.

### Grizzly Tools GmbH & Co. KG

Stockstädter Straße 20

DE-63762 Großostheim

GERMANY

[www.grizzlytools.de](http://www.grizzlytools.de)



## Sommaire

<b>Introduction .....</b>	<b>25</b>
<b>Utilisation conforme .....</b>	<b>25</b>
<b>Description générale .....</b>	<b>25</b>
Matériel livré .....	26
Aperçu .....	26
Description fonctionnelle .....	26
<b>Caractéristiques techniques .....</b>	<b>26</b>
<b>Consignes de sécurité .....</b>	<b>26</b>
Pictogrammes sur l'appareil : .....	26
Symboles dans la notice : .....	27
Consignes de sécurité .....	27
Consignes de sécurité pour l'utilisation de la décolleuse à papier peint .....	28
Dispositifs de sécurité .....	28
<b>Mise en service .....</b>	<b>29</b>
Raccorder le câble d'alimentation .....	29
Monter les clips de fixation .....	29
Raccorder le flexible et la plaque à vapeur .....	29
Montage et échange de la grande plaque à vapeur .....	29
Verser ou faire l'appoint en eau .....	30
<b>Utilisation .....</b>	<b>30</b>
Mise en marche et arrêt .....	31
Décoller des papiers peints .....	31
<b>Nettoyage et maintenance .....</b>	<b>31</b>
Nettoyage .....	32
Détartrer .....	32
<b>Stockage .....</b>	<b>32</b>
<b>Élimination / Protection de l'environnement .....</b>	<b>32</b>
<b>Pièces de rechange/Accessoires..</b>	<b>33</b>
<b>Garantie - France .....</b>	<b>34</b>
<b>Garantie - Belgique .....</b>	<b>36</b>
<b>Service Réparations .....</b>	<b>37</b>
<b>Service-Center .....</b>	<b>37</b>
<b>Importateur .....</b>	<b>37</b>
<b>Traduction de la déclaration de conformité CE originale .....</b>	<b>131</b>
<b>Vue éclatée .....</b>	<b>141</b>

## Introduction

Toutes nos félicitations pour l'achat de votre nouvel appareil. Vous avez ainsi choisi un produit de qualité supérieure. La qualité de l'appareil a été vérifiée pendant la production et il a été soumis à un contrôle final. Le fonctionnement de votre appareil est donc ainsi garanti.



La notice d'utilisation fait partie de ce produit. Elle contient des instructions importantes pour la sécurité, l'utilisation et l'élimination des déchets. Avant d'utiliser ce produit, lisez attentivement les consignes d'emploi et de sécurité. N'utilisez le produit que tel que décrit et uniquement pour les domaines d'emploi indiqués. Conservez cette notice et remettez-la avec tous les documents si vous cédez le produit à un tiers.

## Utilisation conforme

L'appareil est conçu pour décoller des papiers peints. Toute autre utilisation qui n'est pas expressément préconisée dans ces instructions peut entraîner des dommages à l'appareil et constituer un sérieux danger pour l'utilisateur.

Le fabricant ne peut être tenu pour responsable des dommages causés par une utilisation inappropriée ou par une manipulation incorrecte. Cet appareil n'est pas conçu pour une utilisation commerciale. Une utilisation commerciale annule la garantie.

## Description générale

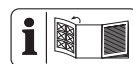

Vous trouverez la représentation des fonctions les plus importantes sur les volets rabattables.

## Matériel livré

Déballer l'appareil et contrôlez s'il est au complet :

- Câble d'alimentation avec fiche
- Réservoir chauffant
- Flexible à vapeur
- Petite plaque à vapeur
- Grande plaque à vapeur
- Clips de fixation
- Racloir
- Mode d'emploi

## Aperçu

- |          |   |
|----------|---|
| <b>A</b> | 1 Câble d'alimentation                          |
|          | 2 Clip de fixation                              |
|          | 3 Poignée de transport du réservoir chauffant   |
|          | 4 Raccord de flexible du réservoir chauffant    |
|          | 5 Soupape de surpression                        |
|          | 6 Couvercle du réservoir chauffant              |
|          | 7 Réservoir chauffant                           |
|          | 8 Indicateur de niveau d'eau                    |
|          | 9 Racloir                                       |
|          | 10 Poignée de la petite plaque à vapeur         |
|          | 11 Petite plaque à vapeur                       |
|          | 12 Rail de guidage de la petite plaque à vapeur |
|          | 13 Grande plaque à vapeur                       |
|          | 14 Flexible à vapeur                            |
|          | 15 Vis pour clip de fixation                    |
|          | 16 Branchement du câble d'alimentation          |

## Description fonctionnelle

La décolleuse à papier peint avec une durée de vapeur de 80 minutes est dotée d'une grande et d'une petite plaque à vapeur et d'un flexible à vapeur d'une longueur de 4 mètres.

Pour savoir quelles fonctions remplissent les éléments de commande, veuillez vous reporter à la description suivante.

## Caractéristiques techniques

### Décolleuse

#### à papier peint ..... PDTA 5 A1

Puissance P ..... 2300 W

Tension U ..... 230-240V~, 50 Hz

Durée de vapeur ..... 80 min

Volume du réservoir ..... 5 l

Longueur du flexible à vapeur ..... 4 m

Débit de vapeur ..... 60 g/min

Dimension

(grande plaque à vapeur) ..... 28 x 20 cm

Dimension

(petite plaque à vapeur) ..... 18 x 8 cm

Câble d'alimentation ..... 3 m

Classe de protection ..... I

Type de protection ..... IPX4

Poids (sans accessoires) ..... env. 978 g

Poids (uniquement accessoires) ..... env. 812 g

## Consignes de sécurité

Pendant l'utilisation de l'appareil, il faut respecter les consignes de sécurité.

### Pictogrammes sur l'appareil :



Veillez lire attentivement la notice d'utilisation.





Les appareils électriques ne doivent pas être jetés avec les déchets ménagers.





**Attention !**  
**Surface chaude.**

 Le travail avec de la vapeur chaude peut provoquer de graves brûlures !

 Attention ! L'appareil démarre immédiatement après avoir branché la fiche secteur.

 Attention ! Il y a un risque de brûlures.

 Ne pas diriger la vapeur sur son corps ni sur d'autres personnes ou des animaux !

 Poser l'appareil de manière sûre et stable sur le sol plan.

 Ne pas utiliser comme marchepied

 **AVERTISSEMENT – Risque de brûlures**

### Symboles dans la notice :

 **Pictogramme de danger avec informations de prévention des dommages aux personnes ou des dégâts matériels**

 **Pictogrammes de danger avec informations de prévention des dommages aux personnes par décharge électrique**

 Pictogramme d'obligation avec informations de prévention des dommages

 Pictogramme d'indication avec des informations portant sur la meilleure manipulation de l'appareil



### Consignes de sécurité

Ne pas travailler directement au-dessus de la tête. Porter des gants de protection !  
De la vapeur peut s'échapper de l'appareil.

### Consignes de sécurité

- Cet appareil peut être utilisé par des personnes ayant des capacités réduites physiques, sensorielles ou mentales, ou le manque d'expérience et de connaissances si elles ont été formées et encadrées pour l'utilisation de cet appareil en toute sécurité et de comprendre les risques encourus. Les enfants ne doivent pas jouer avec l'appareil.
- Assurez-vous de ne pas diriger l'appareil directement sur des appareils et des équipements électriques contenant des composants électriques, par ex. l'intérieur d'un four
- Après l'utilisation et avant l'entretien par l'utilisateur, l'appareil doit être débranché du réseau en tirant sur la fiche secteur.
- Ne laissez pas l'appareil sans surveillance lorsqu'il est branché au secteur.
- L'orifice de remplissage ne doit pas être ouvert pendant l'utilisation. Respectez les instructions

pour un remplissage sûr du réservoir à eau.

- f) N'utilisez pas l'appareil s'il est tombé, s'il présente des détériorations manifestes ou s'il n'est pas étanche.
- g) Garder l'appareil hors de portée des enfants lorsqu'il est alimenté ou en refroidissement.

### **Consignes de sécurité pour l'utilisation de la décolleuse à papier peint**

- a) Pendant l'utilisation, les surfaces peuvent chauffer. Pendant le fonctionnement et le refroidissement, le couvercle du réservoir chauffant peut être chaud.
  - b) Ne jamais mettre l'appareil en marche sans l'avoir rempli d'eau !
  - c) Ne jamais plonger l'appareil dans des liquides.
  - d) Remplir l'appareil uniquement avec de l'eau du robinet. Ne jamais ajouter de liquides inflammables, toxiques, irritants ou autres.
  - e) Ne pas dépasser la quantité de remplissage maximale (5 l).
  - f) Avant de décoller le papier peint, recouvrir les interrupteurs et prises de courant sur les murs pour les protéger de l'eau et de la vapeur.
  - g) Fermer solidement les bouchons du réservoir chauffant et à visser avant la mise en service (voir „Mise en service“).
  - h) Risque de brûlures ! Ne jamais ouvrir le couvercle du réservoir chauffant ni les bouchons à visser pendant le fonctionnement.
- Avant d'ouvrir le couvercle du réservoir chauffant et les bouchons à visser : débrancher la fiche secteur et laisser refroidir l'appareil ainsi que l'eau restante. Ouvrir alors seulement le couvercle du réservoir chauffant ou les bouchons à visser (voir „Verser ou faire l'appoint en eau“).
  - i) Si le flexible à vapeur est obstrué et que cela génère une surpression, débranchez la fiche secteur de la prise de courant.
  - j) Pendant le travail, veiller à toujours garder l'équilibre.
  - k) Porter l'appareil uniquement par la poignée. Ne pas tirer sur le câble ou le flexible.
  - l) Ne pas tendre excessivement le flexible et ne pas le plier.
  - m) Poser l'appareil de manière sûre et stable sur le sol plan. Ne pas renverser l'appareil.
  - n) Risque de brûlures ! Si l'appareil se renverse, de l'eau chaude peut parvenir dans le flexible et sortir par l'extrémité du flexible. Éteindre immédiatement l'appareil, débrancher la fiche secteur, laisser refroidir et après seulement, vider le flexible.
  - o) Saisir la plaque à vapeur uniquement par la poignée.

### **Dispositifs de sécurité**

- Le couvercle du réservoir chauffant (6) est équipé d'une soupape de surpression (5). Ce qui permet d'évacuer de la vapeur et un peu d'eau chaude si le réservoir chauffant (7) est en surpression. Cela peut arriver si le flexible à vapeur (14) est bouché ou si le réservoir chauffant

fant (7) est trop rempli. Dans ce cas, débranchez la fiche secteur (1) de la prise de courant, et laissez l'appareil refroidir avant de le vérifier. Cette soupape de surpression (5) ne doit en aucun cas être bloquée.

**i** Un léger gonflement du réservoir (7) ne constitue pas un défaut et est tout à fait normal avant que la soupape de sécurité (5) libère la pression.

**i** Dans le cas d'une utilisation normale, de petites quantités de vapeur et d'eau sont évacuées par la soupape de surpression (5).

- Le couvercle du réservoir chauffant (6) dispose d'une vanne de déclenchement au vide par laquelle de l'air peut entrer dans l'appareil en cas d'apparition de vide.
- Le flexible à vapeur (14) est doté d'une double paroi permettant d'abaisser la température de la surface.
- L'appareil est équipé d'une protection anti-surchauffe automatique (coupe-circuit thermique) qui se déclenche lorsque l'appareil est chauffé à vide. Remplissez l'appareil avec de l'eau (de préférence chaude). Au bout de quelques minutes, l'appareil génère de la vapeur.
- Veillez à ne pas renverser l'appareil. Dans le cas contraire, la protection anti-surchauffe automatique (coupe-circuit thermique) risque de se déclencher.

## Mise en service

### A Raccorder le câble d'alimentation

Enfichez le câble d'alimentation (1) dans le branchement du câble d'alimentation (16) situé sur le réservoir chauffant (7). Voir détail **A**.

### Monter les clips de fixation

Placez les deux clips de fixation (2) sur l'appareil et vissez-les avec les vis (15). Voir détails **A**.

### Raccorder le flexible et la plaque à vapeur

- B** 1. Vissez une extrémité du flexible à vapeur (14) sur le raccord de flexible (4) sur le réservoir chauffant (7).
- C** 2. Vissez l'autre extrémité du flexible à vapeur (14) sur le raccord de flexible de la petite plaque à vapeur (11).



**Assurez-vous que le flexible à vapeur a été correctement raccordé.** Ne **jamais** ouvrir les bouchons à visser pendant le fonctionnement.

### D Montage et échange de la grande plaque à vapeur

1. Pour monter et échanger les accessoires, débrancher la fiche secteur (1). Attendre que plus aucune vapeur ne sorte et que l'appareil ait refroidi.

2. Pour utiliser la grande plaque à vapeur (13), glissez-la dans le rail de guidage (12) de la petite plaque à vapeur (11).
3. Pour démonter la grande plaque à vapeur (13), tirez-la hors du rail de guidage (12) de la petite plaque à vapeur (11).

## **E Verser ou faire l'appoint en eau**

1. Assurez-vous que la fiche secteur (1) est débranchée et que l'appareil a refroidi.
2. Dévissez le couvercle du réservoir chauffant (6) et retirez-le.
3. Remplissez le réservoir chauffant (7) avec de l'eau du robinet propre. Remplissez le réservoir chauffant (7) uniquement jusqu'au repère MAX de l'indicateur de niveau d'eau (8) (maximum 5 litres)
4. Vissez le couvercle du réservoir chauffant (6). Veillez à ce qu'il soit correctement vissé.



**En cas de temps de travail prolongés :** Observer le repère Minimum de l'indicateur de niveau d'eau (8) et faire l'appoint en eau en temps utile.

## **Utilisation**



**Attention ! Pendant l'utilisation, les surfaces peuvent chauffer. Pendant le fonctionnement et le refroidissement, le couvercle du réservoir chauffant peut être chaud.**



### **Risque de brûlures !**

Ne pas travailler directement au-dessus de la tête. Porter des gants de protection !

De la vapeur peut s'échapper de l'appareil.



Ne pas diriger la vapeur sur son corps ni sur d'autres personnes ou des animaux !

- Avant de commencer à travailler, vérifiez l'état de l'enduit, car la vapeur à des températures élevées peut dissoudre un enduit poreux ou mal lié. L'enduit peut également se détacher plus facilement dans des zones présentant des crevasses ou des trous. De même, la plaque à vapeur ne devrait pas être maintenue de manière prolongée à un même endroit. Vous pouvez reconnaître un enduit instable en tapotant avec les phalanges à certains endroits du mur. Si cela sonne creux, il est recommandé de poursuivre avec une extrême prudence.
- Dans tous les cas, testez d'abord la décolleuse à papier peint sur une petite zone de 100 cm<sup>2</sup> environ avant de réellement commencer à travailler.
- Si vous constatez que l'enduit se dissout ou si vous entendez un craquement, cessez immédiatement le travail. La décolleuse à papier peint peut être utilisée sans risque pour les cloisons sèches/en placoplâtre.
- En raison de la chaleur générée par ce produit, certaines surfaces, par ex. tapis, tissus d'ameublement, dessus de table ou meubles, peuvent subir des dégâts. Afin de ne pas endommager la surface respective avec la chaleur du réservoir chauffant (7), il devrait toujours être posé sur une planche en bois ou un objet similaire. Une bâche de protection ou des journaux ne sont pas adaptés.

- Saisir le réservoir chauffant (7) uniquement par la poignée de transport (3).
  - Les papiers peints recouverts plusieurs fois ou résistants à l'eau sont difficiles à retirer. Perforer ces papiers peints avec un rouleau à dents afin que la vapeur puisse agir sur les couches de colle.
  - Pour les papiers peints en mousse de vinyle, retirer d'abord le cas échéant la couche supérieure en vinyle, puis travailler alors seulement avec la décolleuse à papier peint.
  - Pour retirer du papier peint collé au plafond, portez toujours des vêtements de protection. Faites attention à l'eau de condensation qui s'accumule sur la plaque à vapeur, car de l'eau chaude peut goutter. Videz régulièrement la plaque à vapeur, et ne l'utilisez jamais directement au-dessus de votre tête.
  - Toujours placer la plaque à vapeur (11/13) dans un récipient adapté, lorsqu'elle est laissée (même brièvement) sans surveillance. Pendant l'utilisation, la plaque à vapeur ne doit pas être orientée vers l'utilisateur.
3. Pour arrêter l'appareil, débranchez ensuite la fiche secteur (1) de la prise de courant.

## **F** **Décoller des papiers peints**

- Saisir la petite plaque à vapeur (11) uniquement par la poignée (10).
- Travailler idéalement du plafond de la pièce vers le sol.
- Pour décoller du papier peint dans des coins ou des niches, utiliser la petite plaque à vapeur (11) (voir „Montage et échange de la grande plaque à vapeur“).
- Pour décoller du papier peint sur de grandes surfaces, utiliser la grande plaque à vapeur (13) (voir „Montage et échange de la grande plaque à vapeur“).
- Poser la plaque à vapeur (11/13) sur le papier peint. En fonction du type de papier peint et du support, retirer la plaque à vapeur au bout de 10 secondes environ et tirer le papier du haut vers le bas ou racler avec le racloir (9).
- Pendant le raclage, poser plusieurs fois la plaque à vapeur (11/13) sur le papier peint.

## **Mise en marche et arrêt**

1. Pour la mise en marche, branchez la fiche secteur (1) dans la prise de courant.
2. En fonction de la température de l'eau de remplissage, l'appareil génère de la vapeur au bout de 15 minutes maximum. Pendant la phase de réchauffement, un peu d'eau chaude peut s'échapper de la plaque à vapeur. Poser la plaque à vapeur sur un seau pour récupérer l'eau qui s'échappe.



Ne jamais laisser l'appareil sans surveillance lorsqu'il est allumé.

## **Nettoyage et maintenance**



Faites effectuer les travaux de réparation et de maintenance qui ne sont pas mentionnés dans cette notice par notre Centre de service après-vente. Utilisez exclusivement des pièces d'origine.



Débranchez la fiche secteur (1) de la prise de courant et laissez l'appareil refroidir avant de réaliser tous travaux.

Effectuez régulièrement les travaux de nettoyage et de maintenance suivants. Cela garantit une durée d'utilisation longue et fiable.

## Nettoyage



**L'appareil ne doit être ni nettoyé au jet d'eau ni plongé dans l'eau. Il existe un risque d'électrocution.**

- Rincez de temps en temps le réservoir chauffant à l'eau du robinet jusqu'à ce que celle-ci soit claire.  
N'utilisez aucun produit de nettoyage ou de détergent. Vous pourriez endommager l'appareil de manière irréversible.

## Détartrer



Ne jamais ajouter de liquides inflammables, toxiques, irritants ou autres !



Le cas échéant, détartrer l'appareil en fonction de la dureté de l'eau et de la fréquence d'emploi. Utiliser des détartrants du commerce, de préférence de l'acide citrique. Respecter les consignes de dosage et d'emploi du fabricant du détartrant !  
Les défauts résultant de l'absence de détartrage sont exclus de la garantie.

1. Assurez-vous que la fiche secteur (1) est débranchée et que l'appareil a refroidi.
2. Verser une solution détartrante du commerce (2,5 litres).
3. Retirer le flexible à vapeur (14) et brancher la fiche secteur (1).

4. Faire bouillir la solution détartrante pendant env. 5 minutes.
5. Retirer la fiche secteur (1) de la prise de courant et laisser agir la solution pendant encore 10 minutes environ.
6. Laisser refroidir l'appareil et la solution restante. Vider l'appareil, rincer à l'eau claire et laisser sécher.



## Stockage

- Laissez l'appareil refroidir pendant au moins dix minutes.
- Videz l'appareil.
- Enroulez le flexible à vapeur (14) autour des clips de fixation (2) sur le réservoir chauffant (7).
- Conservez l'appareil en position verticale dans un endroit sec et protégé de la poussière et hors de portée des enfants.

## Élimination / Protection de l'environnement



Les appareils électriques ne doivent pas être jetés avec les déchets ménagers.



Portez le carton à un point de recyclage.



Le produit est recyclable, est soumis à une responsabilité élargie du fabricant et est collecté dans le cadre du tri sélectif.

Conformément à la directive 2012/19/UE relative aux déchets d'équipements électriques et électroniques, les appareils électriques usagés doivent être collectés séparément et introduits dans un circuit de recyclage respectueux de l'environnement.



Suivant la transposition en droit national, vous pouvez disposer des possibilités suivantes :

- Restitution à un point de vente,
- Restitution à un point de collecte officiel.  
Pour cela, veuillez vous adresser à la société de gestion des déchets de votre ville ou à notre centre de SAV.
- Renvoi au fabricant / au distributeur.  
Nous effectuons gratuitement la mise au rebut de votre appareil défectueux retourné.

Ne sont pas concernés les accessoires qui accompagnent les appareils usagés et les moyens auxiliaires sans composants électriques.

## Pièces de rechange/Accessoires

**Vous obtiendrez des pièces de rechange et des accessoires à l'adresse [www.grizzlytools.shop](http://www.grizzlytools.shop)**

Les pièces détachées indispensables à l'utilisation du produit sont disponibles pendant la durée de la garantie du produit.

Si vous avez des problèmes lors du passage de la commande, merci d'utiliser le formulaire de contact. Pour toute autre question, adressez-vous au "Service-Center" (voir page 37).

Position Notice d'utilisation	Désignation	Article n°
2 – 8, 15	Réservoir chauffant complète	91105685
14	Flexible à vapeur	91105686
10 – 13	Plaque vapeur complète	91105687

## Garantie - France

Chère cliente, cher client,  
Ce produit bénéficie d'une garantie de 3 ans, valable à compter de la date d'achat.

En cas de manques constatés sur ce produit, vous disposez des droits légaux contre le vendeur du produit. Ces droits légaux ne sont pas limités par notre garantie présentée par la suite.

### Article L217-4 du Code de la consommation

Le vendeur livre un bien conforme au contrat et répond des défauts de conformité

existant lors de la délivrance.

Il répond également des défauts de conformité résultant de l'emballage, des instructions de montage ou de l'installation lorsque celle-ci a été mise à sa charge par le contrat ou a été réalisée sous sa responsabilité.

### Article L217-5 du Code de la consommation

Le bien est conforme au contrat :

1° S'il est propre à l'usage habituellement attendu d'un bien semblable et, le cas échéant :

- s'il correspond à la description donnée par le vendeur et posséder les qualités que celui-ci a présentées à l'acheteur sous forme d'échantillon ou de modèle ;
- s'il présente les qualités qu'un acheteur peut légitimement attendre eu égard aux déclarations publiques faites par le vendeur, par le producteur ou par son représentant, notamment dans la publicité ou l'étiquetage ;

2° Ou s'il présente les caractéristiques définies d'un commun accord par les parties

ou être propre à tout usage spécial recherché par l'acheteur, porté à la connaissance du vendeur et que ce dernier a accepté.

### Article L217-16 du Code de la consommation

Lorsque l'acheteur demande au vendeur, pendant le cours de la garantie commerciale qui lui a été consentie lors de l'acquisition ou de la réparation d'un bien meuble, une remise en état couverte par la garantie, toute période d'immobilisation d'au moins sept jours vient s'ajouter à la durée de la garantie qui restait à courir. Cette période court à compter de la demande d'intervention de l'acheteur ou de la mise à disposition pour réparation du bien en cause, si cette mise à disposition est postérieure à la demande d'intervention.

Indépendamment de la garantie commerciale souscrite, le vendeur reste tenu des défauts de conformité du bien et des vices rédhibitoires dans les conditions prévues aux articles L217-4 à L217-13 du Code de la consommation et aux articles 1641 à 1648 et 2232 du Code Civil.

### Article L217-12 du Code de la consommation

L'action résultant du défaut de conformité se prescrit par deux ans à compter de la délivrance du bien.

### Conditions de garantie

Le délai de garantie débute avec la date d'achat. Veuillez conserver soigneusement le ticket de caisse original. En effet, ce document vous sera réclamé comme preuve d'achat.

Si un défaut de matériel ou un défaut de fabrication se présente au cours des trois ans suivant la date d'achat de ce produit,

nous réparons gratuitement ou remplaçons ce produit - selon notre choix. Cette garantie suppose que l'appareil défectueux et le justificatif d'achat (ticket de caisse) nous soient présentés durant cette période de trois ans et que la nature du manque et la manière dont celui-ci est apparu soient explicités par écrit dans un bref courrier. Si le défaut est couvert par notre garantie, le produit vous sera retourné, réparé ou remplacé par un neuf. Aucune nouvelle période de garantie ne débute à la date de la réparation ou de l'échange du produit.

### **Durée de garantie et demande légale en dommages-intérêts**

La durée de garantie n'est pas prolongée par la garantie. Ce point s'applique aussi aux pièces remplacées et réparées. Les dommages et les manques éventuellement constatés dès l'achat doivent immédiatement être signalés après le déballage. A l'expiration du délai de garantie les réparations occasionnelles sont à la charge de l'acheteur.

### **Volume de la garantie**

L'appareil a été fabriqué avec soin, selon de sévères directives de qualité et il a été entièrement contrôlé avant la livraison. La garantie s'applique aux défauts de matériel ou aux défauts de fabrication. Cette garantie ne s'étend pas aux parties du produit qui sont exposées à une usure normale et peuvent être donc considérées comme des pièces d'usure ou pour des dommages affectant les parties fragiles. Cette garantie prend fin si le produit endommagé n'a pas été utilisé ou entretenu d'une façon conforme. Pour une utilisation appropriée du produit, il faut impérativement respecter toutes les instructions citées dans le manuel de l'opérateur. Les actions et les domaines d'utilisation déconseillés

dans la notice d'utilisation ou vis-à-vis desquels une mise en garde est émise, doivent absolument être évités.

Le produit est conçu uniquement pour un usage privé et non pour un usage industriel. En cas d'emploi impropre et incorrect, de recours à la force et d'interventions entreprises et non autorisées par notre succursale, la garantie prend fin.

Les pièces détachées indispensables à l'utilisation du produit sont disponibles pendant la durée de la garantie du produit.

### **Article 1641 du Code civil**

Le vendeur est tenu de la garantie à raison des défauts cachés de la chose vendue qui la rendent impropre à l'usage auquel on la destine, ou qui diminuent tellement cet usage que l'acheteur ne l'aurait pas acquise, ou n'en aurait donné qu'un moindre prix, s'il les avait connus.

### **Article 1648 1er alinéa du Code civil**

L'action résultant des vices rédhibitoires doit être intentée par l'acquéreur dans un délai de deux ans à compter de la découverte du vice.

### **Marche à suivre dans le cas de garantie**

Pour garantir un traitement rapide de votre demande, veuillez suivre les instructions suivantes :

- Tenez vous prêt à présenter, sur demande, le ticket de caisse et le numéro d'identification (IAN 385085\_2107) comme preuve d'achat.
- Vous trouverez le numéro d'article sur la plaque signalétique.
- Si des pannes de fonctionnement ou d'autres manques apparaissent, prenez d'abord contact, par **téléphone** ou par **e-Mail**, avec le service après-vente dont les coordonnées sont indiquées

ci-dessous. Vous recevrez alors des renseignements supplémentaires sur le déroulement de votre réclamation.

- En cas de produit défectueux vous pouvez, après contact avec notre service clients, envoyer le produit, franco de port à l'adresse de service après-vente indiquée, accompagné du justificatif d'achat (ticket de caisse) et en indiquant quelle est la nature du défaut et quand celui-ci s'est produit. Pour éviter des problèmes d'acceptation et des frais supplémentaires, utilisez absolument seulement l'adresse qui vous est donnée. Assurez-vous que l'expédition ne se fait pas en port dû, comme marchandises encombrantes, envoi express ou autre taxe spéciale. Veuillez renvoyer l'appareil, y compris tous les accessoires livrés lors de l'achat et prenez toute mesure pour avoir un emballage de transport suffisamment sûr.

## Garantie - Belgique

Chère cliente, cher client,  
Ce produit bénéficie d'une garantie de 3 ans, valable à compter de la date d'achat. En cas de manques constatés sur ce produit, vous disposez des droits légaux contre le vendeur du produit. Ces droits légaux ne sont pas limités par notre garantie présentée par la suite.

### Conditions de garantie

Le délai de garantie débute avec la date d'achat. Veuillez conserver soigneusement le ticket de caisse original. En effet, ce document vous sera réclamé comme preuve d'achat.

Si un défaut de matériel ou un défaut de fabrication se présente au cours des trois ans suivant la date d'achat de ce produit, nous réparons gratuitement ou remplaçons

ce produit - selon notre choix. Cette garantie suppose que l'appareil défectueux et le justificatif d'achat (ticket de caisse) nous soient présentés durant cette période de trois ans et que la nature du manque et la manière dont celui-ci est apparu soient explicités par écrit dans un bref courrier. Si le défaut est couvert par notre garantie, le produit vous sera retourné, réparé ou remplacé par un neuf. Aucune nouvelle période de garantie ne débute à la date de la réparation ou de l'échange du produit.

### Durée de garantie et demande légale en dommages-intérêts

La durée de garantie n'est pas prolongée par la garantie. Ce point s'applique aussi aux pièces remplacées et réparées. Les dommages et les manques éventuellement constatés dès l'achat doivent immédiatement être signalés après le déballage. A l'expiration du délai de garantie les réparations occasionnelles sont à la charge de l'acheteur.

### Volume de la garantie

L'appareil a été fabriqué avec soin, selon de sévères directives de qualité et il a été entièrement contrôlé avant la livraison.

La garantie s'applique aux défauts de matériel ou aux défauts de fabrication. Cette garantie ne s'étend pas aux parties du produit qui sont exposées à une usure normale et peuvent être donc considérées comme des pièces d'usure ou pour des dommages affectant les parties fragiles. Cette garantie prend fin si le produit endommagé n'a pas été utilisé ou entretenu d'une façon conforme. Pour une utilisation appropriée du produit, il faut impérativement respecter toutes les instructions citées dans le manuel de l'opérateur. Les actions et les domaines d'utilisation déconseillés

dans la notice d'utilisation ou vis-à-vis desquels une mise en garde est émise, doivent absolument être évités.

### Marche à suivre dans le cas de garantie

Pour garantir un traitement rapide de votre demande, veuillez suivre les instructions suivantes :

- Tenez vous prêt à présenter, sur demande, le ticket de caisse et le numéro d'identification (IAN 385085\_2107) comme preuve d'achat.
- Vous trouverez le numéro d'article sur la plaque signalétique.
- Si des pannes de fonctionnement ou d'autres manques apparaissent, prenez d'abord contact, par **téléphone** ou par **e-Mail**, avec le service après-vente dont les coordonnées sont indiquées ci-dessous. Vous recevrez alors des renseignements supplémentaires sur le déroulement de votre réclamation.
- En cas de produit défectueux vous pouvez, après contact avec notre service clients, envoyer le produit, franco de port à l'adresse de service après-vente indiquée, accompagné du justificatif d'achat (ticket de caisse) et en indiquant quelle est la nature du défaut et quand celui-ci s'est produit. Pour éviter des problèmes d'acceptation et des frais supplémentaires, utilisez absolument seulement l'adresse qui vous est donnée. Assurez-vous que l'expédition ne se fait pas en port dû, comme marchandises encombrantes, envoi express ou autre taxe spéciale. Veuillez renvoyer l'appareil, y compris tous les accessoires livrés lors de l'achat et prenez toute mesure pour avoir un emballage de transport suffisamment sûr.

## Service Réparations

Vous pouvez, contre paiement, faire exécuter par notre service, des réparations **qui ne font pas partie de la garantie**. Nous vous enverrons volontiers un devis estimatif. Nous ne pouvons traiter que des appareils qui ont été correctement emballés et qui ont envoyés suffisamment affranchis.

**Attention:** veuillez renvoyer à notre agence de service votre appareil nettoyé et avec une note indiquant le défaut constaté. Les appareils envoyés en port dû - comme marchandises encombrantes, en envoi express ou avec toute autre taxe spéciale ne seront pas acceptés. Nous exécutons gratuitement la mise aux déchets de vos appareils défectueux renvoyés.

## Service-Center



### Service France

Tel.: 0800 919270  
E-Mail: grizzly@lidl.fr  
**IAN 385085\_2107**



### Service Belgique

Tel.: 070 270 171  
(0,15 EUR/Min.)  
E-Mail: grizzly@lidl.be  
**IAN 385085\_2107**

## Importateur

Veuillez noter que l'adresse suivante n'est pas une adresse de service après-vente. Contactez d'abord le service après-vente cité plus haut.

### Grizzly Tools GmbH & Co. KG

Stockstädter Straße 20  
DE-63762 Großostheim  
Allemagne  
www.grizzlytools.de

## Inhoud

<b>Inleiding .....</b>	<b>38</b>
<b>Reglementair gebruik .....</b>	<b>38</b>
<b>Algemene beschrijving .....</b>	<b>38</b>
Inhoud van de levering .....	39
Overzicht.....	39
Functiebeschrijving .....	39
<b>Technische gegevens .....</b>	<b>39</b>
<b>Veiligheidsaanwijzingen .....</b>	<b>39</b>
Pictogrammen op het apparaat:.....	39
Pictogrammen in de	
gebruiksaanwijzing: .....	40
Veiligheidsaanwijzingen .....	40
Veiligheidsaanwijzingen bij gebruik	
van de behangafstomer .....	41
Veiligheidsvoorzieningen .....	41
<b>Inbedrijfstelling .....</b>	<b>42</b>
Netsnoer aansluiten.....	42
Houdklemmen monteren.....	42
Slang en stoomplaat aansluiten.....	42
Montage en vervanging van de	
grote stoomplaat.....	42
Water toevoegen of bijvullen.....	42
<b>Bediening .....</b>	<b>43</b>
In- en uitschakelen.....	43
Behang strippen.....	44
<b>Reiniging en onderhoud .....</b>	<b>44</b>
Reiniging .....	44
Ontkalken .....	44
<b>Opslag.....</b>	<b>45</b>
<b>Afvalverwijdering/ milieubescherming .....</b>	<b>45</b>
<b>Reserveonderdelen/Accessoires..</b>	<b>45</b>
<b>Garantie .....</b>	<b>46</b>
<b>Reparatieservice .....</b>	<b>47</b>
<b>Service-Center .....</b>	<b>47</b>
<b>Importeur .....</b>	<b>47</b>
<b>Vertaling van de originele CE-conformiteitsverklaring .....</b>	<b>132</b>
<b>Explosietekening.....</b>	<b>141</b>

## Inleiding

Hartelijk gefeliciteerd met de aankoop van uw nieuw apparaat. Daarmee hebt u voor een hoogwaardig apparaat gekozen. Dit apparaat werd tijdens de productie op kwaliteit gecontroleerd en aan een eindcontrole onderworpen. De functionaliteit van uw apparaat is bijgevolg verzekerd.



De gebruiksaanwijzing vormt een bestanddeel van dit apparaat. Ze omvat belangrijke aanwijzingen voor veiligheid, gebruik en afvalverwijdering. Maak u vóór het gebruik van het apparaat met alle bedienings- en veiligheidsinstructies vertrouwd. Gebruik het apparaat uitsluitend zoals beschreven en voor de aangegeven toepassingsgebieden. Bewaar de handleiding goed en overhandig alle documenten bij het doorgeven van het apparaat mee aan derden.

## Reglementair gebruik

Het apparaat is voorzien voor het strippen van behang. Elk ander gebruik dat in deze handleiding niet expliciet wordt toegestaan, kan leiden tot schade aan het apparaat en ernstig risico voor de gebruiker. De fabrikant is niet aansprakelijk voor schade die voortvloeit uit oneigenlijk gebruik of uit een foute bediening. Dit apparaat is niet bedoeld voor commercieel gebruik. Bij commercieel gebruik vervalt de garantie.

## Algemene beschrijving

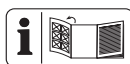

De illustratie van de belangrijkste functionele onderdelen is te vinden op de uitklapbare pagina's.

## Inhoud van de levering

Pak het apparaat uit en controleer of het volledig is:

- Netsnoer met stekker
- Keteltank
- Stoomslang
- Kleine stoomplaat
- Grote stoomplaat
- Houdklemmen
- Schrapper
- Gebruiksaanwijzing

## Overzicht

- |          |                                  |
|----------|----------------------------------|
| <b>A</b> | 1 Netsnoer                       |
|          | 2 Houdklem                       |
|          | 3 Draaggreep keteltank           |
|          | 4 Slangaansluiting keteltank     |
|          | 5 Overdrukventiel                |
|          | 6 Keteldekse                     |
|          | 7 Keteltank                      |
|          | 8 Waterpeilindicator             |
|          | 9 Schrapper                      |
|          | 10 Handgreep kleine stoomplaat   |
|          | 11 Kleine stoomplaat             |
|          | 12 Geleiderail kleine stoomplaat |
|          | 13 Grote stoomplaat              |
|          | 14 Stoomslang                    |
|          | 15 Schroef voor houdklem         |
|          | 16 Netsnoeraansluiting           |

## Functiebeschrijving

De stoombehangstripper met een stoomtijd van 80 minuten heeft een kleine en een grote stoomplaat en een stoomslang van 4 meter.

De functie van de bedieningsonderdelen is hieronder beschreven.

## Technische gegevens

### Stoomverwijderaar

<b>voor behang</b> .....	<b>PDTA 5 A1</b>
Vermogen P .....	2300 W
Spanning U .....	230-240V~, 50 Hz
Stoomtijd .....	80 min
Tankvolume .....	5 l
Stoomslanglengte .....	4 m
Stoomkracht .....	60 g/min
Afmetingen (grote stoomplaat) ..	28 x 20 cm
Afmetingen (kleine stoomplaat) ..	18 x 8 cm
Netsnoer .....	3 m
Veiligheidsklasse .....	I
Beschermingsklasse .....	IPX4
Gewicht (zonder toebehoren) ....	ca. 978 g
Gewicht (enkel toebehoren) .....	ca. 812 g

## Veiligheidsaanwijzingen

Bij het gebruik van het apparaat moeten de veiligheidsinstructies in acht worden genomen.

### Pictogrammen op het apparaat:



Lees zorgvuldig de gebruiksaanwijzing door.



Elektrische apparaten horen niet bij het huisvuil.



**Let op!**  
**Heet oppervlak.**



Het werken met hete stoom kan tot ernstige brandwonden!



Let op! Het apparaat start onmiddellijk nadat u de stekker in het stopcontact hebt gestoken.



Let op! Er bestaat een risico op brandwonden.



Richt stoom niet op uw eigen lichaam of op andere mensen en niet op dieren!



Plaats het apparaat veilig en stevig op de vlakke vloer.



Niet als opstap gebruiken



**WAARSCHUWING - Verbrandingsgevaar**

### Pictogrammen in de gebruiksaanwijzing:



**Waarschuwbord met informatie voor het voorkomen van letsels of schade**



**Gevaarsteken met informatie voor het voorkomen van letsels door elektrische schok**



Waarschuwbord met informatie voor het voorkomen van schade



Waarschuwbord met informatie voor betere omgang met het apparaat



**Verbrandingsgevaar!**  
Werk niet direct boven het hoofd. Draag veiligheidshandschoenen!  
Er kan stoom uit het apparaat ontsnappen.

## Veiligheidsaanwijzingen

- Dit apparaat kan door kinderen vanaf 8 jaar en ouder en tevens door personen met verminderde fysieke, zintuiglijke of mentale capaciteiten of met een gebrek aan ervaring en kennis gebruikt worden wanneer ze onder toezicht staan of met het oog op het gebruik van het apparaat geïnstrueerd werden en zich van de daaruit resulterende gevaren bewust zijn. Kinderen mogen niet met het apparaat spelen. Reiniging en gebruiker-sonderhoud mogen niet door kinderen zonder toezicht doorgevoerd worden.
- Zorg ervoor dat het apparaat niet rechtstreeks is gericht op elektrische apparaten en apparatuur die elektrische componenten bevatten, bijv. de binnenkant van ovens
- Na gebruik en vóór gebruiker-sonderhoud moet het apparaat worden losgekoppeld van het lichtnet door de stekker uit het stopcontact te trekken.
- Laat het apparaat niet onbeheerd achter wanneer het op het lichtnet is aangesloten.
- De vulopening mag tijdens gebruik niet worden geopend. Volg de instructies om het waterreservoir veilig te vullen.
- Gebruik het apparaat niet als het is gevallen, duidelijke schade vertoont of lekt.
- Houd kinderen tijdens gebruik en koeling uit de buurt van het apparaat.



## Veiligheidsaanwijzingen bij gebruik van de behangafstomer

- a) Oppervlakken kunnen tijdens gebruik warm worden. Het keteldeksel kan tijdens bedrijf en tijdens het afkoelen heet zijn.
- b) Schakel het apparaat nooit in zonder dat het gevuld is met water!
- c) Dompel het apparaat nooit in vloeistoffen.
- d) Vul het apparaat alleen met leidingwater. Voeg nooit ontvlambare, giftige, bijtende of andere vloeistoffen toe.
- e) Maximaal vulpeil (5 l) niet overschrijden.
- f) Dek schakelaar en stopcontacten aan de wanden af, vóór u het behang afstoomt.
- g) Sluit de ketel- en schroefdoppen stevig af voor het opstarten (zie Inbedrijfstelling).
- h) Verbrandingsgevaar! Open tijdens gebruik nooit het keteldeksel en de schroefdoppen. Voordat u het keteldeksel en de schroefdoppen opent: Trek de stekker uit het stopcontact en laat het apparaat en het resterende water afkoelen. Open vervolgens alleen het keteldeksel of de schroefdoppen (zie Vullen of bijvullen van water).
- i) Als de stoomslang verstopt is en hierdoor overdruk ontstaat, trekt u de stekker uit het stopcontact.
- j) Zorg altijd voor een veilige stand tijdens het werken.
- k) Draag het apparaat altijd enkel aan de handgreep. Trek niet aan de kabel of aan de slang.
- l) Rek de slang niet uit of knik hem niet.
- m) Plaats het apparaat veilig en stevig op de vlakke vloer. Stoot het apparaat niet omver.
- n) Verbrandingsgevaar! Als het apparaat omvalt, komt er heet water in de slang en kan dit aan het uiteinde van de slang ontsnappen. Schakel het apparaat onmiddellijk uit, trek de stekker uit het stopcontact, laat het afkoelen en leeg dan pas de slang.
- o) Pak de stoomplaat alleen aan het handvat vast.

## Veiligheidsvoorzieningen

- Het keteldeksel (6) beschikt over een overdrukventiel (5). Daardoor kunnen stoom en wat heet water kunnen worden uitgescheiden als er overdruk is in de keteltank (7). Dit kan gebeuren als de stoomslang (14) verstopt is of de keteltank (7) te vol is. Trek in dat geval de stekker (1) uit het stopcontact en laat het apparaat afkoelen voordat u het controleert. Dit overdrukventiel (5) mag in geen geval worden geblokkeerd.

**i** Een licht opblazen van de keteltank (7) is geen gebrek en is volkomen normaal voordat het overdrukventiel (5) de druk laat ontsnappen.

**i** Bij normaal gebruik worden via het overdrukventiel (5) kleine hoeveelheden stoom en water uitgescheiden.

- Het keteldeksel (6) heeft een vacuümafsluitklep waarmee lucht het apparaat

kan binnendringen wanneer een vacuüm wordt gecreëerd.

- De stoomslang (14) is dubbelwandig om de oppervlaktetemperatuur te verlagen.
- Het apparaat is uitgerust met een automatische beveiliging tegen oververhitting (thermische ontgrendeling), die wordt geactiveerd wanneer het apparaat ongevuld wordt verwarmd. Vul het apparaat met water (liefst heet). Na enige minuten produceert het apparaat weer stoom.
- Pas op dat u het apparaat niet doet kantelen. Anders kan de automatische beveiliging tegen oververhitting (thermische ontgrendeling) worden geactiveerd.

## Inbedrijfstelling

### A Netsnoer aansluiten

Steek het netsnoer (1) in de netsnoeraan-sluiting (16) aan de keteltank (7). Zie detail **A**.

### Houdklemmen monteren

Plaats beide houdklemmen (2) op het apparaat en schroef deze vast met de schroeven (15). Zie detail **A**.

### Slang en stoomplaat aansluiten

- B** 1. Schroef een uiteinde van de stoomslang (14) op de slangaan-sluiting (4) op de keteltank (7).
- C** 2. Schroef een uiteinde van de stoomslang (14) op de slangaan-sluiting van de kleine stoomplaat (11).



**Let erop dat de stoomslang correct is aangesloten.** Open tijdens gebruik **nooit** de schroefver-grendeling.

### D Montage en vervanging van de grote stoomplaat

1. Voor de montage en de vervanging van toebehoren het netsnoer (1) uit-trekken. Wacht tot er geen stoom meer ontsnapt en het apparaat is afgekoeld.
2. Om de grote stoomplaat (13) te gebrui-ken, schuift u deze in de geleiderail (12) van de kleine stoomplaat (11).
3. Om de grote stoomplaat (13) te verwij-deren, trekt u deze uit de geleiderail (12) van de kleine stoomplaat (11).

### E Water toevoegen of bijvullen

1. Zorg ervoor dat de stekker (1) is losge-koppeld en dat het apparaat is afge-koeld.
2. Schroef het tankdeksel (6) af en verwij-der deze.
3. Vul de keteltank (7) met zuiver leiding-water. Vul de keteltank (7) tot maximaal het MAX-merkteken op de waterni-veau-indicator (8) (maximaal 5 liter)
4. Schroef het tankdeksel (6) op. Let erop dat deze juist opgeschroefd is.



**Voor langere werktijden:** Let op de minimummarkering op de waterpeilindicator (8) en vul tijdig water bij.

## Bediening



**Let op! Oppervlakken kunnen tijdens het gebruik heet worden. Het keteldekseel kan tijdens bedrijf en tijdens het afkoelen heet zijn.**



### Verbrandingsgevaar!

Werk niet direct boven het hoofd. Draag veiligheidshandschoenen! Er kan stoom uit het apparaat ontsnappen.



Richt stoom niet op uw eigen lichaam of op andere mensen en niet op dieren!

- Controleer de staat van de bepleistering voordat u begint met werken, omdat stoom bij hoge temperaturen losse, poreuze of slecht gebonden bepleistering kan losmaken. De bepleistering kan ook gemakkelijker afschilferen in gebieden met scheuren of gaten. Ook mag de stoomplaat niet gedurende een lange periode op één plaats worden gehouden. U kunt losse bepleistering detecteren door met uw knokkels op sommige delen van de muur te tikken. Als dit een hol geluid produceert, is het raadzaam om uiterst voorzichtig te werk te gaan.
- Test de behangstripper in elk geval eerst op een klein oppervlak van ongeveer 100 cm<sup>2</sup> voordat u met het eigenlijke werk begint.
- Als u merkt dat de bepleistering losraakt of als u een knakgeluid hoort, stop dan met werken. De behangstripper kan veilig worden gebruikt voor gipsplaten/gipskartonplaten.
- Vanwege de warmte die door dit product wordt gegenereerd, kunnen

bepaalde oppervlakken, b.v. tapijten, gestoffeerde meubels, tafelbladen of kasten schade oplopen. Om te voorkomen dat de respectieve oppervlakken door de hitte van de keteltank (7) worden beschadigd, moet deze altijd op een houten plank of een soortgelijk voorwerp worden geplaatst. Stofhoezen of kranten zijn niet geschikt voor dit doel.

- Houd de keteltank (7) enkel vast bij de draaggreep (3).
- Meermaals gecoat of waterbestendig behang zijn moeilijk te verwijderen. Perforeer dergelijk behang met een puntige rol zodat de stoom op de pastalaag kan werken.
- In het geval van vinylschuimbehang, verwijder indien nodig eerst de bovenste vinylaag en werk pas dan met de behangstripper.
- Draag bij het verwijderen van plafondbehang steeds beschermende kledij. Houd rekening met condenswater dat zich op de stoomplaat verzamelt, omdat heet water kan afdruipen. Leeg de stoomplaat regelmatig en gebruik deze niet direct boven uw hoofd.
- Plaats de stoomplaat (11/13) altijd in een geschikte houder als deze onbeheerd blijft (zelfs kort). Tijdens gebruik mag de stoomplaat niet naar de gebruiker wijzen.

## In- en uitschakelen

1. Vóór het inschakelen steekt u de stekker (1) in het stopcontact.
2. Afhankelijk van de temperatuur van het toegevoegde water heeft het apparaat tot maximaal 15 minuten nodig om stoom te produceren. Tijdens de verwarmingsfase kan er wat heet water uit de stoomplaat stromen. Leg de stoom-

plaat op een emmer om uitlopend water op te vangen.



Laat het apparaat nooit onbeheerd achter wanneer het is ingeschakeld.

3. Voor het uitschakelen van het apparaat trekt u de stekker (1) uit het stopcontact.

## F Behang strippen

- De kleine stoomplaat (11) enkel bij de handgreep (10) vastnemen.
- Het is het beste om vanaf het plafond tot aan de vloer te werken.
- Gebruik de kleine stoomplaat (11) om behang in hoeken of nissen te strippen (zie Montage en vervanging van de grote stoomplaat).
- Gebruik de grote stoomplaat (13) om behang te strippen op grote oppervlakken (zie Montage en vervanging van de grote stoomplaat).
- Stoomplaat (11/13) op het behang plaatsen. Afhankelijk van het type behang en het oppervlak, verwijdert u de stoomplaat na ongeveer 10 seconden en trekt u het behang van boven naar beneden af of schraapt u het af met de schraper (9).
- Tijdens het afschraperen de stoomplaat (11/13) herhaaldelijk op het behang plaatsen.

## Reiniging en onderhoud



Laat reparatiewerkzaamheden en onderhoud, die niet zijn beschreven in deze handleiding, uitvoeren door een gespecialiseerd service-center. Gebruik uitsluitend originele onderdelen.



Trek de stekker (1) uit het stopcontact en laat het apparaat vóór alle werkzaamheden afkoelen.

Voer de onderstaande reinigings- en onderhoudswerkzaamheden regelmatig uit. Daardoor is een lange levensduur en een betrouwbare werking gegarandeerd.

## Reiniging



**Het apparaat mag niet met water worden afgespoeld of in water worden gedompeld. Er bestaat anders een risico op een elektrische schok.**

- Spoel de ketel af en toe met kraanwater totdat deze schoon is. Gebruik geen reinigings- of oplosmiddelen. U kunt het apparaat op die manier zodanig beschadigen dat het niet meer kan worden gerepareerd.

## Ontkalken



Voeg nooit ontvlambare, giftige, bijtende of andere vloeistoffen toe!



Ontkalk het apparaat indien nodig, afhankelijk van de waterhardheid en de gebruiksfrequentie. Gebruik in de handel verkrijgbare ontkalkingsmiddelen, bij voorkeur citroenzuur. Volg de doserings- en toepassingsinstructies van de fabrikant van het ontkalkingsmiddel! Defecten door een gebrek aan ontkalking vallen niet onder de garantie.

1. Zorg ervoor dat de stekker (1) is losgekoppeld en dat het apparaat is afgekoeld.

2. Voeg een in de handel verkrijgbare ontkalkingsoplossing (2,5 liter) toe.
3. Verwijder de stoomslang (14) en steek de stekker (1) in het stopcontact.
4. Laat de ontkalkingsoplossing ongeveer 5 minuten koken.
5. Trek de stekker (1) uit het stopcontact en laat de oplossing nog ca. 10 minuten inwerken.
6. Laat het apparaat en de resterende oplossing afkoelen. Leeg het apparaat, spoel het met schoon water en laat het drogen.

## **G** Opslag

- Laat het apparaat minstens tien minuten afkoelen.
- Leeg het apparaat.
- Wikkel de stoomslang (14) rond de houdklemmen (2) aan de keteltank (7).
- Bewaar het apparaat rechtop op een droge en tegen stof beschermde plaats, buiten het bereik van kinderen.

## **Afvalverwijdering/ milieubescherming**



Elektrische apparaten horen niet thuis bij het huisvuil.

Gebruikte elektrische apparaten moeten gescheiden worden ingezameld en op een milieuvriendelijke manier worden gerecycled overeenkomstig Richtlijn 2012/19/EU betreffende afgedankte elektrische en elektronische apparatuur.

Afhankelijk van de omzetting in nationaal recht, hebt u de volgende mogelijkheden:

- breng het terug naar een verkooppunt,
- breng het naar een officieel verzamelpunt. Vraag hiervoor raad bij uw plaatselijke afvalmaatschappij of bij ons servicecenter.
- stuur het terug naar de fabrikant/distributeur. De afvoer van uw ingezonden defecte apparaten voeren we gratis uit.

Dit is niet van toepassing op accessoires die bij oude apparaten zijn gevoegd en hulpmiddelen zonder elektrische bestanddelen.

## **Reserveonderdelen/Accessoires**

**Reserveonderdelen en accessoires verkrijgt u op [www.grizzlytools.shop](http://www.grizzlytools.shop)**

Ondervindt u problemen bij het orderproces, gebruik dan het contactformulier. Bij andere vragen neemt u contact op met het "Service-Center" (zie pag. 47).

<b>Pos. Gebruiksaanwijzing</b>	<b>Benaming</b>	<b>Artikelnummer</b>
2 – 8, 15	Keteltank compleet	91105685
14	Stoomslang	91105686
10 – 13	stoomplaat compleet	91105687

## Garantie

Geachte cliënte, geachte klant,  
U krijgt op dit apparaat 3 jaar garantie, te rekenen vanaf de datum van aankoop. Ingeval van gebreken aan dit apparaat heeft u tegenover de verkoper van het apparaat wettelijke rechten. Deze wettelijke rechten worden door onze hierna beschreven garantie niet beperkt.

### Garantievoorwaarden

De garantietermijn begint met de datum van aankoop. Gelieve de originele kassabon goed te bewaren. Dit document wordt als bewijs van de aankoop benodigd. Indien er zich binnen drie jaar, te rekenen vanaf de datum van aankoop van dit apparaat, een materiaal- of fabricagefout voordoet, wordt het apparaat door ons – naar onze keuze – voor u gratis gerepareerd of vervangen. Deze garantievergoeding stelt voorop dat binnen de termijn van drie jaar het defecte apparaat en het bewijs van aankoop (kassabon) voorgelegd en dat schriftelijk kort beschreven wordt, waarin het gebrek bestaat en wanneer het zich voorgedaan heeft.

Als het defect door onze garantie gedekt is, krijgt u het gerepareerde of een nieuw apparaat terug. Met herstelling of uitwisseling van het apparaat begint er geen nieuwe garantieperiode.

### Garantieperiode en wettelijke kwaliteitsgarantie

De garantieperiode wordt door de garantievergoeding niet verlengd. Dit geldt ook voor vervangen en gerepareerde onderdelen. Eventueel al bij de aankoop bestaande beschadigingen en gebreken moeten onmiddellijk na het uitpakken gemeld worden. Na het verstrijken van de garantieperiode tot stand komende reparaties

worden tegen verplichte betaling van de kosten uitgevoerd.

### Omvang van de garantie

Het apparaat werd volgens strikte kwaliteitsrichtlijnen zorgvuldig geproduceerd en vóór aflevering nauwgezet getest.

De garantievergoeding geldt voor materiaal- of fabricagefouten. Deze garantie is niet van toepassing op apparaatonderdelen, die aan een normale slijtage blootgesteld zijn en daarom als aan slijtage onderhevige onderdelen beschouwd kunnen worden of op beschadigingen aan breekbare onderdelen.

Deze garantie valt weg wanneer het apparaat beschadigd, niet oordeelkundig gebruikt of niet onderhouden werd. Voor een vakkundig gebruik van het apparaat dienen alle in de gebruiksaanwijzing vermelde aanwijzingen nauwgezet in acht genomen te worden. Gebruiksdoeleinden en handelingen, die in de gebruiksaanwijzing afgeraden worden of waarvoor gewaarschuwd wordt, dienen onvoorwaardelijk vermeden te worden.

Het apparaat is uitsluitend voor het privé- en niet voor het commerciële gebruik bestemd. Bij een verkeerde of onoordeelkundige behandeling, toepassing van geweld en bij ingrepen, die niet door het door ons geautoriseerde servicefiliaal doorgevoerd werden, valt de garantie weg.

### Afhandeling ingeval van garantie

Gelieve aan de volgende aanwijzingen gevolg te geven om een snelle behandeling van uw verzoek te garanderen:

- Gelieve voor alle aanvragen de kassabon en het identificatienummer (IAN 385085\_2107) als bewijs van de aankoop klaar te houden.

- Gelieve het artikelnummer uit het typeplaatje.
- Indien er zich functiefouten of andere gebreken voordien, contacteert u in eerste instantie de hierna vernoemde serviceafdeling **telefonisch** of per **e-mail**. U krijgt dan bijkomende informatie over de afhandeling van uw klacht.
- Een als defect geregistreerd apparaat kunt u, na overleg met onze klantenservice, mits toevoeging van het bewijs van aankoop (kassabon) en de vermelding, waarin het gebrek bestaat en wanneer het zich voorgedaan heeft, voor u franco naar het u medegedeelde serviceadres zenden. Om problemen bij de acceptatie en extra kosten te vermijden, maakt u onvoorwaardelijk uitsluitend gebruik van het adres, dat u medegedeeld wordt. Zorg ervoor dat de verzending niet ongefrankeerd, als volumegoed, per expresse of via een andere speciale verzendingswijze plaatsvindt. Gelieve het apparaat met inbegrip van alle bij de aankoop bijgeleverde accessoires in te zenden en voor een voldoende veilige transportverpakking te zorgen.

## Reparatieservice

U kunt reparaties, **die niet onder de garantie vallen**, tegen berekening door ons servicefiliaal laten doorvoeren. Zij maakt graag voor u een kostenraming op. Wij kunnen uitsluitend apparaten behandelen, die voldoende verpakt en gefrankeerd ingezonden werden.

**Opgelet:** Gelieve uw apparaat gereinigd en met een aanwijzing op het defect naar ons servicefiliaal te zenden.

Ongefrankeerd – als volumegoed, per expresse of via een andere speciale verzendingswijze – ingezonden apparaten worden niet geaccepteerd. De afvalverwerking van uw defecte ingezonden apparaten voeren wij gratis door.

## Service-Center

**NL** **Service Nederland**  
 Tel.: 0900 0400223  
 (0,10 EUR/Min.)  
 E-Mail: grizzly@lidl.nl  
**IAN 385085\_2107**

**BE** **Service België**  
 Tel.: 070 270 171  
 (0,15 EUR/Min.)  
 E-Mail: grizzly@lidl.be  
**IAN 385085\_2107**

## Importeur

Gelieve in acht te nemen dat het volgende adres geen serviceadres is. Contacteer in eerste instantie het hoger vermelde servicecenter.

### Grizzly Tools GmbH & Co. KG

Stockstädter Straße 20  
 63762 Großostheim  
 Duitsland  
[www.grizzlytools.de](http://www.grizzlytools.de)

## Spis treści

<b>Wstęp</b> .....	<b>48</b>
<b>Użytkowanie zgodne z przeznaczeniem</b> .....	<b>48</b>
<b>Opis ogólny</b> .....	<b>49</b>
Zakres dostawy .....	49
Zestawienie elementów urządzenia...	49
Opis funkcji .....	49
<b>Dane techniczne</b> .....	<b>49</b>
<b>Wskazówki bezpieczeństwa</b> .....	<b>49</b>
Symbole graficzne na urządzeniu: ....	49
Symbole zastosowane w instrukcji:....	50
Wskazówki bezpieczeństwa .....	50
Wskazówki bezpieczeństwa dotyczące użytkowania parowego zdzieraka do tapet.....	51
Zabezpieczenia .....	52
<b>Uruchamianie urządzenia</b> .....	<b>52</b>
Podłączanie kabla zasilającego .....	52
Zamontować zaciski mocujące .....	52
Podłączanie przewodu węzowego i płyty parowej .....	52
Montaż i wymiana dużej płyty parowej .....	53
Napełnianie lub uzupełnianie wody..	53
<b>Obsługa</b> .....	<b>53</b>
Włączanie i wyłączenie .....	54
Zdzieranie tapet .....	54
<b>Czyszczenie i konserwacja</b> .....	<b>55</b>
Czyszczenie.....	55
Odkamienianie.....	55
<b>Przechowywanie</b> .....	<b>56</b>
<b>Utylizacja / ochrona środowiska</b> <b>56</b>	
<b>Części zamienne / Akcesoria</b> .....	<b>56</b>
<b>Gwarancja</b> .....	<b>57</b>
<b>Serwis naprawczy</b> .....	<b>58</b>
<b>Service-Center</b> .....	<b>58</b>
<b>Importer</b> .....	<b>58</b>
<b>Tłumaczenie oryginalnej deklaracji zgodności WE</b> .....	<b>133</b>
<b>Rysunek samorozwijający</b> .....	<b>141</b>

## Wstęp

Gratulujemy zakupu nowego urządzenia. Zdecydowali się Państwo na zakup wartościowego produktu. Niniejsze urządzenie sprawdzono w trakcie produkcji pod kątem jakości, a także dokonano jego kontroli ostatecznej. W ten sposób zapewniona jest jego sprawność.



Instrukcja obsługi jest częścią składową produktu. Zawiera ona ważne wskazówki dotyczące bezpieczeństwa, eksploatacji i utylizacji. Przed rozpoczęciem użytkowania produktu należy się zapoznać ze wszystkimi wskazówkami dotyczącymi obsługi i bezpieczeństwa. Produkt należy użytkować tylko zgodnie z opisem i podanym przeznaczeniem. Instrukcję należy przechowywać starannie, a w przypadku przekazania produktu osobom trzecim należy dostarczyć nabywcy kompletną dokumentację.

## Użytkowanie zgodne z przeznaczeniem

Urządzenie jest przeznaczone do zrywania tapet. Każdy inny rodzaj zastosowania, który nie został wyraźnie dopuszczony w niniejszej instrukcji, może prowadzić do uszkodzenia urządzenia i stanowić źródło poważnych niebezpieczeństw dla użytkownika.

Producent nie odpowiada za szkody spowodowane użyciem urządzenia w sposób niezgodny z przeznaczeniem lub jego nieprawidłową obsługą. Niniejsze urządzenie nie nadaje się do użytku profesjonalnego. Użytkowanie urządzenia do celów komercyjnych powoduje utratę gwarancji.



## Opis ogólny

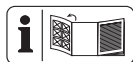

Rysunek z najważniejszymi elementami funkcjonalnymi znajduje się na rozkładanych stronach.

## Zakres dostawy

Rozpakuj urządzenie i sprawdź, czy jest kompletne:

- Kabel zasilający z wtyczką
- Bojler
- Wężowy przewód parowy
- Mała płyta parowa
- Duża płyta parowa
- Zaciski mocujące
- Skrobak
- instrukcja obsługi

## Zestawienie elementów urządzenia

- |          |   |
|----------|---|
| <b>A</b> | 1 Kabel zasilający                        |
|          | 2 Zaciski mocujące                        |
|          | 3 Uchwyt do przenoszenia bojlera          |
|          | 4 Przyłącze przewodu wężowego do bojlera  |
|          | 5 Zawór nadciśnieniowy                    |
|          | 6 Pokrywa zbiornika                       |
|          | 7 Bojler                                  |
|          | 8 Wskaźnik poziomu wody                   |
|          | 9 Skrobak                                 |
|          | 10 Uchwyt małej płyty parowej             |
|          | 11 Mała płyta parowa                      |
|          | 12 Prowadnica szynowa małej płyty parowej |
|          | 13 Duża płyta parowa                      |
|          | 14 Wężowy przewód parowy                  |
|          | 15 Śruba do zacisków mocujących           |
|          | 16 Przyłącze kabla zasilającego           |

## Opis funkcji

Urządzenie parowe do zdzierania tapet z czasem parowania 80 minut jest wyposażone w małą i dużą płytę parową oraz w wężowy przewód parowy o długości 4 metrów.

Funkcje elementów obsługowych podano w poniższych opisach.

## Dane techniczne

### Urządzenie parowe do usuwania tapet..... PDTA 5 A1

Moc P.....	2300 W
Napięcie U .....	230-240V~, 50 Hz
Czas parowania .....	80 min
Pojemność zbiornika.....	5 l
Długość węża parowego .....	4 m
Intensywność parowania.....	60 g/min
Rozmiar (duża płyta parowa) ..	28 x 20 cm
Rozmiar (mała płyta parowa) ...	18 x 8 cm
Kabel zasilający .....	3 m
Klasa ochrony.....	I
Typ zabezpieczenia .....	IPX4
Waga (bez akcesoriów).....	ok. 978 g
Waga (z akcesoriami) .....	ok. 812 g

## Wskazówki bezpieczeństwa

Podczas pracy z urządzeniem należy przestrzegać wskazówek bezpieczeństwa.

### Symbole graficzne na urządzeniu:



Uważnie przeczytać instrukcję obsługi.



Urządzeń elektrycznych nie należy wyrzucać razem z odpadami komunalnymi.

**Uwaga!  
Gorąca powierzchnia.**

Praca z gorącą parą może być przyczyną poważnych oparzeń!



Uwaga! Urządzenie uruchamia się natychmiast po włożeniu wtyczki sieciowej do gniazda.



Uwaga! Niebezpieczeństwo poparzenia.



Nie kierować strumienia pary na własne ciało oraz na inne osoby i zwierzęta!



Urządzenie należy ustawić stabilnie na płaskim podłożu.



Nie wchodzić na urządzenie

**OSTRZEŻENIE –  
Ryzyko poparzenia****Symbole zastosowane w instrukcji:**

**Symbol zagrożenia z informacjami o zapobieganiu obrażeniom ciała lub szkodom materialnym**



**Symbol zagrożenia z informacjami dotyczącymi zapobiegania obrażeniom ciała w wyniku porażenia prądem elektrycznym**



Znak nakazu z informacjami dotyczącymi zapobiegania szkodom



Znak informacyjny z informacjami ułatwiającymi obsługę urządzenia

**Ryzyko poparzenia !**

Nie wykonywać prac bezpośrednio nad głową. Nośić rękawice ochronne!  
Z urządzenia może się wydostawać para wodna.

**Wskazówki bezpieczeństwa**

- Urządzenie to mogą obsługiwać dzieci od 8 roku życia, a także osoby o zmniejszonych zdolnościach fizycznych, zmysłowych czy umysłowych, czy też osoby dysponujące niedostatecznym doświadczeniem oraz wiedzą, pod warunkiem, że praca odbywa się pod nadzorem albo po instruktażu w zakresie bezpiecznej eksploatacji urządzenia i ze zrozumieniem istniejących zagrożeń. Dzieciom nie wolno bawić się urządzeniem. Dzieciom nie wolno bez nadzoru wykonywać czyszczenia i konserwacji.
- Należy pamiętać, aby nie kierować urządzenia bezpośrednio na inne urządzenia wyposażone w instalacje elektryczne, np. na wewnętrzne części piecyków
- Po zakończeniu użytkowania i przed rozpoczęciem zabiegów konserwacyjnych należy odłączyć urządzenie od sieci zasilania

lającej, wyciągając wtyczkę z gniazda.

- d) Nie pozostawiać urządzenia bez nadzoru, jeśli jest ono podłączone do sieci.
- e) Podczas użytkowania urządzenia nie wolno otwierać wlewu. Należy postępować zgodnie z instrukcjami bezpiecznego napełniania zbiornika z wodą.
- f) Urządzenia nie należy używać po upadku lub gdy wykazuje ono widoczne uszkodzenia lub gdy jest nieszczelne.
- g) Podczas użytkowania i wystudzenia urządzenia w pobliżu nie mogą przebywać dzieci.

### **Wskazówki bezpieczeństwa dotyczące użytkowania parowego zdzieraka do tapet**

- a) Podczas użytkowania może dochodzić do nagrzewania się powierzchni. Pokrywa bojlera może być podczas pracy i wystudzenia gorąca.
- b) Nigdy nie włączać urządzenia, które nie jest napełnione wodą!
- c) Nigdy nie zanurzać urządzenia w płynach.
- d) Urządzenie należy napełniać jedynie wodą z sieci. Nie dodawać palnych, toksycznych, żrących lub innych płynów.
- e) Nie przekraczać maksymalnej ilości napełniania (5 l).
- f) Przed rozpoczęciem zdzierania tapet należy zakryć przełączniki i gniazda ściennie w wodoodporny sposób.
- g) Przed uruchomieniem urządzenia dobrze zamknąć bojler i zakręcić inne zamknięcia (patrz rozdział „Uruchamianie urządzenia”).
- h) Ryzyko poparzenia! Nie otwierać pokrywy bojlera i nie odkręcać innych zamknięć podczas pracy urządzenia. Przed otwarciem pokrywy bojlera i odkręceniem zamknięć: Wyciągnąć wtyczkę z gniazdka i odczekać do wystudzenia urządzenia i pozostałej w nim wody. Dopiero potem otworzyć pokrywę bojlera lub zakręcane zamknięcia (patrz rozdział „Napełnianie lub uzupełnianie wody”).
- i) W przypadku, gdy węzowy przewód parowy jest zatkany, w wyniku czego powstaje nadciśnienie, należy wyciągnąć wtyczkę z gniazda sieciowego.
- j) Podczas prac cały czas pamiętać o stabilnej postawie.
- k) Urządzenie należy przemieścić jedynie przy użyciu uchwytu. Nie ciągnąć za kabel lub za przewód węzowy.
- l) Nie rozciągać i nie zaginać przewodu węzowego.
- m) Urządzenie należy ustawić stabilnie na płaskim podłożu. Nie uderzać w urządzenie.
- n) Ryzyko poparzenia! W przypadku, gdy urządzenie się wywróci, gorąca woda dostaje się do przewodu węzowego i może wyciec z jego końca. Urządzenie należy natychmiast wyłączyć, wyciągnąć wtyczkę z gniazdka, wystudzić urządzenie i dopiero wtedy opróżnić wąż.
- o) Płytę parową dotykać jedynie za uchwyt.

## Zabezpieczenia

- Na pokrywie bojlera (6) znajduje się zawór nadciśnieniowy (5). Dzięki niemu można upuścić parę i niewielką ilość gorącej wody, gdy w bojlerze (7) będzie panowało nadciśnienie. Do takiej sytuacji może dochodzić, gdy węzowy przewód parowy (14) będzie niedrożny lub gdy w bojlerze (7) będzie zbyt dużo wody. W takiej sytuacji należy wciągnąć wtyczkę (1) z gniazda sieciowego i odczekać do wystudzenia urządzenia przed rozpoczęciem jego kontroli. Zawór nadciśnieniowy (5) może w określonych okolicznościach się zablokować.

**i** Nieznaczne wzdymanie bojlera (7) nie jest usterką. Jest to całkiem normalne zjawisko, występujące zanim zawór nadciśnieniowy (5) zacznie puszczać ciśnienie.

**i** W normalnym trybie użytkowania (5) przez zawór nadciśnieniowy wydostają się niewielkie ilości pary i wody.

- Pokrywa bojlera (6) jest wyposażona w zawór usuwający próżnię, za pomocą którego do urządzenia może się przedostawać powietrze, gdy powstanie w nim próżnia.
- Węzowy przewód parowy (14) jest dwuścienny, dzięki czemu temperatura jego powierzchni jest niższa.
- Urządzenie jest wyposażone w automatyczne zabezpieczenia przed przegrzaniem (wyzwalacz termiczny), które sygnalizuje podgrzewanie nienapełnioną wodą urządzenie. Urządzenie należy napełnić (najlepiej gorącą)

wodą. Po kilku minutach urządzenie będzie ponownie generować parę.

- Należy uważać, by nie przechylać urządzenia. W przeciwnym razie może zadziałać zabezpieczenie przed przegrzaniem (wyzwalacz termostatu).

## Uruchamianie urządzenia

### A Podłączanie kabla zasilającego

Wetknąć kabel zasilający (1) w przyłączy kabla zasilającego (16) na bojlerze (7). Patrz szczegóły **A**.

### Zamontować zaciski mocujące

Założyć obydwie zaciski mocujące (2) na urządzeniu i przykręcić je śrubami (15). Patrz szczegóły **A**.

### Podłączanie przewodu węzowego i płyty parowej

**B** 1. Wkręcić jeden koniec węzowego przewodu parowego (14) na przyłączy przewodu węzowego (4) na bojlerze (7).

**C** 2. Drugi koniec węzowego przewodu parowego (14) wkręcić na przyłączy przewodu węzowego małej płyty parowej (11).



**Należy pamiętać o prawidłowym podłączeniu węzowego przewodu parowego. Nigdy nie otwierać zakręconych zamknięć podczas pracy urządzenia.**

## D Montaż i wymiana dużej płyty parowej

1. Przed montażem i wymianą akcesoriów należy wyciągnąć wtyczkę (1) z gniazdka. Odczekać do momentu, w którym para przestanie się wydostawać z urządzenia oraz do wystudzenia urządzenia.
2. Aby użyć dużej płyty parową (13), należy ją wsunąć w prowadnicę szynową (12) małej płyty parowej (11).
3. Aby zdemontować dużą płytę parową (13), należy ją wysunąć z prowadnicy szynowej (12) małej płyty parowej (11).

## E Napełnianie lub uzupełnianie wody

1. Należy się upewnić, że wtyczka (1) została wyciągnięta z gniazdka, a urządzenie jest wystudzone.
2. Odkręcić pokrywę bojlera (6) i zdjąć ją.
3. Napełnić bojler (7) czystą wodą z sieci wodociągowej. Bojler (7) należy napełniać jedynie do znacznika maksymalnego poziomu wskaźnika poziomu wody (8) (maksymalnie 5 litrów)
4. Wkręcić pokrywę bojlera (6). Należy zwracać uwagę na prawidłowe zakręcenie pokrywy.



### W przypadku dłuższego czasu pracy:

Należy uwzględnić wskaźnik poziomu minimalnego (8) i w odpowiednim momencie dolewać wody.

## Obsługa



**Uwaga! Podczas użytkowania może dochodzić do nagrzewania się powierzchni. Pokrywa bojlera może być podczas pracy i wystudzenia gorąca.**



### Ryzyko poparzenia!

Nie wykonywać prac bezpośrednio nad głową. Nosić rękawice ochronne!

Z urządzenia może się wydostawać para wodna.



Nie kierować strumienia pary na własne ciało oraz na inne osoby i zwierzęta!

- Przed rozpoczęciem prac należy skontrolować stan tynku, ponieważ gorąca para może rozpuszczać luźny, porowaty lub słabo związany tynk. Tynk może odchodzić łatwiej od ściany w strefach uskoków i dziur. Płyty parowej nie należy przez dłuższy czas przytrzymywać w jednym miejscu. Obecność luźnego tynku można rozpoznać, opukując kilka miejsc ściany piąstką. Jeśli podczas tych zabiegów da się usłyszeć głuchy dźwięk, należy dalej postępować z zachowaniem najwyższej ostrożności.
- Przed rozpoczęciem właściwych prac należy zawsze wykonać test zdzieracza taper na niewielkim fragmencie tapety o powierzchni ok. 100 cm<sup>2</sup>.
- W przypadku stwierdzenia, że dochodzi do odpadania tynku lub jeśli dają się słyszeć jego rozłupywanie, należy wstrzymać prace. Zdzieracz do tapet można bezpiecznie wykorzystywać do prac na powierzchniach z płyt gipsowych/gipsowo-kartonowych.

- Ciepło generowane przez niniejsze urządzenie może się przyczyniać do powstawania szkód na określonych powierzchniach, np. na dywanach, tapicerowanych meblach, blatach stołów lub na szafach. Aby nie uszkodzić powierzchni w kontakcie z ciepłem generowanym przez bojler (7) należy urządzenie zawsze ustawiać na drewnianej desce lub innym podobnym przedmiocie. Nie należy do tego celu stosować osłon przeciwpyłowych lub gazet.
- Bojler (7) należy chwytać jedynie za uchwyt (3).
- Tapety z kilkoma warstwami farby lub tapety wodoodporne można usuwać ze ścian, choć jest to trudniejsze niż w przypadku innych tapet. Tego typu tapety należy podziurawić przy użyciu wałka z kolcami, tak by para mogła oddziaływać na warstwę kleju.
- W przypadku tapet z pianką winylową należy w razie potrzeby w pierwszej kolejności zedrzyć warstwę winylu, po czym dopiero wtedy przeprowadzić prace z użyciem urządzenia do zdzierania tapet.
- W ramach usuwania tapet z sufitu należy zawsze nosić odzież ochronną. Należy zwracać uwagę na osadzający się na płycie parowej kondensat. Gorąca woda może bowiem kapać z płyty. Płyty parowe należy regularnie opróżniać i nie stosować ich bezpośrednio nad głową.
- Płytę parową (11/13) należy umieszczać w odpowiednim pojemniku, gdy pozostawiamy ją bez nadzoru (nawet na krótki czas). W trakcie korzystania z płyty parowej nigdy nie należy jej zwracać w kierunku użytkownika.

## Włączanie i wyłączanie

1. W celu włączenia urządzenia należy włożyć wtyczkę (1) do gniazdka.
2. W zależności od temperatury wody, którą wypełnione jest urządzenie, należy odczekać do 15 minut, aż urządzenie będzie w stanie generować parę. Podczas fazy nagrzewania z płyty parowej może wyciekać niewielka ilość gorącej wody. Płytę parową należy odkładać na wiadrze, tak by mogła do niego spływać woda.



Nigdy nie pozostawiać włączonego urządzenia bez nadzoru.

3. W celu wyłączenia urządzenia należy wyciągnąć wtyczkę sieciową (1) z gniazdka.



## Zdzieranie tapet

- Małą płytę parową (11) należy chwytać jedynie za uchwyt (10).
- Prace najlepiej jest prowadzić od sufitu pokoju w kierunku podłogi.
- Do zdzierania tapet w narożnikach lub we wnękach należy stosować małą płytę parową (11) (patrz rozdział „Montaż i wymiana małej płyty parowej”).
- Do zdzierania tapet na dużych powierzchniach należy stosować dużą płytę parową (13) (patrz rozdział „Montaż i wymiana dużej płyty parowej”).
- Przyłożyć płytę parową (11/13) do tapety. W zależności od rodzaju tapety i podłoża odsunąć po ok. 10 sekundach płytę parową i ściągnąć tapetę ruchem od góry do dołu lub zdrapać za pomocą skrobaka (9).
- Podczas zdrapywania kilka razy przykładać płytę parową (11/13) na tapetę.

## Czyszczenie i konserwacja

 Wykonanie prac naprawczych i konserwacyjnych, które nie zostały opisane w tej instrukcji, powierzać naszym specjalistom z działu serwisowego. Stosować tylko oryginalne części.

 Wyciągnąć wtyczkę (1) z gniazda sieciowego i odczekać do wystudzenia urządzenia przed rozpoczęciem wszelkich prac.

Regularnie wykonywać opisane poniżej zabiegi czyszczenia i konserwacji. Zapewni to długie i niezawodne użytkowanie urządzenia.

## Czyszczenie



**Nie wolno chlapać wodą na urządzenie, ani wkładać urządzenia do wody. Istnieje niebezpieczeństwo porażenia prądem elektrycznym.**

- Bojler należy od czasu do czasu przepłukiwać wodą z sieci wodociągowej, do momentu, w którym będzie ona czysta.  
Nie stosować żadnych środków myjących ani rozpuszczalników. Mogłyby to spowodować nieodwracalne uszkodzenie urządzenia.

## Odkamienianie



Nigdy nie dodawać palnych, toksycznych, żrących lub innych płynów!



W razie potrzeby należy odkamienić urządzenie, w zależności od twardości wody i częstotliwości użytkowania. Należy stosować dostępne w ogólnym handlu środki odkamieniające, najlepiej kwas cytrynowy. W zakresie dozowania i zastosowania należy postępować zgodnie z zaleceniami producenta środków odkamieniających! Uszkodzenia wynikające z nieprzeprowadzania zabiegów odkamieniających nie podlegają gwarancji.

1. Należy się upewnić, że wtyczka (1) została wyciągnięta z gniazdka, a urządzenie jest wystudzone.
2. Włączyć roztwór środka do odkamieniania dostępnego w ogólnym handlu (2,5 l).
3. Zdjąć węzowy przewód parowy (14) i włożyć wtyczkę (1) do gniazdka.
4. Roztwór odkamieniający gotować przez ok. 5 minut.
5. Wyciągnąć wtyczkę sieciową (1) z gniazdka i odczekać jeszcze ok. 10 minut, aby roztwór mógł odpowiednio zadziałać.
6. Wystudzić urządzenie i pozostałą ilość roztworu. Opróżnić urządzenie, przepłukać czystą wodą i pozostawić do wyschnięcia.

## G Przechowywanie

- Urządzeni należy wystudzić przez co najmniej dziesięć minut.
- Opróżnić urządzenie.
- Owinąć węzowy przewód parowy (14) wokół zacisków mocujących (2) na bojlerze (7).
- Urządzenie przechowywać w pozycji pionowej w suchym i chronionym przed kurzem miejscu, poza zasięgiem dzieci.

## Utylizacja / ochrona środowiska



Urządzeń elektrycznych nie należy wyrzucać razem ze śmieciami domowymi.

Zużyte urządzenia elektryczne muszą być zbierane oddzielnie i poddawane recyklingowi w sposób przyjazny dla środowiska, zgodnie z dyrektywą 2012/19/UE.

W zależności od adaptacji na gruncie prawa krajowego mogą być do wyboru następujące możliwości:

- zwrot w miejscu zakupu,
- zwrot w oficjalnym punkcie zbiórki.  
O szczegóły należy pytać w lokalnym zakładzie gospodarki odpadami lub w naszym Centrum Serwisowym.
- odesłanie do producenta/podmiotu wprowadzającego produkt na rynek. Utylizację przesłanych przez Państwa uszkodzonych urządzeń wykonujemy bezpłatnie.

Przepisy te nie obejmują akcesoriów i środków pomocniczych dołączonych do starych urządzeń, które nie zawierających elementów elektrycznych.

## Części zamienne / Akcesoria

**Części zamienne i akcesoria można zakupić na [www.grizzlytools.shop](http://www.grizzlytools.shop)**

W przypadku problemów z zamawianiem należy skorzystać z formularza kontaktowego. W razie kolejnych pytań należy zwracać się do „Service-Center” (patrz strona 58).

Pos. Instrukcja obsługi	Oznaczenie	Nr. katalogowe
2 – 8, 15	Bojler kompletny	91105685
14	Węzowy przewód parowy	91105686
10 – 13	plyta parowa kompletny	91105687



## Gwarancja

Szanowna Klientko, Szanowny Kliencie, na zakupione urządzenie otrzymują Państwo 3 lata gwarancji od daty zakupu. W przypadku wad tego produktu przysługują Państwu ustawowe prawa w stosunku do sprzedawcy produktu. Prawa te nie są ograniczone przez naszą przedstawioną niżej gwarancję.

### Warunki gwarancji

Okres gwarancji rozpoczyna się z datą zakupu. Prosimy zachować oryginalny paragon. Będzie on potrzebny jako dowód zakupu.

Jeśli w okresie trzech lat od daty zakupu tego produktu wystąpi wada materiałowa lub fabryczna, produkt zostanie – wedle naszego wyboru – bezpłatnie naprawiony lub wymieniony. Gwarancja zakłada, że w okresie trzech lat uszkodzone urządzenie zostanie przesłane wraz z dowodem zakupu (paragonem) z krótkim opisem, gdzie wystąpiła wada i kiedy się pojawiła.

Jeśli defekt jest objęty naszą gwarancją, otrzymają Państwo z powrotem naprawiony lub nowy produkt. Wraz z wymianą urządzenia lub ważnej części, zgodnie z art. 581 § 1 aktualnej wersji Kodeksu cywilnego, okres gwarancji rozpoczyna się od nowa.

### Okres gwarancji i ustawowe roszczenia z tytułu wad

Okres gwarancji nie wydłuża się z powodu świadczenia gwarancyjnego. Obowiązuje to również dla wymienionych lub naprawionych części. Ewentualne uszkodzenia i wady istniejące już w momencie zakupu należy zgłosić bezzwłocznie po rozpakowaniu. Naprawy przypadające po upływie okresu gwarancji są odpłatne.

### Zakres gwarancji

Urządzenie wyprodukowano z zachowaniem staranności zgodnie z surowymi normami jakościowymi i dokładnie sprawdzono przed wysyłką.

Gwarancja obowiązuje dla wad materiałowych lub fabrycznych. Gwarancja nie rozciąga się na części produktu, które podlegają normalnemu zużyciu i można je uznać za części zużywalne, oraz na uszkodzenia części delikatnych.

Gwarancja przepada, jeśli produkt został uszkodzony, nie był zgodnie z przeznaczeniem użytkowany i konserwowany. Użytkowanie zgodnie z przeznaczeniem wiąże się z przestrzeganiem wszystkich wskazówek zawartych w instrukcji obsługi. Należy bezwzględnie unikać zastosowań i działań, których odradza się lub przed którymi ostrzega się w instrukcji obsługi. Produkt jest przeznaczony do użytku prywatnego, a nie komercyjnego. W przypadku niewłaściwego i nieodpowiedniego obchodzenia się z urządzeniem, stosowania „na siłę” i zabiegów, które nie zostały przeprowadzone przez nasz autoryzowany oddział, gwarancja wygasa.

### Realizacja w przypadkach objętych gwarancją

Aby zagwarantować szybkie przetworzenie Państwa sprawy, prosimy o przestrzeganie poniższych wskazówek:

- W przypadku wszelkich zapytań prosimy o przygotowanie paragonu i numeru identyfikacyjnego jako dowodu zakupu (IAN 385085\_2107).
- Numer artykułu znajduje się na tabliczce znamionowej.
- W przypadku wystąpienia usterek lub innych wad prosimy o skontaktowanie się z wymienionym niżej działem serwisowym **telefonicznie** lub **mailowo**.

Uzyskają Państwo wówczas szczególne informacje na temat realizacji reklamacji.

- Uszkodzony produkt mogą Państwo wysłać po skontaktowaniu się z naszym działem obsługi klienta, załączając dowód zakupu (paragon) i określając, na czym polega wada i kiedy wystąpiła, bezpłatnie na podany adres serwisu. Aby uniknąć problemów z odbiorem i dodatkowych kosztów, prosimy o wysłanie przesyłki na adres, który Państwu podano. Należy się upewnić, żeby wysyłka nie nastąpiła odpłatnie, jako ponadwymiarowa, ekspresowo lub na innych specjalnych warunkach. Prosimy o przesłanie urządzenia wraz ze wszystkimi częściami wyposażenia otrzymanymi przy zakupie i zadbanie o wystarczająco bezpieczne opakowanie.

## Serwis naprawczy

Naprawy, **które nie są objęte gwarancją**, można zlecić odpłatnie w naszym oddziale serwisowym. Serwis sporządzi Państwu kosztorys naprawy.

Podejmujemy się wyłącznie naprawy urządzeń, które zostały prawidłowo zapakowane i ofrankowane.

**Uwaga:** Prosimy o przesłanie czystego urządzenia ze wskazaniem usterki.

Urządzenia przesłane dla nas odpłatnie, jako przesyłka ponadwymiarowa, ekspresowa lub na innych warunkach specjalnych, nie zostaną odebrane.

Utylizację przestanych do nas uszkodzonych urządzeń przeprowadzamy bezpłatnie.

## Service-Center

PL

### Serwis Polska

Tel.: 22 397 4996

E-Mail: [grizzly@lidl.pl](mailto:grizzly@lidl.pl)

IAN 385085\_2107

## Importer

Prosimy mieć na uwadze, że poniższy adres nie jest adresem serwisu. Prosimy o kontakt z wymienionym wyżej centrum serwisowym.

### Grizzly Tools GmbH & Co. KG

Stockstädter Straße 20

DE-63762 Großostheim

NIEMCY

[www.grizzlytools.de](http://www.grizzlytools.de)

## Turiny

<b>Úvod</b> .....	<b>59</b>
<b>Použití dle určení</b> .....	<b>59</b>
<b>Obecný popis</b> .....	<b>59</b>
Rozsah dodávky .....	60
Přehled .....	60
Popis funkce .....	60
<b>Technické údaje</b> .....	<b>60</b>
<b>Bezpečnostní pokyny</b> .....	<b>60</b>
Piktogram na přístroji.....	60
Symboly v návodu:.....	61
Bezpečnostní pokyny .....	61
Bezpečnostní pokyny při používání parního odstraňovače tapet.....	61
Bezpečnostní zařízení.....	62
<b>Uvedení do provozu</b> .....	<b>63</b>
Zapojení síťového kabelu .....	63
Montáž přídržných spon .....	63
Připojení hadice a parní desky .....	63
Montáž a výměna velké parní desky .....	63
Nalítí a dolítí vody .....	63
<b>Obsluha</b> .....	<b>63</b>
Zapnutí a vypnutí .....	64
Odstranění tapet.....	64
<b>Čištění a údržba</b> .....	<b>65</b>
Čištění .....	65
Odvápnění.....	65
<b>Skladování</b> .....	<b>65</b>
<b>Likvidace/ochrana životního prostředí</b> .....	<b>66</b>
<b>Náhradní díly / Příslušenství</b> .....	<b>66</b>
<b>Záruka</b> .....	<b>67</b>
<b>Opravná</b> .....	<b>68</b>
<b>Service-Center</b> .....	<b>68</b>
<b>Dovozce</b> .....	<b>68</b>
<b>Originalios EB atitikties deklaracijos vertimas</b> .....	<b>134</b>
<b>Rozvinuté náčrtky</b> .....	<b>141</b>

## Úvod

Blahopřejeme vám ke koupi vašeho nového přístroje. Rozhodli jste se pro vysoce kvalitní výrobek.

Kvalita tohoto přístroje byla kontrolována během výroby a byla provedena také závěrečná kontrola. Tím je zaručena funkčnost přístroje.



Návod k obsluze je součástí tohoto výrobku. Obsahuje důležité pokyny týkající se bezpečnosti, používání a likvidace. Před použitím výrobku se seznamte se všemi pokyny k obsluze a bezpečnosti. Výrobek používejte jen k popsáným účelům a v rámci uvedených oblastí použití. Návod dobře uschovejte a při předávání výrobku třetímu předejte i všechny podklady.

## Použití dle určení

Přístroj je určen k odstraňování tapet. Jakékoliv jiné použití, které není v tomto návodu výslovně povoleno, může vést k poškození přístroje a pro uživatele představovat vážné nebezpečí.

Výrobce neručí za škody způsobené nesprávným použitím nebo nesprávnou obsluhou. Tento přístroj není vhodný pro komerční využití. Při řemeslném použití záruka zaniká.

## Obecný popis

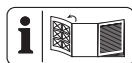

Zobrazení nejdůležitějších funkčních dílů naleznete na výklopných stránkách.

## Rozsah dodávky

Vybalte přístroj a zkontrolujte, zda je kompletní:

- síťový kabel se zástrčkou
- nádobka bojleru
- parní hadice
- malá parní deska
- velká parní deska
- přídržné spony
- škrabka
- návod k obsluze

## Přehled

- |          |  |
|----------|--|
| <b>A</b> | 1 síťový kabel                         |
|          | 2 přídržná spona                       |
|          | 3 rukojeť pro přenášení nádoby bojleru |
|          | 4 přípojka hadice nádoby bojleru       |
|          | 5 přetlakový ventil                    |
|          | 6 víko bojleru                         |
|          | 7 nádobka bojleru                      |
|          | 8 ukazatel hladiny vody                |
|          | 9 škrabka                              |
|          | 10 rukojeť malé parní desky            |
|          | 11 malá parní deska                    |
|          | 12 malá vodicí lišta Parní deska       |
|          | 13 velká parní deska                   |
|          | 14 parní hadice                        |
|          | 15 šroub přídržné spony                |
|          | 16 přípojka síťového kabelu            |

## Popis funkce

Parní odstraňovač tapet s dobou páry 80 minut má malou a velkou parní desku a 4 metry dlouhou parní hadici. Funkci ovládacích prvků naleznete v následujícím popisu.

## Technické údaje

### Parní odstraňovač tapet...PDTA 5 A1

Výkon P .....	2300 W
Napětí U.....	230-240V~, 50 Hz
Doba páry .....	80 min
Objem nádoby.....	5 l
Délka parní hadice.....	4 m
Parní síla.....	60 g/min
Velikost (velká parní deska) ....	28 x 20 cm
Velikost (malá parní deska).....	18 x 8 cm
Síťový kabel .....	3 m
Třída ochrany .....	I
Druh ochrany.....	IPX4
Hmotnost (bez příslušenství).....	cca 978 g
Hmotnost (pouze příslušenství) ...	cca 812 g

## Bezpečnostní pokyny

Při používání přístroje je třeba držovat bezpečnostní pokyny.

### Piktogram na přístroji:



Pozorně si přečtěte návod k obsluze.



Elektrická zařízení nepatří do domácího odpadu.



**Pozor!**  
**Horký povrch.**



Práce s horkou párou může vést k těžkému opaření!



Pozor! Přístroj se spustí ihned po zastrčení síťové zástrčky do zásuvky.



Pozor! Hrozí nebezpečí popálení.



Nesměřujte páru na své vlastní tělo ani na jiné lidi ani na zvířata!



Postavte přístroj bezpečně a pevně na rovnou podlahu.



Nepoužívejte jako stupátko



**VÝSTRAŽNĚ  
UPOZORNĚNÍ –  
Nebezpečí opaření**

### Symbody v návodu:



**Označení nebezpečí s informacemi o zabránění zranění osob nebo hmotných škod**



**Označení nebezpečí s informacemi o zabránění zranění osob v důsledku zasažení elektrickým proudem**



Označení nebezpečí s informacemi o zabránění škod



Informační značka s informacemi pro lepší zacházení s přístrojem



**Nebezpečí opaření !**

Nepracujte přímo nad hlavou. Noste ochranné rukavice! Z přístroje může unikat pára.

## Bezpečnostní pokyny

- Tento přístroj mohou používat děti od 8 roků jakož i osoby se sníženými fyzickými, senzoricnými anebo mentálními schopnostmi, anebo s nedostatkem zkušeností a vědomostí, pokud jsou pod dozorem anebo byli poučené o bezpečném používání přístroje a rozumějí rizikům, které z toho vyplývají. Děti si s přístrojem nesmí hrát. Děti nesmí vykonávat čištění a údržbu bez dozoru.
- Ujistěte se, zda přístroj není přímo nasměrován na elektrická zařízení a zařízení, která obsahují elektrické součásti, např. vnitřek pecí
- Po použití a před údržbou uživatele se zařízení musí odpojit od sítě vytažením síťové zástrčky.
- Nenechávejte přístroj bez dozoru, pokud je zapojeno do sítě.
- Plnicí otvor se nesmí během používání otevírat. Postupujte podle pokynů pro bezpečné doplnění nádrže na vodu.
- Nepoužívejte přístroj, pokud spadl, má zjevná poškození nebo je netěsný.
- Během používání a ochlazení uchovávejte přístroj mimo dosah dětí.

## Bezpečnostní pokyny při používání parního odstraňovače tapet

- Povrchy se mohou během použití zahřát. Víko boileru může být během provozu a při ochlazení horké.

- b) Nikdy nezapínejte přístroj bez vody!
- c) Nikdy neponořujte přístroj do tekutin.
- d) Do přístroje nalijte pouze vodu z vodovodu. Nikdy nepřidávejte hořlavé, jedovaté, žíravé nebo jiné kapaliny.
- e) Nesmí se překročit maximální množství naplnění (5 l).
- f) Před odstraněním tapety zakryjte spínače a zásuvky na stěnách tak, aby byly vodotěsné a odolné proti páře.
- g) Před uvedením do provozu pevně utáhněte uzávěry bojleru a šroubové uzávěry (viz Uvedení do provozu).“
- h) Nebezpečí opaření! Během provozu nikdy neotevírejte víko bojleru a šroubové uzávěry. Před otevřením víka bojleru a odšroubováním šroubových uzávěrů: Vytáhněte síťovou zástrčku a nechte přístroj a zbývající vodu vychladnout. Až poté otevřete pouze víko bojleru nebo odšroubujte šroubové uzávěry (viz Nalítí nebo dolítí vody).
- i) Pokud je parní hadice ucpaná a vytvoří se tím přetlak, vytáhněte síťovou zástrčku ze zásuvky.
- j) Při práci vždy udržujte bezpečné postavení.
- k) Přístroj noste pouze za rukojeť. Netahejte za kabel ani za hadici.
- l) Hadici nenatahujte ani ji neohýbejte.
- m) Postavte přístroj bezpečně a pevně na rovnou podlahu. Přístroj nepřevracejte.
- n) Nebezpečí opaření! Pokud přístroj spadne, horká voda se do-

stane do hadice a může vytékat z konce hadice. Okamžitě vypněte přístroj, vytáhněte síťovou zástrčku, nechte jej vychladnout a teprve poté vyprázdněte hadici.

- o) Parní desku uchopte pouze za rukojeť.

## Bezpečnostní zařízení

- Víko bojleru (6) má přetlakový ventil (5). To znamená, že pára a trochu horké vody mohou uniknout, pokud je v nádobce bojleru (7) přetlak. K tomu může dojít, pokud je parní hadice (14) ucpaná nebo je-li nádobka bojleru (7) přeplněna. V takovém případě vytáhněte síťovou zástrčku (1) ze zásuvky a před kontrolou nechte přístroj vychladnout. Tento přetlakový ventil (5) nesmí být za žádných okolností blokováno.



Mírné nafouknutí nádoby kotle (7) není závadou a je zcela normální, než přetlakovým ventilem (5) poklesne tlak.



Při normálním použití malé množství páry a vody unikne přes přetlakový ventil (5).

- Víko bojleru (6) má vakuový uvolňovací ventil, který umožňuje vstup vzduchu do přístroje, když se vytvoří vakuum.
- Ke snížení povrchové teploty je parní hadice (14) je dvojitá.
- Přístroj je vybaven automatickou ochranou proti přehřátí (tepelný spouštěč), která se spustí, pokud je přístroj zahříván nenaplněný. Nalijte do přístroje (nejlépe horkou) vodu. Po několika minutách přístroj opět vytváří páru.

- Dbejte na to, aby se přístroj nepřevrátil. Jinak se může aktivovat automatická ochrana proti přehřátí (tepelný spouštěč).
3. K demontáži velké parní desky (13) se tato vytáhne z vodicí lišty (12) malé parní desky (11).

## Uvedení do provozu

### A Zapojení síťového kabelu

Zastrčte síťový kabel (1) do přípojky síťového kabelu (16) na nádobce bojleru (7). Viz detail **A**.

### Montáž přídržných spon

Nasaďte obě přídržné spony (2) na přístroj a sešroubujte tyto příloženými šrouby (15). Viz detail **A**.

### Připojení hadice a parní desky

- B** 1. Našroubujte jeden konec parní hadice (14) na přípojku hadice (4) na nádobce bojleru (7).
- C** 2. Našroubujte druhý konec parní hadice (14) na přípojku hadice (4) malé parní desky (11).



**Dbejte na to, aby parní hadice byla správně připojena.** ěhem provozu **nikdy** neotevírejte šroubové uzávěry.

### D Montáž a výměna velké parní desky

1. Při montáži a výměně příslušenství vytáhněte síťovou zástrčku (1). Vyčkejte, až pára přestane unikat a přístroj se ochladil.
2. Pro použití velké parní desky (13) tuto zasuněte do vodicí lišty (12) malé parní desky (11).

### E Nalítí a dolítí vody

1. Ujistěte se, zda je síťová zástrčka (1) vytažená a zda přístroj vychladl.
2. Odšroubujte víko bojleru (6) a sejměte jej.
3. Nalijte do nádobky bojleru (7) čistou vodu z vodovodu. Naplňte nádobku bojleru (7) pouze až po značku MAX na ukazateli hladiny vody (8) (maximálně 5 litrů)
4. Našroubujte víko bojleru (6). Dbejte na to, aby toto bylo řádně našroubované.



**V případě delších pracovních dobách:** Sledujte značku minima na ukazateli hladiny vody (8) a včas dolijte vodu.

## Obsluha



**Pozor! Povrchy se mohou během použití zahřát. Víko bojleru může být během provozu a při ochlazování horké.**



### Nebezpečí opaření!

Nepracujte přímo nad hlavou. Nosíte ochranné rukavice! Z přístroje může unikat pára.



Nesměřujte páru na své vlastní tělo ani na jiné lidi ani na zvířata!

- Před zahájením práce zkontrolujte stav omítky, protože pára při vysokých teplotách může uvolnit volnou, porézní nebo špatně vázanou omítku. Omítky se také snáze odlupuje v oblastech, kde jsou praskliny nebo díry.

Parní deska by se také neměla držet na jednom místě po delší dobu. Volnou omítku můžete rozpoznat klepnutím na některá místa zdi pomocí kloubů. Zazní-li přitom dutý zvuk, doporučujeme postupovat s maximální opatrností.

- V každém případě vyzkoušejte odstraňovač tapet nejprve na malé ploše asi 100 cm<sup>2</sup> před zahájením skutečné práce.
- Pokud zjistíte, že se omítka uvolňuje nebo uslyšíte-li praskání, přestaňte pracovat. Odstraňovač tapet lze bezpečně použít pro sádkartonové povrchy.
- V důsledku tepla generovaného tímto produktem, se určité povrchy, např. koberce, čalouněný nábytek, stolové desky nebo skříňky mohou poškodit. Aby nedošlo k poškození příslušných povrchů teplem nádoby bojleru (7), měla by se vždy postavit na dřevěnou desku nebo na podobný předmět. Pro tento účel nejsou vhodné prachové deky nebo noviny.
- Nádobku bojleru (7) uchopte pouze za rukojeť pro přenášení (3).
- Vícekrát natřené nebo vodotěsné tapety lze jen obtížně odstranit. Perforujte takovou tapetu ostnatým válečkem, aby pára mohla působit na vrstvu lepidla.
- V případě tapet z vinylové pěny dle potřeby nejprve odstraňte horní vinylovou vrstvu, až pak pracujte s odstraňovačem tapet.
- Při odstraňování stropních tapet noste vždy ochranný oděv. Dbejte na to, aby se na parní desce shromažďovala kondenzovaná voda, protože horká voda může odkapávat. Parní desku pravidelně vyprazdňujte a nepoužívejte ji přímo nad Vaší hlavou.
- Parní desky (11/13) vždy dejte do vhodné nádoby, pokud tyto zůstanou bez dozoru (i krátce). Při použití nesmí parní deska ukazovat směrem k uživateli.

## Zapnutí a vypnutí

1. K zapnutí zasuněte síťovou zástrčku (1) do zásuvky.
2. V závislosti na teplotě nalité vody potřebuje přístroj až 15 minut, než se vytvoří pára. Během zahřívací fáze může z parní desky vytékat horká voda. Odložte parní desku na kbelík, abyste zachytili veškerou vytékající vodu.



Nikdy nenechávejte přístroj bez dozoru v zapnutém stavu.

3. K vypnutí přístroje vytáhněte ze zásuvky síťovou zástrčku (1).





## Odstranění tapet

- Malou parní desku (11) uchopte pouze za rukojeť (10).
- Pracujte nejlépe od stropu pokoje až k podlaze.
- Použijte malou parní desku (11) k odstranění tapety v rozích nebo výklencích (viz Montáž a výměna velké parní desky).
- Použijte velkou parní desku (13) k odstranění tapety na velkých plochách (viz Montáž a výměna velké parní desky).
- Položte parní desky (11/13) na tapetu. V závislosti na typu tapety a povrchu odstraňte parní desku po cca 10 sekundách a stáhněte tapetu shora dolů nebo ji oškrábejte škrabkou (9).
- Při stírání položte parní desky (11/13) opakovaně na tapetu.



## Čištění a údržba

 Opravné a údržbářské práce, které nejsou popsány v tomto návodu k obsluze, přenechejte našemu servisnímu centru. Používejte pouze originální díly.

 Před zahájením jakékoliv práce vytáhněte síťovou zástrčku (1) ze zásuvky a nechte přístroj vychladnout.

Pravidelně provádějte níže uvedené čistící a údržbářské práce. Tím zajistíte dlouhou životnost a spolehlivé užívání.

### Čištění

 **Přístroj se nesmí postříkat vodou ani se do ní nesmí položit. Hrozí nebezpečí úrazu elektrickým proudem.**

- Příležitostně vypláchněte bojler vodou z vodovodu, dokud voda nebude čirá. Nepoužívejte čistící prostředky ani rozpouštědla. Ty by mohly neopravitelně přístroj poškodit.

## Odvápnění

 Nikdy nepřidávejte hořlavé, jedovaté, žíravé nebo jiné kapaliny!

 V případě potřeby přístroj odvápněte, a to v závislosti na tvrdosti vody a četnosti používání. Použijte v obchodě běžně dostupné odvápnovací prostředky, přednostně kyselinu citronovou. Dodržujte pokyny pro dávkování a použití výrobce odvápnovacího prostředku!  
Vady, způsobené nedostatkem odstraňování vodního kamene, jsou ze záruky vyloučeny.

1. Ujistěte se, zda je síťová zástrčka (1) vytažená a zda přístroj vychladl.
2. Nalijte běžně dostupný odvápnovací roztok (2,5 litru).
3. Sejměte parní hadici (14) a zastrčte síťovou zástrčku (1) do zásuvky.
4. Nechte odvápnovací roztok vařit cca 5 minut.
5. Vytáhněte síťovou zástrčku (1) ze zásuvky a roztok nechte působit ještě dalších cca 10 minut.
6. Nechte přístroj a zbytek roztoku vychladnout. Vyprázdněte přístroj, vypláchněte ho čistou vodou a nechte jej vyschnout.

## **G** Skladování

- Nechte přístroj minimálně deset minut vychladnout.
- Přístroj vyprázdněte.
- Parní hadici (14) naviňte kolem přídržných spon (2) na nádobce bojleru (7).
- Skladujte přístroj ve svislé poloze na suchém místě chráněném před prachem a mimo dosah dětí.

## Likvidace / ochrana životního prostředí



Elektrická zařízení nepatří do domácího odpadu.

V souladu se směrnicí 2012/19/EU o odpadních elektrických a elektronických zařízeních se opotřebované elektrické přístroje musí sbírat odděleně a ekologicky zlikvidovat.

V závislosti na tom, jak je vše implementováno ve vnitrostátním právu, máte následující možnosti:

- vrátit v prodejně,
- odevzdat na oficiálním sběrném místě.  
V případě dotazů se obraťte na místní organizaci pro likvidaci odpadů nebo na naše servisní centrum.
- zaslat zpět výrobci/distributorovi. Likvidaci Vašich zaslanych vadných zařízení provádíme zdarma.

Toto se netýká příslušenství starých přístrojů a pomocných prostředků bez elektrických součástí.

## Náhradní díly / Příslušenství

**Náhradní díly a příslušenství obdržíte na stránkách  
[www.grizzlytools.shop](http://www.grizzlytools.shop)**

Pokud máte problémy při objednávání, použijte prosím kontaktní formulář.

V případě jakýchkoliv dalších dotazů se obraťte na servisní středisko / „Service-Center“ (viz strana 68).

Pol. Návod k obsluze	Označení	Č. artiklu.
2 – 8, 15	nádobka bojleru kompletní	91105685
14	parní hadice	91105686
10 – 13	parní deska kompletní	91105687

## Záruka

Vážení zákazníci,

Na tento přístroj poskytujeme 3letou záruku od data zakoupení.

V případě závady tohoto výrobku vám vůči prodejci výrobku přináležejí zákonná práva. Tato zákonná práva nejsou omezena naší následovně uvedenou zárukou.

### Záruční podmínky

Záruční doba začíná běžet ode dne nákupu. Uchovejte si, prosím, originál účtenky pro pozdější použití. Tento dokument budete potřebovat jako doklad o koupi.

Zjistíte-li během tří let od data koupě u tohoto výrobku materiálovou nebo výrobní vadu, bude výrobek námi, podle našeho výběru, bezplatně opraven nebo nahrazen. Tato záruční oprava předpokládá, že během 3leté lhůty předložíte poškozený přístroj s dokladem o koupi (pokladní stvrženka) a písemně krátce popíšete, v čem spočívá závada a kdy k ní došlo.

Bude-li závada kryta naší zárukou, získáte zpět opravený nebo nový výrobek.

Opravou nebo výměnou výrobku nezačíná záruční doba běžet od začátku.

### Záruční doba a zákonné nároky na odstranění vady

Záruční doba se neprodlužuje poskytnutím záruky. Toto platí i pro nahrazené a opravené díly. Již při koupi zjištěné závady a nedostatky musíte nahlásit okamžitě po vybalení výrobku. Po uplynutí záruční doby musíte uhradit náklady za provedené opravy.

### Rozsah záruky

Přístroj byl precizně vyroben podle přírodních jakostních směrnic a před dodáním byl svědomitě zkontrolován.

Záruční oprava se vztahuje na materiálové nebo výrobní vady. Tato záruka se netýká dílů výrobku, které jsou vystaveny normálnímu opotřebením, a lze je považovat za spotřební materiál, nebo poškození křehkých dílů.

Tato záruka neplatí, je-li výrobek poškozen z důvodu neodborného používání, nebo pokud u něj nebyla prováděna údržba.

Pro odborné používání výrobku musí být přesně dodržovány všechny pokyny uvedené v návodu k obsluze. Bezpodmínečně je třeba zabránit používání a manipulacím s výrobkem, které nejsou v návodu k obsluze doporučeny, nebo je před nimi varováno. Výrobek je určen jen pro soukromé účely a ne pro komerční využití. Záruka zaniká v případě zneužívání a neodborné manipulace, používání nadměrné síly a při zásazích, které nebyly provedeny naším autorizovaným servisem.

### Postup v případě uplatňování záruky

Pro zajištění rychlého zpracování vaší žádosti, prosím, postupujte podle následujících pokynů:

- Na důkaz, že jste výrobek zakoupili, mějte pro jakékoli případné dotazy připravenou pokladní stvrženku a identifikační číslo (IAN 385085\_2107).
- Číslo výrobku je uvedeno na typovém štítku.
- Pokud by došlo k funkční poruše nebo jiným závadám, nejdříve **telefonicky** nebo **e-mailem** kontaktujte níže uvedené servisní oddělení. Pak získáte další informace o vyřízení vaší reklamace.
- Výrobek označený jako vadný můžete po domluvě s naším zákaznickým servisem, s připojením dokladu o koupi (pokladní stvrženky) a po uvedení, v čem závada spočívá a kdy k ní došlo, přeposlat bez platby poštovního na



vám sdělenou adresu příslušného servisu. Aby bylo zabráněno problémům s přijetím a dodatečnými náklady, bezpodmínečně použijte jen tu adresu, která vám bude sdělena. Zajistěte, aby zásilka nebyla odeslána nevyplaceně jako nadměrné zboží, expres nebo jiný, zvláštní druh zásilky. Přístroj zašlete včetně všech částí příslušenství dodaných při zakoupení a zajistěte dostatečně bezpečný přepravní obal.

## Opravná

Opravy, **kteře nespadají do záruky**, můžete nechat udělat v našem servisu oproti zúčtování. Rádi vám připravíme předběžný odhad nákladů.

Můžeme zpracovávat jen ty přístroje, které byly dostatečně zabalené a odeslány vyplaceně.

**Pozor:** Prosím, přístroj zašlete našemu autorizovanému servisu vyčištěný a s upozorněním na závadu.

Nepřijmeme přístroje zaslané nevyplaceně jako nadměrné zboží, expres nebo jiný, zvláštní druh zásilky.

Likvidaci vašich poškozených zaslaných přístrojů provedeme bezplatně.

## Service-Center



### Servis Česko

Tel.: 800143873

E-Mail: [grizzly@lidl.cz](mailto:grizzly@lidl.cz)

IAN 385085\_2107

## Dovozce

Prosím, respektujte, že následující adresa není adresou servisu. Nejdříve kontaktujte shora uvedené servisní středisko.

### Grizzly Tools GmbH & Co. KG

Stockstädter Straße 20

DE-63762 Großostheim

NĚMECKO

[www.grizzlytools.de](http://www.grizzlytools.de)

## Obsah

<b>Úvod</b> .....	<b>69</b>
<b>Používanie na určený účel</b> .....	<b>69</b>
<b>Všeobecný opis</b> .....	<b>69</b>
Rozsah dodávky .....	70
Prehľad .....	70
Opis funkcie.....	70
<b>Technické údaje</b> .....	<b>70</b>
<b>Bezpečnostné pokyny</b> .....	<b>70</b>
Piktogramy na prístroji: .....	70
Symboly v návode:.....	71
Bezpečnostné pokyny .....	71
Bezpečnostné pokyny pri používaní parného odstraňovača tapiet.....	71
Bezpečnostné zariadenia .....	72
<b>Uvedenie do prevádzky</b> .....	<b>73</b>
Pripojenie sieťového kábla .....	73
Montáž prídržných svoriek.....	73
Pripojenie hadice a parnej platne .....	73
Montáž a výmena veľkej parnej platne.....	73
Naplnenie alebo doplnenie vody.....	73
<b>Obsluha</b> .....	<b>73</b>
Zapnutie a vypnutie.....	74
Uvoľňovanie tapiet .....	74
<b>Čistenie in vzdrževanie</b> .....	<b>75</b>
Čistenie .....	75
Odstraňovanie vodného kameňa .....	75
<b>Skladovanie</b> .....	<b>75</b>
<b>Likvidácia/ochrana životného prostredia</b> .....	<b>76</b>
<b>Náhradné diely / Príslušenstvo</b> ..	<b>76</b>
<b>Záruka</b> .....	<b>77</b>
<b>Servicevá oprava</b> .....	<b>78</b>
<b>Service-Center</b> .....	<b>78</b>
<b>Dovozca</b> .....	<b>78</b>
<b>Preklad originálneho prehľad- senia o zhode CE</b> .....	<b>135</b>
<b>Výkres náhradných dielov</b> .....	<b>141</b>

## Úvod

Gratulujeme Vám k zakúpeniu Vášho nového prístroja. Tým ste sa rozhodli pre kvalitný produkt.

Tento prístroj bol počas výroby testovaný na kvalitu a podrobený výstupnej kontrole. Tým je zabezpečená funkčnosť vášho prístroja.



Návod na obsluhu je súčasťou tohto produktu. Obsahuje dôležité upozornenia ohľadom bezpečnosti, obsluhy a likvidácie. Pred používaním produktu sa oboznámte so všetkými pokynmi pre obsluhu a bezpečnosť. Používajte produkt len predpísaným spôsobom a len v uvedených oblastiach použitia.

Návod na obsluhu uschovajte a v prípade odovzdania produktu tretím osobám odovzdajte aj všetky podklady.

## Používanie na určený účel

Prístroj je určený na uvoľňovanie tapiet. Každé iné používanie, ktoré nie je v tomto návode výslovne povolené, môže viesť k poškodeniu prístroja a predstavovať vážne nebezpečenstvo pre používateľa.

Výrobca neručí za škody, ktoré vzniknú iným používaním než podľa určenia alebo nesprávnu obsluhu. Tento prístroj nie je vhodný na komerčné používanie. Pri komerčnom používaní záruka zaniká.

## Všeobecný opis

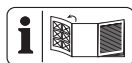

Obrázok najdôležitejších funkčných dielov nájdete na výkresných stranách.

## Rozsah dodávky

Vybalte prístroj a skontrolujte, či je kompletný:

- Sieťový kábel so zástrčkou
- Nádrž bojlera
- Parná hadica
- Malá parná platňa
- Veľká parná platňa
- Prídržné svorky
- Škrabka
- Návod na obsluhu

## Prehľad

- |          |  |
|----------|--|
| <b>A</b> | 1 Sieťový kábel                            |
|          | 2 Prídržná svorka                          |
|          | 3 Držiak nádrže bojlera                    |
|          | 4 Hadicová prípojka nádrže bojlera         |
|          | 5 Pretlakový ventil                        |
|          | 6 Veko bojlera                             |
|          | 7 Nádrž bojlera                            |
|          | 8 Ukazovateľ stavu vody                    |
|          | 9 Škrabka                                  |
|          | 10 Držadlo malej parnej platne             |
|          | 11 Malá parná platňa                       |
|          | 12 Vodiaca koľajnička malá<br>Parná platňa |
|          | 13 Veľká parná platňa                      |
|          | 14 Parná hadica                            |
|          | 15 Skrutka pre prídržnú svorku             |
|          | 16 Prípojka sieťového kábla                |

## Opis funkcie

Parný odstraňovač tapiet s časom parenia 80 minút má jednu malú a jednu veľkú parnú platňu a jednu 4 metre dlhú parnú hadicu.

Funkciu ovládacích jednotiek nájdete v nasledujúcom opise.

## Technické údaje

### Parný odstraňovač tapiet

.....	<b>PDTA 5 A1</b>
Výkon P .....	2300 W
Napätie U.....	230-240V~, 50 Hz
Čas parenia .....	80 min
Objem nádrže.....	5 l
Dĺžka parnej hadice.....	4 m
Parná sila.....	60 g/min
Veľkosť (veľká parná platňa)...	28 x 20 cm
Veľkosť (malá parná platňa) .....	18 x 8 cm
Sieťový kábel.....	3 m
Trieda ochrany.....	I
Druh ochrany.....	IPX4
Hmotnosť (bez príslušenstva).....	cca 978 g
Hmotnosť (iba príslušenstvo) .....	cca 812 g

## Bezpečnostné pokyny

Pri používaní prístroja je nutné dodržiavať bezpečnostné pokyny.

### Piktogramy na prístroji:



Pozorne si prečítajte návod na obsluhu.



Elektrické prístroje nepatria do domového odpadu.



**Pozor!**  
**Horúci povrch.**



Práca s horúcou parou môže viesť k ťažkým obareniam!



Pozor! Prístroj sa spustí ihneď po zastrčení sieťovej zástrčky.



Pozor! Je nebezpečenstvo popálenia.



Paru nesmerujte na vlastné telo alebo na iné osoby ani na zvieratá!



Prístroj postavte bezpečne a stabilne na rovnej podlahe.



Prístroj nepoužívajte ako stúpadlo



**VÝSTRAŽNÉ UPOZORNENIE – Nebezpečenstvo obarenia**

### Symboly v návode:



**Značky nebezpečenstva s údajmi na zabránenie poškodeniam zdravia osôb alebo vecným škodám**



**Značky nebezpečenstva s údajmi na zabránenie poškodení zdravia osôb v dôsledku zásahu elektrickým prúdom**



Zákazová značka s údajmi k zabráneniu škodám



Upozorňovacia značka s informáciami pre lepšiu manipuláciu s prístrojom



**Nebezpečenstvo obarenia!**

Nevykonávajte žiadne práce priamo nad hlavou. Noste ochranné rukavice! Para môže uniknúť z prístroja.

## Bezpečnostné pokyny

- Tento prístroj môžu používať deti od 8 rokov ako aj osoby so zníženými fyzickými, senzoricými alebo mentálnymi schopnosťami, alebo s nedostatkom skúseností a vedomostí, ak sú pod dozorom alebo boli poučené o bezpečnom používaní prístroja a rozumejú rizikám, ktoré z toho vyplývajú. Deti sa s prístrojom nesmú hrať. Deti nesmú vykonávať čistenie a údržbu bez dozoru.
- Uistite sa, že prístroj nesmeruje priamo na elektrické prístroje a zariadenia, ktoré obsahujú elektrické konštrukčné diely, napr. vo vnútornom priestore pecí
- Po použití a pred používateľskou údržbou sa musí prístroj vytiahnutím sieťovej zástrčky odpojiť od siete.
- Prístroj nenechajte bez dozoru, keď je zapojený do siete.
- Plniaci otvor sa nesmie počas používania otvárať. Dodržiavajte pokyny pre bezpečné doplnenie nádrže na vodu.
- Prístroj nepoužívajte, keď spadol, vykazuje viditeľné poškodenia alebo je netesný.
- Počas používania a chladenia držte deti mimo dosahu prístroja.

## Bezpečnostné pokyny pri používaní parného odstraňovača tapiet

- Povrchy sa môžu počas používania zohriať. Veko bojlera môže byť počas prevádzky a chladenia horúce.

- b) Prístroj nezapínajte bez naplnenia vodou!
- c) Prístroj nikdy neponárajte do kvapalín.
- d) Prístroj plňte iba potrubnou vodou. Nikdy nepriemievajte horľavé, leptavé alebo iné kvapaliny.
- e) Neprekračujte maximálne plniace množstvo (5 l).
- f) Pred odstraňovaním tapiet zakryte spínače a zásuvky na stenách vodotesne a parotesne.
- g) Uzávery bojlera a skrutkovacie uzávery pred uvedením do prevádzky uzatvorte (pozri Uvedenie do prevádzky).“
- h) **Nebezpečenstvo obarenia!**  
Veko bojlera a skrutkovacie uzávery počas prevádzky nikdy neotvárajte. Pred otvorením veka bojlera a skrutkovacích uzáverov: Vytiahnite sieťovú zástrčku a prístroj, ako aj zvyšnú vodu nechajte vychladnúť. Až potom otvorte veko bojlera alebo skrutkovacie uzávery (pozri Naplnenie alebo doplnenie vody).
- i) Keď je parná hadica upchaná a tým vzniká pretlak, vytiahnite sieťovú zástrčku zo zásuvky.
- j) Pri práci sa vždy starajte o bezpečné postavenie.
- k) Prístroj nosťe iba za držadlo. Nikdy neťahajte za kábel alebo hadicu.
- l) Hadicu nepreťahujte a nezalomujte.
- m) Prístroj postavte bezpečne a stabilne na rovnej podlahe. Prístroj neprevracajte.
- n) **Nebezpečenstvo obarenia!** Ak by mal prístroj spadnúť, dostane sa horúca voda do hadice a

môže vystupovať na konci hadice. Prístroj ihneď vypnite, vytiahnite sieťovú zástrčku, nechajte ho vychladnúť a až potom odstráňte hadicu.

- o) Parnú platňu chytajte iba za držadlo.

## Bezpečnostné zariadenia

- Veko bojlera (6) má jeden pretlakový ventil (5). Tým sa môže vylúčiť para a trochu horúcej vody, keď v nádrži bojlera (7) existuje pretlak. To sa môže vyskytnúť, keď parná hadica (14) je upchaná alebo nádrž bojlera (7) je preplnená. V takomto prípade vytiahnite sieťovú zástrčku (1) zo zásuvky a nechajte prístroj vychladnúť, skôr ako ho skontrolujete. Tento pretlakový ventil (5) sa nesmie za žiadnych okolností blokovat'.



Malé nafúknutie nádrže bojlera (7) nie je chybou a je úplne normálne, skôr ako pretlakový ventil (5) vypustí tlak.



Pri normálnom používaní sa cez pretlakový ventil (5) vylučujú malé množstvá pary a vody.

- Veko bojlera (6) disponuje ventilom uvoľňovania vákua, cez ktorý sa môže do prístroja dostať vzduch, keď vznikne vákuum.
- Parná hadica (14) je dvojstenná, aby bolo možné znížiť teplotu povrchu.
- Prístroj je vybavený automatickou ochranou proti prehrievaniu (tepelný istič), ktorý sa aktivuje vtedy, keď sa prístroj zohrieva nenaplnený. Prístroj naplňte (prednostne horúcou) vodou. Po niekoľkých minútach prístroj generuje znova paru.



- Dávajte pozor na to, aby sa prístroj nepreklápal. V opačnom prípade sa podľa možnosti aktivuje automatická ochrana proti prehrievaniu (tepelný istič).

## Uvedenie do prevádzky

### A Pripojenie sieťového kábla

Zastrčte sieťový kábel (1) do prípojky sieťového kábla (16) na nádrži bojlera (7). Pozri detail **A**.

### Montáž prídržných svoriek

Nasadzte obidve prídržné svorky (2) na prístroj a zoskrutkujte ho pevne so skrutmami (15). Pozri detail **A**.

### Pripojenie hadice a parnej platne

- B** 1. Naskrutkujte koniec parnej hadice (14) na prípojku hadice (4) na nádrži bojlera (7).
- C** 2. Naskrutkujte druhý koniec parnej hadice (14) na prípojku hadice malej parnej platne (11).

 **Dávajte pozor na to, aby parná hadica bola riadne pripojená.** Skrutkovacie uzávery počas prevádzky **nikdy** neotvárajte.

### D Montáž a výmena veľkej parnej platne

1. Na montáž a výmenu príslušenstva vyťahnite sieťovú zástrčku (1). Počkajte, kým nebude viac vystupovať žiadna para a prístroj bude vychladnutý.

2. Na použitie veľkej parnej platne (13) zasunite túto do vodiacej koľajničky (12) malej parnej platne (11).
3. Na demontáž veľkej parnej platne (13) sa táto vyťahne z vodiacej koľajničky (12) malej parnej platne (11).

### E Naplnenie alebo doplnenie vody

1. Uistite sa, že je sieťová zástrčka (1) odpojená a že je prístroj vychladnutý.
2. Odskrutkujte veko bojlera (6) a odstráňte ho.
3. Naplňte veko bojlera (7) čistou potrubnou vodou. Naplňte veko bojlera (7) až po značku MAX ukazovateľa stavu vody (8) (maximálne 5 litrov)
4. Naskrutkujte veko bojlera (6). Dávajte pozor na to, aby bolo riadne naskrutkované.



**Pri dlhších časoch prestávky:** Zohľadnite značku minima ukazovateľa stavu vody (8) a doplňte včas vodu.

## Obsluha



**Pozor! Povrchy sa môžu počas používania zohrievať. Veko bojlera môže byť počas prevádzky a chladenia horúce.**



### Nebezpečenstvo obarenia!

Nevykonávajte žiadne práce priamo nad hlavou. Noste ochranné rukavice! Para môže uniknúť z prístroja.



Paru nesmerujte na vlastné telo alebo na iné osoby ani na zvieratá!

- Pred začiatkom práce skontrolujte stav omietky, pretože para môže s vysokým teplotami uvoľniť uvoľnenú, poréznu alebo zle viazanú omietku. Omietka sa dá ľahšie uvoľniť aj v oblastiach, ktoré majú odskoky alebo otvory. Tiež by sa parná platňa nemala dlhší čas držať na jednom mieste. Uvoľnenú omietku môžete rozpoznať tak, že na niektoré miesta na stene poklepete hánkami prstov. Keď pritom vznikne dutý zvuk, odporúča sa pokračovať iba s väčšou opatrnosťou.
- V každom prípade najprv otestujte uvoľňovač tapiet v malej oblasti približne 100 cm<sup>2</sup>, skôr ako začnete s vlastnou prácou.
- Keď zistíte, že sa omietka uvoľňuje alebo je počuť praskanie, prácu zastavte. Uvoľňovač tapiet sa môže bezpečne používať na sadrokartónové plochy Rigips.
- Z dôvodu tepla generovaného týmto produktom sa môžu určité povrchy, napr. koberce, čalúnený nábytok, stolové dosky alebo skrine poškodiť. Aby sa príslušné povrchy nepoškodili teplom nádrže bojlera (7), mala by sa na tieto položiť drevená doska alebo iný podobný predmet. Obaly na ochranu proti prachu alebo noviny sa na tento účel nehodia.
- Nádrž bojlera (7) chytajte iba za držiak (3).
- Viackrát natierané alebo vodotesné tapety sa dajú odstraňovať iba veľmi ťažko. Takéto tapety perforujte ježkovým valcom, aby para mohla pôsobiť na vrstvu lepidla.
- Pri tapetách z vinylovej peny prípadne najprv stiahnite hornú vinylovú vrstvu, až potom pracujte s uvoľňovačom tapiet.
- Pri odstraňovaní krycích tapiet noste vždy ochranný odev. Dávajte pozor na

kondenzovanú vodu, zbierajúcu sa na parnej platni, pretože môže odkvapkať horúca voda. Parnú platňu vyprázdňujte pravidelne a nepoužívajte ju priamo nad vašou hlavou.

- Parnú platňu (11/13) umiestnite vždy vo vhodnej nádobe, keď ju (aj nakrátko) nechávate bez dozoru. Parná platňa pri používaní nesmie ukazovať so smeru používateľa.

## Zapnutie a vypnutie

1. Na zapnutie zastrčte sieťovú zástrčku (1) do zásuvky.
2. V závislosti od teploty naplnenej vody prístroj potrebuje až 15 minút na vytvorenie pary. Počas fázy zohrievania môže z parnej platne vytekať trochu horúcej vody. Parnú platňu odložte na vedre, aby bolo možné zachytiť vytečenú vodu.



Prístroj v zapnutom stave nikdy nechávajte bez dozoru.

3. Na vypnutie prístroja vytiahnite sieťovú zástrčku (1) zo zásuvky.

## F Uvoľňovanie tapiet

- Malú parnú platňu (11) chytajte iba za držadlo (10).
- Najlepšie bude, ak budete pracovať od stropu izby k podlahe.
- Na uvoľňovanie tapiet v rohoch alebo nikách použite malú parnú platňu (11) (pozri Montáž a výmena veľkej parnej platne).
- Na uvoľňovanie tapiet na veľkých plochách použite veľkú parnú platňu (13) (pozri Montáž a výmena veľkej parnej platne).

- Parnú platňu (11/13) nasadíte na tapetu. Podľa druhu tapety a podkladu po približne 10 sekundách odoberte parnú platňu a stiahnite tapetu zhora nadol alebo ju zoškrabte so škrabkou (9).
- Počas oškrabávania parnú platňu (11/13) nasadíte opakovane na tapetu.

## Čištění in vzdrževanie

 Údržbárske a opravárenské práce, ktoré nie sú uvedené v tomto návode na prevádzku, nechajte vykonať nášmu servisnému centru. Používajte len originálne náhradné diely.

 Vytiahnite sieťovú zástrčku (1) zo zásuvky a nechajte prístroj pred všetkými prácami vychladnúť.

Pravidelne vykonávajte čistiace a údržbárske práce. Tým sa zabezpečí dlhá a spoľahlivá životnosť.

## Čistenie

 **Prístroj sa nesmie striekať s vodou ani vkladať do vody. Existuje nebezpečenstvo zásahu elektrickým prúdom.**

- Bojler vyplachujte príležitostne vodou z vodovodu, až bude táto priehľadná. Nepoužívajte žiadne čistiace prostriedky ani rozpúšťadlá. Tým môžete náradie poškodiť tak, že nie je možné ho už opraviť.

## Odstraňovanie vodného kameňa



Nikdy neprimiešavajte horľavé, lepkavé alebo iné kvapaliny!



Z prístroja v prípade potreby odstráňte vodný kameň, podľa tvrdosti vody a častoti používania. Používajte bežný prostriedok na odstraňovanie vodného kameňa, prednostne kyselinu citrónovú. Dodržiavajte pokyny pre dávkovanie a používanie výrobcu prostriedku na odstraňovanie vodného kameňa!

Chyby v dôsledku nedostatočného odstraňovania vodného kameňa sú zo záruky vylúčené.

1. Uistite sa, že je sieťová zástrčka (1) odpojená a že je prístroj vychladnutý.
2. Naplňte bežný prostriedok na odstraňovanie vodného kameňa (2,5 litra).
3. Odoberte parnú hadicu (14) zastrčte sieťovú zástrčku (1).
4. Roztok na odstraňovanie vodného kameňa nechajte cca 5 minút variť.
5. Sieťovú zástrčku (1) vytiahnite zo zásuvky a roztok nechajte pôsobiť ešte cca 10 minút.
6. Prístroj a zvyšný roztok nechajte vychladnúť. Prístroj vyprázdňte, opláchnite čistou vodou a nechajte vysušiť.

## **G** Skladovanie

- Prístroj nechajte ochladzovať minimálne desať minút.
- Vyprázdňte prístroj.
- Oviňte parnú hadicu (14) okolo prídržných svoriek (2) na nádrži bojlera (7).
- Prístroj uschovajte v rovnej polohe na suchšom mieste, chránenom pred prachom a mimo dosahu detí.

## Likvidácia/ochrana životného prostredia



Elektrické prístroje nepatria do domového odpadu.

V súlade so smernicou 2012/19/EÚ o odpade z elektrických a elektronických zariadení musia byť použité elektrické zariadenia zbierané oddelene a recyklované spôsobom šetrným k životnému prostrediu. V závislosti od národných zákonov, máte tieto možnosti:

- vrátenie na predajnom mieste,
- odovzdanie na oficiálnom zbernom mieste. O tom sa informujte na vašom miestnom zbernom mieste alebo v našom servisnom centre.
- zaslanie späť výrobcovi/distribútorovi. Likvidáciu vašich zaslaných chybných prístrojov vykonáme bezplatne.

Netýka sa to dielov príslušenstva a pomocných prostriedkov bez elektrických komponentov, pripojených k starým prístrojom.

## Náhradné diely / Príslušenstvo

Náhradné diely a príslušenstvo nájdete na strane [www.grizzlytools.shop](http://www.grizzlytools.shop)

Ak by sa mali vyskytnúť problémy s procesom objednávky, použite, prosím, kontaktný formulár. Pri ďalších otázkach sa obráťte na „Service-Center“ (pozri stranu 78).

Pol.	Označenie	Č. Artiklu
2 – 8, 15	Nádrž bojlera komplett	91105685
14	Parná hadica	91105686
10 – 13	parná platňa komplett	91105687

## Záruka

Vážená zákazníčka, vážený zákazník,  
Pre tento prístroj platí záruka 3 roky od dátumu zakúpenia.

Ak je prístroj poškodený, podľa zákona máte právo ho reklamovať u výrobcu produktu. Tieto práva vyplývajúce zo zákona nie sú našou následne opísanou zárukou obmedzené.

### Záručné podmienky

Záručná lehota začína dňom zakúpenia. Pokladničný doklad ako originál prosím starostlivo uschovajte. Je potrebný ako dôkaz o zakúpení.

Ak sa počas troch rokov od dátumu zakúpenia tohto produktu vyskytne materiálna alebo výrobná chyba, produkt - podľa nášho rozhodnutia - bezplatne opravíme alebo nahradíme. Predpokladom záruky je, že v priebehu trojročnej lehoty bude predložený poškodený prístroj a pokladničný doklad a stručne opísaná chyba a kedy sa vyskytla.

Ak sa v rámci našej záruky chyba pokryje, obdržíte späť opravený alebo nový prístroj. S opravou alebo výmenou produktu sa nezačína nová záručná doba.

### Záručná doba a nárok na odstránenie vady

Záručná doba sa poskytnutím záruky nepredlžuje. To platí aj pre nahradené a opravené diely. Prípadné škody a nedostatky vzniknuté už pri zakúpení sa musia ihneď po vybalení ohlásiť. Opravy vykonané po uplynutí záručnej doby sú spoplatnené.

### Rozsah záruky

Prístroj bol vyrobený podľa prísnych smerníc kvality a pred dodaním bol svedomite kontrolovaný.

Záruka sa týka materiálových alebo výrobných chýb. Táto záruka sa nevzťahuje na diely produktu, ktoré sú vystavené normálnemu opotrebeniu a preto sa môžu považovať za opotrebované diely alebo na poškodenia na krehkých dieloch. Táto záruka zaniká, ak bol produkt používaný poškodený, neodborne alebo nebola vykonávaná údržba. Pre odborné používanie produktu je nutné presne dodržiavať všetky návody uvedené v návode na obsluhu. Bezpodmienečne sa vyhnite používaniu, ktoré sa v návode na obsluhu neodporúča alebo pred ktorým ste boli vystríhaní.

Produkt je určený len pre súkromné použitie a nie v oblasti podnikania. Záruka zaniká pri nesprávnom a neodbornom používaní, pri násilnom používaní a pri zásahoch, ktoré neboli vykonané v našej servisnej pobočke.

### Postup v prípade reklamácie

Pre zabezpečenie rýchleho spracovania vašej žiadosti postupujte prosím podľa nasledujúcich pokynov:

- Pri všetkých požiadavkách predložte pokladničný doklad a číslo identifikačné (IAN 385085\_2107) ako dôkaz o zakúpení.
- Číslo artiklu nájdete na typovom štítku.
- Ak sa vyskytnú chyby funkcie alebo iné nedostatky, kontaktujte najskôr následne uvedené servisné oddelenie **telefonicky** alebo **emailom**. Následne obdržíte ďalšie informácie o priebehu vašej reklamácie.
- Produkt evidovaný ako poškodený môžete po dohode s našim zákaznickým servisom, s priloženým dokladom o zakúpení (pokladničný doklad) a s údajmi, v čom chyba spočíva a kedy vznikla, zaslať bez poštovného na adresu servisu, ktorá vám bude oznámená.



Pre zabránenie dodatočných nákladov a problémov pri prevzatí použite len tú adresu, ktorá vám bude oznámená. Nezasielajte prístroj ako nadmerný tovar na náklady príjemcu, expresne alebo s iným špeciálnym nákladom. Prístroj zašlite so všetkými časťami príslušenstva dodanými pri zakúpení a zabezpečte dostatočne bezpečné prepravné balenie.

## Servisná oprava

Opravy, ktoré nepodliehajú záruke, môžeme nechať vykonať v našej servisnej pobočke za úhradu. Radi vám poskytneme predbežnú kalkuláciu nákladov. Môžeme spracovať len prístroje, ktoré boli doručené dostatočne zabalené a so zaplateným poštovným.

**Pozor:** Prístroj zašlite do našej servisnej pobočky vyčistený a s informáciami o chybe. Neprevezmeme prístroje zaslané ako nadmerný tovar na náklady príjemcu, expresne alebo s iným špeciálnym nákladom. Likvidáciu vašich poškodených zaslaných prístrojov vykonáme bezplatne.

## Service-Center



### Servis Slovensko

Tel.: 0850 232001

E-Mail: [grizzly@lidl.sk](mailto:grizzly@lidl.sk)

IAN 385085\_2107

## Dovozca

Nasledujúca adresa nie je adresa servisu. Najskôr kontaktujte hore uvedené servisné centrum.

### Grizzly Tools GmbH & Co. KG

Stockstädter Straße 20

DE-63762 Großostheim

NEMECKO

[www.grizzlytools.de](http://www.grizzlytools.de)

## Indhold

<b>Introduktion</b> .....	<b>79</b>
<b>Formålsbestemt anvendelse</b> .....	<b>79</b>
<b>Generel beskrivelse</b> .....	<b>79</b>
Leveringsomfang .....	80
Oversigt.....	80
Funktionsbeskrivelse .....	80
<b>Tekniske data</b> .....	<b>80</b>
<b>Sikkerhedshenvisninger</b> .....	<b>80</b>
Billedsymboler på produktet: .....	80
Symboler i vejledningen.....	81
Sikkerhedshenvisninger.....	81
Sikkerhedshenvisninger ved anvendelse af tapetdamperen.....	81
Sikkerhedsanordninger .....	82
<b>Ibrugtagning</b> .....	<b>83</b>
Tilslut strømledningen.....	83
Monter holdeklemmerne.....	83
Tilslutning af slange og dampplade ...	83
Montering og skift af den store dampplade .....	83
Påfyldning eller genopfyldning af vand.....	83
<b>Betjening</b> .....	<b>83</b>
Tænding og slukning .....	84
Dampning af tapet .....	84
<b>Rengøring og vedligeholdelse</b> ....	<b>84</b>
Rengøring .....	85
Afkalkning.....	85
<b>Opbevaring</b> .....	<b>85</b>
<b>Bortskaffelse/ miljøbeskyttelse</b> ..	<b>85</b>
<b>Reserve dele/Tilbehør</b> .....	<b>86</b>
<b>Garanti</b> .....	<b>86</b>
<b>Reparations-service</b> .....	<b>87</b>
<b>Service-Center</b> .....	<b>87</b>
<b>Importør</b> .....	<b>87</b>
<b>Oversættelse af den originale CE-konformitetserklæring</b> .....	<b>136</b>
<b>Ekspllosionstegning</b> .....	<b>141</b>

## Introduktion

Hjertelig tillykke med købet af dit nye apparat. Du har besluttet dig for et produkt af højeste kvalitet.

Dette apparats kvalitet blev kontrolleret under produktionen og det blev underkastet en slutkontrol. Dermed er dit apparats funktionsevne garanteret.



Betjeningsvejledningen er bestanddel af dette produkt. Den indeholder vigtige informationer vedrørende sikkerhed, brug, vedligeholdelse og bortskaffelse. Gør dig inden brugen af produktet fortrolig med alle betjenings- og sikkerhedsinformationer. Benyt kun produktet som beskrevet og kun til de anførte indsatsområder. Opbevar vejledningen godt og lad alle dokumenter følge med ved videregivelse af produktet til tredje.

## Formålsbestemt anvendelse

Apparatet er beregnet til at fjerne tapet. Enhver anden anvendelse, der ikke udtrykkeligt er tilladt i denne vejledning, kan medføre skader på produktet og udgøre en alvorlig fare for brugeren.

Producenten er ikke ansvarlig for skader, som skyldes anvendelse, der ikke er i overensstemmelse med den formålsbestemte anvendelse eller som skyldes forkert betjening. Dette apparat er ikke egnet til erhvervs mæssig brug. Ved erhvervs mæssig brug bortfalder garantien.

## Generel beskrivelse

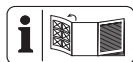

Afbildninger af de vigtigste funktionsdele er vist på udfoldningssiderne.

## Leveringsomfang

Pak apparatet ud og kontroller, om leveringen er fuldstændig:

- Strømledning med stik
- Varmtvandsbeholder
- Dampslange
- Lille dampplade
- Stor dampplade
- Holdeklemmer
- Skraber
- Betjeningsvejledning

## Overzicht

- |          |  |
|----------|--|
| <b>A</b> | 1 Strømledning                         |
|          | 2 Holdeklemme                          |
|          | 3 Bærehåndtag<br>varmtvandsbeholder    |
|          | 4 Slangetilslutning varmtvandsbeholder |
|          | 5 Overtryksventil                      |
|          | 6 Beholderlæg                          |
|          | 7 Varmtvandsbeholder                   |
|          | 8 Vandniveaumåler                      |
|          | 9 Skraber                              |
|          | 10 Håndtag lille dampplade             |
|          | 11 Lille dampplade                     |
|          | 12 Føringsskinne lille dampplade       |
|          | 13 Stor dampplade                      |
|          | 14 Dampslange                          |
|          | 15 Skrue til holdeklemme               |
|          | 16 Tilslutning til strømledning        |

## Funktionsbeskrivelse

Tapetdamperen med en damptid på 80 minutter råder over en lille og en stor dampplade og en 4 meter lang dampslange. Betjeningsdelenes funktion beskrives i det følgende.

## Tekniske data

<b>Tapetafdamer .....</b>	<b>PDTA 5 A1</b>
Effekt P .....	2300 W
Indgangsspænding (U)...	230-240V~, 50 Hz
Damptid.....	80 min
Beholdervolumen .....	5 l
Længde dampslange .....	4 m
Dampkraft.....	60g/min
Størrelse (stor dampplade).....	28 x 20 cm
Størrelse (lille dampplade).....	18 x 8 cm
Strømledning .....	3 m
Beskyttelsesklasse .....	I
Beskyttelsestype .....	IPX4
Vægt (uden tilbehør).....	ca. 978 g
Vægt (kun tilbehør).....	ca. 812 g

## Sikkerhedshenvisninger

Vær opmærksom på sikkerhedshenvisningerne ved brug af produktet.

### Billedsymboler på produktet:



Læs betjeningsvejledningen omhyggeligt igennem.



Elektriske apparater må ikke bortskaffes som husholdningsaffald.



**OBS!**  
**Varm overflade.**



Arbejde med varm damp kan føre til alvorlige skoldninger!



**OBS!** Apparatet starter umiddelbart efter at netstikket er sluttet til.



**OBS!** Der er fare for forbrændinger.





Ret ikke dampen på egen krop eller andre personer og dyr!



Opstil apparatet sikkert og stabilt på et jævnt gulv.



Må ikke bruges som trin



**ADVARSELSHENVISNING – fare for skoldning**

## Symboler i vejledningen



**Faresymboler med oplysninger om forebyggelse af person- eller materielle skader**



**Advarselsskilt med anvisninger til forhindring af personskader på grund af elektrisk stød**



Påbudstegn med oplysninger om forebyggelse af skader



Henvisningstegn med informationer om bedre håndtering af udstyret



**Fare for skoldning!**

Udfør ikke arbejdsopgaver direkte over hovedet. Bær beskyttelseshandsker!  
Damp kan sive ud af apparatet.

## Sikkerhedshenvisninger

a) Dette produkt kan anvendes af børn fra 8 år og af personer med nedsatte fysiske, sensoriske

eller mentale evner eller med manglende erfaring, hvis de er under opsyn eller er blevet instrueret i sikker brug af produktet og forstår farerne, som håndteringen af produktet kan medføre. Børn må ikke lege med apparatet. Rengøring og brugervedligeholdelse må ikke udføres af børn uden opsyn.

- Sørg for ikke at rette apparatet på elektriske enheder og udstyr, der indeholder elektriske komponenter, f.eks. et ovnrum
- Efter brug og inden vedligehold skal apparatet adskilles fra strømnettet, ved at trække strømstikket ud af stikkontakten.
- Lad ikke apparatet være uden opsyn, når det er forbundet med strømnettet.
- Påfyldningsåbningen må ikke åbnes under brug. Vær opmærksom på anvisningerne for en sikker genopfyldning af vandbeholderen.
- Anvend ikke apparatet, hvis det er faldet ned, der er synlige beskadigelser eller det er utæt.
- Hold børn på afstand af apparatet under brugen og afkølingen.

## Sikkerhedshenvisninger ved anvendelse af tapetdamperen

- Overflader kan blive meget varme under anvendelsen. Beholderlåget kan være meget varmt under brug og afkøling.
- Apparatet må aldrig tændes uden vand!

- c) Apparatet må aldrig sænkes ned i væsker.
- d) Apparatet må kun fyldes med postevand. Tilføj aldrig brændbare, giftige, ætsende eller andre væsker.
- e) Overskrid aldrig det maksimale opfyldningsniveau (5 l).
- f) Inden du fjerner tapet, skal kontakter og stikkontakter i vægge dækkes til, så de er vand- og damptætte.
- g) Beholder og skruelåg lukkes omhyggeligt før brug (se "Ibrugtagning").
- h) Fare for skoldning! Beholderlåg og skruelåg må aldrig åbnes under brug. Inden åbning af beholderlåg og skruelåg: Træk strømstikket og lad apparatet samt det resterende vand køle af. Først derefter åbnes beholderlåget eller skruelågene (se påfyldning eller genopfyldning vand).
- i) Træk strømstikket ud af stikkontakten, hvis dampslangen er tilstoppet og der opstår et overtryk.
- j) Sørg for at du står stabilt under arbejdet.
- k) Bær kun apparatet ved hjælp af håndtaget. Træk ikke i ledningen eller slangen.
- l) Slangen må ikke strækkes for meget eller knækkes.
- m) Opstil apparatet sikkert og stabilt på et jævnt gulv. Apparatet må ikke væltes.
- n) Fare for skoldning! Hvis apparatet vælter, trænger varmt vand ind i slangen og kan flyde ud af slangeenden. Sluk straks for apparatet, træk strømstikket, lad apparatet køle af og tømt først derefter slangen.

- o) Damppladen må kun berøres ved håndtaget.

## Sikkerhedsanordninger

- Beholderlåget (6) råder over et overtryksventil (5). På den måde kan damp og lidt varmt vand udskilles, hvis der opstår et overtryk i varmtvandsbeholderen (7). Dette kan ske, hvis dampslangen (14) er tilstoppet og varmtvandsbeholderen (7) er overopfyldt. Træk i dette tilfælde strømstikket (1) ud af stikkontakten og lad apparatet køle af, inden du kontrollerer det. Dette overtryksventil (5) må under ingen omstændigheder blokeres.

**i** Hvis kedelbeholderen (7) buler en smule ud, er det ikke en defekt, og helt normalt inden overtryksventilen (5) frigiver trykket.

**i** Ved normal anvendelse udskilles små mængder damp og vand ved hjælp af overtryksventilen (5).

- Beholderlåget (6) råder over et vakuumudløsningsventil, som lukker luft ind i apparatet, når der opstår et vakuum.
- Dampslangen (14) har to vægge, for at sænke overfladetemperaturen.
- Apparatet er udstyret med en automatisk overophedningsbeskyttelse (termisk frigivelse), der udløses, når apparatet opvarmes, når det er tomt. Fyld apparatet med (helst varmt) vand. Efter nogle minutter laver apparatet igen damp.
- Sørg for ikke at vippe apparatet. Ellers udløser du i givet fald overophedningsbeskyttelsen (termisk frigivelse).

## Ibrugtagning

### A Tilslut strømledningen

Sæt strømledningen (1) ind i tilslutningen til strømledningen (16) ved varmtvandsbeholderen (7). Se detalje **A**.

### Monter holdeklemmerne

Sæt begge holdeklemmer (2) på apparatet og skru dem fast med skruberne (15). Se detalje **A**.

### Tilslutning af slange og dampplade

- B** 1. Skru en ende af dampslangen (14) på slangetilslutningen (4) ved varmtvandsbeholderen (7).
- C** 2. Skru den anden ende af dampslangen (14) på slangetilslutningen af den lille dampplade (11).



**Sørg for, at dampslangen er tilsluttet korrekt.** Skruelåg må aldrig åbnes under brug.

### D Montering og skift af den store dampplade

1. Træk strømstikket (1) ud til montering og skift af tilbehøret. Vent, indtil der ikke længere kommer damp ud og apparatet er kølet af.
2. For at bruge den store dampplade (13), skal den skubbes ind i føringsskinnen (12) af den lille dampplade (11).
3. Til demontering af den store dampplade (13) trækkes den ud af føringsskinnen (12) af den lille dampplade (11).

### E Påfyldning eller genopfyldning af vand

1. Kontroller at strømstikket (1) er fjernet fra stikkontakten og at apparatet er kølet af.
2. Skru beholderlåget (6) af og fjern det.
3. Fyld varmtvandsbeholderen (7) med rent postevand. Fyld varmtvandsbeholderen (7) op til MAX-markeringen af vandniveaumåleren (8) (maks. 5 liter)
4. Skru beholderlåget (6) på. Vær opmærksom på, at den er skruet korrekt på.



#### Ved længere arbejdstider:

Vær opmærksom på minimumsmarkeringen på vandniveaumåleren (8) og genopfild vand i god tid.

## Betjening



**OBS! Overflader kan blive meget varme under anvendelsen. Beholderlåget kan være meget varmt under brug og afkøling.**



#### Fare for skoldning!

Udfør ikke arbejdsopgaver direkte over hovedet. Bær beskyttelseshandsker!  
Damp kan sive ud af apparatet.



Ret ikke dampen på egen krop eller andre personer og dyr!

- Kontroller vægoverfladens tilstand inden arbejdet påbegyndes, da damp ved høje temperaturer kan løsne løstsiddende, porøse eller dårligt bundet gips. Gipsen kan også løsnes meget nemt på de steder, hvor der er revner eller huller. Damppladen bør ikke holdes hen over samme sted i længere tid. Du kan gen-

kende løstsiddende gips, ved at banke på væggen med håndryggen. Hvis der lyder en hul lyd, anbefaler vi, at du fortsætter meget varsomt med arbejdet.

- Afprøv tapetdamperen altid på et lille område på ca. 100 cm<sup>2</sup>, inden du begynder med det egentlige arbejde.
- Hvis du opdager, at gipsen løsner sig eller du kan høre en knagende lyd, skal du stoppe med arbejdet. Tapetdamperen kan uden problemer bruges til gipsplader.
- På grund af at apparatet producerer varme, kan nogle overflader, f.eks. tæpper, møbler, bordplader eller skabe tage skade. For at de respektive overflader ikke bliver beskadiget af varmtvandsbeholderen (7), skal den altid placeres på en træplade eller en lignende genstand. Tæpper eller aviser er uegnede til dette formål.
- Varmtvandsbeholderen (7) må kun bæres i bærehåndtaget (3).
- Tapet der er malet flere gange eller er vandfast kan kun løsnes med besvær. Disse tapeter skal perforeres med en valse med pigge, så at dampen kan indvirke på tapetlimen.
- Ved vinyltapeter fjernes det øverste lag inden tapetdamperen bruges.
- Bær beskyttelsesbeklædning ved fjernelse af loftstapeter. Vær opmærksom på, at der kan dannes varmt kondensvand ved damppladen, som kan dryppe ned. Tøm damppladen regelmæssigt og anvend den ikke direkte over dit hoved.
- Damppladen (11/13) placeres altid i en egnet beholder, hvis den er uden opsyn (også kun ganske kort). Ved anvendelse må damppladen ikke pege mod brugeren.

## Tænding og slukning

1. Sæt strømstikket (1) i stikkontakten for at tænde for apparatet.
2. Afhængigt af temperaturen af det påfyldte vand, tager det op til 15 minutter, inden apparatet producerer damp. Under opvarmningen kan en smule varmt vand sive ud af damppladen. Læg damppladen i en spand, for at opsamle vandet.



Lad aldrig apparatet være uden opsyn, når det er tændt.

3. Træk strømstikket (1) ud af stikkontakten for at slukke for apparatet.



## Dampning af tapet

- Den lille dampplade (11) må kun løftes ved hjælp af håndtaget (10).
- Arbejd fra loft til gulv.
- Brug den lille dampplade (11) til at fjerne tapet i hjørner eller nicher (se montering og skift af den store dampplade).
- Brug den store dampplade (13) til at fjerne tapet på store flader (se montering og skift af den store dampplade).
- Sæt damppladen (11/13) på tapetet. Alt efter tapetet og underlaget tages damppladen af efter ca. 10 sekunder. Træk tapetet oppefra og ned af væggen eller skrab det af med skraberen (9).
- Under skrabningen sættes damppladen (11/13) gentagne gange på tapetet.

## Rengøring og vedligeholdelse



Vedligeholdelses- og servicearbejde, som ikke er beskrevet i denne betjeningsvejledning, skal udføres

af vores servicecenter. Brug kun originale dele.



Træk strømstikket (1) ud af stikkontakten og lad apparatet køle af inden al slags arbejde.

Udfør regelmæssigt følgende rengørings- og vedligeholdelsesarbejde. Derved garanteres en lang og sikker anvendelse af apparatet.

## Rengøring



**Apparatet må ikke oversprøjtes med vand eller lægges ned i vand. Der er fare for elektrisk stød.**

- Skyl beholderen jævnligt med postevand, indtil vandet er klart. Anvend ikke rengørings- eller opløsningsmiddel. Produktet kan blive beskadiget i en grad, så det ikke kan repareres.

## Afkalkning



Tilføj aldrig brændbare, giftige, ætsende eller andre væsker!



Apparatet afkalkes ved behov, alt efter vandets hårdhed og hyppigheden af brugen. Brug gængse afkalkningsmidler, fortrinsvis citronsyre. Doserings- og anvendelsehenvisninger af producenten skal overholdes! Skader pga. manglende afkalkning er udelukket fra garantien.

1. Kontroller at strømstikket (1) er fjernet fra stikkontakten og at apparatet er kølet af.
2. Påfyld en gængs opløsning med afkalkningsmiddel (2,5 liter).
3. Dampslangen (14) tages af og strømstikket (1) sættes i.

4. Opløsningen med afkalkningsmidlet koges i ca. 5 minutter.
5. Strømstikket (1) trækkes ud af stikkontakten og opløsningen indvirker i yderligere ca. 10 minutter.
6. Apparatet og den resterende opløsning køles af. Apparatet tømmes, skylles med klart vand og tørres.



## Opbevaring

- Lad apparatet køle af i mindst ti minutter.
- Tøm apparatet.
- Rul dampslangen (14) rundt om holdelemmerne (2) ved varmtvandsbeholderen (7).
- Opbevar apparatet oprejst på et tørt og støvbeskyttet sted uden for børns rækkevidde.

## Bortskaffelse/ miljøbeskyttelse



Apparater må ikke bortskaffes med husholdningsaffald.

Brugt elektrisk udstyr skal iht. direktivet 2012/19/EU om elektriske og elektroniske apparater indsamles separat og afleveres til miljøvenlig genanvendelse.

Afhængigt af hvordan det implementeres i national lovgivning, har du følgende muligheder:

- at give det tilbage til salgsstedet,
  - at aflevere det til et officielt indsamlingssted. Rådfør dig med dit lokale renovationselskab eller vores service-center.
  - at sende det tilbage til producenten/distributøren. Defekte produkter, som du indsender til os, bortskaffer vi uden vederlag.
- Tilbehørsdele og hjælpemidler uden elektriske bestanddele, der følger med det udtjente udstyr, er ikke omfattet heraf.

## Reserve dele/Tilbehør

Reserve dele og tilbehør kan bestilles på  
[www.grizzlytools.shop](http://www.grizzlytools.shop)

Hvis du har problemer med bestillingsprocessen, bedes du bruge kontaktformularen.  
 Hvis du har yderligere spørgsmål, bedes du kontakte "Service-Center" (se side 87).

Pos. Betjeningsvejledning	Betegnelse	Ordnummer
2 – 8, 15	Varmtvandsbeholder komplet	91105685
14	Dampslange	91105686
10 – 13	Dampplade komplet	91105687

## Garanti

Kære kunde!

På dette apparat yder vi 3 års garanti fra købsdato.

Skulle der forekomme defekter på dette produkt har du lovpligtige rettigheder mod sælgeren af produktet. Disse lovpligtige rettigheder bliver ikke indskrænket af den efterfølgende anførte garanti.

### Garantibetingelser

Garantien træder i kraft med købsdatoen.

Opbevar den originale kassebon godt.

Dette bilag kræves som dokumentation for købet.

Skulle der indenfor tre år efter dette produkts købsdato optræde en materiale- eller fabrikationsfejl, bliver produktet – efter vores skøn – repareret eller ombyttet gratis. Denne garantiydelse forudsætter, at det defekte apparat og købsbilaget (kassebon) indenfor den tre års frist bliver indsendt og at der vedlægges en kort skriftligt beskrivelse af defekten og hvornår den er optrådt.

Hvis defekten er dækket af vores garanti, får du apparatet repareret eller ombyttet.

Med reparationen eller ombytningen begynder garantiperioden ikke forfra

### Garantiperiode og lovpligtige produktansvarskrav

Garantiperioden bliver ikke forlænget af garantien. Dette gælder også for ombytning og reparerede dele. Eventuel allerede ved købet eksisterende skader og defekter skal meldes straks efter udpakningen. Efter udløb af garantiperioden forefaldende reparationer er omkostningspligtige.

### Garantiens omfang

Apparatet blev produceret meget omhyggeligt efter strenge kvalitetsretningslinjer og kontrolleret grundigt inden det forlod fabrikken.

Garantiydelsen gælder for materiale- eller fabrikationsfejl. Denne garanti gælder ikke for produktdele som er udsat for en normal nedslidning og derfor kan anses som sliddele eller for beskadigelser på skrøbelige dele.

Garantien bortfalder, hvis produktet bliver beskadiget, ikke-formålsbestemt anvendt eller ikke vedligeholdt. For en korrekt brug af produktet skal alle i betjeningsvejledningen anførte anvisninger følges nøje. Anvendel-

sesformål og handlinger, som der frarådes eller advares imod i betjeningsvejledningen, skal ubetinget undgås.

Produktet er kun beregnet til privat og ikke til erhvervsmæssig brug. Ved misbrug og usagkyndig håndtering vold og ved indgreb, der ikke er foretaget på vores autoriserede servicested, bortfalder garantien.

### Afvikling af et garantitilfælde

For at garantere en hurtig behandling af dit anliggende, bedes du følge følgende henvisninger:

- Hav ved alle forespørgsler kassebonen og identifikationsnummeret (IAN 385085\_2107) parat som dokumentation for købet.
- Artikelnummeret fremgår af mærkepladen, en indgravering, forrest på din vejledning (forneden til venstre) eller som mærkat på bag- eller undersiden.
- Skulle der optræde funktionsfejl eller andre defekter bedes du først kontakte den efterfølgende anførte serviceafdeling, **telefonisk** eller pr. **e-mail**. Der får du så yderligere informationer om afviklingen af din reklamation.
- Et som defekt registreret produkt kan du, efter aftale med vores kundeservice og med vedlagt købsbilag (kassebon) samt en kort beskrivelse af, hvori defekten består og hvornår denne defekt er optrådt indsende portofrit til den serviceadresse, som du får meddelt. For at undgå problemer med modtagelsen og ekstra omkostninger, bedes du ubetinget benytte den adresse, som du får meddelt. Sørg for, at forsendelsen ikke sker ufrankeret, som voluminøs pakke, ekspres eller som en anden specialforsendelse. Indsend apparatet inkl. alle ved købet medfølgende tilbehørsdele og sørg for en tilstrækkelig sikker transportemballage.

## Reparations-service

Du kan lade reparationer, der ikke er omfattet af garantien, udføre hos vores service-filial mod betaling. Denne udfærdiger dig gerne et omkostningsoverslag.

Vi kan kun bearbejde apparater, der er indsendt tilstrækkeligt emballeret og frankeret.

**OBS:** Indsend dit apparat rengjort og med en beskrivelse af defekten til vores service-filial.

Ufrankerede - som voluminøs pakke, ekspres eller som en anden specialforsendelse indsendte apparater bliver ikke modtaget.

Vi bortskaffer dine defekte indsendte apparater gratis.

## Service-Center



### Service Danmark

Tel.: 32 710005

E-Mail: grizzly@lidl.dk

**IAN 385085\_2107**

## Importør

Vær opmærksom på, at følgende adresse ikke er en serviceadresse. Kontakt først det ovenfor nævnte servicecenter.

### Grizzly Tools GmbH & Co. KG

Stockstädter Straße 20

63762 Großostheim

Tyskland

www.grizzlytools.de

## Contenido

<b>Introducción</b> .....	<b>88</b>
<b>Uso previsto</b> .....	<b>88</b>
<b>Descripción general</b> .....	<b>88</b>
Volumen de suministro .....	89
Vista general .....	89
Descripción del funcionamiento .....	89
<b>Datos técnicos</b> .....	<b>89</b>
<b>Indicaciones de seguridad</b> .....	<b>89</b>
Gráficos en el aparato:.....	89
Símbolos en las instrucciones.....	90
Indicaciones de seguridad .....	90
Instrucciones de seguridad para el uso del decapador de vapor .....	91
Dispositivos de seguridad .....	91
<b>Puesta en funcionamiento</b> .....	<b>92</b>
Conectar el cable de red .....	92
Montar los soportes de sujeción.....	92
Conectar la manguera y las planchas de vapor .....	92
Montar y cambiar la plancha de vapor grande .....	92
Llenar o rellenar con agua .....	93
<b>Manejo</b> .....	<b>93</b>
Encendido y apagado .....	94
Desprender el papel pintado .....	94
<b>Limpieza y mantenimiento</b> .....	<b>94</b>
Limpieza .....	94
Descalcificar.....	95
<b>Almacenamiento</b> .....	<b>95</b>
<b>Eliminación / protección del medio ambiente</b> .....	<b>95</b>
<b>Piezas de repuesto/Acesorios</b> ...	<b>96</b>
<b>Garantía</b> .....	<b>96</b>
<b>Servicio de reparación</b> .....	<b>97</b>
<b>Service-Center</b> .....	<b>97</b>
<b>Importador</b> .....	<b>97</b>
<b>Traducción de la Declaración de conformidad CE original</b> .....	<b>137</b>
<b>Plano de explosión</b> .....	<b>141</b>

## Introducción

¡Felicitaciones por la compra de su nueva aspiradora! Con ello se ha decidido por un producto de suprema calidad. Este aparato fue examinado durante la producción con respecto a su calidad y sometido a un control final. Con ello queda garantizada la capacidad de funcionamiento de su aparato.



Las instrucciones de servicio forman parte de este producto. Éstas contienen importantes indicaciones para la seguridad, el uso y la eliminación del aparato. Familiarícese con todas las indicaciones de manejo y seguridad antes de usar el producto. Utilice el producto sólo como se describe y para los campos de aplicación indicados. Guarde bien estas instrucciones y entréguelas al dar este producto a terceros.

## Uso previsto

Este aparato está diseñado para retirar papel pintado. Cualquier otra aplicación que no esté expresamente permitida en estas instrucciones puede provocar daños en el aparato y suponer un serio peligro para el usuario.

El fabricante no se responsabiliza de los daños que se puedan originar por un uso distinto o erróneo al previsto. El aparato no está pensado para uso profesional. Si se le da un uso profesional, se anulará la garantía.

## Descripción general

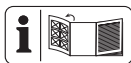

En las páginas desplegadas encontrará imágenes de los componentes más importantes.



## Volumen de suministro

Desembale el aparato y asegúrese de que está completo:

- Cable de red con enchufe
- Contendor de la caldera
- Manguera de vapor
- Plancha de vapor pequeña
- Plancha de vapor grande
- Soportes de sujeción
- Raspador
- Manual de instrucciones

## Vista general

- |          |   |
|----------|---|
| <b>A</b> | 1 Cable de red                                      |
|          | 2 Soporte de sujeción                               |
|          | 3 Asa del contenedor de la caldera                  |
|          | 4 Conexión de manguera del contenedor de la caldera |
|          | 5 Válvula de alivio                                 |
|          | 6 Tapa de la caldera                                |
|          | 7 Contenedor de la caldera                          |
|          | 8 Indicador de nivel de agua                        |
|          | 9 Raspador  |
|          | 10 Asa de la plancha de vapor pequeña               |
|          | 11 Plancha de vapor pequeña                         |
|          | 12 Riel guía de la plancha de vapor pequeña         |
|          | 13 Plancha de vapor grande                          |
|          | 14 Manguera de vapor                                |
|          | 15 Tornillo para el soporte de sujeción             |
|          | 16 Conexión del cable de red                        |

## Descripción del funcionamiento

Este decapador de vapor, con un tiempo de funcionamiento con vapor de 80 minutos, cuenta con una plancha de vapor pequeña y otra grande y con una manguera de vapor de 4 metros de largo.

El funcionamiento de los elementos de mando se describe en las siguientes páginas.

## Datos técnicos

### Desprendedor

#### de papel con vapor..... PDTA 5 A1

Potencia P .....	2300 W
Tensión U .....	230-240V~, 50 Hz
Tiempo de funcionamiento con vapor .....	80 min
Volumen del depósito .....	5 l
Longitud de manguera .....	4 m
Potencia de vapor .....	60 g/min
Tamaño (plancha de vapor grande).....	28 x 20 cm
Tamaño (plancha de vapor pequeña) .....	18 x 8 cm
Cable de red .....	3 m
Clase de protección .....	I
Tipo de protección .....	IPX4
Peso (sin accesorios).....	ca. 978 g
Peso (solo accesorios).....	ca. 812 g

## Indicaciones de seguridad

Para usar el aparato se deben respetar las indicaciones de seguridad.

### Gráficos en el aparato:



Lea atentamente las instrucciones de uso.





Los aparatos eléctricos no deben tirarse a la basura doméstica.





**¡Atención!**  
**Superficie caliente.**

ES

 ¡Trabajar con vapor caliente puede causar graves quemaduras!

 ¡Atención! El aparato se enciende inmediatamente después de conectar el enchufe.

 ¡Atención! Existe peligro de quemaduras.

 ¡No oriente el vapor hacia su propio cuerpo o hacia otras personas o animales!

 Coloque el aparato de forma segura en un suelo nivelado.

 No utilizar como peldaño.

 **ADVERTENCIA - Riesgo de quemaduras**

## Símbolos en las instrucciones

 **Símbolos de riesgo con indicaciones para prevención de daños personales y materiales**

 **Símbolo de peligro con indicaciones para evitar daños personales por descarga eléctrica**

 Señal prescriptiva con indicaciones para la prevención de accidentes y daños

 Señal de indicación con información para un mejor manejo del equipo

 **¡Riesgo de quemaduras!**

No lo use directamente sobre la cabeza. Use guantes de seguridad.  
El vapor puede salir del aparato.

## Indicaciones de seguridad

- Este aparato puede ser utilizado por menores a partir de 8 años y por personas con capacidades físicas, sensoriales o mentales reducidas o que carezcan de experiencia y conocimientos, siempre que sean supervisadas o instruidas sobre el uso seguro del aparato y sean capaces de entender los peligros que puede ocasionar. Los menores no pueden jugar con el aparato. La limpieza y el mantenimiento del usuario no pueden ser realizados por menores sin estar supervisados.
- Asegúrese de que el aparato no apunte directamente a los aparatos y equipos que contienen componentes eléctricos, por ejemplo, el interior de los hornos.
- Después de su uso y antes del mantenimiento, el aparato debe desconectarse de la red eléctrica extrayendo el enchufe de la red.
- No deje el aparato desatendido cuando esté conectado a la red eléctrica.
- La abertura de llenado no debe abrirse durante el uso. Siga las instrucciones para rellenar el depósito de agua de manera segura.

- f) No utilice el aparato si se ha caído, presenta daños evidentes o fugas.
- g) Mantenga a los niños alejados del aparato durante el uso y el enfriamiento.

### **Instrucciones de seguridad para el uso del decapador de vapor**

- a) Las superficies pueden calentarse durante el uso. La tapa de la caldera puede estar caliente durante el funcionamiento y durante el enfriamiento.
- b) ¡Nunca encienda el aparato sin llenarlo de agua!
- c) Nunca sumerja el aparato en líquidos.
- d) Llene el aparato solo con agua corriente. Nunca añada líquidos inflamables, tóxicos, corrosivos o de otro tipo.
- e) No exceda la cantidad máxima de llenado (5 l).
- f) Antes de quitar el papel pintado, cubra los interruptores y enchufes de las paredes para que sean a prueba de agua y vapor.
- g) Cierre la caldera y enrosque bien las conexiones roscadas antes de la puesta en marcha (véase "Puesta en funcionamiento").
- h) ¡Riesgo de quemaduras! Nunca abra la tapa de la caldera o las conexiones roscadas durante el funcionamiento. Antes de abrir la tapa de la caldera o las conexiones roscadas: desenchufe el aparato y deje que el aparato y el agua restante se enfríe.

Solo después debe abrir la tapa de la caldera o las conexiones roscadas (ver Llenar o rellenar con agua).

- i) Si la manguera de vapor está obstruida y causa un exceso de presión, desenchufe el cable de red del enchufe.
- j) Siempre procure trabajar sobre una base segura.
- k) Sostenga el aparato únicamente por el asa. No tire del cable o de la manguera.
- l) Nunca estire o tuerza la manguera.
- m) Coloque el aparato de forma segura en un suelo nivelado. No golpee o derribe el aparato.
- h) ¡Riesgo de quemaduras! Si el aparato cae, el agua caliente entra en la manguera y puede salir por el extremo de la misma. Apague inmediatamente el aparato, extraiga el enchufe de la red, deje que se enfríe y solo entonces vacíe la manguera.
- o) Sostenga la plancha de vapor únicamente por el asa.

### **Dispositivos de seguridad**

- La tapa de la caldera (6) cuenta con una válvula de alivio de sobrepresión (5). Permite que se descargue vapor y algo de agua caliente si se forma un exceso de presión en el contenedor de la caldera (7). Esto puede ocurrir si la manguera de vapor (14) está bloqueada o el contenedor de la caldera (7) está sobrellenado. En tal caso, desconecte el enchufe de red (1) de la toma de corriente y deje que el aparato se enfríe antes de revisarlo. No debe blo-

quear la válvula de alivio de presión (5) bajo ninguna circunstancia.

**i** Un ligero inflado del contenedor de la caldera (7) no es un defecto y es completamente normal antes de que la válvula de alivio de presión (5) libere la presión.

**i** En condiciones de uso normal, la válvula de alivio (5) expulsa pequeñas cantidades de vapor y agua.

- La tapa de la caldera (6) cuenta con una válvula de liberación de vacío que permite que el aire entre en la unidad cuando se forma un vacío.
- La manguera de vapor (14) cuenta con doble revestimiento para reducir la temperatura de la superficie.
- El aparato está equipado con una protección automática contra sobrecalentamiento (liberación térmica), que se activa cuando el aparato se calienta sin estar lleno. Llene el aparato con agua (preferentemente caliente). Después de unos minutos, el aparato vuelve a producir vapor.
- Tenga cuidado de no inclinar el aparato. De lo contrario, puede activarse la protección automática contra sobrecalentamiento (liberación térmica).

## Puesta en funcionamiento

### **A** Conectar el cable de red

Enchufe el cable de red (1) en el conector (16) del contenedor de la caldera (7). Ver detalle **A**.

## Montar los soportes de sujeción

Coloque los dos soportes de sujeción (2) en el aparato y fíjelos en su posición con los tornillos (15). Ver detalle **A**.

## Conectar la manguera y las planchas de vapor

- B** 1. Enrosque un extremo de la manguera de vapor (14) en la conexión de la manguera (4) del contenedor de la caldera (7).
- C** 2. Enrosque el otro extremo de la manguera de vapor (14) en la conexión de la manguera de la plancha de vapor pequeña (11).



**Asegúrese de que la manguera de vapor se ha conectado correctamente.** Las conexiones roscadas no deben aflojarse **nunca** durante el funcionamiento.



## **D** Montar y cambiar la plancha de vapor grande

1. Retire el enchufe de la red (1) para montar y cambiar los accesorios. Espere hasta que no se escape más vapor y el aparato se haya enfriado.
2. Para usar la plancha de vapor grande (13), deslícela por el carril guía (12) de la plancha de vapor pequeña (11).
3. Para desmontar la plancha de vapor grande (13), sáquela del riel guía (12) de la plancha de vapor pequeña (11).

## E Llenar o rellenar con agua

1. Asegúrese de que el cable de red (1) esté desenchufado y que el aparato se haya enfriado.
2. Desenrosque y extraiga la tapa de la caldera (6).
3. Llene el contenedor de la caldera (7) con agua corriente limpia. Llene el contenedor de la caldera (7) solo hasta la marca MAX del indicador de nivel de agua (8) (máximo 5 litros).
4. Enrosque la tapa de la caldera (6). Asegúrese de que esté bien apretado.



**En caso de intervalos de uso largos:** Compruebe la marca mínima en el indicador de nivel de agua (8) y rellene con agua a tiempo.

## Manejo



**¡Atención! Las superficies pueden calentarse durante el uso. La tapa de la caldera puede estar caliente durante el funcionamiento y durante el enfriamiento.**



**¡Riesgo de quemaduras!** No lo use directamente sobre la cabeza. Use guantes de seguridad. El vapor puede salir del aparato.



¡No oriente el vapor hacia su propio cuerpo o hacia otras personas o animales!

- Compruebe el estado del enyesado antes de empezar a trabajar, ya que el vapor a altas temperaturas puede aflojar el yeso suelto, poroso o mal adherido. El yeso puede desprenderse más fácilmente en las zonas que tienen grietas o agujeros.
- Además, la plancha de vapor no debe mantenerse sobre una ubicación durante un período de tiempo prolongado. Se puede detectar el yeso suelto golpeando algunas áreas de la pared con los nudillos. Si se produce un sonido hueco, se recomienda proceder con extrema precaución.
- En cualquier caso, compruebe primero el decapador de papel pintado en una pequeña área de unos 100 cm<sup>2</sup> antes de empezar a trabajar.
- Si nota que el yeso se está soltando o escucha un chasquido, interrumpa el trabajo. El decapador puede ser usado de forma segura sobre superficies de cartón yeso.
- El calor generado por este aparato puede causar daños en ciertas superficies como alfombras, muebles tapizados, mesas o armarios. Para evitar daños debidos al calor del contenedor de la caldera (7) en estas superficies, este debe colocarse siempre sobre una tabla de madera o un objeto similar. No use paños o periódicos para este propósito.
- Sostenga el contenedor de la caldera (7) solo por el asa (3).
- El papel pintado varias veces o resistente al agua es difícil de quitar. Perfore dicho papel con un rodillo de púas para que el vapor pueda actuar sobre la capa de cola.
- Para el papel tapiz de espuma de vinilo, primero retire el revestimiento de vinilo si es preciso, y luego aplique el decapador.
- Use siempre ropa protectora al retirar el papel tapiz del techo. Tenga cuidado con la condensación acumulada

en la plancha de vapor, ya que puede gotear agua caliente. Vacíe la plancha de vapor regularmente y no la use directamente sobre su cabeza.

- Coloque siempre la plancha de vapor (11/13) en un soporte adecuado si la deja desatendida (aunque sea brevemente). Durante el uso, la plancha de vapor no debe apuntar en dirección al usuario.

## Encendido y apagado

1. Para encenderlo, inserte el enchufe (1) en la toma de corriente.
2. Dependiendo de la temperatura del agua al rellenar, el aparato necesita hasta 15 minutos para generar vapor. Durante la fase de calentamiento, puede salir algo de agua caliente de la plancha de vapor. Coloque la plancha de vapor en un recipiente para recoger cualquier fuga de agua.



Nunca deje el aparato desatendido cuando esté encendido.

3. Para apagar el aparato, retire el enchufe (1) de la corriente.

## F Desprender el papel pintado

- Sostenga la plancha de vapor pequeña (11) únicamente por el asa (10).
- Es mejor trabajar desde el techo de la habitación hasta el suelo.
- Utilice la plancha de vapor pequeña (11) para desprender el papel pintado de las esquinas o huecos (véase Montar y cambiar la plancha de vapor grande).
- Utilice la plancha de vapor grande (13) para desprender el papel pinta-

do de las superficies grandes (véase Montar y cambiar la plancha de vapor grande).

- Aplique la plancha de vapor (11/13) sobre el papel pintado. Dependiendo del tipo de papel pintado y del sustrato, retire la plancha de vapor tras unos 10 segundos. Retire el papel pintado de arriba a abajo o ráspelo con el raspador (9).
- Mientras raspa, aplique repetidamente la plancha de vapor (11/13) sobre el papel pintado.

## Limpieza y mantenimiento



Los trabajos de arreglo y mantenimiento que no están descritos en estas instrucciones han de llevarse a cabo por nuestro centro de servicio. Utilice exclusivamente piezas originales.



Desconecte el enchufe (1) de la toma de corriente y deje que el aparato se enfríe antes de realizar cualquier trabajo.

Realice regularmente los siguientes trabajos de limpieza y mantenimiento. Así se garantiza que podrá hacer un uso duradero y seguro.

## Limpieza



**El aparato no debe ser rociado ni sumergido en el agua. Existe peligro de descarga eléctrica.**

- Enjuague la caldera de vez en cuando con agua corriente hasta aclararla. No utilice detergentes o disolventes.

Pueden causar daños irreparables al aparato.

## Descalcificar



Nunca añada líquidos inflamables, tóxicos, corrosivos o de otro tipo.



Descalcifique el aparato si es necesario. Esto depende de la dureza del agua y la frecuencia de uso. Utilice descalcificadores disponibles en el mercado, preferiblemente el ácido cítrico. Siga las indicaciones de dosificación y aplicación del fabricante del descalcificador. Los defectos debidos a una descalcificación insuficiente están excluidos de la garantía.

1. Asegúrese de haber desenchufado el cable de red (1) y de que el aparato se haya enfriado.
2. Vierta un descalcificador comercial (2,5 litros).
3. Retire la manguera de vapor (14) y conecte el enchufe a la red (1).
4. Deje hervir el descalcificador durante unos 5 minutos.
5. Desconecte el enchufe de la red (1) y deje que la solución actúe durante unos 10 minutos.
6. Deje que el aparato y la solución restante se enfríen. Vacíe el aparato, enjuague con agua limpia y deje que se seque.

## G Almacenamiento

- Deje que el aparato se enfríe al menos diez minutos.
- Vacíe el agua del aparato por completo.

- Enrolle la manguera de vapor (14) alrededor de los soportes de sujeción (2) del contenedor de la caldera (7).
- Mantenga el aparato en un lugar seco, en posición vertical, protegido del polvo y fuera del alcance de los niños.

## Eliminación / protección del medio ambiente



Los aparatos eléctricos no se tiran a la basura doméstica.

Según la directiva europea 2012/19/UE sobre residuos de aparatos eléctricos y electrónicos, los aparatos eléctricos usados deben eliminarse por separado y reciclarse de forma respetuosa con el medio ambiente. Dependiendo de las normas estatales, puede tener las siguientes opciones:

- devolverlo a un punto de venta,
- a un punto de recogida oficial. Pregunte en la empresa municipal de gestión de residuos o en nuestro centro de servicio.
- devolver al fabricante/distribuidor. Nosotros nos encargaremos de eliminar gratuitamente los aparatos defectuosos que recibamos.

Esto no afecta a los accesorios y a otros medios sin componentes electrónicos.

## Piezas de repuesto/Accesorios

Encontrará las piezas de repuesto y accesorios en [www.grizzlytools.shop](http://www.grizzlytools.shop)

Si tiene problemas con el proceso de pedido, utilice el formulario de contacto. Si tiene más preguntas, póngase en contacto con el «Service-Center» (ver página 97).

Posición Manual de instrucciones	Denominación	N.º de pedido
2 – 8, 15	Contenedor de la caldera completo	91105685
14	Manguera de vapor	91105686
10 – 13	Plancha de vapor completa	91105687

## Garantía

Estimada clienta, estimado cliente: Por este aparato se le concede una garantía de 3 años a partir de la fecha de compra. En caso de defectos de este producto, le corresponden derechos legales contra el vendedor del producto. Estos derechos no serán limitados por la garantía expuesta a continuación

### Condiciones de garantía

El plazo de garantía empieza con la fecha de compra. Por favor, conserve bien el resguardo de caja original. Este documento se necesitará como prueba de la compra. Si dentro del plazo de tres años después de la fecha de compra del aparato se detecta un defecto de material o fabricación, según nuestra elección, el producto será reparado o sustituido gratuitamente. Esta prestación de garantía presupone entregar el aparato defectuoso y el comprobante de compra (resguardo de caja) dentro del plazo de los tres años, describiendo brevemente por escrito en qué consiste el defecto y cuándo se detectó. Si el defecto está cubierto por nuestra garantía, le devolveremos el aparato reparado o uno nuevo. Con la reparación o la sustitución

del producto no se inicia un nuevo período de garantía.

### Período de garantía y exigencias legales en caso de defectos

El período de garantía no será prolongado por la prestación de garantía. Esto se aplica igualmente a las partes sustituidas y reparadas. Daños y defectos ya existentes eventualmente al comprar el aparato, tienen que ser notificados inmediatamente después de haberlo desempacado. Las reparaciones a efectuar al cabo del período de garantía están sujetas a pago

### Volumen de la garantía

El aparato fue producido cuidadosamente según las directivas estrictas de la calidad y examinado concienzudamente antes de la entrega. La prestación de garantía tiene validez para defectos de material o fabricación. Esta garantía no se extiende a partes del producto que están sometidas a un desgaste natural y, por lo tanto, pueden ser consideradas como piezas de desgaste, o a daños en partes frágiles. Esta garantía caduca si el producto fue dañado, utilizado imprudentemente o no



sometido a mantenimiento. Para un uso apropiado del producto, se han de cumplir exactamente todas las indicaciones contenidas en las instrucciones de manejo. Se tienen que evitar absolutamente fines de aplicación y manejos, de los cuales desaconsejan o advierten las instrucciones de servicio. El producto está previsto solamente para el uso privado y no comercial. La garantía caducará en el caso de un tratamiento abusivo e impropio, uso de la fuerza o manipulaciones que no fueron efectuadas por una filial de servicio autorizada

### Gestión en caso de garantía

Para garantizar una gestión rápida de su reclamación, le rogamos seguir las siguientes indicaciones:

- Para todas las consultas, tenga preparado por favor el resguardo de caja y el número de identificación (IAN 385085\_2107) como prueba de la compra.
- Por favor, saque el número de artículo de la placa de características.
- Si surgen fallas en el funcionamiento o cualquier defecto, contacte primeramente a la sección de servicio indicada a continuación por **teléfono** o vía **E-Mail**. Se le darán otras informaciones acerca de la gestión de su reclamación.
- Tras consultar con nuestro servicio de postventa, un aparato identificado como defectuoso puede ser enviado libre de franqueo a la dirección de servicio ya conocida por usted, adjuntando el comprobante de compra (resguardo de caja) e indicando en qué consiste el defecto y cuándo surgió. Para evitar problemas de recepción y costes adicionales, utilice de todas maneras sólo la dirección que se le comunicará. Asegúrese de que el envío no se efectúe sin franqueo, como

mercancía voluminosa, expresse u otro tipo de transporte especial. Envíe por favor el aparato incluyendo todos los accesorios entregados con la compra y garantice un embalaje de transporte lo suficientemente seguro.

## Servicio de reparación

Reparaciones **que no están cubiertas por la garantía**, las puede dejar efectuar por nuestra filial de servicio por cuenta suya. Ésta le elaborará gustosamente un presupuesto. Sólo atenderemos aparatos que hayan sido enviados en un embalaje suficiente y franqueados.

**Atención:** Por favor, envíe el aparato limpio, señalando el defecto a nuestra filial de servicio. No aceptaremos aparatos que hayan sido enviados sin franqueo, como mercancía voluminosa, expresse o cualquier tipo de transporte especial. Nos encargamos gratuitamente de la eliminación de sus aparatos defectuosos enviados.

## Service-Center



### Servicio España

Tel.: 900 984 989

E-Mail: grizzly@lidl.es

IAN 385085\_2107

## Importador

Por favor, observe que la siguiente dirección no es una dirección de servicio. Contacte primeramente al centro de servicio mencionado arriba.

### Grizzly Tools GmbH & Co. KG

Stockstädter Straße 20

63762 Großostheim

ALEMANIA

www.grizzlytools.de

## Contenuto

<b>Introduzione .....</b>	<b>98</b>
<b>Utilizzo .....</b>	<b>98</b>
<b>Descrizione generale .....</b>	<b>98</b>
Contenuto della confezione .....	99
Sommaro .....	99
Descrizione del funzioni.....	99
<b>Dati tecnici .....</b>	<b>99</b>
<b>Consigli di sicurezza.....</b>	<b>99</b>
Raffigurazioni sull'apparecchio:.....	99
Simboli nelle istruzioni.....	100
Norme di sicurezza.....	100
Avvertenze di sicurezza per l'uso della vaporiera per la rimozione carta da parati .....	101
Dispositivi di sicurezza .....	101
<b>Messa in funzione .....</b>	<b>102</b>
Collegamento del cavo di alimentazione.....	102
Montaggio delle graffe.....	102
Collegamento del flessibile e della piastra a vapore .....	102
Montaggio e sostituzione della piastra a vapore grande .....	102
Versamento o rabbocco dell'acqua..	102
<b>Uso .....</b>	<b>103</b>
Accensione e spegnimento .....	104
Rimozione di carta da parati.....	104
<b>Pulizia e manutenzione .....</b>	<b>104</b>
Pulizia .....	104
Eliminazione del calcare .....	105
<b>Conservazione .....</b>	<b>105</b>
<b>Smaltimento/ Tutela dell'ambiente.....</b>	<b>105</b>
<b>Pezzi di ricambio/Accessori .....</b>	<b>106</b>
<b>Garanzia .....</b>	<b>106</b>
<b>Servizio di riparazione .....</b>	<b>107</b>
<b>Service-Center .....</b>	<b>107</b>
<b>Importatore .....</b>	<b>107</b>
<b>Traduzione della dichiarazione di conformità CE originale .....</b>	<b>138</b>
<b>Vista esplosa .....</b>	<b>141</b>

## Introduzione

Congratulazioni per l'acquisto del Suo nuovo apparecchio. Ha scelto un prodotto altamente pregiato. Le istruzioni per l'uso costituiscono parte integrante di questo prodotto. Questo apparecchio è stato sottoposto a un controllo di qualità durante la produzione e quindi sottoposto a un controllo finale. Quindi è garantito il funzionamento del vostro apparecchio.



Contengono indicazioni importanti per la sicurezza, l'uso e lo smaltimento. Prima dell'uso del prodotto, si raccomanda di familiarizzare con tutte le indicazioni di comando e di sicurezza. Usare il prodotto solo come descritto e per i campi d'impiego specificati. Conservare le istruzioni in un luogo sicuro e consegnare la documentazione in caso di cessione del prodotto a terzi.

## Utilizzo

L'apparecchio è destinato alla rimozione di carta da parati. Ogni altro impiego non espressamente consentito nel presente manuale, può causare danni all'apparecchio e rappresentare un serio pericolo per l'utente.

Il produttore non si fa carico di eventuali danni causati da un uso improprio o da un azionamento errato. L'apparecchio non è destinato ad un uso commerciale. Un eventuale utilizzo commerciale comporta l'estinzione della garanzia.

## Descrizione generale

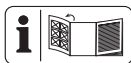

Le immagini dei principali componenti funzionali sono riportate nelle pagine ripiegabili.

## Contenuto della confezione

Rimuovere l'apparecchio dalla confezione e controllare se è completo:

- Cavo di alimentazione con spina
- Serbatoio del bollitore
- Flessibile del vapore
- Piastra a vapore piccola
- Piastra a vapore grande
- Graffe
- Raschietto
- Istruzioni per l'uso

## Sommario

- |          |   |
|----------|---|
| <b>A</b> | 1 Cavo di alimentazione                 |
|          | 2 Graffa                                |
|          | 3 Manico del serbatoio del bollitore    |
|          | 4 Attacco tubo serbatoio del bollitore  |
|          | 5 Valvola limitatrice                   |
|          | 6 Coperchio del bollitore               |
|          | 7 Serbatoio del bollitore               |
|          | 8 Indicatore di livello dell'acqua      |
|          | 9 Raschietto                            |
|          | 10 Impugnatura piastra a vapore piccola |
|          | 11 Piastra a vapore piccola             |
|          | 12 Guida piastra a vapore piccola       |
|          | 13 Piastra a vapore grande              |
|          | 14 Flessibile del vapore                |
|          | 15 Vite per graffa                      |
|          | 16 Presa per cavo di alimentazione      |

## Descrizione del funzioni

La vaporiera per la rimozione carta da parati con durata del vapore di 80 minuti presenta una piastra a vapore piccola e una grande e un flessibile del vapore di 4 metri.

Le funzioni dei vari elementi si possono apprendere dalle descrizioni seguenti.

## Dati tecnici

### Rimuovi carta da

### parati a vapore.....PDTA 5 A1

Potenza PP .....	2300 W
Tensione U .....	230-240 V~, 50 Hz
Durata del vapore .....	80 min
Volume del serbatoio .....	5 l
Lunghezza del flessibile del vapore .....	4 m
Forza del vapore.....	60 g/min
Dimensioni	
(piastra a vapore grande) ...	28 x 20 cm
Dimensioni	
(piastra a vapore piccola) .....	18 x 8 cm

Cavo di alimentazione.....3 m

Classe di protezione..... I

Grado di protezione..... IPX4

Peso (senza accessori) ..... ca. 978 g

Peso (solo accessori)..... ca. 812 g

## Consigli di sicurezza

Osservare le indicazioni di sicurezza durante l'uso dell'apparecchio.

### Raffigurazioni sull'apparecchio:



Leggere con attenzione il presenta manuale d'uso.



Le apparecchiature non si devono smaltire insieme ai rifiuti domestici.





**Attenzione!**  
**Superficie calda.**



Il lavoro con vapore rovente può causare scottature gravi!

 Attenzione! L'apparecchio si avvia subito dopo l'inserimento della spina.

 Attenzione! Pericolo di ustione.

 Non dirigere il vapore su di sé, su altre persone o su animali!

 Collocare l'apparecchio in modo stabile e sicuro su un pavimento piano.

 Non utilizzarlo come gradino

 **AVVERTENZA:**  
**pericolo di scottature**

### Simboli nelle istruzioni

 **Simboli dei pericoli con apposite indicazioni per prevenire danni a persone o cose.**

 **Simboli di pericolo con indicazioni per prevenire danni alle persone dovuti a una scossa elettrica.**

 Simboli dei divieti con indicazioni relative alla prevenzione di danni.

 Simboli di avvertenza con informazioni relative ad un migliore trattamento dell'apparecchio.



### **Pericolo di scottature!**

Non svolgere lavori direttamente sopra la propria testa. Indossare guanti di protezione!

Dall'apparecchio può fuoriuscire vapore.

### **Norme di sicurezza**

- a) Questo apparecchio può essere usato da bambini a partire da 8 anni come anche da persone con capacità fisiche, sensoriali o mentali ridotte o senza esperienze e conoscenze, se sono sorvegliati o istruiti sull'uso sicuro dell'apparecchio e comprendono i pericoli che ne scaturiscono. I bambini non devono giocare con l'apparecchio. La pulizia e la manutenzione da parte dell'utilizzatore non devono essere eseguite da bambini senza sorveglianza.
- b) Assicurarsi di non dirigere l'apparecchio direttamente su apparecchi e dispositivi che contengano componenti elettrici, ad es. l'interno di forni.
- c) Dopo l'uso e prima della manutenzione a cura dell'utilizzatore, scollegare l'apparecchio dalla rete elettrica staccando la spina.
- d) Non lasciare l'apparecchio incustodito quando è collegato alla rete elettrica.
- e) Non aprire il foro di riempimento durante l'uso. Attenersi alle istruzioni per il rabbocco sicuro del serbatoio dell'acqua.
- f) Non usare l'apparecchio se è

caduto, se presenta danni evidenti o se perde.

- g) Tenere lontani i bambini mentre si usa l'apparecchio e durante il raffreddamento dello stesso.

### **Avvertenze di sicurezza per l'uso della vaporiera per la rimozione carta da parati**

- a) Le superfici possono riscaldarsi durante l'uso. Il coperchio del bollitore può essere rovente durante l'uso e il raffreddamento.
- b) Non accendere mai l'apparecchio senza carico di acqua!
- c) Non immergere mai l'apparecchio in liquidi.
- d) Riempire l'apparecchio solo di acqua di rubinetto. Non aggiungerci mai liquidi infiammabili, tossici, irritanti o di altro tipo.
- e) Non superare la capienza massima (5 l).
- f) Prima di rimuovere la carta da parati coprire a tenuta d'acqua gli interruttori e le prese elettriche situati sulle pareti.
- g) Prima dell'uso chiudere saldamente le chiusure del bollitore e le chiusure a vite (vedere „Messaggio in funzione“).
- h) Pericolo di scottature! Durante il funzionamento non aprire mai il coperchio del bollitore e le chiusure a vite. Prima di aprire il coperchio del bollitore e le chiusure a vite: staccare la spina e fare raffreddare l'apparecchio e l'acqua residua. Solo in seguito aprire il coperchio del bollitore e le chiusure a vite

(vedere Versamento o rabbocco dell'acqua).

- i) Se il flessibile del vapore è ostruito e ciò causa una sovrappressione, staccare la spina dalla presa elettrica.
- j) Durante il lavoro mantenere sempre una posizione stabile.
- k) Trasportare l'apparecchio solo dall'impugnatura. Non tirare dal cavo o dal flessibile.
- l) Non torcere il flessibile né piegarlo.
- m) Collocare l'apparecchio in modo stabile e sicuro su un pavimento piano. Non capovolgere l'apparecchio.
- n) Pericolo di scottature! Se l'apparecchio dovesse cadere, l'acqua bollente finisce nel flessibile e può uscire dall'estremità del flessibile. Spegnerne subito l'apparecchio, staccare la spina, fare raffreddare e solo in seguito svuotare il flessibile.
- o) Toccare la piastra a vapore solo dal manico.

### **Dispositivi di sicurezza**

- Il coperchio del bollitore (6) presenta una valvola limitatrice (5). Attraverso questa valvola può uscire vapore e un poco di acqua bollente se nel serbatoio del bollitore (7) si crea una sovrappressione. Questo può succedere se il flessibile del vapore (14) è ostruito o se il serbatoio del bollitore (7) è troppo pieno. In questi casi staccare la spina (1) dalla presa elettrica e fare raffreddare l'apparecchio prima di controllarlo. Questa valvola limitatrice (5) non deve essere bloccata in nessun caso.

**i** La leggera espansione del serbatoio del bollitore (7) non è un difetto, è del tutto normale prima che la valvola limitatrice (5) rilasci la pressione.

**i** Durante l'uso normale dalla valvola limitatrice (5) escono piccole quantità di vapore e acqua.

- Il coperchio del bollitore (6) presenta una valvola limitatrice della depressione attraverso la quale può entrare aria nell'apparecchio quando si crea una sovrappressione.
- Il flessibile del vapore (14) è a doppia parete per abbassare la temperatura superficiale.
- L'apparecchio è dotato di una protezione automatica dal surriscaldamento (dispositivo di scatto termico) che scatta quando l'apparecchio viene riscaldato senza essere pieno. Riempire l'apparecchio con acqua (di preferenza calda). Dopo qualche minuto l'apparecchio torna a produrre vapore.
- Fare attenzione a non inclinare l'apparecchio. In caso contrario è possibile che scatti la protezione automatica dal surriscaldamento (dispositivo di scatto termico).

## Messa in funzione

### **A** Collegamento del cavo di alimentazione

Collegare il cavo di alimentazione (1) alla presa per cavo di alimentazione (16) del serbatoio del bollitore (7). Vedere dettaglio **A**.

## Montaggio delle graffe

Posizionare le due graffe (2) sull'apparecchio e avvitarle con le viti (15). Vedere dettaglio **A**.

## Collegamento del flessibile e della piastra a vapore

- B** 1. Avvitare un'estremità del flessibile del vapore (14) all'attacco tubo (4) del serbatoio del bollitore (7).
- C** 2. Avvitare l'altra estremità del flessibile del vapore (14) all'attacco tubo (4) della piastra a vapore piccola (11).



**Assicurarsi di aver collegato correttamente il flessibile del vapore.** Durante il funzionamento non aprire **mai** le chiusure a vite.

### **D** Montaggio e sostituzione della piastra a vapore grande

1. Per il montaggio e la sostituzione degli accessori staccare la spina (1). Attendere finché non esce più vapore e l'apparecchio si è raffreddato.
2. Per utilizzare la piastra a vapore grande (13) innestarla nella guida (12) della piastra a vapore piccola (11).
3. Per smontare la piastra a vapore grande (13) estrarla dalla guida (12) della piastra a vapore piccola (11).

### **E** Versamento o rabbocco dell'acqua

1. Assicurarsi che la spina (1) sia scollegata e che l'apparecchio si sia raffreddato.

2. Svitare il coperchio del bollitore (6) e rimuoverlo.
3. Riempire il serbatoio del bollitore (7) di acqua di rubinetto pulita. Riempire il serbatoio del bollitore (7) solo fino al segno MAX dell'indicatore di livello dell'acqua (8) (massimo 5 litri)
4. Avvitarvi il coperchio del bollitore (6). Assicurarsi che sia avvitato correttamente.



### In caso di tempi di lavoro

**prolungati:** Prestare attenzione al segno del minimo dell'indicatore di livello dell'acqua (8) e aggiungere acqua tempestivamente.

## Uso



**Attenzione! Le superfici possono riscaldarsi durante l'uso. Il coperchio del bollitore può essere rovente durante l'uso e il raffreddamento.**



### Pericolo di scottature!

Non svolgere lavori direttamente sopra la propria testa. Indossare guanti di protezione! Dall'apparecchio può fuoriuscire vapore.



Non dirigere il vapore su di sé, su altre persone o su animali!

- Prima di iniziare il lavoro controllare lo stato dell'intonaco, poiché il vapore ad alte temperature può staccare l'intonaco instabile, poroso o poco aderente. L'intonaco può staccarsi più facilmente dalle aree che presentano crepe o fori. Inoltre è preferibile non mantenere a lungo la piastra a vapore sullo stesso punto. Si può riconoscere l'intonaco instabile dando colpetti con le nocche su alcuni punti della parete. Se si sente un suono vuoto, si consiglia di procedere con la massima precauzione.
- In ogni caso provare il dispositivo per la rimozione di carta da parati su un'area di circa 100 cm<sup>2</sup> prima di iniziare il lavoro vero e proprio.
- Se si vede che l'intonaco si stacca o si sente uno scricchiolio, interrompere il lavoro. Il dispositivo per la rimozione di carta da parati può essere utilizzato senza pericolo per superfici di cartongesso.
- A causa del calore generato da questo prodotto, determinate superfici, ad es. moquette, mobili imbottiti, piani di tavoli o armadi, possono subire danni. Per non danneggiare queste superfici con il calore del serbatoio del bollitore (7), è preferibile collocare sempre quest'ultimo su un'asse di legno o un oggetto simile. Coperte antipolvere o giornali non sono adatti a questo scopo.
- Toccare il serbatoio del bollitore (7) solo dal manico (3).
- La carta da parati verniciata più volte o resistente all'acqua è difficile da rimuovere. Perforare la carta da parati di questo tipo con un rullo a punte in modo che il vapore possa agire sullo strato di colla.
- In caso di carta da parati in schiuma vinilica, eventualmente staccare prima lo strato superiore di vinile e poi lavorare con il dispositivo per la rimozione di carta da parati.
- Quando si rimuove carta da parati indossare sempre indumenti protettivi. Prestare attenzione alla condensa che si raccoglie sulla piastra a vapore, poiché può sgocciolare acqua bollente.

Svuotare regolarmente la piastra a vapore e non usarla direttamente sopra la propria testa.

- Se la piastra a vapore (11/13) deve restare incustodita (anche brevemente), collocarla sempre in un contenitore adatto. Durante l'uso la piastra a vapore non deve puntare verso l'utilizzatore.

## Accensione e spegnimento

1. Per accendere inserire la spina (1) nella presa elettrica.
2. A seconda della temperatura dell'acqua versata nell'apparecchio, quest'ultimo richiede fino a 15 minuti per generare vapore. Durante la fase di riscaldamento può uscire un poco di acqua calda dalla piastra a vapore. Posare la piastra a vapore all'interno di un secchio per raccogliere l'acqua che esce.



Non lasciare mai incustodito l'apparecchio quando è acceso.

3. Per spegnere l'apparecchio estrarre la spina (1) dalla presa elettrica.

## F Rimozione di carta da parati

- Toccare la piastra a vapore piccola (11) solo dall'impugnatura (10).
- È meglio lavorare procedendo dal soffitto della stanza al pavimento.
- Per rimuovere la carta da parati da angoli o nicchie utilizzare la piastra a vapore piccola (11) (vedere Montaggio e sostituzione della piastra a vapore grande).
- Per rimuovere la carta da superfici grandi utilizzare la piastra a vapore grande (13) (vedere Montaggio e sostituzione della piastra a vapore grande).

- Posizionare la piastra a vapore (11/13) sulla carta da parati. A seconda della carta da parati e della base sottostante, togliere la piastra a vapore dopo circa 10 secondi. Staccare la carta da parati dall'alto verso il basso o raschiarla via con il raschietto (9).
- Durante la raschiatura posizionare più volte la piastra a vapore (11/13) sulla carta da parati.

## Pulizia e manutenzione



Per i lavori di riparazione e manutenzione non descritti nelle presenti istruzioni chiedere l'intervento del nostro Centro Assistenza. Usare solo componenti originali.



Prima di qualsiasi lavoro staccare la spina (1) dalla presa elettrica e fare raffreddare l'apparecchio.

Eseguire i seguenti lavori di pulizia e manutenzione regolarmente. In questo modo può essere garantito un utilizzo duraturo e affidabile.

## Pulizia



**Tenere l'apparecchio al riparo da schizzi d'acqua e non immergerlo in acqua. Sussiste pericolo di scossa elettrica.**

- Di tanto in tanto sciacquare il bollitore con acqua di rubinetto finché quest'ultima non è limpida. Non utilizzare detersivi o solventi. In caso contrario si rischierebbe di danneggiare irreparabilmente l'apparecchio.



## Eliminazione del calcare



Non aggiungere mai liquidi infiammabili, tossici, irritanti o di altro tipo!



A seconda della durezza dell'acqua e della frequenza di utilizzo, se necessario eliminare il calcare dall'apparecchio. Utilizzare un decalcificante comune, di preferenza acido citrico. Attenersi alle indicazioni del produttore del decalcificante per quanto riguarda il dosaggio e l'impiego!

Sono esclusi dalla garanzia i guasti causati dalla mancata eliminazione del calcare.

1. Assicurarsi che la spina (1) sia scollegata e che l'apparecchio si sia raffreddato.
2. Versare una soluzione decalcificante comune (2,5 litri).
3. Staccare il flessibile del vapore (14) e inserire la spina (1).
4. Far bollire la soluzione decalcificante per circa 5 minuti.
5. Staccare la spina (1) dalla presa elettrica e lasciare agire la soluzione per altri 10 minuti circa.
6. Fare raffreddare l'apparecchio e il resto della soluzione. Svuotare l'apparecchio, sciacquarlo con acqua pulita e farlo asciugare.

## G Conservazione

- Fare raffreddare l'apparecchio per almeno dieci minuti.
- Svuotare l'apparecchio.
- Avvolgere il flessibile del vapore (14) intorno alle graffe (2) del serbatoio del bollitore (7).

- Riporre l'apparecchio in posizione verticale, in un luogo asciutto al riparo dalla polvere, fuori dalla portata dei bambini.

## Smaltimento/Tutela dell'ambiente



Le apparecchiature non si devono smaltire insieme ai rifiuti domestici.

Ai sensi della direttiva 2012/19/UE sui rifiuti di apparecchiature elettriche ed elettroniche, i dispositivi elettrici usati devono essere raccolti separatamente e riciclati secondo procedure ecologicamente corrette. A seconda del recepimento nel diritto nazionale, le possibilità sono le seguenti:

- restituzione al punto vendita,
- conferimento ad un centro di raccolta ufficiale. Per informazioni in merito rivolgersi al servizio di raccolta locale o al nostro centro di assistenza.
- restituzione al produttore/commerciante. Ci occupiamo gratuitamente dello smaltimento dei vostri apparecchi difettosi.

Tali disposizioni non contemplano gli accessori e i dispositivi ausiliari privi di componenti elettrici, a corredo dell'apparecchio da smaltire.

## Pezzi di ricambio/Accessori

**È possibile ordinare pezzi di ricambio e accessori all'indirizzo  
www.grizzlytools.shop**

In caso di problemi con la procedura d'ordine, utilizzare il modulo di contatto.  
Per ulteriori domande rivolgersi al „Service-Center“ (vedere pagina 107).

Pos. manuale d'uso	Denominazione	N. d'ordine
2 – 8, 15	Serbatoio del bollitore completo	91105685
14	Flessibile del vapore	91105686
10 – 13	Piastra a vapore completa	91105687

### Garanzia

Gentile cliente,  
Su questo apparecchio Le viene concessa una garanzia di 3 anni a partire dalla data di acquisto.  
In caso di difetti di questo prodotto può avanzare diritti legali nei confronti del venditore del prodotto. Tali diritti legali non vengono limitati dalla nostra garanzia qui di seguito rappresentata.

#### Condizioni di garanzia

Il termine di garanzia inizia con la data di acquisto. La preghiamo di conservare in un luogo sicuro lo scontrino fiscale originale. Questo documento viene richiesto come prova d'acquisto.  
Qualora subentrasse un difetto di materiale o di fabbricazione entro tre anni a partire dalla data di acquisto di questo prodotto, il prodotto verrà riparato o sostituito – a nostra discrezione - gratuitamente da noi. Questa prestazione di garanzia presuppone che venga presentato entro il termine di tre anni l'apparecchio difettoso e la prova d'acquisto (scontrino fiscale) e descritto brevemente per iscritto in che cosa consiste il difetto e quando si è verificato.  
Se il difetto è coperto dalla nostra garan-

zia, riceverà il prodotto riparato oppure un prodotto nuovo. Con la riparazione o la sostituzione del prodotto non inizia un nuovo periodo di garanzia.

#### Tempo di garanzia e diritti legali per vizi della cosa

Il periodo di garanzia non viene prolungato. Questo vale anche per parti sostituite e riparate. Difetti e vizi presenti già al momento dell'acquisto devono essere segnalati immediatamente dopo la rimozione dall'imballaggio. Riparazioni che accorrono dopo il periodo di garanzia sono a pagamento.

#### Volume di garanzia

L'apparecchio è stato prodotto accuratamente secondo severe direttive di qualità e controllato con coscienza prima della consegna.

La prestazione di garanzia vale per difetti di materiale o di fabbricazione. Questa garanzia non si estende ai componenti del prodotto che sono soggetti a normale usura e che quindi possono essere visti come parti di usura oppure per danneggiamenti delle parti fragili.

Questa garanzia decade se il prodotto è stato danneggiato, non usato correttamente o non mantenuto. Per un uso corretto del

prodotto devono essere osservate tutte le indicazioni riportate nelle istruzioni per l'uso. Destinazioni d'uso e azioni sconsigliate nelle istruzioni d'uso o dalle quali si viene avvertiti, sono tassativamente da evitare. Il prodotto è destinato solo per i privati e non per uso commerciale. In caso di uso improprio, esercizio della forza e interventi non effettuati dalla nostra filiale di assistenza tecnica autorizzata, decade la garanzia.

### Svolgimento in caso di garanzia

Per garantire una rapida elaborazione della Sua pratica, La preghiamo di seguire le seguenti indicazioni:

- per tutte le richieste tenere a portata di mano lo scontrino fiscale e il codice articolo (IAN 385085\_2107) come prova d'acquisto.
- I codici articolo sono riportati sulla targhetta del tipo.
- Nel caso in cui si dovessero verificare difetti funzionali o altri vizi, La preghiamo di contattare **telefonticamente** o per **e-mail**. Riceverà ulteriori informazioni sullo svolgimento del Suo reclamo.
- Un prodotto rilevato come difettoso può essere inviato con porto franco all'indirizzo di assistenza comunicato, previa consultazione del nostro servizio di assistenza tecnica, allegando la prova d'acquisto (scontrini fiscali) e l'indicazione, in che cosa consiste il difetto e quando si è verificato. Per evitare problemi di accettazione e costi aggiuntivi, usare tassativamente solo l'indirizzo che Le è stato comunicato. Assicurarsi che la spedizione non avvenga in porto assegnato, con merce ingombrante, corriere espresso o altro carico speciale. Spedire l'apparecchio inclusi tutti gli accessori forniti insieme al momento dell'acquisto e garantire un imballaggio di trasporto sufficientemente sicuro.

## Servizio di riparazione

Riparazioni **non soggette alla garanzia** possono essere effettuate dietro fattura dalla nostra filiale di assistenza tecnica previo preventivo gratuito da parte della stessa. Possiamo lavorare solo apparecchi che vengono spediti sufficientemente imballati e affrancati.

**Attenzione:** Spedire l'apparecchio alla nostra filiale in condizioni pulite e con l'indicazione del difetto.

Apparecchi spediti in porto assegnato - con merce ingombrante, corriere espresso o altro carico speciale - non vengono accettati. Lo smaltimento degli apparecchi difettosi spediti viene effettuato da noi gratuitamente.

## Service-Center



### Assistenza Italia

Tel.: 02 36003201

E-Mail: grizzly@lidl.it

**IAN 385085\_2107**



### Assistenza Malta

Tel.: 80062230

E-Mail: grizzly@lidl.com.mt

**IAN 385085\_2107**

## Importatore

Non dimenticare che il seguente indirizzo non è un indirizzo di assistenza tecnica. Contattare prima di tutto il centro di assistenza tecnica sopra nominato.

### Grizzly Tools GmbH & Co. KG

Stockstädter Straße 20

63762 Großostheim

GERMANIA

www.grizzlytools.de

## Tartalom

<b>Bevezető</b> .....	<b>108</b>
<b>Rendeltetésszerű használat</b> .....	<b>108</b>
<b>Általános leírás</b> .....	<b>108</b>
A csomag tartalma.....	109
Áttekintés .....	109
Működés leírása .....	109
<b>Műszaki adatok</b> .....	<b>109</b>
<b>Biztonsági utasítások</b> .....	<b>109</b>
Szimbólumok a készüléken:.....	109
Szimbólumok a használati útmutatóban .....	110
Biztonsági utasítások .....	110
Biztonsági utasítások a tapételeszedő használatára esetén.....	111
Biztonsági berendezések .....	111
<b>Üzembe helyezés</b> .....	<b>112</b>
Hálózati kábel csatlakoztatása .....	112
Tartókapcsok felszerelése .....	112
Tömítő és gőzölő lap csatlakoztatása ..	112
A nagy gőzölő lap felszerelése és cseréje.....	112
Víz be- és utántöltése .....	112
<b>Használat</b> .....	<b>113</b>
Be- és kikapcsolás .....	113
Tapéta leoldása .....	114
<b>Tisztítás és karbantartás</b> .....	<b>114</b>
Tisztítás.....	114
Vízkezelő eltávolítása.....	114
<b>Tárolás</b> .....	<b>115</b>
<b>Ártalmatlanítás / Környezetvédelem</b> .....	<b>115</b>
<b>Pótalkatrészek/Tartozékok</b> .....	<b>115</b>
<b>HU JÓTÁLLÁSI TÁJÉKOZTATÓ</b> .....	<b>117</b>
<b>Az eredeti CE megfelelőségi nyilatkozat fordítása</b> .....	<b>139</b>
<b>Robbantott ábra</b> .....	<b>141</b>

## Bevezető

Gratulálunk az Ön által megvásárolt új berendezéshez. Ezzel egy kiváló minőségű termék mellett döntött.

A jelen készülék minőségét a gyártás alatt ellenőrizték és alávetették egy végső ellenőrzésnek. Ezzel a készülék működőképessége biztosított.



A használati útmutató a termék részét képezi. Fontos utasításokat tartalmaz a biztonságra, a használatra és a hulladékeltávolításra vonatkozóan. A termék használata előtt ismerkedjen meg az összes kezelési és biztonsági útmutatással. A terméket csak a leírtaknak megfelelően és a megadott használati területen lehet alkalmazni. Őrizze meg jól az útmutatót és a termék harmadik személynek való továbbadása esetén mellékelje az összes dokumentumot.

## Rendeltetésszerű használat

A készülék tapéta eltávolítására szolgál. A készülék minden további, a jelen használati útmutatóban nem kifejezetten engedélyezett alkalmazása esetén kár keletkezhet a készülékben és komoly veszélyt jelenthet a felhasználó számára.

A gyártó nem vállal felelősséget a nem rendeltetésszerű használatból vagy helytelen kezeléssel eredő károkról. A készülék nem alkalmas ipari használatra. Ipari használat esetén a garancia érvényét veszti.

## Általános leírás

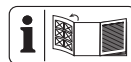

A legfontosabb funkcionális részek ábrája a kihajtható oldalon található.

## A csomag tartalma

Csomagolja ki a készüléket és ellenőrizze hiánytalanságát:

- hálózati kábel csatlakozódugóval
- melegváltartály
- gőztömlő
- kicsi gőzölő lap
- nagy gőzölő lap
- tartókapcsok
- kaparó
- használati útmutató

## Áttekintés

- |          |                                      |
|----------|--------------------------------------|
| <b>A</b> | 1 hálózati kábel                     |
|          | 2 tartókapocs                        |
|          | 3 melegváltartály hordozó fogantyúja |
|          | 4 melegváltartály tömlőcsatlakozója  |
|          | 5 túlnyomásszelep                    |
|          | 6 melegváltartály fedele             |
|          | 7 melegváltartály                    |
|          | 8 vízszintjelző                      |
|          | 9 kaparó                             |
|          | 10 markolat, kicsi gőzölő lap        |
|          | 11 kicsi gőzölő lap                  |
|          | 12 vezetősín, kicsi gőzölő lap       |
|          | 13 nagy gőzölő lap                   |
|          | 14 gőztömlő                          |
|          | 15 csavar a tartókapocshoz           |
|          | 16 hálózati kábel csatlakozó         |

## Működés leírása

A 80 perces gőzölési idővel rendelkező gőzölős tapétaleszedőnek egy kicsi és egy nagy gőzölő lapja és egy 4 méter hosszú gőztömlője van.

A kezelőelemek funkciója az alábbi leírásban található.

## Műszaki adatok

### Tapétaeltávolító ..... PDTA 5 A1

Teljesítmény P .....	2300 W
Feszültség U .....	230-240V~, 50 Hz
Gőzölési idő .....	80 min
Tartálykapacitás .....	5 l
Gőztömlő hossza .....	4 m
Gőzölő erő .....	60 g/min
Méret (nagy gőzölő lap) .....	28 x 20 cm
Méret (kicsi gőzölő lap) .....	18 x 8 cm
Hálózati kábel .....	3 m
Védelmi osztály .....	I
Védelmi mód .....	IPX4
Súly (tartozékok nélkül) .....	ca. 978 g
Súly (tartozékokkal) .....	ca. 812 g

## Biztonsági utasítások

A készülék használata során be kell tartani a biztonsági utasításokat.

### Szimbólumok a készüléken:



Figyelmesen olvassa el a használati útmutatót.



Az elektromos készülékek nem tartoznak a háztartási hulladékba.



**Figyelem!**  
**Forró felület.**



A forró gőzzel történő munkavégzés során leforrázás veszélye áll fenn!



Figyelem! A készülék azonnal elindul a hálózati csatlakozódugó csatlakoztatása után.



Figyelem! Égési sérülés veszélye áll fenn.



Ne irányítsa a gőzt a saját testére vagy más személyekre és állatokra!



A készüléket biztonságosan és stabilan a sima padlón kell felállítani.



Ne használja fellépőként



**FIGYELMEZTETÉS – Leforrázás veszélye**

### Szimbólumok a használati útmutatóban



**Veszélyre utaló jelzés személyi sérülések vagy anyagi károk megelőzésére vonatkozó utasításokkal**



**Veszélyre utaló jelzés áramütés okozta személyi sérülések megelőzésére vonatkozó információval**



Felszólító jelzés károk megelőzésére vonatkozó utasításokkal



Tudnivalókra utaló jelzés a készülék jobb használatát segítő információkkal



**Leforrázás veszélye !**

Ne végezzen munkát közvetlenül a feje fölött. Viseljen védőkesztyűt!  
Gőz távozhat a készülékből.

### Biztonsági utasítások

- A készüléket használhatják 8 évnél idősebb gyermekek, valamint korlátozott fizikai, szenzorikus vagy mentális képességekkel rendelkező, illetve tapasztalat és ismeretek hiányában álló személyek is, amennyiben felügyelet alatt állnak, vagy a készülék biztonságos használatával kapcsolatos utasításokban részesültek és értik az abból következő veszélyeket. Gyermekek nem játszhatnak a készülékkel. A tisztítást és a felhasználó által végzett karbantartásokat nem végezhetik el gyermekek felügyelet nélkül.
- Ellenőrizze, hogy a készülék nincs közvetlenül elektromos készülékekre és elektromos alkatrészeket tartalmazó berendezésekre, pl. sütő belsejébe irányítva
- Használat után és a felhasználó által végzett karbantartás előtt le kell választani a készüléket a hálózatról a hálózati csatlakozódugó kihúzása révén.
- Ne hagyja a készüléket felügyelet nélkül, ha a hálózatra van csatlakoztatva.
- A betöltőnyílást nem szabad kinyitni a használat közben. Vegye figyelembe a víztartály biztonságos feltöltésére vonatkozó utasításokat.
- Ne használja a készüléket, ha leesett, látható sérülések vannak rajta vagy szivárog.
- Ne engedjen közel gyermekeket a készülék használatára és lehűlése közben.

## Biztonsági utasítások a tapétaleszedő használata esetén

- a) A felületek felmelegedhetnek a használat közben. A melegvítartály fedele forró lehet működés közben és lehűléskor.
- b) Soha ne kapcsolja be a készüléket, ha nincs beletöltve víz!
- c) Soha ne merítse a készüléket folyadékba.
- d) Csak csapvizet töltsön a készülékbe. Soha ne keverjen hozzá gyúlékony, mérgező, maró vagy egyéb folyadékokat.
- e) Ne lépje túl a legnagyobb betölthető mennyiséget (5 liter).
- f) A tapétaeltávolítás előtt takarja le a falakon lévő kapcsolókat és glijzatokat víz- és gőzállóan.
- g) Üzembe helyezés előtt zárja le szorosan a víztartályt és a csavaros kupakokat (lásd az „Üzembe helyezés” fejezetet).
- h) Leforrázás veszélye! Soha ne nyissa fel a melegvítartály fedelét és a csavaros kupakokat működés közben. A melegvítartály fedele és a csavaros kupakok kinyitása előtt: Húzza ki a hálózati csatlakozódugót és hagyja lehűlni a készüléket, valamint a tartályban maradt vizet. Csak ezt követően nyissa ki a melegvítartály fedelét és a csavaros kupakokat (lásd a Víz betöltése és utántöltése fejezetet).
- i) Ha eltömődik a gőztömlő és ezáltal túlnyomás keletkezik, akkor húzza ki a hálózati csatlakozódugót a csatlakozóaljzatból.
- j) Munkavégzés közben mindig gondoskodjon stabil álló helyzetről.
- k) Csak a markolatánál fogva vigye a készüléket. Ne húzza a kábelnél vagy a tömlőnél fogva.
- l) Ne nyújtsa túl és ne törje meg a tömlőt.
- m) A készüléket biztonságosan és stabilan a sima padlón kell felállítani. Ne lökje fel a készüléket.
- n) Leforrázás veszélye! Ha a készülék felborul, akkor forró víz kerül a tömlőbe és a tömlő végén távozhat. Azonnal kapcsolja ki a készüléket, húzza ki a hálózati csatlakozódugót, hagyja lehűlni és csak ezt követően ürítse ki a tömlőt.
- o) Csak a markolatánál fogja meg a gőzőlő lapot.

## Biztonsági berendezések

- A melegvítartály fedele (6) egy túlnyomásszeleppel (5) rendelkezik. Ezen keresztül gőz vagy kevés forró víz távozhat, ha túlnyomás keletkezik a melegvítartályban (7). Ez akkor fordulhat elő, ha a gőztömlő (14) eltömődött vagy a melegvítartály (7) túl van töltve. Ilyen esetben húzza ki a hálózati csatlakozódugót (1) a csatlakozóaljzattól és hagyja lehűlni a készüléket, mielőtt ellenőrzi. Ezt a túlnyomásszelepet (5) semmiképpen nem szabad elzárni.



A melegvítartály (7) enyhe felfűvódása nem hiba és teljesen normális, mielőtt a túlnyomásszelep (5) leengedi a nyomást.



Normál használat esetén kis mennyiségű gőz és víz távozik a túlnyomásszelepen (5) keresztül.

- A melegvíztartály fedele (6) egy vákuumkioldó szeleppel rendelkezik, amin keresztül levegő kerülhet a készülékbe, ha vákuum keletkezik.
- A gőztömlő (14) kétfalú a felületi hőmérséklet csökkentése érdekében.
- A készülék automatikus túlmelegedés elleni védelemmel (hőkioldóval) van ellátva, ami akkor oldódik ki, ha a készülék víz nélkül kerül felmelegítésre. Töltsön (lehetőleg forró) vizet a készülékbe. Néhány perc múlva a készülék ismét gőzt termel.
- Ügyeljen arra, hogy a készülék ne billenjen fel. Ellenkező esetben valószínűleg kiold az automatikus túlmelegedés elleni védelem (hőkioldó).

## Üzembe helyezés

### A Hálózati kábel csatlakoztatása

Csatlakoztassa a hálózati kábelt (1) a melegvíztartályon (7) lévő hálózati kábel csatlakozóba (16). Lásd az **A** részletes ábrát.

### Tartókapcsok felszerelése

Helyezze fel a két tartókapcsot (2) a készülékre és csavarozza be azokat a csavarokkal (15). Lásd a részletes ábrát **A**.

### Tömlő és gőzölő lap csatlakoztatása

- B** 1. Csavarja a gőztömlő (14) egyik végét a melegvíztartályon (7) lévő tömlőcsatlakozóra (4).
- C** 2. Csavarja a gőztömlő (14) másik végét a kicsi gőzölő lap (11) tömlőcsatlakozójára.



**Ügyeljen arra, hogy megfelelően legyen csatlakoztatva a gőztömlő. Soha ne nyissa ki a csavaros kupakokat működés közben.**



### A nagy gőzölő lap felszerelése és cseréje

1. A tartozék felszerelése és cseréje esetén húzza ki a hálózati csatlakozódugót (1). Várja meg, amíg nem távozik több gőz és a készülék lehűlt.
2. A nagy gőzölő lap (13) használatához csúsztassa azt a kicsi gőzölő lap (11) vezetősíjébe (12).
3. A nagy gőzölő lap (13) leszereléséhez ki kell húzni a kicsi gőzölő lap (11) vezetősíjéből (12).



### Víz be- és utántöltése

1. Ellenőrizze, hogy a hálózati csatlakozódugó (1) ki van húzva és a készülék lehűlt.
2. Csavarja le és távolítsa el a melegvíztartály fedelét (6).
3. Töltsön tiszta csapvizet a melegvíztartályba (7). Csak a vízszintjelző (8) MAX jelöléséig töltsön vizet a melegvíztartályba (7) (legfeljebb 5 liter)
4. Csavarja vissza a melegvíztartály fedelét (6). Ügyeljen arra, hogy megfelelően be legyen csavarva.



### Hosszabb munkaidő esetén:

Ügyeljen a vízszintjelző (8) minimum jelölésére és időben pótolja a vizet.



## Használat



**Figyelem! A felületek felmelegedhetnek a használat közben. A melegváltartály fedele forró lehet működés közben és lehűléskor.**



### Leforrázás veszélye!

Ne végezzen munkát közvetlenül a feje fölött. Viseljen védőkesztyűt!

Gőz távozhat a készülékből.



Ne irányítsa a gőzt a saját testére vagy más személyekre és állatokra!

- A munka megkezdése előtt ellenőrizze a vakolat állapotát, mivel a magas hőmérsékletű gőz révén leválhat a laza, porózus vagy rosszul kötött vakolat. A vakolat olyan területeken is könnyebben leválhat, ahol repedések és lyukak vannak.

Ne tartsa a gőzőlő lapot hosszabb ideig egy helyen. A laza vakolat úgy ismerhető fel, ha egyes helyeken ujjával megkopogtatja a falat. Ha ez üreges hangot ad, akkor javasoljuk, hogy csak nagyon óvatosan végezze a munkát.

- A tényleges munka megkezdése előtt mindenképpen tesztelje a tapétaleszedőt egy kb. 100 cm<sup>2</sup>-es kis területen.
- Ha úgy látja, hogy a vakolat leválik vagy repedést hall, hagyja abba a munkát. A tapétaleszedő biztonságosan használható rigips-/ gipszkarton felületekhez.
- A termék által termelt hő miatt bizonyos felületekben - pl. szőnyegek, kárpitozott bútorok, asztallapok vagy szekrények - kár keletkezhet. Ennek érdekében, hogy a melegváltartály (7)

hője ne tegyen kárt a mindenkori felületben, mindig deszkára vagy hasonló tárgyra kell helyezni. Porvédő huzat vagy újság nem alkalmas erre a célra.

- Csak a hordozó fogantyúnál (3) fogja meg a melegváltartályt (7).
- A többször festett vagy vízálló tapéták csak nehezen távolíthatók el. Az ilyen tapétákat át kell lyukasztani egy szögös hengerrel, hogy a gőz hatni tudjon a ragasztórétegre.
- Vinilhab tapéták esetén adott esetben először távolítsa el a felső vinilréteget és csak ezt követően kezdjen dolgozni a tapétaleszedővel.
- Mennyezeten lévő tapéták eltávolítása esetén mindig viseljen védőruházatot. Ügyeljen a gőzőlő lapon összegyűlő kondenzvízre, mivel forró víz csöpöghet le. Rendszeresen ürítse ki a gőzőlő lapot, és ne használja közvetlenül a feje fölött.
- A gőzőlő lapot (11/13) mindig egy alkalmas tartályba kell helyezni, ha (akár csak rövid időre) felügyelet nélkül hagyja. A használat során a gőzőlő lap nem mutathat a felhasználó felé.

## Be- és kikapcsolás

1. A bekapcsoláshoz csatlakoztassa a hálózati csatlakozódugót (1) a csatlakozóaljzatba.
2. A betöltött víz hőmérsékletétől függően a készüléknek legfeljebb 15 percre van szüksége a gőz előállításához. A felmelegítési fázisban kevés forró víz távozhat a gőzőlő lapból. Helyezze a gőzőlő lapot egy vödörre a távozó víz összegyűjtése céljából.



Soha ne hagyja a készüléket bekapcsolt állapotban felügyelet nélkül.

3. A készülék kikapcsolásához húzza ki a hálózati csatlakozódugót (1) a csatlakozóaljzatból.

## F Tapéta leoldása

- A kicsi gőzölő lapot (11) csak a markolatánál (10) fogja meg.
- A legjobb, ha a szobamennyezettől a padló felé dolgozik.
- Sarkokon és falmélyedésekben lévő tapéta eltávolításához használja a kicsi gőzölő lapot (11) (lásd A nagy gőzölő lap felszerelése és cseréje fejezetet).
- Nagy felületeken lévő tapéta eltávolításához használja a nagy gőzölő lapot (13) (lásd A nagy gőzölő lap felszerelése és cseréje fejezetet).
- Helyezze a gőzölő lapot (11/13) a tapétára. A tapéta típusától és a felülettől függően kb. 10 másodperc elteltével távolítsa el a gőzölő lapot és húzza le a tapétát fentről lefelé vagy kaparja le a kaparóval (9).
- Lekaparás közben helyezze többször a gőzölő lapot (11/13) a tapétára.

## Tisztítás és karbantartás



A jelen használati útmutatóban nem szereplő javítási és karbantartási munkákat szervizközpontunkkal végeztesse el. Kizárólag eredeti alkatrészeket használjon.



Húzza ki a hálózati csatlakozódugót (1) a csatlakozóaljzatból és minden művelet előtt hagyja lehűlni a készüléket.

Rendszeresen végezze el az alábbi tisztítási és karbantartási munkákat. Ezzel

biztosítható a hosszan tartó és megbízható használat.

## Tisztítás



**A készüléket nem szabad lefröcskölni vízzel és nem szabad vízbe helyezni. Áramütés veszélye áll fenn.**

- Alkalmanként öblítse ki a melegvízartályt csapvízzel addig, amíg az tiszta nem lesz.  
Ne használjon tisztító-, ill. oldószereket. Ezek helyrehozhatatlan kárt tehetnek a készülékben.

## Vízke eltávolítása



Soha ne keverjen hozzá gyúlékony, mérgező, maró vagy egyéb folyadékokat!



Szükség esetén végezzen vízkéeltávolítást a készüléken, a vízkeménységtől és a használat gyakoriságától függően. Használjon kereskedelemben kapható vízkéoldó szert, lehetőleg citromsavat. Kövesse a vízkéoldószer gyártójának adagolásra és alkalmazására vonatkozó utasításait! A vízkéeltávolítás hiánya miatti meghibásodásokra nem vonatkozik a garancia.

1. Ellenőrizze, hogy a hálózati csatlakozódugó (1) ki van húzva és a készülék lehűlt.
2. Töltsön bele kereskedelemben kapható vízkéoldót (2,5 liter).
3. Vegye le a gőztömlőt (14) és dugja be a hálózati csatlakozódugót (1).
4. Forralja a vízkéoldó oldatot kb. 5 percre.

- Húzza ki a hálózati csatlakozódugót (1) a csatlakozóaljzatból és hagyja hatni az oldatot még kb. 10 percig.
- Hagyja lehűlni a készüléket és a maradék oldatot. Ürítse ki a készüléket, öblítse ki tiszta vízzel és hagyja megszáradni.

## G Tárolás

- Hagyja lehűlni a készüléket legalább tíz percig.
- Ürítse ki a készüléket.
- Tekerje a gőztömlőt (14) a melegvítartályon (7) lévő tartókapcsok (2) köré.
- Tárolja a készüléket függőleges helyzetben, száraz és portól védett helyen, gyermekektől elzárva.

## Ártalmatlanítás / Környezetvédelem



Az elektromos készülékek nem tartoznak a háztartási hulladékba.

Az elektromos és elektronikus berendezések hulladékairól szóló 2012/19/EU irányelv szerint az elhasználandó elektromos készülékeket külön kell gyűjteni és környezetbarát módon újra kell hasznosítani. A nemzeti jogba való átültetéstől függően a következő lehetőségek állnak rendelkezésre:

- visszaadás a vásárlás helyén,
- leadás egy hivatalos gyűjtőhelyen. Érdeklődjön a helyi hulladékkezelő szolgáltatónál vagy szervizközpontunkban.
- visszaküldés a gyártónak/forgalmazónak. Meghibásodott beküldött készüléke ártalmatlanítását ingyen elvégezzük.

Ez nem érinti a hulladékká vált készülékekhez mellékelt tartozékokat és elektromos alkatrészek nélküli segédeszközöket.

## Pótalkatrészek/Tartozékok

**Pótalkatrészeket és tartozékokat az alábbi honlapon rendelhet**  
[www.grizzlytools.shop](http://www.grizzlytools.shop)

Ha esetleg problémája akad a rendelési folyamattal kapcsolatosan, kérjük, használja a kapcsolattfelvételi űrlapot. További kérdések esetén forduljon a „Szervizközpont” (lásd a(z) 117. oldalon).

Tétel	Használati útmutató	Megnevezés	Rendelési sz.
2 – 8, 15		melegvítartály teljes	91105685
14		gőztömlő	91105686
10 – 13		gőzölő lap teljes	91105687





## HU JÓTÁLLÁSI TÁJÉKOZTATÓ

A termék megnevezése: <b>Tapétaeltávolító</b>	Gyártási szám: <b>IAN 385085_2107</b>
A termék típusa: <b>PDTA 5 A1</b>	
A gyártó cégneve, címe, e-mail címe: <b>Grizzly Tools GmbH &amp; Co. KG</b> Stockstädter Straße 20 63762 Großostheim Germany E-Mail: service@grizzlytools.de	Szerviz neve, címe, telefonszáma: Szerviz Magyarország Tel.: 06800 21225 E-Mail: grizzly@lidl.hu W+T Környezetvédelmi és Szolgáltató Kft. Dunapart also 138 2318 Szigetszentmárton Tel.: 0624 456 672
Az importáló/ forgalmazó neve és címe: Lidl Magyarország Kereskedelmi Bt., H-1037 Budapest, Rádl árok 6.	

1. A jótállási idő a Magyarország területén, Lidl Magyarország Kereskedelmi Bt. üzle-tében történt vásárlás napjától számított 3 év, amely jogvesztő. A jótállási idő a fogyasztó részére történő átadással, vagy ha az üzembe helyezést a forgalmazó, vagy annak megbízottja végzi, az üzembe helyezés napjával kezdődik.
2. A jótállási igény a jótállási jeggyel és/vagy a vásárlást igazoló blokkal érvényesíthető. A jótállási jegy szabálytalan kiállítása, vagy átadásának elmaradása nem érinti a jótállási kötelezettség-vállalás érvényességét. Kérjük, hogy a vásárlás tényének és időpontjának bizonyítására őrizze meg a pénztári fizetésnél kapott jótállási jegyetés a vásárlást igazoló blokkot.
3. A vásárlástól számított három munkanapon belül érvényesített csereigény esetén a forgalmazó köteles a terméket kicserélni, feltéve ha a hiba a rendeltetésszerű használatot akadályozza. A jótállási jogokat a termék tulajdonosaként a fogyasztó érvényesítheti az áruházakban, valamint a jótállási tájékoztatóban feltüntetett szervizekben. (A magyar Polgári Törvénykönyv alapján fogyasztónak minősül a szakmája, önálló foglalkozása vagy üzleti tevékenysége körén kívül eljáró természetes személy.)

A jótállás ideje alatt a fogyasztó hibás teljesítés esetén kérheti a termék kijavítását, kicserélését, vagy ha a termék nem javítható vagy cserélhető, vagy az a forgalmazó-nak aránytalan többletköltséggel járna, illetve a fogyasztó kijavításhoz, kicserélés-hez fűződő érdeke alapos ok miatt megszűnt, árleszállítást kérhet, vagy elállhat a szerződéstől és visszakérheti a vételárat. A kijavítás során a termékbe csak új alkat-rész kerülhet beépítésre.

4. A fogyasztó a hiba felfedezése után a lehető legrövidebb időn belül köteles a hibát bejelenteni és a terméket a jótállási jogok érvényesítése céljából átadni. A hiba fel-fedezésétől számított két hónapon belül bejelentett jótállási igényt időben közöltnek kell tekinteni. A közlés elmaradásából eredő kárért a fogyasztó felelős. A jótállási igény

érvényesíthetőségének határideje a termék, vagy fődarabjának kicserélése esetén a csere napján újraindul.

5. A rögzített bekötésű, illetve a 10 kg-nál súlyosabb, vagy tömegközlekedési eszközön nem szállítható terméket az üzemeltetés helyén kell megjavítani. Abban az esetben, ha a javítás a helyszínen nem végezhető el, a termék ki- és visszaszereléséről, valamint szállításáról a forgalmazónak kell gondoskodnia.
6. A jótállás nem áll fenn, ha a hiba a nem rendeltetésszerű használatból, átalakításból, helytelen tárolásból, vagy a használati utasítástól eltérő kezeléssel, vagy bármely a vásárlást követő behatásból fakad, vagy elemi kár okozta, és azt a forgalmazó, vagy a szerviz bizonyítja. A jótállás nem vonatkozik a mozgó kopó alkatrészek (világítótestek, gumiabroncsok stb.) rendeltetésszerű elhasználódására. A szerviz és a forgalmazó a kijavítás során nem felel a terméken a fogyasztó vagy harmadik személyek által tárolt adatokért vagy beállításokért.
7. Fogyasztói jogvita esetén a fogyasztó a megyei (fővárosi) kereskedelmi és iparkamara mellett működő békéltető testület eljárását is kezdeményezheti.

A jótállás a fogyasztó törvényből eredő szavatossági jogait és azok érvényesíthetőségét nem érinti.

#### Kijavítást ellenőrző szelvény:

A jótállási igény bejelentésének időpontja:	A hiba oka:
Javításra átvétel időpontja:	A hiba javításának módja:
A fogyasztó részére történő visszaadás időpontja:	
A szerviz bélyegzője, kelt és aláírás:	

#### Kicserélést ellenőrző szelvény:

A jótállási igény bejelentésének időpontja:
Kicserelés időpontja:
A cserélő bolt bélyegzője, kelt és aláírás:

## Kazalo

<b>Predgovor</b> .....	<b>119</b>
<b>Predvidena uporaba</b> .....	<b>119</b>
<b>Splošen opis</b> .....	<b>119</b>
Obseg dobave .....	120
Pregled .....	120
Opis delovanja .....	120
<b>Tehnični podatki</b> .....	<b>120</b>
<b>Varnostni napotki</b> .....	<b>120</b>
Slikovne oznake na izdelku: .....	120
Simboli v navodilih:.....	121
Varnostni napotki .....	121
Varnostni napotki pri uporabi orodja za odstranjevanje tapet s paro .....	121
Varnostne priprave .....	122
<b>Začetek uporabe</b> .....	<b>123</b>
Priklučitev električnega kabla .....	123
Montaža nosilnih sponk .....	123
Priklučitev cevi in parne plošče.....	123
Montaža in menjava velike parne plošče .....	123
Dolivanje ali dopolnjevanje vode....	123
<b>Upravljanje</b> .....	<b>123</b>
Vklop in izklop .....	124
Odstranjevanje tapet .....	124
<b>Čiščenje in vzdrževanje</b> .....	<b>125</b>
Čiščenje.....	125
Odstranjevanje vodnega kamna .....	125
<b>Skladiščenje</b> .....	<b>125</b>
<b>Odlaganje med odpadke/ varstvo okolja</b> .....	<b>126</b>
<b>Nadomestni deli / Pribor</b> .....	<b>126</b>
<b>Garancijski list</b> .....	<b>127</b>
<b>Predvidena uporaba</b> <b>izjave o skladnosti CE</b> .....	<b>140</b>
<b>Eksplodzijska risba</b> .....	<b>141</b>

## Predgovor

Čestitke ob nakupu vaše nove naprave. Odločili ste se za visokokakovosten izdelek. Kakovost naprave je bila preverjena med postopkom proizvodnje in pri končnem preverjanju, s čimer je zagotovljeno pravilno delovanje vaše naprave. Obstaja verjetnost, da so v posameznih primerih na orodju ali v njem ostanki maziv. Ne gre za pomanjkljivost ali okvaro, zato ni razloga za skrb.



Izdelku so priložena navodila za uporabo. Vsebujejo pomembna navodila glede varnosti uporabe in odstranitve. Pred uporabo izdelka se seznanite z navodili za uporabo in varnostnimi navodili. Izdelek uporabljajte zgolj na opisani način in v našete namene. Navodila skrbno shranite in pri predaji naprave tretji osebi priložite tudi vso dokumentacijo.

## Predvidena uporaba

Naprava je predvidena za odstranjevanje tapet. Vsaka druga uporaba, ki ni izrecno dovoljena v teh navodilih, lahko povzroči škodo na napravi in predstavlja resno nevarnost za uporabnika. Proizvajalec ne jamči za škodo, povzročeno zaradi nepredvidene uporabe ali napačnega upravljanja. Ta naprava ni primerna za komercialno uporabo. Garancija preneha veljati pri poslovni uporabi.

## Splošen opis

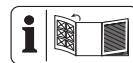

Slikovni prikaz najpomembnejših funkcijskih delov najdete na razklopnih straneh.

## Obseg dobave

Vzemite izdelek iz embalaže in preverite, ali je popoln:

- električni kabel z električnim vtičem
- posoda bojlerja
- parna cev
- majhna parna plošča
- velika parna plošča
- nosilne sponke
- strgalo
- navodila za uporabo

## Pregled

- |          |                                       |
|----------|---------------------------------------|
| <b>A</b> | 1 Električni kabel                    |
|          | 2 Nosilna sponka                      |
|          | 3 Ročaj za prenašanje posode bojlerja |
|          | 4 Cevni priključek za posodo bojlerja |
|          | 5 Nadtlačni ventil                    |
|          | 6 Pokrov bojlerja                     |
|          | 7 Posoda bojlerja                     |
|          | 8 Prikaz nivoja vode                  |
|          | 9 Strgalo                             |
|          | 10 Ročica majhne parne plošče         |
|          | 11 Majhna parna plošča                |
|          | 12 Vodilo, majhno Parna plošča        |
|          | 13 Velika parna plošča                |
|          | 14 Parna cev                          |
|          | 15 Vijak za nosilno sponko            |
|          | 16 Priključek električnega kabla      |

## Opis delovanja

Orodje za odstranjevanje tapet s paro z 80-minutnim parnim časom ima majhno in veliko parno ploščo ter 4 metre dolgo parno cev.

Za delovanje elementov za upravljanje glejte naslednji opis.

## Tehnični podatki

### Parni odstranjevalec

<b>tapet</b> .....	<b>PDTA 5 A1</b>
Moč P.....	2300 W
Napetost U .....	230-240V~, 50 Hz
Parni čas.....	80 min
Prostornina posode.....	5 l
Dolžina parne cevi.....	4 m
Moč pare.....	60 g/min
Velikost (velika parna plošča)..	28 x 20 cm
Velikost (majhna parna plošča)...	18 x 8 cm
Električni kabel .....	3 m
Stopnja zaščite .....	I
Vrsta zaščite.....	IPX4
Teža (brez dodatkov).....	pribl. 978 g
Teža (samo dodatki) .....	pribl. 812 g

## Varnostni napotki

Pri uporabi izdelka je treba upoštevati varnostne napotke.

### Slikovne oznake na izdelku:



Skrbno preberite navodilih za uporabo.



Električne naprave niso gospodinjski odpadki.



**Pozor!**  
**Vroča površina.**



Delo s paro lahko povzroči hude oparine!



Pozor! Naprava se zažene takoj po priključitvi električnega vtiča.



Pozor! Nevarnost opeklin.





Ne usmerjajte pare na svoje telo ali druge osebe in ne na živali!



Izdelek varno in stabilno postavite na ravna tla.



Izdelka ne uporabljajte kot stopnico



**OPOZORILO – nevarnost oparin**

### Simboli v navodilih:



**Znaki nevarnosti z navedbo za preprečevanje telesnih poškodb ali materialne škode**



**Znaki nevarnosti z navedbo za preprečevanje telesnih poškodb zaradi električnega udara**



Znaki nevarnosti z navedbo za preprečevanje škode



Opozorilni znak s podatki o boljšem ravnanju z izdelkom



**Nevarnost oparin!**

Ne izvajajte del neposredno nad glavo. Nosite zaščitne rokavice! Iz izdelka lahko uhaja para.

### Varnostni napotki

a) To napravo lahko uporabljajo otroci, stari 8 let ali več, ter osebe z omejenimi fizičnimi,

senzoričnimi ali mentalnimi sposobnostmi ali osebe s pomanjkanjem znanja in izkušenj, če so nadzorovani ali so bili poučeni o varni uporabi naprave in razumejo morebitne nevarnosti. Otroci se z napravo ne smejo igrati. Otroci ne smejo čistiti ali vzdrževati naprave brez nadzora.

- b) Prepričajte se, da izdelek ni nameščen na električnih napravah in pripravah, npr. v notranjosti pečice.
- c) Po uporabi in uporabniškemu vzdrževanju je treba napravo ločiti od električnega omrežja, tako, da električni vtič izvlecete iz električne vtičnice.
- d) Izdelek imejte vedno pod nadzorom, ko je povezana z omrežjem.
- e) Odprtine za polnjenje med uporabo ne smete odpreti. Upoštevajte navodila za varno dopolnjevanje posode za vodo.
- f) Izdelka ne uporabljajte, če je padel na tla, ima vidne poškodbe ali ni tesen.
- g) Poskrbite, da otroci med uporabo in hlajenjem niso v bližini izdelka.

### Varnostni napotki pri uporabi orodja za odstranjevanje tapet s paro

- a) Površine se lahko med uporabo segrejejo. Pokrov boilerja je lahko med uporabo in hlajenjem vroč.
- b) Izdelka nikoli ne vklopite brez napolnjene vode!

- c) Izdelka nikoli ne potaplajte v vodo.
- d) Izdelek napolnite samo z vovovodno vodo. Nikoli ne primešajte gorljivih, strupenih, jedkih ali drugačnih tekočin.
- e) Največje količine polnitve (5 l) ne prekoračite.
- f) Pred odstranjevanjem tapet tesno prekrijte stikala in električne vtičnice na stenah, da jih zaščitite pred vodo in paro.
- g) Priključke bojlerja in vijačne priključke pred uporabo močno zaprite (glejte »Začetek uporabe«).
- h) Nevarnost oparin! Med uporabo nikoli ne odpirajte pokrova bojlerja in vijačnih priključkov. Pred odpiranjem pokrova bojlerja in vijačnih priključkov: izvlecite električni vtič iz električne vtičnice in počakajte, da se izdelek in preostala voda v njem ohladita. Sele nato odprite pokrov bojlerja ali vijačne priključke (glejte »Dolivanje ali dopolnjevanje vode«).
- i) Če je parna cev zamašena in zaradi tega nastane nadtlak, izvlecite električni vtič iz električne vtičnice.
- j) Pri delih vedno poskrbite za varno stojišče.
- k) Izdelek prenašajte samo z ročico. Ne vlecite za kabel ali cev.
- l) Cevi ne raztezajte preveč in ne prepogibajte.
- m) Izdelek varno in stabilno postavite na ravna tla. Naprave ne prevračajte.
- n) Nevarnost oparin! Če se izdelek prevrne, vroča voda

zaide v cev in lahko izteka na koncu cevi. Izdelek takoj izklopite, električni vtič izvlecite iz električne vtičnice, počakajte, da se ohladi in šele nato izpraznite cev.

- o) Parno ploščo primite samo za ročaj.

## Varnostne priprave

- Pokrov bojlerja (6) ima nadtladni ventil (5). Skozenj lahko izhaja para in nekaj vroče vode, če v posodi bojlerja (7) nastane nadtlak. Do tega lahko pride, če je parna cev zamašena (14) ali če je posoda bojlerja (7) prenapolnjena. V takem primeru izvlecite električni vtič (1) iz električne vtičnice in počakajte, da se izdelek ohladi, preden ga preverite. Ta nadtladni ventil (5) ne me biti nikoli blokiran.

**i** Rahlo nabrekanje posode bojlerja (7) ni okvara in je povsem običajno, preden nadtladni ventil (5) popusti tlak.

**i** Pri normalni uporabi skozi nadtladni ventil (5) izhaja manjša količina pare in vode.

- Pokrov bojlerja (6) ima vakuumski sprostitveni ventil, skozi katerega lahko zrak prodre v izdelek, če nastane vakuum.
- Parna cev (14) ima dve steni, da lahko zniža temperaturo površine.
- Izdelek je opremljen s samodejno zaščito pred pregretjem (termosprožilcem), ki se sproži, če izdelek segreva, ko v njem ni vode. Napolnite izdelek z vodo, priporočljivo z vročo. Po nekaj minutah izdelek zopet ustvarja paro.

- Pazite, da izdelka ne prevrnete. Če ga prevrnete, se morda sproži samodejna zaščita pred pregretjem (termosprožilec).

## Začetek uporabe

### A Priključitev električnega kabla

Vtaknite električni kabel (1) v priključek električnega kabla (16) na posodi bojlerja (7). Glejte podrobno sliko **A**.

### Montaža nosilnih sponk

Namestite obe nosilni sponki (2) na izdelek in ju privijte z vijaki (15). Glejte podrobnost **A**.

### Priključitev cevi in parne plošče

- B** 1. Privijte en konec parne cevi (14) na cevni priključek (4) na posodi bojlerja (7).
- C** 2. Privijte drugi konec parne cevi (14) na cevni priključek na majhni parni plošči (11).



**Bodite pozorni, da je bila parna cev pravilno priključena.** Med uporabo **nikoli** ne odpirajte vijaka priključkov.

### D Montaža in menjava velike parne plošče

1. Za montažo in menjavo dodatkov izvlecite električni vtič (1) iz električne vtičnice. Počakajte, da para več ne uhaja, in da se izdelek ohladi.

2. Da bi lahko uporabljali veliko parno ploščo (13), jo potisnite v vodilo (12) majhne parne plošče (11).
3. Če želite veliko parno ploščo (13) odstraniti, jo izvlecete iz vodila (12) majhne parne plošče (11).

### E Dolivanje ali dopolnjevanje vode

1. Prepričajte se, da je električni vtič (1) izvlečen iz električne vtičnice in da je izdelek ohlajen.
2. Odvijte pokrov bojlerja (6) in ga odstranite.
3. Posodo bojlerja (7) napolnite s čisto vodovodno vodo. Posodo bojlerja (7) napolnite samo do oznake MAX prikaza nivoja vode (8) (največ 5 l).
4. Privijte pokrov bojlerja (6) in ga odstranite. Pazite, da je pravilno privit.



#### Pri daljših delovnih časih:

Upoštevajte oznako za minimum prikaza nivoja vode (8) in pravočasno dopolnite vodo.

## Upravljanje



**Pozor! Površine se lahko med uporabo segrejejo. Pokrov bojlerja je lahko med uporabo in hlajenjem vroč.**



#### Nevarnost oparin!

Ne izvajajte del neposredno nad glavo. Nosite zaščitne rokavice! Iz izdelka lahko uhaja para.



Ne usmerjajte pare na svoje telo ali druge osebe in ne na živali!

- Pred začetkom dela preverite stanje ometa, ker lahko para z visokimi tem-

peraturami odstrani zrahljan, porozen ali slabo vezan omet. Omet se lahko lažje odstrani tudi v območjih, kjer so vidne izbokline ali luknje.

Parne plošče ne držite dlje časa nad enim mestom. Razrahljan omet lahko prepoznate tako, da na nekaj mestih stene potolčete s členki prstov. Če ob tem zaslišite visok zvok, svetujemo, da nadaljujete skrajno previdno.

- Orodje za odstranjevanje tapet v vsakem primeru najprej preskusite na majhnem območju pribl. 100 cm<sup>2</sup>, preden začnete z dejanskim delom.
- Če ugotovite, da se odstranjuje omet ali zaslišite pok, prekinite delo. Orodje za odstranjevanje tapet se lahko brez nevarnosti uporablja za površine iz estriha/mavčnih plošč.
- Zaradi vročine, ki jo ustvarja ta izdelek, se lahko poškodujejo določene površine, kot so npr. preproge, oblazinjeno pohištvo, mizne plošče ali omare. Da se posamezne površine ne poškodujejo zaradi vročine posode boilerja (7), jo vedno postavite na leseno desko ali podoben predmet. Prekrivala proti prahu ali časopis za ta namen niso primerni.
- Posodo boilerja (7) primite samo za ročico (3).
- Večkrat premazane ali vodoodporne tapete se le težka odstranijo. Take tapete preluknjajte z bodičastim valjčkom, da lahko para učinkuje na sloj lepila.
- Pri tapetah iz vinilne pene po potrebi najprej odstranite zgornji vinilni sloj, šele nato uporabite orodje za odstranjevanje tapet.
- Pri odstranjevanju stropnih tapet vedno nosite zaščitno obleko. Pazite na kondenzno vodo, ki se nabira na parni plošči, ker lahko kaplja vroča voda.

Redno praznite parno ploščo in je ne uporabljajte neposredno nad glavo.

- Parno ploščo (11/13) vedno namestite v ustrezno posodo, če ta (tudi za kratek čas) ni pod nadzorom. Parna ploščica med uporabo ne sme biti usmerjena v smeri uporabnika.

## Vklop in izklop

1. Za vklop vtaknite električni vtič (1) v električno vtičnico.
2. Izdelek odvisno od temperature napolnjene vode za ustvarjanje pare potrebuje do 15 minut. Med fazo segrevanja lahko iz parne plošče izteka nekaj vroče vode. Parno ploščo odložite na vedro, da prestrežete iztekajočo vodo.



Ko je izdelek vklopljen, mora biti vedno pod nadzorom.

3. Za izklop naprave izvlecite električni vtič (1) iz električne vtičnice.

## F Odstranjevanje tapet

- Majhno parno ploščo (11) primite samo za ročico (10).
- Najbolj primerno je, da delate od stroga do tal.
- Za odstranjevanje tapet na vogalih ali nišah uporabljajte majhno parno ploščo (11) (glejte »Montaža in menjava velike parne plošče«).
- Za odstranjevanje tapet na velikih površinah uporabljajte veliko parno ploščo (13) (glejte »Montaža in menjava velike parne plošče«).
- Namestite parno ploščo (11/13) na tapeto. Odvisno od vrste tapete in podlage po pribl. 10 sekundah odstranite parno ploščo in povlecite tapeto od

zgoraj navzdol ali jo postrgajte s strgalom (9).

- Med strganjem znova namestite parno ploščo (11/13) na tapeto.

## Čiščenje in vzdrževanje



Servisna in vzdrževalna dela, ki niso opisana v teh navodilih, prepusite našemu servisnemu centru. Uporabljajte samo originalne dele.



Izvlomite električni vtič (1) iz električne vtičnice in počakajte, da se izdelek pred vsemi deli ohladi.

Redno izvajajte naslednje čistilna in vzdrževalna dela. S tem zagotovite dolgo in zanesljivo uporabo.

### Čiščenje



**Izdelka ni dovoljeno niti izpirati z vodo niti ga vstaviti vodo. Obstaja nevarnost električnega udara.**

- Bojler občasno izperite z vodovodno vodo, dokler ne začne iztekati čista voda.  
Ne uporabljajte čistil oz. topil. S tem lahko izdelek nepopravljivo poškodujete.

### Odstranjevanje vodnega kamna



Nikoli ne primešajte gorljivih, strupenih, jedkih ali tekočin!



Z izdelka po potrebi odstranite vodni kamen, odvisno od trdote vode in pogostosti uporabe. Uporabljajte običajna sredstva za odstranjevanje

je vodnega kamna, najboljšo citronsno kislino. Upoštevajte navodila za odmerjanje in uporabo proizvajalca sredstva za odstranjevanje vodnega kamna!

Okvare zaradi pomanjkljivega odstranjevanja vodnega kamna niso vključene v garanciji.

1. Prepričajte se, da je električni vtič (1) izvlečen iz električne vtičnice in da je izdelek ohlajen.
2. Dolijte običajno raztopino za odstranjevanje vodnega kamna (2,5 l).
3. Snemite parno cev (14) in vtaknite električni vtič (1) v električno vtičnico.
4. Raztopino za odstranjevanje vodnega kamna pustite kuhati pribl. 5 minut.
5. Izvlomite električni vtič (1) iz električne vtičnice in pustite raztopino učinkovati še pribl. 10 minut.
6. Izpraznite izdelek in pustite, da se preostala raztopina ohladi. Izpraznite izdelek, izperite s čisto vodo in ga pustite posušiti.

### G Skladiščenje

- Pustite izdelek ohlajati najmanj deset minut.
- Izpraznite izdelek.
- Parno cev (14) ovijte okoli nosilnih sponk (2) na posodi boilerja (7).
- Izdelek hranite v pokončnem položaju na suhem in pred prahom zaščitenem ter otrokom nedostopnem mestu.

## Odlaganje med odpadke/varstvo okolja



Električne naprave niso gospodinjski odpadki.

Rabljene električne naprave je treba v skladu z Direktivo 2012/19/EU o odpadni električni in elektronski opremi zbirati ločeno in jih reciklirati na okolju primeren način.

Odvisno od prenosa v nacionalno pravo so vam na voljo naslednje možnosti:

- odsluženo opremo lahko oddate na prodajnem mestu,
- ali na uradnem zbirališču. V zvezi s tem povprašajte svoje lokalno podjetje za odstranjevanje odpadkov ali našo servisno službo.
- ali jo pošljete nazaj proizvajalcu/osebi, ki jo je dala na trg. Odstranjevanje vaših okvarjenih poslanih naprav izvedemo brezplačno.

To ne velja za priloženi pribor in pripomočke za odpadne naprave, če nimajo električnih sestavnih delov.

## Nadomestni deli / Pribor

**Nadomestni deli in pribor so na voljo na spletni strani**  
**[www.grizzlytools.shop](http://www.grizzlytools.shop)**

Če imate težave pri naročanju, prosimo, uporabite obrazec za stik. Če imate še kakšno vprašanje, se obrnite na „Servisni center“ (glejte stran 127).

Poz. Navodila za uporabo	Oznaka	Kataloška št.
2 – 8, 15	Posoda bojlerja popolna	91105685
14	Parna cev	91105686
10 – 13	parna plošča popolna	91105687

## **Grizzly Tools GmbH & Co. KG**

Stockstädter Straße 20, 63762 Großostheim, Germany

Pooblašчени serviser:

Tel.: 01 888 92 73

E-Mail: grizzly@lidl.si

(Birotehnika, Hodošček Renata s.p., Lendavska ULICA 23, 9000 Murska Sobota)

## **Garancijski list**

---

1. S tem garancijskim listom «Grizzly Tools GmbH & Co. KG, Stockstädter Straße 20, 63762 Großostheim, Germany» jamčimo, da bo izdelek v garancijskem roku ob normalni in pravilni uporabi brezhibno deloval in se zavezujemo, da bomo ob izpolnjenih spodaj navedenih pogojih odpravili morebitne pomanjkljivosti in okvare zaradi napak v materialu ali izde-lavi oziroma po svoji presoji izdelek zamenjali ali vrnili kupnino.
2. Garancija je veljavna na ozemlju Republike Slovenije.
3. Garancijski rok za proizvod je 36 mesecev od datuma izročitve blaga. Datum izročitve blaga je razviden iz računa.
4. Kupec je dolžan okvaro javiti pooblaščenemu servisu oziroma se informirati o nadaljnjih postopkih na zgoraj navedeni telefonski številki. Svetujemo vam, da pred tem natančno preberete navodila o sestavi in uporabi izdelka.
5. Kupec je dolžan pooblaščenemu servisu predložiti garancijski list in račun, kot potrdilo in dokazilo o nakupu ter dnevu izročitve blaga.
6. V primeru, da proizvod popravlja nepooblaščen servis ali oseba, kupec ne more uveljavljati zahtevkov iz te garancije.
7. Vzroki za okvaro oziroma nedelovanje izdelka morajo biti lastnosti stvari same in ne vzroki, ki so zunaj proizvajalčeve oziroma prodajalčeve sfere. Kupec ne more uveljavljati zahtevkov iz te garancije, če se ni držal priloženih navodil za sestavo in uporabo izdelka ali če je izdelek kakorkoli spremenjen ali nepravilno vzdrževan.
8. Jamčimo servis in rezervne dele še 3 leta po preteku garancijskega roka.
9. Obrabni deli oz. potrošni material so izvzeti iz garancije.
10. Vsi potrebni podatki za uveljavljanje garancije se nahajajo na dveh ločenih dokumentih (garancijski list, račun).
11. Ta garancija proizvajalca ne izključuje pravic potrošnika, ki izhajajo iz odgovornosti prodajalca za napake na blagu.

Prodajalec:

Lidl Slovenija d.o.o. k.d., Pod lipami 1, SI-1218 Komenda







## Original-EG-Konformitätserklärung

Hiermit bestätigen wir, dass der  
**Dampftapetenablöser**  
**Modell PDTA 5 A1**  
Seriennummer  
000001 - 067000

folgenden einschlägigen EU-Richtlinien in ihrer jeweils gültigen Fassung entspricht:

**2014/35/EU • 2014/30/EU • 2011/65/EU\* & (EU) 2015/863**

Um die Übereinstimmung zu gewährleisten, wurden folgende harmonisierte Normen sowie nationale Normen und Bestimmungen angewendet:

**EN 60335-1:2012/A2:2019 • EN 60335-2-54:2008/A1:2015 • EN 62233:2008**  
**EN 55014-1:2017/A11:2020 • EN 55014-2:2015 • EN IEC 61000-3-2:2019**  
**EN 61000-3-3:2013/A1:2019 • EN IEC 63000:2018**

Die alleinige Verantwortung für die Ausstellung dieser Konformitätserklärung (22)\*\* trägt der Hersteller:

**CE** Grizzly Tools GmbH & Co. KG  
Stockstädter Straße 20  
63762 Großostheim  
Germany  
09.02.2022

Christian Frank  
Dokumentationsbevollmächtigter

\* Der oben beschriebene Gegenstand der Erklärung erfüllt die Vorschriften der Richtlinie 2011/65/EU des Europäischen Parlaments und des Rates vom 8. Juni 2011 zur Beschränkung der Verwendung bestimmter gefährlicher Stoffe in Elektro- und Elektronikgeräten.

\*\* Die beiden letzten Ziffern des Jahres, in dem die CE-Kennzeichnung angebracht wurde.

GB

MT

## Translation of the original EC declaration of conformity

We hereby declare that the  
**Steam Wallpaper Stripper**  
**PDTA 5 A1 series**

Serial Number  
000001 - 067000

conforms with the following applicable relevant version of the EU guidelines:

**2014/35/EU • 2014/30/EU • 2011/65/EU\* & (EU) 2015/863**

In order to guarantee consistency, the following harmonised standards as well as national standards and stipulations have been applied:

**EN 60335-1:2012/A2:2019 • EN 60335-2-54:2008/A1:2015 • EN 62233:2008  
EN 55014-1:2017/A11:2020 • EN 55014-2:2015 • EN IEC 61000-3-2:2019  
EN 61000-3-3:2013/A1:2019 • EN IEC 63000:2018**

This declaration of conformity (22)\*\* is issued under the sole responsibility of the manufacturer:



Grizzly Tools GmbH & Co. KG  
Stockstädter Straße 20  
63762 Grobostheim  
Germany  
09.02.2022

Christian Frank  
Documentation Representative

\* The object of the declaration described above satisfies the provisions of Directive 2011/65/EU of the European Parliament and the Council of 8 June 2011 on limiting the use of certain harmful substances in electrical and electronic appliances.

\*\* The last two digits of the year in which the CE marking was affixed.

FR

BE

## Traduction de la déclaration de conformité CE originale

Nous certifions par la présente que la  
**Décolleuse à papier peint**  
**série PDTA 5 A1**

Numéro de série  
000001 - 067000

est conforme aux directives UE actuellement en vigueur :

**2014/35/EU • 2014/30/EU • 2011/65/EU\* & (EU) 2015/863**

En vue de garantir la conformité les normes harmonisées ainsi que les normes et décisions nationales suivantes ont été appliquées :

**EN 60335-1:2012/A2:2019 • EN 60335-2-54:2008/A1:2015 • EN 62233:2008**  
**EN 55014-1:2017/A11:2020 • EN 55014-2:2015 • EN IEC 61000-3-2:2019**  
**EN 61000-3-3:2013/A1:2019 • EN IEC 63000:2018**

Le fabricant assume seul la responsabilité d'établir la présente déclaration de conformité (22)\*\* :

**CE** Grizzly Tools GmbH & Co. KG  
Stockstädter Straße 20  
63762 Großostheim  
Germany  
09.02.2022



Christian Frank  
Chargé de documentation

\* L'objet de la déclaration décrit ci-dessus est conforme aux dispositions de la directive 2011/65/EU du Parlement Européen et du Conseil du 8 juin 2011 sur la limitation de l'utilisation de certaines substances dangereuses dans les équipements électriques et électroniques.

\*\* Les deux derniers chiffres de l'année dans laquelle le marquage CE a été fixé.

NL

BE

## Vertaling van de originele CE-conformiteitsverklaring

Hiermede bevestigen wij dat de  
**Stoomverwijderaar voor behang**  
**bouwserie PDTA 5 A1**

Serienummer  
000001 - 067000

is overeenkomstig met de hierna volgende, van toepassing zijnde EU-richtlijnen:

**2014/35/EU • 2014/30/EU • 2011/65/EU\* & (EU) 2015/863**

Om de overeenstemming te waarborgen, werden de hierna volgende, in overeenstemming gebrachte normen en nationale normen en bepalingen toegepast:

**EN 60335-1:2012/A2:2019 • EN 60335-2-54:2008/A1:2015 • EN 62233:2008**  
**EN 55014-1:2017/A11:2020 • EN 55014-2:2015 • EN IEC 61000-3-2:2019**  
**EN 61000-3-3:2013/A1:2019 • EN IEC 63000:2018**

De exclusieve verantwoordelijkheid voor de uitgifte van deze conformiteitsverklaring (22)\*\* wordt gedragen door de fabrikant:

**CE** Grizzly Tools GmbH & Co. KG  
Stockstädter Straße 20  
63762 Großostheim  
Germany  
09.02.2022



Christian Frank  
Documentatiegelastigde

\* Het hierboven beschreven voorwerp van de verklaring voldoet aan de voorschriften van de richtlijn 2011/65/EU van het Europese Parlement en van de Raad van 8 juni 2011 inzake beperking van het gebruik van bepaalde gevaarlijke stoffen in elektrische en elektronische apparaten.

\*\* De beide laatste cijfers van het jaar waarin de CE-markering werd aangebracht.



## Tłumaczenie oryginalnej deklaracji zgodności WE

Niniejszym oświadczamy, że:  
**Urządzenie parowe do usuwania tapet typoszereg, PDTA 5 A1**  
Numer seryjny  
000001 - 067000

spełnia wymogi odpowiednich Dyrektyw UE w ich aktualnie obowiązującym brzmieniu:

**2014/35/EU • 2014/30/EU • 2011/65/EU\* & (EU) 2015/863**

W celu zapewnienia zgodności z powyższymi dyrektywami zastosowano następujące normy harmonizujące oraz normy i przepisy krajowe:

**EN 60335-1:2012/A2:2019 • EN 60335-2-54:2008/A1:2015 • EN 62233:2008  
EN 55014-1:2017/A11:2020 • EN 55014-2:2015 • EN IEC 61000-3-2:2019  
EN 61000-3-3:2013/A1:2019 • EN IEC 63000:2018**

Wyłącznie odpowiedzialność za wystawienie tej deklaracji zgodności (22)\*\* ponosi producent:

**CE** Grizzly Tools GmbH & Co. KG  
Stockstädter Straße 20  
63762 Großostheim  
Germany  
09.02.2022

Christian Frank  
Osoba upoważniona do sporządzania dokumentacji technicznej

\* Wyżej opisany przedmiot deklaracji spełnia wymogi dyrektywy 2011/65/UE Parlamentu Europejskiego i Rady z dnia 8 czerwca 2011r. w sprawie ograniczenia stosowania niektórych niebezpiecznych substancji w sprzęcie elektrycznym i elektronicznym.

\*\* Dwie ostatnie cyfry roku nadania znaku CE.



## Překlad originálního prohlášení o shodě CE

Potvrzujeme tímto, že tento  
**Parní odstraňovač tapet**  
**konstrukční řady PDĀA 5 A1**  
Pořadové číslo  
000001 - 067000

odpovídá následujícím příslušným směrniciím EÚ v jejich právě platném znění:

**2014/35/EU • 2014/30/EU • 2011/65/EU\* & (EU) 2015/863**

Aby byl zaručen souhlas, byly použity následující harmonizované normy, národní normy a ustanovení:

**EN 60335-1:2012/A2:2019 • EN 60335-2-54:2008/A1:2015 • EN 62233:2008  
EN 55014-1:2017/A11:2020 • EN 55014-2:2015 • EN IEC 61000-3-2:2019  
EN 61000-3-3:2013/A1:2019 • EN IEC 63000:2018**

Výhradní odpovědnost za vystavení tohoto prohlášení o shodě (22)\*\* nese výrobce:

**CE** Grizzly Tools GmbH & Co. KG  
Stockstädter Straße 20  
63762 Grobostheim  
Germany  
09.02.2022

Christian Frank  
Osoba zplnomocněná k sestavení  
dokumentace

\* Výše popsaný předmět prohlášení splňuje předpisy směrnice 2011/65/EU Evropského parlamentu a Rady z 8. června 2011 o omezení používání některých nebezpečných látek v elektrických a elektronických zařízeních.

\*\* Obě poslední číslice roku, kdy bylo uvedeno označení CE.



## Preklad originálneho prehlásenia o zhode CE

Potvrďujeme týmto, že tento  
**Parný odstraňovač tapiet  
konštrukčnej série PDTA 5 A1**  
Poradové číslo  
000001 - 067000

zodpovedá nasledujúcim príslušným smerniciam EÚ v ich práve platnom znení:

**2014/35/EU • 2014/30/EU • 2011/65/EU\* & (EU) 2015/863**

Aby bola zaručená zhoda, boli použité nasledovné harmonizované normy ako i  
národné normy a predpisy:

**EN 60335-1:2012/A2:2019 • EN 60335-2-54:2008/A1:2015 • EN 62233:2008  
EN 55014-1:2017/A11:2020 • EN 55014-2:2015 • EN IEC 61000-3-2:2019  
EN 61000-3-3:2013/A1:2019 • EN IEC 63000:2018**

Jediný zodpovedný za vystavenie tohto vyhlásenia o zhode (22)\*\* je výrobca:

**CE** Grizzly Tools GmbH & Co. KG  
Stockstädter Straße 20  
63762 Großostheim  
Germany  
09.02.2022

Christian Frank  
Osoba zplnomocnená k sestavení  
dokumentace

\* Vyššie popísaný predmet vyhlásenia spĺňa predpisy smernice 2011/65/EU Európskeho parlamentu a Rady z 8. júna 2011 pre obmedzenie používania určitých nebezpečných látok v elektrických a elektronických prístrojoch.

\*\* Obe posledné číslice roka, v ktorom bolo pripojené označenie CE.



## Oversættelse af den originale CE-konformitetserklæring

Hermed bekræfter vi, at

**Tapetafdamper  
af serien PTDA 5 A1**

Serienummer  
000001 - 067000

opfylder følgende gældende EF-direktiver i deres respektive gyldige version:

**2014/35/EU • 2014/30/EU • 2011/65/EU\* & (EU) 2015/863**

For at sikre overensstemmelsen, blev følgende harmoniserede standarder samt nationale standarder og regler anvendt:

**EN 60335-1:2012/A2:2019 • EN 60335-2-54:2008/A1:2015 • EN 62233:2008  
EN 55014-1:2017/A11:2020 • EN 55014-2:2015 • EN IEC 61000-3-2:2019  
EN 61000-3-3:2013/A1:2019 • EN IEC 63000:2018**

Det er udelukkende producen tens ansvar at udarbejde denne overensstemmelseserklæring (22)\*\*:

**CE** Grizzly Tools GmbH & Co. KG  
Stockstädter Straße 20  
63762 Großostheim  
Germany  
09.02.2022

Christian Frank  
Dokumentationsbefuldmægtiget

\* Erklæringens ovennævnte genstand opfylder forskrifterne i Europaparlamentets og Rådets direktiv 2011/65/EU af 8. juni 2011 til begrænsning af anvendelsen af visse farlige stoffer i elektrisk og elektronisk udstyr

\*\* De sidste to cifre i det år, hvor CE-mærkningen blev anbragt.





## Traducción de la Declaración de conformidad CE original

Mediante la presente declaramos que

**Desprendedor de papel con vapor de la serie PTDA 5 A1**

Número de serie  
000001 - 067000

corresponde a las siguientes Directivas de la UE corrientes en su respectiva versión vigente:

**2014/35/EU • 2014/30/EU • 2011/65/EU\* & (EU) 2015/863**

Para garantizar la conformidad, se aplicaron las siguientes normas armonizadas, así como las normas y regulaciones nacionales:

**EN 60335-1:2012/A2:2019 • EN 60335-2-54:2008/A1:2015 • EN 62233:2008  
EN 55014-1:2017/A11:2020 • EN 55014-2:2015 • EN IEC 61000-3-2:2019  
EN 61000-3-3:2013/A1:2019 • EN IEC 63000:2018**

El fabricante es el único responsable de expedir esta Declaración de Conformidad (22)\*\*:



Grizzly Tools GmbH & Co. KG  
Stockstädter Straße 20  
63762 Großostheim  
Germany  
09.02.2022

Christian Frank  
Aporoderado de documentación

\* El objeto de la declaración arriba descrito cumple con las directrices de la Directiva 2011/65/UE del Parlamento Europeo y del Consejo de 8 de junio de 2011 sobre restricciones a la utilización de determinadas sustancias peligrosas en aparatos eléctricos y electrónicos.

\*\* Las dos últimas cifras del año en el que se colocó el Marcado CE.

IT

MT

## Traduzione della dichiarazione di conformità CE originale

Con la presente dichiariamo che  
**Rimuovi carta da parati a vapore**  
**serie PTDA 5 A1**

Numero di serie  
000001 - 067000

corrisponde alle seguenti direttive UE in materia nella rispettiva versione valida:

**2014/35/EU • 2014/30/EU • 2011/65/EU\* & (EU) 2015/863**

Per garantire la conformità sono state applicate le seguenti norme armonizzate e anche le norme e disposizioni nazionali che seguono:

**EN 60335-1:2012/A2:2019 • EN 60335-2-54:2008/A1:2015 • EN 62233:2008  
EN 55014-1:2017/A11:2020 • EN 55014-2:2015 • EN IEC 61000-3-2:2019  
EN 61000-3-3:2013/A1:2019 • EN IEC 63000:2018**

Il produttore è il solo responsabile della stesura della presente dichiarazione di conformità (22)\*\*:

**CE** Grizzly Tools GmbH & Co. KG  
Stockstädter Straße 20  
63762 Großostheim  
Germany  
09.02.2022



Christian Frank  
Responsabile documentazione tecnica

\* *L'oggetto descritto sopra è conforme alle prescrizioni della Direttiva 2011/65/EU del Parlamento Europeo e del Consiglio dell'8 giugno 2011 sulla restrizione dell'uso di determinate sostanze pericolose nelle apparecchiature elettriche ed elettroniche.*

\*\* *Le ultime due cifre dell'anno nel quale è stato apportato il marchio CE.*



## Az eredeti CE megfelelőségi nyilatkozat fordítása

Ezennel igazoljuk, hogy a  
**Tapétaeltávolító**  
**gyártási sorozat PTDA 5 A1**  
Sorozatszám  
000001 - 067000

évtől kezdve a következő vonatkozó EU irányelveknek felel meg a mindenkor érvényes megfogalmazásban:

**2014/35/EU • 2014/30/EU • 2011/65/EU\* & (EU) 2015/863**

A megegyezés biztosítása érdekében a következő harmonizált szabványokat, valamint nemzeti szabványokat és rendelkezéseket alkalmaztuk:

**EN 60335-1:2012/A2:2019 • EN 60335-2-54:2008/A1:2015 • EN 62233:2008  
EN 55014-1:2017/A11:2020 • EN 55014-2:2015 • EN IEC 61000-3-2:2019  
EN 61000-3-3:2013/A1:2019 • EN IEC 63000:2018**

Jelen megfelelőségi nyilatkozat kiállításáért kizárólag a gyártó a felelős (22)\*\*:



Grizzly Tools GmbH & Co. KG  
Stockstädter Straße 20  
63762 Großostheim  
Germany  
09.02.2022

Christian Frank  
Dokumentációs megbízott

- \* A nyilatkozat fent ismertetett tárgya összhangban van az Európai Parlament és a Tanács 2011/65/EU (2011. június 8.) egyes veszélyes anyagok elektromos és elektronikus berendezésekben való alkalmazásának korlátozásáról szóló irányelv előírásaival.
- \*\* Az év utolsó két számjegye, amelyben a CE-jelölés felhelyezésére került.



## Prevod originalne izjave o skladnosti CE

S tem potrjujemo, da  
**Parni odstranjevalec tapet**  
**konstrukčni řady PTDA 5 A1**  
Serijska številka  
000001 - 067000

ustreza veljavnim verzijam zadevnih smernic Evropske unije.

**2014/35/EU • 2014/30/EU • 2011/65/EU\* & (EU) 2015/863**

Za zagotavljanje skladnosti so bile navedene sledeče usklajene norme, kot tudi nacionalne norme in določila:

**EN 60335-1:2012/A2:2019 • EN 60335-2-54:2008/A1:2015 • EN 62233:2008**  
**EN 55014-1:2017/A11:2020 • EN 55014-2:2015 • EN IEC 61000-3-2:2019**  
**EN 61000-3-3:2013/A1:2019 • EN IEC 63000:2018**

Za izdajo te izjave o skladnosti (22)\*\* je odgovoren izključno proizvajalec:

**CE** Grizzly Tools GmbH & Co. KG  
Stockstädter Straße 20  
63762 Großostheim  
Germany  
09.02.2022

Christian Frank  
Pooblašćena oseba za dokumentacijo

\* Zgoraj opisani predmet izjave izpolnjuje predpise direktive 2011/65/EU Evropskega parlamenta in Sveta z dne 8. junija 2011 o omejevanju uporabe doloćenih nevarnih snovi v električni in elektronski opremi. Zadnji številki leta, v katerem je bila oznaka CE dodeljena.

\*\* Obě poslední číslice roku, kdy bylo uvedeno označení CE.

**Explosionszeichnung • Exploded Drawing**  
**Vue écartée • Explosietekening**  
**Rysunek samorozwijający • Rozvinutý výkres**  
**Výkres náhradných dielov • Eksplosionstegning**  
**Plano de explosión • Disegno esploso**  
**Robbantott ábra • Eksplozijska risba**

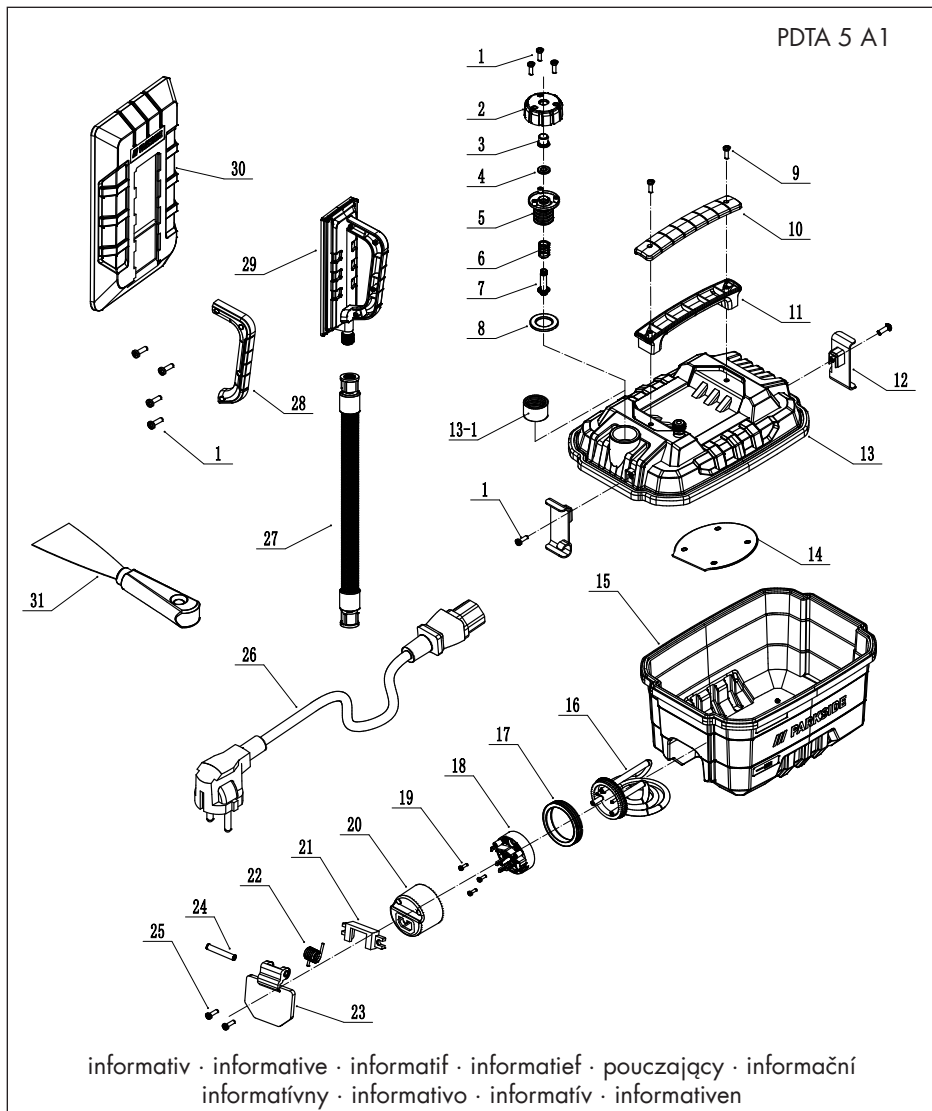

20211221\_rev02\_ae

**F**

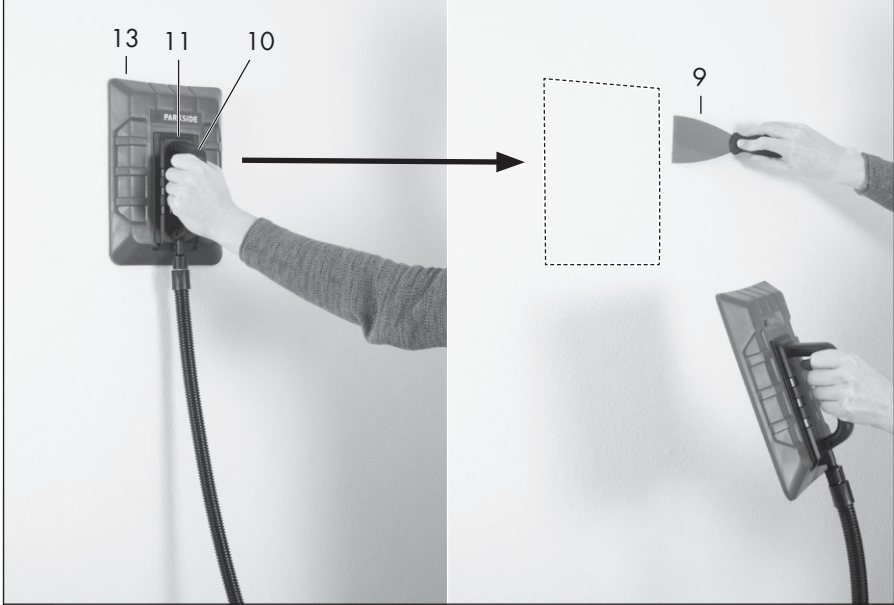

**G**





**GRIZZLY TOOLS GMBH & CO. KG**

Stockstädter Straße 20  
63762 Großostheim  
GERMANY

Stand der Informationen · Last Information Update · Version  
des informations · Stand van de informatie · Stan informáci ·  
Stav informací · Stav informácií · Tilstand af information ·  
Estado de las informaciones: 11/2021  
Ident.-No.: 60002219112021-8

---

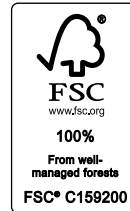

IAN 385085\_2107



8