



## **Akku-Bohrschrauber / Cordless Drill / Perceuse-visseuse sans fil PBSA 12 D4**

(DE) (AT) (CH)

### **Akku-Bohrschrauber**

Originalbetriebsanleitung

(FR) (BE)

### **Perceuse-visseuse sans fil**

Traduction des instructions d'origine

(PL)

### **Akumulatorowa wiertarkowkrętarka**

Tłumaczenie oryginalnej instrukcji obsługi

(SK)

### **Aku vrtací skrutkovač**

Preklad originálneho návodu na obsluhu

(GB) (IE)

### **Cordless Drill**

Translation of the original instructions

(NL) (BE)

### **Accu-schroefboormachine**

Vertaling van de originele gebruiksaanwijzing

(CZ)

### **Aku vrtací šroubovák**

Překlad originálního provozního návodu

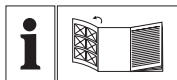

DE AT CH

Klappen Sie vor dem Lesen die Seite mit den Abbildungen aus und machen Sie sich anschließend mit allen Funktionen des Gerätes vertraut.

---

GB IE

Before reading, unfold the page containing the illustrations and familiarise yourself with all functions of the device.

---

FR BE

Avant de lire le mode d'emploi, ouvrez la page contenant les illustrations et familiarisez-vous ensuite avec toutes les fonctions de l'appareil.

---

NL BE

Vouw vóór het lezen de pagina met de afbeeldingen open en maak u vertrouwd met alle functies van het apparaat.

---

PL

Przed przeczytaniem proszę rozłożyć stronę z ilustracjami, a następnie proszę zapoznać się z wszystkimi funkcjami urządzenia.

---

CZ

Před čtením si otevřete stranu s obrázky a potom se seznamte se všemi funkcemi přístroje.

---

SK

Pred čítaním si odklopte stranu s obrázkami a potom sa oboznámte so všetkými funkciami prístroja.

---

DE / AT / CH	Originalbetriebsanleitung	Seite	4
GB / IE	Translation of the original instructions	Page	19
FR / BE	Traduction des instructions d'origine	Page	33
NL / BE	Vertaling van de originele gebruiksaanwijzing	Pagina	51
PL	Tłumaczenie oryginalnej instrukcji obsługi	Strona	66
CZ	Překlad originálního provozního návodu	Strana	80
SK	Preklad originálneho návodu na obsluhu	Strana	93

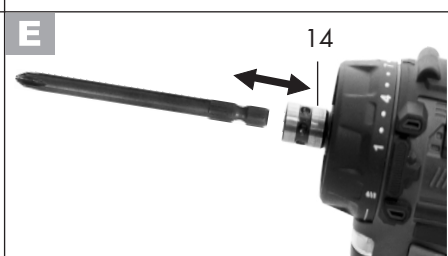
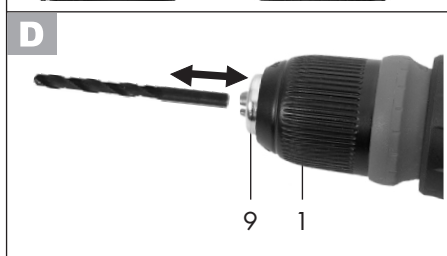
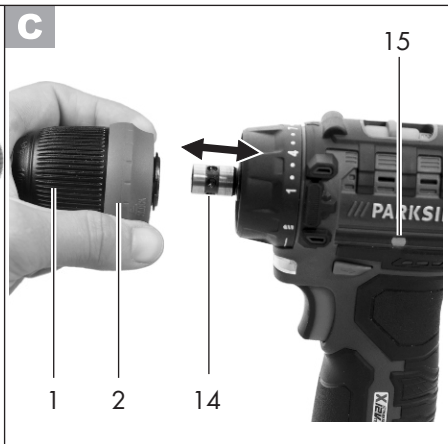
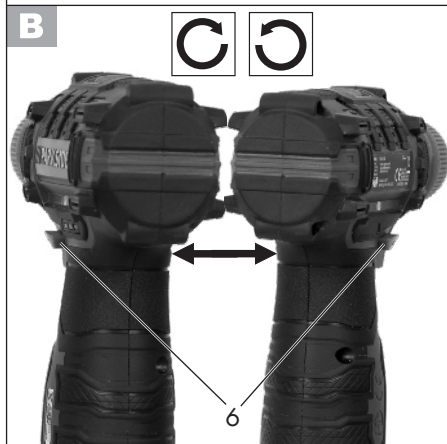
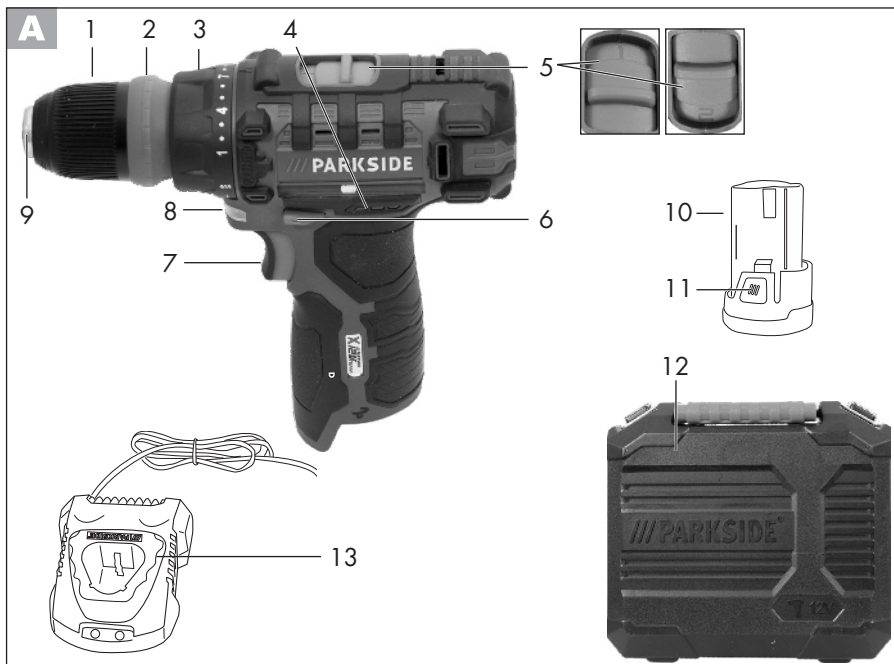

## Inhalt

<b>Einleitung</b> .....	<b>4</b>
<b>Bestimmungsgemäße</b>	
<b>Verwendung</b> .....	<b>4</b>
<b>Allgemeine Beschreibung</b> .....	<b>5</b>
Lieferumfang.....	5
Übersicht .....	5
Funktionsbeschreibung .....	5
<b>Technische Daten</b> .....	<b>5</b>
<b>Sicherheitshinweise</b> .....	<b>6</b>
Symbole und Bildzeichen .....	6
Allgemeine Sicherheitshinweise für Elektrowerkzeuge .....	6
<b>Bedienung</b> .....	<b>13</b>
Akku entnehmen/einsetzen .....	13
Ladezustand des Akkus prüfen .....	13
Akku aufladen .....	13
Gangwahl.....	14
Drehrichtung einstellen.....	14
Drehmoment einstellen .....	14
Werkzeugwechsel.....	14
Schnellspannbohrfutter abnehmen .....	15
Bitaufnahme benutzen .....	15
Ein-/Ausschalten .....	15
<b>Reinigung und Wartung</b> .....	<b>15</b>
Reinigung.....	16
Wartung .....	16
<b>Lagerung</b> .....	<b>16</b>
<b>Entsorgung/ Umweltschutz</b> .....	<b>16</b>
<b>Ersatzteile/Zubehör</b> .....	<b>16</b>
<b>Garantie</b> .....	<b>17</b>
<b>Reparatur-Service</b> .....	<b>18</b>
<b>Service-Center</b> .....	<b>18</b>
<b>Importeur</b> .....	<b>18</b>
<b>Original-EG-</b>	
<b>Konformitätserklärung</b> .....	<b>106</b>
<b>Explosionszeichnung</b> .....	<b>113</b>

## Einleitung

Herzlichen Glückwunsch zum Kauf Ihres neuen Gerätes. Sie haben sich damit für ein hochwertiges Gerät entschieden. Dieses Gerät wurde während der Produktion auf Qualität geprüft und einer Endkontrolle unterzogen. Die Funktionsfähigkeit Ihres Gerätes ist somit sichergestellt.



Die Betriebsanleitung ist Bestandteil dieses Gerätes. Sie enthält wichtige Hinweise für Sicherheit, Gebrauch und Entsorgung. Machen Sie sich vor der Benutzung des Gerätes mit allen Bedien- und Sicherheitshinweisen vertraut. Benutzen Sie das Gerät nur wie beschrieben und für die angegebenen Einsatzbereiche. Bewahren Sie die Betriebsanleitung gut auf und händigen Sie alle Unterlagen bei Weitergabe des Gerätes an Dritte mit aus.

## Bestimmungsgemäße Verwendung

Das Gerät ist zum Eindrehen und Lösen von Schrauben, sowie zum Bohren in Holz, Metall oder Kunststoff vorgesehen. Jede andere Verwendung, die in dieser Anleitung nicht ausdrücklich zugelassen wird, kann zu Schäden am Gerät führen und eine ernsthafte Gefahr für den Benutzer darstellen. Der Hersteller haftet nicht für Schäden, die durch bestimmungswidrigen Gebrauch oder falsche Bedienung verursacht wurden. Dieses Gerät ist nicht zur gewerblichen Nutzung geeignet. Bei gewerblichem Einsatz erlischt die Garantie. Das Gerät ist Teil der Serie Parkside X 12 V TEAM und kann mit Akkus der Parkside X 12 V TEAM Serie betrieben werden. Die Akkus dürfen nur mit Ladegeräten der Serie Parkside X 12 V TEAM geladen werden.

# Allgemeine Beschreibung Technische Daten

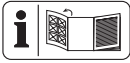

Die Abbildung der wichtigsten Funktionsteile finden Sie auf den Ausklappseiten.

## Lieferumfang

Packen Sie das Gerät aus und kontrollieren Sie, ob es vollständig ist:

- Akku-Bohrschrauber
- Aufbewahrungskoffer
- Betriebsanleitung



Abgebildete Bits und Bohrer, sowie Akku und Ladegerät, sind nicht im Lieferumfang enthalten.

## Übersicht

- A** 1 Schnellspannbohrfutter
- 2 Bohrfutterring
- 3 Drehmomenteinstellung
- 4 Ladezustandsanzeige (3 LEDs)
- 5 Gang-Wahlschalter
- 6 Drehrichtungsschalter
- 7 Ein-/Ausschalter
- 8 LED-Arbeitslicht
- 9 Bohrfutteröffnung
- 10 Akku
- 11 Entriegelungstaste Akku
- 12 Aufbewahrungskoffer
- 13 Ladegerät
- C** 14 Bitaufnahme
- 15 Magnet-Bithalter

## Funktionsbeschreibung

Der Akku-Bohrschrauber mit Zweigang-Getriebe besitzt eine 19+1 stufige Drehmomenteinstellung, Rechts-/Linkslauf, ein abnehmbares Schnellspannbohrfutter, eine 6-Kant-Bitaufnahme und ein LED-Arbeitslicht.

## Akku-Bohrschrauber ....PBSA 12 D4

Motorspannung U .....	12 V==
Leerlaufdrehzahl $n_0$	
Gang 1 .....	0-350 min <sup>-1</sup>
Gang 2 .....	0-1300 min <sup>-1</sup>
Max. Drehmoment.....	28 Nm
Spannweite-Bohrfutter .....	0,8-10 mm
Gewicht.....	ca. 0,8 kg
Gewicht (nur Zubehör).....	0,8 kg
Bohrdurchmesser für Holz.....	max. 25 mm
Bohrdurchmesser für Stahl .....	max. 8 mm
Schalldruckpegel	
( $L_{PA}$ ) .....	70,1 dB(A), $K_{PA}$ = 5 dB
Schalleistungspegel	
( $L_{WA}$ ) .....	81,1 dB(A); $K_{WA}$ = 5 dB
Vibration ( $a_{ii}$ )	
Bohren in Metall .....	< 2,5 m/s <sup>2</sup>
Schrauben.....	< 2,5 m/s <sup>2</sup>
	K = 1,5 m/s <sup>2</sup>
Temperatur .....	max 50 °C
Ladevorgang .....	4 - 40 °C
Betrieb.....	-20 - 50 °C
Lagerung .....	0 - 45 °C



**Achtung! Eine aktuelle Liste der Akkukompatibilität finden Sie unter:**  
**[www.lidl.de/akku](http://www.lidl.de/akku)**

Dieses Gerät kann ausschließlich mit folgenden Akkus betrieben werden: PAKP 12 A1, PAKP 12 A2, PAKP 12 B1, PAKP 12 B2.

Dieses Akkus dürfen mit folgenden Ladegeräten geladen werden: PLGK 12 A1, PLGK 12 A2, PLGK 12 B2.

Der angegebene Schwingungsemissionswert ist nach einem genormten Prüfverfahren gemessen worden und kann zum Vergleich eines Elektrowerkzeugs mit einem anderen verwendet werden.

Der angegebene Schwingungsemissionswert kann auch zu einer einleitenden Einschätzung der Aussetzung verwendet werden.



### Warnung:

Der Schwingungsemissionswert kann sich während der tatsächlichen Benutzung des Elektrowerkzeugs von dem Angabewert unterscheiden, abhängig von der Art und Weise, in der das Elektrowerkzeug verwendet wird. Versuchen Sie, die Belastung durch Vibrationen so gering wie möglich zu halten. Beispielhafte Maßnahme zur Verringerung der Vibrationsbelastung ist die Begrenzung der Arbeitszeit. Dabei sind alle Anteile des Betriebszyklus zu berücksichtigen (beispielsweise Zeiten, in denen das Elektrowerkzeug abgeschaltet ist, und solche, in denen es zwar eingeschaltet ist, aber ohne Belastung läuft).

## Sicherheitshinweise

Beim Gebrauch der Maschine sind die Sicherheitshinweise zu beachten.

## Symbole und Bildzeichen

### Bildzeichen auf dem Gerät:



Lesen Sie die Betriebsanleitung aufmerksam durch.



Das Gerät ist Teil der Serie Parksidex X 12 V TEAM.



Elektrogeräte gehören nicht in den Hausmüll.

## Symbole in der Anleitung:



**Gefahrenzeichen mit Angaben zur Verhütung von Personen- oder Sachschäden**



**Gefahrenzeichen mit Angaben zur Verhütung von Personenschäden durch einen elektrischen Schlag**



Gebotszeichen mit Angaben zur Verhütung von Schäden



Hinweiszeichen mit Informationen zum besseren Umgang mit dem Gerät

## Allgemeine Sicherheitshinweise für Elektrowerkzeuge



**WARNUNG! Lesen Sie alle Sicherheitshinweise, Anweisungen, Bilderungen und technischen Daten, mit denen dieses Elektrowerkzeug versehen ist.** Versäumnisse bei der Einhaltung der nachfolgenden Anweisungen können elektrischen Schlag, Brand und/oder schwere Verletzungen verursachen.

## **Bewahren Sie alle Sicherheitshinweise und Anweisungen für die Zukunft auf.**

Der in den Sicherheitshinweisen verwendete Begriff „Elektrowerkzeug“ bezieht sich auf netzbetriebene Elektrowerkzeuge (mit Netzleitung) oder auf akkubetriebene Elektrowerkzeuge (ohne Netzleitung).

### **1) Arbeitsplatzsicherheit**

- a) Halten Sie Ihren Arbeitsbereich sauber und gut beleuchtet.** Unordnung oder unbeleuchtete Arbeitsbereiche können zu Unfällen führen.
- b) Arbeiten Sie mit dem Elektrowerkzeug nicht in explosionsgefährdeter Umgebung, in der sich brennbare Flüssigkeiten, Gase oder Stäube befinden.** Elektrowerkzeuge erzeugen Funken, die den Staub oder die Dämpfe entzünden können.
- c) Halten Sie Kinder und andere Personen während der Benutzung des Elektrowerkzeuges fern.** Bei Ablenkung können Sie die Kontrolle über das Elektrowerkzeug verlieren.

### **2) Elektrische Sicherheit**

- a) Der Anschlussstecker des Elektrowerkzeuges muss in die Steckdose passen. Der Stecker darf in keiner Weise verändert werden. Verwenden Sie keine Adapterstecker gemeinsam mit schutzgeerdeten Elektrowerkzeugen.** Unveränderte Stecker und passende Steckdosen verringern das Risiko eines elektrischen Schlages.
- b) Vermeiden Sie Körperkontakt mit geerdeten Oberflächen wie von Rohren, Heizungen, Herden und Kühlschränken.** Es besteht ein erhöhtes Risiko durch elektrischen Schlag, wenn Ihr Körper geerdet ist.
- c) Halten Sie Elektrowerkzeuge von Regen oder Nässe fern.** Das Eindringen von Wasser in ein Elektrowerkzeug erhöht das Risiko eines elektrischen Schlages.
- d) Zweckentfremden Sie die Anschlussleitung nicht, um das Elektrowerkzeug zu tragen, aufzuhängen oder um den Stecker aus der Steckdose zu ziehen. Halten Sie die Anschlussleitung fern von Hitze, Öl, scharfen Kanten oder sich**

**bewegenden Teilen.** Beschädigte oder verwickelte Anschlussleitungen erhöhen das Risiko eines elektrischen Schlages.

- e) Wenn Sie mit dem Elektrowerkzeug im Freien arbeiten, verwenden Sie nur Verlängerungsleitungen, die auch für den Außenbereich geeignet sind.** Die Anwendung einer für den Außenbereich geeigneten Verlängerungsleitung verringert das Risiko eines elektrischen Schlages.
- f) Wenn der Betrieb des Elektrowerkzeugs in feuchter Umgebung nicht vermeidbar ist, verwenden Sie einen Fehlerstromschutzschalter.** Der Einsatz eines Fehlerstromschutzschalters vermindert das Risiko eines elektrischen Schlages.

### 3) Sicherheit von Personen

- a) Seien Sie aufmerksam, achten Sie darauf, was Sie tun, und gehen Sie mit Vernunft an die Arbeit mit dem Elektrowerkzeug. Benutzen Sie kein Elektrowerkzeug, wenn Sie müde sind oder unter Einfluss von Drogen, Alkohol oder Medikamenten stehen.** Ein Moment der Unachtsamkeit

beim Gebrauch des Elektrowerkzeugs kann zu ernsthaften Verletzungen führen.

- b) Tragen Sie persönliche Schutzausrüstung und immer eine Schutzbrille.** Das Tragen persönlicher Schutzausrüstung, wie Staubmaske, rutschfeste Sicherheitsschuhe, Schutzhelm oder Gehörschutz je nach Art und Einsatz des Elektrowerkzeugs, verringert das Risiko von Verletzungen.
- c) Vermeiden Sie eine unbeabsichtigte Inbetriebnahme. Vergewissern Sie sich, dass das Elektrowerkzeug ausgeschaltet ist, bevor Sie es an die Stromversorgung und/oder den Akku anschließen, es aufnehmen oder tragen.** Wenn Sie beim Tragen des Elektrowerkzeugs den Finger am Schalter haben oder das Gerät eingeschaltet an die Stromversorgung anschließen, kann dies zu Unfällen führen.
- d) Entfernen Sie Einstellwerkzeuge oder Schraubenschlüssel, bevor Sie das Elektrowerkzeug einschalten.** Ein Werkzeug oder Schlüssel, der sich in einem drehenden Teil des Elektrowerkzeugs befindet, kann zu Verletzungen führen.



- e) **Vermeiden Sie eine abnormale Körperhaltung. Sorgen Sie für einen sicheren Stand und halten Sie jederzeit das Gleichgewicht.** Dadurch können Sie das Elektrowerkzeug in unerwarteten Situationen besser kontrollieren.
- f) **Tragen Sie geeignete Kleidung. Tragen Sie keine weite Kleidung oder Schmuck. Halten Sie Haare und Kleidung fern von sich bewegenden Teilen.** Lockere Kleidung, Schmuck oder lange Haare können von sich bewegenden Teilen erfasst werden.
- g) **Wenn Staubabsaug- und -auffangeinrichtungen montiert werden können, sind diese anzubringen und richtig zu verwenden.** Verwendung einer Staubabsaugung kann Gefährdungen durch Staub verringern.
- h) **Wiegen Sie sich nicht in falscher Sicherheit und setzen Sie sich nicht über die Sicherheitsregeln für Elektrowerkzeuge hinweg, auch wenn Sie nach vielfachem Gebrauch mit dem Elektrowerkzeug vertraut sind.** Achtloses Handeln kann binnen Sekundenbruchteilen zu schweren Verletzungen führen.
- 4) **Verwendung und Behandlung des Elektrowerkzeuges**
- a) **Überlasten Sie das Elektrowerkzeug nicht. Verwenden Sie für Ihre Arbeit das dafür bestimmte Elektrowerkzeug.** Mit dem passenden Elektrowerkzeug arbeiten Sie besser und sicherer im angegebenen Leistungsbereich.
- b) **Benutzen Sie kein Elektrowerkzeug, dessen Schalter defekt ist.** Ein Elektrowerkzeug, das sich nicht mehr ein- oder ausschalten lässt, ist gefährlich und muss repariert werden.
- c) **Ziehen Sie den Stecker aus der Steckdose und/oder entfernen Sie einen abnehmbaren Akku, bevor Sie Geräteeinstellungen vornehmen, Einsatzwerkzeugteile wechseln oder das Elektrowerkzeug weglegen.** Diese Vorsichtsmaßnahme verhindert den unbeabsichtigten Start des Elektrowerkzeugs.
- d) **Bewahren Sie unbenutzte Elektrowerkzeuge außerhalb der Reichweite von Kindern auf. Lassen Sie keine Personen das Elektrowerkzeug benutzen, die**

**mit diesem nicht vertraut sind oder diese Anweisungen nicht gelesen haben.**

Elektrowerkzeuge sind gefährlich, wenn sie von unerfahrenen Personen benutzt werden.

- e) Pflegen Sie Elektrowerkzeuge und Einsatzwerkzeug mit Sorgfalt. Kontrollieren Sie, ob bewegliche Teile einwandfrei funktionieren und nicht klemmen, ob Teile gebrochen oder so beschädigt sind, dass die Funktion des Elektrowerkzeugs beeinträchtigt ist. Lassen Sie beschädigte Teile vor dem Einsatz des Elektrowerkzeuges reparieren.** Viele Unfälle haben ihre Ursache in schlecht gewarteten Elektrowerkzeugen.
- f) Halten Sie Schneidwerkzeuge scharf und sauber.** Sorgfältig gepflegte Schneidwerkzeuge mit scharfen Schneidkanten verklemmen sich weniger und sind leichter zu führen.
- g) Verwenden Sie Elektrowerkzeug, Einsatzwerkzeug usw. entsprechend diesen Anweisungen. Berücksichtigen Sie dabei die Arbeitsbedingungen und die auszuführende Tätigkeit.** Der Gebrauch von Elektrowerk-

zeugen für andere als die vorgesehenen Anwendungen kann zu gefährlichen Situationen führen.

- h) Halten Sie Griffe und Griffflächen trocken, sauber und frei von Öl und Fett.** Rutschige Griffe und Griffflächen erlauben keine sichere Bedienung und Kontrolle des Elektrowerkzeugs in unvorhergesehenen Situationen.

## **5) Verwendung und Behandlung des Akkuwerkzeugs**

- a) Laden Sie Akkus nur mit Ladegeräten auf, die vom Hersteller empfohlen werden.** Durch ein Ladegerät, das für eine bestimmte Art von Akku geeignet ist, besteht Brandgefahr, wenn es mit anderen Akkus verwendet wird.
- b) Verwenden Sie nur die dafür vorgesehenen Akkus in den Elektrowerkzeugen.** Der Gebrauch von anderen Akkus kann zu Verletzungen und Brandgefahr führen.
- c) Halten Sie den nicht benutzten Akku fern von Büroklammern, Münzen, Schlüsseln, Nägeln, Schrauben oder anderen kleinen Metallgegenständen, die eine Überbrückung der Kontakte**

**verursachen könnten.** Ein Kurzschluss zwischen den Akkukontakten kann Verbrennungen oder Feuer zur Folge haben.

- d) Bei falscher Anwendung kann Flüssigkeit aus dem Akku austreten. Vermeiden Sie den Kontakt damit. Bei zufälligem Kontakt mit Wasser abspülen. Wenn die Flüssigkeit in die Augen kommt, nehmen Sie zusätzlich ärztliche Hilfe in Anspruch.** Austretende Akkuflüssigkeit kann zu Hautreizungen oder Verbrennungen führen.
- e) Benutzen Sie keinen beschädigten oder veränderten Akku.** Beschädigte oder veränderte Akkus können sich unvorhersehbar verhalten und zu Feuer, Explosion oder Verletzungsgefahr führen.
- f) Setzen Sie einen Akku keinem Feuer oder zu hohen Temperaturen aus.** Feuer oder Temperaturen über 130 °C können eine Explosion hervorrufen.
- g) Befolgen Sie alle Anweisungen zum Laden und laden Sie den Akku oder das Akkuwerkzeug niemals außerhalb des in der Betriebsanleitung angegebenen Temperaturbereichs.** Falsches Laden oder Laden außerhalb des zugelas-

senen Temperaturbereichs kann den Akku zerstören und die Brandgefahr erhöhen.

## 6) Service

- a) Lassen Sie Ihr Elektrowerkzeug nur von qualifiziertem Fachpersonal und nur mit Original-Ersatzteilen reparieren.** Damit wird sichergestellt, dass die Sicherheit des Elektrowerkzeugs erhalten bleibt.
- b) Warten Sie niemals beschädigte Akkus.** Sämtliche Wartung von Akkus sollte nur durch den Hersteller oder bevollmächtigte Kundendienststellen erfolgen.

## 7) ZUSÄTZLICHE SICHERHEITSHINWEISE

- a) Halten Sie das Gerät an den isolierten Griffflächen, wenn Sie Arbeiten ausführen, bei denen das Einsatzwerkzeug verborgene Stromleitungen treffen kann.** Der Kontakt mit einer spannungsführenden Leitung kann auch metallene Geräteteile unter Spannung setzen und zu einem elektrischen Schlag führen.
- b) Halten Sie das Gerät an den isolierten Griffflächen, wenn Sie Arbeiten ausfüh-**

ren, bei denen die Schraube verborgene Stromleitungen treffen kann. Der Kontakt der Schraube mit einer spannungsführenden Leitung kann auch metallene Geräteteile unter Spannung setzen und zu einem elektrischen Schlag führen.

- c) **Verwenden Sie kein Zubehör welches nicht von PARKSIDE empfohlen wurde.** Die kann zu elektrischem Schlag oder Feuer führen.

## 8) SICHERHEITSHINWEISE BEI VERWENDUNG LANGER BOHRER

- a) **Arbeiten Sie auf keinen Fall mit einer höheren Drehzahl als der für den Bohrer maximal zulässigen Drehzahl.** Bei höheren Drehzahlen kann sich der Bohrer leicht verbiegen, wenn er sich ohne Kontakt mit dem Werkstück frei drehen kann, und zu Verletzungen führen.

- b) **Beginnen Sie den Bohrvorgang immer mit niedriger Drehzahl und während der Bohrer Kontakt mit dem Werkstück hat.** Bei höheren Drehzahlen kann sich der Bohrer leicht verbiegen, wenn er sich ohne Kontakt mit dem Werkstück frei drehen kann, und zu Verletzungen führen.

- c) **Üben Sie keinen übermäßigen Druck und nur in Längsrichtung zum Bohrer aus.** Bohrer können sich verbiegen und dadurch brechen oder zu einem Verlust der Kontrolle und zu Verletzungen führen.

## 9) RESTRISIKEN

Auch wenn Sie dieses Elektrowerkzeug vorschriftsmäßig bedienen, bleiben immer Restrisiken bestehen. Folgende Gefahren können im Zusammenhang mit der Bauweise und Ausführung dieses Elektrowerkzeugs auftreten:

- a) Schnittverletzungen  
 b) Gehörschäden, falls kein geeigneter Gehörschutz getragen wird.  
 c) Gesundheitsschäden, die aus Hand-Arm-Schwingungen resultieren, falls das Gerät über einen längeren Zeitraum verwendet wird oder nicht ordnungsgemäß geführt und gewartet wird.



Warnung! Dieses Elektrowerkzeug erzeugt während des Betriebs ein elektromagnetisches Feld. Dieses Feld kann unter bestimmten Umständen aktive oder passive medizinische Implantate beeinträchtigen. Um die Gefahr von ernsthaften oder

tödlichen Verletzungen zu verringern, empfehlen wir Personen mit medizinischen Implantaten ihren Arzt und den Hersteller des medizinischen Implantats zu konsultieren, bevor die Maschine bedient wird.



**Achtung! Beachten Sie die Sicherheitshinweise und Hinweise zum Aufladen und der korrekten Verwendung, die in der Betriebsanleitung Ihres Akkus und Ladegeräts der Serie Parkside X 12 V Team gegeben sind. Eine detaillierte Beschreibung zum Ladevorgang und weitere Informationen finden Sie in dieser separaten Bedienungsanleitung.**

## Bedienung



**Nehmen Sie den Akku aus dem Gerät, um eine unbeabsichtigte Inbetriebnahme zu verhindern. Es besteht Verletzungsgefahr!**



**Achten Sie darauf, dass die Umgebungstemperatur während dem Arbeiten 50 °C nicht überschreitet und -20 °C nicht unterschreitet.**

## Akku entnehmen/einsetzen

1. Zum Herausnehmen des Akkus (10) aus dem Gerät drücken Sie die Entriegelungstaste (11) am Akku und ziehen den Akku heraus.
2. Zum Einsetzen des Akkus (10) schieben Sie den Akku entlang der Führungsschiene in das Gerät. Er rastet hörbar ein.

## A Ladezustand des Akkus prüfen

Die Ladezustandsanzeige (4) signalisiert den Ladezustand des Akkus (10).

- Der Ladezustand des Akkus wird durch Aufleuchten der entsprechenden LED-Leuchte angezeigt, wenn das Gerät in Betrieb ist. Halten Sie dafür den Einschalter (7) gedrückt.

- rot-gelb-grün => Akku vollgeladen
- rot-gelb => Akku ca. zur Hälfte geladen
- rot => Akku muss geladen werden

## A Akku aufladen



Lassen Sie einen erwärmten Akku vor dem Laden abkühlen.



Laden Sie den Akku (10) auf, wenn nur noch die rote LED der Ladezustandsanzeige leuchtet.

Ladezeit (Std.)	PAPK 12 A1 PAPK 12 A2	PAPK 12 B1 PAPK 12 B2
PLGK 12 A1	1	2
PLGK 12 A2	1	2
PLGK 12 B2	0,5	1

1. Nehmen Sie gegebenenfalls den Akku (10) aus dem Gerät.
2. Schieben Sie den Akku (10) in den Ladeschacht des Ladegerätes (13).
3. Schließen Sie das Ladegerät (13) an eine Steckdose an.
4. Nach erfolgtem Ladevorgang trennen Sie das Ladegerät (13) vom Netz.
5. Ziehen Sie den Akku (10) aus dem Ladegerät (13).

## Übersicht der LED-Kontrollanzeigen auf dem Ladegerät (13):

### Grüne LED leuchtet ohne eingesetzten Akku:

Ladegerät ist betriebsbereit

**Grüne LED leuchtet:** Akku ist geladen

**Rote LED leuchtet:** Akku lädt

**Rote LED blinkt:** Fehler

## A Gangwahl

Schieben Sie den Gang-Wahlschalter (5) auf **1** oder **2**, entsprechend einer niedrigen bzw. hohen Drehzahlvorwahl.

Gang 1 ..... 0-350 min<sup>-1</sup>

Gang 2 ..... 0-1300 min<sup>-1</sup>

 Die Gangumschaltung darf nur im Stillstand betätigt werden.

## B Drehrichtung einstellen

Mit dem Drehrichtungsschalter können Sie die Drehrichtung des Gerätes wählen (Rechtslauf und Linkslauf) und das Gerät gegen ungewolltes Einschalten sichern. Der Pfeil auf dem Drehrichtungsschalter gibt die Arbeitsrichtung an.



1. Warten Sie den Stillstand des Gerätes ab.
2. **Rechtslauf** : Drehrichtungsschalter (6) rechts drücken. 

3. **Linkslauf**: Drehrichtungsschalter (6) links drücken. 
4. **Einschaltsperr**: Drehrichtungsschalter in Mittelstellung bringen.

 Der Drehrichtungsschalter darf nur im Stillstand betätigt werden.

## A Drehmoment einstellen

Sie können durch Drehen des Drehmomenteinstellrings (3) das maximale Drehmoment voreinstellen. Es sind 19+1 Drehmomentstufen vorgesehen.

1. Wählen Sie das gewünschte Drehmoment durch Drehen am Drehmomenteinstellung (3):  
 Stufe 1 → niedrigstes Drehmoment.  
 Stufe  → höchstes Drehmoment.  
**Schrauben:** Stufe 1 - 19  
**Bohren:** Stufe 
2. Beginnen Sie bei einer kleineren Drehmoment-Stufe und erhöhen Sie diese nach Bedarf.

 Der Drehmomenteinstellung darf nur im Stillstand betätigt werden.

 Das Erreichen der voreingestellten Drehmomentgrenze wird von einem deutlichen Ratschen begleitet. Dieses Geräusch wird durch die Rutschkupplung verursacht.

## D Werkzeugwechsel

1. Drehen Sie das Schnellspannbohrfutter (1) in Richtung **RELEASE** bis die Bohrfutteröffnung (9) groß genug ist, um das Werkzeug aufzunehmen.
2. Schieben Sie das Werkzeug soweit wie möglich in das Schnellspannbohrfutter (1) ein.

3. Drehen Sie das Schnellspannbohrfutter in Richtung **GRIP**, um das Werkzeug fest zu klemmen.
4. Um das Werkzeug wieder zu entfernen, drehen Sie das Schnellspannbohrfutter (1) auf und ziehen Sie das Werkzeug heraus.

## **C Schnellspannbohrfutter abnehmen**

Um die Bitaufnahme (14) zu benutzen, müssen Sie das Schnellspannbohrfutter (**A** 1) abnehmen.

1. Halten Sie das Schnellspannbohrfutter (1) von vorne fest. Ziehen oder schieben Sie den Bohrfutterring (2) in Richtung Schnellspannbohrfutter (1).
2. Damit ist das Schnellspannbohrfutter (1) entriegelt und kann nach vorne abgezogen werden.
3. Um das Schnellspannbohrfutter (1) wieder aufzusetzen, ziehen Sie den Bohrfutterring (2) in Richtung Schnellspannbohrfutter. Schieben Sie das Schnellspannbohrfutter (1) ganz auf.

**i** Beim Aufsetzen des Schnellspannbohrfutters kann ein 25mm Bit in der Bitaufnahme (14) bleiben.

**i** Sollte das Schnellspannbohrfutter (1) nicht von selbst einrasten, drehen Sie den Bohrfutterring (2).

## **E Bitaufnahme benutzen**

Nach Abnahme des Schnellspannbohrfutters (**A** 1) können Sie die Bitaufnahme (**C** 14) benutzen.

**i** Rechts und links am Gehäuse befindet sich ein Magnet-Bithalter (**C** 15). Am Magnet-Bithalter können Sie jeweils einen Bit befestigen.

1. Stecken Sie einen geeigneten 6-Kant-Bit in die Bitaufnahme (14). Durch die 6-Kant-Aufnahme kann es sein, dass Sie den Bit ein wenig drehen müssen.
2. Schieben Sie den Bit ganz in die Bitaufnahme (14) ein. Durch die Führung und die magnetische Halterung sitzt der Bit fest.
3. Zum Entfernen des Bit ziehen Sie den Bit aus der Bitaufnahme (14) heraus.

## **A Ein-/Ausschalten**

Mit dem Ein-/Ausschalter (7) können Sie die Drehzahl stufenlos regulieren. Je weiter Sie den Ein-/Ausschalter drücken, desto höher ist die Drehzahl.

1. Zum Einschalten des Gerätes drücken Sie den Ein-/Ausschalter (7). Das LED-Arbeitslicht (8) leuchtet während des Betriebs.
2. Zum Ausschalten lassen Sie den Ein-/Ausschalter (7) los. Wenn Sie den Drehrichtungsschalter (6) in Mittelstellung bringen, ist das Gerät gegen Einschalten gesichert.

## **Reinigung und Wartung**

**!** Lassen Sie Instandsetzungsarbeiten und Wartungsarbeiten, die nicht in dieser Anleitung beschrieben sind, von unserem Service-Center durchführen. Verwenden Sie nur Originalteile.

 Schalten Sie das Gerät aus und nehmen Sie vor allen Arbeiten den Akku aus dem Gerät.

Führen Sie folgende Reinigungs- und Wartungsarbeiten regelmäßig durch. Dadurch ist eine lange und zuverlässige Nutzung gewährleistet.

## Reinigung



**Das Gerät darf weder mit Wasser abgespritzt werden, noch in Wasser gelegt werden. Es besteht die Gefahr eines Stromschlages.**

- Halten Sie Lüftungsschlitze, Motorgehäuse und Griffe des Gerätes sauber. Verwenden Sie dazu ein feuchtes Tuch oder eine Bürste.  
Verwenden Sie keine Reinigungs- bzw. Lösungsmittel. Sie könnten das Gerät damit irreparabel beschädigen.

## Wartung

Das Gerät ist wartungsfrei.

## Lagerung

- Bewahren Sie das Gerät an einem trockenen und staubgeschützten Ort auf, außerhalb der Reichweite von Kindern.
- Die Lagertemperatur für den Akku und das Gerät beträgt zwischen 0 °C und 45 °C. Vermeiden Sie während der Lagerung extreme Kälte oder Hitze, damit der Akku nicht an Leistung verliert.

## Entsorgung/ Umweltschutz

Nehmen Sie den Akku aus dem Gerät bevor Sie das Gerät entsorgen!

Führen Sie Gerät, Zubehör und Verpackung einer umweltgerechten Wiederverwertung zu.

Entsorgungshinweise zum Akku finden Sie in der separaten Betriebsanleitung Ihres Akkus und Ladegeräts.



Elektrische Geräte gehören nicht in den Hausmüll.

- Geben Sie das Gerät an einer Verwertungsstelle ab. Die verwendeten Kunststoff- und Metallteile können sortenrein getrennt werden und so einer Wiederverwertung zugeführt werden. Fragen Sie hierzu unser Service-Center.
- Die Entsorgung Ihrer defekten, eingesendeten Geräte führen wir kostenlos durch.

## Ersatzteile/Zubehör

**Ersatzteile und Zubehör erhalten Sie unter [www.grizzly-service.eu](http://www.grizzly-service.eu)**

Sollten Sie Probleme mit dem Bestellvorgang haben, verwenden Sie bitte das Kontaktformular.  
Bei weiteren Fragen wenden Sie sich an das „Service-Center“ (siehe Seite 18).

Schnellspannbohrfutter (  1 ) . 91103354



## Garantie

Sehr geehrte Kundin, sehr geehrter Kunde, Sie erhalten auf dieses Gerät 3 Jahre Garantie ab Kaufdatum.

Im Falle von Mängeln dieses Produkts stehen Ihnen gegen den Verkäufer des Produkts gesetzliche Rechte zu. Diese gesetzlichen Rechte werden durch unsere im Folgenden dargestellte Garantie nicht eingeschränkt.

### Garantiebedingungen

Die Garantiefrist beginnt mit dem Kaufdatum. Bitte bewahren Sie den Original-Kassenbon gut auf. Diese Unterlage wird als Nachweis für den Kauf benötigt. Tritt innerhalb von drei Jahren ab dem Kaufdatum dieses Produkts ein Material- oder Fabrikationsfehler auf, wird das Produkt von uns – nach unserer Wahl – für Sie kostenlos repariert oder ersetzt. Diese Garantieleistung setzt voraus, dass innerhalb der Drei-Jahres-Frist das defekte Gerät und der Kaufbeleg (Kassenbon) vorgelegt und schriftlich kurz beschrieben wird, worin der Mangel besteht und wann er aufgetreten ist.

Wenn der Defekt von unserer Garantie gedeckt ist, erhalten Sie das reparierte oder ein neues Produkt zurück. Mit Reparatur oder Austausch des Produkts beginnt kein neuer Garantiezeitraum.

### Garantiezeit und gesetzliche Mängelansprüche

Die Garantiezeit wird durch die Gewährleistung nicht verlängert. Dies gilt auch für ersetzte und reparierte Teile. Eventuell schon beim Kauf vorhandene Schäden und Mängel müssen sofort nach dem Auspacken gemeldet werden. Nach Ablauf der Garantiezeit anfallende Reparaturen sind kostenpflichtig.

## Garantieumfang

Das Gerät wurde nach strengen Qualitätsrichtlinien sorgfältig produziert und vor Anlieferung gewissenhaft geprüft.

Die Garantieleistung gilt für Material- oder Fabrikationsfehler. Diese Garantie erstreckt sich nicht auf Produktteile, die normaler Abnutzung ausgesetzt sind und daher als Verschleißteile angesehen werden können (z.B. Schnellspannbohrfutter) oder für Beschädigungen an zerbrechlichen Teilen (z.B. Schalter).

Diese Garantie verfällt, wenn das Produkt beschädigt, nicht sachgemäß benutzt oder nicht gewartet wurde. Für eine sachgemäße Benutzung des Produkts sind alle in der Betriebsanleitung aufgeführten Anweisungen genau einzuhalten. Verwendungszwecke und Handlungen, von denen in der Betriebsanleitung abgeraten oder vor denen gewarnt wird, sind unbedingt zu vermeiden.

Das Produkt ist lediglich für den privaten und nicht für den gewerblichen Gebrauch bestimmt. Bei missbräuchlicher und unsachgemäßer Behandlung, Gewaltanwendung und bei Eingriffen, die nicht von unserer autorisierten Service-Niederlassung vorgenommen wurden, erlischt die Garantie.

### Abwicklung im Garantiefall

Um eine schnelle Bearbeitung Ihres Anliegens zu gewährleisten, folgen Sie bitte den folgenden Hinweisen:

- Bitte halten Sie für alle Anfragen den Kassenbon und die Identifikationsnummer (IAN 345138\_2004) als Nachweis für den Kauf bereit.
- Die Artikelnummer entnehmen Sie bitte dem Typenschild.
- Sollten Funktionsfehler oder sonstige Mängel auftreten kontaktieren Sie zunächst die nachfolgend benannte

Serviceabteilung **telefonisch** oder per **E-Mail**. Sie erhalten dann weitere Informationen über die Abwicklung Ihrer Reklamation.

- Ein als defekt erfasstes Produkt können Sie, nach Rücksprache mit unserem Kundenservice, unter Beifügung des Kaufbelegs (Kassenbons) und der Angabe, worin der Mangel besteht und wann er aufgetreten ist, für Sie portofrei an die Ihnen mitgeteilte Service-Anschrift übersenden. Um Annahmeprobleme und Zusatzkosten zu vermeiden, benutzen Sie unbedingt nur die Adresse, die Ihnen mitgeteilt wird. Stellen Sie sicher, dass der Versand nicht unfrei, per Sperrgut, Express oder sonstiger Sonderfracht erfolgt. Senden Sie das Gerät bitte inkl. aller beim Kauf mitgelieferten Zubehörteile ein und sorgen Sie für eine ausreichend sichere Transportverpackung.

## Reparatur-Service

Sie können Reparaturen, **die nicht der Garantie unterliegen**, gegen Berechnung von unserer Service-Niederlassung durchführen lassen. Sie erstellt Ihnen gerne einen Kostenvoranschlag.

Wir können nur Geräte bearbeiten, die ausreichend verpackt und frankiert eingesandt wurden.

**Achtung:** Bitte senden Sie Ihr Gerät gereinigt und mit Hinweis auf den Defekt an unsere Service-Niederlassung.

Nicht angenommen werden unfrei - per Sperrgut, Express oder mit sonstiger Sonderfracht - eingeschickte Geräte.

Die Entsorgung Ihrer defekten, eingesendeten Geräte führen wir kostenlos durch.

## Service-Center

**DE Service Deutschland**  
Tel.: 0800 54 35 111  
E-Mail: [grizzly@lidl.de](mailto:grizzly@lidl.de)  
**IAN 345138\_2004**

**AT Service Österreich**  
Tel.: 0820 201 222  
(0,15 EUR/Min.)  
E-Mail: [grizzly@lidl.at](mailto:grizzly@lidl.at)  
**IAN 345138\_2004**

**CH Service Schweiz**  
Tel.: 0842 665566  
(0,08 CHF/Min.,  
Mobilfunk max. 0,40 CHF/Min.)  
E-Mail: [grizzly@lidl.ch](mailto:grizzly@lidl.ch)  
**IAN 345138\_2004**

## Importeur

Bitte beachten Sie, dass die folgende Anschrift keine Serviceanschrift ist. Kontaktieren Sie zunächst das oben genannte Service-Center.

### Grizzly Tools GmbH & Co. KG

Stockstädter Straße 20  
D-63762 Großostheim  
GERMANY  
[www.grizzly-service.eu](http://www.grizzly-service.eu)

## Content

<b>Introduction .....</b>	<b>19</b>
<b>Intended purpose.....</b>	<b>19</b>
<b>General description.....</b>	<b>20</b>
Extent of the delivery .....	20
Overview .....	20
Functional description .....	20
<b>Technical data .....</b>	<b>20</b>
<b>Safety instructions.....</b>	<b>21</b>
Symbols and icons .....	21
General Safety Directions for Power Tools .....	21
<b>Operation .....</b>	<b>27</b>
Removing/inserting the Battery .....	27
Checking the battery charge level ....	27
Recharging the battery.....	27
Choice of gear .....	28
Set the direction of rotation .....	28
Torque setting .....	28
Tool change .....	28
Keyless drill chuck removal.....	28
Using the bitholder.....	29
Switching on/off.....	29
<b>Cleaning and maintenance .....</b>	<b>29</b>
Cleaning.....	29
Maintenance .....	29
<b>Storage.....</b>	<b>29</b>
<b>Disposal and protection of the environment.....</b>	<b>30</b>
<b>Replacement parts/accessories...</b>	<b>30</b>
<b>Guarantee .....</b>	<b>31</b>
<b>Repair Service.....</b>	<b>32</b>
<b>Service-Center.....</b>	<b>32</b>
<b>Importer .....</b>	<b>32</b>
<b>Translation of the original EC declaration of conformity .....</b>	<b>107</b>
<b>Exploded Drawing .....</b>	<b>113</b>

## Introduction

Congratulations on the purchase of your new device. With it, you have chosen a high quality product. During production, this equipment has been checked for quality and subjected to a final inspection. The functionality of your equipment is therefore guaranteed.



The operating instructions constitute part of this product. They contain important information on safety, use and disposal. Before using the product, familiarise yourself with all of the operating and safety instructions. Use the product only as described and for the applications specified. Keep this manual safely and in the event that the product is passed on, hand over all documents to the third party.

## Intended purpose

The device is intended for drilling screws in and out and for drilling holes in wood, metal or plastic. Any other use that is not explicitly approved in these instructions may result in damage to the equipment and represent a serious danger to the user. The user or operator is responsible for accidents causing injury to other people or damage to property. This equipment is not suitable for commercial use. Commercial use will invalidate the guarantee. The device is part of the Parkside X 12 V TEAM series and can be operated using Parkside X 12 V TEAM series batteries. The batteries may only be charged using chargers from the Parkside X 12 V TEAM series.

## General description

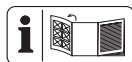

The illustrations are on the front and back fold-out page.

### Extent of the delivery

Carefully unpack the appliance and check that it is complete:

- Cordless Drill
- Storage case
- Instruction Manual



The screwdriver bits and drill bits shown in the diagram as well as the rechargeable battery and charger are not included in delivery.

### Overview

- |          |                                |
|----------|--------------------------------|
| <b>A</b> | 1 Keyless drill chuck          |
|          | 2 Chuck ring                   |
|          | 3 Torque adjustment ring       |
|          | 4 Battery Indicator            |
|          | 5 Speed selector               |
|          | 6 Direction of rotation switch |
|          | 7 On/off switch                |
|          | 8 LED working light            |
|          | 9 Drill chuck aperture         |
|          | 10 Battery                     |
|          | 11 Battery release button      |
|          | 12 Storage case                |
|          | 13 Charger                     |
| <b>C</b> | 14 Bitholder                   |
|          | 15 Magnetic bit holder         |

### Functional description

The cordless drill with two-speed gearing has a 19+1 level torque adjustment, left/right running, a removable keyless chuck, a 6-point bitholder and an LED working light.

## Technical data

### Cordless Drill.....PBSA 12 D4

Motor voltage U.....	12 V==
Idling speed $n_0$	
1st gear.....	0-350 min <sup>-1</sup>
2nd gear.....	0-1300 min <sup>-1</sup>
Maximum torque.....	28 Nm
Span-chuck.....	0.8-10 mm
Weight.....	ca. 0.8 kg
Weight (accessories only).....	0.8 kg
Drilling capacity	
for wood.....	max. 25 mm
for steel.....	max. 8 mm
Sound pressure level	
( $L_{pA}$ ).....	70.1 dB(A), $K_{pA}$ = 5 dB
Sound power level	
( $L_{WA}$ ).....	81.1 dB(A); $K_{WA}$ = 5 dB
Vibration ( $a_h$ )	
Drilling in metal.....	< 2.5 m/s <sup>2</sup>
Screwdriving.....	< 2.5 m/s <sup>2</sup>
	$K = 1.5$ m/s <sup>2</sup>
Temperature.....	max. 50 °C
Charging process.....	4 - 40 °C
Operation.....	-20 - 50 °C
Storage.....	0 - 45 °C



**Attention! An up-to-date list of battery compatibility can be found at:**  
**[www.lidl.de/akku](http://www.lidl.de/akku)**

This device can only be operated with the following rechargeable batteries: PAKP 12 A1, PAKP 12 A2, PAKP 12 B1, PAKP 12 B2.

This type of battery may only be charged with the following chargers: PLGK 12 A1, PLGK 12 A2, PLGK 12 B2.

The stated vibration emission value was measured in accordance with a standard testing procedure and may be used to compare one power tool to another.

The stated vibration emission value may also be used for a preliminary exposure assessment.



**Warning:** The vibration emission value may differ during actual use of the power tool from the stated value depending on the manner in which the power tool is used. Try to keep the exposure to vibrations as low as possible. Examples of measures to reduce vibration exposure are limiting the working hours. For this purpose all parts of the operating cycle have to be considered (for example, times when the electric tool is switched off and times when it is switched on but running without any load).

## Safety instructions

Ensure that the safety instructions are observed when operating the appliance.

## Symbols and icons

### Symbols on the appliance:



Carefully read these operating instructions.



This device is part of the Parkside X 12 V TEAM series



Electrical appliances must not be disposed of with the domestic waste.

## Symbols in the manual



**Warning symbols with information on damage and injury prevention.**



**Hazard symbol with information on the prevention of personal injury caused by electric shock.**



Instruction symbols with information on preventing damage.



Help symbols with information on improving tool handling.

## General Safety Directions for Power Tools



**WARNING! Read all safety notices, instructions, illustrations and technical data that have been provided with this power tool.** Omissions in the compliance with safety directions and instructions can cause electrical shock, fire and/or severe injuries.

**Retain all safety directions and instructions for future use.**

The term „power tool“ in the warnings refers to your mains-operated (corded) power tool or battery-operated (cordless) power tool).

**1) WORK AREA SAFETY**

**a) Keep work area clean and well lit.** Cluttered or dark areas invite accidents.

**b) Do not operate power tools in explosive atmospheres, such as in the presence of flammable liquids, gases or dust.**

Power tools create sparks which may ignite the dust or fumes.

**c) Keep children and bystanders away while operating a power tool.** Distractions can cause you to lose control.

**2) ELECTRICAL SAFETY**

**a) Power tool plugs must match the outlet. Never modify the plug in any way. Do not use any adapter plugs with earthed (grounded) power tools.** Unmodified plugs and matching outlets will reduce risk of electric shock.

**b) Avoid body contact with earthed or grounded surfaces, such as pipes, radiators, ranges and refrigerators.** There is an increased risk of electric shock if your body is earthed or grounded.

**c) Do not expose power tools to rain or wet conditions.** Water entering a power tool will increase the risk of electric shock.

**d) Do not abuse the cord. Never use the cord for carrying, pulling or unplugging the power tool. Keep cord away from heat, oil, sharp edges or moving parts.** Damaged or entangled cords increase the risk of electric shock.

**e) When operating a power tool outdoors, use an extension cord suitable for outdoor use.** Use of a cord suitable for outdoor use reduces the risk of electric shock.

**f) If operating a power tool in a damp location is unavoidable, use a RCD (Residual Current Device) protected supply with a rated leakage current of not more than 30 mA.** Use of an RCD reduces the risk of electric shock.

### 3) PERSONAL SAFETY

- a) **Stay alert, watch what you are doing and use common sense when operating a power tool. Do not use a power tool while you are tired or under the influence of drugs, alcohol or medication.** A moment of inattention while operating power tools may result in serious personal injury.
- b) **Use personal protective equipment. Always wear eye protection.** Protective equipment such as dust mask, non-skid safety shoes, hard hat, or hearing protection used for appropriate conditions will reduce personal injuries.
- c) **Prevent unintentional starting. Ensure the switch is in the off-position before connecting to power source and/or battery pack, picking up or carrying the tool.** Carrying power tools with your finger on the switch or energising power tools that have the switch on invites accidents.
- d) **Remove any adjusting key or wrench before turning the power tool on.** A wrench or a key left attached to a rotating part of the power tool

may result in personal injury.

- e) **Do not overreach. Keep proper footing and balance at all times.** This enables better control of the power tool in unexpected situations.
- f) **Dress properly. Do not wear loose clothing or jewellery. Keep your hair, clothing and gloves away from moving parts.** Loose clothes, jewellery or long hair can be caught in moving parts.
- g) **If dust extraction and collection devices can be installed, make sure that these are connected and used correctly.** Use of dust collection can reduce dust-related hazards.
- h) **Do not allow yourself to be lulled into a false sense of security and do not disregard the safety rules for power tools, even if you are familiar with the power tool after using it many times.** Careless action can lead to serious injuries within a fraction of a second.

### 4) POWER TOOL USE AND CARE

- a) **Do not force the power tool. Use the correct power tool for your applica-**

**tion.** The correct power tool will do the job better and safer at the rate for which it was designed.

**b) Do not use the power tool if the switch does not turn it on and off.** Any power tool that cannot be controlled with the switch is dangerous and must be repaired.

**c) Remove the plug from the wall socket and/or remove the rechargeable battery before you change the device's settings, change accessory parts or put away the power tool.**

Such preventive safety measures reduce the risk of starting the power tool accidentally.

**d) Store idle power tools out of the reach of children and do not allow persons unfamiliar with the power tool or these instructions to operate the power tool.**

Power tools are dangerous in the hands of untrained users.

**e) Look after the power tool and application tool carefully. Check for misalignment or binding of moving parts, breakage of parts and any other condition that may affect the power tool's operation. If damaged, have the power tool**

**repaired before use.** Many accidents are caused by poorly maintained power tools.

**f) Keep cutting tools sharp and clean.** Properly maintained cutting tools with sharp cutting edges are less likely to bind and are easier to control.

**g) Use the power tool, accessories and tool bits etc. in accordance with these instructions, taking into account the working conditions and the work to be performed.** Use of the power tool for operations different from those intended could result in a hazardous situation.

**h) Keep handles and grip surfaces dry, clean and free from oil and grease.**

Slippery handles and grip surfaces do not permit safe operation and control over the power tool in unexpected situations.

## 5) CAREFUL HANDLING AND USE OF BATTERY DEVICES

**a) Charge the batteries only in chargers that are recommended by the manufacturer.** Risk of fire if a charger that is suitable for a specific type of battery is used with other batteries.

**b) In the power tools, use**



**only the batteries designed for the purpose.** The use of other batteries may result in injuries and risk of fire.

- c) **Keep the unused battery away from paper clips, coins, keys, nails, screws and other small metal objects, which could cause bridging of the contacts.** A short circuit between the battery contacts may cause burns or fire.
- d) **If used incorrectly, liquid may leak from the battery. Avoid contact with this. In the event of accidental contact, rinse off with water.** If the liquid gets into eyes, seek medical assistance. Leaking battery fluid may cause skin irritations or burns.
- e) **Do not use damaged or altered batteries.** Damaged or altered batteries can be unpredictable and lead to fire, explosion or risk of injury.
- f) **Do not expose batteries to fire or elevated temperatures.** Fire or temperatures over 130 °C can cause an explosion.
- g) **Follow all instructions for charging and never charge the battery or the battery-powered tool outside the temperature**

**range stated in the operating instructions.** Incorrect charging or charging outside the permitted temperature range may destroy the battery and increase the risk of fire.

## 6) SERVICE

- a) **Have your power tool serviced by a qualified repair person using only identical replacement parts.** This will ensure that the safety of the power tool is maintained.
- b) **Never repair damaged batteries.** All battery repairs should be carried out by the manufacturer or authorised customer service centres only.

## 7) ADDITIONAL SAFETY INSTRUCTIONS

- a) **Hold the appliance by the insulated gripping surfaces when performing work in which the tool may come into contact with hidden wiring.** Contact with a live wire can also cause a charge in metal parts of the appliance and result in an electric shock.
- b) **Hold the device by the insulated gripping surfaces when performing work in**

**which the cutting tool may come into contact with hidden wiring or its own cord.**

If the screw were to come into contact with a live electrical cable, metal parts of the appliance could also become live and cause an electric shock.

- c) Do not use any accessories that are not recommended by PARKSIDE.** This can result in electric shock or fire.

## 8) SAFETY INFORMATION FOR USING LONG DRILLS

- a) Do not work at a speed higher than the maximum permissible speed for the drill.** Higher speeds can cause the drill to bend slightly when rotating freely without contact with the workpiece and can also cause injury.

Higher speeds can cause the drill to bend slightly when rotating freely without contact with the workpiece and can also cause injury.

- b) Always begin drilling at a low speed and when the drill is in contact with the workpiece.** Higher speeds can cause the drill to bend slightly when rotating freely without contact with the workpiece and can also cause injury.

- c) Do not apply excessive pressure to the drill. Only apply pressure lengthwise along the drill.** Drills can bend and break or cause a

loss in control, thus resulting in injuries.

## 9) RESIDUAL RISKS

Even if properly operating and handling this electric tool, some residual risks will remain. Due to its construction and build, this electric tool may present the following hazards:

- a) Cuts
- b) Ear damage if working without ear protection.
- c) Damage to your health caused by swinging your hands and arms when operating the appliance for longer periods of time or if the unit is not held or maintained properly.



Warning! During operation, this electric tool generates an electromagnetic field which, under certain circumstances, may impair the functionality of active or passive medical implants. To reduce the risk of serious or lethal injuries, we recommend that persons with medical implants consult their doctor and the manufacturer of their medical implant before operating the machine.



**Observe the safety information and notes on charging and proper use as shown in the instruction manual for**

**your battery and charger from the Parkside X 12 V Team series. A detailed description of the charging process and further information can be found in the separate operating instructions.**

## Operation



**Remove the rechargeable battery from the device to prevent accidental operation. Risk of injury!**



**Ensure that the ambient temperature does not exceed 50°C or fall below -20°C during work.**

## Removing/inserting the Battery

1. To remove the battery (10) from the appliance, press the release button (11) on the battery and pull out the battery.
2. To insert the battery (10), place it on the guide track and push it into the appliance. It will audibly snap in.

## Checking the battery charge level

The battery's (A 10) charge level is indicated by the charge state indicator (A 4).

The LEDs indicate the battery's charge level, when the device is in operation. Press and hold the power button (A 7).

**red-yellow-green** => Battery fully charged  
**red and yellow** => Battery half charged  
**red** => Battery needs to be charged

## Recharging the battery



Allow a hot battery to cool before charging.



Charge the battery (A 10) when only the red LED on the level indicator is illuminated.

charging time (hour)	PAPK 12 A1 PAPK 12 A2	PAPK 12 B1 PAPK 12 B2
PLGK 12 A1	1	2
PLGK 12 A2	1	2
PLGK 12 B2	0,5	1

1. Remove the battery (A 10) from the appliance if necessary.
2. Plug the battery charger (A 13) into a mains outlet.
3. Insert the battery (A 10) in the charging compartment of the battery charger (A 13).
4. Pull the battery (A 10) out of the battery charger (A 13).
5. Unplug the battery charger (A 13) from the mains.

## Overview of the LED indicators on the charger (13):

**Green LED illuminated while the rechargeable battery is not inserted:**  
 Charger is ready

**Green LED lights up:** Battery is charged

**Red LED lights up:** Battery charging

**Red LED flashes:** Error

## Choice of gear



Slide the gear selector (5) to **1** or **2**, corresponding to a low or high torque selection.

1st gear .....	0-350 min <sup>-1</sup>
2nd gear .....	0-1300 min <sup>-1</sup>

 A gear change may only be performed in standstill mode!

## B Set the direction of rotation

You can select the direction of rotation with the direction switch (clockwise and anti-clockwise direction) and secure the device against accidental start up. The arrow on the direction switch indicates the working direction.

1. Wait for the device to shut-down.
2. **Clockwise direction:** Press direction switch (6) to the right. 
3. **Anticlockwise direction:** Press direction switch (6) to the left. 
4. **Switch lock:** Bring direction switch to neutral position.

 The direction changed may only be performed in standstill mode.

## Torque setting

You can preset the maximum torque by rotating the torque adjustment ring (3). 19+1 torque levels are provided.

1. Turn the adjusting ring (3) to select the desired torque:  
 Step 1 -> lowest torque,  
 Step  -> highest torque.

**Screws:** Steps 1 - 19

**Drilling:** Step 

2. Start with a lower torque step and increase according to requirement.

 Torque adjustment should only be performed in standstill mode.

 Reaching the preset torque limit produces a noticeable rasping sound. This sound is caused by the slip clutch.

## D Tool change

1. Rotate the keyless chuck (1) towards **RELEASE** until the drill chuck aperture (11) is large enough to accommodate the tool.
2. Push the tool as far as possible into the keyless chuck (1).
3. Turn the keyless chuck towards **GRIP** in order to clamp the tool.
4. To remove the tool again, rotate the keyless chuck (1) and pull out the tool.

## C Keyless drill chuck removal

To use the bitholder (14), you must remove the keyless chuck (1).

1. Hold the keyless chuck (1) tightly from the front. Pull or push the drill chuck ring (2) in the direction of the keyless chuck (1).
2. This unlocks the keyless chuck (1) and it can be pulled off from the front.
3. In order to put the keyless chuck (1) back in position, pull the drill chuck ring (2) in the direction of the keyless chuck. Push the keyless chuck (1) on as far as it will go.

**i** When setting the keyless chuck, a 25 mm bit may remain in the bit holder (14).

**i** If the keyless chuck (1) does not engage automatically, turn the drill chuck ring (2).

## **E** Using the bitholder

After removing the keyless chuck (1) you can use the bitholder (14).

**i** There is a magnet bit holder (C 15) on the left and right of the housing.  
You can attach one bit at a time to the magnetic bit holder.

1. Insert a suitable 6-point bit in the bitholder (14). Because of the 6-point bit holder, it may be that you need to rotate the bit slightly.
2. Slide the bit right into the bitholder (14). The bit is held firmly by the duct and the magnetic bitholder.
3. To remove the bit, simply remove the bit from the bitholder (14).

## **A** Switching on/off

By using the on/off switch (7) you can progressively control the speed. The longer you push the on-off button, the higher the speed.

1. Press the on/off switch (7) to start the device. The LED work light (8) lights up during operation.
2. To turn it off, release the on/off switch (7). When you move the direction switch (6) to the middle position, the device is secured against being switched on.

## Cleaning and maintenance

**!** Contact our Service Centre about repairs and servicing not described in this manual. Only use OEM parts. Risk of injury!

**!** Turn off the appliance and, before doing any servicing, remove the battery.

The following cleaning and servicing should be done regularly. This will ensure a long and reliable service life.

### Cleaning

**⚡** **Do not spray the appliance with water and do not immerse it in water. Electric shock hazard!**

- Keep clean the ventilation slots, motor housing and handles of the appliance. Use a damp cloth or a brush. Do not use cleaning agents or solvents. You may otherwise irreparably damage the appliance.

### Maintenance

The appliance cleaner is maintenance free.

### Storage

- Store the equipment in a dry place well out of reach of children.
- The storage temperature for the battery is between 0 °C and 45 °C. Avoid extreme cold or heat during storage to ensure the battery output is not adversely affected.

## Disposal and protection of the environment

Remove the rechargeable battery before disposing of the device! The device, accessories and packaging should be properly recycled.

Instruction on how to dispose of the rechargeable battery can be found in the separate instruction manual for your battery and charger.



Machines do not belong with domestic waste.

- Return the unit to a recycling centre. The plastics and metals in the unit can be sorted and appropriately recycled. Ask our Service Centre for details.
- Defective units returned to us will be disposed of for free.

## Replacement parts/ accessories

**Spare parts and accessories can be obtained at**  
**[www.grizzly-service.eu](http://www.grizzly-service.eu)**

If you have issues ordering, please use the contact form.

If you have any other questions, contact the "Service-Center" (see page 32).

Keyless drill chuck (A 1)..... 91103354

## Guarantee

Dear Customer,  
 This equipment is provided with a 3-year guarantee from the date of purchase. In case of defects, you have statutory rights against the seller of the product. These statutory rights are not restricted by our guarantee presented below.

### Terms of Guarantee

The term of the guarantee begins on the date of purchase. Please retain the original receipt. This document is required as proof of purchase.

If a material or manufacturing defect occurs within three years of the date of purchase of this product, we will repair or replace – at our choice – the product for you free of charge. This guarantee requires the defective equipment and proof of purchase to be presented within the three-year period with a brief written description of what constitutes the defect and when it occurred.

If the defect is covered by our guarantee, you will receive either the repaired product or a new product. No new guarantee period begins on repair or replacement of the product.

### Guarantee Period and Statutory Claims for Defects

The guarantee period is not extended by the guarantee service. This also applies for replaced or repaired parts. Any damages and defects already present at the time of purchase must be reported immediately after unpacking. Repairs arising after expiry of the guarantee period are chargeable.

### Guarantee Cover

The equipment has been carefully produced in accordance with strict quality guidelines and conscientiously checked prior to delivery.

The guarantee applies for all material and manufacturing defects. This guarantee does not extend to cover product parts that are subject to normal wear and may therefore be considered as wearing parts (e.g. keyless drill chuck) or to cover damage to breakable parts (e.g. switches).

This guarantee shall be invalid if the product has been damaged, used incorrectly or not maintained. Precise adherence to all of the instructions specified in the operating manual is required for proper use of the product. Intended uses and actions against which the operating manual advises or warns must be categorically avoided.

The product is designed only for private and not commercial use. The guarantee will be invalidated in case of misuse or improper handling, use of force, or interventions not undertaken by our authorised service branch.

### Processing in Case of Guarantee

To ensure efficient handling of your query, please follow the directions below:

- Please have the receipt and item number (IAN 345138\_2004) ready as proof of purchase for all enquiries.
- Please find the item number on the rating plate.
- Should functional errors or other defects occur, please initially contact the service department specified below by **telephone** or by **e-mail**. You will then receive further information on the processing of your complaint.



- After consultation with our customer service, a product recorded as defective can be sent postage paid to the service address communicated to you, with the proof of purchase (receipt) and specification of what constitutes the defect and when it occurred. In order to avoid acceptance problems and additional costs, please be sure to use only the address communicated to you. Ensure that the consignment is not sent carriage forward or by bulky goods, express or other special freight. Please send the equipment inc. all accessories supplied at the time of purchase and ensure adequate, safe transport packaging.

## Repair Service

For a charge, **repairs not covered by the guarantee** can be carried out by our service branch, which will be happy to issue a cost estimate for you.

We can handle only equipment that has been sent with adequate packaging and postage.

**Attention:** Please send your equipment to our service branch in clean condition and with an indication of the defect.

Equipment sent carriage forward or by bulky goods, express or other special freight will not be accepted.

We will dispose of your defective devices free of charge when you send them to us.

## Service-Center

**GB** **Service Great Britain**  
Tel.: 0800 4047 657  
E-Mail: grizzly@lidl.co.uk  
**IAN 345138\_2004**

**IE** **Service Ireland**  
Tel.: 1890 930 034  
(0,08 EUR/Min., (peak))  
(0,06 EUR/Min., (off peak))  
E-Mail: grizzly@lidl.ie  
**IAN 345138\_2004**

## Importer

Please note that the following address is not a service address. Please initially contact the service centre specified above.

**Grizzly Tools GmbH & Co. KG**  
Stockstädter Straße 20  
D-63762 Grobostheim  
GERMANY  
[www.grizzly-service.eu](http://www.grizzly-service.eu)



## Sommaire

<b>Introduction .....</b>	<b>33</b>
<b>Fins d'utilisation .....</b>	<b>33</b>
<b>Description générale .....</b>	<b>34</b>
Volume de la livraison .....	34
Description du fonctionnement .....	34
Vue synoptique .....	34
<b>Données techniques .....</b>	<b>34</b>
<b>Instructions de sécurité .....</b>	<b>35</b>
Symboles et pictogrammes .....	35
Consignes de sécurité générales pour outils électriques .....	36
<b>Mise en service .....</b>	<b>42</b>
Retirer/installer la batterie .....	42
Contrôler l'état de chargement de l'accu .....	42
Charger l'accu .....	43
Sélection de vitesse .....	43
Régler le sens de rotation .....	43
Réglage du moment de rotation .....	44
Changement d'outil .....	44
Retirer le mandrin de perceuse à serrage rapide .....	44
Utiliser le logement d'embout .....	45
Allumer/éteindre .....	45
<b>Nettoyage et entretien .....</b>	<b>45</b>
Nettoyage .....	45
Maintenance .....	45
<b>Rangement .....</b>	<b>46</b>
<b>Élimination et protection de l'environnement .....</b>	<b>46</b>
<b>Pièces détachées/Accessoires .....</b>	<b>46</b>
<b>Garantie - France .....</b>	<b>46</b>
<b>Garantie - Belgique .....</b>	<b>49</b>
<b>Service Réparations .....</b>	<b>50</b>
<b>Service-Center .....</b>	<b>50</b>
<b>Importeur .....</b>	<b>50</b>
<b>Traduction de la déclaration de conformité CE originale .....</b>	<b>108</b>
<b>Vue éclatée .....</b>	<b>113</b>

## Introduction

Toutes nos félicitations pour l'achat de votre nouvel appareil. Vous avez ainsi choisi un produit de qualité supérieure. La qualité de l'appareil a été vérifiée pendant la production et il a été soumis à un contrôle final. Le fonctionnement de votre appareil est donc ainsi garanti.



La notice d'utilisation fait partie de ce produit. Elle contient des instructions importantes pour la sécurité, l'utilisation et l'élimination des déchets. Avant d'utiliser ce produit, lisez attentivement les consignes d'emploi et de sécurité. N'utilisez le produit que tel que décrit et uniquement pour les domaines d'emploi indiqués. Conservez cette notice et remettez-la avec tous les documents si vous cédez le produit à un tiers.

## Fins d'utilisation

Le dispositif est prévu pour faire tourner et de desserrage des vis et pour le perçage en bois, en métal ou en plastique. Toute autre utilisation qui n'est pas explicitement autorisée dans ce manuel risque d'endommager l'appareil et de constituer un risque imminent pour l'utilisateur et autrui. L'opérateur ou l'utilisateur est responsable des accidents ou dommages survenant à d'autres personnes ou à leurs biens. Le constructeur décline toute responsabilité en cas de dommages qui seraient occasionnés par une utilisation non conforme ou une manipulation inappropriée de l'appareil. Cet appareil n'est pas adapté à une utilisation industrielle.

Toute utilisation industrielle met fin à la garantie.

L'appareil fait partie de la gamme Parkside X 12 V TEAM et peut être utilisé avec les batteries de la gamme Parkside X 12 V TEAM. Les batteries doivent être chargées uniquement avec des chargeurs appartenant à la gamme Parkside X 12 V TEAM.

## Description générale



Vous trouverez les illustrations sur les pages à l'arrière et à l'avant.

## Volume de la livraison

Déballiez l'appareil et vérifiez que la livraison est complète :

- Perceuse-visseuse sans fil
- Boîte de rangement
- Mode d'emploi



Les embouts et forets représentés, ainsi que la batterie et le chargeur ne sont pas compris dans le matériel livré.

## Description du fonctionnement

La perceuse-visseuse sans fil avec deux vitesses dispose d'un réglage d'étapes 19 +1 de couple, rotation à droite/à gauche, d'un mandrin de perceuse à serrage rapide amovible, d'un logement d'embout hexagonal et d'une lumière de travail DEL.

## Vue optique



- 1 Mandrin de perceuse à serrage rapide

- 2 Anneau de mandrin de perceuse
- 3 Anneau de réglage du couple de rotation
- 4 Annonce d'état de chargement de l'accumulateur
- 5 Sélecteur de vitesse
- 6 Commutateur de sens de rotation
- 7 Interrupteur Marche/Arrêt
- 8 Lumière de travail DEL
- 9 Ouverture du mandrin
- 10 Accumulateur
- 11 Touche de déverrouillage de l'accumulateur
- 12 Boîte de rangement
- 13 Chargeur



- 14 Logement d'embout
- 15 Porte-embouts magnétique

## Données techniques

### Perceuse-visseuse

#### sans fil.....PBSA 12 D4

Tension de moteur U..... 12 V===

Vitesse de rotation à vide  $n_0$

1<sup>re</sup> vitesse..... 0-350 min<sup>-1</sup>

2<sup>e</sup> vitesse..... 0-1300 min<sup>-1</sup>

Couple de rotation maximal ..... 28 Nm

Envergure du mandrin

de perceuse..... 0,8-10 mm

Poids ..... environ 0,8 kg

Poids (accessoires seulement)..... 0,8 kg

Diamètre de perçage

dans le bois ..... max. 25 mm

dans l'acier ..... max. 8 mm

Niveau de pression acoustique

( $L_{pA}$ ) ..... 70,1 dB(A);  $K_{pA}$  = 5 dB

Niveau de puissance sonore

( $L_{WA}$ ) ..... 81,1 dB(A);  $K_{WA}$  = 5 dB

Vibration ( $a_h$ ) .....

Perçage dans le métal..... < 2,5 m/s<sup>2</sup>

Vissage..... < 2,5 m/s<sup>2</sup>

$K = 1,5 \text{ m/s}^2$

Température.....max. 50 °C  
 Processus de charge ..... 4 - 40 °C  
 Fonctionnement..... -20 - 50 °C  
 Stockage..... 0 - 45 °C

éteint, et ceux au cours desquels il est certes allumé mais fonctionne hors charge).



**Attention ! Vous trouverez une liste actualisée de la compatibilité des batteries à l'adresse : [www.lidl.de/akku](http://www.lidl.de/akku)**

Cet appareil peut être alimenté exclusivement par les batteries suivantes : PAKP 12 A1, PAKP 12 A2, PAKP 12 B1, PAKP 12 B2.

Ces batteries peuvent être rechargées avec les chargeurs suivants : PLGK 12 A1, PLGK 12 A2, PLGK 12 B2.

La valeur totale de vibrations déclarée a été mesurée conformément à une méthode d'essai normalisée et peut être utilisée pour comparer un outil à un autre.

L'indication du fait que la valeur totale de vibrations déclarée peut également être utilisée pour une évaluation préliminaire de l'exposition.



**Avertissement :**

L'émission de vibration au cours de l'utilisation réelle de l'outil électrique peut différer de la valeur totale déclarée, selon les méthodes d'utilisation de l'outil.

Essayez de maintenir aussi faible que possible la contrainte que constituent les vibrations. Mesure à titre d'exemple pour réduire la contrainte que constituent les vibrations : limiter le temps de travail. Il faut à ce titre tenir compte de toutes les parties du cycle d'exploitation (par exemple les temps au cours desquels l'outil électroportatif est

**Instructions de sécurité**

Lors de l'utilisation de l'appareil, respectez les consignes de sécurité.

**Symboles et pictogrammes**

**Symboles apposés sur l'appareil**



Lisez attentivement les instructions d'emploi.



Cet appareil fait partie de la gamme Parkside X 12 V TEAM



Les machines n'ont pas leur place dans les ordures ménagères.

**Symboles utilisés dans le mode d'emploi**



**Symbole de danger et indications relatives à la prévention de dommages corporels ou matériels.**



**Pictogramme de danger avec informations de prévention des dommages aux personnes par décharge électrique.**



Symbole d'interdiction et indications relatives à la prévention de dommages.



Symboles de remarque et informations permettant une meilleure utilisation de l'appareil.

## Consignes de sécurité générales pour outils électriques



**AVERTISSEMENT ! Lisez toutes les consignes de sécurité, instructions, illustrations et caractéristiques techniques fournies avec cet outil électrique.** Des omissions lors de l'observation des consignes de sécurité et des instructions peuvent causer une décharge électrique, un incendie et / ou de graves blessures.

### Conservez toutes les consignes de sécurité et les instructions pour les consulter ultérieurement.

Le terme «outil» dans les avertissements fait référence à votre outil électrique alimenté par le secteur (avec cordon d'alimentation) ou votre outil fonctionnant sur batterie (sans cordon d'alimentation).

## 1) Sécurité sur le lieu de travail:

- a) **Conservez votre zone de travail propre et bien éclairée.** Les zones de travail en désordre et non éclairées peuvent être à l'origine d'accidents.
- b) **Avec l'outil électrique, ne travaillez pas dans un environnement soumis à un risque d'explosion et dans lequel se trouvent des poussières, des gaz et des liquides inflammables.** Les outils électriques produisent des étincelles qui peuvent enflammer la poussière ou les vapeurs.
- c) **Pendant l'utilisation de l'outil électrique, tenez à distance les enfants et les autres personnes.** En cas de déflexion, vous pouvez perdre le contrôle de l'appareil.

## 2) Sécurité électrique:

- a) **La fiche de raccordement de l'outil électrique doit convenir à la prise de courant. La fiche ne doit pas être modifiée de quelle manière que ce soit. N'utilisez aucune prise d'adaptateur conjointement avec des outils électriques**

**ayant une mise à la terre de protection.** Les fiches inchangées et les prises de courant appropriées diminuent le risque de décharge électrique.

**b) Evitez le contact du corps avec les surfaces mises à la terre, telles que les tubes, les chauffages, les fours et les réfrigérateurs.**

Il existe un risque accru de décharge électrique, si votre corps est mis à la terre.

**c) Tenez les outils électriques à distance de la pluie ou de l'humidité.**

La pénétration de l'eau dans un outil électrique augmente le risque d'une décharge électrique.

**d) Ne pas maltraiter le cordon. Ne jamais utiliser le cordon pour porter, tirer ou débrancher l'outil. Maintenir le cordon à l'écart de la chaleur, du lubrifiant, des arêtes ou des parties en mouvement.**

Des cordons endommagés ou emmêlés augmentent le risque de choc électrique.

**e) Si vous travaillez avec un outil électrique en plein air, utilisez uniquement un câble de prolongation qui soit adapté pour l'extérieur.** L'emploi d'un câble de prolongation approprié pour

le domaine extérieur diminue le risque d'une décharge électrique.

**f) Si l'usage d'un outil dans un emplacement humide est inévitable, utiliser une alimentation protégée par un dispositif à courant différentiel résiduel (RCD) avec un courant de déclenchement de 30 milliam-pères ou moins.** L'usage d'un RCD réduit le risque de choc électrique.

### 3) Sécurité des personnes:

**a) Restez vigilant, faites attention à ce que vous faites et utilisez raisonnablement l'outil électrique pendant votre travail. N'utilisez aucun outil électrique si vous êtes fatigué ou vous trouvez sous l'influence de drogues, d'alcool ou de médicaments.**

Un moment d'inattention durant l'utilisation de l'outil électrique peut être la cause de graves blessures.

**b) Portez toujours un équipement de protection individuel et des lunettes protectrices.** Le port d'un équipement de protection individuel, comme un masque

anti-poussières, des chaussures de sécurité anti-dérapantes, un casque de protection ou des protections auriculaires, en fonction du type et de l'utilisation de l'outil électrique, diminue le risque des blessures.

- c) **Évitez une mise en service non prévue. Assurez-vous que l'outil électrique est éteint avant que vous ne le connectiez à l'alimentation en courant et / ou à l'accumulateur, le portiez ou le déplaciez.** Si en portant l'appareil électrique, votre doigt appuie sur le commutateur ou que l'appareil se mette en marche lorsque vous le connectez, cela peut entraîner un accident.
- d) **Retirez les outils de réglage ou la clé à écrous avant de mettre l'outil électrique sous tension.** Un outil ou une clé qui se trouve dans une partie mobile de l'appareil peut être à l'origine de blessures.
- e) **Ne pas se précipiter. Assurez-vous d'avoir une position stable et d'être tout le temps en équilibre.** Vous pourrez ainsi mieux contrôler mieux l'outil électrique dans des situations inattendues.
- f) **Portez des vêtements appropriés convenables. Ne**

**portez aucun habit large ou parure. Maintenez vos cheveux, habits et gants loin des parties mobiles.**

Les habits légers, les parures ou les longs cheveux peuvent être saisis par les parties mobiles.

- g) **Lorsque des dispositifs d'aspiration ou de réception de poussière peuvent être montés, ceux-ci doivent être placés et correctement utilisés.** L'utilisation d'un dispositif d'aspiration diminue le risque de formation de poussières.
  - h) **Ne pensez pas être en sécurité et n'ignorez pas les réglementations en matière de sécurité, même si après de nombreuses utilisations, vous êtes habitué à l'outil électrique.** Un comportement insouciant peut en l'espace de quelques secondes provoquer des blessures graves.
- 4) Utilisation et manipulation de l'outil électrique:**
- a) **Ne pas forcer l'outil. Utilisez pour votre travail l'outil électrique le mieux adapté.** Avec un outil électrique approprié, vous travaillez mieux et avec davantage de sécurité dans le secteur de travail donné.

- b) N'utilisez aucun outil électrique dont le commutateur est défectueux.** Un outil électrique qui ne peut plus être allumé ou éteint est dangereux et doit être réparé.
- c) Débranchez la fiche de la prise et/ou retirez une batterie amovible avant de régler l'appareil, de changer des pièces d'outils d'intervention ou de ranger l'outil électrique.** Cette mesure de précaution empêche un démarrage involontaire de l'outil électrique.
- d) Conservez les outils électriques inutilisés hors de la portée des enfants. Ne laissez pas des personnes qui ne connaissent pas l'appareil ou n'ont pas lu ces instructions utiliser l'appareil.** Les outils électriques sont dangereux s'ils sont utilisés par des personnes inexpérimentées.
- e) Prenez soin de l'outil électrique et de l'outil d'intervention. Contrôlez si les parties mobiles fonctionnent correctement et ne se coincent pas ; vérifiez l'appareil pour voir si des pièces sont rompues ou sont endommagées, perturbant ainsi le fonctionnement de l'outil électrique. Faites réparer**

**les pièces endommagées avant d'utiliser l'appareil.**

Beaucoup d'accidents ont pour origine des outils électriques mal entretenus.

- f) Maintenez les outils coupants aiguisés et propres.** Les outils tranchants bien entretenus ayant des bords de coupe aiguisés se coincent moins et s'utilisent plus facilement.
- g) Utilisez l'outil électrique, les accessoires, les outils, etc. conformément à ces instructions. Prenez également en compte les conditions de travail et l'activité à réaliser.** L'utilisation des outils électriques pour des buts autres que ceux prévus peut mener à des situations dangereuses.
- h) Gardez les manches et les surfaces de prise secs, propres et exempts d'huiles et de graisses.** Des manches et des surfaces de prise glissantes ne permettent pas une utilisation et un contrôle sûrs de l'outil électrique dans des situations imprévisibles.
- 5) Utilisation des outils fonctionnant sur batteries et précaution d'emploi**
- a) Charger les accumulateurs uniquement avec les char-**

- geurs qui sont recommandés par le fabricant.** Il y a un risque d'incendie si un chargeur, approprié pour un type précis d'accumulateur, est utilisé avec d'autres accumulateurs.
- b) N'utiliser que les accumulateurs prévus à cet effet avec les outils électriques.** L'utilisation d'un autre accumulateur peut entraîner des blessures ou déclencher un incendie.
- c) Tenir l'accumulateur non utilisé à distance des trombones de bureau, des pièces de monnaie, des clés, des clous, des vis ou de tous autres petits objets en métal qui pourraient causer un découplage des contacts.** Un court-circuit entre les contacts d'accumulateur peut entraîner des combustions ou un début d'incendie.
- d) En cas de mauvaise utilisation, le liquide peut sortir de l'accumulateur. Évitez tout contact avec celui-ci. En cas de contact accidentel, rincer avec de l'eau. Si le liquide pénètre dans les yeux, consulter un médecin.** Des fuites de liquide provenant de l'accumulateur peuvent entraîner des irritations de la peau ou des brûlures.
- e) N'utilisez pas de batterie endommagée ou altérée.** Des batteries endommagées ou altérées peuvent se comporter de façon imprévisible et provoquer un incendie, une explosion ou un risque de blessure.
- f) N'exposez pas une batterie à un feu ou à des températures trop élevées.** Le feu ou des températures supérieures à 130 °C peuvent provoquer une explosion.
- g) Suivez toutes les instructions relatives au chargement et ne rechargez jamais la batterie ou l'outil sans fil à des températures en dehors de la plage indiquée dans le mode d'emploi.** Un chargement incorrect ou à des températures en dehors de la plage autorisée peut détruire la batterie et augmenter le risque d'incendie.
- 6) Service:**
- a) Ne laissez réparer votre outil électrique que par des professionnels qualifiés et seulement avec des pièces de rechange d'origine.** Vous serez ainsi sûr de conserver la sécurité pour l'outil électrique correspondant.



**b) Ne réparez jamais des batteries endommagées.**

L'ensemble de la maintenance des batteries ne peut être effectué que par le fabricant ou par les centres de service après-vente mandatés.

**7) AUTRES CONSIGNES DE SÉCURITÉ**

**a) Tenez l'appareil par ses surfaces de prise isolées pendant toute opération où l'outil utilisé peut toucher des câbles électriques cachés.**

Le contact avec un fil sous tension peut également mettre les parties métalliques sous tension et provoquer un choc électrique.

**b) Tenez l'outil électrique uniquement par les surfaces de poignées isolées, puisque la lame de coupe peut venir en contact avec des lignes électriques non visibles.**

Le contact de la vis avec un fil sous tension peut également mettre les parties métalliques sous tension et provoquer un choc électrique.

**c) N'utilisez pas d'accessoires non recommandés par PARKSIDE.**

Cela pourrait entraîner une électrocution ou un incendie.

**8) CONSIGNES DE SÉCURITÉ POUR L'UTILISATION DE FORETS LONGS**

**a) Ne travaillez en aucun cas à un régime plus élevé que le régime maximal autorisé pour le foret.**

En cas de régimes plus élevés, le foret peut se tordre légèrement s'il peut tourner librement sans contact avec la pièce à travailler, et provoquer des blessures.

**b) Commencez l'opération de forage toujours à un régime faible lorsque le foret est en contact avec la pièce à travailler.**

En cas de régimes plus élevés, le foret peut se tordre légèrement s'il peut tourner librement sans contact avec la pièce à travailler, et provoquer des blessures.

**c) N'exercez pas une pression excessive et uniquement dans le sens longitudinal par rapport au foret.**

Les forets peuvent se tordre et casser ou provoquer une perte de contrôle et des blessures.

**9) AUTRES RISQUES**

Même si vous utilisez cet outil électrique de manière conforme, il existe malgré tout d'autres risques. Les dangers suivants peuvent se

produire en fonction de la méthode de construction et du modèle de cet outil électrique :

- a) Coupures
- b) Dommages affectant l'ouïe si aucune protection d'ouïe appropriée n'est portée.
- c) Ennuis de santé engendrés par les vibrations affectant les bras et les mains si l'appareil est utilisé pendant une longue période ou s'il n'est pas employé de manière conforme ou correctement entretenu.



Avertissement ! Pendant son fonctionnement cet outil électrique produit un champ électromagnétique qui, dans certaines circonstances, peut perturber des implants médicaux actifs ou passifs. Pour diminuer le risque de blessures graves ou mortelles, nous recommandons aux personnes portant des implants médicaux de consulter leur médecin et le fabricant de l'implant médical avant d'utiliser cette machine.



**Respectez les consignes de sécurité et informations relatives au chargement et à l'utilisation correcte qui sont indiquées dans la notice**

**d'utilisation de votre batterie et chargeur de la gamme Parkside de X 12 V Team. Vous trouverez une description détaillée du processus de charge et de plus amples informations dans ce mode d'emploi séparé.**

## Mise en service



**Retirez la batterie de l'appareil pour empêcher une mise en service involontaire. Risque de blessures !**



**Veillez à ce que la température ambiante pendant le travail ne soit pas supérieure à 50 °C ni inférieure à -20 °C.**

## Retirer/installer la batterie

1. Pour enlever la batterie (10) de l'appareil, appuyez sur le bouton de déverrouillage (11) de la batterie et retirez la batterie.
2. Procédez à l'insertion de la batterie (10) en glissant la batterie le long du guidage. Il s'enclenche avec un déclic.

## Contrôler l'état de chargement de l'accu

L'affichage d'état de chargement (A 4) indique l'état de chargement de l'accu (A 10).

L'état de chargement de l'accu est indiqué par l'éclairage de la lampe DEL correspondante, lorsque l'appareil est en service.

Maintenez pour cela l'interrupteur marche (A 7) appuyé.

**rouge-jaune-vert**

=> Batterie entièrement chargée.

**rouge-jaune**

=> Batterie chargée env. à moitié.

**rouge** => Batterie doit être chargée.

**Charger l'accu**



Laissez refroidir un accumulateur chaud avant de procéder au chargement.



Rechargez la batterie (A 10) uniquement si la LED rouge de l'affichage de l'état de charge de la batterie est allumée.

temps de chargement (heure)	PAPK 12 A1 PAPK 12 A2	PAPK 12 B1 PAPK 12 B2
PLGK 12 A1	1	2
PLGK 12 A2	1	2
PLGK 12 B2	0,5	1

1. S'il y a lieu, retirez l'accumulateur (A 10) de l'appareil.
2. Connectez le chargeur (A 13) à une prise de courant.
3. Insérez l'accumulateur (A 10) dans l'orifice de chargement du chargeur (A 13).
4. Retirez l'accumulateur (A 10) du chargeur (A 13).
5. Une fois l'opération de chargement terminée, séparez le chargeur (A 13) du réseau.

**Récapitulatif des voyants de contrôle LED sur le chargeur (13) :**

**La LED verte est allumée sans que la batterie soit insérée :** le chargeur est fonctionnel

**La LED verte est allumée :** la batterie est chargée

**La LED rouge est allumée :**

la batterie est en charge

**La LED rouge clignote :** défaut

**Sélection de vitesse**

Pousser le sélecteur de vitesse (A 5) sur **1** ou **2**, pour une vitesse de rotation basse ou élevée.

1re vitesse.....0-350 min<sup>-1</sup>

2e vitesse.....0-1300 min<sup>-1</sup>





Le changement de vitesse ne peut être effectué qu'à l'arrêt !



**Régler le sens de rotation**

Grâce à l'interrupteur de réglage du sens de rotation, vous pouvez choisir le sens de rotation de l'appareil (à droite et à gauche) et sécuriser l'appareil contre une mise en route involontaire.

La flèche sur le commutateur du sens de rotation indique le sens de fonctionnement.

1. Attendez l'arrêt complet de l'appareil.
2. **Rotation à droite :** Appuyer sur l'interrupteur de réglage du sens de rotation (6) vers la droite. 
3. **Rotation à gauche :** Appuyer sur l'interrupteur de réglage du sens de rotation (6) vers la gauche. 
4. **Verrouillage d'enclenchement :** Positionnez l'interrupteur de réglage du sens de rotation au centre.



L'interrupteur de réglage du sens de rotation ne doit être actionné que lorsque l'appareil est à l'arrêt pour ne pas l'endommager.

## Réglage du moment de rotation

Vous pouvez présélectionner le couple maximal en tournant l'anneau de mandrin de perceuse (3). Il y a 19 +1 étapes de couple.

1. Sélectionnez le moment de rotation désiré en tournant l'anneau de mandrin de perceuse (3) :

Niveau 1 -> moment de rotation le plus bas.

Niveau  -> moment de rotation le plus élevé.

**Vis :** Niveau 1 - 19

**Percer :** Niveau 

2. Commencez avec un moment de rotation de bas niveau et augmentez-le selon le besoin.



L'anneau de réglage du couple de rotation ne peut être actionné qu'à l'arrêt !



Un cliquetis très net se fait entendre à l'arrivée à la limite de couple pré-réglée. Ce bruit est provoqué par l'accouplement à glissement.

## D Changement d'outil

1. Tournez le mandrin à serrage rapide (1) dans le sens **RELEASE** jusqu'à ce que l'ouverture du mandrin (9) soit suffisamment grande pour recevoir l'outil.
2. Poussez l'outil le plus loin possible dans le mandrin de perceuse à serrage rapide (1).

3. Tournez le mandrin à serrage rapide dans le sens **GRIP** pour bloquer fermement l'outil.
4. Pour enlever l'outil de nouveau, ouvrez le mandrin de perceuse à serrage rapide (1) en le tournant et retirez l'outil.



## Retirer le mandrin de perceuse à serrage rapide

Vous devez retirer le mandrin de perceuse à serrage rapide (1) pour utiliser le logement d'embout (14).

1. Maintenez le mandrin de perceuse à serrage rapide (1) par l'avant. Tirez ou faites glisser la bague du mandrin de perceuse (2) en direction du mandrin de perceuse à serrage rapide (1).
2. Ainsi, le mandrin de perceuse à serrage rapide (1) est débloqué et peut être tiré vers l'avant.
3. Pour remettre en place le mandrin de perceuse à serrage rapide (1), tirez la bague du mandrin de perceuse (2) en direction du mandrin de perceuse à serrage rapide. Mettez entièrement en place le mandrin de perceuse à serrage rapide (1).



Il est possible de placer le mandrin à serrage rapide lorsqu'un embout de 25 mm est déjà présent dans le logement pour embout (14).



Si le mandrin de perceuse à serrage rapide (1) ne s'enclenche pas de lui-même, tournez la bague du mandrin de perceuse (2).

## E Utiliser le logement d'embout

Après avoir retiré le mandrin de perceuse à serrage rapide (1) vous pouvez utiliser le logement d'embout (14).

**i** Un porte-embouts magnétique (C 15) est présent à droite et à gauche sur le carter.  
Vous pouvez fixer un embout sur chaque porte-embout magnétique.

1. Insérez un embout hexagonal approprié dans le logement d'embout (14). Il se peut que vous deviez tourner un peu l'embout dans le logement d'embout.
2. Poussez l'embout hexagonal dans le logement d'embout (14.) Grâce au guidage et à la fixation magnétique l'embout est bien fixé.
3. Pour retirer l'embout, il suffit d'enlever l'embout du logement d'embout (14).

## A Allumer/éteindre

Avec l'interrupteur marche/arrêt (7), vous pouvez ajuster la vitesse en continu. Plus vous poussez l'interrupteur marche/arrêt, plus la vitesse de rotation est élevée.

1. Pour allumer l'appareil, appuyez sur l'interrupteur marche/arrêt (7). La lumière LED de travail (8) s'allume lors de l'utilisation.
2. Pour éteindre l'appareil, relâcher l'interrupteur marche/arrêt (7).  
Lorsque vous déplacez le commutateur de sens de rotation (6) au centre, l'appareil est bloqué.

## Nettoyage et entretien



Faites exécuter par notre service après-vente les travaux de réparation et les opérations de maintenance qui ne sont pas décrits dans ce guide. Utilisez seulement des pièces d'origine. Risque de blessure !



Avant tout travail, mettez l'appareil hors tension et retirez l'accumulateur de l'appareil.

Exécutez à intervalles réguliers les travaux de nettoyage et les opérations de maintenance décrits ci-dessous. Vous bénéficierez ainsi d'une utilisation longue et sûre de votre appareil.

## Nettoyage



**L'appareil ne doit pas être aspergé avec de l'eau ou immergé dans l'eau. Il existe un danger de décharge électrique !**

- Conservez propres les fentes de ventilation, le boîtier moteur et les poignées de l'appareil. Pour ce faire, utilisez un chiffon humide ou une brosse. N'utilisez aucun produit de nettoyage ou solvant. Vous pourriez endommager irréparablement l'appareil.

## Maintenance

Le appareil ne nécessite aucune maintenance.

## Rangement

- Rangez l'appareil à un endroit sec et protégé de la poussière et surtout hors de la portée des enfants.
- La température de stockage de la batterie est de 0 °C à 45 °C. Évitez une chaleur ou un froid extrême pendant le stockage afin que la batterie ne perde pas en performance.

## Élimination et protection de l'environnement

Retirez la batterie de l'appareil avant de mettre l'appareil au rebut ! Introduisez l'appareil, les accessoires et l'emballage dans un circuit de recyclage respectueux de l'environnement.

Vous trouverez les consignes de recyclage de la batterie dans le mode d'emploi séparé de votre batterie et chargeur.



Les machines n'ont pas leur place dans les ordures ménagères.



Le produit est recyclable, est soumis à une responsabilité élargie du fabricant et est collecté dans le cadre du tri sélectif.



Portez le carton à un point de recyclage.

- Portez l'appareil à un point de recyclage. Les différentes composantes en plastique et en métal peuvent être séparées selon leur nature et subir un recyclage. Demandez des précisions à notre centre de services
- Nous exécutons gratuitement l'élimination des déchets de vos appareils renvoyés défectueux.

## Pièces détachées/ Accessoires

**Vous obtiendrez des pièces de rechange et des accessoires à l'adresse [www.grizzly-service.eu](http://www.grizzly-service.eu)**

Si vous avez des problèmes lors du passage de la commande, merci d'utiliser le formulaire de contact.

Pour toute autre question, adressez-vous au "Service-Center" (voir page 50).

Mandrin de perceuse

à serrage rapide (A 1)..... 91103354

## Garantie - France

Chère cliente, cher client,

Ce produit bénéficie d'une garantie de 3 ans, valable à compter de la date d'achat.

En cas de manques constatés sur ce produit, vous disposez des droits légaux contre le vendeur du produit. Ces droits légaux ne sont pas limités par notre garantie présentée par la suite.

### Article L217-4 du Code de la consommation

Le vendeur livre un bien conforme au contrat et répond des défauts de conformité existant lors de la délivrance. Il répond également des défauts de conformité résultant de l'emballage, des instructions de montage ou de l'installation lorsque celle-ci a été mise à sa charge par le contrat ou a été réalisée sous sa responsabilité.

### Article L217-5 du Code de la consommation

Le bien est conforme au contrat :  
1° S'il est propre à l'usage habituellement attendu d'un bien semblable et, le cas échéant :

- s'il correspond à la description donnée par le vendeur et posséder les qualités que celui-ci a présentées à l'acheteur sous forme d'échantillon ou de modèle ;
  - s'il présente les qualités qu'un acheteur peut légitimement attendre eu égard aux déclarations publiques faites par le vendeur, par le producteur ou par son représentant, notamment dans la publicité ou l'étiquetage ;
- 2° Ou s'il présente les caractéristiques définies d'un commun accord par les parties ou être propre à tout usage spécial recherché par l'acheteur, porté à la connaissance du vendeur et que ce dernier a accepté.

### **Article L217-16 du Code de la consommation**

Lorsque l'acheteur demande au vendeur, pendant le cours de la garantie commerciale qui lui a été consentie lors de l'acquisition ou de la réparation d'un bien meuble, une remise en état couverte par la garantie, toute période d'immobilisation d'au moins sept jours vient s'ajouter à la durée de la garantie qui restait à courir. Cette période court à compter de la demande d'intervention de l'acheteur ou de la mise à disposition pour réparation du bien en cause, si cette mise à disposition est postérieure à la demande d'intervention.

Indépendamment de la garantie commerciale souscrite, le vendeur reste tenu des défauts de conformité du bien et des vices rédhibitoires dans les conditions prévues aux articles L217-4 à L217-13 du Code de la consommation et aux articles 1641 à 1648 et 2232 du Code Civil.

### **Article L217-12 du Code de la consommation**

L'action résultant du défaut de conformité se prescrit par deux ans à compter de la délivrance du bien.

### **Conditions de garantie**

Le délai de garantie débute avec la date d'achat. Veuillez conserver soigneusement le ticket de caisse original. En effet, ce document vous sera réclamé comme preuve d'achat.

Si un défaut de matériel ou un défaut de fabrication se présente au cours des trois ans suivant la date d'achat de ce produit, nous réparons gratuitement ou remplaçons ce produit - selon notre choix. Cette garantie suppose que l'appareil défectueux et le justificatif d'achat (ticket de caisse) nous soient présentés durant cette période de trois ans et que la nature du manque et la manière dont celui-ci est apparu soient explicités par écrit dans un bref courrier.

Si le défaut est couvert par notre garantie, le produit vous sera retourné, réparé ou remplacé par un neuf. Aucune nouvelle période de garantie ne débute à la date de la réparation ou de l'échange du produit.

### **Durée de garantie et demande légale en dommages-intérêts**

La durée de garantie n'est pas prolongée par la garantie. Ce point s'applique aussi aux pièces remplacées et réparées. Les dommages et les manques éventuellement constatés dès l'achat doivent immédiatement être signalés après le déballage. A l'expiration du délai de garantie les réparations occasionnelles sont à la charge de l'acheteur.

### **Volume de la garantie**

L'appareil a été fabriqué avec soin, selon de sévères directives de qualité et il a été entièrement contrôlé avant la livraison.

La garantie s'applique aux défauts de matériel ou aux défauts de fabrication.

Cette garantie ne s'applique pas aux consommables. Les pièces d'usure (par ex. le mandrin de perceuse à serrage rapide) sont remplacées pendant les deux premières années à compter de la date d'achat.

Cette garantie prend fin si le produit endommagé n'a pas été utilisé ou entretenu d'une façon conforme. Pour une utilisation appropriée du produit, il faut impérativement respecter toutes les instructions citées dans le manuel de l'opérateur. Les actions et les domaines d'utilisation déconseillés dans la notice d'utilisation ou vis-à-vis desquels une mise en garde est émise, doivent absolument être évités.

Le produit est conçu uniquement pour un usage privé et non pour un usage industriel. En cas d'emploi impropre et incorrect, de recours à la force et d'interventions entreprises et non autorisées par notre succursale, la garantie prend fin.

### Article 1641 du Code civil

Le vendeur est tenu de la garantie a raison des défauts cachés de la chose vendue qui la rendent impropre à l'usage auquel on la destine, ou qui diminuent tellement cet usage que l'acheteur ne l'aurait pas acquise, ou n'en aurait donné qu'un moindre prix, s'il les avait connus.

### Article 1648 1er alinéa du Code civil

L'action résultant des vices rédhibitoires doit être intentée par l'acquéreur dans un délai de deux ans à compter de la découverte du vice.

### Marche à suivre dans le cas de garantie

Pour garantir un traitement rapide de votre demande, veuillez suivre les instructions suivantes :

- Tenez vous prêt à présenter, sur demande, le ticket de caisse et le numéro d'identification (IAN 345138\_2004) comme preuve d'achat.
- Vous trouverez le numéro d'article sur la plaque signalétique.
- Si des pannes de fonctionnement ou d'autres manques apparaissent, prenez d'abord contact, par **téléphone** ou par **e-Mail**, avec le service après-vente dont les coordonnées sont indiquées ci-dessous. Vous recevrez alors des renseignements supplémentaires sur le déroulement de votre réclamation.
- En cas de produit défectueux vous pouvez, après contact avec notre service clients, envoyer le produit, franco de port à l'adresse de service après-vente indiquée, accompagné du justificatif d'achat (ticket de caisse) et en indiquant quelle est la nature du défaut et quand celui-ci s'est produit. Pour éviter des problèmes d'acceptation et des frais supplémentaires, utilisez absolument seulement l'adresse qui vous est donnée. Assurez-vous que l'expédition ne se fait pas en port dû, comme marchandises encombrantes, envoi express ou autre taxe spéciale. Veuillez renvoyer l'appareil, y compris tous les accessoires livrés lors de l'achat et prenez toute mesure pour avoir un emballage de transport suffisamment sûr.



## Garantie - Belgique

Chère cliente, cher client,  
Ce produit bénéficie d'une garantie de 3 ans, valable à compter de la date d'achat. En cas de manques constatés sur ce produit, vous disposez des droits légaux contre le vendeur du produit. Ces droits légaux ne sont pas limités par notre garantie présentée par la suite.

### Conditions de garantie

Le délai de garantie débute avec la date d'achat. Veuillez conserver soigneusement le ticket de caisse original. En effet, ce document vous sera réclamé comme preuve d'achat. Si un défaut de matériel ou un défaut de fabrication se présente au cours des trois ans suivant la date d'achat de ce produit, nous réparons gratuitement ou remplaçons ce produit - selon notre choix. Cette garantie suppose que l'appareil défectueux et le justificatif d'achat (ticket de caisse) nous soient présentés durant cette période de trois ans et que la nature du manque et la manière dont celui-ci est apparu soient explicités par écrit dans un bref courrier. Si le défaut est couvert par notre garantie, le produit vous sera retourné, réparé ou remplacé par un neuf. Aucune nouvelle période de garantie ne débute à la date de la réparation ou de l'échange du produit.

### Durée de garantie et demande légale en dommages-intérêts

La durée de garantie n'est pas prolongée par la garantie. Ce point s'applique aussi aux pièces remplacées et réparées. Les dommages et les manques éventuellement constatés dès l'achat doivent immédiatement être signalés après le déballage. A l'expiration du délai de garantie les réparations occasionnelles sont à la charge de l'acheteur.

### Volume de la garantie

L'appareil a été fabriqué avec soin, selon de sévères directives de qualité et il a été entièrement contrôlé avant la livraison.

La garantie s'applique aux défauts de matériel ou aux défauts de fabrication. Cette garantie ne s'étend pas aux parties du produit qui sont exposées à une usure normale et peuvent être donc considérées comme des pièces d'usure (par exemple le mandrin de perceuse à serrage rapide) ou pour des dommages affectant les parties fragiles (par exemple les commutateurs). Cette garantie prend fin si le produit endommagé n'a pas été utilisé ou entretenu d'une façon conforme. Pour une utilisation appropriée du produit, il faut impérativement respecter toutes les instructions citées dans le manuel de l'opérateur. Les actions et les domaines d'utilisation déconseillés dans la notice d'utilisation ou vis-à-vis desquels une mise en garde est émise, doivent absolument être évités.

### Marche à suivre dans le cas de garantie

Pour garantir un traitement rapide de votre demande, veuillez suivre les instructions suivantes :

- Tenez vous prêt à présenter, sur demande, le ticket de caisse et le numéro d'identification (IAN 345138\_2004) comme preuve d'achat.
- Vous trouverez le numéro d'article sur la plaque signalétique.
- Si des pannes de fonctionnement ou d'autres manques apparaissent, prenez d'abord contact, par **téléphone** ou par **e-Mail**, avec le service après-vente dont les coordonnées sont indiquées ci-dessous. Vous recevrez alors des renseignements supplémentaires sur le déroulement de votre réclamation.



- En cas de produit défectueux vous pouvez, après contact avec notre service clients, envoyer le produit, franco de port à l'adresse de service après-vente indiquée, accompagné du justificatif d'achat (ticket de caisse) et en indiquant quelle est la nature du défaut et quand celui-ci s'est produit. Pour éviter des problèmes d'acceptation et des frais supplémentaires, utilisez absolument seulement l'adresse qui vous est donnée. Assurez-vous que l'expédition ne se fait pas en port dû, comme marchandises encombrantes, envoi express ou autre taxe spéciale. Veuillez renvoyer l'appareil, y compris tous les accessoires livrés lors de l'achat et prenez toute mesure pour avoir un emballage de transport suffisamment sûr.

## Service Réparations

Vous pouvez, contre paiement, faire exécuter par notre service, des réparations **qui ne font pas partie de la garantie**. Nous vous enverrons volontiers un devis estimatif.

Nous ne pouvons traiter que des appareils qui ont été correctement emballés et qui ont été envoyés suffisamment affranchis.

**Attention** : veuillez renvoyer à notre agence de service votre appareil nettoyé et avec une note indiquant le défaut constaté.

Les appareils envoyés en port dû - comme marchandises encombrantes, en envoi express ou avec toute autre taxe spéciale ne seront pas acceptés.

Nous exécutons gratuitement la mise aux déchets de vos appareils défectueux renvoyés.

## Service-Center

**FR Service France**  
Tel.: 0800 919270  
E-Mail: [grizzly@lidl.fr](mailto:grizzly@lidl.fr)  
**IAN 345138\_2004**

**BE Service Belgique**  
Tel.: 070 270 171  
(0,15 EUR/Min.)  
E-Mail: [grizzly@lidl.be](mailto:grizzly@lidl.be)  
**IAN 345138\_2004**

## Importeur

Veuillez noter que l'adresse suivante n'est pas une adresse de service après-vente. Contactez d'abord le service après-vente cité plus haut.

### Grizzly Tools GmbH & Co. KG

Stockstädter Straße 20  
DE-63762 Großostheim, Allemagne  
[www.grizzly-service.eu](http://www.grizzly-service.eu)

## Inhoud

<b>Inleiding</b> .....	<b>51</b>
<b>Gebruiksdoel</b> .....	<b>51</b>
<b>Algemene beschrijving</b> .....	<b>52</b>
Omvang van de levering .....	52
Overzicht .....	52
Functiebeschrijving .....	52
<b>Technische gegevens</b> .....	<b>52</b>
<b>Veiligheidsvoorschriften</b> .....	<b>53</b>
Symbolen en pictogrammen .....	53
Algemene veiligheidsinstructies voor elektrisch gereedschap .....	53
<b>Bediening</b> .....	<b>60</b>
Accu verwijderen/plaatsen .....	60
Laadtoestand van de accu nakijken ...	60
Accu opladen .....	61
Schakelen .....	61
Draairichting instellen .....	61
Draaimoment instellen .....	61
Verandering van werktuig .....	62
Snelspanboorhouder verwijderen .....	62
Bithouder gebruiken .....	62
In-/uitschakelen .....	63
<b>Reiniging en onderhoud</b> .....	<b>63</b>
Reiniging .....	63
Onderhoud .....	63
<b>Bewaring</b> .....	<b>63</b>
<b>Verwerking en milieubescherming</b> .....	<b>63</b>
<b>Reserveonderdelen/accessoires</b> ..	<b>64</b>
<b>Garantie</b> .....	<b>64</b>
<b>Reparatieservice</b> .....	<b>65</b>
<b>Service-Center</b> .....	<b>65</b>
<b>Importeur</b> .....	<b>65</b>
<b>Vertaling van de originele CE-conformiteitsverklaring</b> .....	<b>109</b>
<b>Explosietekening</b> .....	<b>113</b>

## Inleiding

Hartelijk gefeliciteerd met de aankoop van uw nieuw apparaat. Daarmee hebt u voor een hoogwaardig product gekozen. Dit apparaat werd tijdens de productie op kwaliteit gecontroleerd en aan een eindcontrole onderworpen. De functionaliteit van uw apparaat is bijgevolg verzekerd.



De gebruiksaanwijzing vormt een bestanddeel van dit product. Ze omvat belangrijke aanwijzingen voor veiligheid, gebruik en afvalverwijdering. Maak u vóór het gebruik van het product met alle bedienings- en veiligheidsinstructies vertrouwd. Gebruik het product uitsluitend zoals beschreven en voor de aangegeven toepassingsgebieden.

Bewaar de handleiding goed en overhandig alle documenten bij het doorgeven van het product mee aan derden.

## Gebruiksdoel

Het apparaat is bedoeld om schroeven te draaien en los te maken en ook om in hout, metaal of kunststof te boren. Elke andere toepassing, die in deze handleiding niet uitdrukkelijk wordt toegelaten, kan schade aan het apparaat aanrichten en kan een ernstig gevaar voor de gebruiker betekenen. De producent is niet verantwoordelijk voor beschadigingen, die door onrechtmatig gebruik of verkeerde bediening worden veroorzaakt. Dit apparaat is niet geschikt voor commercieel gebruik. Het apparaat maakt deel uit van de reeks

Parkside X 12 V TEAM en kan met accu's van de reeks Parkside X 12 V TEAM worden gebruikt. De accu's mogen alleen met originele laders van de serie Parkside X 12 V TEAM worden geladen.

## Algemene beschrijving

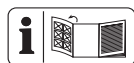

De afbeelding van de voornaamste functionele onderdelen vindt u op de uitklapbare pagina.

## Omvang van de levering

Pak het apparaat uit en controleer, of de inhoud volledig is.

- Accu-boor
- Bewaarkoffer
- Gebruiksaanwijzing



Afgebeelde bits en boren, evenals accu en lader zijn niet in de levering inbegrepen.

## Overzicht

- |          |    |                             |
|----------|----|-----------------------------|
| <b>A</b> | 1  | Snelspanboorhouder          |
|          | 2  | Boorhouderring              |
|          | 3  | Draaimomentinstelling       |
|          | 4  | Laadstandindicator          |
|          | 5  | Versnelling-keuzeschakelaar |
|          | 6  | Draairichtingsschakelaar    |
|          | 7  | Aan/uit schakelaar          |
|          | 8  | LED-werklicht               |
|          | 9  | Boorhouderopening           |
|          | 10 | Accu                        |
|          | 11 | Ontgrendelknoppen           |
|          | 12 | Bewaarkoffer                |
|          | 13 | Lader                       |
| <b>C</b> | 14 | Bithouder                   |
|          | 15 | Magnetische bithouder       |

## Functiebeschrijving

De accu-boor-schroevendraaier met aandrijving met twee snelheden beschikt over een 19+1 traps draaimomentverstelling, rechts-/linksloop, een afneembare snelspanboorhouder, een 6-kant bithouder en een LED-werklicht..

## Technische gegevens

### Accu-schroefboormachine.....PBSA 12 D4

Motorspanning U ..... 12 V==  
Toeren bij niet-belasting  $n_0$

1e versnelling ..... 0-350 min<sup>-1</sup>

2e versnelling ..... 0-1300 min<sup>-1</sup>

Maximaal draaimoment ..... 28 Nm

Spanwijdte-boorhouder ..... 0,8-10 mm

Gewicht ..... ca. 0,8 kg

Gewicht (alleen toebehoren) ..... 0,8 kg

Boordiameter voor hout ..... max. 25 mm

Boordiameter voor staal ..... max. 8 mm

Geluidsdrukniveau

( $L_{pA}$ ) ..... 70,1 dB(A),  $K_{pA}$  = 5 dB

Geluidssterkte ( $L_{WA}$ ) .. 81,1 dB(A);  $K_{WA}$  = 5 dB

Vibratie ( $a_h$ ) .....

Boren in metaal ..... < 2,5 m/s<sup>2</sup>

Schroeven ..... < 2,5 m/s<sup>2</sup>

$K = 1,5 \text{ m/s}^2$

Temperatuur ..... max. 50 °C

Laadproces ..... 4 - 40 °C

Bedrijf ..... -20 - 50 °C

Opslag ..... 0 - 45 °C



**Let op! Een actuele lijst van de accu-compatibiliteit vindt u op: [www.lidl.de/akku](http://www.lidl.de/akku)**

Dit apparaat kan uitsluitend met de volgende accu's worden gebruikt:

PAPK 12 A1, PAPK 12 A2, PAPK 12 B1, PAPK 12 B2.

Deze accu's kunnen met de volgende laders worden geladen: PLGK 12 A1, PLGK 12 A2, PLGK 12 B2.

De aangegeven trillingemissiewaarde werd volgens een genormaliseerd testmethode gemeten en kan ter vergelijking van een stuk elektrisch gereedschap met een ander gebruikt worden. De aangegeven trillingemissiewaarde kan ook voor een inleidende inschatting van de blootstelling benut worden.



**Waarschuwing:**

Afhankelijk van de manier, waarop het elektrische gereedschap gebruikt wordt, kan de trilingemissiewaarde tijdens het effectieve gebruik van het elektrische gereedschap van de aangegeven waarde verschillen.

Probeer de belasting door trillingen zo gering mogelijk te houden.

Voorbeeldmaatregelen voor de reductie van trillingsbelasting zijn de beperking van de werktijd. Daarbij moeten alle delen van de bedrijfs-cyclus in acht worden genomen (bij voorbeeld tijden, waarop het elektrische werktuig is uitgeschakeld en tijden waarin het weliswaar is ingeschakeld, maar zonder belasting draait).

**Veiligheidsvoorschriften**

Gelieve bij het gebruik van het apparaat de veiligheidsinstructies in acht te nemen.

**Symbolen en pictogrammen**

**Symbolen op het apparaat:**



Lees alvorens het apparaat te gebruiken aandachtig de gebruiksaanwijzing door.



Dit apparaat maakt deel uit van Parkside X 12 V Team



Machines horen niet bij huishoudelijk afval thuis.

**Symbolen in de gebruiksaanwijzing:**



**Gevaarsymbool met informatie over de preventie van personen- of zakschade.**



**Waarschuwbord met informatie voor het voorkomen van letsels door elektrische schok.**



Gebodsteken met informatie over de preventie van schade.



Aanduidingsteken met informatie over hoe u het apparaat beter kunt gebruiken.

**Algemene veiligheidsinstructies voor elektrisch gereedschap**



**WAARSCHUWING! Lees alle veiligheidsaan-**

**wijzingen, instructies, borden en technische gegevens die voor dit elektrische gereedschap gelden.** Verzuim bij de naleving van de veiligheidsinstructies en aanwijzingen kan een elektrische schok, brand en/of ernstige verwondingen veroorzaken.

### **Bewaar alle veiligheidsinstructies en aanwijzing voor de toekomst.**

Het in de veiligheidsinstructies gebruikte begrip „Elektrisch gereedschap“ heeft betrekking op elektrisch gereedschap met netvoeding (met netsnoer) en op elektrisch gereedschap met batterijvoeding (zonder netsnoer).

### **1) Veiligheid op de werkplaats**

**a) Houd uw werkruimte netjes en goed verlicht.** Wanneer of onverlichte werkomgevingen kunnen tot ongevallen leiden.

**b) Werk met het elektrische gereedschap niet in een explosieve omgeving, waarin er zich brandbare vloeistoffen, gassen of stoffen bevinden.** Elektrisch gereedschap produceert von-

ken, die het stof of de dampen kunnen doen ontsteken.

**c) Houd kinderen en andere personen tijdens het gebruik van het elektrische gereedschap op een veilige afstand.** In geval van afleiding kunt u de controle over het apparaat verliezen.

### **2) Elektische veiligheid**

**a) De aansluitstekker van het elektrische gereedschap moet in het stopcontact passen. De stekker mag op geen enkele manier veranderd worden. Gebruik geen adapterstekkers samen met geaard elektrisch gereedschap.**

Ongewijzigde stekkers en passende stopcontacten doen het risico voor een elektrische schok afnemen.

**b) Vermijd lichamelijk contact met geaarde oppervlakken, zoals van buizen, verwarmingsinstallaties, fornuizen en koelkasten.**

Er bestaat een verhoogd risico door een elektrische schok als uw lichaam geaard is.

**c) Houd elektrisch gereedschap op een veilige afstand tot regen of nattigheid.** Het binnendringen van

water in elektrisch gereedschap doet het risico voor een elektrische schok toenemen.

- d) **Gebruik het snoer niet voor een ander doeleinde om het elektrische gereedschap te dragen, op te hangen of om de stekker uit het stopcontact te trekken. Houd het snoer op een veilige afstand tot hitte, olie, scherpe kanten of bewegende apparaatonderdelen.** Beschadigde of verstrikt geraakte snoeren doen het risico voor een elektrische schok toenemen.
- e) **Als u met elektrisch gereedschap in de open lucht werkt, maakt u enkel gebruik van verlengsnoeren, die ook voor buiten geschikt zijn.** Het gebruik van een voor buiten geschikt verlengsnoer doet het risico voor een elektrische schok afnemen.
- f) **Als de werking van het elektrische gereedschap in een vochtige omgeving niet te vermijden is, maakt u gebruik van een RCD (Residual Current Device) met een uitschakelstroom van 30 mA of minder.** Het gebruik van een aardlekschakelaar doet het risico voor een elektrische schok afnemen.

### 3) Veiligheid van personen

- a) **Wees aandachtig, let erop wat u doet en ga verstandig aan het werk met elektrisch gereedschap. Gebruik geen elektrisch gereedschap als u moebent of onder de invloed van drugs, alcohol of medicijnen staat.** Een moment van onoplettendheid bij het gebruik van het elektrische gereedschap kan tot ernstige verwondingen leiden.
- b) **Draag persoonlijke beschermingsuitrusting en altijd een beschermbril.** Het dragen van een persoonlijke beschermingsuitrusting, zoals stofmasker, slipvrije veiligheidsschoenen, beschermende helm of gehoorbescherming, al naargelang de aard en de toepassing van het elektrische gereedschap, doet het risico voor verwondingen afnemen.
- c) **Vermijd een onopzettelijke ingebruikname. Vergewis u dat het elektrische gereedschap uitgeschakeld is voordat u het op de stroomvoorziening en/of de accu aansluit, het opneemt of draagt.** Als u bij het dragen van het elektrische

gereedschap uw vinger aan de schakelaar hebt of het apparaat ingeschakeld p de stroomvoorziening aansluit, kan dit tot ongevallen leiden.

**d) Verwijder instelgereedschap of schroefsleutel voordat u het elektrische gereedschap inschakelt.**

Gereedschap of een sleutel, die zich in een draaiend apparaatonderdeel bevindt, kan tot verwondingen leiden.

**e) Vermijd een abnormale lichaamshouding. Zorg voor een veilige stand en houd te allen tijde uw evenwicht.**

Daardoor kunt u het elektrische gereedschap in onverwachte situaties beter controleren.

**f) Draag geschikte kledij. Draag geen ruimzittende kleding of sieraden. Houd haar, kledij en handschoenen op een veilige afstand tot bewegende onderdelen.**

Loszittende kledij, sieraden of lang haar kan/kunnen door bewegende onderdelen vastgegrepen worden.

**g) Wanneer stofafzuig- en opvangsystemen kunnen worden gemonteerd, moeten deze aangesloten worden en correct worden gebruikt.**

Gebruik van een

stofafzuiginrichting kan gevaren door stof doen afnemen.

**h) Laat u niet verleiden tot een vals gevoel van veiligheid en negeer nooit de veiligheidsregels voor elektrische gereedschappen, ook wanneer u na veelvuldig gebruik vertrouwd bent met het elektrisch gereedschap.**

Onoplettende handelingen kunnen in fracties van seconden ernstig lichamelijk letsel tot gevolg hebben.

**4) Gebruik en behandeling van het elektrische gereedschap**

**a) Overbelast het apparaat niet. Gebruik voor uw werk het daarvoor bestemde elektrische gereedschap.** Met het passende elektrische gereedschap werkt u beter en veiliger in het aangegeven vermogensgebied.

**b) Gebruik geen elektrisch gereedschap, waarvan de schakelaar defect is.**

Elektrisch gereedschap, dat niet meer in- of uitgeschakeld kan worden, is gevaarlijk en moet gerepareerd worden.

**c) Trek de stekker uit het stopcontact en/of verwij-**



**der de afneembare accu, voordat u instellingen aan het apparaat verricht, gebruiksassessoires verwisselt of het elektrische gereedschap weglegt.** Deze

voorzorgsmaatregel voorkomt een onopzettelijke start van het elektrische gereedschap.

- d) Bewaar ongebruikt elektrisch gereedschap buiten het bereik van kinderen. Laat personen het apparaat niet gebruiken, die daarmee niet vertrouwd zijn of deze aanwijzingen niet gelezen hebben.** Elektrisch gereedschap is gevaarlijk als het door onervaren personen gebruikt wordt.
- e) Verzorg het elektrische gereedschap en de bijbehorende werktuigen zorgvuldig.** Controleer, of beweegbare onderdelen foutloos functioneren en niet klemmen, of er onderdelen gebroken of zodanig beschadigd zijn, dat de werking van het elektrische gereedschap in negatieve zin beïnvloed wordt. Laat beschadigde onderdelen vóór het gebruik van het apparaat repareren. Tal van ongevallen hebben hun oorzaak in slecht onderhouden elektrisch gereedschap.

- f) Houd snijd-/snoeigereed-**

**schap scherp en netjes.**

Zorgvuldig onderhouden snijd-/snoeigereedschap met scherpe snijkanten geraken minder gekneld en is gemakkelijker te bedienen.

- g) Gebruik elektrisch gereedschap, toebehoren, gebruiksgereedschap enz. in overeenstemming met deze aanwijzingen. Houd daarbij rekening met de arbeidsomstandigheden en de uit te voeren activiteit.** Het gebruik van elektrisch gereedschap voor andere dan de voorziene toepassingen kan tot gevaarlijke situaties leiden.
- h) Houd grepen en greepvlakken droog, schoon en vrij van olie en vet.** Gladde grepen en greepvlakken maken het moeilijk om elektrisch gereedschap in onvoorziene situaties veilig te bedienen en onder controle te houden.

## **5) Zorgvuldig omgaan met en gebruiken van Accutoestellen**

- a) Laad de accu's alleen op in acculaders, die door de producent aanbevolen worden.** Voor een acculader die geschikt is voor een bepaalde soort accu's bestaat brand-

gevaar als hij met andere accu's gebruikt wordt.

- b) Gebruik alleen de daarvoor voorziene accu's in de elektrowerktuigen.** Het gebruik van andere accu's kan tot verwondingen en brandgevaar leiden.
- c) Houd de niet-gebruikte accu uit de buurt van paperclips, munten, sleutels, nagels, schroeven of andere kleine metalen voorwerpen, die een overbrugging van de contacten zouden kunnen veroorzaken.** Een kortsluiting tussen de accucontacten kan tot brandwonden of brand leiden.
- d) Bij verkeerd gebruik kan vloeistof uit de accu vrijkomen. Vermijd contact daarmee. Bij toevallig contact met water afspoelen. Als de vloeistof in de ogen komt, moet u bovendien een arts consulteren.** Vrijkomende accuvloeistof kan tot geïrriteerde huid of brandwonden leiden.
- e) Gebruik geen beschadigde of gemodificeerde accu.** Beschadigde of gemodificeerde accu's kunnen zich onverwacht gedragen en brand, explosies en lichamelijk letsel veroorzaken.

- f) Stel een accu niet bloot aan brand of te hoge temperaturen.** Brand of temperaturen boven 130 °C kunnen een explosie veroorzaken.
- g) Volg alle aanwijzingen voor het laden op en laad de accu of het accugereedschap nooit buiten het in de gebruiksaanwijzing aangegeven temperatuurbereik.** Foutief laden of laden buiten het toegelaten temperatuurbereik kan de accu vernielen en het brandgevaar verhogen.

## 6) Service

- a) Laat uw elektrisch gereedschap uitsluitend door gekwalificeerd, vakkundig geschoold personeel en enkel met originele reserveonderdelen repareren.** Daardoor wordt verzekerd dat de veiligheid van het elektrische gereedschap in stand gehouden wordt.
- b) Verricht nooit onderhoud aan beschadigde accu's.** Alle onderhoud aan accu's zou alleen door de fabrikant of een geautoriseerde serviceorganisatie moeten worden verricht.

## 7) VERDERE VEILIGHEIDSMATREGELEN

- a) **Houd het apparaat vast aan de geïsoleerde greepoppervlakken als u werkzaamheden uitvoert waarbij het inleggereedschap verborgen stroomleidingen kan raken.** Het contact met een spanningvoerende leiding kan ook metalen onderdelen van het apparaat onder spanning zetten en een elektrische schok veroorzaken.
- b) **Houd het apparaat vast aan de geïsoleerde grijpvlakken als u werkzaamheden uitvoert waarbij het gebruikte werktuig verborgen elektrische leidingen of het eigen elektrische snoer kan raken.** Het contact van de schroef met een spanningsvoerende leiding kan ook metalen onderdelen van het apparaat onder spanning zetten en een elektrische schok veroorzaken.
- c) **Gebruik geen toebehoren dat niet door PARKSIDE is aanbevolen.** Dit kan namelijk leiden tot elektrische schok of brand.

## 8) VEILIGHEIDSAANWIJZINGEN BIJ GEBRUIK VAN LANGE BOREN

- a) **Werk nooit met een hoger toerental dan het maximaal toegestane toerental van de boor.** Bij hogere toerentallen kan de boor ombuigen als hij zonder contact tot het werkstuk draait, en dit kan tot verwondingen leiden.
- b) **Begin altijd eerst te boren tegen een laag toerental en met de boor tegen het werkstuk.** Bij hogere toerentallen kan de boor ombuigen als hij zonder contact tot het werkstuk draait, en dit kan tot verwondingen leiden.
- c) **Oefen geen overmatige druk op de boor uit en oefen alleen druk in de lengterichting uit.** Boren kunnen namelijk ombuigen en breken, of ze kunnen de controle doen verliezen en verwondingen veroorzaken.

## 9) RESTRISICO'S

Ook als u dit elektrische gereedschap zoals voorgeschreven bedient, blijven er altijd restrisico's bestaan. Volgende gevaren kunnen zich in verband met de constructiewijze en uitvoering van dit elektrische gereedschap voordoen:

- a) Snijwonden
- b) Gehoorschade indien er geen geschikte gehoorbescherming gedragen wordt.
- c) Schade aan de gezondheid, die van hand-/armtrillingen het gevolg zijn indien het apparaat gedurende een langere periode gebruikt wordt of niet zoals réglementair voorgeschreven beheerd en onderhouden wordt.



**Waarschuwing!** Dit elektrische gereedschap produceert tijdens de werking een elektromagnetisch veld. Dit veld kan in bepaalde omstandigheden actieve of passieve medische implantaten in negatieve zin beïnvloeden. Om het gevaar voor ernstige of dodelijke verwondingen te verminderen, adviseren wij personen met medische implantaten, hun arts en de fabrikant van het medische implantaat te raadplegen voordat de machine bediend wordt.



**Neem de veiligheids- en acculaad instructies in acht die vermeld staan in de gebruiksaanwijzing van uw accu en van de lader van de reeks Parkside**

**X 12 V TEAM. Een gedetailleerde beschrijving van het laadproces en andere informatie vindt u in de aparte gebruiksaanwijzing ervan.**

## Bediening



**Neem de accu uit het apparaat om onbedoelde inwerkingstelling te verhinderen. Er bestaat gevaar voor verwondingen!**



**Zorg ervoor dat de omgevingstemperatuur tijdens het werken niet hoger ligt dan 50 °C en niet lager ligt dan -20 °C.**

## Accu verwijderen/plaatsen

1. Om de accu (10) uit het apparaat te verwijderen, drukt u op de ontgrendelknop (11) van de accu en trekt u de accu eruit.
2. Om de accu (10) te plaatsen, schuift u de accu (10) langs de geleidingsrail in het apparaat. De accu klikt hoorbaar vast.

## Laadtoestand van de accu nakijken

Het Laadstandindicator (A 4) signaleert de laadtoestand van de accu (A 10).

De laadtoestand van de accu wordt aangegeven doordat de corresponderende LED-lamp aanflitst, wanneer het apparaat in bedrijf is. Houd hiervoor de knop (A 7) ingedrukt.

**rood-geel-groen** => Accu volledig opgeladen

**rood-geel** => Accu voor ongeveer de helft opgeladen

**rood** => Accu moet worden opgeladen

## Accu opladen



Laat een verwarmde accu voor het laden afkoelen.



Laad de accu (A 10) op wanneer alleen nog de rode LED-lamp van de laadtoestandindicator brandt.

Laadtijd (h)	PAPK 12 A1 PAPK 12 A2	PAPK 12 B1 PAPK 12 B2
PLGK 12 A1	1	2
PLGK 12 A2	1	2
PLGK 12 B2	0,5	1

1. Verwijder de accu (A 10) uit het apparaat.
2. Schuif de accu (A 10) in de laadschacht van het laadtoestel (A 13).
3. Sluit het laadtoestel (A 13) op een stopcontact aan.
4. Nadat het laadprocédé beëindigd werd, verbreekt u het laadtoestel (A 13) van het stroomnet.
5. Trek de accu (A 10) uit het laadtoestel (A 13).

## Overzicht van de LED-controle-indicaties op de lader (13):

**Groene LED brandt zonder geplaatste accu:**

Lader klaar voor gebruik

**Groene LED brandt:** Accu is geladen

**Rode LED brandt:** Accu wordt opgeladen

**Rode LED knippert:** Fout

## Schakelen

Schuif de keuzeschakelaar (A 5) naar 1 of 2, die overeenkomt met een ingesteld laag of hoog toerental.

1e versnelling.....0-350 min<sup>-1</sup>

2e versnelling.....0-1300 min<sup>-1</sup>





De overschakeling mag slechts plaatsvinden als het apparaat stil staat!

## B Draairichting instellen

Met de draairichtingsschakelaar kunt u de draairichting van het apparaat kiezen (draairichting rechtsom en linksom) en het apparaat beveiligen tegen ongewild inschakelen.

De pijl op de draairichtingsschakelaar geeft de werkrichting aan.

1. Wacht tot het apparaat tot stilstand is gekomen.
2. **Draairichting rechtsom:**  Draairichtingsschakelaar (6) rechts indrukken.
3. **Draairichting linksom:**  Draairichtingsschakelaar (6) links indrukken.
4. **Inschakelgrendeling:** Draairichtingsschakelaar in de middenpositie brengen.





De draairichtingsschakelaar mag slechts worden gebruikt als het apparaat stil staat!

## Draaimoment instellen

Als u draait aan de draaimomentinstelring (A 3) kunt u het maximale draaimoment vooraf instellen. Er zijn 19+1 draaimomenttrappen voorzien.

1. Kies het gewenste draaimoment door draaien aan de instelring (A 3):  
Stand 1 -> laagste draaimoment,  
Stand 2 -> hoogste draaimoment.  
**Schroeven:** Stand 1 - 19  
**Boren:** Stand 2.
2. Begin bij een kleinere draaimomentstand en verhoog deze indien nodig.

 De draaimomentinstelling mag slechts worden gebruikt als het apparaat stil staat.

 Wanneer de vooraf ingestelde draaimomentgrens wordt bereikt, is een duidelijk ratelend geluid hoorbaar. Dit geluid wordt veroorzaakt door de slipkoppeling.

## **D** Verandering van werktuig

1. Draai de snelspanboorhouder (1) in de richting **RELEASE** tot de boorhouderopening (9) groot genoeg is om het werktuig erin te plaatsen.
2. Schuif het werktuig zover mogelijk in de snelspanboorhouder (1).
3. Draai de snelspanboorhouder in de richting **GRIP** om het werktuig vast te klemmen.
4. Als u het werktuig opnieuw wilt verwijderen, draait u de snelspanboorhouder (1) open en trekt het werktuig eruit.

## **C** Snelspanboorhouder verwijderen

Om de bithouder (14) te gebruiken, moet u de snelspanboorhouder (A 1) verwijderen.

1. Houd de snelspanboorhouder (1) van voren vast. Trek of schuif de boorhou-

derring (2) in de richting van de snelspanboorhouder (1).

2. Daardoor wordt de snelspanboorhouder (1) ontgrendeld en kan deze naar voren eraf worden getrokken.
3. Om de snelspanboorhouder (1) weer terug te plaatsen, trekt u de boorhouderring (2) in de richting van de snelspanboorhouder. Schuif de snelspanboorhouder (1) volledig op het apparaat.

 Bij het aanbrengen van de snelspanboorhouder kan een 25 mm bit achterblijven in de bithouder (14).

 Mocht de snelspanboorhouder (1) zich niet vanzelf vergrendelen, dan draait u aan de boorhouderring (2).

## **E** Bithouder gebruiken

Nadat de snelspanboorhouder (A 1) is verwijderd, kunt u de bithouder (C 14) gebruiken.

 Rechts en links op de behuizing bevindt zich een magnetische bithouder (C 15). Aan de magnetische bithouder kunt u steeds een bit bevestigen.

1. Steek een geschikte 6-kant bit in de bithouder (14). Door de 6-kant bit is het mogelijk dat u de bit een beetje moet draaien.
2. Schuif de bit helemaal in de bithouder (14). Door de geleiding en de magnetische houder zit de bit vast.
3. Als u de bit wilt verwijderen, trekt u hem gewoon uit de bithouder (14).

## **A** In-/uitschakelen

Met de aan/uit schakelaar (7) kunt u het toerental traploos regelen. Hoe verder u de aan/uit schakelaar duwt, des te hoger het toerental is.

1. Druk op de aan/uit schakelaar (7) om het apparaat in te schakelen. Het LED-werkingslicht (8) brandt tijdens het bedrijf.
2. Als u het apparaat wilt uitschakelen laat u de aan/uit schakelaar (7) los. Als u de draairichtingsschakelaar (6) in de middelste positie beweegt, is het apparaat tegen inschakelen beveiligd.

## Reiniging en onderhoud



Laat reparatiewerken en onderhoudswerkzaamheden, die niet in deze handleiding beschreven zijn, door ons servicecenter doorvoeren. Gebruik uitsluitend originele onderdelen. Gevaar voor verwondingen!



Schakel het apparaat uit en verwijder vóór alle werkzaamheden de accu uit het apparaat.

Voer volgende reinigings- en onderhoudswerkzaamheden regelmatig door. Daardoor is een lang en gebruikbaar gebruik gegarandeerd.

## Reiniging



**Het water mag noch met water afgespoten, noch in water gelegd worden. Het gevaar voor een elektrische schok bestaat!**

- Houd ventilatiesleuven, motorhuis en handgrepen van het apparaat netjes. Gebruik daarvoor een vochtig doekje of een borstel.  
Gebruik geen reinigings- c.q. oplosmiddelen. U zou het apparaat daarmee onherstelbaar kunnen beschadigen.

## Onderhoud

De apparaat is onderhoudsvrij.

## Bewaring

- Bewaar het apparaat op een droge en stofvrije plaats en buiten het bereik van kinderen.
- Bewaar de accu bij een temperatuur van 0 °C tot 45 °C. Vermijd extreme koude of hitte tijdens de opslag, om een aantasting van de werking van de accu te voorkomen.

## Verwerking en milieubescherming

Haal de accu uit het apparaat voordat u het apparaat afvoert! Voer afgedankte apparaten, toebehoren en verpakkingsmaterialen op milieuvriendelijke manier af. Instructies voor verwijdering van de accu vindt u in de aparte handleiding voor uw accu en lader.



Machines horen niet bij huishoudelijk afval thuis.

- Lever uw apparaat in bij een recyclepunt. De gebruikte kunststof en metalen delen kunnen per soort worden gescheiden en zo geschikt worden gemaakt voor hergebruik. Voor vragen hieromtrent kunt u terecht bij ons servicecenter.

- De afvalverwijdering van uw defecte ingezonden apparaten voeren wij gratis door.

## **Reserveonderdelen/ accessoires**

**Reserveonderdelen en  
accessoires verkrijgt u op  
[www.grizzly-service.eu](http://www.grizzly-service.eu)**

Ondervindt u problemen bij het orderproces, gebruik dan het contactformulier. Bij andere vragen neemt u contact op met het "Service-Center" (zie pag. 65).

Snelspanboorhouder (A 1) ... 91103354

## **Garantie**

Geachte cliënte, geachte klant, U krijgt op dit apparaat 3 jaar garantie, te rekenen vanaf de datum van aankoop. Ingeval van gebreken aan dit product heeft u tegenover de verkoper van het product wettelijke rechten. Deze wettelijke rechten worden door onze hierna beschreven garantie niet beperkt.

### **Garantievoorwaarden**

De garantietermijn begint met de datum van aankoop. Gelieve de originele kassabon goed te bewaren. Dit document wordt als bewijs van de aankoop benodigd. Indien er zich binnen drie jaar, te rekenen vanaf de datum van aankoop van dit product, een materiaal- of fabricagefout voordoet, wordt het product door ons – naar onze keuze – voor u gratis gerepareerd of vervangen. Deze garantievergoeding stelt voorop dat binnen de termijn van drie jaar het defecte apparaat en het bewijs van aankoop (kassabon) voorgelegd en dat schriftelijk kort beschreven wordt, waarin

het gebrek bestaat en wanneer het zich voorgegaan heeft.

Als het defect door onze garantie gedekt is, krijgt u het gerepareerde of een nieuw product terug. Met herstelling of uitwisseling van het product begint er geen nieuwe garantieperiode.

### **Garantieperiode en wettelijke kwaliteitsgarantie**

De garantieperiode wordt door de garantievergoeding niet verlengd. Dit geldt ook voor vervangen en gerepareerde onderdelen. Eventueel al bij de aankoop bestaande beschadigingen en gebreken moeten onmiddellijk na het uitpakken gemeld worden. Na het verstrijken van de garantieperiode tot stand komende reparaties worden tegen verplichte betaling van de kosten uitgevoerd.

### **Omvang van de garantie**

Het apparaat werd volgens strikte kwaliteitsrichtlijnen zorgvuldig geproduceerd en vóór aflevering nauwgezet getest.

De garantievergoeding geldt voor materiaal- of fabricagefouten. Deze garantie is niet van toepassing op productonderdelen, die aan een normale slijtage blootgesteld zijn en daarom als aan slijtage onderhevige onderdelen beschouwd kunnen worden (b.v. snelspanboorhouder) of op beschadigingen aan breekbare onderdelen (b.v. schakelaars). Deze garantie valt weg wanneer het product beschadigd, niet oordeelkundig gebruikt of niet onderhouden werd. Voor een vakkundig gebruik van het product dienen alle in de gebruiksaanwijzing vermelde aanwijzingen nauwgezet in acht genomen te worden. Gebruiksdoeleinden en handelingen, die in de gebruiksaanwijzing afgeraden worden of waarvoor gewaarschuwd wordt, dienen onvoorwaardelijk vermeden te worden.



Het product is uitsluitend voor het privé- en niet voor het commerciële gebruik bestemd. Bij een verkeerde of onoordeelkundige behandeling, toepassing van geweld en bij ingrepen, die niet door het door ons geautoriseerde servicefiliaal doorgevoerd werden, valt de garantie weg.

**Afhandeling ingeval van garantie**

Gelieve aan de volgende aanwijzingen gevolg te geven om een snelle behandeling van uw verzoek te garanderen:

- Gelieve voor alle aanvragen de kassabon en het artikelnummer (IAN 345138\_2004) als bewijs van de aankoop klaar te houden.
- Gelieve het artikelnummer uit het typeplaatje.
- Indien er zich functiefouten of andere gebreken voordien, contacteert u in eerste instantie de hierna vernoemde serviceafdeling **telefonisch** of per **e-mail**. U krijgt dan bijkomende informatie over de afhandeling van uw klacht.
- Een als defect geregistreerd product kunt u, na overleg met onze klantenservice, mits toevoeging van het bewijs van aankoop (kassabon) en de vermelding, waarin het gebrek bestaat en wanneer het zich voorgedaan heeft, voor u franco naar het u medegedeelde serviceadres zenden. Om problemen bij de acceptatie en extra kosten te vermijden, maakt u onvoorwaardelijk uitsluitend gebruik van het adres, dat u medegedeeld wordt. Zorg ervoor dat de verzending niet ongefrankeerd, als volumegoed, per expresse of via een andere speciale verzendingswijze plaatsvindt. Gelieve het apparaat met inbegrip van alle bij de aankoop bijgeleverde accessoires in te zenden en voor een voldoende veilige transportverpakking te zorgen.

**Reparatieservice**

U kunt reparaties, **die niet onder de garantie vallen**, tegen berekening door ons servicefiliaal laten doorvoeren. Zij maakt graag voor u een kostenraming op.

Wij kunnen uitsluitend apparaten behandelen, die voldoende verpakt en gefrankeerd ingezonden werden.

**Opgelet:** Gelieve uw apparaat gereinigd en met een aanwijzing op het defect naar ons servicefiliaal te zenden.

Ongefrankeerd – als volumegoed, per expresse of via een andere speciale verzendingswijze – ingezonden apparaten worden niet geaccepteerd.

De afvalverwerking van uw defecte ingezonden apparaten voeren wij gratis door.

**Service-Center**

**NL Service Nederland**  
 Tel.: 0900 0400223  
 (0,10 EUR/Min.)  
 E-Mail: grizzly@lidl.nl  
**IAN 345138\_2004**

**BE Service België**  
 Tel.: 070 270 171  
 (0,15 EUR/Min.)  
 E-Mail: grizzly@lidl.be  
**IAN 345138\_2004**

**Importeur**

Gelieve in acht te nemen dat het volgende adres geen serviceadres is. Contacteer in eerste instantie het hoger vermelde servicecenter.

**Grizzly Tools GmbH & Co. KG**  
 Stockstädter Straße 20  
 63762 Großostheim  
 DUITSLAND  
 www.grizzly-service.eu

## Spis treści

<b>Wstęp</b> .....	<b>66</b>
<b>Przeznaczenie</b> .....	<b>66</b>
<b>Opis ogólny</b> .....	<b>67</b>
Zawartość opakowania .....	67
Przegląd .....	67
Opis działania .....	67
<b>Dane techniczne</b> .....	<b>67</b>
<b>Zasady bezpieczeństwa</b> .....	<b>68</b>
Symbole i piktogramy .....	68
Ogólne zasady bezpieczeństwa dotyczące narzędzi elektrycznych .....	68
<b>Instrukcja montażu</b> .....	<b>74</b>
Wyjmowanie/wkładanie akumulatora .....	74
Sprawdzanie stanu naładowania akumulatora .....	74
Ładowanie akumulatora .....	74
Wybór biegu .....	75
Przełącznik kierunku obrotów .....	75
Ustawienie momentu obrotowego .....	75
Wymiana narzędzia .....	76
Zdejmowanie głowicy szybkoocucjącej .....	76
Korzystanie z uchwytu bitów .....	76
Włączanie/wyłączanie .....	76
<b>Oczyszczanie i konserwacja</b> .....	<b>77</b>
Oczyszczanie .....	77
Konserwacyjne .....	77
<b>Przechowywanie urządzenia</b> .....	<b>77</b>
<b>Usuwanie i ochrona środowiska</b> .....	<b>77</b>
<b>Części zamienne/Akcesoria</b> .....	<b>78</b>
<b>Gwarancja</b> .....	<b>78</b>
<b>Serwis naprawczy</b> .....	<b>79</b>
<b>Service-Center</b> .....	<b>79</b>
<b>Importer</b> .....	<b>79</b>
<b>Tłumaczenie oryginalnej deklaracji zgodności WE</b> .....	<b>110</b>
<b>Rysunki eksplozyjne</b> .....	<b>113</b>

## Wstęp

Gratulujemy zakupu nowego urządzenia. Zdecydowali się Państwo na zakup wartościowego produktu. Niniejsze urządzenie sprawdzono w trakcie produkcji pod kątem jakości, a także dokonano jego kontroli ostatecznej. W ten sposób zapewniona jest jego sprawność.



Instrukcja obsługi jest częścią składową produktu. Zawiera ona ważne wskazówki dotyczące bezpieczeństwa, eksploatacji i utylizacji. Przed rozpoczęciem użytkowania produktu należy się zapoznać ze wszystkimi wskazówkami dotyczącymi obsługi i bezpieczeństwa. Produkt należy użytkować tylko zgodnie z opisem i podanym przeznaczeniem. Instrukcję należy przechowywać starannie, a w przypadku przekazania produktu osobom trzecim należy dostarczyć nabywcy kompletną dokumentację.

## Przeznaczenie

Urządzenie służy do wkręcania i wykręcania śrub oraz do wiercenia w drewnie, metalu lub w tworzywach sztucznych. Każdy inny sposób używania urządzenia, który nie jest jednoznacznie określony jako dozwolony w niniejszej instrukcji obsługi, może spowodować uszkodzenie urządzenia i stanowić poważne zagrożenie dla użytkownika. Producent nie odpowiada za szkody wywołane niezgodnym z przeznaczeniem użytkowaniem lub nieprawidłową obsługą urządzenia. To urządzenie nie jest przeznaczone do zastosowania komercyjnego. W przypadku użytkowania komercyjnego wygasają prawa z tytułu gwarancji.

Urządzenie jest częścią serii Parkside X 12 V TEAM i może być zasilane za pomocą akumulatorów serii Parkside X 12 V Team. Akumulatory można ładować tylko za pomocą ładowarek z serii Parkside X 12 V TEAM.

## Opis ogólny

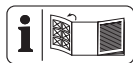

Rysunki znajdziesz na przedniej odchylanej stronie.

## Zawartość opakowania

Rozpakuj urządzenie i sprawdź, czy jest ono kompletne:

- Akumulatorowa wiertarko-wkrętarka
- Walizka
- Instrukcja obsługi



Przedstawione na zdjęciach końcówki i wiertła, a także akumulator i ładowarka nie są zawarte w zestawie.

## Przebieg



- 1 Głowica szybkocuciąca
- 2 Pierścień uchwyty wiertarskiego
- 3 Pierścień ustawiania momentu obrotowego
- 4 Wskaźnik naładowania (akumulator)
- 5 Przełącznik biegów
- 6 Przełącznik kierunku obrotów
- 7 Włącznik-wyłącznik
- 8 Oświetlenie robocze LED
- 9 Otwór w głowicy
- 10 Akumulator
- 11 Zwalniacz akumulatora

- 12 Walizka
- 13 Ładowarka



- 14 Uchwyt bitów
- 15 Magnetyczny uchwyt końcówek

## Opis działania

Akumulatorowa wiertarko-wkrętarka z dwubiegową przekładnią jest wyposażona w regulację momentu obrotowego o 19+1 stopniach, obroty w prawo i w lewo, demontowalną szybkocuciącą głowicę wiertarską, sześciokątny uchwyt bitów oraz oświetlenie robocze LED.

## Dane techniczne

### Akumulatorowa wiertarko-wkrętarka...PBSA 12 D4

Napięcie silnika U .....	12 V
Prędkość obrotowa przy pracy $n_0$	
1. bieg .....	0-350 min <sup>-1</sup>
2. bieg .....	0-1300 min <sup>-1</sup>
Maks. moment obrotowy wynosi ....	28 Nm
Uchwyt wiertarski do wiertel o średnicy .....	0,8-10 mm
Waga .....	ok. 0,8 kg
Waga (tylko akcesoria).....	0,8 kg
Średnica wiercenia w drewnie ..maks.	25 mm
Średnica wiercenia w stali .... maks.	8 mm
Poziom ciśnienia akustycznego ( $L_{pA}$ ) .....	70,1 dB(A); $K_{pA}$ = 5 dB
Poziom ciśnienia akustycznego ( $L_{WA}$ ) .....	81,1 dB(A); $K_{WA}$ = 5 dB
Wibracje ( $a_h$ )	
Wiercenie w metalu .....	< 2,5 m/s <sup>2</sup>
Wkręcanie .....	< 2,5 m/s <sup>2</sup>
	$K = 1,5 \text{ m/s}^2$
Temperatura .....	maks. 50 °C
ładowanie .....	4 - 40 °C
Praca.....	-20 - 50 °C
Przechowywanie.....	0 - 45 °C



**Uwaga! Aktualna lista kompatybilnych akumulatorów znajduje się na stronie: [www.lidl.de/akku](http://www.lidl.de/akku)**

To urządzenie może być zasilane wyłącznie następującymi akumulatorami: PAKP 12 A1, PAKP 12 A2, PAKP 12 B1, PAKP 12 B2.

Te akumulatory mogą być ładowane za pomocą następujących ładowarek: PLGK 12 A1, PLGK 12 A2, PLGK 12 B2.

Podana wartość emisji drgań została zmierzona metodą znormalizowaną i może być wykorzystywana do porównań urządzenia elektrycznego z innymi urządzeniami.

Podana wartość emisji drgań może też służyć do szacunkowej oceny stopnia ekspozycji użytkownika na drgania.



**Ostrzeżenie:** Wartość emisji drgań może się różnić w czasie korzystania z urządzenia od podanej wartości, jest to zależne od sposobu używania urządzenia. Proszę spróbować maksymalnie ograniczyć narażenie na wibracje. Przykładowymi sposobami zmniejszenia narażenia na wibracje jest ograniczenie czasu pracy. Należy przy tym uwzględnić wszystkie elementy cyklu eksploatacji (na przykład czas, w którym elektroniczne urządzenie jest wyłączone, oraz czas, w którym jest ono wprawdzie włączone, ale pracuje bez obciążenia).

## Zasady bezpieczeństwa

Przy używaniu z urządzenia przestrzegaj zasad bezpieczeństwa.

## Symbole i piktogramy

### Symbole na urządzeniu:



Uważnie przeczytaj instrukcję obsługi.



To urządzenie należy do serii Parksidex X 12 V TEAM



Urządzeń elektrycznych nie należy wyrzucać razem z odpadami domowymi

### Symbole w instrukcji obsługi



**Symbol niebezpieczeństwa z informacjami na temat ochrony osób i zapobiegania szkodom materialnym.**



**Znak zagrożenia z informacjami dotyczącymi zapobiegania szkodom osobowym na skutek porażenia prądem elektrycznym.**



Znak nakazu z informacjami na temat zapobiegania szkodom.



Znak informacyjny ze wskazówkami ułatwiającymi posługiwanie się urządzeniem.

## Ogólne zasady bezpieczeństwa dotyczące narzędzi elektrycznych



**OSTRZEŻENIE! Proszę zapoznać się ze wszyst-**

**kimi wskazówkami bezpieczeństwa, instrukcjami, ilustracjami i danymi technicznymi, dołączonymi do tego elektronarzędzia.** Niedokładne przestrzeganie zasad i instrukcji bezpieczeństwa może spowodować porażenie prądem, pożar i/lub inne ciężkie zranienia.

### **Zachowaj wszystkie zasady bezpieczeństwa i instrukcje na przyszłość.**

Użyte w zasadach bezpieczeństwa pojęcie „narzędzie elektryczne” dotyczy narzędzi elektrycznych zasilanych prądem sieciowym (za kablem sieciowym) oraz narzędzi elektrycznych zasilanych z baterii (bez kabla sieciowego).

#### **1) Bezobezpieczeństwo miejsca pracy**

- a) **Zapewnij porządek i wystarczające oświetlenie w miejscu pracy.** Nieporządek lub nieoświetlone miejsce pracy może spowodować wypadek.
- b) **Nie pracuj narzędziem elektrycznym w atmosferze potencjalnie wybuchowej, w której znajdują się palne ciecze, gazy lub pyły.** Narzędzia elektryczne wytwarzają iskry, które mogą zapalić pył lub parę.
- c) **Trzymaj od dzieci i innych ludzi w bezpiecznej odległości podczas używania narzędzia elektrycznego.** Odwrócenie uwagi może spowodować utratę kontroli nad urządzeniem.

#### **2) Bezobezpieczeństwo elektryczne**

- a) **Wtyczka narzędzia elektrycznego musi pasować do gniazdka. Wtyczki nie można w żaden sposób modyfikować. Nie używaj adapterów wtyczek razem z narzędziami elektrycznymi posiadającymi zestyk ochronny (uziemiający).** Nienaruszone wtyczki i dopasowane gniazdka zmniejszają ryzyko porażenia prądem.
- b) **Unikaj dotykania uziemionych powierzchni, takich jak rury, kaloryfery, piecyki, kuchenki, lodówki.** Gdy Twoje ciało jest uziemione, ryzyko porażenia prądem jest większe.
- c) **Trzymaj narzędzia elektryczne z daleka od deszczu i wilgoci/wody.** Dostanie się wody do wnętrza urządzenia elektrycznego zwiększa ryzyko porażenia prądem.
- d) **Nie używaj kabla do przenoszenia narzędzia elektrycznego, do jego zawieszania ani do wyciągania wtyczki z gniazdka. Chronь kabel przed gorącem, olejem, ostrymi krawędziami i ruchomymi częściami urządzenia.** Uszkodzone i splątane kable zwiększają ryzyko porażenia prądem.
- e) **Pracując narzędziem elektrycznym na dworze, używaj tylko przedłużaczy dopuszczonych do używania na dworze.** Używanie przedłużacza przystosowanego do używania na dworze zmniejsza ryzyko porażenia prądem.

f) Jeżeli nie da się uniknąć użycia narzędzia elektrycznego w mokrym otoczeniu, zastosuj wyłącznik ochronny RCD (Residual Current Device) o prądzie zadziałania 30 mA lub mniejszym. Używanie wyłącznika ochronnego RCD (Residual Current Device) zmniejsza ryzyko porażenia prądem.

### 3) Bezpieczeństwo osób

a) **Zachowuj uwagę, uważaj na to, co robisz i pracuj narzędziem elektrycznym rozsądnie. Nie używaj narzędzi elektrycznych, jeżeli jesteś zmęczony albo jeżeli pod wpływem narkotyków, alkoholu albo leków.** Chwila nieuwagi podczas używania narzędzia elektrycznego może doprowadzić do poważnych zranień.

b) **Noś środki ochrony osobistej, zawsze zakładaj okulary ochronne.** Noszenie środków ochrony osobistej, takich jak maska przeciwpyłowa, buty z antypoślizgowymi podeszwami, kask i nauszники – zależnie od rodzaju i sposobu używania narzędzia elektrycznego – zmniejsza ryzyko zranienia.

c) **Unikaj przypadkowego uruchomienia narzędzia. Przed podłączeniem narzędzia elektrycznego do źródła zasilania i/ lub baterii, przed jego podniesieniem i przeniesieniem upewnij się, że jest ono wyłączone.** Jeżeli podczas przenoszenia narzędzia elektrycznego palec osoby niosącej znajdzie się na

włączniku, albo jeżeli włączone urządzenie zostanie podłączone do źródła zasilania, może dojść do wypadku.

d) **Przed włączeniem narzędzia elektrycznego usuń przyrządy nastawcze i klucze do śrub.** Narzędzie lub klucz znajdujący się w obrotowej części urządzenia może spowodować zranienie.

e) **Unikaj anormalnych pozycji ciała. Zapewnij sobie stabilną pozycję i zawsze zachowuj równowagę ciała.** Dzięki temu możliwe będzie zachowanie lepszej kontroli nad urządzeniem elektrycznym w nieoczekiwanych sytuacjach.

f) **Noś odpowiednie ubranie. Nie zakładaj obszernych, luźnych ubrań ani ozdób. Trzymaj włosy, części ubrania i rękawice z daleka od ruchomych części.** Luźne ubranie, ozdoby lub długie włosy mogą zostać pochwycone lub wkręcone przez ruchome części.

g) **Jeżeli urządzenie posiada możliwość zamontowania systemu odpylania, należy go zamontować i prawidłowo używać.** Używanie przyrządu odsysającego pył może zmniejszyć zagrożenia związane z pyłem.

h) **Nie kieruj się fałszywym poczuciem bezpieczeństwa i nie naruszaj zasad bezpieczeństwa obowiązujących dla elektronarzędzi, nawet jeśli po częstym korzystaniu jesteś zaznajomiony z elektronarzędziem.** Nieuważne postępowanie może w ułamku sekundy doprowadzić do poważnych obrażeń.

#### 4) Używanie i obsługa narzędzia elektrycznego

- a) **Nie przeciążaj urządzenia. Do każdej pracy używaj właściwego narzędzia elektrycznego.** Pasującym narzędziem elektrycznym można pracować bezpiecznie i wygodnie w podanym zakresie mocy.
- b) **Nigdy nie używaj narzędzia elektrycznego z uszkodzonym wyłącznikiem.** Narzędzie elektryczne, którego nie można włączyć i wyłączyć, jest niebezpieczne i wymaga naprawy.
- c) **Przed dokonaniem ustawień urządzenia, wymianą narzędzia końcowego lub odłożeniem elektronarzędzia wyciągnij wtyk z gniazda sieciowego i/ lub usuń wyjmowany akumulator.** Ten środek ostrożności uniemożliwi przypadkowe uruchomienie narzędzia elektrycznego.
- d) **Przechowuj nieużywane narzędzia elektryczne w niedostępnym dla dzieci miejscu. Nie pozwalaj używać urządzenia osobom, które nie są z nim obeznane i które nie przeczytały tych wskazówek.** Narzędzia elektryczne są niebezpieczne, jeżeli używają ich niedoświadczone osoby.
- e) **Dbaj o staranną pielęgnację elektronarzędzia i narzędzi obróbkowych.** Sprawdzaj, czy ruchome części prawidłowo funkcjonują i nie są zablokowane, czy części nie są połamane lub inaczej uszkodzone i czy prawidłowe działanie narzędzia elek-

trycznego nie jest zakłócone. Przed użyciem urządzenia zleć naprawę uszkodzonych części. Przyczyną wielu wypadków są źle konserwowane narzędzia elektryczne.

- f) **Narzędzia tnące muszą być zawsze ostre i czyste.** Starannie pielęgnowane narzędzia tnące z ostrymi ostrzami rzadziej się blokują i są łatwiejsze w prowadzeniu.
  - g) **Używaj narzędzia elektrycznego, akcesoriów, oprzyrządowania itd. tylko zgodnie z tymi wskazówkami.** Zwracaj przy tym uwagę na warunki pracy i uwzględniaj rodzaj wykonywanej pracy. Używanie narzędzi elektrycznych do celów niezgodnych z ich przeznaczeniem może prowadzić do niebezpiecznych sytuacji.
  - h) **Uchwyty i powierzchnie chwytne utrzymuj w stanie suchym, czystym oraz wolnym od oleju i smaru.** Śliskie uchwyty i powierzchnie chwytne uniemożliwiają bezpieczną obsługę i kontrolę elektronarzędzia w nieprzewidzianych sytuacjach.
- #### 5) Uważne obchodzenie się z urządzeniami napędzanymi akumulatorami i ich stosowanie
- a) **Ładuj akumulatory tylko przy użyciu zaleconych przez producenta ładowarek.** Używanie ładowarki przystosowanej do jednego typu akumulatorów do ładowania akumulatorów innego typu grozi pożarem.

- b) **Stosuj w urządzeniach elektrycznych tylko przystosowane do nich akumulatory.** Używanie innych akumulatorów może prowadzić do zranień i pożaru.
- c) **Trzymaj nieużywane akumulatory z daleka od spinaczy biurowych, monet, kluczy, gwoździ, śrub i innych drobnych przedmiotów metalowych, które mogłyby spowodować połączenie biegunów.** Zwarcie między biegunami akumulatora może spowodować oparzenia lub pożar.
- d) **Nieprawidłowe stosowanie może doprowadzić do wycieku elektrolitu z akumulatora Unikaj kontaktu z elektrolitem. Jeżeli elektrolit zetknął się z oczami, umyj oczy wodą. Jeżeli elektrolit dostał się do oka, skorzystaj dodatkowo z pomocy lekarskiej.** Wyciekający z akumulatora elektrolit może spowodować podrażnienia skóry lub oparzenia.
- e) **Nie używaj uszkodzonego lub zmienionego akumulatora.** Uszkodzone lub zmienione akumulatory mogą zachowywać się nieprzewidywalnie i spowodować pożar, wybuch lub obrażenia ciała.
- f) **Nie wystawiaj akumulatora na działanie ognia lub wysokich temperatur.** Ogień lub temperatury powyżej 130 °C mogą spowodować wybuch.
- g) **Przestrzegaj wszystkich instrukcji ładowania i nigdy nie ładuj akumulatora lub narzędzia akumulatorowego poza zakresem temperatur podanym w**

**instrukcji obsługi.** Niewłaściwe ładowanie lub ładowanie poza dopuszczalnym zakresem temperatur może zniszczyć akumulator i zwiększyć niebezpieczeństwo pożaru.

## 6) Serwis

- a) **Zlecaj naprawy narzędzia elektrycznego tylko wykwalifikowanemu personelowi i tylko z użyciem oryginalnych części zamiennych.** Pozwoli to zachować bezpieczeństwo użytkowania narzędzia elektrycznego.
- b) **Nigdy nie wykonuj konserwacji uszkodzonych akumulatorów.** Wszystkie czynności konserwacyjne przy akumulatorach powinny być wykonywane tylko przez producenta lub autoryzowane punkty serwisowe.

## 7) POZOSTAŁE UWAGI DOTYCZĄCE BEZPIECZENSTWA

- W trakcie prac, przy których istnieje ryzyko natrafienia na ukryte przewody elektryczne urządzenie trzymać za zaizolowane uchwyty. Kontakt z przewodem będącym pod napięciem może spowodować, że także metalowe części urządzenia znajdą się pod napięciem i staną się przyczyną porażenia prądem elektrycznym.
- **Podczas prac, przy których istnieje ryzyko natrafienia na ukryte przewody elektryczne lub własny kabel zasilający urządzenie należy trzymać za**



**zaizolowane uchwyty.**

Kontakt z przewodem będącym pod napięciem może spowodować, że także metalowe części urządzenia znajdują się pod napięciem i staną się przyczyną porażenia prądem elektrycznym.

- **Nie używaj akcesoriów, które nie są zalecane przez PARKSIDE.** Może to spowodować porażenie elektryczne lub pożar.

## 8) INSTRUKCJE BEZPIECZENSTWA DOTYCZĄCE KORZYSTANIA Z DŁUGICH WIERTŁ

- a) **Nigdy nie pracuj z prędkością wyższą niż maksymalna prędkość dopuszczalna dla wiertła.** Przy wyższych prędkościach wiertło może się łatwo zgąć, jeśli może się swobodnie obracać bez kontaktu z obrabianym przedmiotem i spowodować obrażenia.
- b) **Zaczynaj wiercenie zawsze z małą prędkością. Wiertło powinno mieć przy tym kontakt z obrabianym przedmiotem.** Przy wyższych prędkościach wiertło może się łatwo zgąć, jeśli może się swobodnie obracać bez kontaktu z obrabianym przedmiotem i spowodować obrażenia.
- c) **Nie wywieraj nadmiernego nacisku. Wywieraj nacisk tylko w kierunku wzdłużnym do wiertła.** Wiertła mogą się zginać i

pękać lub spowodować utratę kontroli nad urządzeniem i obrażenia.

## 9) ZAGROŻENIA OGÓLNE

Nawet przy przepisowej obsłudze urządzenia elektrycznego występują tzw. zagrożenia ogólne. W związku z konstrukcją i sposobem pracy urządzenia elektrycznego mogą występować następujące zagrożenia ogólne:

- Skaleczenia i rany cięte.
- Uszkodzenia słuchu w razie niekorzystania z odpowiednich elementów ochrony słuchu.
- Szkody na zdrowiu będące skutkiem działania wibracji na rękę i ramię, jeżeli urządzenie jest używane przez długi czas lub nie jest odpowiednio prowadzone i przepisowo konserwowane.



**Ostrzeżenie!** To urządzenie elektryczne wytwarza w czasie pracy pole elektromagnetyczne. Pole to może w określonych warunkach wpływać na aktywne lub pasywne implantaty medyczne. Aby zmniejszyć niebezpieczeństwo doznania poważnych lub śmiertelnych obrażeń, zalecamy osobom posiadającym implantaty medyczne skonsultowanie się z lekarzem i producentem implantatu przed rozpoczęciem obsługi maszyny.



**Przestrzegaj zasad bezpieczeństwa, łądo-**

**wania i prawidłowego użytkowania, podanych w instrukcji obsługi akumulatora i ładowarki serii Parkside X 12 V Team. Szczegółowy opis procesu ładowania i dalsze informacje można znaleźć w tej oddzielnej instrukcji obsługi.**

## Instrukcja montażu



**Aby zapobiec przypadkowemu uruchomieniu urządzenia, należy z niego wyciągnąć akumulator. Występuje niebezpieczeństwo obrażeń ciała!**



**Należy pamiętać, aby temperatura otoczenia podczas pracy nie była wyższa niż 50 °C i niższa niż -20 °C.**

## Wymywanie/wkładanie akumulatora

1. Aby wyjąć akumulator (10) z urządzenia, naciśnij przycisk zwalniający (11) na akumulatorze i wyjmij akumulator.
2. Aby włożyć akumulator (10), wsuń akumulator do urządzenia po prowadnicy szynowej. Słychać jego zatrzaśnięcie.

## Sprawdzanie stanu naładowania akumulatora

Wskaźnik naładowania (A 4) pokazuje stan naładowania akumulatora (A 10).

- Stan naładowania akumulatora jest sygnalizowany przez zaświecenie odpowiedniej diody LED, gdy urządzenie jest w trybie pracy. W tym celu nacisnąć i przytrzymać włącznik (A 7).

**czerwono-żółto-zielona =>**

Akumulator w pełni naładowany.

**czerwono-żółta =>**

Akumulatora naładowany w ok. połowie.

**czerwona =>**

Należy naładować akumulator.

## Ładowanie akumulatora



Przed rozpoczęciem ładowania zaczekaj, aż nagrany akumulator ostygnie.



Akumulator (A 10) wymaga ładowania, gdy na wskaźniku stanu naładowania świeci się już tylko czerwona dioda LED.

Czas ładowania (godz.)	PAPK 12 A1 PAPK 12 A2	PAPK 12 B1 PAPK 12 B2
PLGK 12 A1	1	2
PLGK 12 A2	1	2
PLGK 12 B2	0,5	1

1. W razie potrzeby wyjmij akumulator (A 10) z urządzenia.
2. Podłącz ładowarkę (A 13) do gniazda sieciowego.
3. Wsuń akumulator (A 10) do gniazda ładowania w ładowarce (A 13).
4. Odłącz ładowarkę (A 13) od sieci.
5. Po wykonanym ładowaniu wyciągnij akumulator (A 10) z ładowarki (A 13).

## Przegląd diod kontrolnych LED na ładowarce (13):

**Zielona dioda LED świeci się bez włożonego akumulatora:** ładowarka jest gotowa do pracy

**Świeci się zielona dioda LED:** Akumulator jest naładowany

**Świeci się czerwona dioda LED:**

Akumulator ładuje się

**Miga czerwona dioda LED:** Błąd

## Wybór biegu

Przesuń przełącznik biegów (A 5) do **1** lub **2**, wybierając odpowiednio niskie lub wysokie obroty.



- 1. bieg ..... 0-350 min<sup>-1</sup>
- 2. bieg ..... 0-1300 min<sup>-1</sup>

 Zmianę biegów można wykonać tylko przy zatrzymanej wiertarce.

## **B** Przełącznik kierunku obrotów

Za pomocą przełącznika kierunku obrotów można wybrać kierunek obrotów urządzenia (obroty w prawo i obroty w lewo) i zabezpieczyć urządzenie przed niechcianym załączeniem.

Strzałka na przełączniku kierunku obrotów wskazuje kierunek pracy.



1. Odczekać, aż urządzenie się zatrzyma.
2. **Bieg w prawo:** Wcisnąć przełącznik kierunku obrotów (6)  w prawo.
3. **Bieg w lewo:** Wcisnąć przełącznik kierunku obrotów (6)  w lewo.

4. **Blokada włącznika:** Przełącznik kierunku obrotów ustawić w położeniu środkowym.

 Zmianę kierunku obrotów można wykonać tylko przy zatrzymanej wiertarce.

## Ustawienie momentu obrotowego

Przez obrót pierścienia ustawczego momentu obrotowego (A 3) można ustawić maksymalny moment obrotowy. Do dyspozycji jest 19+1 stopni momentu obrotowego.

1. Wybrać żądany moment dokręcający przez odpowiednie obrócenie pierścienia nastawczego (A 3):  
Stopień 1 -> najniższy moment dokręcający,  
Stopień  -> najwyższy moment dokręcający.  
**Wkręcanie:** Stopień 1 - 19  
**Wiercenie:** Stopień 
2. Rozpocząć pracę od mniejszego stopnia momentu dokręcania i w razie potrzeby zwiększyć go.

 Zmianę momentu obrotowego można wykonać tylko przy zatrzymanej wiertarce.

 Osiągnięcie ustawionej granicy momentu obrotowego jest sygnalizowane wyraźnym grzechotaniem. Odgłos ten jest wytwarzany przez sprzęgło poślizgowe.

## D Wymiana narzędzia

1. Obróć głowicę szybko-mocującą (1) w kierunku **RELEASE**, aż otwór w głowicy wiertarskiej (9) stanie się na tyle duży, by pomieścić narzędzie.
2. Wsuń narzędzie na ile to możliwe do głowicy szybko-mocującej (1) i obróć ją w prawo, by zamocować narzędzie.
3. Obróć uchwyt wiertarski szybko-mocujący w kierunku **GRIP**, aby zacisnąć narzędzie.
4. Aby ponownie wyjąć narzędzie, obróć głowicę szybko-mocującą (1) w lewo i wyjmij narzędzie.

## C Zdejmowanie głowicy szybko-mocującej

Aby użyć uchwytu końcówki wiertarskiej (14), konieczne jest zdjęcie głowicy szybko-mocującej (**A** 1).

1. Chwycić mocno z przodu głowicę szybko-mocującą (1). Pociągnąć lub przesunąć pierścień głowicy (2) w kierunku głowicy szybko-mocującej (1).
2. W ten sposób głowica szybko-mocująca (1) zostaje odryglowana i można ją ściągnąć do przodu.
3. Aby ponownie założyć głowicę szybko-mocującą (1), pociągnąć pierścień głowicy (2) w kierunku głowicy szybko-mocującej. Nasunąć całkowicie głowicę szybko-mocującą (1).

**i** Podczas zdejmowania głowicy szybko-mocującej w uchwycie (14) może pozostać końcówka 25 mm.

**i** Jeżeli głowica szybko-mocująca (1) nie zatrzaśnie się samoczynnie, obrócić pierścień głowicy (2).

## E Korzystanie z uchwytu bitów

Po zdjęciu głowicy szybko-mocującej (**A** 1) można skorzystać z uchwytu bitów (**C** 14).

**i** Po prawej i po lewej stronie obudowy znajduje się magnetyczny uchwyt na końcówki (**C** 15). Na każdym uchwycie magnetycznym można umieścić jedną końcówkę.

1. Umieść odpowiedni sześciokątny bit w uchwycie bitów (14). Ze względu na sześciokątny kształt uchwytu może być konieczny niewielki obrót bita.
2. Wsuń bit do oporu do uchwytu bitów (14). Dzięki prowadnicy i magnetycznemu uchwytowi bit jest pewnie zamocowany.
3. W celu wyjęcia bita wyciągnij go po prostu z uchwytu bitów (14).

## A Włączanie/wyłączanie

Za pomocą włącznika/wyłącznika (7) można bezstopniowo regulować prędkość obrotową. Im dalej zostanie naciśnięty włącznik/wyłącznik, tym wyższa jest prędkość obrotowa.

1. W celu załączenia urządzenia wciśnąć włącznik/wyłącznik (7). Latarka LED (8) świeci się podczas pracy urządzenia.
2. W celu wyłączenia zwolnić włącznik/wyłącznik (7).  
Po ustawieniu przełącznika kierunku obrotów (6) w położeniu środkowym urządzenie jest zabezpieczone przed włączeniem.

## Oczyszczani i konserwacja



Prace naprawcze i serwisowe, które nie zostały opisane w tej instrukcji obsługi, należy zlecać naszemu Centrum Serwisowemu. Stosuj tylko oryginalne części. Niebezpieczeństwo zranienia!



Przed rozpoczęciem jakichkolwiek prac wyłącz urządzenie i wyjmij z niego akumulator.

Regularnie wykonuj wymienione poniżej czynności z zakresu czyszczenia i konserwacji urządzenia. Zapewni to długą, niezawodną pracę urządzenia.

### Oczyszczanie



**Urządzenia nie wolno spryskiwać wodą ani wkładać do wody. Niebezpieczeństwo porażenia prądem!**

- Zawsze utrzymuj szczeliny wentylacyjne, obudowę silnika i uchwyty urządzenia w czystości. Używaj do tego celu wilgotnej szmatki albo szczotki. Nie stosuj żadnych środków do czyszczenia ani rozpuszczalników. Możesz w ten sposób nieodwracalnie uszkodzić urządzenie.

### Konserwacyjne

Urządzenie nie wymaga konserwacji.

## Przechowywanie urządzenia

- Przechowuj urządzenie w suchym, zabezpieczonym przed pyłem i niedostępnym dla dzieci miejscu.
- Akumulator należy przechowywać w temperaturze między 0 °C a 45 °C. Podczas przechowywania unikać ekstremalnie niskich lub wysokich temperatur, aby akumulator nie stracił swojej wydajności.

## Usuwanie i ochrona środowiska

Przed utylizacją urządzenia wyjmij akumulator! Urządzenie, akcesoria i opakowanie należy oddać do punktu recyklingu. Instrukcje dotyczące utylizacji akumulatora można znaleźć w osobnej instrukcji obsługi akumulatora i ładowarki.



Urządzeń elektrycznych nie należy wyrzucać razem z odpadami domowymi

- Oddaj urządzenie w punkcie recyklingu. Użyte do produkcji urządzenia części plastikowe i metalowe mogą zostać od siebie precyzyjnie oddzielone, a następnie poddane utylizacji. Zwróć się po poradę do naszego Centrum Serwisowego.
- Utylizację przesłanych nam uszkodzonych urządzeń przeprowadzamy bezpłatnie.

## Części zamienne/ Akcesoria

**Części zamienne i akcesoria  
można zakupić na  
[www.grizzly-service.eu](http://www.grizzly-service.eu)**

W przypadku problemów z zamawianiem należy skorzystać z formularza kontaktowego.

W razie kolejnych pytań należy zwracać się do „Service-Center” (patrz strona 79).

Głowica szybkocucująca

(A 1) ..... 91103354

## Gwarancja

Szanowna Klientko, Szanowny Kliencie, na zakupione urządzenie otrzymują Państwo 3 lata gwarancji od daty zakupu.

W przypadku wad tego produktu przysługują Państwu ustawowe prawa w stosunku do sprzedawcy produktu. Prawa te nie są ograniczone przez naszą przedstawioną niżej gwarancję.

### Warunki gwarancji

Okres gwarancji rozpoczyna się z datą zakupu. Prosimy zachować oryginalny paragon. Będzie on potrzebny jako dowód zakupu.

Jeśli w okresie trzech lat od daty zakupu tego produktu wystąpi wada materiałowa lub fabryczna, produkt zostanie – wedle naszego wyboru – bezpłatnie naprawiony lub wymieniony. Gwarancja zakłada, że w okresie trzech lat uszkodzone urządzenie zostanie przesłane wraz z dowodem zakupu (paragonem) z krótkim opisem, gdzie wystąpiła wada i kiedy się pojawiła.

Jeśli defekt jest objęty naszą gwarancją, otrzymają Państwo z powrotem naprawio-

ny lub nowy produkt. Wraz z wymianą urządzenia lub ważnej części, zgodnie z art. 581 § 1 aktualnej wersji Kodeksu cywilnego, okres gwarancji rozpoczyna się od nowa.

### Okres gwarancji i ustawowe roszczenia z tytułu wad

Okres gwarancji nie wydłuża się z powodu świadczenia gwarancyjnego. Obowiązuje to również dla wymienionych lub naprawionych części. Ewentualne uszkodzenia i wady istniejące już w momencie zakupu należy zgłosić bezzwłocznie po rozpakowaniu. Naprawy przypadające po upływie okresu gwarancji są odpłatne.

### Zakres gwarancji

Urządzenie wyprodukowano z zachowaniem staranności zgodnie z surowymi normami jakościowymi i dokładnie sprawdzono przed wysyłką.

Gwarancja obowiązuje dla wad materiałowych lub fabrycznych. Gwarancja nie rozciąga się na części produktu, które podlegają normalnemu zużyciu i można je uznać za części zużywalne (np. Głowica szybkocucująca), oraz na uszkodzenia części delikatnych (np. przelączniki). Gwarancja przepada, jeśli produkt został uszkodzony, nie był zgodnie z przeznaczeniem użytkowany i konserwowany. Użytkowanie zgodnie z przeznaczeniem wiąże się z przestrzeganiem wszystkich wskazówek zawartych w instrukcji obsługi. Należy bezwzględnie unikać zastosowań i działań, których odradza się lub przed którymi ostrzega się w instrukcji obsługi. Produkt jest przeznaczony do użytku prywatnego, a nie komercyjnego. W przypadku niewłaściwego i nieodpowiedniego obchodzenia się z urządzeniem, stosowania „na siłę” i zabiegów, które nie zostały

przeprowadzone przez nasz autoryzowany oddział, gwarancja wygasa.

### Realizacja w przypadkach objętych gwarancją

Aby zagwarantować szybkie przetworzenie Państwa sprawy, prosimy o przestrzeżenie poniższych wskazówek:

- W przypadku wszelkich zapytań prosimy o przygotowanie paragonu i numeru artykułu jako dowodu zakupu (IAN 345138\_2004).
- Numer artykułu znajduje się na tabliczce znamionowej.
- W przypadku wystąpienia usterek lub innych wad prosimy o skontaktowanie się z wymienionym niżej działem serwisowym **telefonicznie** lub **mailowo**. Uzyskaj Państwo wówczas szczegółowe informacje na temat realizacji reklamacji.
- Uszkodzony produkt mogą Państwo wysłać po skontaktowaniu się z naszym działem obsługi klienta, załączając dowód zakupu (paragon) i określając, na czym polega wada i kiedy wystąpiła, bezpłatnie na podany adres serwisu. Aby uniknąć problemów z odbiorem i dodatkowych kosztów, prosimy o wysłanie przesyłki na adres, który Państwu podano. Należy się upewnić, żeby wysyłka nie nastąpiła odpłatnie, jako ponadwymiarowa, ekspresowo lub na innych specjalnych warunkach. Prosimy o przesłanie urządzenia wraz ze wszystkimi częściami wyposażenia otrzymanymi przy zakupie i zadbanie o wystarczająco bezpieczne opakowanie.

## Serwis naprawczy

Naprawy, które nie są objęte gwarancją, można zlecić odpłatnie w naszym oddziale serwisowym. Serwis sporządzi Państwu kosztorys naprawy.

Podejmujemy się wyłącznie naprawy urządzeń, które zostały prawidłowo zapakowane i ofrankowane.

**Uwaga:** Prosimy o przesłanie czystego urządzenia ze wskazaniem usterek. Urządzenia przesłane dla nas odpłatnie, jako przesyłka ponadwymiarowa, ekspresowa lub na innych warunkach specjalnych, nie zostaną odebrane. Utylizację przesłanych do nas uszkodzonych urządzeń przeprowadzamy bezpłatnie.

## Service-Center

### PL Serwis Polska

Tel.: 22 397 4996

E-Mail: grizzly@lidl.pl

IAN 345138\_2004

## Importer

Prosimy mieć na uwadze, że poniższy adres nie jest adresem serwisu. Prosimy o kontakt z wymienionym wyżej centrum serwisowym.

### Grizzly Tools GmbH & Co. KG

Stockstädter Straße 20

63762 Großostheim

NIEMCY

www.grizzly-service.eu

## Obsah

<b>Úvod</b> .....	<b>80</b>
<b>Účel použití</b> .....	<b>80</b>
<b>Obecný popis</b> .....	<b>81</b>
Objem dodávky.....	81
Přehled .....	81
Popis funkce .....	81
<b>Technické parametry</b> .....	<b>81</b>
<b>Bezpečnostní pokyny</b> .....	<b>82</b>
Symboly a piktogramy .....	82
Všeobecné bezpečnostní pokyny pro elektrické nářadí .....	82
<b>Obsluha</b> .....	<b>87</b>
Vyjmutí/vložení akumulátoru .....	87
Kontrola stavu nabití akumulátoru.....	88
Nabíjení akumulátoru .....	88
Volba převodového stupně .....	88
Nastavení směru otáčení.....	88
Nastavení točivého momentu .....	89
Výměna nástroje .....	89
Sejmutí rychlého upínacího sklíčidla ..	89
Použití upínáče vrtáku .....	89
Zapnutí a vypnutí .....	90
<b>Čištění a údržba</b> .....	<b>90</b>
Čištění přístroje.....	90
Údržba .....	90
<b>Skladování</b> .....	<b>90</b>
<b>Odklizení a ochrana okolí</b> .....	<b>90</b>
<b>Náhradní díly / Příslušenství</b> .....	<b>91</b>
<b>Záruka</b> .....	<b>91</b>
<b>Oprava</b> .....	<b>92</b>
<b>Service-Center</b> .....	<b>92</b>
<b>Dovoze</b> .....	<b>92</b>
<b>Překlad originálního prohlášení o shodě CE</b> .....	<b>111</b>
<b>Rozvinuté náčrtky</b> .....	<b>113</b>

## Úvod

Blahopřejeme vám ke koupi vašeho nového přístroje. Rozhodli jste se pro vysoce kvalitní výrobek.

Kvalita tohoto přístroje byla kontrolována během výroby a byla provedena také závěrečná kontrola. Tím je zaručena funkčnost přístroje.



Návod k obsluze je součástí tohoto výrobku. Obsahuje důležité pokyny týkající se bezpečnosti, používání a likvidace. Před použitím výrobku se seznamte se všemi pokyny k obsluze a bezpečnosti. Výrobek použijte jen k popsaným účelům a v rámci uvedených oblastí použití. Návod dobře uschovejte a při předávání výrobku třetímu předejte i všechny podklady.

## Účel použití

Zařízení je určeno k zašroubování a uvolňování šroubů a také k vrtání do dřeva, kovu nebo umělé hmoty. Každé jiné použití, které není v tomto návodu výslovně schváleno, může způsobit poškození přístroje a vážné poranění uživatele. Přístroj nepoužívejte k sekání houštin nebo křoví. Obsluhující osoba nebo uživatel je zodpovědný za nehody anebo škody jiných osob anebo jejich majetku.

Výrobce neručí za škody, jenž byly způsobeny použitím k neurčenému účelu nebo nesprávnou obsluhou.

Přístroj je součástí série Parkside X 12 V TEAM a lze jej provozovat s akumulátory série Parkside X 12 V TEAM. Akumulátory se smí nabíjet pouze nabíječkami série Parkside X 12 V TEAM.



## Obecný popis

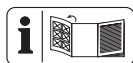

Obrázky najdete na přední výklopné straně.

## Objem dodávky

Vybalte nástroj a zkontrolujte, je-li kompletní:

- Akumulátorový šroubovák a vrtačka
- Úložný kufřík
- Návod k obsluze



Zobrazené bity a vrtáky, jakož i akumulátor a nabíječka nejsou součástí dodávky.

## Přehled

- |          |   |
|----------|---|
| <b>A</b> | 1 Rychlé upínací sklíčidlo              |
|          | 2 Kroužek sklíčidla                     |
|          | 3 Nastavovací kroužek točivého momentu  |
|          | 4 Indikace stavu nabíjení akumulátoru   |
|          | 5 Přepínač převodového stupně           |
|          | 6 Přepínač směru otáčení                |
|          | 7 Spínač/vypínač                        |
|          | 8 Pracovní osvětlení LED                |
|          | 9 Otvor sklíčidla                       |
|          | 10 Akumulátor                           |
|          | 11 Tlačítko pro odblokování akumulátoru |
|          | 12 Úložný kufřík                        |
|          | 13 Nabíječka                            |
| <b>C</b> | 14 Upínač vrtáku                        |
|          | 15 Magnetický držák bitů                |

## Popis funkce

Akumulátorový šroubovák a vrtačka se dvěma rychlostmi je vybaven regulátorem točivého momentu 19+1, přepínačem chodu vpravo/vlevo, odnímatelným rychlým upínacím sklíčidlem, 6hranným upínacím vrtákem a pracovním osvětlením LED.

## Technické parametry

### Aku vrtací šroubovák ..PBSA 12 D4

Napětí motoru U	12 V
Otáčky naprázdno $n_0$	
1. stupe	0-350 min <sup>-1</sup>
2. stupe	0-1300 min <sup>-1</sup>
Maximální točivý moment	28 Nm
Rozpětí sklíčidla	0,8-10 mm
Hmotnost	cca 0,8 kg
Hmotnost (pouze příslušenství)	0,8 kg
Průměr vrtání ve dřevě	max. 25 mm
Průměr vrtání v oceli	max. 8 mm
Hladina zvukového tlaku	
$(L_{pA})$	70,1 dB(A); $K_{pA} = 5$ dB
Úroveň akustického výkonu	
$(L_{WA})$	81,1 dB(A); $K_{WA} = 5$ dB
Vibrace ( $a_i$ )	
Vrtání v kovu	< 2,5 m/s <sup>2</sup>
Šroubuje	< 2,5 m/s <sup>2</sup>
	$K = 1,5$ m/s <sup>2</sup>
Teplota	max 50 °C
Nabíjecí proces	4 – 40 °C
Provoz	-20 – 50 °C
Skladování	0 – 45 °C



**Pozor! Aktuální seznam kompatibility akumulátorů najdete na:**  
**[www.lidl.de/akku](http://www.lidl.de/akku)**

Tento přístroj lze provozovat výhradně s následujícími akumulátory: PAKP 12 A1, PAKP 12 A2, PAKP 12 B1, PAKP 12 B2.

Tyto akumulátory se smí nabíjet následujícími nabíječkami: PLGK 12 A1, PLGK 12 A2, PLGK 12 B2.

Uvedená hodnota emisí vibrací byla změřena podle normovaného zkušebního postupu a může se použít ke srovnání jednoho elektrického nářadí s jiným.

Uvedená hodnota emisí vibrací se může použít také k odhadnutí přerušení funkce.



**Výstraha:** Hodnota emisí vibrací se může během skutečného používání elektrického nářadí lišit od uvedené hodnoty, v závislosti na způsobu, kterým se elektrické nářadí používá. Dle možnosti se snažte udržet co nejnižší zatížení, způsobené vibracemi. Příklady opatření ke snížení zatížení, způsobeno vibracemi, je omezení pracovní doby. Přitom se musí brát v úvahu všechny části pracovního cyklu (například doby, během kterých je elektrický nástroj vypnutý, a ty, ve kterých je sice zapnutý, ale běží bez zátěže).

## Bezpečnostní pokyny

Dbejte na bezpečnostní pokyny při používání tohoto nástroje.

## Symbole a piktogramy

### Piktogramy na přístroji:



Pozorně si přečtěte návod k obsluze.



Tento přístroj je součástí Parksidex X 12 V TEAM



Elektrické přístroje nepatří do domácího odpadu.

## Symbole v návodu



**Výstražné značky s údaji pro zabránění škodám na zdraví anebo věcným škodám.**



**Označení nebezpečí s informacemi o zabránění zranění osob v důsledku zasažení elektrickým proudem.**



**Příkazové značky s údaji pro prevenci škod.**



**Informační značky s informacemi pro lepší zacházení s nástrojem.**

## Všeobecné bezpečnostní pokyny pro elektrické nářadí



**VÝSTRAHA! Přečtěte si všechny bezpečnostní pokyny a instrukce, prohlédněte si obrázky a technické údaje, které jsou dodávány k tomuto elektrickému nářadí.** Pochybení při dodržování bezpečnostních pokynů a instrukcí mohou způsobit úder elektrickým proudem, popálení a/nebo těžká zranění.

## Všechny bezpečnostní pokyny a instrukce uchovejte pro budoucí použití.

Pojem „elektrické nářadí“ používaný v bezpečnostních pokynech se vztahuje na elektrické nářadí napájené z elektrické sítě (prostřednic-

tvím síťového kabelu) a na elektrické nářadí napájené akumulátorem (bez síťového kabelu).

## 1) BEZPEČNOST PRACOVNÍŠTĚ:

- a) **Udržujte svůj pracovní úsek čistý a dobře osvětlený.** Nepořádek anebo neosvětlené pracovní oblasti mohou vést k nehodám.
- b) **Nepracujte s elektrickým nástrojem v okolí ohroženém výbuchem, v kterém se nachází hořlavé tekutiny, plyny anebo prachy.** Elektrické nástroje vytváří jiskry, které mohou zapálit prach anebo páry.
- c) **Během používání elektrického nástroje udržujte děti a jiné osoby vzdáleně od sebe.** Při nepozornosti můžete ztratit kontrolu nad nástrojem.

## 2) ELEKTRICKÁ BEZPEČNOST:

- a) **Přípojná zástrčka elektrického nástroje se musí hodit do zásuvky. Zástrčka se nesmí žádným způsobem změnit. Nepoužívejte žádné adaptérové zástrčky ve spojení elektrickými nástroji s ochranným uzemněním.** Nezměněné zástrčky a vhodné zásuvky zmenšují riziko elektrického úderu.
- b) **Vyvarujte se tělesnému kontaktu se zemnými povrchy jako jsou roury, topná tělesa, sporáky a ledničky.** Existuje zvýšené rizi-

ko skrze elektrický úder, když je Vaše tělo zemněné.

- c) **Nevystavujte elektrický nástroj dešti anebo moku.** Vniknutí vody do elektrického nástroje zvyšuje riziko elektrického úderu.
- d) **Nepoužívejte kabel k jinému účelu, jako je nošení nebo zavěšení elektrického nástroje anebo vytažení zástrčky ze zásuvky. Udržujte kabel vzdáleně od žáru, od oleje, od ostrých hran anebo od pohybujících se částí nástrojů.** Poškozené anebo zamotané kabely zvyšují riziko elektrického úderu.
- e) **Když pracujete s elektrickým nástrojem pod širým nebem, pak použijte pouze prodlužovací kabely, které jsou vhodné i pro venkovní oblast.** Použití prodlužovacího kabelu vhodného pro venkovní oblast, zmenšuje riziko elektrického úderu.
- f) **Když nejde vyhnout se provozu elektrického nástroje ve vlhkém prostředí, použijte ochranný vypínač chybového proudu RCD (Residual Current Device) s reakčním proudem nepřesahující 30 mA.** Používání ochranného vypínače chybového proudu RCD snižuje riziko elektrického úderu.

## 3) BEZPEČNOST OSOB:

- a) **Budte pozorní, dbejte na to, co děláte a pusťte se**

- s elektrickým nástrojem rozumně do práce. **Nepoužívejte elektrický nástroj, když jste unaveni anebo pod vlivem drog, alkoholu anebo léků.** Jediný okamžik nepozornosti při používání elektrického nástroje může vést k vážným poraněním.
- b) Noste osobní ochrannou výstroj a vždy ochranné brýle.** Nošení osobní ochranné výstroje, jako je protiskluzová bezpečnostní obuv, ochranná přilba a ochrana sluchu, snižuje riziko poranění.
- c) Vyvarujte se nezáměrnému uvedení do provozu. Přesvědčte se o tom, že je elektrický nástroj vypnutý předtím, než ho připojíte na napájení elektrickým proudem, než ho zvednete anebo nesete.** Když při nošení elektrického nástroje držíte prst na spínači anebo když tento nástroj v zapnutém stavu připojíte na napájení elektrickým proudem, pak toto může vést k nehodám.
- d) Odstraňte nastavovací nářadí anebo šroubováky předtím, než elektrický nástroj zapnete.** Nářadí anebo klíč, který se nachází v otáčející se části nástroje, může vést k poraněním.
- e) Vyvarujte se abnormálnímu držení těla. Postarejte se o bezpečný postoj a udržujte vždy rovnováhu.** Tímto můžete v neočekávaných situacích lépe kontrolovat elektrický nástroj.
- f) Noste vhodný oděv. Noste žádné volné oblečení anebo šperky. Udržujte vlasy, oděv a rukavice vzdaleně od pohybujících se částí.** Volné oblečení, šperky anebo dlouhé vlasy mohou být zachycené pohybujícími se částmi.
- g) Lze-li namontovat zařízení na odsávání či zachytávání prachu, musí se takové zařízení namontovat a správně používat.** Při používání zařízení na odsávání prachu lze snížit nebezpečí vznikající v důsledku prachu.
- h) Držadla a úchopné plochy udržujte v suchém a čistém stavu bez stop oleje či mastnoty.** Kluzká držadla a kluzké úchopné plochy neumožňují bezpečné ovládání a kontrolu elektrického nářadí v neočekávaných situacích.

#### 4) POUŽÍVÁNÍ A OŠETŘOVÁNÍ ELEKTRICKÉHO NÁSTROJE:

- a) Nepřetěžujte tento nástroj. Použijte pro svoji práci elektrické nářadí, určené pro tento účel.** S vhodným elektrickým nástrojem pracujete v udaném výkonovém rozsahu lépe a bezpečněji.
- b) Nepoužívejte žádné elektrické nářadí, jehož spínač je defektní.** Elektrické nářadí, které se již nedá za- anebo vypnout, je nebezpečné a musí být opravené.
- c) Vytáhněte zástrčku ze zásuvky a/nebo vyjměte**

**vyjimatelný akumulátor před jakýmkoliv seřizováním, výměnou nástroje nebo odložením náradí.**

Toto preventivní bezpečnostní opatření zabrání neúmyslnému startu elektrického nástroje.

- d) Uložte nepoužívaný elektrický nástroj mimo dosahu dětí. Nepřenechávejte používání tohoto nástroje osobám, které s tímto nástrojem nejsou obeznámené anebo tyto pokyny nečetly.** Elektrické nástroje jsou nebezpečné, když je používají nezkušené osoby.
- e) Udržbu elektrického náradí a používaného nástroje provádějte s maximální pečlivostí. Kontrolujte, jestli pohyblivé díly bezvadně fungují a nevážnou, jestli jsou části zlomené anebo natolik poškozené, že je funkce elektrického nástroje narušena. Nechte poškozené části před použitím nástroje opravit.** Příčiny mnohých nehod tkví ve špatně udržovaných elektrických nástrojích.
- f) Udržujte řezné nástroje ostré a čisté.** Pečlivě ošetřované řezné nástroje s ostrými řeznými hranami se méně zaseknou a lépe se vedou.
- g) Používejte tento elektrický nástroj, jeho příslušenství, vložné nástroje atd. v souladu s těmito instrukcemi. Zohledněte přitom pracovní podmínky a činnost, která se má vykonávat.**

Používání elektrického nástroje pro jiné účely, než pro které je určený, může vést k nebezpečným situacím.

- h) Držadla a úchopné plochy udržujte v suchém a čistém stavu bez stop oleje či mastnoty.** Kluzká držadla a kluzké úchopné plochy neumožňují bezpečné ovládání a kontrolu elektrického náradí v neočekávaných situacích.

**5) Pečlivé zacházení s akumulátorovými nástroji a jejich používání**

- a) Nabíjejte akumulátory pouze v nabíjecích přístrojích, které jsou výrobcem doporučené.** U nabíjecího přístroje, který je vhodný pro určitý druh akumulátorů, existuje nebezpečí požáru, když se používá s jinými akumulátory.
- b) V elektrických nástrojích používejte pouze pro ně určené akumulátory.** Použití jiných akumulátorů může vést k poraněním a k nebezpečí požáru.
- c) Udržujte nepoužívané akumulátory vzdálené od kancelářských sponek, mincí, klíčů, hřebíků, šroubů anebo jiných malých kovových předmětů, které by mohly zapříčinit přemostění kontaktů.** Zkrat mezi kontakty akumulátoru může mít za následek popáleniny anebo oheň.
- d) Při nesprávném používání může z akumulátoru uni-**

**kat tekutina. Vyvarujte se kontaktu s ní. Při náhodném kontaktu opláchněte vodou. Když se tato tekutina dostane do očí, přídavně vyhledejte lékařskou pomoc.** Uniknutá tekutina může vést k podrážděním pokožky anebo k popáleninám.

- e) **Nepoužívejte poškozené nebo modifikované akumulátory.** Poškozené nebo modifikované akumulátory se mohou chovat nepředvídatelně a způsobit požár, výbuch nebo zranění.
- f) **Nevystavujte akumulátor ohni ani vysokým teplotám.** Oheň nebo teploty nad 130 °C mohou způsobit výbuch.
- g) **Držte všechny pokyny pro nabíjení a nikdy nenabíjejte akumulátor ani akumulátorový nástroj mimo rozsah teplot, uvedených v návodu k obsluze.** Nesprávné nabíjení nebo nabíjení mimo povolený teplotní rozsah může zničit akumulátor a zvýšit nebezpečí požáru.

## 6) Servis:

- a) **Svoje elektrické nářadí nechte opravit pouze kvalifikovaným odborným personálem a jenom pomocí originálních náhradních dílů.** Tímto se zajistí to, že bezpečnost elektrického nářadí zůstává zachována.
- b) **Na poškozených akumulátorech nikdy neprová-**

**dějte údržbu.** Veškerá údržba akumulátorů by měla být prováděna pouze výrobcem nebo autorizovanými servisními středisky.

## 7) DALŠÍ BEZPEČNOSTNÍ INFORMACE

- a) **Držte přístroj za izolované části rukojetě při provádění prací, při kterých se může použité nářadí dotknout skrytého elektrického vedení.** Při kontaktu s napěťovým vedením mohou být kovové součásti zařízení vystaveny elektrickému proudu, a může proto dojít k úrazu elektrickým proudem.
- b) **Při práci, při které může dojít k tomu, že šroub zasáhne skrytá napěťová vedení, držte přístroj za izolované části rukojetě.** Při kontaktu šroubu s napěťovým vedením mohou být i kovové součásti přístroje vystaveny napětí, a proto může dojít k úrazu elektrickým proudem.
- c) **Nepoužívejte příslušenství, které nebylo doporučeno společností PARKSIDE.** To může vést k úrazu elektrickým proudem nebo k požáru.

## 8) BEZPEČNOSTNÍ POKYNY PŘI POUŽÍVÁNÍ DLOUHÝCH VRTÁKŮ

- a) **V žádném případě nikdy nepracujte s vyššími otáčkami, než jak je pro vrták přípustný počet otáček. V**

případě vyšších otáček se vrták může snadno ohnout, pokud se může volně otáčet bez kontaktu s obrobkem a může způsobit zranění.

**b) Vždy začněte vrtat nízkým počtem otáček a když je vrták v kontaktu s obrobkem.** V případě vyšších otáček se vrták může snadno ohnout, pokud se může volně otáčet bez kontaktu s obrobkem a může způsobit zranění.

**c) Na vrták nevyvíjejte nadměrný tlak a pouze v podélném směru k vrtáku.** Vrtáky se mohou ohnout a v důsledku toho zlomit nebo mohou způsobit ztrátu kontroly a zranění.

## 9) ZBÝVAJÍCÍ RIZIKA

I když toto elektrické nářadí obsluhujete v souladu s předpisy, stále existují zbývajcí rizika. V souvislosti s technologií a konstrukcí tohoto elektrického nářadí se mohou vyskytovat následující rizika:

- zranění pořezáním
- poškození sluchu, pokud není nasazena vhodná ochrana sluchu.
- poškození zdraví plynoucí z vibrací ruky a paže, pokud se přístroj používá delší dobu nebo není náležitě veden a udržován.



Varování! Toto elektrické nářadí vytváří během provozu elektromagnetické pole. Toto pole může za určitých okolností omezovat aktivní nebo pasivní lékařské implantáty.

Pro snížení nebezpečí vážného nebo smrtelného zranění doporučujeme osobám s lékařskými implantáty před obsluhou stroje konzultovat implantát se svým lékařem a výrobcem.



**Dodržujte bezpečnostní pokyny a pokyny k nabíjení a správnému použití, uvedené v návodu k obsluze Vašeho akumulátoru a Vaší nabíječky série Parkside X 12 V Team. Podrobný popis procesu nabíjení a další informace naleznete v tomto samostatném návodu k obsluze.**

## Obsluha



**K zabránění neúmyslného uvedení do provozu vyjměte akumulátor z přístroje. Hrozí nebezpečí poranění!**



**Dbejte na to, aby okolní teplota během práce nepřekročila 50 °C a neklesla pod -20 °C.**

## Vyjmutí/vložení akumulátoru

- K vyjmutí akumulátoru (10) z přístroje stiskněte odblokovací tlačítko (11) na akumulátoru a akumulátor vytáhněte.
- Ke vložení akumulátoru (10) zasuňte akumulátor podél vodící lišty do přístroje. Slyšitelně zaklapne.

## Kontrola stavu nabití akumulátoru

Indikátor stavu nabití (A 4) signalizuje stav nabití akumulátoru (A 10).

- Stav nabití akumulátoru se zobrazí rozsvícením příslušné LED kontrolky, když je přístroj v provozu. K tomu podržte stisknutý zapínač (A 7).

**červená-žlutá-zelená =>**

Akumulátor je zcela nabitý

**červená-žlutá =>**

Akumulátor je nabitý asi do poloviny

**červená =>**

Akumulátor je nutné dobít

## Nabíjení akumulátoru



Nechte zahřátý akumulátor před nabíjením vystydnout.



Nabíjte akumulátor (A 10), když svítí pouze červená LED indikátoru stavu nabití.

Doba nabíjení (h)	PAPK 12 A1 PAPK 12 A2	PAPK 12 B1 PAPK 12 B2
PLGK 12 A1	1	2
PLGK 12 A2	1	2
PLGK 12 B2	0,5	1

1. Popřípadě vyjměte akumulátor (A 10) z přístroje.
2. Nabíječku (A 13) zapojte do síťové zásuvky.
3. Zasuňte akumulátor (A 10) do nabíjecí prohloubeniny v nabíječce (A 13).
4. Odpojte nabíječku (A 13) od sítě.
5. Po vykonaném nabíjení vyjměte akumulátor (A 10) z nabíječky (A 13).

## Přehled kontrolních ukazatelů LED na nabíječce (13):

**Zelená LED svítí bez vloženého akumulátoru:** Nabíječka je připravena k provozu

**Zelená LED svítí:** Akumulátor je nabitý

**Červená LED svítí:** Akumulátor se nabíjí

**červená LED bliká:** Chyba

## Volba převodového stupně

Přesunutím přepínače převodového stupně (A 5) do polohy **1** nebo **2** nastavíte nízké, resp. vysoké otáčky

1. stupe ..... 0-350 min<sup>-1</sup>
2. stupe ..... 0-1300 min<sup>-1</sup>





Změnu převodového stupně je povoleno provést pouze v klidovém stavu !



## Nastavení směru otáčení

Pomocí spínače směru otáčení lze zvolit směr otáčení přístroje (chod vpravo a chod vlevo) a přístroj zajistit proti neúmyslnému zapnutí.

Šipka na přepínači směru otáčení označuje směr práce.

1. Vyčkejte, než se přístroj úplně zastaví.
2. **Chod vpravo:** Spínač směru otáčení (ó) stiskněte vpravo. 
3. **Chod vlevo:** Spínač směru otáčení (ó) stiskněte vlevo. 
4. **Blokace zapnutí:** Spínač směru otáčení přesuňte do středové polohy.





Směr otáčení je povoleno měnit pouze v klidovém stavu !



## Nastavení točivého momentu

Otočením nastavovacího kroužku točivého momentu (A 3) lze nastavit maximální točivý moment. K dispozici je 19+1 stupňů točivého momentu.

- Otáčením stavěcího kroužku (A 3) nastavte požadovaný točivý moment:  
 stupeň 1 -> nejnižší točivý moment  
 stupeň  -> nejvyšší točivý moment.  
**šrouby:** stupeň 1 - 19  
**vrtání:** stupeň 
- Začněte s nižším stupněm točivého momentu a v případě potřeby jej zvyšujte.



S kroužkem nastavení točivého momentu je dovoleno manipulovat pouze v klidovém stavu:



Dosažení přednastavené hranice točivého momentu je doprovázeno zřetelným chrastěním. Tento hluk je způsobem prokluzovací spojkou.

## D Výměna nástroje

- Otáčejte rychlým upínacím sklíčidlem (1) ve směru **RELEASE**, dokud vrtací otvor sklíčidla (9) není dostatečně velký k upnutí nástroje.
- Zasuňte nástroj co možná nejdále do rychlého upínacího sklíčidla (1).
- Otočte rychloupínací sklíčidlo do polohy **GRIP**, k pevnému upnutí nástroje.
- Budete-li chtít nástroj opět vyjmout, otočte rychlým upínacím sklíčidlem (1) a nástroj vytáhněte.

## C Sejmутí rychlého upínacího sklíčidla

Chcete-li použít upínač vrtáku (14), je nutné sejmout rychlé upínací sklíčidlo (A 1).

- Pevně přidržeťte rychlé upínací sklíčidlo (1) vpředu. Zatáhněte nebo posuňte kroužek upínacího sklíčidla (2) ve směru rychlého upínacího sklíčidla (1).
- Tím odblokuje rychlé upínací sklíčidlo (1) a můžete je vytáhnout směrem dopředu.
- Chcete-li rychlé upínací sklíčidlo (1) znovu nasadit, zatáhněte kroužek upínacího sklíčidla (2) ve směru rychlého upínacího sklíčidla. Zcela nasuňte rychlé upínací sklíčidlo (1).



Při nastavování rychloupínacího sklíčidla může 25mm bit zůstat v upnutí bitu (14).



Nezacvakne-li rychlé upínací sklíčidlo (1) samo, otočte kroužek upínacího sklíčidla (2).

## E Použití upínače vrtáku

Po vyjmutí rychlého upínacího sklíčidla (A 1) lze používat upínač vrtáku (C 14).



Vpravo a vlevo na pouzdře se nachází magnetický držák bitů (C 15).

K magnetickému držáku bitů lze připojit vždy jeden bit.

- Zastrčte vhodný óhřanný vrták do upínače vrtáku (14). Kvůli óhřannému upínači vrták případně poněkud pootočte.
- Vrták úplně zasuňte do upínače vrtáku (14). Díky vodicí liště a magnetickému držáku je vrták pevně usazen.

3. Vrták jednoduše vyjmete otočením a vytažením vrtáku z upínače vrtáku (14).

## A Zapnutí a vypnutí

Pomocí spínače (7) lze plynule regulovat otáčky. Čím dále spínač stisknete, tím vyšší budou otáčky.

1. Chcete-li přístroj zapnout, stiskněte zapínač/vypínač (7). Během provozu svítí pracovní světlo LED (8).
2. Chcete-li zařízení vypnout, zapínač/vypínač (7) uvolněte. Posunutím přepínače směru otáčení (6) do střední polohy zajistíte zařízení proti zapnutí.

## Čištění a údržba

 Zajistěte provádění oprav a údržby, které nejsou popsány v tomto návodu, našim servisním střediskem. Používejte pouze originální díly. Nebezpečí poranění!

 Přístroj vypněte a před prováděním veškerých prací vyjměte akumulátor z přístroje.

Pravidelně provádějte následující čistící a údržbářské práce. Tím je zaručeno dlouhé a spolehlivé užívání.

## Čištění přístroje

 **Přístroj není dovoleno ostříkovat vodou ani pokládat do vody. Hrozí nebezpečí úrazu elektrickým proudem!**

- Udržujte větrací šěrbinu, kryt motoru a držadla přístroje v čistotě. Použijte k tomu vlhký hadřík nebo kartáč.

Nepoužívejte žádné čisticí prostředky, příp. rozpouštědla. Mohli byste přístroj nenapravitelně poškodit.

## Údržbá

Přístroj je nevyžaduje údržbu.

## Skladování

- Přístroj uchovávejte na suchém místě chráněném proti prachu, a mimo dosah dětí.
- Akumulátor skladujte při teplotě mezi 0 °C až 45 °C. Během skladování zabraňte extrémnímu chladu nebo teplu, aby akumulátor neztratil svůj výkon.

## Odklizení a ochrana okolí

Před likvidací přístroje vyjměte akumulátor z přístroje! Přístroj, příslušenství a balení zlikvidujte ekologickou recyklací. Pokyny k likvidaci akumulátoru naleznete v samostatném návodu k obsluze Vašeho akumulátoru a nabíječky.



Přístroje nepatří do domovního odpadu.

- Přístroj odevzdejte do střediska recyklace odpadů. Použité mělohmotné a kovové díly se mohou rozřídit podle druhů a tak se mohou recyklovat. Informujte se v našem servisním středisku.
- Likvidaci vašich zaslaných poškozených přístrojů provádíme bezplatně.

## Náhradní díly / Příslušenství

### Náhradní díly a příslušenství obdržíte na stránkách [www.grizzly-service.eu](http://www.grizzly-service.eu)

Pokud máte problémy při objednávání, použijte prosím kontaktní formulář. V případě jakýchkoliv dalších dotazů se obraťte na servisní středisko / „Service-Center“ (viz strana 92).

Rychlé upínací sklíčidlo (A 1). 91103354

## Záruka

Vážení zákazníci,  
Na tento přístroj poskytujeme 3letou záruku od data zakoupení.

V případě závady tohoto výrobku vám vůči prodejci výrobku přináleží zákonná práva. Tato zákonná práva nejsou omezena naší následovně uvedenou zárukou.

### Záruční podmínky

Záruční doba začíná běžet ode dne nákupu. Uchovejte si, prosím, originál účtenky pro pozdější použití. Tento dokument budete potřebovat jako doklad o koupi.

Zjistíte-li během tří let od data koupě u tohoto výrobku materiálovou nebo výrobní vadu, bude výrobek námi, podle našeho výběru, bezplatně opraven nebo nahrazen. Tato záruční oprava předpokládá, že během 3leté lhůty předložíte poškozený přístroj s dokladem o koupi (pokladní stvrženka) a písemně krátce popíšete, v čem spočívá závada a kdy k ní došlo.

Bude-li závada kryta naší zárukou, získáte zpět opravený nebo nový výrobek. Opravou nebo výměnou výrobku nezačíná záruční doba běžet od začátku.

### Záruční doba a zákonné nároky na odstranění vady

Záruční doba se neprodlužuje poskytnutím záruky. Toto platí i pro nahrazené a opravené díly. Již při koupi zjištěné závady a nedostatky musíte nahlásit okamžitě po vybalení výrobku. Po uplynutí záruční doby musíte uhradit náklady za provedené opravy.

### Rozsah záruky

Přístroj byl precizně vyroben podle přírodních jakostních směrnic a před dodáním byl svědomitě zkontrolován.

Záruční oprava se vztahuje na materiálové nebo výrobní vady. Tato záruka se netýká dílů výrobku, které jsou vystaveny normálnímu opotřebení, a lze je považovat za spotřební materiál (např. Rychlé upínací sklíčidlo), nebo poškození křehkých dílů (např. spínače).

Tato záruka neplatí, je-li výrobek poškozen z důvodu neodborného používání, nebo pokud u něj nebyla prováděna údržba. Pro odborné používání výrobku musí být přesně dodržovány všechny pokyny uvedené v návodu k obsluze. Bezpodmínečně je třeba zabránit používání a manipulacím s výrobkem, které nejsou v návodu k obsluze doporučeny, nebo je před nimi varováno. Výrobek je určen jen pro soukromé účely a ne pro komerční využití. Záruka zaniká v případě zneužívání a neodborné manipulace, používání nadměrné síly a při zásazích, které nebyly provedeny naším autorizovaným servisem.

## Postup v případě uplatňování záruky

Pro zajištění rychlého zpracování vaší žádosti, prosím, postupujte podle následujících pokynů:

- Na důkaz, že jste výrobek zakoupili, mějte pro jakékoli případné dotazy připravenou pokladní stvrzenku a číslo výrobku (IAN 345138\_2004).
- Číslo výrobku je uvedeno na typovém štítku.
- Pokud by došlo k funkční poruše nebo jiným závadám, nejdříve **telefonicky** nebo **e-mailem** kontaktujte níže uvedené servisní oddělení. Pak získáte další informace o vyřízení vaší reklamace.
- Výrobek označený jako vadný můžete po domluvě s naším zákaznickým servisem, s připojením dokladu o koupi (pokladní stvrzenky) a po uvedení, v čem závada spočívá a kdy k ní došlo, přeposlat bez platby poštovního na vám sdělenou adresu příslušného servisu. Aby bylo zabráněno problémům s přijetím a dodatečnými náklady, bezpodmínečně použijte jen tu adresu, která vám bude sdělena. Zajistěte, aby zásilka nebyla odeslána nevyplaceně jako nadměrné zboží, expres nebo jiný, zvláštní druh zásilky. Přístroj zašlete včetně všech částí příslušenství dodaných při zakoupení a zajistěte dostatečně bezpečný přepravní obal.

## Opravná

Opravy, **které nespadají do záruky**, můžete nechat udělat v našem servisu oproti účtování. Rádi vám připravíme předběžný odhad nákladů.

Můžeme zpracovávat jen ty přístroje, které byly dostatečně zabaleny a odeslány vyplaceně.

**Pozor:** Prosím, přístroj zašlete našemu autorizovanému servisu vyčištěný a s upozorněním na závadu.

Nepřijmeme přístroje zaslané nevyplaceně jako nadměrné zboží, expres nebo jiný, zvláštní druh zásilky.

Likvidaci vašich poškozených zaslaných přístrojů provedeme bezplatně.

## Service-Center

### Servis Česko

Tel.: 800143873

E-Mail: [grizzly@lidl.cz](mailto:grizzly@lidl.cz)

**IAN 345138\_2004**

## Dovozce

Prosím, respektujte, že následující adresa není adresou servisu. Nejdříve kontaktujte shora uvedené servisní středisko.

### Grizzly Tools GmbH & Co. KG

Stockstädter Straße 20

63762 Großostheim

NĚMECKO

[www.grizzly-service.eu](http://www.grizzly-service.eu)

## Obsah

<b>Úvod.....</b>	<b>93</b>
<b>Použitie.....</b>	<b>93</b>
<b>Všeobecný popis.....</b>	<b>94</b>
Objem dodávky.....	94
Prehľad.....	94
Popis funkcie.....	94
<b>Technické údaje.....</b>	<b>94</b>
<b>Bezpečnostné pokyny .....</b>	<b>95</b>
Symbole a grafické znaky .....	95
Všeobecné bezpečnostné pokyny pre elektrické nástroje.....	95
<b>Obsluha.....</b>	<b>100</b>
Vybratie/vloženie akumulátora .....	100
Kontrola stavu nabitia batérie .....	100
Nabíjanie akumulátora.....	101
Voľba otáčok.....	101
Nastavenie smeru otáčania.....	101
Nastavenie úťahovacieho momentu.....	101
Výmena nástroja.....	102
Vybratie rýchchloupinacieho skľučovadla .....	102
Používanie držiaka bitov.....	102
Zapínanie a vypínanie.....	102
<b>Čistenie a údržba .....</b>	<b>103</b>
Čistenie .....	103
Údržba.....	103
<b>Uskladnenie.....</b>	<b>103</b>
<b>Odstránenie a ochrana životného prostredia .....</b>	<b>103</b>
<b>Náhradné diely/Príslušenstvo ..</b>	<b>103</b>
<b>Záruka .....</b>	<b>104</b>
<b>Servisná oprava .....</b>	<b>105</b>
<b>Service-Center.....</b>	<b>105</b>
<b>Dovozca.....</b>	<b>105</b>
<b>Preklad originálneho prehlásenia o zhode CE.....</b>	<b>112</b>
<b>Výkres náhradných dielov .....</b>	<b>113</b>

## Úvod

Gratulujeme Vám k zakúpeniu Vášho nového prístroja. Tým ste sa rozhodli pre kvalitný produkt.

Tento prístroj bol počas výroby testovaný na kvalitu a podrobený výstupnej kontrole. Tým je zabezpečená funkčnosť vášho prístroja.



Návod na obsluhu je súčasťou tohto produktu. Obsahuje dôležité upozornenia ohľadom bezpečnosti, obsluhy a likvidácie. Pred používaním produktu sa oboznámte so všetkými pokynmi pre obsluhu a bezpečnosť. Používajte produkt len predpísaným spôsobom a len v uvedených oblastiach použitia. Návod na obsluhu uschovajte a v prípade odovzdania produktu tretím osobám odovzdajte aj všetky podklady.

## Použitie

Náradie je určené pre zaskrutkovanie a vyskrutkovanie skrutiek, ako aj vŕtanie do dreva, kovu alebo plastu. Akékoľvek iné použitie, ktoré v tomto návode na obsluhu nie je výslovne povolené, môže mať za následok poškodenie prístroja a predstavovať vážne nebezpečenstvo pre užívateľa. Nepoužívajte prístroj na orezávanie živých plotov alebo kríkov.

Obsluhujúca osoba alebo užívateľ je zodpovedný za nehody alebo škody iných osôb alebo ich majetku.

Výrobca nezodpovedá za škody, ktoré boli spôsobené používaním nezodpovedajúcim účelu použitia alebo nesprávnou obsluhou. Tento prístroj nie je vhodný na komerčné používanie.

Pri komerčnom použití zanikne záruka.

Prístroj je súčasťou série X 12 V TEAM a môže sa prevádzkovať s akumulátormi série X 12 V TEAM. Akumulátory sa smú nabíjať iba s nabíjačkami série Parkside X 12 V TEAM.

## Všeobecný popis

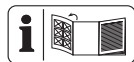

Obrázky nájdete na prednej a zadnej výklopnej strane.

## Objem dodávky

Vybalte nástroj a skontrolujte, či je kompletný:

- Aku vrtací skrutkovač
- Kufřík
- Návod na obsluhu



Zobrazené bity a vrtáky, ako aj akumulátor a nabíjačka nie sú súčasťou dodávky.

## Prehľad

- |          |  |
|----------|--|
| <b>A</b> | 1 Rýchlopínacie skľučovadlo                  |
|          | 2 Objímka skľučovadla                        |
|          | 3 Krúžok pre nastavenie úťahovacieho momentu |
|          | 4 Ukazovateľ stavu nabitia batérie           |
|          | 5 Prepínač otáčok                            |
|          | 6 Prepínač smeru otáčania                    |
|          | 7 Zapínač/vypínač                            |
|          | 8 LED-osvetlenie                             |
|          | 9 Otvor skľučovadla                          |
|          | 10 Batéria                                   |
|          | 11 Odblokovacie tlačidlo pre batériu         |
|          | 12 Kufřík                                    |
|          | 13 Nabíjačka                                 |
| <b>C</b> | 14 Držiak bitov                              |
|          | 15 Magnetický držiak na bity                 |

## Popis funkcie

Aku vrtací skrutkovač s dvojstupňovou prevodovkou má 19+1 stupňové nastavenie úťahovacieho momentu, chod vpravo/vľavo, odoberateľné rýchlopínacie skľučovadlo, 6 hranný držiak bitov a LED-osvetlenie.

## Technické údaje

### Aku vrtací skrutkovač..PBSA 12 D4

Napätie motora U ..... 12 V==

Počet otáčok vo voľnobehu  $n_0$

1. stupeň ..... 0-350 min<sup>-1</sup>

2. stupeň ..... 0-1300 min<sup>-1</sup>

Maximálny úťahovací moment ..... 28 Nm

Roztvorenie skľučovadla ..... 0,8-10 mm

Hmotnosť ..... cca 0,8 kg

Hmotnosť (iba príslušenstvo) ..... 0,8 kg

Priemer vitania do dreva ..... max. 25 mm

Priemer vitania do ocele ..... max. 8 mm

Hladina akustického tlaku

( $L_{pA}$ ) ..... 70,1 dB(A);  $K_{pA}$  = 5 dB

Hladina akustického výkonu

( $L_{WA}$ ) ..... 81,1 dB(A);  $K_{WA}$  = 5 dB

Vibrácie ( $a_i$ )

Vítanie do kovu ..... < 2,5 m/s<sup>2</sup>

Skrutky ..... < 2,5 m/s<sup>2</sup>

$K$  = 1,5 m/s<sup>2</sup>

Teplota ..... max 50 °C

Nabíjanie ..... 4 - 40 °C

Prevádzka ..... -20 - 50 °C

Skladovanie ..... 0 - 45 °C



**Pozor! Aktuálny zoznam kompatibility akumulátora nájdete na:**  
**[www.lidl.de/akku](http://www.lidl.de/akku)**

Tento prístroj sa môže prevádzkovať výlučne s nasledovnými akumulátormi: PAKP 12 A1, PAKP 12 A2, PAKP 12 B1, PAKP 12 B2.

Tieto akumulátory sa nabíjajú s nasledovnými nabíjačkami: PLGK 12 A1, PLGK 12 A2, PLGK 12 B2.

Uvedená emisná hodnota vibrácií bola nameraná podľa normovanej skúšobnej metódy a môže byť použitá na porovnanie jedného elektrického prístroja s druhým. Uvedená emisná hodnota vibrácií môže byť použitá aj na úvodné posúdenie vysadenia prístroja.

 **Výstraha:** Emisná hodnota vibrácií sa môže počas skutočného používania elektrického nástroja odlišovať od uvádzanej hodnoty, v závislosti od druhu a spôsobu, v akom sa elektrický prístroj používa. Zaťaženie spôsobené vibráciami sa pokúste udržať tak malé, ako je to možné. Príkladné opatrenia na zníženie zaťaženia vibráciami je obmedzenie pracovného času. Pritom sa zohľadnia všetky podiely cyklu prevádzky (napríklad časy, kedy je elektrické zariadenie vypnuté a také, kedy je zapnuté, ale bez zaťaženia).

## Bezpečnostné pokyny

Dbajte na bezpečnostné pokyny pri používaní tohoto nástroja.

## Symboly a grafické znaky

### Symboly v návode:



Pozorne si prečítajte návod na obsluhu.



Tento prístroj je súčasťou Parkside X 12 V TEAM



Prístroje nepatria do domového odpadu

## Symboly v návode



**Výstražné značky s údajmi pre zabránenie škodám na zdraví alebo vecným škodám.**



**Značky nebezpečenstva s údajmi k zabráneniu poškodeniu zdravia osôb v dôsledku zásahu elektrickým prúdom.**



Príkazové značky s údajmi pre prevenciu škôd.



Informačné značky s informáciami pre lepšie zaobchádzanie s nástrojom.

## Všeobecné bezpečnostné pokyny pre elektrické nástroje



**VÝSTRAHA! Prečítajte si všetky bezpečnostné pokyny, pokyny, ilustrácie a technické údaje, ktorými je opatrené toto elektrické náradie.** Zanedbanie dodržiavania bezpečnostných pokynov a nariadení môže zapríčiniť zásah elektrickým prúdom, požiar a/alebo ťažké poranenia.

## Všetky bezpečnostné pokyny a nariadenia si uschovajte pre budúcnosť.

Pojem „elektrický nástroj“ použitý v bezpečnostných pokynoch sa vzťahuje na elektrické nástroje napájané zo siete (so sieťovým káblom) a na elektrické nástroje napájané z akumulátora (bez sieťového kábla).

### 1) Bezpečnosť pracoviska:

- a) **Udržujte svoj pracovný úsek čistý a dobre osvetlený.** Neporiadok alebo neosvetlené pracovné oblasti môžu viesť k nehodám.
- b) **Nepracujte s elektrickým nástrojom v okolí ohrozenom výbuchom, v ktorom sa nachádzajú horľavé tekutiny, plyny alebo prachy.** Elektrické stroje vytvárajú iskry, ktoré môžu zapáliť prach alebo pary.
- c) **Behom používania elektrického nástroja udržiavajte deti a iné osoby vzdialene od seba.** Pri nepozornosti môžete stratiť kontrolu nad nástrojom.

### 2) Elektrická bezpečnosť:

- a) **Prípojná zástrčka elektrického nástroja sa musí hodiť do zásuvky. Zástrčka sa nesmie žiadnym spôsobom zmeniť. Nepoužívajte žiadne adaptérové zástrčky v spojení s elektrickými nástrojmi s ochranným uzemnením.** Nezmenené zástrčky a zásuvky znižujú riziko elektrického úderu.
- b) **Vyvarujte sa telesnému kontaktu s uzemnenými povrchmi ako sú**

**rúry, vyhrievacie telesá, sporáky a chladničky.** Existuje zvýšené riziko skrz elektrický úder, keď je Vaše telo uzemnené.

- c) **Nevystavujte elektrický nástroj dažďu alebo mokrosti.** Vniknutie vody do elektrického nástroja zvyšuje riziko elektrického úderu.
- d) **Nepoužívajte kábel na iný účel, ako je nosenie alebo zavesenie elektrického nástroja alebo vytiahnutie zástrčky zo zásuvky. Udržujte kábel vzdialene od horúcov, od oleja, od ostrých hrán alebo od pohybujúcich sa častí nástrojov.** Poškodené alebo zamotané káble zvyšujú riziko elektrického úderu.
- e) **Keď pracujete s elektrickým nástrojom pod šírým nebom, potom používajte iba predĺžovacie káble, ktoré sú vhodné aj pre vonkajšiu oblasť.** Použitie predĺžovacieho kábla vhodného pre vonkajšiu oblasť, znižuje riziko elektrického úderu.
- f) **Keď sa nemožno vyhnúť prevádzke elektrického nástroja vo vlhkom prostredí, používajte ochranný vypínač chybového prúdu RCD (Residual Current Device) s vypínacím prúdom, ktorá neprevyšuje 30 mA.** Používanie ochranného vypínača chybového prúdu RCD znižuje riziko elektrického úderu.

### 3) Bezpečnosť osôb:

- a) **Buďte pozorní, dbajte na to, čo robíte a pustite sa s elektrickým nástrojom rozumne do práce. Nepoužívajte elektrický nástroj, keď ste unavení alebo pod**



vplyvom drog, alkoholu alebo liekov. Jediný okamžik nepozornosti pri používaní elektrického nástroja môže viesť k vážnym poraneniam.

- b) **Noste osobný ochranný výstroj a vždy ochranné okuliare.** Nosenie osobného ochranného výstroja, ako je protišmyková obuv, ochranná prilba a ochrana sluchu, znižuje riziko poranenia.
- c) **Vyvarujte sa nezámernému uvedeniu do prevádzky. Presvedčte sa o tom, že je elektrický nástroj vypnutý predtým, než ho pripojíte na napájanie elektrickým prúdom, než ho zdvihnete alebo nesiete.** Keď pri nosení elektrického nástroja držíte prst na spínači alebo keď tento nástroj v zapnutom stave pripojíte na napájanie elektrickým prúdom, potom toto môže viesť k nehodám.
- d) **Odstráňte nastavovacie náradie alebo skrutkovače predtým, než zapnete elektrický nástroj.** Náradie alebo kľúč, ktorý sa nachádza v otáčajúcej sa časti nástroja, môže viesť k poraneniam.
- e) **Vyvarujte sa abnormálnemu držaniu tela. Postarajte sa o bezpečný postoj a udržiavajte vždy rovnováhu.** Týmto môžete pri neočakávaných situáciách lepšie kontrolovať elektrický nástroj.
- f) **Noste vhodný odev. Nenoste žiadne voľné oblečenie alebo šperky. Udržujte vlasy, odev a rukavice vzdialene od pohybujúcich sa častí.** Voľné oblečenie, šperky alebo dlhé vlasy môžu

byť zachytené pohybujúcimi sa časťami.

- g) **Ak možno namontovať zariadenia na odsávanie a zachytávanie prachu, tak treba tieto upevniť a správne používať.** Používanie odsávania prachu môže znížiť ohrozenia prachom.
- h) **Neuspokojujte sa s falošnou bezpečnosťou a nepovznášajte sa nad bezpečnostné predpisy pre elektrické náradie, aj keď ste s elektrickým náradím oboznámený po jeho mnohonásobnom používaní.** Nepozorné zaobchádzanie môže počas zlomku sekundy spôsobiť ťažké zranenia.

#### 4) Používanie a ošetrovanie elektrického nástroja:

- a) **Nepreťažujte tento nástroj. Použite pre svoju prácu elektrické náradie, určené pre tento účel.** S vhodným elektrickým nástrojom pracujete v udanom výkonovom rozsahu lepšie a bezpečnejšie.
- b) **Nepoužívajte žiadne elektrické náradie, ktorého spínač je defektný.** Elektrické náradie, ktoré sa už nedá za- alebo vypnúť, je nebezpečné a musí byť opravené.
- c) **Vytiahnite zástrčku zo zásuvky a/alebo vyberte odoberateľný akumulátor, skôr ako vykonáte nastavenia náradia, vymeníte diely použitého náradia alebo odložíte elektrické náradie.** Toto preventívne bezpečnostné opatrenie zabráni neúmyselnému štartu elektrického nástroja.

- d) Uložte nepoužívanú elektrický nástroj mimo dosahu detí. Neprenehávajte používanie tejto pily osobám, ktoré nie sú oboznámené s týmto nástrojom alebo tieto pokyny nečítali. Elektrické nástroje sú nebezpečné, keď ich používajú neskúsené osoby.
- e) **Elektrické náradie a použitý nástroj ošetríte so starostlivosťou. Kontrolujte, či pohyblivé diely bezchybne fungujú a neviaznu, či sú časti zlomené alebo natoľko poškodené, že je funkcia elektrického nástroja narušená.** Nechajte poškodené časti pred použitím nástroja opraviť. Príčiny mnohých nehôd spočívajú v zle udržiavaných elektrických nástrojoch.
- f) **Udržujte rezné nástroje ostré a čisté.** Starostlivo ošetrované rezné nástroje s ostrými reznými hranami sa menej zaseknú a lepšie sa vedú.
- g) **Používajte tento elektrický nástroj, jeho príslušenstvo, vložné nástroje atď. v súlade s týmito inštrukciami. Zohľadnite pritom pracovné podmienky a činnosť, ktorá sa má vykonávať.** Používanie elektrického nástroja pre iné účely, než pre ktoré je určené, môže viesť k nebezpečným situáciám.
- h) **Držadlá a úchopné plochy udržiavajte suché, čisté a bez oleja a masnôt.** Klzké držadlá a úchopné plochy neumožňujú bezpečné ovládanie a kontrolu elektrického náradia v neočakávaných situáciách.
- 5) Starostlivé zaobchádzanie s akumulátorovými nástrojmi a ich používanie**
- a) **Nabíjajte akumulátory iba v nabíjacích prístrojoch, ktoré sú výrobcom odporúčané.** U nabíjacieho prístroja, ktorý je vhodný pre určitý druh akumulátorov, existuje nebezpečenstvo požiaru, keď sa používa s inými akumulátormi.
- b) **V elektrických nástrojoch používajte iba pre ne určené akumulátory.** Použitie iných akumulátorov môže viesť k poraneniám a k nebezpečenstvu požiaru.
- c) **Udržujte nepoužívané akumulátory vzdialene od kancelárskych spiniek, mincí, kľúčov, klincov, skrutiek alebo iných malých kovových predmetov, ktoré by mohli zapríčiniť premostenie kontaktov.** Skrat medzi kontaktmi akumulátora môže mať popáleniny alebo oheň za následok.
- d) **Pri nesprávnom používaní môže z akumulátora uniknúť tekutina. Vyvarujte sa kontaktu s ňou. Pri náhodnom kontakte opláchnite vodou. Keď sa táto tekutina dostane do očí, prídavne vyhľadajte lekársku pomoc.** Uniknutá tekutina môže viesť k podráždeniam pokožky alebo k popáleniam.
- e) **Nepoužívajte poškodený alebo zmenený akumulátor.** Poškodené alebo zmenené akumulátory sa môžu správať nepredvídateľne a viesť k požiaru, výbuchu alebo nebezpečenstvu poranenia.
- f) **Akumulátor nevystavujte požia-**

ru ani príliš vysokým teplotám.

Požiar alebo teploty vyššie ako 130 °C môžu spôsobiť výbuch.

- g) **Dodržiavajte všetky pokyny k nabíjaniu a akumulátor alebo náradie s akumulátorom nepoužívajte nikdy mimo teplotného rozsahu uvedeného v návode na obsluhu.** Nesprávne nabíjanie alebo nabíjanie mimo dovoleného teplotného rozsahu môže zničiť akumulátor a viesť k nebezpečenstvu požiaru.

## 6) Servis:

- a) **Svoje elektrické náradie nechajte opraviť iba kvalifikovaným odborným personálom a iba pomocou originálnych náhradných dielov.** Týmto sa zaisťuje, že bezpečnosť elektrického náradia zostane zachovaná.
- b) **Nikdy nevykonávajte údržbu na poškodených akumulátoroch.** Všetka údržba akumulátorov by sa mala uskutočniť prostredníctvom výrobcu alebo splnomocnených miest zákaznickeho servisu.

## 7) Ďalšie bezpečnostné pokyny

- **Prístroj držte za izolované držadlá, keď vykonávate práce, pri ktorých sa použitý nástroj môže dostať do kontaktu so skrytými elektrickými vedeniami.** Kontakt s elektrickým vedením pod napätím môže viesť pod napätie tiež kovové časti prístroja a tak viesť k zásahu elektric-

kým prúdom.

- **Prístroj držte za izolované držadlá, keď vykonávate práce, pri ktorých sa skrutka môže dostať do kontaktu so skrytými elektrickými vedeniami.** Kontakt skrutky s vedením pod napätím môže viesť pod napätie tiež kovové časti prístroja a tak viesť k zásahu elektrickým prúdom.
- **Nepoužívajte žiadne príslušenstvo, ktoré bolo odporúčané spoločnosťou PARKSIDE.** To môže viesť k zásahu elektrickým prúdom alebo požiaru.

## 8) BEZPEČNOSTNÉ POKYNY PRI POUŽITÍ DLHÉHO VR-TÁKA

- a) **V žiadnom prípade nepracujte s vyššími otáčkami ako s otáčkami maximálne dovolenými pre vrták.** Pri vyšších otáčkach sa môže vrták ľahko prehnúť, keď sa bez kontaktu s obrobkom môže voľne otáčať a spôsobiť poranenia.
- b) **Proces vrtania začnite vždy s nízkymi otáčkami a zatiaľ čo má vrták kontakt s obrobkom.** Pri vyšších otáčkach sa môže vrták ľahko prehnúť, keď sa bez kontaktu s obrobkom môže voľne otáčať a spôsobiť poranenia.
- c) **Nevyvíjajte žiadny nadmerný tlak a iba v pozdĺžnom smere k vrtáku.** Vrtáky sa môžu prehnúť a tým zlomiť alebo viesť k strate kontroly a poraneniám.

## 9) ZVYŠKOVÉ RIZIKÁ

Aj pri používaní elektrického prístroja podľa predpisov vždy existujú zvyškové riziká. Nasledujúce nebezpečenstvá môžu vzniknúť v súvislosti s konštrukciou a prevádzkou tohto elektrického prístroja:

- a) rezné poranenia,
- b) poškodenie sluchu, ak nenosíte vhodnú ochranu sluchu,
- c) poškodenie zdravia, ktoré sú výsledkom vibrácií pôsobiacich na ruku/rameno, ak sa prístroj používa dlhšiu dobu, alebo ak sa nesprávne vedie a udržiava.



Upozornenie! Tento elektrický prístroj počas prevádzky vytvára elektromagnetické pole. Toto pole môže za určitých okolností ovplyvniť aktívne alebo pasívne lekárske implantáty. Aby sa zabránilo nebezpečenstvu vážnych alebo smrteľných zranení, odporúčame, aby osoby s lekáskymi implantátmi konzultovali svojho lekára alebo výrobcu lekárskeho implantátu pred samotnou obsluhou prístroja.



**Dodržiavajte bezpečnostné pokyny a pokyny k nabíjaniu a správne použitiu, ktoré sú uvedené v návode na obsluhu vášho akumulátora a vašej nabíjačky série Parkside X 12 V Team. Podrobnejší opis k nabíjaniu a**

**ďalšie informácie nájdete v tomto samostatnom návode na používanie.**

## Obsluha



**Vyberte akumulátor z prístroja, aby ste zabránili neúmyselnému uvedeniu do prevádzky. Hrozí nebezpečenstvo poranenia!**



**Dávajte pozor na to, aby teplota okolia počas prác neprekročila 50 °C a nebola nižšia ako -20 °C.**

## Vybratie/vloženie akumulátora

1. Pre vybratie akumulátora (10) z prístroja zatlačte uvoľňovacie tlačidlo (11) na akumulátore a vytiahnite ho von.
2. Pri vkladaní akumulátora (10) tento zasuníte pozdĺž vodiacej lišty do prístroja. Počutelne zapadne.

## Kontrola stavu nabitia batérie

Ukazovateľ stavu nabitia (A 4) signalizuje stav nabitia batérie (A 10).

- Stav nabitia batérie sa zobrazí rozsvietením príslušnej LED diódy, keď prístroj je v prevádzke. Na tento účel podržte zapínač (A 7) stlačený.

červená-žltá-zelená => Akumulátor plne nabitý

červená-žltá => Akumulátor je nabitý asi na polovicu

červená => Akumulátor sa musí nabíť

## Nabíjanie akumulátora

**i** Nechajte zahriaty akumulátor pred nabíjaním vychladnúť.

**i** Akumulátor (A 10) nabíjate vtedy, keď svieti už iba červená LED dióda signalizácie stavu nabitia.

Čas nabíjania (h)	PAPK 12 A1 PAPK 12 A2	PAPK 12 B1 PAPK 12 B2
PLGK 12 A1	1	2
PLGK 12 A2	1	2
PLGK 12 B2	0,5	1

1. Prípadne vyberte akumulátor (A 10) z prístroja.
2. Pripojte nabíjačku (A 13) do zásuvky.
3. Zasuňte akumulátor (A 10) do nabíjacej šachty nabíjačky (A 13).
4. Odpojte nabíjačku (A 13) od siete.
5. Po uskutočnenom nabíjaní vyťahnite akumulátor (A 10) z nabíjačky (A 13).

## Prehľad kontrolnej signalizácie LED na nabíjačke (13):

**Zelená LED dióda svieti bez vloženého akumulátora:** Nabíjačka je pripravená na prevádzku

**Zelená LED dióda svieti:** Akumulátor je nabitý

**Červená LED dióda svieti:** Akumulátor sa nabíja

**Červená LED dióda bliká:** Chyba

## Voľba otáčok

Prepínač otáčok (A 5) na **1** alebo **2** podľa toho, či chcete zvoliť nízke alebo vysoké otáčky.

1. stupeň ..... 0-350 min<sup>-1</sup>
2. stupeň ..... 0-1300 min<sup>-1</sup>





Prepínanie otáčok sa môže vykonať len, keď nástroj stojí.

## B

## Nastavenie smeru otáčania

Prepínačom smeru otáčania môžete zvoliť smer otáčania náradia (doprava, doľava) a zaistiť proti neúmyselnému zapnutiu.

Šípka na prepínači smeru otáčania udáva smer práce.



1. Počkajte na zastavenie zariadenia.
2. **Otáčanie doprava:** Stlačte prepínač smeru otáčania (δ)  doprava.
3. **Otáčanie doľava:** Stlačte prepínač smeru otáčania (δ)  doľava.
4. **Blokovanie zapnutia:** Prepínač smeru otáčania prepnite do strednej polohy.





Prepínač smeru otáčania sa môže prepínať len, keď náradie stojí.

## Nastavenie ťahovacieho momentu

Otáčaním krúžku pre nastavenie ťahovacieho momentu (A 3) môžete nastaviť maximálny ťahovací moment. K dispozícii je 19+1 stupňov ťahovacieho momentu.

1. Otáčaním nastavovacieho krúžku (A 3) zvolíte požadovaný moment:  
Stupeň 1 -> najnižší krútiaci moment,  
Stupeň  -> najvyšší krútiaci moment.  
**Skrutkovanie:** Stupeň 1 - 19  
**Vrtnutie:** Stupeň 
2. Začínajte na nižšom stupni krútiaceho momentu a postupne ho podľa potreby zvyšujte.

 Krúžok pre nastavenie úťahovacieho momentu sa môže prepínať len, keď náradie stojí.

 Dosiahnutie nastavenej medze úťahovacieho momentu je sprevádzané zreteľným rapkaním. Tento zvuk je vyvolaný klznou spojkou.

## D Výmena nástroja

1. Otáčajte rýchlopínacie skľučovadlo (1) do smeru **RELEASE**, kým otvor skľučovadla (9) nebude dostatočne veľký, aby ste mohli uchytiť nástroj.
2. Zasuňte nástroj na doraz do rýchlopínacieho skľučovadla (1).
3. Otáčajte rýchlopínacie skľučovadlo do smeru **GRIP**, aby ste nástroj pevne upli.
4. Aby ste nástroj znova vybrali, odkrúčajte rýchlopínacie skľučovadlo (1) a nástroj vytiahnite.

## C Vybratie rýchlopínacieho skľučovadla

Aby ste mohli používať držiak bitov (14), musíte odobrať rýchlopínacie skľučovadlo (**A** 1).

1. Rýchlopínacie skľučovadlo (1) držte pevne vpredu. Vytiahnite alebo posuňte krúžok rýchlopínacieho skľučovadla (2) v smere skľučovadla (1).
2. Tým odblokujete rýchlopínacie skľučovadlo (1) a môžete ho stiahnuť smerom dopredu.
3. Aby ste rýchlopínacie skľučovadlo (1) opäť založili, posúvajte krúžok skľučovadla (2) v smer skľučovadla. Úplne zasuňte rýchlopínacie skľučovadlo (1).

 Pri vysadení rýchlopínacieho skľučovadla môže v držiaku bitov (14) zostať 25 mm bit.

 Ak rýchlopínacie skľučovadlo (1) nezapadne, otočte krúžok skľučovadla (2).

## E Používanie držiaka bitov

Po odobratí rýchlopínacieho skľučovadla (**A** 1) môžete používať držiak bitov (**C** 14).

 Vpravo a vľavo na kryte sa nachádza magnetický držiak na bity (**C** 15). Na magnetickom držiaku na bity sa môže upevniť vždy jeden bit.

1. Vložte vhodný 6 hranný bit do držiaka bitov (14). Pretože upínadlo je 6 hranné môže byť potrebné bit trocha pootočiť.
2. Zasuňte bit až na doraz do držiaka bitov (14). Vedenie a magnetický držiak pevne uchytiť bit.
3. Pri vyberaní bit jednoducho ťahajte z držiaka bitov (14).

## A Zapínanie a vypínanie

S vypínačom zap/vyp (7) môžete otáčky stupňovite nastavovať. Čím viac stlačíte vypínač zap/vyp, tým vyššie sú otáčky.

1. Náradie zapnete stlačením vypínača zap/vyp (7). Počas práce svieti LED pracovné svetidlo (8).
2. Vypnete uvoľnením vypínača zap/vyp (7). Keď prepínač smeru otáčania (6) je v strednej polohe, je náradie zaistené proti zapnutiu.

## Čistenie a údržba



Opravy a údržbárske práce, ktoré nie sú uvedené v tomto návode, nechajte vykonať v našom servisnom stredisku. Používajte iba originálne diely. Nebezpečenstvo zranenia!



Vypnite prístroj a pred každou prácou vyberte z prístroja batériu.

Nasledovné čistenie a údržbárske práce vykonávajte pravidelne. Tým sa zaručí dlhé a spoľahlivé používanie.

### Čistenie



**Prístroj sa nesmie vystriekať vodou, ani sa ponárať do vody. Hrozí nebezpečenstvo elektrického úderu!**

- Vetracie otvory, kryt motora a rukoväť prístroja udržiavajte vždy čisté. K tomu použite vlhkú handričku alebo kefu. Nepoužívajte žiadne čistiace prostriedky alebo rozpúšťadlá. Mohli by ste tak nenapravitelne poškodiť prístroj.

### Údržba

Prístroj si nevyžaduje údržbu.

### Uskladnenie

- Prístroj uschovávajte na suchom a bezprašnom mieste a mimo dosahu detí.

## Odstránenie a ochrana životného prostredia

Predtým než zlikvidujete prístroj, vyberte z neho akumulátor! Prístroj, príslušenstvo a balenie prineste na ekologické zhodnotenie.

Pokyny pre likvidáciu akumulátora nájdete v samostatnom návode na obsluhu vášho akumulátora a nabíjačky.



Prístroje nepatria do domového odpadu.

- Prístroj odovzdajte do recyklačnej zberne. Použité umelohmotné a kovové časti sa môžu podľa druhu materiálu roztriediť a tak odovzdať do recyklačnej zberne. V prípade otázok sa obráťte na naše servisné stredisko.
- Likvidáciu vašich chybných zaslaných prístrojov uskutočníme bezplatne.

## Náhradné diely / Príslušenstvo

**Náhradné diely a príslušenstvo nájdete na strane [www.grizzly-service.eu](http://www.grizzly-service.eu)**

Ak by sa mali vyskytnúť problémy s procesom objednávky, použite, prosím, kontaktný formulár.

Pri ďalších otázkach sa obráťte na „Service-Center“ (pozri stranu 105).

Rýchloupínacie skľučovadlo (A 1)..... 91103354

## Záruka

Vážená zákaznička, vážený zákazník,  
Pre tento prístroj platí záruka 3 roky od dátumu zakúpenia.

Ak je prístroj poškodený, podľa zákona máte právo ho reklamovať u výrobcu produktu. Tieto práva vyplývajúce zo zákona nie sú našou následne opísanou zárukou obmedzené.

### Záručné podmienky

Záručná lehota začína dňom zakúpenia. Pokladničný doklad ako originál prosím starostlivo uschovajte. Je potrebný ako dôkaz o zakúpení.

Ak sa počas troch rokov od dátumu zakúpenia tohto produktu vyskytne materiálna alebo výrobná chyba, produkt - podľa nášho rozhodnutia - bezplatne opravíme alebo nahradíme. Predpokladom záruky je, že v priebehu trojročnej lehoty bude predložený poškodený prístroj a pokladničný doklad a stručne opísaná chyba a kedy sa vyskytla.

Ak sa v rámci našej záruky chyba pokryje, obdržíte späť opravený alebo nový prístroj. S opravou alebo výmenou produktu sa nezačína nová záručná doba.

### Záručná doba a nárok na odstránenie vady

Záručná doba sa poskytnutím záruky nepredlžuje. To platí aj pre nahradené a opravené diely. Prípadné škody a nedostatky vzniknuté už pri zakúpení sa musia ihneď po vybalení ohlásiť. Opravy vykonané po uplynutí záručnej doby sú spoplatnené.

### Rozsah záruky

Prístroj bol vyrobený podľa prísnych smerníc kvality a pred dodaním bol svedomite kontrolovaný.

Záruka sa týka materiálových alebo výrobných chýb. Táto záruka sa nevzťahuje na diely produktu, ktoré sú vystavené normálnemu opotrebeniu a preto sa môžu považovať za opotrebované diely (napr. Rýchlopínacie skľučovadlo) alebo na poškodenia na krehkých dieloch (napr. vypínač).

Táto záruka zaniká, ak bol produkt používaný poškodený, neodborne alebo nebola vykonávaná údržba. Pre odborné používanie produktu je nutné presne dodržiavať všetky návody uvedené v návode na obsluhu. Bezpodmienečne sa vyhnite používaniu, ktoré sa v návode na obsluhu neodporúča alebo pred ktorým ste boli vystríhaní.

Produkt je určený len pre súkromné použitie a nie v oblasti podnikania. Záruka zaniká pri nesprávnom a neodbornom používaní, pri násilnom používaní a pri zásahoch, ktoré neboli vykonané v našej servisnej pobočke.

### Postup v prípade reklamácie

Pre zabezpečenie rýchleho spracovania vašej žiadosti postupujte prosím podľa nasledujúcich pokynov:

- Pri všetkých požiadavkách predložte pokladničný doklad a číslo artiklu (IAN 345138\_2004) ako dôkaz o zakúpení.
- Číslo artiklu nájdete na typovom štítku.
- Ak sa vyskytnú chyby funkcie alebo iné nedostatky, kontaktujte najskôr následne uvedené servisné oddelenie **telefonicke** alebo **emailom**. Následne obdržíte ďalšie informácie o priebehu vašej reklamácie.



- Produkt evidovaný ako poškodený môžete po dohode s našim zákaznickým servisom, s priloženým dokladom o zakúpení (pokladničný doklad) a s údajmi, v čom chyba spočíva a kedy vznikla, zaslať bez poštovného na adresu servisu, ktorá vám bude oznámená. Pre zabránenie dodatočných nákladov a problémov pri prevzatí použijete len tú adresu, ktorá vám bude oznámená. Nezasielajte prístroj ako nadmerný tovar na náklady príjemcu, expresne alebo s iným špeciálnym nákladom. Prístroj zašlite so všetkými časťami príslušenstva dodanými pri zakúpení a zabezpečte dostatočne bezpečné prepravné balenie.

## Servisná oprava

Opravy, ktoré nepodliehajú záruke, môžeme nechať vykonať v našej servisnej pobočke za úhradu. Radi vám poskytneme predbežnú kalkuláciu nákladov.

Môžeme spracovať len prístroje, ktoré boli doručené dostatočne zabalené a so zaplateným poštovným.

**Pozor:** Prístroj zašlite do našej servisnej pobočky vyčistený a s informáciami o chybe. Neprevezmeme prístroje zaslané ako nadmerný tovar na náklady príjemcu, expresne alebo s iným špeciálnym nákladom. Likvidáciu vašich poškodených zaslaných prístrojov vykonáme bezplatne.

## Service-Center



### Servis Slovensko

Tel.: 0850 232001

E-Mail: [grizzly@lidl.sk](mailto:grizzly@lidl.sk)

IAN 345138\_2004

## Dovozca

Nasledujúca adresa nie je adresa servisu. Najskôr kontaktujte hore uvedené servisné centrum.

### Grizzly Tools GmbH & Co. KG

Stockstädter Straße 20

63762 Großostheim

NEMECKO

[www.grizzly-service.eu](http://www.grizzly-service.eu)



## Original- EG-Konformitätserklärung

Hiermit bestätigen wir, dass der  
**Akku-Bohrschrauber**  
**Modell PBSA 12 D4**  
Seriennummer  
202009000001 - 202010010554

folgenden einschlägigen EU-Richtlinien in ihrer jeweils gültigen Fassung entspricht:

**2006/42/EG • 2014/30/EU • 2011/65/EU\***

Um die Übereinstimmung zu gewährleisten, wurden folgende harmonisierte Normen sowie nationale Normen und Bestimmungen angewendet:

**EN 62841-1:2015 • EN 62841-2-1:2018 • EN 62471:2008**  
**EN 55014-1:2017 • EN 55014-2:2015 • EN 62321-1:2013**

Die alleinige Verantwortung für die Ausstellung dieser Konformitätserklärung trägt der Hersteller:



Grizzly Tools GmbH & Co. KG  
Stockstädter Straße 20  
63762 Großstheim  
GERMANY  
10.10.2020

Christian Frank  
Dokumentationsbevollmächtigter

\* *Der oben beschriebene Gegenstand der Erklärung erfüllt die Vorschriften der Richtlinie 2011/65/EU des Europäischen Parlaments und des Rates vom 8. Juni 2011 zur Beschränkung der Verwendung bestimmter gefährlicher Stoffe in Elektro- und Elektronikgeräten.*

GB

IE

## Translation of the original EC declaration of conformity

We hereby confirm that the

**Cordless Drill**  
**model PBSA 12 D4**

Serial number  
202009000001 - 202010010554

conforms with the following applicable relevant version of the EU guidelines:

**2006/42/EC • 2014/30/EU • 2011/65/EU\***

In order to guarantee consistency, the following harmonised standards as well as national standards and stipulations have been applied:

**EN 62841-1:2015 • EN 62841-2-1:2018 • EN 62471:2008**  
**EN 55014-1:2017 • EN 55014-2:2015 • EN 62321-1:2013**

This declaration of conformity is issued under the sole responsibility of the manufacturer:



Grizzly Tools GmbH & Co. KG  
Stockstädter Straße 20  
D-63762 Großostheim, GERMANY  
10.10.2020

Christian Frank  
(Documentation Representative)

\* *The object of the declaration described above satisfies the provisions of Directive 2011/65/EU of the European Parliament and the Council of 8 June 2011 on limiting the use of certain harmful substances in electrical and electronic appliances.*



## Traduction de la déclaration de conformité CE originale

Nous certifions par la présente que le

### Perceuse-visseuse sans fil de construction PBSA 12 D4

Numéro de série

202009000001 - 202010010554

est conforme aux directives UE actuellement en vigueur :

**2006/42/EC • 2014/30/EU • 2011/65/EU\***

En vue de garantir la conformité les normes harmonisées ainsi que les normes et décisions nationales suivantes ont été appliquées :

**EN 62841-1:2015 • EN 62841-2-1:2018 • EN 62471:2008  
EN 55014-1:2017 • EN 55014-2:2015 • EN 62321-1:2013**

Le fabricant assume seul la responsabilité d'établir la présente déclaration de conformité :



Grizzly Tools GmbH & Co. KG  
Stockstädter Straße 20  
D-63762 Großostheim, GERMANY  
10.10.2020

Christian Frank  
(Chargé de documentation)

\* L'objet de la déclaration décrit ci-dessus est conforme aux dispositions de la directive 2011/65/UE du Parlement Européen et du Conseil du 8 juin 2011 sur la limitation de l'utilisation de certaines substances dangereuses dans les équipements électriques et électroniques.

NL

BE

## Vertaling van de originele CE-conformiteitsverklaring

Hiermede bevestigen wij dat de  
**Accu-schroefboormachine**  
**bouwsérie PBSA 12 D4**  
Serienummer  
202009000001 - 202010010554

is overeenkomstig met de hierna volgende, van toepassing zijnde EU-richtlijnen:

**2006/42/EC • 2014/30/EU • 2011/65/EU\***

Om de overeenstemming te waarborgen, werden de hierna volgende, in overeenstemming gebrachte normen en nationale normen en bepalingen toegepast:

**EN 62841-1:2015 • EN 62841-2-1:2018 • EN 62471:2008**  
**EN 55014-1:2017 • EN 55014-2:2015 • EN 62321-1:2013**

De exclusieve verantwoordelijkheid voor de uitgifte van deze conformiteitsverklaring wordt gedragen door de fabrikant:

 Grizzly Tools GmbH & Co. KG  
Stockstädter Straße 20  
D-63762 Großostheim, GERMANY  
10.10.2020



Christian Frank  
(Documentatiegeëlgastigde)

*\* Het hierboven beschreven voorwerp van de verklaring voldoet aan de voorschriften van de richtlijn 2011/65/EU van het Europese Parlement en van de Raad van 8 juni 2011 inzake beperking van het gebruik van bepaalde gevaarlijke stoffen in elektrische en elektronische apparaten.*

PL

## Tłumaczenie oryginalnej deklaracji zgodności WE

Niniejszym oświadczamy, że konstrukcja

**Akumulatorowa wiertarko-wkrętarka**

**seria produkcyjna PBSA 12 D4**

Numer seryjny

202009000001 - 202010010554

spełnia wymogi odpowiednich Dyrektyw UE w ich aktualnie obowiązującym brzmieniu:

**2006/42/EC • 2014/30/EU • 2011/65/EU\***

W celu zapewnienia zgodności z powyższymi dyrektywami zastosowano następujące normy harmonizujące oraz normy i przepisy krajowe:

**EN 62841-1:2015 • EN 62841-2-1:2018 • EN 62471:2008  
EN 55014-1:2017 • EN 55014-2:2015 • EN 62321-1:2013**

Wyłącznie odpowiedzialność za wystawienie tej deklaracji zgodności ponosi producent:



Grizzly Tools GmbH & Co. KG

Stockstädter Straße 20

63762 Großostheim

Germany

10.10.2020

Christian Frank

Osoba upoważniona do sporządzania dokumentacji technicznej

*\* Wyżej opisany przedmiot deklaracji spełnia wymogi dyrektywy 2011/65/UE Parlamentu Europejskiego i Rady z dnia 8 czerwca 2011 r. w sprawie ograniczenia stosowania niektórych niebezpiecznych substancji w sprzęcie elektrycznym i elektronicznym.*



## Překlad originálního prohlášení o shodě CE

Potvrzujeme tímto, že konstrukce  
**Aku vrtací šroubovák**  
**konstrukční řady PBSA 12 D4**  
Pořadové číslo  
202009000001 - 202010010554

odpovídá následujícím příslušným směrnícím EÚ v jejich právě platném znění:

**2006/42/EC • 2014/30/EU • 2011/65/EU\***

Aby byl zaručen souhlas, byly použity následující harmonizované normy, národní normy a ustanovení:

**EN 62841-1:2015 • EN 62841-2-1:2018 • EN 62471:2008**  
**EN 55014-1:2017 • EN 55014-2:2015 • EN 62321-1:2013**

Výhradní odpovědnost za vystavení tohoto prohlášení o shodě nese výrobce:



Grizzly Tools GmbH & Co. KG  
Stockstädter Straße 20  
D-63762 Großostheim,  
GERMANY  
10.10.2020

Christian Frank  
(Osoba zplnomocněná k sestavení dokumentace)

\* Výše popsaný předmět prohlášení splňuje předpisy směrnice 2011/65/EU Evropského parlamentu a Rady z 8. června 2011 o omezení používání některých nebezpečných látek v elektrických a elektronických zařízeních.

SK

**Preklad originálneho  
prehlásenia o zhode CE**

Týmto potvrdzujeme, že  
**Aku vrtací skrutkovač  
konštrukčnej rady PBSA 12 D4**  
Poradové číslo  
202009000001 - 202010010554

zodpovedá nasledujúcim príslušným smerniciam EÚ v ich práve platnom znení:

**2006/42/EC • 2014/30/EU • 2011/65/EU\***

Aby bola zaručená zhoda, boli použité nasledovné harmonizované normy ako i národné normy a predpisy:

**EN 62841-1:2015 • EN 62841-2-1:2018 • EN 62471:2008  
EN 55014-1:2017 • EN 55014-2:2015 • EN 62321-1:2013**

Jediný zodpovedný za vystavenie tohto vyhlásenia o zhode je výrobca:



Grizzly Tools GmbH & Co. KG  
Stockstädter Straße 20  
D-63762 Großostheim, GERMANY  
10.10.2020

Christian Frank  
(Osoba splnomocnená na zostavenie dokumentácie)

\* Vyššie popísaný predmet vyhlásenia spĺňa predpisy smernice 2011/65/EU Európskeho parlamentu a Rady z 8. júna 2011 pre obmedzenie používania určitých nebezpečných látok v elektrických a elektronických prístrojoch.



**Explosionszeichnung • Exploded Drawing  
 Vue écartée • Explosietekening  
 Výkres sestavení • Rysunek samorozwijający  
 Nákreśy explózií**

PBSA 12 D4

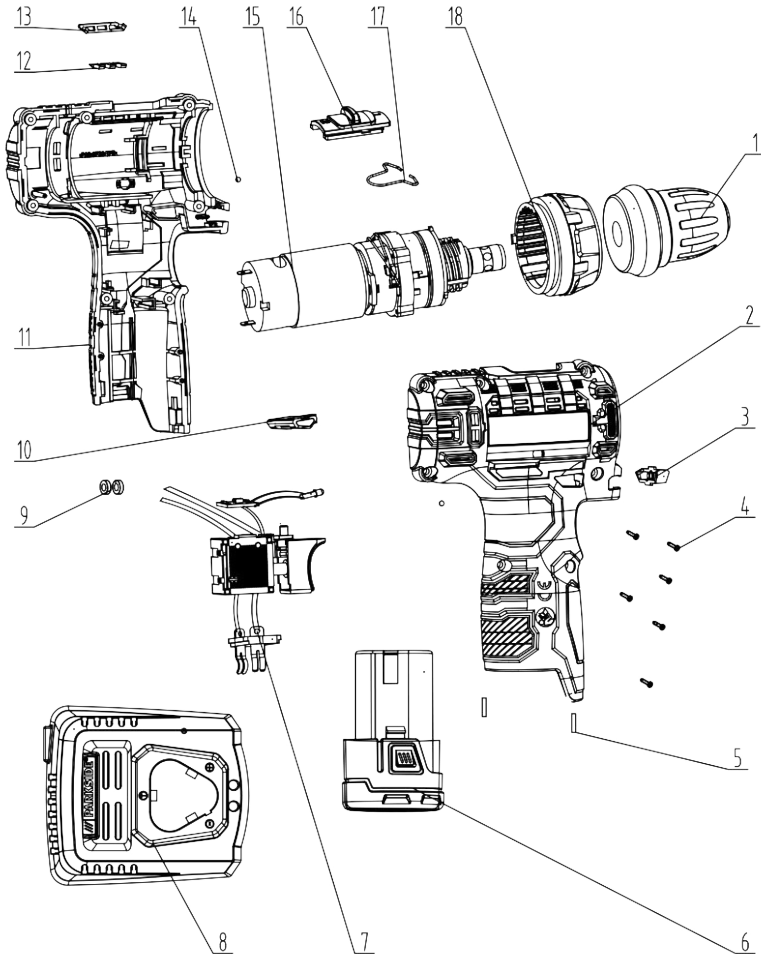

informativ · informative · informatif · informatief · informační · pouczający · informatívny

2020-08-06\_rev02\_sh

**GRIZZLY TOOLS GMBH & CO. KG**

Stockstädter Straße 20  
DE-63762 Großostheim  
GERMANY

Stand der Informationen · Last Information  
Update · Version des informations ·  
Stand van de informatie · Stan informacii ·  
Stav informací · Stav informácií: 07/2020  
Ident.-No.: 72036090072020-8

---

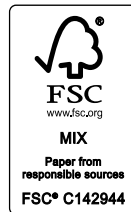

IAN 345138\_2004



8 